



Национальная система развития научной, творческой и инновационной
деятельности молодежи России «ИНТЕГРАЦИЯ»

Государственная Дума Федерального Собрания Российской Федерации

Министерство образования и науки Российской Федерации

Министерство транспорта Российской Федерации

Министерство сельского хозяйства Российской Федерации

Федеральное космическое агентство

Российская академия естественных наук

Российская инженерная академия

Российская академия образования

«НАЦИОНАЛЬНОЕ ДОСТОЯНИЕ РОССИИ»



РОСКОСМОС



70-летию Сталинградской Битвы посвящается

СБОРНИК ТЕЗИСОВ

РАБОТ УЧАСТНИКОВ VII ВСЕРОССИЙСКОЙ
КОНФЕРЕНЦИИ ОБУЧАЮЩИХСЯ

2013

VII Всероссийская конференция обучающихся «НАЦИОНАЛЬНОЕ ДОСТОЯНИЕ РОССИИ»

Сборник тезисов работ участников VII Всероссийской конференции обучающихся «НАЦИОНАЛЬНОЕ ДОСТОЯНИЕ РОССИИ». – НС «ИНТЕГРАЦИЯ», Государственная Дума ФС РФ, Минобрнауки России, Минтранс России, Минсельхоз России, РОСКОСМОС, РАЕН, РИА, РАО, 2013. – 1384 с.

Настоящий сборник включает тезисы работ участников 7-й ежегодной Всероссийской конференции обучающихся «НАЦИОНАЛЬНОЕ ДОСТОЯНИЕ РОССИИ» (20 – 22 марта, 27 – 29 марта 2013г., Детский Дом отдыха Управления делами Президента РФ «Непечино»).

Тезисы издаются Общероссийской общественной организацией «Национальная система развития научной, творческой и инновационной деятельности молодежи России «Интеграция».

Конференция проводится ежегодно в рамках Федеральной научно-образовательной программы творческого и научно-технического развития детей и молодежи «НАЦИОНАЛЬНОЕ ДОСТОЯНИЕ РОССИИ» при содействии Комитета Государственной Думы по образованию, Министерства образования и науки Российской Федерации, Министерства транспорта Российской Федерации, Министерства сельского хозяйства Российской Федерации, Федерального космического агентства, Профсоюзного комитета Администрации Президента Российской Федерации, Аппарата Правительства Российской Федерации, Аппарата Совета Федерации Федерального Собрания Российской Федерации, Счетной Палаты Российской Федерации и Управления делами Президента Российской Федерации, Московской Патриархии, Российского государственного военного историко-культурного центра при Правительстве Российской Федерации, Российской Академии естественных наук, Российской инженерной академии, Российской Академии образования, ведущих образовательных учреждений высшего профессионального образования.

Учредитель программы - Национальная система развития научной, творческой и инновационной деятельности молодежи России «Интеграция».

В конференции участвуют победители Ежегодного Всероссийского конкурса достижений талантливой молодежи 2012 – 2013 г.г.

Конференция посвящается 70-летию Сталинградской Битвы.

Адрес Оргкомитета конференции:

129090, Москва, ул. Шепкина, д. 22.

т/ф (495) 688-21-85, 631-11-18, 684-82-47

E-mail: ndr21@mail.ru

www.nauka21.ru

Редакционная коллегия:

Главный редактор – Е.А. Румянцева

Заместитель главного редактора – А.А. Обручникова

Автор-составитель – Д.В. Попов

Макет, компьютерная вёрстка – Издательство научной литературы «Ноосфера»

тел. (4842) 547107

E-Mail: Romario@kaluga.ru

Сдано в набор 06.03.2013. Подписано в печать 10.03.2013

Формат 60x90 1/16. Бумага офсетная. Объем 86,5 п.л. Тираж 3000 экз.

Отп. в ЗАО «Гриф и К», Зак.

ISBN 590585677-X

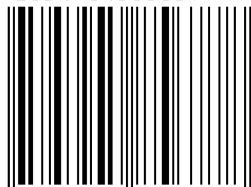

9 785905 856778 >

© НС «Интеграция», 2013

© Государственная Дума ФС РФ, 2013

© Минобрнауки России, 2013

© Минтранс России, 2013

© Минсельхоз России, 2013

© РОСКОСМОС, 2013

© РАЕН, 2013

© РИА, 2013

© РАО, 2013



СОДЕРЖАНИЕ

Содержание.....	3
Программа конференции.....	4
Официальные документы.....	5
Письмо Государственной Думы Федерального Собрания РФ.....	8
УЧАСТНИКИ.....	9
БИОЛОГИЯ.....	139
ИНФОРМАЦИОННЫЕ ТЕХНОЛОГИИ, МАТЕМАТИКА.....	185
ИСТОРИЯ, ФИЛОСОФИЯ, РЕЛИГИЯ.....	259
КРАЕВЕДЕНИЕ, ГЕОГРАФИЯ.....	359
КУЛЬТУРНОЕ НАСЛЕДИЕ.....	467
ЛИНГВИСТИКА.....	531
ЛИТЕРАТУРОВЕДЕНИЕ, ЛИТЕРАТУРНОЕ ТВОРЧЕСТВО.....	613
МЕДИЦИНА И ЗДОРОВЫЙ ОБРАЗ ЖИЗНИ.....	701
ОБЩЕСТВЕННО-ПОЛЕЗНАЯ ДЕЯТЕЛЬНОСТЬ.....	769
ПЕДАГОГИКА, ПСИХОЛОГИЯ, СОЦИОЛОГИЯ.....	801
СЕЛЬСКОЕ ХОЗЯЙСТВО.....	979
«СОВРЕМЕННОЕ ИСКУССТВО И МОЛОДЁЖНАЯ КУЛЬТУРА».....	1017
ТЕХНИЧЕСКОЕ ТВОРЧЕСТВО.....	1031
ФИЗИКА.....	1077
ХИМИЯ.....	1117
ЭКОЛОГИЯ, БЕЗОПАСНОСТЬ ЖИЗНЕДЕЯТЕЛЬНОСТИ.....	1161
ЭКОНОМИКА И ПРОМЫШЛЕННОСТЬ.....	1249
АВТОРЫ.....	1355



ПРОГРАММА

VII Всероссийской конференции обучающихся «НАЦИОНАЛЬНОЕ ДОСТОЯНИЕ РОССИИ»

(20 – 22 марта 2013 г. – 1 сессия, 27 – 29 марта 2013 г. – 2 сессия)

20 марта, 27 марта, среда

- 10.00 - Отъезд делегаций из Москвы от Красной площади (Васильевский спуск)
12.00 - 14.30 Размещение участников Конференции, регистрация, выдача оргнабора и сборника тезисов работ участников Конференции
14.00 - 15.00 Обед
15.00 - 16.00 Закрытое заседание экспертного совета
15.30 - 16.00 Концерт духового оркестра
16.15 - 18.00 Торжественное открытие Конференции
18.00 - 19.00 Установочные заседания секций
19.00 - 20.00 Ужин
20.00 - 23.00 Культурная программа

21 марта, 28 марта, четверг

- 09.00 - 9.45 Завтрак
10.00 - 14.00 Работа секций
11.30 - 14.00 Школа повышения квалификации для педагогов, специалистов и сопровождающих делегации (по отдельному плану)
14.00 - 15.00 Обед
15.00 - 18.00 Работа секций
15.00 - 16.00 Школа повышения квалификации
16.00 – 17.00 Выдача дипломов и свидетельств заочного тура конкурса
17.00 – 19.00 Лекции, мастер-классы, творческие встречи (по отдельному плану)
19.00 - 20.00 Ужин для участников Конференции
19.00 - 20.00 Закрытое заседание экспертного совета
20.00 - 23.00 Культурная программа
20.30 - 23.00 Ужин для руководителей делегаций, научных руководителей, сопровождающих и членов экспертного совета

22 марта, 29 марта, пятница

- 09.00 - 9.45 Завтрак
10.00 - 10.45 Подведение итогов работы секций
11.00 - 12.30 Итоговое заседание. Объявление списка победителей. Закрытие Конференции
13.00 - Отъезд участников Конференции в Москву
15.00 - 15.30 Прибытие участников на Комсомольскую площадь (Площадь трёх вокзалов: Ленинградского, Казанского, Ярославского)

VII Всероссийская конференция обучающихся
«НАЦИОНАЛЬНОЕ ДОСТОЯНИЕ РОССИИ»



**ОФИЦИАЛЬНЫЕ
ДОКУМЕНТЫ**

2013



ГОСУДАРСТВЕННАЯ ДУМА
ФЕДЕРАЛЬНОГО СОБРАНИЯ РОССИЙСКОЙ ФЕДЕРАЦИИ
ШЕСТОГО СОЗЫВА

КОМИТЕТ ПО ОБРАЗОВАНИЮ

ул. Охотный ряд, д. 1, Москва, 103265 Тел. 692-91-42 Факс 692-37-40 E-mail: ceducate@duma.gov.ru

10 01 2013 г.

№ 3.5-12/1

Законодательные (представительные)
органы государственной власти
субъектов Российской Федерации

Высшие исполнительные
органы государственной власти
субъектов Российской Федерации

В 2013 году в рамках создаваемой общественно-государственной системы содействия детям и молодежи в творческом и научно-техническом развитии, в целях дальнейшего инновационного преобразования экономики и обеспечения технологической безопасности государства Общероссийской общественной организацией «Национальная система развития научной, творческой и инновационной деятельности молодежи России «Интеграция» совместно с Государственной Думой Федерального Собрания Российской Федерации проводится комплекс всероссийских конкурсных мероприятий, направленных на выявление и развитие у обучающихся интеллектуальных и творческих способностей, интереса к научно-исследовательской и творческой деятельности, пропаганду научных знаний и творческих достижений:

VIII-й Всероссийский молодежный форум «Моя законотворческая инициатива» (22 - 24 мая - весенняя сессия, 25 - 27 сентября - осенняя сессия);

VII-я Всероссийская конференция обучающихся «Национальное Достояние России» (20 - 22 марта - первая сессия (для учащихся); 27 - 29 марта - вторая сессия (для студентов и курсантов образовательных организаций);

XXXI-я (10 - 12 апреля) и XXXII-я (4 - 6 декабря) Всероссийские конференции обучающихся «Юность, Наука, Культура»;

X-й Всероссийский молодежный фестиваль «Меня оценят в XXI веке» (30 октября – 1 ноября);

XI-й Всероссийский молодежный форум по проблемам культурного наследия, экологии и безопасности жизнедеятельности «ЮНЭКО - 2013» (27 - 29 ноября);

XI-я (24 - 26 апреля) и XII-я (18 - 20 декабря) Всероссийские детские конференции «Первые шаги в науке».



Итоговые очные мероприятия проводятся в Детском доме отдыха Управления делами Президента Российской Федерации «Непецино» (Московская область, Коломенский р-н).

Отправление участников из Москвы от Красной Площади (Васильевский спуск, 10.00 часов) и возвращение в Москву (площадь Казанского вокзала, 15.00 часов) осуществляется централизованно Автотранспортным комбинатом Управления делами Президента Российской Федерации.

Прошу проинформировать образовательные организации, находящиеся на Вашей территории, о вышеперечисленных мероприятиях.

Более подробную информацию можно получить на сайте Оргкомитета: www.nauka21.ru, по телефонам: код (495)688-21-85, 684-82-47, 688-53-88, 688-50-56, 684-82-91; 631-11-18 (факс) или электронной почте: nauka21@mail.ru.

Председатель Комитета

А.Н. ДЕГТЯРЁВ

VII Всероссийская конференция обучающихся
«НАЦИОНАЛЬНОЕ ДОСТОЯНИЕ РОССИИ»



УЧАСТНИКИ

2013



БИОЛОГИЯ

- ДЕЙСТВИЕ СТИМУЛЯТОРОВ НА ПРЕРЫВАНИЕ ПОКОЯ КЛУБНЕЙ КАРТОФЕЛЯ** 140
Ростовщикова Дарья Эдуардовна
Научный руководитель Наумова Галина Августовна
МАОУ СОШ №61, Тюменская область, г. Тюмень
- ЭКСПЕРИМЕНТАЛЬНАЯ ОЦЕНКА ТОКСИЧНОСТИ КОРМА, ПОРАЖЁННОГО TILLETIA CARIES** 141
Толпышев Евгений Владимирович
Научный руководитель Герунов Тарас Владимирович
ФГБОУ ВПО ОмГАУ им. П.А.Столыпина ИВМиБ, Омская область, г. Омск
- К ВОПРОСУ О СОХРАНЕНИИ ПОПУЛЯЦИИ ПОЛИКСЕНЫ В ОКРЕСТНОСТЯХ СЕЛА ДИВНОМОРСКОЕ** 142
Пестерева Юлия Андреевна
Научный руководитель Лозовой Андрей Николаевич
МАОУ СОШ №12, Краснодарский край, г.Геленджик, с. Дивноморское
- ОПРЕДЕЛЕНИЕ НАЛИЧИЯ В ВОЗДУХЕ МИКРООРГАНИЗМОВ** 143
Скурихина Надежда Александровна
Научный руководитель Скурихина Екатерина Михайловна
МБОУ СОШ №1 им. Созонова Ю.Г., ХМАО-Югра, г.Ханты-Мансийск
- ОПРЕДЕЛЕНИЕ УСТОЙЧИВОСТИ ПОБЕГОВ ДРЕВЕСНЫХ РАСТЕНИЙ К НИЗКИМ ТЕМПЕРАТУРАМ** 144
Малькин Александр Константинович
Научный руководитель Дебдина Маргарита Анатольевна
ЦАОД «Перспектива», Красноярский край, г. Зеленогорск
- ПРОБЛЕМЫ ТЕОРИИ ПАНСПЕРМИИ** 145
Беляева Мария Александровна
Научный руководитель Регтих Светлана Викторовна
Алтайская Академия Экономики и Права, Алтайский Край, г. Барнаул
- ОПРЕДЕЛЕНИЕ СОДЕРЖАНИЯ ВИТАМИНА С В ЯГОДАХ, ПРОИЗРАСТАЮЩИХ НА ТЕРРИТОРИИ МИРНИНСКОГО РАЙОНА** 146
Приз Злата Игоревна
Научный руководитель Волкова Людмила Николаевна
АУ РС(Я) «МРТК», Республика Саха (Якутия), г. Мирный
- ФАУНА И ЭКОЛОГИЯ ЖУКОВ-УСАЧЕЙ (CERAMBYCIDAЕ, COLEOPTERA) КЛАЗЬМИНСКОГО БОБРОВО-ВЫХУХОЛЕВОГО ЗАКАЗНИКА** 146
Ивин Александр Андреевич
Научный руководитель Гусева Анна Юрьевна
Областное государственное бюджетное образовательное учреждение «Ивановский областной центр развития дополнительного образования детей»
- К СОСТОЯНИЮ ПОПУЛЯЦИИ ЧИЛИМА В ОЗЕРЕ ОРЕХОВОЕ (ЮЖСКИЙ РАЙОН ИВАНОВСКАЯ ОБЛАСТЬ)** 147
Смирнов Артем Анатольевич
Научный руководитель Светлова Елена Александровна
МКУ ДОД ЦДЮТ, Ивановская область, г. Приволжск



ЗАКОНОМЕРНОСТЬ РАССЕЛЕНИЯ ЛИШАЙНИКОВ И ОСОБЕННОСТИ ПРИУРОЧЕННОСТИ ВИДОВОГО СОСТАВА ЛИХЕНОФЛОРЫ К ИЗМЕНЕНИЮ ПОРОДНОГО СОСТАВА СУБСТРАТА	148
<i>Андреев Павел Алексеевич</i>	
<i>Научный руководитель Шукина Татьяна Александровна</i>	
<i>Турбаза «Теремок»</i>	
СОЗДАНИЕ СИСТЕМЫ МОЛЕКУЛЯРНО-ГЕНЕТИЧЕСКОЙ ДИАГНОСТИКИ ТИПОВ ПАПИЛЛОМАВИРУСА, СВЯЗАННЫХ С ВЫСОКИМ РИСКОМ РАКА ШЕЙКИ МАТКИ	150
<i>Раменская Екатерина Владимировна</i>	
<i>Научный руководитель Сазанов Алексей Александрович</i>	
<i>АОУ ВПО «АГУ им. А.С. Пушкина», г. Санкт-Петербург, г. Пушкин</i>	
РАЗВЕДЕНИЕ РУЧЬЕВОЙ ФОРЕЛИ В УСЛОВИЯХ ФГБУ «ЧЕГЕМСКИЙ ФОРЕЛЕВЫЙ РЫБОВОДНЫЙ ЗАВОД»	151
<i>Этуев Хажмухамед Харабиевич</i>	
<i>Научный руководитель Дугулубова Лалина Анатольевна</i>	
<i>МОУ СОШ №1 с.п.В.Куркужин</i>	
ВОДНАЯ ПЛЕСЕНЬ САПРОЛЕГНИЯ – ИНДИКАТОР ЗАГРЯЗНЕНИЯ ПРИРОДНЫХ ВОД ИОНАМИ ТЯЖЕЛЫХ МЕТАЛЛОВ?	152
<i>Ёлгин Илья Александрович</i>	
<i>Научный руководитель Стародубцева Жанна Алексеевна</i>	
<i>ЦДОД «Перспектива», ЗАТО г. Зеленогорск Красноярского края</i>	
МИКРОБИОЛОГИЧЕСКОЕ ИССЛЕДОВАНИЕ ОБИТАТЕЛЕЙ АКТИВНОГО ИАА В РАЗЛИЧНЫХ ЭКОЛОГИЧЕСКИХ УСЛОВИЯХ	152
<i>Дёминов Павел Александрович</i>	
<i>Научный руководитель Медведева Ирина Валентиновна</i>	
<i>ГОУ ВПО Московский государственный областной университет, г. Москва</i>	
ПОПУЛЯЦИОННАЯ ИЗМЕНЧИВОСТЬ У ЧЕТЫРЕХ ВИДОВ МОШЕК РОДА WILHELMIA	153
<i>Горлов Иван Олегович</i>	
<i>Научный руководитель Власов Сергей Владимирович</i>	
<i>ГОУ ВПО Московский государственный областной университет, г. Москва.</i>	
ИССЛЕДОВАНИЕ ЭФФЕКТОВ ЦЕНТРАЛЬНОГО ВВЕДЕНИЯ НЕЙРОТРОФИЧЕСКОГО ФАКТОРА (BDNF) НА КАТАЛЕПТИЧЕСКОЕ И ДЕПРЕССИВНОПОДОБНОЕ ПОВЕДЕНИЕ САМЦОВ МЫШЕЙ ASC И SWA	155
<i>Степанькова Мария Александровна</i>	
<i>Научный руководитель Тамара Геннадьевна Амтиславская</i>	
<i>МОУ Лицей №22 «Надежда Сибири», Новосибирская область, г. Новосибирск</i>	
ОБЩАЯ ЭКОЛОГИЧЕСКАЯ ОЦЕНКА ВНУТРИГОРОДСКИХ ЗЕЛЕННЫХ НАСАЖДЕНИЙ ОБЩЕГО ПОЛЬЗОВАНИЯ ГОРОДА ВОРОНЕЖА	155
<i>Прасолова Ольга Сергеевна</i>	
<i>Научный руководитель Милютин Оксана Викторовна</i>	
<i>МБОУ СОШ № 5 им. К. П. Феоктистова, Воронежская область, г. Воронеж</i>	
ВОДЯНОЙ ОРЕХ – РЕДКИЙ РЕЛИКТОВЫЙ ВИД В ДОЛИНЕ РОКИ (ФЛОРИСТИЧЕСКИЕ НАХОДКИ В КОЛОМЕНСКОМ РАЙОНЕ)	156
<i>Турчин Станислав Романович</i>	
<i>Научный руководитель Смелова Светлана Станиславовна</i>	
<i>МБОУ Гимназия № 8, Московская обл., г. Коломна</i>	



- ВЛИЯНИЕ МЕДИ НА СОДЕРЖАНИЕ МИНЕРАЛЬНЫХ ЭЛЕМЕНТОВ И АКТИВНОСТЬ ФЕРМЕНТОВ ПРОРОСТКОВ ПШЕНИЦЫ** 157
Ананьев Алексей Михайлович
Научный руководитель Невмержицкая Юлия Юрьевна
МБОУ Гимназия №126, Республика Татарстан, г.Казань
- ГНЕЗДОВАНИЕ БОЛЬШОЙ СИНИЦЫ В ХАРИТОНОВСКОМ ПАРКЕ** 158
Нохрина Антонина Александровна
Научный руководитель Прокина Галина Михайловна
МБОУ гимназия № 176, Свердловская область, г. Екатеринбург
- ПРИМЕНЕНИЕ ПРЕПАРАТА «ИМИДОСАН» ПРИ ЛЕЧЕНИИ ПИРОПЛАЗМОЗА У СОБАК** 159
Заржицкая Елена Станиславовна
Научный руководитель Елисеева Татьяна Владимировна
ГБОУ СПО «Армавирский зооветеринарный техникум» КК, Краснодарский край, г.Армавир
- ТЕРАПЕВТИЧЕСКАЯ ЭФФЕКТИВНОСТЬ ГОМЕОПАТИЧЕСКОГО ПРЕПАРАТА «КАМЕТОН» ПРИ МОЧЕКАМЕННОЙ БОЛЕЗНИ** 160
Доловова Александра Александровна
Научный руководитель Олейникова Лидия Михайловна
ГБОУ СПО «Армавирский зооветеринарный техникум» КК, Краснодарский край, г.Армавир
- ПИРОПЛАЗМОЗ СОБАК В ГОРОДЕ АРМАВИРЕ** 161
Задорина Анна Павловна
Научный руководитель Казарина Елена Владимировна
ГБОУ СПО «Армавирский зооветеринарный техникум» КК, Краснодарский край, г.Армавир
- ИСТОРИЯ КОНЕВОДСТВА** 162
Гончарова Даниэла Александровна
Научный руководитель Интизарова Александра Езикаевна
ГБОУ СПО «Армавирский зооветеринарный техникум» КК, Краснодарский край, г.Армавир
- ГРИПП ПТИЦ В КРАСНОДАРСКОМ КРАЕ. ТАК ЛИ СТРАШНА УГРОЗА?** 163
Пушкарева Нина Сергеевна
Научный руководитель Елисеев Сергей Викторович
ГБОУ СПО «Армавирский зооветеринарный техникум» КК, Краснодарский край, г.Армавир
- ВЛИЯНИЕ БЫСТРОЙ ЕДЫ НА ЗДОРОВЬЕ ЧЕЛОВЕКА** 164
Мележникова Наталья Олеговна
Научный руководитель Гизетдинова Зульфия Рашитовна
МОУ «МГМА», Челябинская область, г. Магнитогорск
- СОДЕРЖАНИЕ МУРАВЬЕВ В ДОМАШНИХ УСЛОВИЯХ** 164
Швабский Арсений Анатольевич
Научный руководитель Шепелева Татьяна Алексеевна
МАОУ «СОШ №22», Пермский край, г.Пермь



- СРАВНИТЕЛЬНЫЙ АНАЛИЗ ПОСТЭМБРИОНАЛЬНОГО РАЗВИТИЯ ЗЕЛЕННОЙ (BUFO VIRIDIS) И СЕРОЙ (BUFO BUFO) ЖАБ ПОД ВЛИЯНИЕМ ХИМИЧЕСКОГО ЗАГРЯЗНЕНИЯ ВОДЫ** 165
Чуплыгина Анастасия Александровна
Научный руководитель Иванова Любовь Ефремовна
 МБОУ СОШ №41, Чувашская Республика, г. Чебоксары
- ИЗУЧЕНИЕ ВОЗМОЖНОСТЕЙ ДЛЯ ЭФФЕКТИВНОГО СБОРА ЛЕКАРСТВЕННОГО СЫРЬЯ ЛАНДЫША МАЙСКОГО (CONVALLARIA MAJALIS L.)** 166
Верболов Евгений, Татарникова Анна Александровна
Научный руководитель Еремеева Елена Юльевна
 Эколого-биологический центр «Крестовский остров» ГБОУ ЦО «Санкт-Петербургский городской дворец творчества юных», Санкт-Петербург
- ГЕНЕТИЧЕСКИЕ ПОСЛЕДСТВИЯ ГЛОБАЛЬНОГО ПОТЕПЛЕНИЯ В ПОПУЛЯЦИЯХ МАЛЯРИЙНЫХ КОМАРОВ** 167
Москаев Антон Вячеславович
Научный руководитель Гордеев Михаил Иванович
 ГОУ ВПО Московский государственный областной университет, г. Москва
- ИССЛЕДОВАНИЕ ЛЕКАРСТВЕННОЙ ФЛОРЫ ЦЕНТРАЛЬНОЙ ЧАСТИ КУЗОВАТОВСКОГО РАЙОНА УЛЬЯНОВСКОЙ ОБЛАСТИ** 168
Тарасова Ирина Валерьевна
Научный руководитель Титова Галина Григорьевна
 ГБОУ СПО Ульяновский фармацевтический колледж Минздрава России, Ульяновск
- ИЗУЧЕНИЕ ВИДОВОГО РАЗНООБРАЗИЯ МАКРОМИЦЕТОВ В ПРИГОРОДНЫХ ЛЕСАХ ГОРОДА КОВРОВ ВЛАДИМИРСКОЙ ОБЛАСТИ** 169
Денисова Елизавета Алексеевна
Научный руководитель Голубева Людмила Николаевна
 МБОУ СОШ №5, Владимирская область, город Ковров
- НЕТРАДИЦИОННАЯ МЕТОДИКА ЛОШАДИ** 170
Усманова Екатерина Юрьевна
Научный руководитель Летучева Ирина Николаевна
 МАОУ Гимназия №13, Свердловская область, г. Екатеринбург
- «ЛЮБИМЫЙ МОЙ ДВОРИК, ТЫ ОЧЕНЬ МНЕ ДОРОГ...» - ФИТОДИЗАЙН СЕЛЬСКОГО ДВОРА.** 172
Белешкая Инна Васильевна
Научный руководитель Богославцева Ирина Ильинична
 МБОУ СОШ села Троицкого, Республика Северная Осетия – Алания, Моздокский район
- РЕДКИЕ И МАЛОИЗВЕСТНЫЕ НА ТЕРРИТОРИИ РСО-АЛАНИЯ ВИДЫ НАСЕКОМЫХ** 173
Литвинова Дарья Тимофеевна
Научный руководитель Штарк Константин Анатольевич
 МБОУ ДОД СЮН, РСО-Алания, г. Моздок
- ВЛИЯНИЕ СЕРОВОДОРОДА НА ПЕРИФИТОН** 174
Ковалева Наталия Юрьевна
Научный руководитель Крашенинников Андрей Борисович
 МАОУ СОШ №3, Пермская область, г. Пермь
- РЕДКИЕ И ИСЧЕЗАЮЩИЕ ВИДЫ РАСТЕНИЙ И ЖИВОТНЫХ РЕСПУБЛИКИ ИНГУШЕТИЯ** 175
Байсагурова Далия Юсуповна
Научный руководитель Котиева Лейла Магомедбашировна
 ГБОУ «Лицей №1», Республика Ингушетия, г. Назрань



- ПРИЗНАК ИНТЕРНАЛИЗАЦИИ ФРАГМЕНТОВ ЭКЗОГЕННОЙ ДЦ ДНК АССОЦИИРОВАН С ИНИЦИИРУЮЩИМИ (СТВОЛОВЫМИ) РАКОВЫМИ КЛЕТКАМИ (НА МОДЕЛИ АСЦИТНОЙ ФОРМЫ ОПУХОЛИ КРЕБС-2)** 176
Андрушкевич Олег Михайлович
Научный руководитель Богачёв Сергей Станиславович
Институт Цитологии и Генетики СО РАН, Лаборатория индуцированных процессов клетки, Новосибирская область, г. Новосибирск
- Научный руководитель Попцова Ольга Сергеевна*
ФКОУ ВПО Пермский институт ФСИН России, Пермский край, г. Пермь
- ПРИЧИНЫ МАССОВОГО РАСПРОСТРАНЕНИЯ РЫЖЕГО СОСНОВОГО ПИЛИЛЬЩИКА В САРАТОВСКОЙ ОБЛАСТИ ЗА ПОСЛЕДНИЕ ГОДЫ** 177
Протопопова Надежда Алексеевна
Научный руководитель Костянчук Лидия Антоновна
МАОУ «Медико-биологический лицей», Саратовская область, г. Саратов
- ИСПОЛЬЗОВАНИЕ ЭКОЛОГО-ФЛОРИСТИЧЕСКОГО ПОДХОДА ДЛЯ ОЗЕЛЕНЕНИЯ ГОРОДА НА ПРИМЕРЕ КРАСНОГВАРДЕЙСКОГО РАЙОНА САНКТ-ПЕТЕРБУРГА** 178
Чайковская Анна Юрьевна, Николаева Наталья Игоревна
Научный руководитель Еремеева Елена Юльевна
Эколого-биологический центр «Крестовский остров» ГБОУ ЦО «Санкт-Петербургский городской Дворец творчества юных», г. Санкт-Петербург
- СРАВНИТЕЛЬНАЯ ХАРАКТЕРИСТИКА МОРФОЛОГИЧЕСКИХ ОСОБЕННОСТЕЙ ОСОБЕЙ ПОПУЛЯЦИИ КАРАСЯ В ОЗЕРАХ СЭЛЭТШЭЭН И ОЛЬТЕРИК** 179
Бухатиева Нонна Цыдыпжаповна
Научный руководитель Сахманов Александр Ухинович
МБОУ ДОД «Центр детского творчества», Республика Бурятия, с. Курумкан
- ВЛИЯНИЕ ЗАТОПЛЕНИЯ ОБЛЕПИХИ НА ВЫЖИВАЕМОСТЬ ЯИЦ И ОТРОЖДЕНИЕ ГУСЕНИЦ ОБЛЕПИХОВОЙ МОЛИ** 181
Зарва Алена Романовна
Научный руководитель Котова Людмила Кирилловна
МБОУ Ацульская СОШ, Республика Бурятия, п. Темник
- ЖИВОТНЫЙ И РАСТИТЕЛЬНЫЙ МИР РЕЧКИ ИВОЛГИНКА** 182
Найданов Намжил Далаевич
Научный руководитель Митыпова Наталья Николаевна
МОУ Сужинская СОШ, Республика Бурятия, с.Сужа
- ИНФОРМАЦИОННЫЕ ТЕХНОЛОГИИ, МАТЕМАТИКА**
- ГЕОМЕТРИЯ В ОРНАМЕНТЕ. ГЕОМЕТРИЧЕСКИЙ ОРНАМЕНТ В ДЕКОРАТИВНО-ПРИКЛАДНОМ ИСКУССТВЕ ДОНСКОГО КРАЯ** 186
Макаренко Евгений Юрьевич
Научный руководитель Михайлова Татьяна Юрьевна
МБОУ Самарская СОШ №1 Азовский район Ростовская область
- СТЕРЕОМЕТРИЧЕСКОЕ ОБОБЩЕНИЕ ЗАДАЧИ О ТРАЕКТОРИИ ЧЕТВЕРТОЙ ВЕРШИНЫ ПРЯМОУГОЛЬНИКА** 187
Бессонова Татьяна Вадимовна
Научный руководитель Таранова Марина Владимировна
МБОУ СОШ Лицей № 113, Новосибирская область, г. Новосибирск



РЕШЕНИЕ СИСТЕМ УРАВНЕНИЙ С ДВУМЯ ПЕРЕМЕННЫМИ КОМПЬЮТЕРНЫМ СПОСОБОМ	188
<i>Жидков Илья Сергеевич</i>	
<i>Научный руководитель Моргунова Светлана Павловна</i>	
<i>МБОУ «Школа-интернат среднего (полного) общего образования с.Ныда», Ямало-Ненецкий автономный округ, Надымский район, с. Ныда</i>	
ПОНЯТИЕ НОРМЫ L_p ПРОСТРАНСТВА В РЕШЕНИИ ЗАДАЧ НА МИНИМУМ	188
<i>Криворотова Алина Михайловна</i>	
<i>Научный руководитель Таранова Марина Владимировна</i>	
<i>г. Новосибирск, Россия, 9 класс, лицей 113</i>	
МАТЕМАТИЧЕСКИЕ ЗАДАЧИ В ХУДОЖЕСТВЕННЫХ ПРОИЗВЕДЕНИЯХ: ФАНТАЗИЯ, ВООБРАЖЕНИЕ, РЕАЛЬНЫЙ РАСЧЕТ	189
<i>Пестрякова Дарья Сергеевна</i>	
<i>Научный руководитель Бачинская Светлана Михайловна</i>	
<i>МБОУ лицей № 48 имени Александра Васильевича Суворова, Краснодарский край, г.Краснодар</i>	
ПРОЦЕНТЫ И ОДИН ИЗ ВИДОВ ЗАДАЧ НА ПРОЦЕНТЫ	190
<i>Лях Екатерина Алексеевна</i>	
<i>Научный руководитель Ведерникова Ирина Александровна</i>	
<i>МБОУ лицей №48, Краснодарский край, г. Краснодар</i>	
СТЕРЕОМЕТРИЧЕСКИЕ ЗАДАЧИ. ПРОБЛЕМЫ ВЫБОРА РЕШЕНИЯ	191
<i>Дейнега Сергей Витальевич</i>	
<i>Научный руководитель Лакомкина Любовь Владимировна</i>	
<i>МАОУ «Многопрофильный лицей», ЯНАО Тюменская область, г. Муравленко</i>	
ИНТЕРАКТИВНЫЙ ДИКТАНТ	191
<i>Егоров Илья Александрович</i>	
<i>Научный руководитель Боева Анна Вячеславовна</i>	
<i>СОФ НИУ «БелГУ», Белгородская область, г. Старый Оскол</i>	
ДОКАЗАТЕЛЬСТВО ТРИГОНОМЕТРИЧЕСКИХ ФОРМУЛ ГЕОМЕТРИЧЕСКИМ СПОСОБОМ	192
<i>Чулошников Артём Павлович</i>	
<i>Научный руководитель Останина Тамара Дмитриевна</i>	
<i>МБОУ СОШ №159 с углубленным изучением математики, физики, г. Новосибирск</i>	
ПРИМЕНЕНИЕ ГЕОИНФОРМАЦИОННОЙ СИСТЕМЫ ПРИ СОЗДАНИИ СХЕМ ТУРИСТСКИХ МАРШРУТОВ	193
<i>Ильченко Анатолий Александрович</i>	
<i>Научный руководитель Калужина Любовь Николаевна</i>	
<i>МБОУ «Технический лицей при СГА», Новосибирская область, г. Новосибирск</i>	
ОРТОЦЕНТРИЧЕСКИЙ ТРЕУГОЛЬНИК	194
<i>Камынина Светлана Анатольевна</i>	
<i>Научный руководитель Марич Ольга Ивановна</i>	
<i>МАОУ СОШ№4 имени Героя Советского Союза Ф.А. Лузана, Краснодарский край, г. Абинск</i>	
СОВРЕМЕННОЕ СОСТОЯНИЕ И ПЕРСПЕКТИВЫ РАЗВИТИЯ ЭЛЕКТРОННОГО РЫНКА В РОССИИ	195
<i>Шихмагомедова Ангара Мадридовна</i>	
<i>Научный руководитель Шавшина Светлана Анатольевна</i>	
<i>ФГБОУ ВПО Дагестанский государственный университет, Республика Дагестан, г. Махачкала</i>	



ПОСТРОЕНИЕ ПОДСИСТЕМЫ ДЛЯ ОЦЕНКИ КОМПЕТЕНЦИЙ ПЕРСОНАЛА	196
<i>Лелеко Наталья Романовна</i> <i>Научный руководитель Преображенский Андрей Петрович</i> <i>Воронежский институт высоких технологий, Воронежская область, г. Воронеж</i>	
ПРИЁМЫ МОДЕЛИРОВАНИЯ В СЕЛЬСКОМ ХОЗЯЙСТВЕ	197
<i>Алтухов Александр Николаевич, Квижинадзе Владислав Сергеевич</i> <i>Научный руководитель Машко Светлана Ивановна</i> <i>Каневской аграрно технологический колледж, Краснодарский край, ст. Стародеревянковская</i>	
ГЕОМЕТРИЧЕСКОЕ УПРАВЛЕНИЕ ГЕНЕРАТОРАМИ РАВНОМЕРНОГО РАСПРЕДЕЛЕНИЯ	197
<i>Гатилова Екатерина Игоревна, Захарова Дарья Евгеньевна</i> <i>Научный руководитель Селезнев Вадим Александрович</i> <i>МБОУ «Лицей №126», Новосибирская область, г. Новосибирск</i>	
ГЕОМЕТРИЧЕСКИЕ СВОЙСТВА ЦЕПНЫХ ДРОБЕЙ	198
<i>Волкова Ярослава Ярославовна, Лапшова Юлия Валерьевна</i> <i>Научный руководитель Селезнев Вадим Александрович</i> <i>МБОУ Лицей №126, Новосибирская область, г. Новосибирск</i>	
МАТРИЧНОЕ ПРЕДСТАВЛЕНИЕ ЦЕПНЫХ ДРОБЕЙ	199
<i>Микитюк Екатерина Ивановна, Павлик Вероника Олеговна</i> <i>Научный руководитель Селезнев Вадим Александрович</i> <i>МБОУ Лицей №126, Новосибирская область, г. Новосибирск</i>	
РАЗРАБОТКА МАТЕМАТИЧЕСКОЙ МОДЕЛИ ДЛЯ ТЕСТИРОВАНИЯ БЫСТРОТЫ РЕАКЦИИ	200
<i>Логвина Ирина Алексеевна, Сапина Алена Игоревна</i> <i>Научный руководитель Пехтерева Лина Вадимовна</i> <i>МБОУ Лицей № 126, Новосибирская область, г. Новосибирск</i>	
ПРЕВОСХОДНО-ПРОСТЫЕ ЧИСЛА	201
<i>Алдагаров Дмитрий Закиржанович</i> <i>Научный руководитель Ковалевский Артем Павлович</i> <i>МБОУ Лицей № 126, Новосибирская область, г. Новосибирск</i>	
РЕГРЕССИОННЫЕ МОДЕЛИ. ТРИ ИЗБРАННЫЕ ЗАДАЧИ	201
<i>Жандаров Дмитрий Викторович</i> <i>Научный руководитель Аркашов Николай Сергеевич</i> <i>МБОУ Лицей №126, Новосибирская область, г. Новосибирск</i>	
ПРОСТЫЕ ЧИСЛА В АРИФМЕТИЧЕСКИХ ПРОГРЕССИЯХ	202
<i>Макаренко Илья Константинович</i> <i>Научный руководитель Аркашов Николай Сергеевич</i> <i>МБОУ Лицей №126, Новосибирская область, г. Новосибирск</i>	
СОЗДАНИЕ ВИРТУАЛЬНОГО МУЗЕЯ «ИНФОРМАТИКА В ПЕРСОНАЛИЯХ»	203
<i>Некрасова Екатерина Владимировна</i> <i>Научный руководитель Кэруз Валентина Степановна</i> <i>НОУ СПО «Финансово-экономический колледж», Пермский край, г.Пермь,</i>	
РЕШЕНИЕ ЛИНЕЙНЫХ УРАВНЕНИЙ С ПАРАМЕТРАМИ	204
<i>Дудакова Виктория Александровна</i> <i>Научный руководитель Абушеева Лариса Аюшеевна</i> <i>НОУ «Школа – интернат №22» ОАО «РЖД», Республика Бурятия, г. Улан - Удэ</i>	



МНОГОВАРИАНТНЫЕ ПЛАНИМЕТРИЧЕСКИЕ ЗАДАЧИ	205
<i>Абашеев Никита Юрьевич</i>	
<i>Научный руководитель Боросгоева Дарима Дамбаевна</i>	
<i>НЮУ «Школа-интернат №22 ОАО «РЖД», Республика Бурятия, г. Улан-Удэ,</i>	
ИСПОЛЬЗОВАНИЕ МАТЕМАТИЧЕСКИХ МЕТОДОВ ДЛЯ ОЦЕНКИ ЭКОЛОГИЧЕСКОГО СОСТОЯНИЯ ОКРУЖАЮЩЕЙ СРЕДЫ	206
<i>Дымбрылов Эрдэни Баирович</i>	
<i>Научный руководитель Абушеева Лариса Аюшеевна</i>	
<i>НЮУ «Школа – интернат №22» ОАО «РЖД», Республика Бурятия, г. Улан - Удэ</i>	
НАХОЖДЕНИЕ НАИБОЛЬШЕГО И НАИМЕНЬШЕГО ЗНАЧЕНИЯ ФУНКЦИИ БЕЗ ПРОИЗВОДНОЙ	207
<i>Казакова Анастасия, Гулидова Мария</i>	
<i>Научный руководитель Несина Лариса Александровна</i>	
<i>МКОУ «Гимназия №1 Искитимского района» Новосибирская область, р.п. Линево</i>	
ВНЕДРЕНИЕ ОБУЧАЮЩЕЙ ПРОГРАММЫ «СИСТЕМЫ МАССОВОГО ОБСЛУЖИВАНИЯ» В УЧЕБНЫЙ ПРОЦЕСС ДИСЦИПЛИНЫ «МАТЕМАТИЧЕСКИЕ МЕТОДЫ»	208
<i>Сафиулина Алина Рамисевна, Зюзина Юлия Эдуардовна</i>	
<i>Научный руководитель Рязанова Анна Николаевна</i>	
<i>ГБОУ СПО «Технический колледж», Республика Татарстан, г. Набережные Челны</i>	
АНАЛИТИЧЕСКОЕ РЕШЕНИЕ ВТОРОЙ ЗАДАЧИ СТОКСА О ПОВЕДЕНИИ РАЗРЕЖЕННОГО ГАЗА НАД КОЛЕБАЮЩЕЙСЯ ПОВЕРХНОСТЬЮ	209
<i>Акимова Виктория Александровна</i>	
<i>Научный руководитель Латышев Анатолий Васильевич</i>	
<i>МГОУ (областной), г. Москва</i>	
ИНТРАНЕТ-ПОРТАЛ ОРГАНИЗАЦИИ КАК СРЕДСТВО ПОВЫШЕНИЯ ЭФФЕКТИВНОСТИ ВЕДЕНИЯ БИЗНЕСА	209
<i>Поцелов Андрей Владимирович</i>	
<i>Научный руководитель Белова Светлана Васильевна</i>	
<i>НКСЭ, Краснодарский край, г. Новороссийск</i>	
ОБЛАЧНЫЕ ТЕХНОЛОГИИ В ОБРАЗОВАНИИ	210
<i>Лебедева Елена Михайловна</i>	
<i>Научный руководитель Углянская Валентина Вадимовна</i>	
<i>МАОУ Гимназия № 10, Новосибирская область, г. Новосибирск</i>	
СИНТЕЗ ЗНАНИЙ ШКОЛЬНИКА ПОСРЕДСТВОМ СОЗДАНИЯ КОМПЬЮТЕРНОГО ПРИЛОЖЕНИЯ «ФУТБОЛЬНЫЕ БАТАЛИИ»	211
<i>Дмитриева Наталья Олеговна</i>	
<i>Научный руководитель Чурбанова О.В.</i>	
<i>Лицей № 78 им. А.С. Пушкина, республика Татарстан, г. Набережные Челны</i>	
ИСПОЛЬЗОВАНИЕ СУБД MS ACCESS ПРИ СОЗДАНИИ ПРОГРАММ В DELPHI НА ПРИМЕРЕ ПРОГРАММЫ-ТРЕНАЖЕРА «АКАДЕМИЯ ТРЕТЬЕКЛАССНИКА»	212
<i>Дмитриева Ольга Олеговна</i>	
<i>Научный руководитель Чурбанова Ольга Викторовна</i>	
<i>МАОУ Лицей № 78 им. А.С. Пушкина, республика Татарстан, г. Набережные Челны</i>	



- ИССЛЕДОВАНИЕ ЭКСТРЕМАЛЬНЫХ МАРШРУТОВ В ПРАКТИЧЕСКИХ ЗАДАЧ БИФУРКАЦИОННОГО ХАРАКТЕРА, СОДЕРЖАЩЕГО ЦИКЛЫ** 213
Печелинцев Александр Сергеевич, Бондаренко Дмитрий Александрович
Научный руководитель Краснова Наталья Викторовна
МАОУ Калининградский морской лицей, г. Калининград
- ИССЛЕДОВАНИЕ МЕТОДА МАТЕМАТИЧЕСКОЙ ИНДУКЦИИ ПРИ РЕШЕНИИ ПЛАНИМЕТРИЧЕСКИХ И СТЕРЕОМЕТРИЧЕСКИХ ЗАДАЧ** 214
Иванова Анна Александровна, Сваровский Григорий Максимович
Научный руководитель Иванова Елена Михайловна
МАОУ КМА, Калининградская обл., г. Калининград
- РЕШЕНИЕ ПРОБЛЕМЫ КОНГРУЭНТНЫХ ЧИСЕЛ С ПОМОЩЬЮ ТЕОРИИ ЭЛЛИПТИЧЕСКИХ КРИВЫХ** 216
Карузина Анастасия Михайловна
Научный руководитель Болтнев Юрий Фёдорович
МАОУ лицей № 18, Калининградская область, г. Калининград
- ИСПОЛЬЗОВАНИЕ СОВРЕМЕННЫХ КОМПЬЮТЕРНЫХ ТЕХНОЛОГИЙ ПРИ СОЗДАНИИ МУЗЫКАЛЬНО-ХУДОЖЕСТВЕННОГО ПРОЕКТА** 216
Траулько Максим Владимирович
Научный руководитель Зенкова Ольга Владимировна
МБОУ «Лицей №81», Новосибирская область, г. Новосибирск
- ПРИЛОЖЕНИЯ ТЕОРИИ НАКРЫВАЮЩИХ ОТОБРАЖЕНИЙ К ИССЛЕДОВАНИЮ ЭКОНОМИЧЕСКИХ ПРОЦЕССОВ** 217
Иванов Николай Юрьевич
Научный руководитель Павлова Наталья Геннадьевна
ГБОУ СПО «Политехнический колледж №31», г. Москва
- ГЕНЕРАТОР ТЕСТОВ «TESTKIT»** 218
Лебедев Дмитрий Владимирович, Серогодский Кирилл Александрович
Научный руководитель Миннулина Ризиди Гариповна
ГБОУ СПО «Технический колледж», Республика Татарстан, г. Набережные Челны
- РАЗРАБОТКА ЛАБОРАТОРНОГО ПРАКТИКУМА ДЛЯ ПОДГОТОВКИ К ЕГЭ ПО ИНФОРМАТИКЕ (БЛОК «ПРОГРАММИРОВАНИЕ»)** 219
Ворошила Ирина Сергеевна
Научный руководитель Федоркевич Елена Валентиновна
АОУ ВПО «АГУ им. А.С. Пушкина», г. Санкт-Петербург, г. Пушкин
- РАЗРАБОТКА WEB-САЙТА ПЕРВОГО ВСЕРОССИЙСКОГО ФЕСТИВАЛЯ ШКОЛЬНОЙ СПОРТИВНОЙ ЖУРНАЛИСТИКИ «КУБОК ЧЕМПИОНОВ» СРЕДСТВАМИ PHP И MYSQL** 220
Койвунен Андрей Викторович
Научный руководитель Федоркевич Елена Валентиновна
АОУ ВПО «АГУ имени А.С. Пушкина», г. Санкт-Петербург, г. Пушкин
- КОМПЬЮТЕРНОЕ МОДЕЛИРОВАНИЕ РЕЗУЛЬТАТОВ ГОНОК В ФОРМУЛЕ-1** 221
Шарипов Марсель Ривкатович
Научный руководитель Чурбанова Ольга Викторовна
Лицей №78 им. А.С.Пушкина, республика Татарстан, г. Набережные Челны



ИССЛЕДОВАНИЕ ЛОГАРИФМИЧЕСКОЙ ФУНКЦИИ, ЕЕ РОЛЬ В ОРГАНИЗАЦИИ ОБСЛУЖИВАНИЯ В ОБЩЕСТВЕННОМ ПИТАНИИ	222
<i>Сафронова Дарья Олеговна</i>	
<i>Научный руководитель Алексеева Венера Виталиевна</i>	
<i>ФГБОУ ВПО "МГТУ им.Г.И. Носова" Многопрофильный колледж, Челябинская область, г. Магнитогорск</i>	
АНАЛИЗ СТРУКТУРЫ ЦИКЛИЧЕСКОГО ГРАФА МУЛЬТИПЛИКАТИВНОЙ ГРУППЫ КОЛЬЦА КЛАССОВ ВЫЧЕТОВ	222
<i>Наумова Наталья Игоревна</i>	
<i>Научный руководитель Болтнев Юрий Фёдорович</i>	
<i>МАОУ лицей № 18, Калининградская область, г. Калининград</i>	
РАСПРЕДЕЛЕНИЕ ПРОСТЫХ ЧИСЕЛ	223
<i>Решко Ксения Витальевна</i>	
<i>Научный руководитель Шарифутдинова Людмила Григорьевна</i>	
<i>МБОУ СОШ №3, Тюменская область, г. Нефтеюганск</i>	
МАТЕМАТИЧЕСКОЕ МОДЕЛИРОВАНИЕ В СВОБОДНЫХ КОЛЕБАНИЯХ РОТОРА НА ПОДАТЛИВЫХ ПОДШИПНИКАХ	224
<i>Иванова Елена Анатольевна</i>	
<i>Научный руководитель Сафина Гульнара Фриловна</i>	
<i>ФГБОУ ВПО «Башкирский государственный университет», Нефтекамский филиал, Республика Башкортостан, г. Нефтекамск</i>	
НЕПРОЗРАЧНЫЙ КВАДРАТ	225
<i>Иванов Валентин Константинович</i>	
<i>Научный руководитель Гермогенова Валентина Николаевна</i>	
<i>Республика Саха (Якутия), Хангаласский улус, с. Чапаево, МБОУ «Октемский лицей»</i>	
ТРЕУГОЛЬНИК ПАСКАЛЯ, ЕГО СВОЙСТВА И ПРИЛОЖЕНИЯ	225
<i>Малюга Ксения Александровна</i>	
<i>Научный руководитель Калустьянц Татьяна Владимировна</i>	
<i>ГБОУ СПО «Новороссийский колледж строительства и экономики» Краснодарский край, г. Новороссийск</i>	
ОРИЕНТИРОВАННЫЕ ПЛОЩАДИ	226
<i>Басова Мария Валерьевна</i>	
<i>Научный руководитель Елисеев Дмитрий Юрьевич</i>	
<i>МБОУ Лицей «Технический» г.о. Самары, Самарская область, г. Самара</i>	
ФУНКЦИЯ МЁБИУСА И ПОРЯДОК БРЮА	227
<i>Пастухова Ольга Леонидовна</i>	
<i>Научный руководитель Игнатьев Михаил Викторович</i>	
<i>МБОУ Лицей «Технический» г.о. Самары, Самарская область, Самара</i>	
ЧИСЛА ТУРАНА	228
<i>Слоев Александр Георгиевич</i>	
<i>Научный руководитель Игнатьев Михаил Викторович</i>	
<i>МБОУ лицей «Технический» г.о. Самара, Самарская область, г. Самара</i>	
ПАРАМЕТРЫ РАСЧЕТА КОМФОРТНОГО ПОМЕЩЕНИЯ	229
<i>Гладких Елена Сергеевна</i>	
<i>Научный руководитель Калустьянц Татьяна Владимировна</i>	



ГБОУ СПО «Новороссийский колледж строительства и экономики» Краснодарский край, г. Новороссийск

- ЗАГАДКИ ТАБЛИЦЫ СИНУСОВ** 230
Морозова Надежда Петровна
Научный руководитель Попова Татьяна Спартаковна
МБОУ «Майинский лицей», Республика Саха (Якутия), с. Майя
- РИСУЕМ ГРАФИКАМИ** 231
Иваншина Татьяна Анатольевна
Научный руководитель Библибенко Елена Александровна
МОУ «МГМЛ», г. Магнитогорск
- РАЗРАБОТКА И УПРАВЛЕНИЕ УДАЛЕННЫМИ ИНТЕРВАЛЬНЫМИ СИСТЕМАМИ С ПОМОЩЬЮ ПРОГРАММНОГО КОМПЛЕКСА RASLIS** 232
Езангина Татьяна Александровна
Научный руководитель Гайворонский Сергей Анатольевич
ФГБОУ ВПО НИ ТПУ, Томская область, г. Томск
- СПРАВОЧНО ИНФОРМАЦИОННАЯ СИСТЕМА СИС «КОСМОС»** 233
Тарасов Эдвард Эдуардович
Научный руководитель Заслонова Елена Владимировна
ГБОУ СПО «Новороссийский колледж радиоэлектронного приборостроения», Краснодарский край, г. Новороссийск
- ТОЧКА ФЕРМА-ТОРРИЧЕЛЛИ** 234
Полякова Екатерина Евгеньевна
Научный руководитель Зомонова Лайжит Гомбоевна
МБОУ Закаменская районная гимназия, Республика Бурятия, г. Закаменск
- ДИФФЕРЕНЦИАЛЬНЫЕ УРАВНЕНИЯ. МЕТОДЫ РЕШЕНИЯ И ПРИМЕНЕНИЕ** 235
Кудряшова Юлия Николаевна
Научный руководитель Чернова Татьяна Владимировна
ГБОУ СПО «Тверской химико-технологический колледж», Тверская область, г. Тверь
- ПРОГРАММНЫЕ КОМПЛЕКСЫ ДЛЯ НАУЧНООБОСНОВАННОЙ ИСТОРИЧЕСКОЙ РЕКОНСТРУКЦИИ СРЕДНЕВЕКОВОГО ОРУЖИЯ** 235
Ганзий Юлия Валентиновна
Научный руководитель Митюков Николай Витальевич
НОУ ВПО «Камский институт гуманитарных и инженерных технологий», Удмуртская республика, г. Ижевск
- РЕШЕНИЕ ДИОФАНТОВЫХ ЛИНЕЙНЫХ УРАВНЕНИЙ С ДВУМЯ ПЕРЕМЕННЫМИ** 236
Цаков Астан Эльбрусович
Научный руководитель Диамбекова Алла Лазаровна
МБОУ ДОД «Дом детского творчества», РСО-Алания, г. Дигора
- МАТЕМАТИЧЕСКАЯ МОДЕЛЬ АДАПТИВНОЙ ПОДВЕСКИ ДЛЯ АВТОМОБИЛЯ** 237
Максим Георгиевич Высоков, Борис Борисович Мурсалимов
Научный руководитель Павел Сергеевич Волегов
МБОУ «Лицей № 1» г. Перми, Пермский Край, Пермь



МАТЕМАТИЧЕСКАЯ МОДЕЛЬ ПОТЕРИ УСТОЙЧИВОСТИ АВТОМОБИЛЯ	238
<i>Евгений Иванович Овчинников, Ирина Романовна Микрюкова</i>	
<i>Научный руководитель Павел Сергеевич Волегов</i>	
<i>МБОУ «Лицей № 1» г. Перми, Пермский Край, Пермь</i>	
СОЗДАНИЕ ИНТЕРНЕТ-СЕРВИСА, РАСШИРЯЮЩЕГО ФУНКЦИОНАЛ РАБОТЫ И ВЗАИМОДЕЙСТВИЯ С ГИПЕРССЫЛКАМИ, ПРЕДОСТАВЛЯЮЩЕГО ПОЛНУЮ СТАТИСТИКУ ПО ИХ ИСПОЛЬЗОВАНИЮ	239
<i>Каландаров Тимур Бахтиерович</i>	
<i>Научный руководитель Любимова Нина Юрьевна</i>	
<i>МБОУ «Лицей № 1» г. Перми, Пермский Край, Пермь</i>	
МАТЕМАТИЧЕСКОЕ МОДЕЛИРОВАНИЕ ПОЛЕТА САМОЛЕТА	240
<i>Лоевец Дмитрий Андреевич, Тельканов Михаил Александрович</i>	
<i>Научный руководитель Павел Сергеевич Волегов</i>	
<i>МБОУ «Лицей № 1» г. Перми, Пермский Край, Пермь</i>	
МАТЕМАТИЧЕСКОЕ МОДЕЛИРОВАНИЕ ДОРОЖНОГО ДВИЖЕНИЯ ПО КРУГОВЫМ НЕРЕГУЛИРУЕМЫМ ПЕРЕКРЕСТКАМ	241
<i>Владимир Сергеевич Озерных, Фёдор Сергеевич Попов</i>	
<i>Научный руководитель Павел Сергеевич Волегов</i>	
<i>МБОУ «Лицей № 1» г. Перми, Пермский Край, Пермь</i>	
МАТЕМАТИЧЕСКОЕ МОДЕЛИРОВАНИЕ ДВИЖЕНИЯ ЧЕЛОВЕКА	242
<i>Рогожников Алексей Витальевич</i>	
<i>Научный руководитель Анфёров Сергей Дмитриевич</i>	
<i>МБОУ «Лицей № 1» г. Перми, Пермский Край, Пермь</i>	
РАЗРАБОТКА ЭЛЕКТРОННОГО УЧЕБНИКА ПО МАТЕМАТИКЕ	242
<i>Абрахманова Татьяна Сергеевна, Бугайченко Александр Петрович</i>	
<i>Научный руководитель Атяскина Татьяна Викторовна</i>	
<i>Колледж Электроники и Бизнеса ФГБОУ ВПО «Оренбургский государственный университет», Оренбургская область, г. Оренбург</i>	
ВЛИЯНИЕ ДОРОЖНО-ТРАНСПОРТНЫХ ПРОИСШЕСТВИЙ НА ГИБЕЛЬ НАСЕЛЕНИЯ КРАСНОДАРСКОГО КРАЯ	244
<i>Завизион Ирина Сергеевна</i>	
<i>Научный руководитель Трусова Татьяна Викторовна</i>	
<i>ГБОУ СПО «Новороссийский колледж радиоэлектронного приборостроения», Краснодарский край, г. Новороссийск</i>	
РЕАЛИЗАЦИЯ УВЕЛИЧЕНИЯ СРЕДНЕГО РАЗМЕРА ПЕНСИИ В КРАСНОДАРСКОМ КРАЕ ЗА ПОСЛЕДНИЕ 5 ЛЕТ, ИСПОЛЬЗУЯ ЛИНЕЙНОЕ УРАВНЕНИЕ РЕГРЕССИИ	245
<i>Ашуров Вячеслав Владиславович</i>	
<i>Научный руководитель Даниленко Ольга Владимировна</i>	
<i>ГБОУ СПО «Новороссийский колледж радиоэлектронного приборостроения», Краснодарский край, г. Новороссийск</i>	
СОЗДАНИЕ ОБУЧАЮЩЕГО САЙТА ПО ДИСЦИПЛИНЕ ВЫСШАЯ МАТЕМАТИКА	245
<i>Лебедев Виктор Шакирович</i>	
<i>Научный руководитель Соловьева Флёра Аюповна</i>	
<i>ГБОУ СПО Технический колледж, Республика Татарстан, г. Набережные Челны</i>	



- ОБ ОЦЕНКЕ ЭФФЕКТИВНОСТИ АЛГОРИТМОВ СОРТИРОВКИ** 246
Кабатов Евгений Николаевич
Научный руководитель Савина Елена Юрьевна
ГБОУ СПО МО Коломенский политехнический колледж, Московская область,
г. Коломна
- РЕЙТИНГ АДМИНИСТРАТИВНЫХ САЙТОВ ЧЕЛЯБИНСКОЙ ОБЛАСТИ** 247
Варламова Анна Николаевна
Научный руководитель Черноброва Ольга Леонидовна
МАОУ «МЛ №1», Челябинская область, г. Магнитогорск
- АВТОМАТИЗИРОВАННАЯ СИСТЕМА АНАЛИЗА ПОТРЕБНОСТИ В СПЕЦИАЛИСТАХ СФЕРЫ ИНФОРМАЦИОННО-КОММУНИКАЦИОННЫХ ТЕХНОЛОГИЙ** 248
Ядренцева Вероника Геннадьевна
Научный руководитель Усачев Юрий Евгеньевич
ФГБОУ ВПО Пензенская государственная технологическая академия, Пензенская область, г. Пенза
- СОЗДАНИЕ И АПРОБАЦИЯ СИСТЕМЫ ИНТЕРНЕТ ГОЛОСОВАНИЯ** 249
Лебедев Павел Вячеславович
Научный руководитель Сивцова Ирина Николаевна
ГБОУ СОШ №7 «ОЦ», Самарская область, г. Новокуйбышевск
- КРИВЫЕ, ЗАДАННЫЕ УРАВНЕНИЯМИ В ПОЛЯРНЫХ КООРДИНАТАХ** 249
Пиунова Екатерина Ивановна
Научный руководитель Винник Нина Дмитриевна
МОУ «Медико–биологический лицей», Саратовская область, г. Саратов
- ВРАЩЕНИЕ ТРЕУГОЛЬНИКА ПЕНРОУЗА** 250
Юферева Ольга Олеговна
Научный руководитель Хлопин Дмитрий Валерьевич
МБОУ гимназия №5, Свердловская область, г. Екатеринбург
- МАТЕМАТИЧЕСКОЕ МОДЕЛИРОВАНИЕ МАТЕРИАЛЬНОГО СТИМУЛИРОВАНИЯ АГЕНТОВ ОРГАНИЗАЦИОННОЙ СИСТЕМЫ БАНКА** 251
Мирошников Артём Игоревич
Научный руководитель Блюмин Семён Львович
ФГБОУ ВПО «Липецкий государственный технический университет», Липецкая область, г. Липецк
- ГЕОМЕТРИЯ КРЕСТОВО-КУПОЛЬНОГО ХРАМА** 252
Дружинина Вероника Георгиевна
Научный руководитель Борисова Елена Анатольевна
МБОУ Гимназия №104, Свердловская область, г. Екатеринбург
- ВЫЯВЛЕНИЕ ПРИЗНАКОВ МОНТАЖА ИЗОБРАЖЕНИЙ** 253
Илья Аркадьевич Домнин
Научный руководитель Козлачков Сергей Борисович
ГБОУ лицей №1303, г. Москва
- О НЕКОТОРЫХ КОНИКАХ, СВЯЗАННЫХ С ТРЕУГОЛЬНИКОМ** 254
Григорьев Дмитрий Сергеевич
Научный руководитель Привалов Александр Андреевич
ГБОУ лицей №1303, г. Москва



СИСТЕМА РАСПОЗНАВАНИЯ ТЕМАТИКИ ХУДОЖЕСТВЕННОГО ТЕКСТА ПО КЛЮЧЕВЫМ СЛОВАМ	254
<i>Индальцев Никита Сергеевич</i>	
<i>Научный руководитель Логинов Павел Андреевич</i>	
<i>ГБОУ лицей №1303, г. Москва</i>	
МАТЕМАТИЧЕСКИЕ ИГРЫ В БУРЯТСКОЙ ИГРЕ «ШАГАЙ»	255
<i>Арьяева Валентина Петровна</i>	
<i>Научный руководитель Лодомпилова Валентина Гомбожаповна</i>	
<i>МБОУ «Усть-Кяхтинская СОШ», Республика Бурятия, с. Усть-Кяхта</i>	
РАЗРАБОТКА ИНФОРМАЦИОННОЙ СИСТЕМЫ ДЛЯ МАГАЗИНА СТРОИТЕЛЬНЫХ МАТЕРИАЛОВ	256
<i>Корнеева Анастасия Алексеевна, Бельчевич Александр Игоревич</i>	
<i>Научный руководитель Гуськова Наталья Ивановна</i>	
<i>ГБОУ АО СПО Астраханский Государственный Политехнический Колледж, Астраханская область, г. Астрахань</i>	
ИСТОРИЯ, ФИЛОСОФИЯ, РЕЛИГИЯ	
ИСТОРИЯ МОЕЙ СЕМЬИ В ИСТОРИИ РОДИНЫ	260
<i>Сапунов Александр Сергеевич</i>	
<i>Научный руководитель Брешева Валентина Петровна</i>	
<i>МБОУ «Гимназия №1, Оренбургская область, г. Медногорск</i>	
РАЗРУШЕННЫЙ МИНАРЕТ РАЗРУШЕННОЙ МЕЧЕТИ РАЗРУШЕННОГО ГОРОДА	260
<i>Федотова Ангелина Олеговна</i>	
<i>Научный руководитель Хосроева Эльвира Юрьевна</i>	
<i>ГБОУ СПО «Владикавказский торгово-экономический техникум», Республика Северная Осетия – Алания, г. Владикавказ</i>	
О РЕЛИГИОЗНОЙ СИТУАЦИИ В СОВРЕМЕННОЙ ОСЕТИИ	261
<i>Котаева Алина Леонидовна</i>	
<i>Научный руководитель Браева Замира Батрбековна</i>	
<i>ГБОУ СПО «Владикавказский торгово-экономический техникум», Республика Северная Осетия – Алания, г. Владикавказ</i>	
«МАТЧ СМЕРТИ» 1942 ГОДА: ГЕРОИЗМ ИЛИ ПРЕДАТЕЛЬСТВО?	262
<i>Елисеева Софья Юрьевна</i>	
<i>Научный руководитель Гмырина Ольга Леонидовна</i>	
<i>МАОУ лицей №1, Пермский край, г. Кунгур</i>	
А.Н.ГУМИЛЕВ О ТОЛЕРАНТНОСТИ МОНГОЛО-ТАТАР	263
<i>Сиразеева Диляра Раидовна</i>	
<i>Научный руководитель Хабибова Баян Оразовна</i>	
<i>МБОУ лицей №2, Республика Татарстан, г. Бугульма</i>	
СЛАВНЫЙ СЫН ИНГУШСКОГО НАРОДА	265
<i>Аушев Саид-Магомед Магомедович</i>	
<i>Научный руководитель Олигова Фатима Магомедовна</i>	
<i>ГБОУ «Лицей №1», Республика Ингушетия, г. Назрань</i>	



РОССИЙСКИЙ ОРЕЛ - МУСА ГАРЕЕВ – ЛЕГЕНДАРНЫЙ ЛЕТЧИК	266
<i>Тимербаев Дэнис Римович</i> <i>Научный руководитель Даянов Салют Барийевич</i> <i>ГБОУ СПО УАТ, Республика Башкортостан, г. Уфа</i>	
ИСТОРИЯ МОЕГО РОДА	266
<i>Чекрыжова Анастасия Алексеевна</i> <i>Научный руководитель Чернова Марина Николаевна</i> <i>ГБОУ лицей №1560, г. Москва</i>	
УЧАСТИЕ БАШКИРСКОЙ КАВАЛЕРИИ В ОТЕЧЕСТВЕННЫХ ВОЙНАХ	267
<i>Исякаев Алмас Батырович</i> <i>Научный руководитель Вишневская Зоя Петровна</i> <i>МАОУ «Многопрофильный лицей», ЯНАО Тюменская область, г. Муравленко</i>	
ОПЫТ ФОРМИРОВАНИЯ МЕСТНОГО САМОУПРАВЛЕНИЯ В РОССИИ	268
<i>Лазарева Елизавета Евгеньевна</i> <i>Научный руководитель Боровик Вероника Юрьевна</i> <i>МАОУ «Многопрофильный лицей», ЯНАО Тюменская область, г. Муравленко</i>	
СРАВНИТЕЛЬНЫЙ АНАЛИЗ ТРАДИЦИЙ И ОБЫЧАЕВ ПРАЗДНОВАНИЯ РОЖДЕСТВА В РОССИИ, ВЕЛИКОБРИТАНИИ И В АРМЕНИИ	269
<i>Дарбинян Мариета Оганесовна</i> <i>Научный руководитель Григорян Анна Арзумановна</i> <i>МАОУ СОШ № 4, Краснодарский край, г.Абинск</i>	
ИСТОРИЯ РОДА ЮСУПОВЫХ	271
<i>Плотникова Анастасия Николаевна</i> <i>Научный руководитель Вишневская Зоя Петровна</i> <i>МАОУ «МЛ», ЯНАО Тюменская область, г. Муравленко</i>	
ДВУЛИКИЙ МАО	272
<i>Жукова Валерия Игоревна</i> <i>Научный руководитель Кильдеев Хамзя Абдрахманович</i> <i>МБОУ «Лицей №83», Республика Татарстан, город Казань</i>	
«ПОЛЕ РУССКОЙ СЛАВЫ»: СРАЖЕНИЯ ПРИ БОРОДИНО В 1812 И 1941 ГОДАХ	273
<i>Юрк Алексей Владимирович</i> <i>Научный руководитель Недостоева Елена Сергеевна</i> <i>МБОУ СОШ №159, Новосибирская область, г. Новосибирск</i>	
ЗАСЕЛЕНИЕ И ХОЗЯЙСТВЕННОЕ ОСВОЕНИЕ ЮГО-ЗАПАДНОЙ СИБИРИ СТАРООБРЯДЦАМИ	274
<i>Черепанова Анна Леонидовна</i> <i>Научный руководитель Потапчук Ольга Мефодьевна</i> <i>ГОУ ВПО «Алтайская Государственная Академия им. В.М. Шукшина», Алтайский край, г. Бийск</i>	
ФИНАНСОВЫЕ ПРЕОБРАЗОВАНИЯ В РОССИИ ПЕРВОЙ ЧЕТВЕРТИ XVIII ВЕКА	275
<i>Сбитнева Екатерина Васильевна</i> <i>Научный руководитель Потапчук Ольга Мефодиевна</i> <i>АГАО им.В. М. Шукшина, Алтайский край, г.Бийск</i>	



АГИТАЦИОННЫЙ ПЛАКАТ КАК ИДЕОЛОГИЧЕСКИЙ ФАКТОР ФОРМИРОВАНИЯ ОБЩЕСТВЕННОГО МНЕНИЯ В ГОДЫ ПЕРВОЙ МИРОВОЙ ВОЙНЫ	276
<i>Правдюк Анна Сергеевна</i>	
<i>Научный руководитель Челнокова Галина Ивановна</i>	
<i>ГБОУ гимназия 1595, г. Москва</i>	
ВИРТУАЛЬНАЯ ЭКСКУРСИЯ ПО ИСТОРИЧЕСКИМ МЕСТАМ ТАГАНРОГА	277
<i>Магеррамов Роман Вагифович, Вовк Вячеслав Владимирович</i>	
<i>Научный руководитель Акулова Марина Юрьевна</i>	
<i>ГБОУ СПО РО «ТМехК», Ростовская область, г. Таганрог</i>	
БЛАГОТВОРИТЕЛЬНОСТЬ В ТАГАНРОГЕ – ВЗГЛЯД СКВОЗЬ ВРЕМЯ	278
<i>Аннамурадова Виктория Алексеевна</i>	
<i>Научный руководитель Акулова Марина Юрьевна</i>	
<i>ГБОУ СПО РО «ТМехК», Ростовская область, г. Таганрог</i>	
РУССКАЯ ПРАВОСЛАВНАЯ ЦЕРКОВЬ И ЕЕ ВЛАДИМИРСКАЯ ЕПАРХИЯ В ОТЕЧЕСТВЕННОЙ ВОЙНЕ 1812 ГОДА	279
<i>Степанова Мария Дмитриевна</i>	
<i>Научный руководитель Тыновский Сергей Николаевич</i>	
<i>ГБОУ СПО ВО «Владимирский строительный колледж», Владимирская область г. Владимир</i>	
СВЕТ ВНОВЬ ЗАЖЖЕННОЙ СВЕЧИ	280
<i>Величко Марина Николаевна</i>	
<i>Научный руководитель Хилько Анна Александровна</i>	
<i>ГБОУ СПО «Региональный многопрофильный колледж», Ставропольский край, г. Ставрополь</i>	
РОЛЬ ИДАРОВА ТЕМРЮКА В СТАНОВЛЕНИИ ДРУЖБЫ МЕЖДУ КАБАРДОЙ И РОССИЕЙ	281
<i>Борукаев Андемиркан Юрьевич</i>	
<i>Научный руководитель Борукаева Жанна Хасбиевна</i>	
<i>МКОУ СОШ №2, КБР, г.о. Нальчик</i>	
НИКОЛАЙ АЛЕКСАНДРОВИЧ РЕЗЦОВ: ОРГАНИЗАТОР, НОВАТОР, ИССЛЕДОВАТЕЛЬ	282
<i>Беклямишев Владимир Олегович</i>	
<i>Научный руководитель Егоренкова Ольга Владимировна</i>	
<i>ГБОУ «Российская гимназия при Государственном Русском музее», г. Санкт-Петербург</i>	
ДИНАСТИЯ СЕМЬИ РАКШАЕВЫХ: НА СТРАЖЕ ЗАКОНА ЗАБАЙКАЛЬЯ	283
<i>Ракшаева Яна Балбаровна</i>	
<i>Научный руководитель Шойжамсоев Элбэк Дашинамаевич</i>	
<i>МБОУ ДСОШ Забайкальский край, с. Дульдурга</i>	
ОЛЕННЫЕ КАМНИ ЗАБАЙКАЛЬЯ	284
<i>Жигжитжапова Арюна Очировна</i>	
<i>Научный руководитель Лхамажапова Цыпылма Болотовна</i>	
<i>МБОУ ДСОШ, Забайкальский край, с. Дульдурга</i>	
ЧЕЛОВЕК ТЫЛА И ЕГО ТРУДОВАЯ ЖИЗНЬ (ИЗ ИСТОРИИ СЕМЬИ ПРУШКОВСКИХ)	285
<i>Прушковский Владислав Андреевич</i>	
<i>Научный руководитель Камалова Валентина Михайловна</i>	
<i>МАОУ Гимназия № 10, Новосибирская область, г. Новосибирск</i>	



- СОЦИАЛЬНЫЕ ПРОГРАММЫ ДЛЯ РАБОЧИХ ПРЕДПРИНИМАТЕЛЕЙ МОРОЗОВЫХ
В КОНЦЕ XIX – НАЧАЛЕ XX ВЕКОВ** 286
Сажонова Анастасия Алексеевна
Научный руководитель Аксёнова Любовь Николаевна
*Московский государственный областной гуманитарный институт, Московская область,
г. Орехово-Зуево*
- РАБОТА УФИМСКОГО ЖЕЛЕЗНОДОРОЖНОГО УЗЛА В ГОДЫ ВЕЛИКОЙ ОТЕЧЕСТВЕННОЙ ВОЙНЫ** 287
Бордуков Борис Андреевич
Научный руководитель Полосин Виталий Тихонович
МБОУ СОШ №29, Республика Башкортостан, г. Уфа
- РАЗВИТИЕ СОВЕТСКОГО АВИАЦИОННОГО МОТОРОСТРОЕНИЯ В ПРЕДВОЕННЫЕ
И ВОЕННЫЕ ГОДЫ НА ПРИМЕРЕ УФИМСКОГО МОТОРОСТРОИТЕЛЬНОГО
ПРОИЗВОДСТВЕННОГО ОБЪЕДИНЕНИЯ** 288
Халиков Айрат Эрнестович
Научный руководитель Полосин Виталий Тихонович
МБОУ СОШ №29, Республика Башкортостан, г.
- ВЛИЯНИЕ НА РАЗВИТИЕ РОССИЙСКОГО ДАЛЬНЕГО ВОСТОКА ГЛОБАЛЬНОЙ ИНТЕГРАЦИИ
В СЕВЕРО-ВОСТОЧНОЙ АЗИИ НА РУБЕЖЕ XX-XXI ВВ** 289
Мельниченко Анастасия Михайловна
Научный руководитель Ивашенко Валим Александрович
*ФГБОУ ВПО «Тихоокеанский государственный университет», Хабаровский край,
г. Хабаровск*
- ОТКРЫТКА ПЕРВОЙ ЧЕТВЕРТИ XX ВЕКА КАК ИСТОРИЧЕСКИЙ ИСТОЧНИК** 290
Тельненко Алина Сергеевна
Научный руководитель Шадрина Вероника Викторовна
МБОУ СОШ № 94, Новосибирская обл., г. Новосибирск
- ПАМЯТЬ ОГНЕННЫХ ЛЕТ В ВОСПОМИНАНИЯХ
МОЕГО ПРАДЕДУШКИ ФИЛИППОВА НИКОЛАЯ МАРКЕЛОВИЧА** 291
Филиппова Карина Андреевна
Научный руководитель Филиппова Альбина Аллерьевна
МБОУ ДСОШ, Забайкальский край, с.Дульдурга
- ДИКАЯ ДИВИЗИЯ – СТРАНИЦА ИСТОРИИ ИНГУШЕТИИ** 291
Аушев Ибрагим Мухамедович
Научный руководитель Гайсанова Хяди Магомедовна
ГБОУ Лицей №1, Республика Ингушетия, г. Назрань
- АНАЛИЗ ПРЕССЫ В ПЕРИОД ПУТЧА 19-21 АВГУСТА 1991 ГОДА.
ПРИЧИНЫ ПОРАЖЕНИЯ ГКЧП В ИНФОРМАЦИОННОЙ ВОЙНЕ** 292
Глушкова Юлия Антоновна
Научный руководитель Соловьева Екатерина Викторовна
МБОУ Гимназия № 14 «Университетская», Новосибирская область, г.Новосибирск
- ЧТО ОБЩЕГО У РОССИИ И ЭФИОПИИ?** 293
Перфильева Анна Андреевна
Научный руководитель Камалова Валентина Михайловна
МАОУ Гимназия №10, Новосибирская область, г Новосибирск



ФОРМИРОВАНИЕ ПРАВОВОГО ГОСУДАРСТВА В СОВРЕМЕННОЙ РОССИИ	294
<i>Яковлев Даниил Иванович, Якимович Виталий Викторович</i>	
<i>Научный руководитель Чертакова Вера Анатольевна</i>	
<i>МАОУ Калининградский морской лицей, г. Калининград</i>	
«СССР и КНР в ПЕРИОД «ВЕЛИКОЙ ДРУЖБЫ» 50-Х ГГ.»	295
<i>Тян Надежда Евгеньевна</i>	
<i>Научный руководитель Пак Инна Ильинична</i>	
<i>РУДН, г. Москва</i>	
НОРМАТИВНО-ПРАВОВЕ РЕГУЛИРОВАНИЕ ПОЛОЖЕНИЯ ДЕТЕЙ-СИРОТ В РОССИЙСКОЙ ИМПЕРИИ В 1825-1881 ГГ	297
<i>Васильева Мария Александровна</i>	
<i>Научный руководитель: Солонченко Екатерина Александровна</i>	
<i>Оренбургский государственный педагогический университет, Оренбургская область, г. Оренбург</i>	
ДЕНДИЗМ: ИСТОРИЯ, ИДЕОЛОГИЯ, СТИЛИСТИКА ВНЕШНОСТИ	298
<i>Марукян Лилия Гариковна</i>	
<i>Научный руководитель Антонова Юлия Михайловна</i>	
<i>МБОУ гимназия №35, Свердловская область, г. Екатеринбург</i>	
ВСПОМИНАТЬ ТЯЖЕЛО, ЗАБЫТЬ – НЕ УДАЕТСЯ (СОБЫТИЯ АФГАНСКОЙ ВОЙНЫ В ВОСПОМИНАНИЯХ ЗЕМЛЯКОВ)	298
<i>Алишева Александра Исламгаиевна</i>	
<i>Научный руководитель Морозова Юлия Борисовна</i>	
<i>МОУ СОШ №1, Саратовская область, г. Пугачев</i>	
РЕЛИГИЯ КАК СОЦИАЛЬНО-ПОЛИТИЧЕСКИЙ И ГОСУДАРСТВЕННО-ОБРАЗУЮЩИЙ ФАКТОР В ПЕРИОД ДРЕВНЕГО МИРА, СРЕДНЕВЕКОВЬЯ И В СОВРЕМЕННОМ МИРЕ	299
<i>Василькович Екатерина Витальевна</i>	
<i>Научный руководитель Краснослободцев Кирилл Андреевич</i>	
<i>ТОГБОУ СПО «Тамбовский бизнес-колледж», Тамбовская область, г. Тамбов</i>	
МЕЖНАЦИОНАЛЬНЫЕ ОТНОШЕНИЯ КАК ФАКТОР ОБЕСПЕЧЕНИЯ НАЦИОНАЛЬНОЙ БЕЗОПАСНОСТИ РОССИИ	300
<i>Элашвили Инна Дмитриевна</i>	
<i>Научный руководитель Игонина Валентина Ивановна</i>	
<i>филиал АНОО ВПО «ИЭиУ МиСС», Краснодарский край, г. Белореченск</i>	
КУЛЬТУРНОЕ НАСЛЕДИЕ. СОХРАНИМ ДЛЯ ПОТОМКОВ	301
<i>Волкова Лина Павловна</i>	
<i>Научный руководитель Иванова Елена Ивановна</i>	
<i>МОУ СОШ №6, Ленинградская область, г. Тихвин.</i>	
ДЕЯТЕЛЬНОСТЬ ГУБЕРНАТОРА ВОСТОЧНОЙ СИБИРИ Н.Н. МУРАВЬЕВА-АМУРСКОГО (ПО АРХИВНЫМ ДОКУМЕНТАМ)	303
<i>Сарапулова Анастасия Андреевна</i>	
<i>Научный руководитель Васильева Татьяна Гавриловна</i>	
<i>Забайкальский государственный университет, Забайкальский край, г. Чита</i>	



- ФОРМИРОВАНИЕ НАЦИОНАЛЬНОЙ ИДЕИ КАК ОСНОВА БЕЗОПАСНОСТИ ГОСУДАРСТВА, ОБЩЕСТВА, ЧЕЛОВЕКА** 304
Чивирева Иранда Алексеевна
Научный руководитель Захаров Александр Вячеславович
ФГБОУ ВПО «Тамбовский государственный университет имени Г.Р. Державина», Тамбовская область, г. Тамбов
- ДОБЛЕСТЬ И СЛАВА СЕЛЕНГИНСКОГО ПОЛКА** 305
Цыбикжапова Александра Вячеславовна
Научный руководитель Банзаракцаева Сталина Степановна
МБОУ «Гусиноозерская гимназия», Республика Бурятия, город Гусиноозерск
- ПРАВОСЛАВИЕ В ИСТОРИИ РОССИЙСКОЙ АРМИИ** 306
Чирков Владимир Геннадьевич
Научный руководитель Чайкин Алексей Михайлович
ГБОУ СПО «Белгородский педагогический колледж», Белгородская область, г. Белгород
- ЖИТЕЛИ СЕЛА ПОДВЯЗЬЕ, ПОГИБШИЕ В ГОДЫ ВЕЛИКОЙ ОТЕЧЕСТВЕННОЙ ВОЙНЫ** 307
Греницкая Вероника Владимировна
Научный руководитель Фаина Юлия Сергеевна
МБОУ «Подязьевская СОШ» Рязанский район Рязанская область село Подвязье
- ФИЛОСОФСКИЕ ИДЕИ ЖИВОЙ ЭТИКИ В ТВОРЧЕСТВЕ Н.К. РЕРИХА** 308
Огиенко Алина Владимировна, Зелепукина Татьяна Александровна
Научный руководитель Акатьева Валентина Ивановна
МБОУ СОШ № 6, Краснодарский край, ст. Ленинградская
- ИНФОРМАЦИОННЫЕ ВОЙНЫ НА ПРИМЕРЕ ВОЙНЫ 2008 ГОДА (ГРУЗИНО-ОСЕТИНСКИЙ КОНФЛИКТ)** 309
Бакшт Михаил Алексеевич
Научный руководитель Чернов Кирилл Николаевич
ЦДОД «Перспектива», ЗАТО г. Зеленогорск Красноярского края
- УРОЖЕНЦЫ ОРЛОВСКОЙ ГУБЕРНИИ — УЧАСТНИКИ БОРОДИНСКОГО СРАЖЕНИЯ** 310
Муратова Светлана Игоревна
Научный руководитель Черноусова Лариса Алексеевна
МБОУ лицей им. С.Н. Булгакова г. Ливны Орловской области
- МОРАЛЬНЫЙ И ПРАВОВОЙ АСПЕКТЫ ЭВТАНАЗИИ** 310
Брагина Екатерина Евгеньевна, Полковников Александр Александрович
Научный руководитель Кайгородцева Татьяна Борисовна
МБОУ СОШ № 159 с углубленным изучением математики, физики. Новосибирская область, г. Новосибирск
- ОСНОВНЫЕ ТЕНДЕНЦИИ РАЗВИТИЯ САХАЛИНА С 1875 ГОДА ПО 1991 ГОД** 311
Ищенко Кирилл Игоревич
Научный руководитель Ушаков Дмитрий Петрович
Муниципальное общеобразовательное учреждение средняя общеобразовательная школа № 5, Сахалинская область, город Южно-Сахалинск
- СЛЕДЫ ХРИСТИАНСТВА В ИСТОРИИ МУСУЛЬМАНСКОГО ГОРОДА ДЕРБЕНТА** 312
Рзаев Эктирам Эктималович
Научный руководитель Мирзаева Наида Назимовна
МБОУ «Гимназия №3», Республика Дагестан, г.Дербент



ЧТО ЗНАЮТ ПОДРОСТКИ О ВТОРОЙ МИРОВОЙ ВОЙНЕ?	313
<i>Синицин Никита Вячеславович, Муромцев Виктор Алексеевич</i>	
<i>Научный руководитель Пустовая Виктория Викторовна</i>	
<i>МАОУ гимн.№10, Калининградская область, г. Калининград</i>	
ТРИ СЕМЬИ – ТРИ ПОДВИГА (ВЕЛИКАЯ ОТЕЧЕСТВЕННАЯ ВОЙНА В СУДЬБАХ УРАЛЬЦЕВ)	314
<i>Королева Евгения Олеговна</i>	
<i>Научный руководитель Кадырова Марина Кадыровна</i>	
<i>МБОУ гимназия №176, Свердловская область, г. Екатеринбург</i>	
ДЕМОКРАТИЧЕСКИЕ ТРАДИЦИИ МЕСТНОГО САМОУПРАВЛЕНИЯ В РОССИИ	315
<i>Глотова Диана Витальевна</i>	
<i>Научный руководитель Гончаров Алексей Вячеславович</i>	
<i>МБОУ гимназия № 176, Свердловская область, г. Екатеринбург</i>	
РОЛЬ ВСПОМОГАТЕЛЬНЫХ СУДОВ В РУССКО-ЯПОНСКОЙ ВОЙНЕ 1904 – 1905 ГГ.	316
<i>Вьюгов Иван Владимирович</i>	
<i>Научный руководитель Гончаров Алексей Вячеславович</i>	
<i>МБОУ гимназия № 176, Свердловская область, г. Екатеринбург</i>	
РОССИЙСКИЙ ПАТРИОТИЗМ: ИСТОРИЯ И СОВРЕМЕННОСТЬ	317
<i>Ховрин Владислав Андреевич</i>	
<i>Научный руководитель Влазнева Вера Николаевна</i>	
<i>Колледж промышленных технологий Пензенской государственной технологической академии, Пензенская область, г. Пенза</i>	
ВЗЛЁТЫ И ПАДЕНИЯ ЛЮФТВАФЕ	318
<i>Матяш Андрей Игоревич</i>	
<i>Научный руководитель Коленкина Анна Александровна</i>	
<i>АФ ФГБОУ ВПО КрасГАУ, Красноярский край, г. Чинск</i>	
НОВОДВИНСКАЯ КРЕПОСТЬ В 30-40-Х ГГ. XVIII В.	319
<i>Бурменский Артем Игоревич</i>	
<i>Научный руководитель Галушин Александр Станиславович</i>	
<i>ФГБОУ ВПО «Санкт-Петербургский государственный университет», г. Санкт-Петербург</i>	
ЗЕМСКОЙ СОБОР 1613 ГОДА: ПРИЧИНЫ ВЫБОРА МИХАИЛА ФЕДОРОВИЧА РОМАНОВА НА ЦАРСКИЙ ПРЕСТОЛ	319
<i>Паликова Мария Евгеньевна</i>	
<i>Научный руководитель Гончаров Алексей Вячеславович</i>	
<i>МБОУ гимназия № 176, Свердловская область, г. Екатеринбург</i>	
ИСТОРИЯ РАЗВИТИЯ СЛУЖЕБНОГО СОБАКОВОДСТВА В ОРГАНАХ МВД	320
<i>Маркаева Махира Рахматовна</i>	
<i>Научный руководитель Саркисян Ирина Хачиковна</i>	
<i>ГБОУ СПО «Армавирский зооветеринарный техникум» КК, Краснодарский край, г. Армавир</i>	
ДУШУ СВОЮ СОХРАНИ!	321
<i>Черненко Антон Сергеевич</i>	
<i>Научный руководитель Самойленко Светлана Александровна</i>	
<i>МБОУ гимназия №3, Ростовская область, г. Пролетарск</i>	



- КАТАСТРОФИЧНОСТЬ СОЗНАНИЯ КРИЗИСНОГО СОЦИУМА** 322
Гладков Олег Борисович
Научный руководитель Финогентов Валерий Николаевич
ФГБОУ ВПО ОрелГАУ, Орловская область, г. Орел
- ГЕРОЙ СМОЛЕНСКОГО СРАЖЕНИЯ (4-5 АВГУСТА 1812Г.) ГЕНЕРАЛ-МАЙОР А.И.БАЛЛА** 323
Миронова Дарья Алексеевна
Научный руководитель Веселов Максим Викторович
МБОУ СОШ №29 с углублённым изучением отдельных предметов, г. Смоленск
- МЕСТО НАЦИОНАЛИЗМА В РОССИЙСКОМ ОБЩЕСТВЕ** 324
Рудаков Богдан Сергеевич
Научный руководитель Царёва Татьяна Георгиевна
МБОУ лицей № 22 «Надежда Сибири», Новосибирская область, г. Новосибирск
- ПОЛИТИЧЕСКИЕ ЗАКЛЮЧЕННЫЕ В СССР И В СОВРЕМЕННОЙ РОССИИ** 325
Жерина Анжелика Витальевна
Научный руководитель Насонов Михаил Владимирович
МАОУ «СОШ №22 с углубленным изучением иностранных языков» Пермский Край, г. Пермь
- СИМВОЛИЗМ ЦЕРЕМОНИЙ ЦАРСКОГО ДВОРА XVI-XVII ВВ** 326
Стрельникова Анна Владимировна
Научный руководитель Шистерова Екатерина Сергеевна
МАОУ СОШ № 22, Пермский крайг. Пермь
- ПАМЯТНИКИ РЕЛИГИОЗНОЙ АРХИТЕКТУРЫ БЕЖЕЦКОГО РАЙОНА** 327
Глазунова Наталья Александровна
Научный руководитель Федорова Оксана Николаевна
ГБОУ СПО «Тверской химико-технологический колледж», Тверская область, г. Тверь
- РЕКОНСТРУКЦИЯ БЫТА РУССКОГО СОЛДАТА В ОТЕЧЕСТВЕННУЮ ВОЙНУ 1812 ГОДА** 328
Дзюба Анастасия Владимировна
Научный руководитель Царева Татьяна Георгиевна
МБОУ Лицей № 22 «Надежда Сибири»
- ГАНЗЕЙСКИЙ СОЮЗ. ИСТОРИЯ ТОРГОВОЙ МОНОПОЛИИ** 330
Салимулина Дания Айдаровна
Научный руководитель Смурякова Елена Евгеньевна
МБОУ «СОШ№ 60», РТ, г. Набережные Челны
- РОЛЬ ГАНЗЕЙСКОГО СОЮЗА В ИНТЕГРАЦИОННЫХ ПРОЦЕССАХ СРЕДНЕВЕКОВОЙ ЕВРОПЫ** 330
Кузнецова Ирина Андреевна
Научный руководитель Назаров Артём Николаевич
Тихвинский филиал ФГБОУ ВПО «Санкт-Петербургский государственный университет сервиса и экономики» Ленинградская обл. г. Тихвин
- ИСТОРИЯ ТРОИЦКОГО ХРАМА СЕЛА ВИСЛАЯ ПОЛЯНА ТЕРБУНСКОГО РАЙОНА ЛИПЕЦКОЙ ОБЛАСТИ** 331
Алёхин Василий Васильевич
Научный руководитель Глотова Надежда Васильевна
МБОУ СОШ с. Вислая Поляна Липецкой области



ИСТОРИЯ ТЕРРИТОРИАЛЬНЫХ СПОРОВ, СВЯЗАННЫХ С ОСВОЕНИЕМ ЧЕРНОМОРСКОГО ШЕЛЬФА	331
<i>Соколова Анастасия Александровна</i>	
<i>Научный руководитель Селезнева Ольга Александровна</i>	
<i>МБОУДОД ЦДОД «Малая академия», Краснодарский край, г. Краснодар</i>	
МОЙ РОД-МОЯ КРЕПОСТЬ. РОДОСЛОВНАЯ РОДА ЯХУТЛОВЫХ	333
<i>Яхутлова Марина Нурбиевна</i>	
<i>Научный руководитель Мидова Фатимат Тембулатовна</i>	
<i>МКОУ ООШ №2, Кабардино-Балкарская Республика, с. п. Малка</i>	
«ПЕТЕРБУРГСКИЕ ПИСЬМА» В.Ф. ОДОЕВСКОГО В «МОСКОВСКОМ НАБЛЮДАТЕЛЕ»: К ВОПРОСУ О СУДЬБАХ РОССИИ	334
<i>Сытина Юлия Николаевна</i>	
<i>Научный руководитель Батунова Татьяна Константиновна</i>	
<i>Государственное образовательное учреждение высшего профессионального образования Московский государственный областной университет, г. Москва</i>	
РЕЛИГИЯ И ЕЕ РОЛЬ В СОВРЕМЕННОМ РОССИЙСКОМ ОБЩЕСТВЕ	335
<i>Цветкова Евгения Валерьевна</i>	
<i>Научный руководитель Кузнецов Валерий Иванович</i>	
<i>ГБОУ СПО «Ржевский колледж», Тверская область, г. Ржев</i>	
ЭКЗИСТЕНЦИАЛЬНАЯ ПРИРОДА ПРЕСТУПЛЕНИЯ ПО РАБОТАМ А.КАМЮ	336
<i>Тупицына Екатерина Алексеевна</i>	
<i>Научный руководитель Камалова Валентина Михайловна</i>	
<i>МАОУ «Гимназия №10», Новосибирская область, г. Новосибирск</i>	
ГЕОИНФОРМАЦИОННАЯ КАРТА АРХЕОЛОГИЧЕСКИХ ОБЪЕКТОВ ХОТСКОГО ПОБЕРЕЖЬЯ (МАГАДАНСКАЯ ОБЛАСТЬ)	337
<i>Дубов Артем Дмитриевич</i>	
<i>Научный руководитель Понкратова Ирина Юрьевна</i>	
<i>ФГБОУ ВПО «Северо-Восточный государственный университет», г. Магадан</i>	
ИСТОРИЯ СВЯТОТРОИЦКОЙ СИМЕОНОВОЙ ОБИТЕЛИ МИЛОСЕРДИЯ ПОСЕЛКА САРАКТАШ	338
<i>Ефимова Людмила Александровна</i>	
<i>Научный руководитель Воеводина Светлана Витальевна</i>	
<i>ОТЖТ ОриПС - филиала СамГУПС, Оренбургская область, г. Оренбург</i>	
РОЛЬ РЕЛИГИИ В ДУХОВНО-НРАВСТВЕННОМ РАЗВИТИИ ОБЩЕСТВА	339
<i>Кораблёва Виктория Дмитриевна</i>	
<i>Научный руководитель Дедегкаева Зарема Аршавириновна</i>	
<i>МБОУ СОШ № 11, РСО-Алания, г. Владикавказ</i>	
НЕКОТОРЫЕ АСПЕКТЫ ИЗУЧЕНИЯ ВОЛОС (НА ПРИМЕРЕ ТРЕХ ПОГРЕБЕНИЙ МОГИЛЬНИКА БОЯНОВО)	340
<i>Шлыкova Анна Васильевна</i>	
<i>Научный руководитель Жеребцова Екатерина Александровна</i>	
<i>МБОУ «Лицей № 1» г. Перми, Пермский Край, Пермь</i>	
ЖЕНЩИНЫ В ГОДЫ ГРАЖДАНСКОЙ ВОЙНЫ: РОЛЬ И МЕСТО	341
<i>Лагода Валерия Александровна</i>	
<i>Научный руководитель Бухаренкова Ольга Юрьевна</i>	
<i>ГОУ ВПО МГОГИ, Московская область, г. Орехово-Зуево</i>	



- КАМЕННЫЕ ОРУДИЯ, НАЙДЕННЫЕ В ТУКУЛАНАХ ВИЛОЙСКОГО УЛУСА** 342
Саввинов Михаил Сергеевич
Научный руководитель Кычкина Оксана Ивановна
МБОУ Вилюйская СОШ № 3 им. Героя Н.С. Степанова», Республика Саха, г. Вилюйск
- ТЕОРИЯ РАЗВИТИЯ СОВРЕМЕННОЙ ЦИВИЛИЗАЦИИ. ОТ АНАЛИЗА К ПРОГНОЗАМ** 343
Волохова Александра Михайловна
Научный руководитель Кузнецова Людмила Владимировна
ОГАОУ Губернаторский Светленский лицей, г. Томск, п. Светлый
- ДОРОГОЙ ДРУЖБЫ И СОТРУДНИЧЕСТВА (СТРАНИЦЫ ИСТОРИИ РОССИЙСКО-ИНДИЙСКИХ
ВЗАИМООТНОШЕНИИ)** 344
Ахмад Файсал Иштиракович
Научный руководитель Ярулина Людмила Абильевна
МБОУ «Гимназия № 122 им. Ж.А. Зайцевой», республика Татарстан, г. Казань
- “АРАБСКАЯ ВЕСНА”: ПРИЧИНЫ И ПОСЛЕДСТВИЯ** 345
Большов Роман Русланович
Научный руководитель Ярулина Людмила Абильевна
МБОУ «Гимназия №122 им. Ж.А. Зайцевой», Республика Татарстан, г. Казань
- ТАТАРЫ НА СЛУЖБЕ ОТЕЧЕСТВУ** 346
Сагадеев Максим Борисович
Научный руководитель Ярулина Людмила Абильевна
МБОУ «Гимназия №122 им. Ж.А.Зайцевой», Республика Татарстан, г.Казань
- ГОСУДАРСТВЕННО-ЦЕРКОВНЫЕ ОТНОШЕНИЯ В СОВРЕМЕННОЙ РОССИИ** 347
Рукина София Юрьевна
Научный руководитель Камалова Валентина Михайловна
МАОУ «Гимназия №10», Новосибирская область, г. Новосибирск
- ИМЯ П.А. СТОЛЫПИНА В ИСТОРИИ РОССИИ** 348
Литвин Данила Иванович
Научный руководитель Голобокова Марина Георгиевна
МОУ гимназия №1, Саратовская область, г. Балашов
- «ГОСУДАРСТВЕННОСТЬ» И «АНАРХИЯ» В РАБОТАХ М. А. БАКУНИНА** 350
Амётова Елена Вячеславовна
Научный руководитель Самусенко Игорь Михайлович
*ГБОУ СПО Армавирский механико-технологический техникум Краснодарского края,
Краснодарский край, г. Армавир*
- ИХ ЖЕ ИМЕНА, ГОСПОДИ, ТЫ САМ ВЕСЕ ПРОБЛЕМА ПРИЗНАНИЯ ЕКАТЕРИНБУРГСКИХ ОСТАНКОВ** 351
Шмелев Никита Олегович
Научный руководитель Чуб Сергей Иванович
МБОУ Гимназия №104 «Классическая гимназия», Свердловская область, г. Екатеринбург
- ОЦЕНКА ДИНАМИКИ РАЗВИТИЯ РОССИИ В XIX ВЕКЕ С ТОЧКИ ЗРЕНИЯ
ЦИКЛИЧЕСКОЙ ТЕОРИИ А. ТОЙНБИ** 352
Сошникова Анастасия Дмитриевна
Научный руководитель Ролдугина Татьяна Викторовна
МБОУ СОШ № 150, Красноярский край, г. Красноярск



АТОМНАЯ ТРАГЕДИЯ АЛЬБЕРТА ЭЙНШТЕЙНА	352
<i>Бурмакина Мария Дмитриевна</i>	
<i>Научный руководитель Будаева Ирина Викторовна</i>	
<i>МАОУ «Саган-Нурская СОШ», Республика Бурятия, п. Саган-Нур</i>	
ДУХОВНЫЙ ПУТЬ БУДДИЙСКОГО ПАЛОМНИКА: ИССЛЕДОВАНИЕ ПУТЕВЫХ ЗАПИСОК ЛАМЫБУАТУМУРСКОГО ДАШАНА ЛУБСАН МИЖИД-ДОРЖИ	353
<i>Дарижапова Оюна Викторовна</i>	
<i>Научный руководитель Лодомпилова Валентина Гомбожаповна</i>	
<i>МБОУ «Усть-Кяхтинская СОШ», Республика Бурятия, с. Усть-Кяхта</i>	
ПАЛОМНИЧЕСТВО КАК ВИД РЕЛИГИОЗНОГО ТУРИЗМА В С. ИЛЬИНКА (ПРИБАЙКАЛЬСКИЙ РАЙОН РЕСПУБЛИКИ БУРЯТИЯ)	355
<i>Нестеров Анатолий Олегович</i>	
<i>Научный руководитель Тукачева Виктория Михайловна</i>	
<i>МБОУ Ильинская СОШ, Республика Бурятия, п. Ильинка</i>	
РИТУАЛЬНЫЕ СООРУЖЕНИЯ, ВОЗВЕДЁННЫЕ ЛАМОЙ ДАНЗАН-ХАЙБЗУН САМАЕВЫМ	356
<i>Цыденова Доржа-Ханда Дугаровна</i>	
<i>Научный руководитель Цыденова Людмила Дугаровна</i>	
<i>ГБОУ «Сорокская сойотская школа-интернат», Республика Бурятия, г. Улан-Удэ</i>	
СТАНОВЛЕНИЯ СЕЛЬСКОГО ОБРАЗОВАНИЯ В РЕСПУБЛИКЕ БУРЯТИЯ НА ПРИМЕРЕ ПРИБАЙКАЛЬСКОГО РАЙОНА: ОТ ВЕЛИКИХ РЕФОРМ XIX В ДО 1940-Х ГОДОВ XX В	357
<i>Черниговская Наталья Олеговна</i>	
<i>Научный руководитель Матов Михаил Александрович</i>	
<i>МБОУ Ильинская СОШ, Республика Бурятия, п. Ильинка</i>	
КРАЕВЕДЕНИЕ, ГЕОГРАФИЯ	
«ЭТОТ ДЕНЬ МЫ ПРИБЛИЖАЛИ КАК МОГЛИ...» (ДНЕПРОДЗЕРЖИНСКАЯ ШКОЛА ФЗО № 28 В ЭВАКУАЦИИ В МАГНИТОГОРСКЕ В ГОДЫ ВЕЛИКОЙ ОТЕЧЕСТВЕННОЙ ВОЙНЫ)	360
<i>Скоков Владислав Алексеевич</i>	
<i>Научный руководитель Лешинский Евгений Львович</i>	
<i>ГБОУ СПО (ССУЗ) «Магнитогорский технологический колледж», Челябинская область, г. Магнитогорск</i>	
ИСТОРИЯ РАЗВИТИЯ ДЕТСКО-ЮНОШЕСКОГО ТУРИЗМА В ГОРОДЕ ТОММОТЕ	360
<i>Рогалёва Наталья Михайловна</i>	
<i>Научный руководитель Макарова Любовь Анатольевна</i>	
<i>МБОУ «СОШ №6 г. Томмота» МО «Алданский район» Республики Саха (Якутия), Алданского района, г. Томмота</i>	
СИРОТСТВО КАК СОЦИАЛЬНОЕ ЯВЛЕНИЕ В РОССИИ	361
<i>Пожарицкий Иван Николаевич</i>	
<i>Научный руководитель Дроженкова Надежда Константиновна</i>	
<i>ГБОУНПО «Профессиональное училище № 87», Челябинская область, г. Копейск</i>	
СТОЯНКА ДРЕВНЕГО ЧЕЛОВЕКА НА ЛЕТНЕМ БЕРЕГУ БЕЛОГО МОРЯ «НЁНОКСА-СОПКА»	362
<i>Миндереv Даниил Алексеевич</i>	
<i>Научный руководитель Галушин Александр Станиславович</i>	
<i>Технический колледж филиал ФГАОУ ВПО «САФУ имени М.В.Ломоносова», Архангельская область, г. Северодвинск</i>	



- ТОРЖОКСКОЕ КУПЧЕСТВО И ЕГО ВКЛАД В РАЗВИТИЕ ГОРОДА** 363
Ковтунович Виктория Николаевна, Чумакова Анастасия Вячеславовна
Научный руководитель Кобелева Юлия Александровна
ГБОУ СПО «Торжокский государственный промышленно-гуманитарный колледж»,
Тверская область, г. Торжок
- ПОБРАТИМСКИЕ СВЯЗИ – ОПОРА ДЛЯ ДИАЛОГА**
РЖЕВ – ГЮТЕРСЛО: ДОЛГИЙ ПУТЬ К ВЗАИМОПОНИМАНИЮ 364
Сахаров Даниил Дмитриевич
Научный руководитель Дроздова Анна Михайловна
Лицей №35 ОАО «РЖД», Тверская область, г. Ржев
- ЭСТАФЕТА МИЛОСЕРДИЯ БАЛАШОВСКИХ ИСПОВЕДНИКОВ** 365
Кондрашова Алина Алексеевна
Научный руководитель Тюрина Любовь Валентиновна
МОУ ООШ с.Котоврас Балашовского района Саратовской области
- НОВОМУЧЕНИКИ РОССИИ: ПАВЕЛ ДЕРНОВ** 366
Пензина Евгения Дмитриевна
Научный руководитель Корочкина Светлана Алексеевна
Провосветительский центр «Школа современного лидера», Республика Татарстан, г.Елабуга
- ИСТОРИЯ ОДНОГО ЗДАНИЯ: ЕЛАБУЖСКОЕ ЕПАРХИАЛЬНОЕ ЖЕНСКОЕ УЧИЛИЩЕ** 367
Митрофанова Анна Владимировна, Григорьев Николай Ильич
Научный руководитель Гурьева Ирина Викторовна
Республика Татарстан, город Елабуга, МБОУ СОШ №6
- РЕЛИКТ ТРИАСОВОГО ПЕРИОДА, ОБИТАЮЩИЙ НА ТЕРРИТОРИИ С. КОТОВРАС** 368
Кучерова Мария Александровна
Научный руководитель Тюрина Любовь Валентиновна
МОУ ООШ с. Котоврас Балашовского района Саратовской области
- ВРЕМЯ ПЕТРА I В ИСТОРИИ МОСКВЫ** 369
Долгова Алина Алексеевна
Научный руководитель Чернова Марина Николаевна
ГБОУ лицей №1560, г.Москва
- СОСТОЯНИЕ ЛИВНЕВКИ ГОРОДА ХАНТЫ-МАНСИЙСКА** 371
Воронов Сергей Владимирович
Научный руководитель Ветрова Светлана Андреевна
МБОУ «СОШ №1 им. Созонова Ю.Г.», Тюменская область, г. Ханты-Мансийск
- ИСТОРИЯ КАЛЯЗИНСКОГО ТРОИЦКОГО МОНАСТЫРЯ** 372
Макарова Анна Евгеньевна
Научный руководитель Лешин Сергей Николаевич
ГБОУ СПО «Калязинский колледж», Тверская область, г. Калязин
- А. Д. КРЯЧКОВ - АРХИТЕКТОР, ЗОДЧИЙ ГОРОДА НОВОСИБИРСКА** 373
Ковалева Юлия Игоревна
Научный руководитель Камалова Валентина Михайловна
МАОУ гимназия №10, Новосибирская область, г. Новосибирск



ТЫ ЖЕ ВЫЖИЛ СОЛДАТ	374
<i>Ковырялова Татьяна Александровна</i>	
<i>Научный руководитель Гусева Галина Евгеньевна</i>	
<i>ГБОУ СПО «Лебединский торгово-экономический техникум», Липецкая область, г. Лебединь</i>	
ИСЧЕЗНУВШИЕ С ЛИЦА ЗЕМЛИ, НО СОХРАНЕННЫЕ В ПАМЯТИ НАРОДА. ХРАМЫ РОСТОВА И РОСТОВСКОЙ ОБЛАСТИ	375
<i>Беликов Артем Александрович</i>	
<i>Научный руководитель Евсеева Инна Владимировна</i>	
<i>МБОУ СОШ № 60, Ростовская область, г. Ростова-на-Дону</i>	
СТАРИННЫЕ МЕРЫ ИЗМЕРЕНИЯ НАРОДОВ, ПРОЖИВАЮЩИХ НА ЯМАЛЕ	376
<i>Логашова Дарья Сергеевна</i>	
<i>Научный руководитель Лакомкина Любовь Владимировна</i>	
<i>МАОУ «Многопрофильный лицей», ЯНАО Тюменская область, г. Муравленко</i>	
ПРАВОСЛАВИЕ В ГОРОДЕ РЯЗАНИ	377
<i>Шишова Ольга Игоревна</i>	
<i>Научный руководитель Воробьев Юрий Николаевич</i>	
<i>ОГБОУ ДОД ЦРТДиЮ, Рязанская область, г. Рязань</i>	
ПРОЕКТ ON-LINE ИГРЫ КРАЙ МОЙ ПЕНЗЕНСКИЙ	378
<i>Арутюнян Анна Сапеловеловна</i>	
<i>Научный руководитель Бояров Андрей Александрович</i>	
<i>МБОУ «Лицей современных технологий управления №2», Пензенская область, г. Пенза</i>	
ЖИЗНЬ, ОТДАННАЯ ЛЮДЯМ	379
<i>Свалова Анна Анатольевна</i>	
<i>Научный руководитель Паутонен Валентина Андреевна</i>	
<i>МБОУ Шурышкарская СОШ, ЯНАО Тюменская область, п. Шурышкары</i>	
БАЙКАЛ - НАША ГОРДОСТЬ И БОЛЬ	379
<i>Декова Ольга Васильевна</i>	
<i>Научный руководитель Владимирова Мария Александровна</i>	
<i>ОГАОУ НПО Профессиональное училище №2, Иркутская область, г. Иркутска</i>	
ВКЛАД АХРИЕВЫХ В ИСТОРИЮ ИНГУШЕТИИ	380
<i>Ахриев Мурад Султанович</i>	
<i>Научный руководитель Ахриева Радимхан Ахмет-Султановна</i>	
<i>ГБОУ лицей №1, Республика Ингушетия, г. Назрань</i>	
СЕМЬЯ ПИСАТЕЛЯ А.Н. ТОЛСТОГО И МОЯ МАЛАЯ РОДИНА	381
<i>Федярина Любовь</i>	
<i>Научный руководитель Коркина Галина Александровна</i>	
<i>МОУ СОШ №3, Саратовская область, г. Пугачев</i>	
ЦЕЛИНА: ЗЕМЛЯ И ЛЮДИ	382
<i>Рабынин Валерий Андреевич</i>	
<i>Научный руководитель Никишенкова Елена Александровна</i>	
<i>ГБОУ СО НПО «ПЛ №53», Россия, Саратовская область, Дергачевский район, п. Советский</i>	



- УТВАРЬ КРЕСТЬЯНСКОГО ДОМА КАК ПАМЯТНИК МАТЕРИАЛЬНОЙ КУЛЬТУРЫ
УССКОГО НАРОДА** 383
Деидлова Ольга Сергеевна
Научный руководитель Матвееенко Елена Юрьевна
МОУ «Нижнепенская СОШ», Белгородская область, с. Нижние Пены
- ГУСИНЫЕ БОИ КАК ЗРЕЛИЩНЫЙ ВИД НАРОДНЫХ ЗАБАВ РАКИТЯНСКОГО РАЙОНА** 384
Сафонова Ирина Игоревна
Научный руководитель Матвееенко Елена Юрьевна
МОУ «Нижнепенская СОШ», Белгородская область, с. Нижние Пены
- ВЕЛИКИЙ ЯНТАРНЫЙ ПУТЬ – МИФ ИЛИ РЕАЛЬНОСТЬ** 385
Кропинова Кристина Александровна
Научный руководитель Пустовая Виктория Викторовна
МАОУ гимназия №32, Калининградская область, г. Калининград
- НАЦИОНАЛЬНЫЕ ВИДЫ СПОРТА: ПРОБЛЕМЫ СОХРАНЕНИЯ И РАЗВИТИЯ** 386
Котов Валентина Владимирович
Научный руководитель Меркушева Татьяна Сергеевна
МОБУ «Гимназия №3», Пермский край, г. Кудымкар
- ГЕОГРАФИЧЕСКИЙ АСПЕКТ НАРОДНЫХ ПРОМЫСЛОВ КОМИ-ПЕРМЯКОВ** 387
Елисеев Эдуард Владимирович
Научный руководитель Меркушева Татьяна Сергеевна
МОБУ «Гимназия №3», Пермский край, г. Кудымкар
- ВОЗРАСТНО - ПОЛОВОЙ СОСТАВ И ЗАНЯТОСТЬ НАСЕЛЕНИЯ
НА ПРИМЕРЕ ЗАЕЛЬЦОВСКОГО РАЙОНА ГОРОДА НОВОСИБИРСКА** 388
Кунт Каролина Александровна, Кривобородько Анна Вадимовна
Научный руководитель Нагельман Татьяна Степановна
МБОУ СОШ №159 с углубленным изучением математики, физики; г. Новосибирск
- ДОМ КУЛЬТУРЫ ПОСЁЛКА НОВОПИСЦОВО: ОТ ИСТОКОВ ДО СОВРЕМЕННОСТИ** 389
Исайкин Сергей Иванович
Научный руководитель Романова Елена Вячеславовна
МКОУ «Новописцовская средняя школа», Ивановская область, п. Новописцово
- СТАНОВЛЕНИЯ ТЕКСТИЛЬНОЙ ПРОМЫШЛЕННОСТИ БЛИЗ СЕЛА ЕГОРИЙ В СЕРГЕЕВСКОЙ
ВОЛОСТИ ШУЙСКОГО УЕЗДА ИВАНОВО-ВОЗНЕСЕНСКОЙ ГУБЕРНИИ НАЧИНАЯ С 1889** 391
Онохин Артемий Александрович
Научный руководитель Голубева Валентина Геннадьевна
*Муниципальное казенное образовательное учреждение Милюковская основная
общеобразовательная школа Ивановской области Шуйского района*
- МЕГАЛИТИЧЕСКИЕ СООРУЖЕНИЯ ОСТРОВА ВЕРА НА ОЗЕРЕ ТУРГОЯК В ЮЖНОМ ЗАУРАЛЬЕ** 392
Кочнева Юлия Дмитриевна, Глазкова Елена Дмитриевна
Научный руководитель Базанова Татьяна Алексеевна
МКОУ «СОШ №7», Челябинская область, г. Миасс
- ТВОИ ЛЮДИ, СЕВЕРНЫЙ** 392
Довгополая Ася Викторовна
Научный руководитель Билдуева Зоя Доржиевна
Республика Бурятия, Баунтовский эвенкийский район, п. Северный



ПУТЕВОДИТЕЛЬ ПО ТУРИСТИЧЕСКИМ МАРШРУТАМ КАМСКО - УСТЬИНСКОГО МУНИЦИПАЛЬНОГО РАЙОНА РЕСПУБЛИКИ ТАТАРСТАН	393
<i>Маслова Диана Николаевна</i>	
<i>Научный руководитель Зиновьев Алексей Михайлович</i>	
<i>МБОУ «Сюкеевская средняя общеобразовательная школа», Республика Татарстан, Камско – Устьинский район, с. Сюкеево</i>	
ГЕОГФИЧЕСКИЕ ФАКТОРЫ РАССЕЛЕНИЯ НАРОДОВ	394
<i>Ламердонов Кантемир</i>	
<i>Научный руководитель Шехихачев Руслан Артурович</i>	
<i>МБОУ «Лицей №2» г. Нальчик КБР</i>	
РАЗРАБОТКА ЭКСКУРСИЙ ПО АНОМАЛЬНЫМ ЗОНАМ ЕВРОПЕЙСКОЙ РОССИИ (ОТКРЫТИЕ ТУРФИРМЫ СПЕЦИАЛИЗИРУЮЩЕЙСЯ НА ДАННОМ ПРОФИЛЕ)	395
<i>Ермакова Анна Витальевна</i>	
<i>Научный руководитель Будилова Лилия Ивановна</i>	
<i>АОУ ВПО «АГУ им. А.С. Пушкина», г. Санкт-Петербург, г. Пушкин</i>	
ЦАРСКОСЕЛЬСКАЯ ЖЕЛЕЗНАЯ ДОРОГА: ОТ ПЕРВОЙ «УВЕСЕЛИТЕЛЬНОЙ ЧУГУНКИ» К СОВРЕМЕННОМУ ИСТОРИКО-КУЛЬТУРНОМУ И ИНЖЕНЕРНО-ТЕХНИЧЕСКОМУ КОМПЛЕКСУ	396
<i>Шамсутдинова Диана Римовна</i>	
<i>Научный руководитель Конькова Галина Игоревна</i>	
<i>АОУ ВПО «АГУ им. А.С. Пушкина», г. Санкт-Петербург, г. Пушкин</i>	
КАРЕЛЫ. СУДЬБА МОЕЙ СЕМЬИ В СУДЬБЕ НАРОДА	397
<i>Никитина Светлана Владимировна</i>	
<i>Научный руководитель Иванова Елена Ивановна</i>	
<i>Ленинградская область, город Тихвин, МОУ СОШ № 6</i>	
РОДОМ ИЗ ДЕТСТВА. ВЕПСЫ.	398
<i>Ковылова Арина Вячеславовна.</i>	
<i>Научный руководитель Иванова Елена Ивановна.</i>	
<i>Ленинградская область, город Тихвин, МОУ СОШ №6.</i>	
ОЦЕНКА ПЕРСПЕКТИВ РАЗВИТИЯ ГОРОДА ЗЕЛЕНОГОРСКА	399
<i>Бондарчук Антон Сергеевич</i>	
<i>Научный руководитель Порошина Елена Александровна</i>	
<i>Центр дополнительного образования детей «Перспектива», Красноярский край, г. Зеленогорск</i>	
ОЦЕНКА ВОЗМОЖНОСТИ ИСПОЛЬЗОВАНИЯ ТОРФА ТОРФЯНОЙ ЗАЛЕЖИ ЗАТО Г. ЗЕЛЕНОГОРСКА В ЭНЕРГЕТИКЕ	399
<i>Стародубцев Алексей Дмитриевич</i>	
<i>Научный руководитель Стародубцева Жанна Алексеевна</i>	
<i>ЦДОД «Перспектива», ЗАТО г. Зеленогорск Красноярского края</i>	
ЗНАЧИМЫЕ ИСТОРИЧЕСКИЕ ВЕХИ ТУГНУЙСКОЙ ДОЛИНЫ	400
<i>Санжищыренов Дамба Жамьяндоржиевич</i>	
<i>Научный руководитель Банзаракцаева Сталина Степановна</i>	
<i>МБОУ «Гусиноозерская гимназия», Республика Бурятия, город Гусиноозерск</i>	
КРЕПКА СЕМЬЯ – КРЕПКА РОССИЯ	401
<i>Волкова Мария Владимировна</i>	
<i>Научный руководитель Дойко Светлана Леонидовна</i>	
<i>МОУ Ундоровский общеобразовательный лицей, Ульяновская область, с. Ундоры</i>	



- БОЛЬШИЕ ГЕРОИ – МАЛОЙ РОДИНЫ** 402
Филатова Екатерина Алексеевна
Научный руководитель Черноштанова Анна Геннадьевна
ЕМРТ ФГБОУ ВПО «АГТУ», Краснодарский край, г. Ейск
- В ЗОЛОТЕ МЕТАЛА – ЗОЛОТО СЕРДЕЦ** 403
Шульженко Евгений Олегович
Научный руководитель Радченко Ирина Александровна
ЕМРТ ФГБОУ ВПО «АГТУ», Краснодарский край, г. Ейск
- ЖИВЫЕ МИФЫ** 404
Хижова Мария Владимировна, Ревцова Анастасия Андреевна
Научный руководитель Ярославская Светлана Григорьевна
МБОУ ДОД Центр детского творчества №2, Ульяновская область, г. Ульяновск
- РОВЕСНИКИ ВЕКА** 405
Меркушова Виктория Вячеславовна
Научный руководитель Сергеев Борис Васильевич
*ГБОУ СПО «Калашниковский экономический техникум» Тверская область,
п. Калашниково*
- ИЗ ИСТОРИИ РОССИЙСКИХ НЕМЦЕВ** 406
Загидулина Карина Наилевна
Научный руководитель Габбасова Лилия Мансуровна
МБОУ ДОД СДиЮТиЭ, Республика Башкортостан, г.Октябрьский
- РАБОБОРЦЫ СЕЛЕНГИНСКОГО ПОЛКА** 408
Савельева Анастасия Ивановна
Научный руководитель Савельева Виктория Николаевна
*МКОУ «Усть-Муйская средняя общеобразовательная школа» Республика Бурятия
с. Усть-Муя*
- УЛИЦЫ ЦАРИЦЫНА** 408
Машкин Александр Олегович
Научный руководитель Клинова Оксана Васильевна
ГБОУ СПО «ВЭТК», Волгоградская область, г. Волгоград
- ИССЛЕДОВАНИЕ ДАННЫХ О ПРАВОСЛАВНЫХ ХРАМАХ В ИСТОРИИ ЮЖНОУРАЛЬСКА** 409
Титова Надежда Олеговна
Научный руководитель Боровинская Елена Викторовна
ГБОУ НПО ПУ №130, Челябинская область, г.Южноуральск
- НЕОКОНЧЕННАЯ ИСТОРИЯ МАЛЕНЬКОГО ГОРОДКА М.** 410
Федотов Артем Сергеевич
Научный руководитель Федотова Наталья Викторовна
ГБОУ СО НПО «Профессиональный лицей № 46», Саратовская область, г. Маркс
- ИССЛЕДОВАНИЕ ВОПРОСОВ ИСПОЛЬЗОВАНИЯ ПОЧВЕННОГО НАСЛЕДИЯ П. ТУГТУН
КЕТЧЕНЕРОВСКОГО РАЙОНА РЕСПУБЛИКИ КАЛМЫКИЯ** 411
Лиджиева Баира Санджиевна
Научный руководитель Лиджиева Лариса Борлаевна
*МКОУ «Тугтунская СОШ» им. Б. Дорджиева», Республика Калмыкия, п. Тугтун
Кетченеровского района Республики Калмыкия*



- ВЕРХ-НЕЙВИНСК: ОБ ИСТОРИИ ПОСЁЛКА РАССКАЖУТ ПАМЯТНИКИ** 412
Жов Илья Владимирович
Научный руководитель Лямцева Светлана Петровна
 МБОУ «СОШ №58 с углублённым изучением отдельных предметов», Свердловская область, г. Новоуральск
- СТЕРЛИТАМАКСКИЕ ШИХАНЫ - ДРЕВНИЕ СВИДЕТЕЛИ ИСТОРИИ** 413
Горелкина Алеся Андреевна
Научный руководитель Исламова Эльвера Задаевна
 ГАОУ СПО СМПК, Республика Башкортостан, г. Стерлитамак
- 37 ПЕХОТНЫЙ ЕКАТЕРИНБУРГСКИЙ ПОЛК В ИСТОРИИ РОССИИ** 414
Бабушкина Валентина Олеговна
Научный руководитель Кадырова Марина Кадыровна
 МБОУ гимназия №176, Свердловская область, г. Екатеринбург
- УРБАНОНИМЫ ГОРОДА ГУСИНООЗЕРСКА** 415
Кузнецова Анастасия Игоревна
Научный руководитель Тыхеева Вера Александровна
 МБОУ СОШ №4, Республика Бурятия, г. Гусиноозерск
- ИСКУССТВО МАСТЕРОВ МЕТАЛЛА. ЗЛАТОУСТОВСКАЯ ОРУЖЕЙНАЯ ФАБРИКА В ИСТОРИЧЕСКИХ ФАКТАХ И ЛИТЕРАТУРНЫХ ОБРАЗАХ СКАЗОВ П. БАЖОВА И ДРАМ К. СКВОРЦОВА** 416
Воробей Григорий Иванович
Научный руководитель Гончаров Алексей Вячеславович
 МБОУ гимназия № 176, Свердловская область, г. Екатеринбург
- ПРОЕКТ «ЖИВИ, РОДНИК»** 417
Сальтяшев Альберт Фанурович, Сальтяшев Альфред Фанурович
Научный руководитель Грубская Татьяна Александровна
 МБОУ Октябрьская СОШ, Оренбургская область, с. Октябрьское
- МОЯ РОДОСЛОВНАЯ В КОНТЕКСТЕ ИСТОРИИ РОССИСКИХ НЕМЦЕВ** 419
Штрошерер Анна Андреевна
Научный руководитель Докучаева Е.Ю.
 МОУ СОШ №64, Челябинская область, г.Магнитогорск
- ИСТОРИЯ СЕМЬИ В ИСТОРИИ ШКОЛЫ** 419
Скулкина Ксения Михайловна
Научный руководитель Самонова Елена Викторовна
 МБОУ «ООШ № 4», Челябинская область, г. Троицк
- СЛАВНЫЙ РОД ЛОЛОХОЕВЫХ** 420
Шадыжева Марем Бекхановна
Научный руководитель Галаева Лейла Исропиловна
 ГАОУ Гимназия №1 г.Назрань
- ПРОЕКТ ЭКСКУРСИИ - КОПОРСКАЯ КРЕПОСТЬ - УНИКАЛЬНЫЙ ОБЪЕКТ РУССКОГО ВОЕННО-ОБОРОНИТЕЛЬНОГО ЗОДЧЕСТВА** 421
Шавкина Зоя Сергеевна
Научный руководитель Шишковская Татьяна Валерьевна
 Муниципальное бюджетное образовательное учреждение дополнительного образования детей «Дом детского творчества», Ленинградская область, г. Сосновый Бор



- ОЗЕРААГ: ЛЮДИ И СУДЬБЫ** 422
Окаль Анастасия Алексеевна
Научный руководитель Агапитова Марина Львовна
ОГАОУ СПО БПТ, Иркутская область, г. Братск
- ВАЛЕНТИН ФЕЛИКСОВИЧ ВОЙНО-ЯСЕНЕЦКИЙ – ХИРУРГ, УЧЕНЫЙ, СВЯТОЙ (СЛУЖЕНИЕ НАРОДУ – СЛУЖЕНИЕ ОТЕЧЕСТВУ)** 423
Соболихина Ольга Михайловна
Научный руководитель Герасим Татьяна Анатольевна
ГОУ СПО ЯО Переславский кинофотохимический колледж, Ярославская область, г. Переславль-Залесский
- ПЕРА – БОГАТЫРЬ - ГЕРОЙ КОМИ – ПЕРМЯЦКОГО ЭПОСА** 424
Бормонтова Ксения Сергеевна
Научный руководитель Климова Татьяна Леонидовна
МОБУ ДОД «ДЮЦ «Радуга» города Кудымкара, Пермский край, Кудымкар
- РОЛЬ ШКОЛЬНЫХ МУЗЕЕВ В ВОСПИТАНИИ И ОБРАЗОВАНИИ ШКОЛЬНИКОВ** 425
Брусницына Анна Витальевна
Научный руководитель Зарубина Любовь Владимировна
МАОУ СОШ № 22, Пермский край, г. Пермь
- ОРСКАЯ ЯШМА** 427
Денисова Дарья Владимировна
Научный руководитель Каракоскина Наталья Леонидовна
МАОУ СОШ № 22, Пермский край, г. Пермь
- ОТЕЧЕСТВЕННАЯ ВОЙНА 1812Г. И ПЕРМСКИЙ КРАЙ** 428
Колесов Валерий Вадимович
Научный руководитель Шепелева Татьяна Алексеевна
МАОУ СОШ №22, Пермский край, г.Пермь
- СУДЬБА ЧЕЛОВЕКА В СУДЬБЕ СТРАНЫ** 429
Коротаева Анна Алексеевна
Научный руководитель Шепелева Татьяна Алексеевна
МАОУ СОШ №22 ,Пермский край, г.Пермь
- ЗУБЫ МАМОНТОВ, НАЙДЕННЫЕ НА ГОРЕ ХАРААБАЙ** 430
Николаев Василий Иннокентьевич
Научный руководитель Кычкина Оксана Ивановна
МБОУ Вилюйская СОШ № 3 им. Героя Н.С. Степанова», Республика Саха, г. Вилюйск
- РАЗРАБОТКА ПУТЕВОДИТЕЛЯ «ТАЙНЫЕ ИСТОРИИ ПОСЕЛКА ИНОЗЕМЦЕВО»** 431
Ордян Евгения Аргамовна, Звягинцева Александра Александровна
Научный руководитель Краснокутская Лидия Ивановна
Филиал ГБОУ ВПО СГПИ, Ставропольский край, г. Железноводск, пос. Иноземцево
- СОЗДАНИЕ ВИРТУАЛЬНОГО МУЗЕЯ ДЛЯ ШКОЛЬНИКОВ** 432
Меньшикова Юлия Петровна, Ширяев Максим Алексеевич
Научный руководитель Фисенко Ирина Николаевна
МБОУ «Гуманитарно-юридический лицей № 86», Удмуртская Республика, г.Ижевск



ИСТОРИЯ РОДНОГО КРАЯ В ЕГО НАЗВАНИЯХ (ТОПОНИМЫ И ГИДРОНИМЫ ЗАРАЙСКОГО КРАЯ)	433
<i>Тюняева Мария Михайловна</i>	
<i>Научный руководитель Фролова Ольга Валентиновна</i>	
<i>ГБОУ ЗПК имени В.В.Виноградова, Московской области</i>	
ПОЧЁТНЫЙ ГРАЖДАНИН ГОРОДА ТРОИЦКА – ЛАЗАРЕНКО ВИКТОР НИКОЛАЕВИЧ	434
<i>Зотова Елизавета Николаевна</i>	
<i>Научный руководитель Марар Ирина Ивановна</i>	
<i>МБОУ «ООШ № 4», Челябинская область, г. Троицк</i>	
НЕ ДАДИМ УМЕРЕТЬ ЛЕГЕНДАМ!	435
<i>Валиева Эльмира Римовна</i>	
<i>Научный руководитель Сергеева Лидия Александровна</i>	
<i>МАОУ СОШ №12, Челябинская область, г. Бакал</i>	
ИЗУЧЕНИЕ, СИСТЕМАТИКА И АНАЛИЗ ТОПОНИМОВ КОВРОВСКОГО РАЙОНА ВЛАДИМИРСКОЙ ОБЛАСТИ	437
<i>Воробьёва Мария Сергеевна</i>	
<i>Научный руководитель Голубев Владимир Ильич</i>	
<i>МБОУ СОШ № 5, Владимирская область, г. Ковров</i>	
ПОЭТИЧЕСКИЙ ОБРАЗ ПРОВИНЦИАЛЬНОГО КОВРОВА В НАЧАЛЕ XX ВЕКА (ПО СТИХОТВОРЕНИЮ «КОВРОВ» ПОЭТА И.Е.ГРУЗДЕВА)	438
<i>Шараева Валерия Павловна</i>	
<i>Научный руководитель Черникова Нателла Валентиновна</i>	
<i>МБОУ СОШ № 24, Владимирская область г.Ковров</i>	
ПУТЬ К ДУШЕ ЛЕЖИТ ЧЕРЕЗ ИСКУССТВО	439
<i>Кострикова Анастасия Андреевна</i>	
<i>Научный руководитель Гордеева Светлана Александровна</i>	
<i>МБОУ СОШ № 14, Владимирская область, г. Ковров</i>	
ПЁТР НИКИФОРОВИЧ ИВАШЕВ – ВОЕННЫЙ ИНЖЕНЕР, ГЕРОЙ ВОЙНЫ 1912 ГОДА	440
<i>Пеганов Алексей Вячеславович</i>	
<i>Научный руководитель Дойко Светлана Леонидовна</i>	
<i>МОУ Ундоровский общеобразовательный лицей, Ульяновская область, село Ундоры</i>	
ГОРЖУСЬ СВОИМ ВЫБОРОМ	441
<i>Чониашвили Георгий Тамазиевич</i>	
<i>Научный руководитель Шабалий Раиса Евгеньевна</i>	
<i>ГБОУ НПО ПУ № 5, РСО-Алания, г. Владикавказ</i>	
СОВРЕМЕННОЕ СОСТОЯНИЕ И ТЕНДЕНЦИИ РАЗВИТИЯ МЕТРО КАК ВИДА ТРАНСПОРТА В ГОРОДЕ КАЗАНИ	442
<i>Мифтахов Даниил Романович, Зямалов Марат Ирекович</i>	
<i>Научный руководитель Илюшина Гульсина Алимбековна</i>	
<i>МБОУ «Кадетская школа-интернат №6, Республика Татарстан, г. Казань</i>	
ПОКОЛЕНИЕ ПУГАЧЕВЦЕВ, ПЕРЕЖИВШИХ ВОЙНУ	443
<i>Смирнова Надия Наилевна</i>	
<i>Научный руководитель Федосеева Людмила Анатольевна</i>	
<i>МОУ СОШ №3, Саратовская область, г. Пугачев</i>	



- ТАЙНА «ЗОЛОТОГО ЭШЕЛОНА»** 444
Левчук Кира Олеговна
Научный руководитель Ярулина Людмила Абильевна
МБОУ «Гимназия 122 им. Ж.А. Зайцевой», Республика Татарстан, г. Казань
- МЫ ХОТИМ ВСЕМ РЕКОРДАМ НАШИ СЛАВНЫЕ ДАТЬ ИМЕНА
(ТАТАРСТАНЦЫ – ГЕРОИ ВСЕМИРНЫХ ОЛИМПИАД)** 445
Мосина Софья Васильевна
Научный руководитель Ярулина Людмила Абильевна
МБОУ «Гимназия №122 им. Ж.А.Зайцевой», Республика Татарстан, г.Казань
- ПРЕДАНИЯ И ЛЕГЕНДЫ КАЗАНИ: ПРАВДА И ВЫМЫСЕЛ** 446
Фахрутдинова Лия Ринатовна
Научный руководитель Ярулина Людмила Абильевна
МБОУ «Гимназия №122 им. Ж.А.Зайцевой», Республика Татарстан, г. Казань
- РОЛЬ ИЗУЧЕНИЯ ЭКСПОНАТОВ И ДОКУМЕНТОВ ИСТОРИКО-ЭТНОГРАФИЧЕСКОГО МУЗЕЯ
В ВОЗРОЖДЕНИИ КУЗНЕЧНОГО ДЕЛА** 447
Филиппова Василиса Никитична
Научный руководитель Филиппов Никита Николаевич
Центр технического творчества, Республика Саха (Якутия), Верхневилуйский улус
- В.Я. ШИШКОВ К ЮБИЛЕЮ 1873- 2013** 448
Ляпунова Анастасия Андреевна
Научный руководитель Михайлов Владимир Анатольевич
ГБОУ СПО БПЭК, Тверская область, г. Бежецк
- ТВЕРСКИЕ ГЕРОИ ОТЕЧЕСТВЕННОЙ ВОЙНЫ 1812 ГОДА** 449
Сквиринов Алексей Андреевич
Научный руководитель Соплова Татьяна Леонидовна
ГБОУ СПО БПЭК, Тверская область, г. Бежецк
- ВАЛЕРИЙ ИНКИЖИНОВ – БУРЯТ В ЕВРОПЕЙСКОМ КИНО** 450
Чагдурова Светлана Цыдендамбаевна
Научный руководитель Будаева Лариса Ешиевна
ГБОУ СПО «Гусиноозерский энергетический техникум», Республика Бурятия,
г. Гусиноозерск
- ГОСУДАРСТВЕННЫЕ ДЕЯТЕЛИ. ЮРИЙ ФРОЛОВИЧ ГОРЯЧЕВ-ЧЕЛОВЕК ЭПОХА** 451
Короткова Анастасия Алексеевна
Научный руководитель Шепталова Валентина Михайловна
МОУ Тимирязевская СОШ, Ульяновская область, Ульяновский район п. Тимирязевский
- БАТАЙСКИЙ ГОРОДСКОЙ ПАРК ИМЕНИ В.И.ЛЕНИНА** 452
Кузнецова Татьяна Михайловна
Научный руководитель Елонова Александра Александровна
МБОУ лицей №10, Ростовская область, г.Батайск
- ОСОБЕННОСТИ ДОБРАЧНЫХ ОТНОШЕНИЙ У КОРЯКОВ В XVIII – XX ВВ.
(ПО ДАННЫМ ЭТНОГРАФИЧЕСКИХ ИСТОЧНИКОВ)** 453
Федорова Наталья Алексеевна
Научный руководитель Понкратова Ирина Юрьевна
ФГБОУ ВПО «Северо-Восточный государственный университет», Магаданская область,
г. Магадан



МЕРТВАЯ ДОРОГА ИЛИ КАК ОСТАТЬСЯ ЧЕЛОВЕКОМ	454
<i>Борзых Мария Сергеевна</i>	
<i>Научный руководитель Поддубная Елена Владимировна</i>	
<i>МБОУ СОШ 3 150, Красноярский край, г. Красноярск</i>	
СРАВНИТЕЛЬНАЯ ЭТНО - ГЕОГРАФИЧЕСКАЯ ХАРАКТЕРИСТИКА РАЙОНОВ ГОРОДА КРАСНОЯРСКА	455
<i>Захаренко Евгения Владимировна, Мамедова Туркан Зираддин Кызы</i>	
<i>Научный руководитель Нахмунова Наталья Александровна</i>	
<i>МБОУ СОШ №150, Красноярский край, г. Красноярск</i>	
РЕКРЕАЦИОННЫЕ РЕСУРСЫ ЧЕСАНО-ХУДАНСКОЙ КОТЛОВИНЫ	455
<i>Бадараева Сэлмэг Цыреновна</i>	
<i>Научный руководитель Дампилов Еши-Жалсан Зундуевич</i>	
<i>МБОУ Кижингинская СОШ №1 им. Х. Намсараева, Республика Бурятия, с. Кижинга</i>	
ИСТОРИЯ СЕМЬИ – В ИСТОРИИ СТРАНЫ	456
<i>Бадмаева Сэлмэг Тумэн-Баировна</i>	
<i>Научный руководитель Кулькиова Софья Ревомировна</i>	
<i>МБОУ «Гаргинская СОШ им. Н.Г. Дамдинова», Республика Бурятия, Курумканский район, с. Арзгун</i>	
КУЛЬТУРА И БЫТ НАРОДОВ БАУНТОВСКОГО ЭВЕНКИЙСКОГО РАЙОНА	458
<i>Баклашкина Ксения Андреевна</i>	
<i>Научный руководитель Швецов Константин Леонидович</i>	
<i>МБОУ «Багдаринская СОШ», Республика Бурятия, Баунтовский район с. Багдарин</i>	
ОНОМАСТИЧЕСКАЯ ПЕРЕПИСЬ СЕЛА МОГСОХОН	458
<i>Галданова Ханда Раднажаповна</i>	
<i>Научный руководитель Буянтуева Сэсэгма Гудоржиевна</i>	
<i>МБОУ Могсохонская СОШ, Республика Бурятия, с. Могсохон</i>	
САРТУЛ-БУЛАГСКИЙ ДАЦАН – ДОЛГИЙ ПУТЬ К ВОЗРОЖДЕНИЮ	459
<i>Галсанова Аяна Баировна</i>	
<i>Научный руководитель Чердонова Юлия Юрьевна</i>	
<i>МБОУ Оерская СОШ, Республика Бурятия, с. Оер</i>	
ЧЕТВЕРТИЧНЫЙ ВУЛКАНИЗМ ДЖИДИНСКОЙ ГОРНОЙ СТРАНЫ (ЗАКАМЕНСКИЙ РАЙОН РЕСПУБЛИКА БУРЯТИЯ)	460
<i>Дорошкевич Алексей Геннадьевич</i>	
<i>Научный руководитель Карпова Людмила Георгиевна</i>	
<i>МБОУ Российская гимназия № 59, Республика Бурятия, г. Улан-Удэ</i>	
ПРИРОДНО-КУЛЬТУРНОЕ НАСЛЕДИЕ И ПЕРСПЕКТИВЫ РАЗВИТИЯ ТУРИЗМА В ХОРИНСКОМ РАЙОНЕ	461
<i>Закирова Зульфия Амировна</i>	
<i>Научный руководитель Банзаргашеева Цырегма Жамбаловна</i>	
<i>МБОУ Тэгдинская СОШ, Республика Бурятия, с. Тэгда</i>	
КАРЫМЫ – КТО ОНИ ТАКИЕ?	462
<i>Токмакова Марина Павловна</i>	
<i>Научный руководитель Парфёнова Любовь Васильевна</i>	
<i>МБОУ «Тугнуйская СОШ», Республика Бурятия, Тугнуй с.</i>	



ЖИВИ, ЦЕЛЕБНЫЙ РОДНИК 463

Тучинова Чимита Чойжинимаевна
Научный руководитель Намсараева Эльвира Шираповна
МБОУ Оёрская СОШ, Республика Бурятия, с. Оер

**ИСТОРИЯ ЗДАНИЯ ШКОЛЫ № 22 – КАК ОДНА ИЗ ИНТЕРЕСНЕЙШИХ СТРАНИЦ ЕЁ ИСТОРИИ.
(КТО ПОСТРОИЛ НАШУ ШКОЛУ?)** 464

Махин Иван Александрович
Научный руководитель Зарубина Любовь Владимировна
МАОУ СОШ № 22, Пермский край, г. Пермь

КУЛЬТУРНОЕ НАСЛЕДИЕ

**СВЯЗЬ КОМПОЗИЦИОННОГО РЕШЕНИЯ РЕЗЬБЫ ПО ДЕРЕВУ
И ДЕКОРАТИВНОГО УКРАШЕНИЯ КОСТЮМА** 468

Сливка Ольга Викторовна
Научный руководитель Ерёмкина Наталья Александровна
ГБОУ СПО НКТА, Нижегородская область, Нижний Новгород

Я БУДУ ТАНЦЕВАТЬ! ДИКАЛУ МУЗАКАЕВ — НАРОДНЫЙ АРТИСТ РОССИИ 469

Гелогаев Иса Аптиевиц
Научный руководитель Целмоева Мадден Яхьяновна
*Республиканский Центр творчества детей и юношества, Республика Ингушетия,
г. Назрань.*

«НАЦИОНАЛЬНЫЕ ЖИЛИЩА НАРОДОВ ОРЕНБУРЖЬЯ» 469

Лавренина Марина Геннадьевна
Научный руководитель Брешева Валентина Петровна
МБОУ «Гимназия г. Оренбург» Оренбургская область, г. Медногорск

**СОВРЕМЕННОЕ БЫТОВАНИЕ ТРАДИЦИОННОГО
КАЛЕНДАРНОГО БЕСЕРМЯНСКОГО ОБРЯДА «ВОЖО КЕЛЯН» /КРЕЩЕНИЕ** 470

Верский Павел Александрович, Шкляева Юлия Андреевна
Научный руководитель Главатских Глафира Витальевна
МКОУ «Понинский детский дом-школа» Удмуртская Республика с. Понино

«ПУШКИН И МУЗЫКА» 472

Хошенко Анастасия Сергеевна
Научный руководитель Лысенко Наталия Николаевна
*МОУДОД «ДШИ местной администрации ГО рохладный КБР» Кабардино-Балкарская
Республика, г. Прохладный*

**ПАМЯТЬ ОБ ОТЕЧЕСТВЕННОЙ ВОЙНЕ 1812 ГОДА В РОССИИ
И НАПОЛЕОНОВСКИХ ВОЙНАХ ВО ФРАНЦИИ** 473

Бачкова Полина Алексеевна
Научный руководитель Бабченко Татьяна Викторовна
МАОУ «Многопрофильный лицей», ЯНАО, Тюменская область, г. Муравленко

ИСТОРИЧЕСКАЯ ЖИВОПИСЬ: ВЫМЫСЕЛ И РЕАЛЬНОСТЬ 474

Смурова Кристина Рустамовна
Научный руководитель Подольская Инна Александровна
МОУ Гимназия №18, Челябинская область, г. Магнитогорск



СЮЖЕТ И ГЕРОИ ЛЕГЕНД И ПРЕДАНИЙ ЗАВОЛЖСКИХ БАШКИР	475
<i>Бисенова Эльвира Маратовна</i>	
<i>Научный руководитель Коркина Галина Александровна</i>	
<i>МОУ СОШ №3, Саратовская область, г. Пугачев</i>	
РАЗВИТИЕ ЖАНРОВОЙ ЖИВОПИСИ. НАТЮРМОРТ	476
<i>Хоменко Анна Валерьевна</i>	
<i>Научный руководитель Левченко Ольга Константиновна</i>	
<i>МБОУ СОШ №5, Краснодарский край, Абинский район, п. Ахтырский</i>	
АРХЕТИПИЧЕСКАЯ ОСНОВА ТВОРЧЕСТВА САЛЬВАДОРА ДАЛИ	477
<i>Швейгерт Екатерина Константиновна</i>	
<i>Научный руководитель Горюнова Светлана Анатольевна</i>	
<i>МБОУ СОШ №78, Новосибирская область, г. Новосибирск</i>	
АРТУР ТУБАЕВ. ЖИЗНЬ И ТВОРЧЕСТВО	477
<i>Самогова Альбина Александровна</i>	
<i>Научный руководитель Тарханова Фатима Михайловна</i>	
<i>ГКОУ ДОД «РЦ НТТУ», КБР, г. о. Нальчик</i>	
ЖЕНСКОЕ НАЦИОНАЛЬНОЕ ПЛАТЬЕ АДЫГОВ АДЫГА ФАШЭ	479
<i>Канукова Илиана Романовна</i>	
<i>Научный руководитель Урусова Лариса Гумаровна</i>	
<i>ГКОУ ДОД «РЦ НТТУ», КБР, г/о Нальчик</i>	
ДЕЯТЕЛЬНОСТЬ КУНГУРСКОГО КОЛЛЕКТИВА РУССКОЙ ДУХОВНОЙ МУЗЫКИ ПО ВОСПИТАНИЮ В МОЛОДЕЖИ НАЦИОНАЛЬНОЙ ИДЕНТИЧНОСТИ И ТОЛЕРАНТНОСТИ	479
<i>Горбунова Анна Михайловна, Трухина Мария Михайловна</i>	
<i>Научный руководитель Варзаков Игорь Валерьевич</i>	
<i>ГБОУ СПО «Кунгурский автотранспортный колледж», Пермский край, г. Кунгур</i>	
КУСТАРНОЕ КОЖЕВЕННОЕ ПРОИЗВОДСТВО ЯКУТОВ	481
<i>Андросова Дария Александровна</i>	
<i>Научный руководитель Неустроева Галина Иннокентьевна</i>	
<i>МБОУ «Баягинская СОШ им. И. М. Хатылаева», Республика Саха (Якутия), МР «Таттинский улус (район) село Баяга</i>	
ИРКУТСКАЯ ВОЗРОЖДЕННАЯ СТАРИНА-130-Й КВАРТАЛ	482
<i>Трусов Владимир</i>	
<i>Научный руководитель Владимирова Мария Александровна</i>	
<i>ОГАОУ НПО Профессиональное училище №2, Иркутская область, г. Иркутск</i>	
КАРТИНА А.А. КОКЕЛЯ «ЧАЙНАЯ» КАК ФЕНОМЕН КУЛЬТУРНОЙ ЖИЗНИ ЧУВАШИИ (К 100-ЛЕТИЮ СОЗДАНИЯ КАРТИНЫ)	483
<i>Елисеева Ксения Владимировна</i>	
<i>Научный руководитель Захарова Лидия Ивановна</i>	
<i>БОУ Чувашской Республики СПО «Чебоксарский техникум строительства и городского хозяйства» Минобразования Чувашии</i>	
САМОРОДОК ЗЕМЛИ БУРЯТСКОЙ	483
<i>Комарова Анастасия Харитоновна</i>	
<i>Научный руководитель Фёдорова Татьяна Владимировна</i>	
<i>МАОУ СОШ №1 г.Улан – Удэ Республика Бурятия</i>	



- ПРИТЧА О БОЛЬШОЙ РЫБЕ** 484
Горестов Олег Игоревич
Научный руководитель Дунцова Любовь Михайловна
МБОУ АКА им. Ю. В. Кондратюка, Новосибирская область, г. Новосибирск
- РЕЖИССЁР РИЧАРД ВИКТОРОВ. К 40-ЛЕТИЮ ВЫХОДА КИНОДИЛОГИИ «МОСКВА – КОСМОПЕЯ» И «ОТРОКИ ВО ВСЕЛЕННОЙ»** 486
Гаврикова Дарья Алексеевна
Научный руководитель Сунцова Наталия Витальевна
МБОУ АКА им. Ю. В. Кондратюка, Новосибирская область, г. Новосибирск
- МИР СЛАВЯНСКОЙ РУСИ В ТВОРЧЕСТВЕ Н.К. РЕРИХА** 487
Брашко Иван Сергеевич
Научный руководитель Мошкова Лариса Викторовна
МБОУ СОШ № 67 с углубленным изучением отдельных предметов, Свердловская область, г.Екатеринбург
- И О ЧЁМ МНЕ ПЕРЕСКАЖУТ ЗОЛОТЫЕ КРУЖЕВА** 488
Кузьмина Маргарита Сергеевна
Научный руководитель Куракова Наталья Павловне
МБОУ СОШ № 135 имени академика Б.В.Литвинова, Челябинская область, г.Снежинск
- ПАМЯТНИКИ ИСТОРИИ – КУЛЬТУРНОЕ НАСЛЕДИЕ НАШЕГО ГОРОДА** 489
Алифирова Оксана Сергеевна
Научный руководитель Бадунц Анжела Юрьевна
ГБОУ СПО Славянский сельскохозяйственный техникум Краснодарского края, г. Славянск-на-Кубани
- БИСЕРОПЛЕТЕНИЕ – СМЫСЛ ЖИЗНИ** 490
Журавлева Дарья Андреевна
Научный руководитель Терехова Марина Станиславовна
ГБОУ СПО «Славянский сельскохозяйственный техникум» Краснодарский край, г. Славянск-на-Кубани
- СВОЕОБРАЗИЕ ОБРАЗА МЕДВЕДЯ В ЗООМОРФНОЙ СИМВОЛИКЕ ТАТАР И НЕНЦЕВ** 491
Галимзянова Алия Рифатовна
Научный руководитель Нечаева Светлана Николаевна
МОУ СОШ №9, Тюменская область, г. Надым
- МУЗЫКА, ИДУШАЯ ИЗ ГЛУБИНЫ ДУШИ** 491
Пикуляк Людмила Александровна
Научный руководитель Жигулина Елена Александровна
ГБОУ СПО Славянский сельскохозяйственный техникум, Краснодарский край, г. Славянск-на-Кубани
- НА ПУТИ К ЧУДУ** 492
Шматов Игорь Николаевич
Научный руководитель Родина Татьяна Владимировна
ГБОУ СО СПО «БПТТ», Саратовская область, г. Балаково
- ПРАВОСЛАВИЕ НА КУБАНИ В ЖИВОПИСИ И АРХИТЕКТУРЕ. СТАВРОГРАФИЯ. КРЕСТЫ ХРАМА РОЖДЕСТВА ПРЕСВЯТОЙ БОГОРОДИЦЫ ПОСЕЛКА АХТЫРСКОГО** 493
Хлопин Илья Олегович
Научный руководитель Левченко Ольга Константиновна
МБОУ СОШ №5, Краснодарский край, Абинский район, п. Ахтырский



ПРАВОСЛАВИЕ НА КУБАНИ В ЖИВОПИСИ И АРХИТЕКТУРЕ НА ПРИМЕРЕ СВЯТО-ДИМИТРИЕВСКОГО ХРАМА СТАНИЦЫ МИНГРЕЛЬСКОЙ	494
<i>Пантелеев Александр Викторович</i>	
<i>Научный руководитель Левченко Ольга Константиновна</i>	
<i>МБОУ СОШ №5, Краснодарский край, Абинский район, п. Ахтырский</i>	
ХАППАР – НАРЯДНАЯ СУМОЧКА ЯКУТОВ	495
<i>Михайлова Марина Игнатьевна</i>	
<i>Научный руководитель Муксунова Мария Касьяновна</i>	
<i>МБОУ Вилюйская СОШ № 3 им. Героя Н.С. Степанова», Республика Саха, г. Вилюйск</i>	
СИМВОЛЫ И ВЕРОВАНИЯ РУССКОГО НАРОДА В ИСКУССТВЕ ХОЛОМСКОЙ РОСПИСИ	499
<i>Хизриева Патимат Абдуловна</i>	
<i>Научный руководитель Литюкова Любовь Алексеевна</i>	
<i>МОУ ДОД Центр детского творчества высшей категории, Ростовская область, г.Волгодонск</i>	
ГЖЕЛЬ – КРАСОТА ПРИРОДЫ И ФАНТАЗИЯ СКАЗКИ	500
<i>Бороздина Наталья Андреевна</i>	
<i>Научный руководитель Колчева Тамара Александровна</i>	
<i>МОУ ДОД Центр детского творчества высшей категории, Ростовская область, г. Волгодонск</i>	
ДИНАСТИЯ ЕРМОЛОВЫХ В МУЗЫКАЛЬНО-ОБЩЕСТВЕННОЙ ЖИЗНИ КОЛЬСКОГО ЗАПОЛЯРЬЯ	501
<i>Папина Ирина Викторовна</i>	
<i>Научный руководитель Павлова Ольга Александровна</i>	
<i>ГОБОУ СПО «Мурманский колледж искусств», Мурманская область, г. Мурманск</i>	
СОЗДАНИЕ ПРОЕКТА ПАРКА «НАСЛЕДИЕ АРКТИКИ»	502
<i>Куш Алена Алексеевна, Серикова Анастасия Андреевна</i>	
<i>Научный руководитель Коротнева Елена Валентиновна</i>	
<i>МБОУ Лицей №136, Новосибирская область, г. Новосибирск</i>	
ОБРАЗ ВЫДАЮЩЕГОСЯ ИСТОРИЧЕСКОГО ДЕЯТЕЛЯ В ПРОИЗВЕДЕНИЯХ ИСКУССТВА (НА ПРИМЕРЕ ЛИЧНОСТИ А.М.ГОРЧАКОВА)	503
<i>Шпакова Александра Александровна</i>	
<i>Научный руководитель Паскевич Наталья Яковлевна</i>	
<i>МБОУДОД ЦДОД «Малая академия», г.Краснодар</i>	
ТРАДИЦИИ И ОБЫЧАИ В РУССКОЙ КУЛЬТУРЕ НА ПРИМЕРЕ СЕМЕЙ ГОРОДА МАГНИТОГОРСК	504
<i>Яковлева Анна Евгеньевна</i>	
<i>Научный руководитель Денисенко Ксения Евгеньевна</i>	
<i>МОУ СОШ №64, Челябинская область, г. Магнитогорск</i>	
СВАДЕБНЫЙ ОБРЯДОВЫЙ ФОЛЬКЛОР – ЦЕННЕЙШИЙ ИСТОЧНИК ДЛЯ ПОСТИЖЕНИЯ КУЛЬТУРНОГО НАСЛЕДИЯ РУССКОГО НАРОДА	505
<i>Пайманова Маргарита Валерьевна</i>	
<i>Научный руководитель Харланова Галина Александровна</i>	
<i>Многопрофильный колледж ФГБОУ ВПО Орёл ГАУ, Орловская область, г. Орел</i>	
КУДЫМ-ОШ – ШУД КОШШИТЬ (КУДЫМ-ОШ - ИСКАТЕЛЬ СЧАСТЬЯ)	506
<i>Савельев Никита Сергеевич</i>	
<i>Научный руководитель Хозяшев Александр Дмитриевич</i>	
<i>МОБУ ДОД «ДЮЦ «Радуга», Пермский край, Кудымкар</i>	



- НИТОЧКА СКВОЗЬ ВЕКА** 507
Лопатина Наталья Олеговна
Научный руководитель Климова Татьяна Леонидовна
МОБУ ДОД «ДЮЦ «Радуга» города Кудымкара, Пермский край, Кудымкар
- ДОРЯСЬ АСЛАС ЙЦЗЛЦН (ЗАЩИТНИК СВОЕГО НАРОДА)** 508
Демин Артем Николаевич
Научный руководитель Хозяшев Александр Дмитриевич
МОБУ ДОД «ДЮЦ «Радуга», Пермский край, Кудымкар
- ИНТЕРПРЕТАЦИЯ ОБРАЗА ДОН КИХОТА В ГРАФИЧЕСКИХ СЕРИЯХ РУССКИХ ХУДОЖНИКОВ** 510
Кутузова Алла Андреевна
Научный руководитель Свечникова Ирина Алексеевна
МБОУ гимназия 104 «Классическая гимназия», Свердловская область, Екатеринбург
- КУЛЬТУРНАЯ ПАМЯТЬ В НАЗВАНИЯХ ПАМЯТНИКОВ И АРТ-ОБЪЕКТОВ: ЭКСПЕРИМЕНТАЛЬНОЕ ИССЛЕДОВАНИЕ: (НА МАТЕРИАЛЕ ПАМЯТНИКОВ Г. ПЕРМИ)** 511
Логинова Анна Евгеньевна
Научный руководитель Шляхова Светлана Сергеевна.
МАОУ СОШ № 22, Пермский край, г. Пермь
- ХРАНИТЕЛИ СЕМЕЙНЫХ ТРАДИЦИЙ** 512
Домин Вячеслав Викторович
Научный руководитель Непочатых Лидия Ивановна
МБОУ «СОШ № 2 им. А. С. Пушкина», Республика Карелия, г. Костомукша
- ВЫШИВКА СЕЛА ВИСЛАЯ ПОЛЯНА ТЕРБУНСКОГО РАЙОНА ЛИПЕЦКОЙ ОБЛАСТИ: ОТ ТРАДИЦИОННОГО СТИЛЯ XIX ВЕКА ДО МОДНЫХ УЗОРОВ XXI ВЕКА** 513
Чурилова Татьяна Геннадиевна
Научный руководитель Глотова Н.В.
МБОУ СОШ с. Вислая Поляна Тербунского района Липецкой области
- ПРАВОСЛАВНОЕ НАСЛЕДИЕ ОСЕТИН** 514
Апаев Арсен Маратович
Научный руководитель Гуцунаева Ольга Эдуардовна
ГБОУ ДОД «Республиканский дворец детского творчества», ТО «Радуга детства», МБОУ гимназия №5, г. Владикавказ.
- СВЯЩЕННАЯ БИТВА ЗА КАВКАЗ** 516
Смолякова Ангелина Юрьевна
Научный руководитель Айларова Татьяна Сергеевна
ГБОУ ДОД «Республиканский дворец детского творчества», РСО-Алания, г.Владикавказ
- ДЕТСКИЕ ОСЕТИНСКИЕ ПОДВИЖНЫЕ ИГРЫ ДЕВОЧЕК** 517
Гагиева Элима Роликовна
Научный руководитель Кульчиева Мадина Борисовна
ГБОУ ДОД РДДТ, РСО – Алания, г.Владикавказ
- КУЛЬТУРНОЕ НАСЛЕДИЕ ОСЕТИНСКОЙ ДРАМАТУРГИИ. РОЛЬ ГЕОРГИЯ ХУГАЕВА В РАЗВИТИИ ТЕАТРАЛЬНОГО ИСКУССТВА ОСЕТИИ** 517
Дмитриев Владимир Владимирович
Научный руководитель Дмитриева Наталья Владимировна
МБОУ СОШ 30, РСО-Алания, г.Владикавказ



СРАВНЕНИЕ И ПОПУЛЯРНОСТЬ ПРАЗДНИКОВ ХЭЛЛОУИНА, НОЧИ ИВАНА КУПАЛЫ, ДНЯ ПОМИНОВЕНИЯ БАДЖНТЖ	518
<i>Миндзаева Дана Яновна</i>	
<i>Научный руководитель Хабалова Наталья Асламбековна</i>	
<i>МБОУ СОШ №38, РСО-Алания, г. Владикавказ</i>	
СЕМЕЙСКИЙ ФОЛЬКЛОРНЫЙ АНСАМБЛЬ РЯБИНУШКА	519
<i>Метшов Анатолий Иванович</i>	
<i>Научный руководитель Хамтаева Светлана Георгиевна</i>	
<i>МБОУ Загустайская СОШ, Республика Бурятия, Селенгинский район, с.Тохой</i>	
ЛОСКУТНАЯ ПЛАСТИКА	519
<i>Комарова Дарья Викторовна</i>	
<i>Научный руководитель Мягкова Любовь Григорьевна</i>	
<i>ОГБОУ ДОО Центр развития творчества детей и юношества, Рязанская область, г. Рязань</i>	
МУЗЫКАЛЬНАЯ БОЭЦИАНА	520
<i>Зингер Григорий Александрович</i>	
<i>Научный руководитель Масловская Наталья Юрьевна</i>	
<i>ГБОУ СПО «Калининградский областной музыкальный колледж», Калининградская область, г. Калининград</i>	
БАРДОВСКАЯ ПЕСНЯ НА КОЛЬСКОМ СЕВЕРЕ	521
<i>Бугаева Ольга Константиновна</i>	
<i>Научный руководитель Павлова Ольга Александровна</i>	
<i>ГБОУ СПО «Мурманский колледж искусств», Мурманская область, г. Мурманск</i>	
ДЭЙБИИР – МАТЕРИАЛЬНОЕ НАСЛЕДИЕ НАРОДА САХА	522
<i>Петров Чагыл Егорович</i>	
<i>Научный руководитель Малышева Мария Михайловна</i>	
<i>«МБОУ Лекеченская СОШ им. А. И. Леонтьева», Республика Саха (Якутия) Вилюйский улус (район) с. Лекечен</i>	
ФОРМИРОВАНИЕ И РЕАЛИЗАЦИЯ МОЛОДЕЖНОГО ДВИЖЕНИЯ «МАСТЕРСКАЯ НАСЛЕДИЯ» В РЕСПУБЛИКЕ ТАТАРСТАН	523
<i>Файзуллина Лейсан Гафиатуловна</i>	
<i>Научный руководитель Сатунина Татьяна Алексеевна</i>	
<i>ФГАОУ ВПО «Казанский (Приволжский) федеральный университет в г. Чистополе, республика Татарстан, г. Чистополь</i>	
ОТРАЖЕНИЕ КУЛЬТУРНОГО НАСЛЕДИЯ НА ЗАНЯТИЯХ КРУЖКА ТЕХНИЧЕСКОГО ТВОРЧЕСТВА	525
<i>Ерофеева Елена Петровна</i>	
<i>Научный руководитель Мерлеева Наталья Васильевна</i>	
<i>ГБОУ СПО ПО ПМПК «Отделение коммунального хозяйства и благоустройства», Пензенская область, г. Пенза</i>	
КОЛЫБЕЛЬНАЯ ПЕСНЯ – МАТЕРИНСКАЯ ПОЭЗИЯ (СОПОСТАВИТЕЛЬНЫЙ АНАЛИЗ РУССКИХ, БУРЯТСКИХ И АРМЯНСКИХ КОЛЫБЕЛЬНЫХ)	526
<i>Ароян Анни Ервандовна</i>	
<i>Научный руководитель Солодухина Татьяна Константиновна</i>	
<i>МБОУ «Тарбагатайская СОШ», Республика Бурятия, Тарбагатай с.</i>	



- РОЛЬ ФОЛЬКЛОРА В ЖИЗНИ БУРЯТ** 528
Узлыуев Аюр Андреевич
Научный руководитель Дарханова Валентина Павловна
МОУ ДОО «Иволгинский районный центр дополнительного образования детей»,
Республика Бурятия, с. Иволгинск

ЛИНГВИСТИКА

- ИССЛЕДОВАНИЕ ЭТИМОЛОГИИ ФАМИЛИЙ, ИХ КЛАССИФИКАЦИЯ И ЧАСТОТНОСТЬ УПОТРЕБЛЕНИЯ (НА ПРИМЕРЕ ФАМИЛИЙ УЧЕНИКОВ НОУ ШКОЛЫ «ВЫБОР»)** 532
Комарова Ольга Михайловна
Научный руководитель Дорофеева Светлана Викторовна
НОУ школа «Выбор», г. Москва
- ЖИВОЙ МЕРТВЫЙ ЯЗЫК** 533
Зулкарнаева Анастасия Геннадьевна
Научный руководитель Курносенко Марина Владимировна
МОУ СОШ №3, Саратовская область, г. Пугачев
- ИДИОМЫ** 534
Тюняева Мария Михайловна
Научный руководитель Минаева Римма Владимировна
ГБОУ ЗПК имени В.В.Виноградова, Московской области
- АББРЕВИАЦИЯ В ДЕЛОВОЙ ДОКУМЕНТАЦИИ И ТРЕБОВАНИЯ К ЕЕ ИСПОЛЬЗОВАНИЮ** 534
Ширяева Лилия Сергеевна
Научный руководитель Шербакова Лилия Владимировна
ГБОУ СПО УСПК КК, Краснодарский край, г. Усть-Лабинск
- АНГЛИЙСКИЙ ЯЗЫК КАК ДОМИНАНТА СОВРЕМЕННОГО ЭТАПА ЯЗЫКОВОЙ ГЛОБАЛИЗАЦИИ (НА ПРИМЕРЕ СТРАН АФРИКАНСКОГО КОНТИНЕНТА)** 535
Сусорева Анастасия Дмитриевна
Научный руководитель Сабирова Диана Рустамовна
МБОУ Гимназия № 6, Республика Татарстан, г. Казань
- ОСОБЕННОСТИ ЛИНГВИСТИЧЕСКИХ ПРОБЛЕМ, ЯЗЫКА ЖЕСТОВ, КАК КАМЕНЬ ПРЕТКНОВЕНИЯ В ОБЩЕНИИ С ИНОСТРАНЦАМИ** 537
Ким Тамара Александровна
Научный руководитель Темирғалиева Татьяна Юрьевна
ГБОУ Лицей «Международная космическая школа им В.Н. Челомея», Московская область, Одинцовский район, г. Байконур
- ПЕЧАЛЬНАЯ УЧАСТЬ ОБРАЩЕНИЙ В XXI ВЕКЕ** 538
Беляя Екатерина Викторовна
Научный руководитель Сарбулатова Алла Константиновна
МБОУ СОШ №159 с углубленным изучением математики, физики; г. Новосибирск
- SMS ЯЗЫК- СЕГМЕНТ МОЛОДЕЖНОЙ КУЛЬТУРЫ** 539
Гуненкова Юлия Дмитриевна
Научный руководитель Шевченко Инна Валерьевна
МАОУ СОШ №4, Краснодарский край, г. Абинск



АКРОНИМЫ – БЕЛЫЕ ПЯТНА ЛИНГВИСТИКИ	540
<i>Тайлакова Ксения Андреевна</i>	
<i>Научный руководитель Сарбулатова Алла Константиновна</i>	
<i>МБОУ СОШ №159 с углубленным изучением математики, физики; г. Новосибирск</i>	
ЛИНГВИСТИКА И ЕЁ ОСНОВНЫЕ ЗАДАЧИ В СОВРЕМЕННОМ МИРЕ	541
<i>Карелина Екатерина Васильевна</i>	
<i>Научный руководитель Хандамова Эва Фризовна</i>	
<i>НОУ СПО Краснодарский кооперативный техникум крайпотребсоюза, Краснодарский край, г. Белореченск</i>	
СРАВНИТЕЛЬНЫЙ АНАЛИЗ ЛЕКСИКО - СЕМАНТИЧЕСКИХ ПОЛЕЙ В СТИХОТВОРЕНИЯХ С.ЕСЕНИНА И А.БЛОКА	542
<i>Бородин Илья Сергеевич</i>	
<i>Научный руководитель Медведева Елена Николаевна</i>	
<i>МКОУ «СОШ №7», Челябинская область, г. Миасс</i>	
ПОНЯТИЕ «НОМЕ/ДОМ» В РУССКИХ И АНГЛИСКИХ ПОСЛОВИЦАХ И ПОГОВОРКАХ	543
<i>Бруева Екатерина Геннадьевна</i>	
<i>Научный руководитель Власова Иранда Ивановна</i>	
<i>МАОУ гимназия №11, Новосибирская область, г. Новосибирск</i>	
СОВРЕМЕННЫЙ ИСКУССТВОВЕДЕЧЕСКИЙ ДИСКУРС	543
<i>Воробьёва Софья Дмитриевна</i>	
<i>Акименко Марина Юрьевна</i>	
<i>МОУ Гимназия №11, Самарская область, г. Самара</i>	
СОЦИОКУЛЬТУРНАЯ КОМПЕТЕНЦИЯ – ОДИН ИЗ ПУТЕЙ К ДИАЛОГУ КУЛЬТУР	544
<i>Парусенко Игорь Андреевич, Расторгуева Евгения Александровна</i>	
<i>Научный руководитель: Милишкевич Татьяна Васильевна</i>	
<i>МАОУ Калининградский морской лицей, Калининградская область, г.Калининград</i>	
РЕДЬЯРД КИПЛИНГ. ПЕРЕВОДЫ НА РУССКИЙ ЯЗЫК: ОПЫТ СОПОСТАВЛЕНИЯ ОРИГИНАЛА И ПЕРЕВОДА	545
<i>Баган Александр Васильевич, Кочкина Анастасия Андреевна</i>	
<i>Научный руководитель Артамонова Ирина Алексеевна</i>	
<i>МАОУ Калининградский морской лицей, Калининградская область, г. Калининград</i>	
КОНЦЕПТ ВРЕМЯ В АМЕРИКАНСКОЙ И РУССКОЙ МУЖСКОЙ КОНЦЕПТОСФЕРАХ	546
<i>Орлова Екатерина Васильевна</i>	
<i>Научный руководитель Шельванова Лилия Гильмутдиновна</i>	
<i>МБОУ «Гимназия №6», республика Татарстан, г. Казань</i>	
ПРОБЛЕМА ПАССИВА СОСТОЯНИЯ В СОВРЕМЕННОМ НЕМЕЦКОМ ЯЗЫКЕ	547
<i>Пензина Елена Сергеевна</i>	
<i>Научный руководитель Сотникова Елена Сергеевна</i>	
<i>ФГБОУ ВПО ИГЛУ, Иркутская область, г. Иркутск</i>	
АВТОМОБИЛЬНЫЙ ФОЛЬКЛОР В МАРШРУТНЫХ ТАКСИ Г. ОМСКА КАК ОТРАЖЕНИЕ КУЛЬТУРЫ СОВРЕМЕННОГО ОБЩЕСТВА	548
<i>Загребельный Алексей Игоревич</i>	
<i>Научный руководитель Мелишихина Наталья Петровна</i>	
<i>БОУ ОО СПО «Омский АТК», Омская область, г. Омск</i>	



- ИНТЕРПРЕТАЦИЯ СОВРЕМЕННОЙ РОК-ЛИРИКИ
(НА ПРИМЕРЕ ТВОРЧЕСТВА ГРУППЫ RAMMSTEIN)** 549
Бекимов Азамат Аманжолович
Научный руководитель Райко Юлия Геннадьевна
БОУ ОО СПО «Омский автотранспортный колледж», Омская область, г. Омск
- МИР ЧЕЛОВЕКА И МИР ПРИРОДЫ В РУССКИХ ГОВОРАХ АЛАТЫРСКОГО РАЙОНА
(НА МАТЕРИАЛЕ ДАННЫХ ДИАЛЕКТОЛОГИЧЕСКОЙ ЭКСПЕДИЦИИ)** 550
Федорова Надежда Николаевна
Научный руководитель Труфанова Светлана Леонидовна
*ФГБОУ ВПО Чувашский государственный педагогический университет
им. И. Я. Яковлева, Чувашская Республика, г. Чебоксары*
- ОПЫТ ГЕНДЕРНОЙ АТРИБУЦИИ ХУДОЖЕСТВЕННОГО ТЕКСТА** 551
Мамаев Михаил Михайлович
Научный руководитель Василевич Александр Петрович
ГОУ ВПО Московский государственный областной университет, Москва
- ОСОБЕННОСТИ ПЕРЕВОДА ГРАФИЧЕСКОЙ РЕКЛАМЫ** 552
Балашова Дарьяна Владиславовна
Научный руководитель Приказчикова Елена Владимировна
МГОУ, г. Москва
- ВИЗИТ ПАТРИАРХА МОСКОВСКОГО И ВСЕЯ РУСИ КИРИЛЛА
В ИНТЕРПРЕТАЦИИ СМОЛЕНСКИХ СМИ** 553
Ставский Вячеслав Витальевич
Научный руководитель Шарапова Татьяна Васильевна
*СОГБОУ «Школа-интернат с углубленным изучением отдельных предметов им. Кирилла
и Мефодия», Смоленская область, г. Смоленск*
- КОМПЛИМЕНТЫ В УСТНОЙ РЕЧИ И ХУДОЖЕСТВЕННОЙ ЛИТЕРАТУРЕ** 554
Кирилюк Елизавета Андреевна
Научный руководитель Якупова Людмила Ивановна
НОУ «Школа-интернат №22», Республика Бурятия, г. Улан-Удэ
- СОДЕРЖАТЕЛЬНЫЕ И ЯЗЫКОВЫЕ ОСОБЕННОСТИ ТЕКСТОВ
СОВРЕМЕННЫХ ЭСТРАДНЫХ ПЕСЕН** 555
Липский Владимир Павлович
Научный руководитель Матасова Людмила Александровна
ГБОУ СПО «Курганский государственный колледж», Курганская область, г. Курган
- ДВУЯЗЫЧИЕ: ПРЕГРАДА ИЛИ ПОДСПОРЬЕ?** 556
Нацибулина Валерия Михайловна
Научный руководитель Константинова Елена Юрьевна
МБОУ СОШ №16, Владимирская область, о. Муром
- ПЕРЕВОД СПЕЦИАЛЬНОЙ ЛЕКСИКИ КАК АКТУАЛЬНАЯ ПЕРЕВОДЧЕСКАЯ ПРОБЛЕМА В СВЕТЕ
СОВРЕМЕННЫХ ТЕНДЕНЦИЙ РАЗВИТИЯ И СОХРАНЕНИЯ РУССКОГО ЛИТЕРАТУРНОГО ЯЗЫКА** 556
Болховитянов Иван Валерьевич
Научный руководитель Жирова Ирина Григорьевна
МГОУ (областной), г. Москва



ГОВОР ДРАГУНСКОГО ПОСЕЛЕНИЯ	557
<i>Кирдина Татьяна Дмитриевна</i>	
<i>Научный руководитель Ефимова Светлана Вадимовна</i>	
<i>МОУ «Нижепенская СОШ», Белгородская область, Ракитянский район, с.Нижние Пены</i>	
СОПОСТАВИТЕЛЬНЫЙ АНАЛИЗ ВАРИАНТОВ ПЕРЕВОДОВ ПОЭЗИИ И. БРОДСКОГО (НА ПРИМЕРЕ СТИХОТВОРЕНИИ К УРАНИИ)	558
<i>Останин Сергей Викторович</i>	
<i>Научный руководитель Кретова Надежда Степановна</i>	
<i>МБОУ «Гимназия № 21», Кемеровская область, г.Кемерово</i>	
ЯЗЫК ГОРОДА: ГОДОНИМЫ И ЭМПОРОНИМЫ	559
<i>Парфёнова Елена Вячеславовна</i>	
<i>Научный руководитель Гаврилова Марина Сергеевна</i>	
<i>ГБОУ СПО ЗПК им. В.В. Виноградова, Московская область, г. Зарайск</i>	
АНАЛИЗ ЯЗЫКОВЫХ СРЕДСТВ, ПЕРЕДАЮЩИХ ЭМОЦИЮ «СТРАХ»	561
<i>Санникова Ольга Константиновна</i>	
<i>Научный руководитель Антонова Юлия Михайловна</i>	
<i>МБОУ гимназия №35, Свердловская область, г. Екатеринбург</i>	
ЗАГАДКИ ЗАРАЙСКОГО УЕЗДА КАК ПРЕДМЕТ ЛИНГВИСТИЧЕСКОГО ИССЛЕДОВАНИЯ	561
<i>Головань Дарья Владимировна</i>	
<i>Научный руководитель Лифатова Лидия Васильевна</i>	
<i>ГБОУ СПО ЗПК имени В.В. Виноградова, Московская область, г. Зарайск</i>	
ФУНКЦИОНАЛЬНО-СЕМАНТИЧЕСКИЕ ОСОБЕННОСТИ СРЕДСТВ ОТРИЦАНИЯ В СОВРЕМЕННОМ НЕМЕЦКОМ ЯЗЫКЕ	562
<i>Новикова Марина Владимировна</i>	
<i>Научный руководитель Сотникова Елена Сергеевна</i>	
<i>ФГБОУ ВПО ИГЛУ, Иркутская область, г. Иркутск</i>	
ОСОБЕННОСТИ РЕЧЕВОГО ЭТИКЕТА В ВЕЛИКОБРИТАНИИ И США И ПРИЧИНЫ ЕГО НАРУШЕНИЯ	564
<i>Соболь Елена Юрьевна</i>	
<i>Научный руководитель Жирова Ирина Григорьевна</i>	
<i>Московский государственный областной университет, г. Москва</i>	
ГОЛУБОЙ ЦВЕТ КАК ЯЫКОВОЙ СИМВОЛ В НЕМЕЦКИХ ИДИОМАХ	565
<i>Вловина Екатерина Валерьевна</i>	
<i>Научный руководитель Сотникова Елена Сергеевна</i>	
<i>ФГБОУ ВПО ИГЛУ, Иркутская область, г. Иркутск</i>	
ИСПОЛЬЗОВАНИЕ ВЕРБАЛЬНЫХ СТЕРЕОТИПОВ В РЕКЛАМНЫХ ТЕКСТАХ	566
<i>Первунина Дарья Игоревна</i>	
<i>Научный руководитель Филон Валентина Федосовна</i>	
<i>ЦАОД «Перспектива», Красноярский край, г. Зеленогорск</i>	



ЛЕКСИЧЕСКИЕ СРЕДСТВА ВЫРАЖЕНИЯ КАТЕГОРИИ ПОЛИТКОРРЕКТНОСТИ В ТЕКСТАХ РУССКОЯЗЫЧНЫХ СМИ	567
<i>Солодовникова Алена Игоревна</i> <i>Научный руководитель Филон Валентина Федосовна</i> <i>ЦДОД «Перспектива», Красноярский край, г. Зеленогорск</i>	
ЯЗЫКОВЫЕ ОСОБЕННОСТИ ЗАКЛИНАНИЙ В НЕМЕЦКОМ ЯЗЫКЕ	568
<i>Черкашина Татьяна Викторовна</i> <i>Научный руководитель Сотникова Елена Сергеевна</i> <i>ФГБОУ ВПО ИГЛУ, Иркутская область, г. Иркутск</i>	
ЯЗЫК УЛИЦЫ	569
<i>Обрезкова Лидия Алексеевна</i> <i>Научный руководитель Карнаухова Наталья Николаевна</i> <i>МБОУ «СОШ №135», Челябинская область, Снежинск</i>	
РОЛЬ РЕЧЕВОГО ЭТИКЕТА В СТУДЕНЧЕСКОЙ СРЕДЕ	570
<i>Бермухамбетова Индира Батырхановна</i> <i>Научный руководитель Лушникова Ольга Юрьевна</i> <i>ФГБОУ ВПО «МГТУ им. Носова» МпК, Челябинская область, г.Магнитогорск</i>	
ВЛИЯНИЕ ИНТЕРНЕТ-СЛЕНГА НА РЕЧЕВУЮ КУЛЬТУРУ СОВРЕМЕННОЙ МОЛОДЕЖИ	571
<i>Шрейдер Мария Александровна</i> <i>Научный руководитель Лушникова О.Ю.</i> <i>ФГБОУ ВПО «МГТУ им. Носова» МпК, г.Магнитогорск</i>	
СТУДЕНЧЕСКИЙ ЖАРГОН: СЕМАНТИКА, ФУНКЦИИ	571
<i>Проскурякова Ксения Сергеевна</i> <i>Научный руководитель Колногузова Елена Сергеевна</i> <i>ФГБОУ ВПО «ИГПИ им. П.П. Ершова», г. Ишим</i>	
ПОНЯТИЕ «ПАТРИОТИЗМ» В РУССКОМ ЯЗЫКОВОМ СОЗНАНИИ	572
<i>Сафонова Вероника Сергеевна</i> <i>Научный руководитель Черевко Алевтина Анриевна</i> <i>МБОУ «Инженерный» лицей НГТУ, Новосибирская область, г. Новосибирск</i>	
ОСОБЕННОСТИ ПЕРЕВОДА ТЕРМИНОВ В УСЛОВИЯХ ВОЕННЫХ КОНФЛИКТОВ НА ПРИМЕРЕ НЕМЕЦКОГО И АНГЛИЙСКОГО ЯЗЫКОВ	574
<i>Маслова Екатерина Алексеевна</i> <i>Научный руководитель Шепелева Полина Михайловна</i> <i>МГОУ ИЛиМК, г. Москва</i>	
ДИАЛЕКТНАЯ ЛЕКСИКА ПОСЕЛКА КЫН ПЕРМСКОГО КРАЯ	574
<i>Коноплева Маргарита Михайловна</i> <i>Научный руководитель Белова Татьяна Викторовна</i> <i>ФКОУ ВПО ПЮИ ФСИН России, Псковская область, г. Псков</i>	
НИКНЕЙМЫ В СОЦИАЛЬНЫХ СЕТЯХ	575
<i>Чекардина Елизавета Евгеньевна</i> <i>Научный руководитель Колногузова Елена Сергеевна</i> <i>ФГБОУ ВПО «ИГПИ им. П.П. Ершова», г. Ишим</i>	



АНТРОПОНИМ «ФАМИЛИЯ»	576
<i>Пастухова Лада Викторовна</i>	
<i>Научный руководитель Кадырова Марина Кадыровна</i>	
<i>МБОУ гимназия №176, Свердловская область, г. Екатеринбург</i>	
МОТИВ ТРАНСФОРМАЦИИ ГЕРОЕВ В ПОВЕСТИ В. О. ПЕЛЕВИНА «ЗАТВОРНИК И ШЕСТИПАЛЫЙ»	577
<i>Танажко Дмитрий Юрьевич</i>	
<i>Научный руководитель Дымонт Екатерина Евгеньевна</i>	
<i>МАОУ Гимназия №10, Новосибирская область, г. Новосибирск</i>	
ФЕНОМЕН СТИЛИЗАЦИИ В СТИХОТВОРЕНИЯХ М.Ю. ЛЕРМОНТОВА О БОРОДИНСКОМ СРАЖЕНИИ: ПРОБЛЕМА ЛИТЕРАТУРНЫХ ВЗАИМОДЕЙСТВИЙ	578
<i>Зуева Алина Вячеславовна</i>	
<i>Научный руководитель Леденёва Валентина Васильевна</i>	
<i>ГОУ ВПО Московский государственный областной университет (МГОУ), г. Москва</i>	
СЕМАНТИКО-СИНТАКСИЧЕСКИЕ ОСОБЕННОСТИ ГЛАГОЛОВ СО ЗНАЧЕНИЕМ «УПРЕКАТЬ, ОСУЖДАТЬ, ПОРИЦАТЬ» В СОВРЕМЕННОМ НЕМЕЦКОМ ЯЗЫКЕ	580
<i>Данилова Наталья Андреевна</i>	
<i>Научный руководитель Верещагина Елена Юрьевна</i>	
<i>Гуманитарный институт филиала ФГАОУ ВПО «Северный (Арктический) федеральный университет имени М.В. Ломоносова» в г. Северодвинске Архангельской области, г. Северодвинск</i>	
ПРОБЛЕМЫ ЛИНГВИСТИЧЕСКОГО ОПИСАНИЯ ДВУКОРНЕВЫХ НАРЕЧНЫХ ЕДИНИЦ (НА МАТЕРИАЛЕ СЛОЖНЫХ НАРЕЧИЙ С НАЧАЛЬНЫМ КОМПОНЕНТОМ ДОБРО-)	581
<i>Киреева Екатерина Николаевна</i>	
<i>Научный руководитель Савелова Любовь Анатольевна</i>	
<i>Гуманитарный институт филиала ФГАОУ ВПО «Северный (Арктический) федеральный университет имени М.В. Ломоносова» в г. Северодвинске Архангельской области</i>	
ЛЕКСИЧЕСКИЕ ЕДИНИЦЫ СЕМАНТИЧЕСКОГО ПОЛЯ «ТАНЕЦ» В СОВРЕМЕННОМ НЕМЕЦКОМ ЯЗЫКЕ	582
<i>Копылова Мария Игоревна</i>	
<i>Научный руководитель Мартюшова Елена Валерьевна</i>	
<i>Гуманитарный институт филиала ФГАОУ ВПО «Северный (Арктический) федеральный университет имени М.В. Ломоносова» в г. Северодвинске Архангельской области</i>	
НАИМЕНОВАНИЯ ДЕТСКИХ ИГРУШЕК В ИНТЕРНЕТ-КОММУНИКАЦИИ	583
<i>Попова Анна Владимировна</i>	
<i>Научный руководитель Смирнова Светлана Анатольевна</i>	
<i>ФГАОУ ВПО «Северный (Арктический) федеральный университет имени М.В. Ломоносова», Архангельская обл., г. Северодвинск</i>	
ЛЕКСИЧЕСКИЕ СРЕДСТВА ВЫРАЖЕНИЯ ПРЕДПОЛОЖЕНИЯ В АНГЛИЙСКОМ ЯЗЫКЕ	584
<i>Хромцова Юлия Викторовна</i>	
<i>Научный руководитель Авраменко Елена Борисовна</i>	
<i>Гуманитарный институт филиал Северного Арктического федерального университета имени М.В. Ломоносова в г. Северодвинске Архангельской области</i>	



- ОПЫТ СОЗДАНИЯ АНГЛО-РУССКОГО СЛОВАРЯ ПРОФЕССИОНАЛЬНОЙ ЛЕКSIКИ
СОТРУДНИКОВ ОТДЕЛОВ КОНВОИРОВАНИЯ УИС** 585
Кузнецова Елена Сергеевна
Научный руководитель Меньшакова Надежда Николаевна
ФКОУ ВПО «Пермский институт ФСИН России», Пермский край, г. Пермь
- ФАКТОРЫ, ВЛИЯЮЩИЕ НА ВЫБОР ИМЕНИ В РАЗНЫХ ЭТНОКУЛЬТУРНЫХ ПРОСТРАНСТВАХ
(НА МАТЕРИАЛЕ ИМЕН СТАРШЕКЛАССНИКОВ МБОУ ГИМНАЗИЯ №3 Г. ОКТЯБРЬСКИЙ РБ
И ШКОЛЫ WHITMORE LAKE HIGH SCHOOL Г. УИТМОР ЛЕЙК ШТАТ МИЧИГАН)** 586
Миннигалиева Элина Марселевна
Научный руководитель Габбасова Лилия Мансуровна
МБОУ ДОД СДиЮТиЭ, Республика Башкортостан, г.Октябрьский
- О ТРАНСФОРМАЦИЯХ, ИСПОЛЪЗУЕМЫХ АВТОРОМ ПРИ ПЕРЕВОДЕ
ТЕХНИЧЕСКОЙ ЛИТЕРАТУРЫ РАЗЛИЧНЫХ ПОДСТИЛЕЙ** 587
Меченова Анастасия Андреевна
Научный руководитель Кучинская Елизавета Александровна
ВА ВПВО ВС РФ им. маршала советского союза А. М. Василевского, г. Смоленск
- ЯЗЫКОВЫЕ СООТВЕТСТВИЯ БУРЯТСКОГО И ТУРЕЦКОГО ЯЗЫКОВ** 588
Мунконова Аюна, Укоева Нина
Научный руководитель Тамжитова Оюна Цыдыповна
ГБОУ ЛИЦЕЙ-ИНТЕРНАТ №61, Республика Бурятия, г. Улан-Удэ
- СЛОВООБРАЗОВАТЕЛЬНОЕ И СЕМАНТИЧЕСКОЕ СВОЕОБРАЗИЕ
ЖАРГОНИЗМОВ – НАИМЕНОВАНИЙ ЛИЦ УЧАСТНИКОВ УЧЕБНОГО ПРОЦЕССА** 588
Виклова Надежда Владимировна
Научный руководитель Ракитина Елена Васильевна
ФГБОУ ВПО «ИГПИ им.П. П. Ершова» г.Ишим
- О ПРОНИКНОВЕНИИ АНГЛИЙСКОГО ЯЗЫКА В РУССКУЮ РЕЧЬ
И СОЦИАЛЬНЫЕ СЕТИ** 589
Ступин Андрей, Аракелян Анжелика,
научный руководитель Мкртычева Нарине Суреновна
ФГБОУ ВПО ЮРГУЭС Ростовская область, г.Шахты
- АЗБУКА КИРИЛЛА И МЕФОДИЯ** 590
Кандалинцев Станислав Алексеевич
Научный руководитель Михайловская Ирина Николаевна
Государственное бюджетное образовательное учреждение «Тверской химико-технологический колледж»
- ДИАЛЕКТ СЕЛА ВИСЛАЯ ПОЛЯНА ТЕРБУНСКОГО РАЙОНА ЛИПЕЦКОЙ ОБЛАСТИ** 591
Готов Артём Викторович
Научный руководитель Глотова Надежда Васильевна
МБОУ СОШ с. Вислая Поляна Тербунского района Липецкой области
- ЯВЛЕНИЕ СЕМАНТИЧЕСКОГО СДВИГА В СОВРЕМЕННОЙ ЭРГОНИМИИ: ОПЫТ
ЛЕКСИКОГРАФИЧЕСКОГО ОПИСАНИЯ** 592
Сизых Мария Михайловна
Научный руководитель Рябова Светлана Григорьевна
ФГБОУ ВПО «Иркутский государственный лингвистический университет», Иркутская область, г. Иркутск



ИНТЕГРАТИВНЫЙ ПОДХОД В ПРОЦЕССЕ ОБУЧЕНИЯ АНГЛИЙСКОМУ ЯЗЫКУ В РАМКАХ ФГОС ВТОРОГО ПОКОЛЕНИЯ	593
<i>Балабанова Ирина Евгеньевна</i>	
<i>Научный руководитель Соболева Елена Александровна</i>	
<i>Армавирская государственная педагогическая академия, Краснодарский край, г. Армавир</i>	
ЭТИМОЛОГИЧЕСКИЙ АНАЛИЗ ЯДЕРНЫХ ЕДИНИЦ, ВЕРБАЛИЗУЮЩИХ КОНЦЕПТ «СТАРСТЬ» В РУССКОМ И АНГЛИЙСКОМ ЯЗЫКАХ	594
<i>Истомина Зарина Мангаловна</i>	
<i>Научный руководитель Сорокина Эльвира Анатольевна</i>	
<i>ГОУ ВПО МГОУ, г. Москва</i>	
ОСОБЕННОСТИ ДИАЛЕКТНОЙ РЕЧИ ЖИТЕЛЕЙ ПОСЕЛКА ПЕРВОМАЙСКОГО КУШЕВСКОГО РАЙОНА КРАСНОДАРСКОГО КРАЯ	596
<i>Халимбер Дарья Александровна</i>	
<i>Научный руководитель Онуфриенко Любовь Константиновна</i>	
<i>Первомайский п. Кушевского района, Краснодарский край, МБОУ СОШ №7</i>	
РЕЧЕВАЯ АГРЕССИЯ В ТЕКСТАХ АВТОНАКЛЕЕК	597
<i>Ахтямов Максим Андреевич</i>	
<i>Научный руководитель Федорова Татьяна Семеновна</i>	
<i>МБОУ «Лицей № 2 г. Ленска», Республика Саха (Якутия) Ленский район г.Ленск</i>	
СРАВНИТЕЛЬНО - СОПОСТАВИТЕЛЬНЫЙ АНАЛИЗ ЭТНОФОЛИЗМОВ В РУССКОМ, АНГЛИЙСКОМ И ОСЕТИНСКОМ ЯЗЫКАХ	598
<i>Азиева Кристина Игоревна</i>	
<i>научный руководитель - Тбоева Зарина Эльбрусовна</i>	
<i>ГБОУ ВПО СОГПИ, г. Владикавказ</i>	
РОЛЬ КЛОУЗ-ТЕСТОВ В ФОРМИРОВАНИЕ ПОНИМАНИЯ ТЕКСТОВ	598
<i>Гордийчук Ольга Сергеевна</i>	
<i>Научный руководитель Ледовских Елена Анатольевна</i>	
<i>МАОУ Гимназия 12, Новосибирская область, Новосибирск</i>	
СОПОСТАВИТЕЛЬНЫЙ АНАЛИЗ ПЕРЕВОДОВ ГЛАГОЛОВ КАТЕГОРИИ МЫСЛИТЕЛЬНОЙ ДЕЯТЕЛЬНОСТИ В РАССКАЗЕ А.К.ДОЙЛА «ПЕСТРАЯ ЛЕНТА»	599
<i>Кичигина Дарья Александровна</i>	
<i>Научный руководитель Кретова Надежда Степановна</i>	
<i>МБОУ «Гимназия №21», Кемеровская область, г.Кемерово</i>	
ЯЗЫКОВЫЕ ОСОБЕННОСТИ ПЕРЕВОДА ЮМОРА С АНГЛИЙСКОГО НА РУССКИЙ ЯЗЫК (НА МАТЕРИАЛЕ КЛАССИКОВ АНГЛИЙСКОЙ И АМЕРИКАНСКОЙ ЛИТЕРАТУРЫ)	600
<i>Исаевская Екатерина Анатольевна</i>	
<i>Научный руководитель Хисамова Венера Нафиковна</i>	
<i>МБОУ «Гимназия №6», Республика Татарстан, г. Казань</i>	
СРАВНИТЕЛЬНЫЙ АНАЛИЗ НЕМЕЦКИХ И РУССКИХ ПОСЛОВИЦ И ПОГОВОРОК. СХОДСТВА И РАЗЛИЧИЯ	602
<i>Кузнецова Софья Владимировна</i>	
<i>Научный руководитель Рахилькина Галина Максимовна</i>	
<i>МБОУ Новосибирская классическая гимназия №17, Новосибирская область, г. Новосибирск</i>	



- ДЕНГЛИШ – СОВРЕМЕННЫЙ ЯЗЫК ГЕРМАНИИ** 602
Фёдорова Алёна Геннадьевна
Научный руководитель Нелюбина Елена Андреевна
ФГБОУ ВПО «Пензенская государственная технологическая академия», Пензенская область, г. Пенза
- КОММУНИКАТИВНАЯ КУЛЬТУРА УЧИТЕЛЯ КАК ОСНОВА ЕГО ПРОФЕССИОНАЛЬНОЙ ДЕЯТЕЛЬНОСТИ** 603
Лиханова Татьяна Михайловна, Яковлева Варвара Сергеевна
Научный руководитель Перцева Надежда Константиновна
ГОУ ВПО Московский государственный областной гуманитарный институт, Московская область, г. Орехово-Зуево
- ХУДОЖЕСТВЕННЫЙ ПЕРЕВОД КАК ЗАВЕРШАЮЩИЙ ЭТАП ЛИНГВИСТИЧЕСКОГО АНАЛИЗА ТЕКСТА (НА МАТЕРИАЛЕ АУТЕНТИЧНЫХ АНГЛИЙСКИХ ЛИМЕРИКОВ)** 604
Рядовых Георгий Алексеевич
Научный руководитель Демина Елена Николаевна
МБОУ гимназия № 176, Свердловская область, г. Екатеринбург
- MAUDITE SOIT LA GUERRE ! БУДЬ ПРОКЛЯТА ВОЙНА!
РАССКАЗЫ ЭЛЬЗАСЦЕВ И МОЗЕЛЬЦЕВ, НАСИЛЬНО ПРИЗВАННЫХ В АД** 605
Комлева Алена Алексеевна, Мальцева Ксения Евгеньевна
Научный руководитель Дмитриева Наталья Викторовна
МБОУ Гимназия №16 «Французская», Новосибирская область, г. Новосибирск
- ОСНОВНЫЕ КОНЦЕПТЫ СОВРЕМЕННОЙ МОЛОДЕЖНОЙ МУЗЫКАЛЬНО-ПОЭТИЧЕСКОЙ СУБКУЛЬТУРЫ В ПСИХОЛИНГВИСТИЧЕСКОМ АСПЕКТЕ** 607
Валяев Глеб Валерьевич
Научный руководитель Штаб Вероника Андреевна
ГБНОУ «ГМИИ», Кемеровская область, г. Кемерово
- КОМПЬЮТЕРНЫЙ СЛЕНГ: АНАЛИЗ И КЛАССИФИКАЦИЯ** 608
Золотарев Дмитрий Михайлович
Научный руководитель Сульжук Наталья Леонидовна
МАОУ СОШ № 42, Республика Бурятия, г. Улан-Удэ
- ИРОНИЯ В ИЗОБРАЖЕНИИ АНГЛИЙСКОГО НАЦИОНАЛЬНОГО ХАРАКТЕРА (НА ПРИМЕРЕ ПРОИЗВЕДЕНИЯ У.М.ТЕККЕРЕЯ «ЯРМАРКА ТШЕСЛАВИЯ»)** 609
Изюрьев Святослав Алексеевич
Научный руководитель Сульжук Наталья Леонидовна
МАОУ СОШ № 42, Республика Бурятия, г. Улан-Удэ
- АНГЛИЦИЗМЫ В РОССИЙСКОЙ И КИТАЙСКОЙ МОЛОДЕЖНОЙ СРЕДЕ** 609
Носкова Елена Юрьевна
Научный руководитель Киселева Оксана Сергеевна
МАОУ СОШ №42, Республика Бурятия, г. Улан-Удэ
- ИМЕНА И ФАМИЛИИ С БУРЯТСКОЙ АППЕЛЯТИВНОЙ ОСНОВОЙ** 610
Цыденова Анжела Оширровна
Научный руководитель Мункуева Мира Баировна
ГБОУ «Республиканский бурятский национальный лицей – интернат №91», Республика Бурятия, г. Улан-Удэ



ЛИТЕРАТУРОВЕДЕНИЕ, ЛИТЕРАТУРНОЕ ТВОРЧЕСТВО

- ДОНСКИЕ КАЗАКИ – ЗАЩИТНИКИ ОТЕЧЕСТВА** 614
Кузнецова Ирина Александровна
Научный руководитель Данилова Надежда Викторовна
 ГБОУ СПО «Фроловский промышленно-экономический техникум», Волгоградская область, г. Фролово
- ЕСЕНИН – НАЦИОНАЛЬНЫЙ РУССКИЙ ПОЭТ** 615
Черников Александр Викторович
Научный руководитель Данилова Надежда Викторовна
 ГБОУ СПО «Фроловский промышленно-экономический техникум», Волгоградская область, г. Фролово
- ФЕНОМЕН ИГРЫ В МАЛОЙ ПРОЗЕ С. ДОВАТОВА** 616
Головина Евгения Петровна
Научный руководитель Бабичева Юлия Геннадьевна
 ФГБОУ ВПО «АГАО имени В.М.Шукшина», Алтайский край, г. Бийск
- «МЫ НА ПИРУ ПОБЕДЫ СЯДЕМ РЯДОМ» ПОЭТИЧЕСКИЙ ДИАЛОГ К.СИМОНОВА И А. СУРКОВА В ГОДЫ ВЕЛИКОЙ ОТЕЧЕСТВЕННОЙ ВОЙНЫ** 617
Делова Валерия Игоревна
Научный руководитель Симахина Людмила Борисовна
 Государственное общеобразовательное учреждение лицей № 419, Санкт-Петербург, Петродворец
- РУССКИЙ БУНТ В ТВОРЧЕСТВЕ А.С. ПУШКИНА В 30-Е ГОДЫ** 618
Лосякова Алёна Сергеевна
Научный руководитель Богатова Светлана Александровна
 ГБОУ СПО НКТД, Нижегородская область, Нижний Новгород
- ЦВЕТ КАК ОТРАЖЕНИЕ ПСИХОЛОГИЧЕСКОГО СОСТОЯНИЯ ПОЭТА В ЛИРИКЕ С.А.ЕСЕНИНА И М.И.ЦВЕТАЕВОЙ** 619
Меренкова Виктория Александровна
Научный руководитель Макарова Наталья Николаевна
 Муниципальное общеобразовательное учреждение «Средняя общеобразовательная школа №1 с углублённым изучением отдельных предметов» города Надыма Ямало-Ненецкого автономного округа
- КНИГА СТИХОВ Н. ГУМИЛЕВА «ОГНЕННЫЙ СТОЛП» КАК ИДЕЙНО-ХУДОЖЕСТВЕННОЕ ЦЕЛОЕ** 620
Климец Надежда Александровна
Научный руководитель Бродешкая Елена Леонидовна
 МБОУ Гимназия №2, Красноярский край, г. Красноярск
- ПОХОРОННЫЕ ПРИЧИТАНИЯ И ДУХОВНЫЕ КАНТЫ ГОРОДА ЗЕЛЕНОКУМСКА** 621
Старых Артем Анатольевич
Научный руководитель Стаценко Елена Владимировна
 МОУ СОШ №14, Ставропольский край, г. Зеленокумск



- ФОРМИРОВАНИЕ ИНТЕРЕСА К ИЗУЧЕНИЮ ИСТОРИИ ГОРОДА НОВОСИБИРСКА
ЧЕРЕЗ ТВОРЧЕСТВО ВЛАДИМИРА ВИКТОРОВИЧА ШАМОВА** 623
Гребеншикова Анна Сергеевна
Научный руководитель Морозникова Ольга Алексеевна
Государственное автономное образовательное учреждение среднего
профессионального образования Новосибирской области «Сибирский государственный
колледж печати и информационных технологий» г. Новосибирск
- ОТРАЖЕНИЕ ДУХОВНОГО РОСТА ЛИЧНОСТИ В ЛИНГВОСТИЛИСТИЧЕСКОМ
АСПЕКТЕ ХУДОЖЕСТВЕННОГО ПРОИЗВЕДЕНИЯ.
(ПО СКАЗУ Н.С. ЛЕСКОВА «ОЧАРОВАННЫЙ СТРАННИК»)** 624
Суралев Артем Дмитриевич
Научный руководитель Жигалкина Наталья Владимировна
МБОУ гимназия «Интеллект», Ставропольский край, г.Ессентуки
- МЫ И ПРОБЛЕМЫ ЭКОЛОГИИ** 625
Гулая Юлия Романовна
Научный руководитель Истомина Валентина Алексеевна
ПИ (Ф)РГТЭУ Пермский край, г. Пермь
- СРЕДСТВА ХУДОЖЕСТВЕННОЙ ВЫРАЗИТЕЛЬНОСТИ В ИЗОБРАЖЕНИИ ОТНОШЕНИЯ
ЛИРИЧЕСКОГО ГЕРОЯ К ОБЩЕСТВУ В ПРОИЗВЕДЕНИЯХ ВЕРЫ ПОЛОЗКОВОЙ** 626
Кириенко Анна Юрьевна
Научный руководитель Архипова Зинаида Сергеевна
г. Ханты-Мансийск МБОУ «СОШ №1 им. Созонова Ю.Г.» Тюменская область, Ханты-
Мансийский автономный округ-Югра
- ЧЕЛОВЕК НА ВОЙНЕ И ПРАВДА О НЕМ В ЛИТЕРАТУРЕ И КИНЕМАТОГРАФЕ
(НА ПРИМЕРЕ ПОВЕСТИ В. БЫКОВА «СОТНИКОВ»)** 627
Михалёва Надежда Александровна
Научный руководитель Рочева Ольга Евгеньевна.
НОУ СПО «Астраханский кооперативный техникум», Астраханская область,
г. Астрахань
- ЛИЧНОСТЬ ПОЭТА, ОТРАЖЕННАЯ В СТИХАХ.** 627
Лихачев Никита Александрович
Научный руководитель Бойко Анна Ивановна
МБОУ лицей №48 имени А. В. Суворов, Краснодарский край, г. Краснодар
- СИМВОЛИЧЕСКИЙ ОБРАЗ ЧАЙКИ В ПОВЕСТИ Н. В. ГОГОЛЯ «ТАРАС БУЛЬБА»** 628
Ахиджак Мариет Руслановна
Научный руководитель Бойко Анна Ивановна
МБОУ лицей №48 имени А. В. Суворова, Краснодаоский край, г.Краснодар
- РОЛЬ ИНТЕРТЕКСТУАЛЬНОСТИ В РОМАНЕ «ЛАДА ИЛИ РАДОСТЬ.
ХРОНИКА ВЕРНОЙ И СЧАСТЛИВОЙ ЛЮБВИ» Т.КИБИРОВА** 628
Большова Мария Сергеевна
Научный руководитель Кузьмичева Ирина Викторовна
МОАУ «Многопрофильный лицей», ЯНАО, Тюменская область, г. Муравленко
- ГОСУДАРСТВО И ЛИЧНОСТЬ В ЛИТЕРАТУРЕ XX ВЕКА (НА ПРИМЕРЕ РОМАНА К.КИЗИ «НАД
КУКУШКИНЫМ ГНЕЗДОМ» И ПОВЕСТИ Б.ЕВСЕЕВА «ЮРОД»)** 629
Хрептик Ольга Александровна
Научный руководитель Килессо Татьяна Николаевна
МАОУ «Многопрофильный лицей», ЯНАО Тюменская область, г. Муравленко



УМ И СЕРДЦЕ В ПОВЕСТИ Б.ЕКИМОВА «ПИНОЧЕТ»	630
<i>Тарланова Теране Алибала кызы</i>	
<i>Научный руководитель Килессо Татьяна Николаевна</i>	
<i>МАОУ «Многопрофильный лицей», ЯНАО Тюменская область, г. Муравленко</i>	
РОМАНЫ Б. АКУНИНА «Ф.М.» И Ф.М.ДОСТОЕВСКОГО «ПРЕСТУПЛЕНИЕ И НАКАЗАНИЕ» В ИНТЕРТЕКСТУАЛЬНОЙ СВЯЗИ	631
<i>Чалая Дарья Юрьевна</i>	
<i>Научный руководитель Костенко Л.В.</i>	
<i>МАОУ «Многопрофильный лицей», ЯНАО Тюменская область, г. Муравленко</i>	
МОТИВ МЫТАРСТВЕННЫХ ИСПЫТАНИЙ ДУШИ В РОМАНЕ Б.ЕВСЕЕВА «ОТРЕЧЕННЫЕ ГИМНЫ»	632
<i>Криворучко Лидия Анатольевна, Волкова Светлана Авдеевна</i>	
<i>Научный руководитель Килессо Татьяна Николаевна</i>	
<i>МАОУ «Многопрофильный лицей» ЯНАО Тюменская область, г. Муравленко</i>	
МОЙ ТВОРЧЕСКИЙ МИР	633
<i>Колисниченко Сергей Сергеевич</i>	
<i>Научный руководитель Колигаева Светлана Алексеевна</i>	
<i>ГБОУ СПО «БАК» КК, Краснодарский край, ст. Брюховецкая</i>	
ПАМЯТЬ СЕРДЦА	634
<i>Сапрыкина Ирина Григорьевна</i>	
<i>Научный руководитель Вартамян Татьяна Петровна</i>	
<i>ГБОУ СПО «БАК» КК, Краснодарский край, ст. Брюховецкая</i>	
КЛЮЧИ К ПОЭЗИИ ИМПРЕССИОНИСТОВ (АФАНАСИЙ ФЕТ И ПОЛЬ ВЕРЛЕН)	634
<i>Емельянова Татьяна Сергеевна</i>	
<i>Научный руководитель Шведова Жанна Михайловна</i>	
<i>МБОУ ДСОШ, Забайкальский край, с. Дульдурга</i>	
СМЫСЛ НАЗВАНИЯ ПОВЕСТИ ЮРИЯ ТРИФОНОВА «ОБМЕН»	636
<i>Орловский Роман Евгеньевич</i>	
<i>Научный руководитель Зяблова Наталья Павловна</i>	
<i>МБОУ «СОШ № 198», Томская область, г. Северск</i>	
«В НЕБЕСАХ МЫ ЛЕТАЛИ ОДНИХ...» (ИССЛЕДОВАНИЕ ИСТОРИЧЕСКОЙ ОСНОВЫ СТИХОТВОРЕНИЯ)	637
<i>Ситников Никита Михайлович</i>	
<i>Научный руководитель Ситникова Вера Афанасьевна</i>	
<i>НОУ «Школа-интернат №22» ОАО «РЖД», Республика Бурятия, г. Улан-Удэ</i>	
ОТРАЖЕНИЕ (СБОРНИК СТИХОВ)	638
<i>Фелосеева Екатерина Сергеевна</i>	
<i>Научный руководитель Дашеева Надежда Цыреновна</i>	
<i>НОУ «Школа-интернат №22 ОАО «РЖД», Республика Бурятия, г. Улан-Удэ</i>	
ПОЧЕМУ ОКТАВУ НЕ ВЕЗЕТ В ЛЮБВИ? (ПО РОМАНУ АЛЬФРЕДА ДЕ МЮССЕ «ИСПОВЕДЬ СЫНА ВЕКА»)	639
<i>Торопова Елизавета Сергеевна</i>	
<i>Научный руководитель Вишняков Алексей Георгиевич</i>	
<i>ГОУ ВПО Московский государственный областной гуманитарный институт, Московская область, г. Орехово-Зуево</i>	



- РОЛЬ ПРЕДЗНАМЕНОВАНИЙ В «СЛОВЕ О ПОЛКУ ИГОРЕВЕ» И ПОВЕСТИ Ч.АЙТМАТОВА «БЕЛОЕ ОБЛАКО ЧИНГИСХАНА»** 640
Фотева Алина Юрьевна
Научный руководитель Достовалова Светлана Борисовна
МБОУ гимназия №9, г. Новосибирск
- ТРАГИЧЕСКИЙ ОПТИМИЗМ ПОВЕСТИ Н.В.ГОГОЛЯ «ВИЙ»** 641
Полфёрова Виктория
Научный руководитель: Крупенникова Елена Юрьевна
МБОУ лицей №51 им.Б.В.Капустина г.Ростова-на-Дону
- ТЕМА ПАРАЛЛЕЛЬНЫХ МИРОВ В ПРОИЗВЕДЕНИЯХ С.ЛУКЬЯНЕНКО «ЧЕРНОВИК» И «МАЛЬЧИК И ТЬМА»** 642
Полохина Анастасия Олеговна
Научный руководитель Достовалова Светлана Борисовна
МБОУ гимназия №9, г. Новосибирск
- ПУТЕШЕСТВИЕ В СТРАНУ ПОЭЗИИ О ПУШКИНЕ** 643
Шурьгин Дмитрий Юрьевич
Научный руководитель Балуева Елена Николаевна
МКОУДОД «Пушкинская школа», Тульская область, г. Новомосковск
- «ПУТЬ К БОГУ» // ЭВОЛЮЦИЯ ПРАВОСЛАВНОГО ПОЭТИЧЕСКОГО МИРА С.А.ЕСЕНИН** 643
Куликов Антон Дмитриевич
Научный руководитель Пашина Марина Ефимовна
МАОУ КМА, Калининградская область, г.Калининград
- СИСТЕМА ОБРАЗОВ В РОМАНЕ Ф.М. ДОСТОЕВСКОГО «ПРЕСТУПЛЕНИЕ И НАКАЗАНИЕ»** 645
Савина Диана Владимировна
Научный руководитель Зяблова Наталья Павловна
МБОУ «СОШ № 198», Томская область, г. Северск
- ДУХОВНОЕ ЗНАЧЕНИЕ СИМВОЛИЧЕСКОГО ОБРАЗА ЗВЕЗДЫ В РУССКОЙ ЛИРИКЕ XX ВЕКА** 646
Титова Алина Александровна, Кирьякова Анастасия Юрьевна
Научный руководитель Илгашева Наталья Владимировна
МАОУ Калининградский морской лицей, г. Калининград
- ПРОБЛЕМА ГРЕХА В ДРАМЕ А.Н. ОСТРОВСКОГО «ГРОЗА»** 647
Харламова Вероника Юрьевна, Сволькинайте Эвелина Эдуардовна
Научный руководитель Илгашева Наталья Владимировна
МАОУ Калининградский морской лицей, г. Калининград
- ПРИНЦИП «ЗОЛОТОГО СЕЧЕНИЯ» В ТВОРЧЕСТВЕ А.С. ПУШКИНА** 648
Терентьева Анастасия Сергеевна
Научный руководитель Стельмахович Анна Юрьевна
МОУ СОШ №5 УИМ, Челябинская область, г. Магнитогорск
- А НАПОСЛЕДОК ВАМ СКАЖУ** 649
Сычёва Вероника Андреевна
Научный руководитель Амирян Анна Суреновна
МБОУ «Гимназия №2», Кабардино-Балкарская Республика, г. Прохладный



ПУШКИН И НАУКА	649
<i>Неудачин Борис Дмитриевич</i>	
<i>Научный руководитель Водолазова Наталья Алексеевна</i>	
<i>МБОУ СОШ №5, Краснодарский край, пос. Ахтырский</i>	
В ЧЕМ ПРЕСТУПЛЕНИЕ И В ЧЕМ НАКАЗАНИЕ РОДИОНА РАСКОЛЬНИКОВА? (ПО РОМАНУ Ф.М.ДОСТОЕВСКОГО «ПРЕСТУПЛЕНИЕ И НАКАЗАНИЕ»)	650
<i>Легуто Екатерина Андреевна</i>	
<i>Научный руководитель Зяблова Наталья Павловна</i>	
<i>МБОУ «СОШ № 198», Томская область, г. Северск</i>	
ТАК НЕ НАДО МНЕ И РАЯ, ЕСЛИ ЕСТЬ ЗЕМЛЯ РОДНАЯ!	651
<i>Сонова Геляна</i>	
<i>Научный руководитель Зеушева Зара Мухажидовна</i>	
<i>МКОУ «СОШ №93 им.П.А.Калмыкова» г.Баксан</i>	
ОСОБЕННОСТИ НАРРАТИВА В ПЬЕСЕ «ДРЕДНОУТЫ» Е.В. ГРИШКОВЦА	652
<i>Дисакаева Инна Игоревна</i>	
<i>Научный руководитель Данилова Наталия Кузьминична</i>	
<i>АОУ ВПО «АГУ им. А.С. Пушкина», г. Санкт-Петербург, г. Пушкин</i>	
РУКОПИСНЫЙ «ДЕВИЧИЙ РАССКАЗ» И МЕЛОДРАМА	652
<i>Короткова Мария Александровна</i>	
<i>Научный руководитель Данилова Наталия Кузьминична</i>	
<i>АОУ ВПО «АГУ им. А.С. Пушкина», г. Санкт-Петербург, г. Пушкин</i>	
АНАЛИЗ С ЭЛЕМЕНТАМИ ИНТЕРПРЕТАЦИИ СТИХОТВОРЕНИЯ Б.Л.ПАСТЕРНАКА «ЛИПОВАЯ АЛЛЕЯ»	653
<i>Морозова Татьяна Владимировна</i>	
<i>Научный руководитель Мальцева Татьяна Владимировна</i>	
<i>АОУ ВПО «АГУ им. А.С. Пушкина», г. Санкт-Петербург, г. Пушкин</i>	
АРХЕТИП ДОН КИХОТА В РУССКОЙ ЛИТЕРАТУРЕ XIX ВЕКА	654
<i>Федотова Олеся Николаевна</i>	
<i>Научный руководитель Данилова Наталия Кузьминична</i>	
<i>АОУ ВПО «АГУ им. А.С. Пушкина», г. Санкт-Петербург, Пушкин</i>	
СОПОСТАВИТЕЛЬНЫЙ АНАЛИЗ ПОЭМ Г. БЛЮМИНА И Е. НЕФЕДОВА	655
<i>Карамышева Лидия Николаевна</i>	
<i>Научный руководитель Чуткова Людмила Александровна</i>	
<i>МБОУ Лицей №1, Нижегородская область, г. Семенов</i>	
ИНТЕГРИРОВАННЫЙ ОБРАЗ РУССКОЙ ТРОЙКИ В ПОЭЗИИ, ЖИВОПИСИ И МУЗЫКЕ XIX ВЕКА	656
<i>Хренова Мария Александровна</i>	
<i>Научный руководитель Чуткова Людмила Александровна</i>	
<i>МБОУ лицей №1, Нижегородская область, г. Семенов</i>	
РИЧАРД БАХ «ЧАЙКА ПО ИМЕНИ ДЖОНАТАН ЛИВИНГСТОН» И АНТУАН СЕНТ-ЭКЗЮПЕРИ «МАЛЕНЬКИЙ ПРИНЦ». СОПОСТАВИТЕЛЬНЫЙ АНАЛИЗ	657
<i>Добрая Дарья Михайловна</i>	
<i>Научный руководитель Достовалова Светлана Борисовна</i>	
<i>МБОУ гимназия №9, г. Новосибирск</i>	



- КОНЦЕПТ «ДУША» В ЛИРИКЕ А.С. ПУШКИНА** 658
Савинская Яна Александровна
Научный руководитель Чуткова Людмила Александровна
МБОУ лицей № 1, Нижегородская область, г. Семенов
- РОЛЬ СКРЫТОГО ПОДТЕКСТА В РАННИХ РАССКАЗАХ А.П.ЧЕХОВА ШУТОЧКА И ПОЩЕЛУЙ** 659
Ардашелия Лолита Ревазовна
Научный руководитель Крупеникова Елена Юрьевна
МБОУ Лицей №51 им. Б.В. Капустина, Ростовская область, г. Ростов-на-Дону
- СУДЬБА ХУДОЖНИКА В ТОТАЛИТАРНОМ ГОСУДАРСТВЕ, РАССМОТРЕННАЯ НА ПРИМЕРЕ ЖИЗНЕННОЙ ТРАГЕДИИ М.А. БУЛГАКОВА И ГЕРОЯ ЕГО ПОСЛЕДНЕГО РОМАНА МАСТЕРА** 660
Гусамова Асель Ниловна
Научный руководитель Плыга Елена Ивановна
ГБОУ лицей «МКШ им. В.Н. Челомея», г. Байконур
- МОТИВ «ФУТЛЯРНОЙ» ЖИЗНИ В ПРОИЗВЕДЕНИЯХ ПАТРИКА ЗЮСКИНДА «ГОЛУБКА» И А. ЧЕХОВА «ЧЕЛОВЕК В ФУТЛЯРЕ»** 661
Валиева Мадина Сабировна
Научный руководитель Шведова Жанна Михайловна
МБОУ «Дульдургинская СОШ», Забайкальский край, с. Дульдурга
- ЯЗЫК ЖЕСТОВ В ПОВЕСТИ В.Г. РАСПУТИНА «ЖИВИ И ПОМНИ»** 661
Швецова Елена Дмитриевна
Научный руководитель Пушкарева Лариса Васильевна
Красноярский край, г. Зеленогорск, МОУ ДОО ЦДОД «Перспектива»
- ОСОБЕННОСТИ ХУДОЖЕСТВЕННОГО СТИЛЯ Б.М. ПЕТРОВА (НА ПРИМЕРЕ РАССКАЗА «ФОРМУЛА БЕЛОГО ГРИБА»)** 662
Добровольская Ольга Алексеевна
Научный руководитель Пушкарева Лариса Васильевна
Красноярский край, г. Зеленогорск, МОУ ДОО ЦДОД «Перспектива»
- МЕЖТЕКСТОВЫЕ СВЯЗИ СЦЕНАРИЯ Ю.АРАБОВА К ФИЛЬМУ А.СОКУРОВА «ФАУСТ» С ТРАГЕДИЕЙ И.-В. ГЕТЕ «ФАУСТ» И ДРЕВНЕГЕРМАНСКИМИ ЛЕГЕНДАМИ И СКАЗАНИЯМИ** 663
Иванова София Александровна
Научный руководитель Ревенко Ольга Васильевна
МАОУ гимназия №10, Красноярский край, г. Дивногорск
- ИГРОВАЯ ПОЭТИКА И. АННЕНСКОГО КАК ОБРАЗЕЦ ДЛЯ СТИХОТВОРНОГО ТВОРЧЕСТВА** 664
Крупяник Алексей Павлович
Научный руководитель Кузьмишева Наталья Михайловна
ФГБОУ ВПО «Иркутский государственный лингвистический университет», Иркутская область, г. Иркутск
- ПЕРСОНАЖИ-МАРГИНАЛЫ В ПОЭТИКЕ ВЛАДИМИРА МАЯКОВСКОГО (НА ПРИМЕРЕ ПОЭМЫ «ОБЛАКО В ШТАНАХ» И ПОЗДНЕЙ ЛИРИКИ)** 665
Зайцев Егор Владимирович
Научный руководитель Тамбовцева Татьяна Александровна
МБОУ Лицей № 22, Новосибирская область, г. Новосибирск
- СБОРНИК СТИХОТВОРЕНИЙ «ПРОБА ПЕРА»** 666
Сенина Яна Алексеевна
Научный руководитель Данилова Елена Васильевна
ГБОУ СПО «Армавирский зооветеринарный техникум» КК, Краснодарский край, г.Армавир



ДНИ В ОТРАЖЕНИИ	667
<i>Бугаева Варвара Дмитриевна</i>	
<i>Научный руководитель Салгарина Бибигуль Базарбаевна</i>	
<i>ГБОУ СПО «Педагогический колледж им. Н.К.Калугина», Оренбургская область, г.Оренбург</i>	
АВТОВАРИАЦИИ ПОЭТИЧЕСКОГО ТЕКСТА КАК СПОСОБ СОЗДАНИЯ ОБРАЗА ЛИРИЧЕСКОГО ПЕРСОНАЖА (НА ПРИМЕРЕ СТИХОТВОРЕНИЯ В. СААКОВОЙ «ИХ ПОМНИТ НЕБО»)	667
<i>Дедочева Анна Александровна</i>	
<i>Научный руководитель Паскевич Наталья Яковлевна</i>	
<i>МБОУДОД ЦДОД «Малая академия», г.Краснодар</i>	
ФАНФИКШЕН: СПОСОБЫ САМОВВЕДЕНИЯ АВТОРА В ТЕКСТ	668
<i>Баранчикова Анастасия Сергеевна</i>	
<i>Научный руководитель Синюткина Галина Александровна</i>	
<i>МАОУ «МЛ №1», Челябинская область, г. Магнитогорск</i>	
БОРИС РУЧЬЕВ: МИФЫ И РЕАЛЬНОСТИ	670
<i>Тиханов Фёдор Игоревич</i>	
<i>Научный руководитель Троицкая Наталья Григорьевна</i>	
<i>МОУ СОШ № 10, Челябинская область, Магнитогорск</i>	
МОЙ ПОСЛЕДНИЙ СЧАСТЛИВЫЙ СОН	671
<i>Лихопой Александр Олегович</i>	
<i>Научный руководитель Чеботарева Юлия Николаевна</i>	
<i>ГБОУ СПО «Педагогический колледж им. Н.К.Калугина», Оренбургская область, г. Оренбург</i>	
ПОВЕСТЬ А.И. ГЕРЦЕНА «ЛЕГЕНДА»: СЮЖЕТ, ПОВЕСТВОВАНИЕ, ИНТЕРТЕКСТ	671
<i>Петухова Елизавета Артуровна</i>	
<i>Научный руководитель Козлов Алексей Евгеньевич</i>	
<i>МАОУ гимназия №6 «Горностай», Новосибирская область, Новосибирск</i>	
СТИХИ НА ВОЙНЕ (ПОЭТИЧЕСКОЕ ТВОРЧЕСТВО МОЕГО ПРАДЕДА УШЕДШЕГО НА ФРОНТ СО ШКОЛЬНОЙ СКАМЬИ)	673
<i>Елхимова Алена Сергеевна</i>	
<i>Научный руководитель Зарубина Любовь Владимировна</i>	
<i>МАОУ СОШ № 22, Пермский край, г. Пермь</i>	
ТЕМА КАРТОЧНОЙ ИГРЫ В КОМЕДИИ Н.В.ГОГОЛЯ «ИГРОКИ» И ПОВЕСТИ А.С.ПУШКИНА «ПИКОВАЯ ДАМА»	674
<i>Вострякова Елизавета Константиновна</i>	
<i>Научный руководитель Нечипоренко Наталья Валентиновна</i>	
<i>МАОУ «Лицей №78 им.А.С.Пушкина», Республика Татарстан, г.Набережные Челны</i>	
МИФОЛОГЕМА «ЗЕРКАЛО» В ПРОИЗВЕДЕНИЯХ ПИСАТЕЛЕЙ ЗОЛОТОГО И СЕРЕБРЯНОГО ВЕКА	675
<i>Бачурина Мария Александровна</i>	
<i>Научный руководитель Каламбет Елена Васильевна</i>	
<i>МБОУДОД ЦДОД «Малая академия», Краснодарский край, г. Краснодар</i>	
МОЕ СЛОВО О ВАМПИЛОВЕ	676
<i>Иванова Татьяна Евгеньевна</i>	
<i>Научный руководитель Будаева Лариса Ешиевна</i>	
<i>ГБОУ СПО «Гусиноозерский энергетический техникум», Республика Бурятия, г Гусиноозерск</i>	



- ИЗУЧЕНИЕ ЭФФЕКТИВНОСТИ РАБОТЫ МЕДИА-ОБЪЕДИНЕНИЯ
НА ПРИМЕРЕ ОБЪЕДИНЕНИЯ «МЕДИА-ЗНАК»** 677
Ларионова Светлана Сергеевна
Научный руководитель Павелина Елена Викторовна
МОУ СОШ №64, Челябинская область, г. Магнитогорск
- ПОДТЕКСТЫ СТИХОТВОРЕНИЯ С. ЕСЕНИНА «БЕЛАЯ РАВНИНА, СНЕЖНАЯ ЛУНА...»** 678
Железных Александра Игоревна
Научный руководитель Перегутова Галина Владимировна
*МБОУ СОШ № 90 с углубленным изучением предметов ХЭЦ, Новосибирская область,
г.Новосибирск*
- ЛЮБОВЬ, ДАЮЩАЯ НАДЕЖДУ, И НАДЕЖДА, ДАЮЩАЯ СИЛУ... СТАНОВЛЕНИЕ ЛИЧНОСТИ
РЕБЕНКА В РОМАНЕ МИШЕЛЬ МАГОРИАН «СПОКОЙНОЙ НОЧИ, МИСТЕР ТОМ».** 679
Тамеева Маргарита Казбековна
Научный руководитель Джанаева Ирина Казбековна
МАОУБ СОШ №7, РСО-Алания, г. Владикавказ
- МАТЕМАТИЧЕСКОЕ МОДЕЛИРОВАНИЕ ДВИЖЕНИЯ ЧЕЛОВЕКА** 680
Федотова Марина Александровна
Научный руководитель Кадочникова Елена Васильевна
МБОУ «Лицей № 1» г. Перми, Пермский Край, Пермь
- ЛИРИЧЕСКИЕ СТИХОТВОРЕНИЯ** 681
Лесовик Оксана Андреевна
Научный руководитель Шелкунова В.М.
ГОБУ СПО ВО «ВЮТ», г. Воронеж
- ИМЕНА ГЕРОЕВ СЛАВНЫХ** 682
Штанченко Никита Сергеевич
Научный руководитель Павлюткина А.Ю.
ГОБУ СПО ВО «ВЮТ», г. Воронеж
- ИЗУЧЕНИЕ ХИМИЧЕСКИХ ЭЛЕМЕНТОВ В ЯКУТСКОМ НАРОДНОМ ЭПОСЕ
НЬБУРГУН БООТУР СТРЕМИТЕЛЬНЫЙ** 683
Лукина Сахаайа Вячеславовна
Научный руководитель Сивцева Наталья Николаевна
МБОУ Ертская СОШ им. С.И. Тарасова, Республика Саха (Якутия), Горный улус
- ДА ПРЕБУДЕТ С ТОБОЙ МУЗА** 684
Ноль Юлия Павловна
Научный руководитель Шеголева Людмила Алексеевна
*ОГБОУ ДОД Центр развития творчества детей и юношества, Рязанская область,
г. Рязань*
- МОЛЧАНИЕ И ТИШИНА В РАННЕМ ТВОРЧЕСТВЕ А.АХМАТОВОЙ** 684
Галеева Рушана Рустемовна
Научный руководитель Горшкова Ирина Геннадьевна
МБОУ «Лицей№83», Республика Татарстан, г. Казань



- ДВЕ СКВОЗНЫЕ ТЕМЫ ТВОРЧЕСТВА ЛЕОНИДА МАРТЫНОВА: ОСОБЫЙ СПОСОБ ДИАЛОГА С МИРОВОЙ КУЛЬТУРОЙ И ИССЛЕДОВАНИЕ ПРИРОДЫ ПЕРЕВОДА. АНАЛИЗ СТИХОТВОРЕНИЯ «ПРОБЛЕМА ПЕРЕВОДА»** 686
Гончарова Александра Ивановна
Научный руководитель Дроздович Светлана Николаевна
 МАОУ «Вторая Новосибирская гимназия», Новосибирская область, г. Новосибирск
- СИНИЕ ЛАДОНИ** 686
Лапаева Мария Леонидовна
Научный руководитель Солотчин Сергей Георгиевич
 ОГБОУ ДОО «Центр эстетического воспитания детей», Рязанская область, г. Рязань
- ТИШИНА** 687
Филатова Анна Алексеевна
Научный руководитель Портнов Владимир Викторович
 ОГБОУ ДОО «Центр эстетического воспитания детей», Рязанская область, г. Рязань
- ИНТЕРПРЕТАЦИЯ КЛАССИЧЕСКОЙ ЛИТЕРАТУРЫ В СОВРЕМЕННОМ ТЕАТРАЛЬНОМ ИСКУССТВЕ (ОПЫТ РЕЦЕНЗИИ НА СПЕКТАКЛИ ЕКАТЕРИНБУРГСКИХ ТЕАТРОВ)** 688
Малькова Яна Владимировна
Научный руководитель Котова Ирина Анатольевна
 МБОУ Гимназия №104 «Классическая гимназия», Свердловская область, г. Екатеринбург
- «ВИШНЕВЫЙ САД» А. П. ЧЕХОВА: СЦЕНИЧЕСКАЯ ТРАКТОВКА ПЬЕСЫ** 689
Белякова Ольга Дмитриевна
Научный руководитель Бабаева Надежда Октаевна
 ГБОУ Лицей № 1303, г. Москва
- ИНОЙ** 690
Михайлов Антон Александрович
Научный руководитель Шемякин Яков Георгиевич
 ГБОУ лицей №1303, г. Москва
- ОБРАЗ, РОЛЬ И СУДЬБА ГЕТТО В РОМАНЕ ГУСТАВА МАЙРИНКА «ГОЛЕМ»** 691
Шаламова Елена Александровна
Научный руководитель Клименко Ольга Сергеевна
 ГБОУ лицей №1303, г. Москва
- СООТНОШЕНИЕ ДОБРА И ЗЛА В РОМАНАХ СЕРГЕЯ ЛУКЬЯНЕНКО: «НОЧНОЙ ДОЗОР», «ДНЕВНОЙ ДОЗОР», «СУМЕРЕЧНЫЙ ДОЗОР», «ПОСЛЕДНИЙ ДОЗОР»** 691
Капаев Роман Римович
Научный руководитель Шемякин Яков Георгиевич
 ГБОУ лицей №1303, г. Москва
- ТРАНСФОРМАЦИЯ ОБРАЗА ПЕТЕРБУРГА В ПОВЕСТИ И. ВИШНЕВЕЦКОГО «ЛЕНИНГРАД»** 692
Костырина Валерия Фёдоровна
Научный руководитель Штаб Вероника Андреевна
 ГБНОУ «Губернаторский многопрофильный лицей-интернат», Кемеровская область, г. Кемерово
- ПРОБЛЕМЫ ВОСПРИЯТИЯ ИСТОРИЧЕСКОЙ ЭПОХИ НА ОСНОВЕ АНАЛИЗА ПРОИЗВЕДЕНИЯ Ш. БРОНТЕ «ДЖЕЙН ЭЙР»** 693
Латышева Олеся Юрьевна
Научный руководитель Андреева Наталья Александровна
 МБОУ СОШ № 150, Красноярский край, г. Красноярск



- ОЦЕНКА УРОВНЯ ОТКРЫТОСТИ СОВРЕМЕННОЙ РУССКОЙ ЛИТЕРАТУРЫ** 694
Ильина Лиана Андреевна
Научный руководитель Пиянзина Наталья Халимовна
МБОУ СОШ № 150, Красноярский край, г. Красноярск
- МЕЛОДИЯ СТРАННИКА** 695
Балсанова Юлия Бэликтоевна
Научный руководитель Тимофеева Наталья Ивановна
МБОУ «Кяхтинская СОШ №4», Республика Бурятия, г. Кяхта
- ОСОБЕННОСТИ НАЗВАНИЙ ПРОИЗВЕДЕНИЙ А.П.ЧЕХОВА** 696
Бальжанов Еши Баирович
Научный руководитель Гармаева Ольга Игоревна
ГБОУ «Республиканский бурятский национальный лицей-интернат №1», Республика Бурятия, г. Улан-Удэ
- ОБРАЗ МЕАКОГО БЕСА В ТВОРЧЕСТВЕ Ф. СОЛОГУБА
(В ПОЭТИЧЕСКОМ НАСЛЕДИИ И РОМАНЕ «МЕАКИЙ БЕС»)** 696
Болонева Анастасия Андреевна
Научный руководитель Солодухина Ольга Анатольевна
МБОУ «Большекуналейская СОШ им. Гуслякова Г. И.», Республика Бурятия, Большой Куналей с.
- МЕНТАЛЬНЫЙ МИР МОНГОЛОВ
В РОМАНЕ А. ГАТАПОВА « ТЭМУДЖИН»** 697
Ринчинов Зорикто Александрович
Научный руководитель Дондупова Лариса Доржиевна
МБОУ «Могойтинская СОШ имени В.С. Анищенко», Республика Бурятия, Курумканский район с. Могойто
- ЛИТЕРАТУРНОЕ НАСЛЕДИЕ БУРЯТСКОГО ЗАРУБЕЖЬЯ** 698
Цыбикжапов Владимир Николаевич
Научный руководитель Найданова Виктория Аюшеевна
МОУ Сужинская СОШ, Республика Бурятия, с. Сужа
- СЮЖЕТНАЯ СИТУАЦИЯ ПЕСНЯ/ПЕНИЕ В ПРОЗЕ ШУКШИНА** 699
Меркушева Анастасия Петровна, Хамагаев Алдар Баирович
Научный руководитель Бадашканова Ольга Владимировна
МАОУ СОШ №18, Республика Бурятия, г. Улан-Удэ

МЕДИЦИНА И ЗДОРОВЫЙ ОБРАЗ ЖИЗНИ

- ВЛИЯНИЕ ФАКТОРОВ СРЕДЫ ОБИТАНИЯ НА ЗДОРОВЬЕ ОБУЧАЮЩИХСЯ** 702
Раскучёв Максим Алексеевич
Научный руководитель Кучерявенко Галина Фёдоровна
МБОУ «Лицей», Тульская область, г. Новомосковск
- ВЫРАБОТКА СЛИВОЧНОГО МАСЛА С ДОБАВЛЕНИЕМ РАСТИТЕЛЬНЫХ КОМПОНЕНТОВ** 703
Сорокина Анна Юрьевна
Научный руководитель Сметана Наталья Александровна
ГОБУ СПО Амурской области «Белогорский технологический техникум пищевой промышленности», Амурская область, г. Белогорск



ВОЛОСЫ – ПОКАЗАТЕЛЬ ЗДОРОВЬЯ	704
<i>Ахметзянова Айгуль Илдаровна</i>	
<i>Научный руководитель Храмова Маргарита Юрьевна</i>	
<i>МАОУ «Лицей №131», Республика Татарстан, г. Казань</i>	
АНАЛИЗ ПИЩЕВЫХ ДОБАВОК В ПРОДУКТАХ ИЗ РАЦИОНА ПИТАНИЯ СТУДЕНТОВ ТОМК, ИХ ВЛИЯНИЕ НА ОРГАНИЗМ	705
<i>Сконженко Ирина Сергеевна</i>	
<i>Научный руководитель Корчагина Татьяна Валентиновна</i>	
<i>ТОГБОУ СПО «Тамбовский областной медицинский колледж», Тамбовская область, г. Тамбов</i>	
ЦЕЛЕБНЫЕ СВОЙСТВА БЕРЕЗЫ	706
<i>Захаркина Юлия Александровна</i>	
<i>Научный руководитель Абаев Николай Петрович</i>	
<i>МБОУДОД «Дом детского творчества» Ковылкинского муниципального района г. Ковылкино</i>	
ДОРОГА В НИКУДА...	706
<i>Зябликова Александра Федоровна</i>	
<i>Научный руководитель Бабошкина Маргарита Ивановна</i>	
<i>ПИ(Ф)РГТЭУ, Пермский край, г. Пермь</i>	
ВЛИЯНИЕ ПИЩЕВЫХ ДОБАВОК НА ЗДОРОВЬЕ ЧЕЛОВЕКА	707
<i>Деркунский Иван Олегович</i>	
<i>Научный руководитель Святченкова Анна Анисимовна</i>	
<i>г. Ханты-Мансийск МБОУ «СОШ № 1 им. Созонова Ю.Г.», Тюменская область, Ханты-Мансийский автономный округ-Югра</i>	
ВИЧ-ИНФЕКЦИЯ – ВЫЗОВ ЧЕЛОВЕЧЕСТВУ	708
<i>Бортникова Екатерина Михайловна</i>	
<i>Научный руководитель Благова Наталья Дмитриевна</i>	
<i>МБОУ СОШ №3 им. К.А. Москаленко, г. Липецк</i>	
ИНФОРМАЦИОННЫЙ РЕСУРС КАК СРЕДСТВО ПРИВЛЕЧЕНИЯ ОБЩЕСТВЕННОСТИ К ПРОБЛЕМЕ ТУННЕЛЬНО – КАРПАЛЬНОГО СИНДРОМА	708
<i>Харитоновна Елизавета Александровна</i>	
<i>Научный руководитель Шарапкина Светлана Владимировна</i>	
<i>МБОУ лицей № 48 им. А.В. Суворова, Краснодарский край, г. Краснодар</i>	
ПРЕДУПРЕЖДЕНИЕ ЗАБОЛЕВАНИЙ СЕРДЕЧНО-СОСУДИСТОЙ СИСТЕМЫ У ПОДРОСТКОВ	710
<i>Меньших Валерия Сергеевна</i>	
<i>Научный руководитель Терентьева Людмила Николаевна</i>	
<i>МБОУ лицей №48 имени А.В. Суворова, Краснодарский край, г. Краснодар</i>	
ЗАБАВЫ ДЬЯВОЛА	711
<i>Зима Софья Дмитриевна</i>	
<i>Научный руководитель Жирова Светлана Борисовна</i>	
<i>МБОУ лицей №48, Краснодарский края, город Краснодар</i>	
МОНИТОРИНГ ФИЗИЧЕСКОГО РАЗВИТИЯ ОБУЧАЮЩИХСЯ ШКОЛЫ № 48 ГОРОДА БЕЛГОРОДА	712
<i>Сельх Илья Сергеевич</i>	
<i>Научный руководитель Сельх Елена Викторовна</i>	
<i>МБОУ СОШ № 48, г. Белгород</i>	



- МАТЕМАТИКА В ПЕДИАТРИИ. РАСЧЕТ РОСТА И ВЕСА РЕБЕНКА** 713
Виторович Виктория Викторовна
Научный руководитель Гончаренко Людмила Владимировна
МБОУ лицей №82, Ростовская область, пос. Каменоломни
- КОРРЕЛЯЦИОННАЯ ЗАВИСИМОСТЬ ЗАБОЛЕВАЕМОСТИ НАСЕЛЕНИЯ КРАСНОДАРСКОГО КРАЯ ОТ КАДРОВОГО ОБЕСПЕЧЕНИЯ В СФЕРЕ ЗДРАВООХРАНЕНИЯ** 714
Анжелика Евгеньевна Фисунова
Научный руководитель Ищенко Оксана Юрьевна
МАОУ ВПО Краснодарский муниципальный медицинский институт высшего сестринского образования, Краснодарский край, г. Краснодар
- ВЫЯВЛЕНИЕ СООТВЕТСТВИЯ ВЕСА ШКОЛЬНОГО РАНЦА ТРЕБОВАНИЯМ САНИТАРНЫХ НОРМ** 715
Коростелева Валерия Вадимовна
Научный руководитель Скурехина Екатерина Михайловна
МБОУ СОШ №1 им. Созонова Ю.Г., ХМАО-Югра, г.Ханты-Мансийск
- КЛЮЧ К ЗДОРОВЬЮ ВАШЕГО СЕРЦА** 716
Лопатина Евгения Алексеевна
Научный руководитель Матвеева Светлана Ивановна
ГБОУ СПО «Амурский медицинский колледж», Амурская область, г. Благовещенск
- ПОДРОСТКОВЫЙ АЛКОГОЛИЗМ: СОЦИАЛЬНЫЙ АНАЛИЗ И ПРОФИЛАКТИКА** 717
Савченко Инна Михайловна
Научный руководитель Колколенко Светлана Викторовна
ГБОУ СПО «БАК» КК, Краснодарский край, ст. Брюховецкая
- РОЛЬ ЗНАНИЙ О ВРЕМЕНИ В ЖИЗНИ ЧЕЛОВЕКА** 718
Темлянцева Виктория Вячеславовна
Научный руководитель Каргина Татьяна Николаевна
МБОУ Многопрофильная языковая гимназия №4, Забайкальский край, г. Чита
- ВЛИЯНИЕ СОЦИАЛЬНЫХ СЕТЕЙ НА ПСИХИКУ ПОДРОСТКА** 719
Ефимова Алена Алексеевна
Научный руководитель Кистанова Татьяна Викторовна
БНК, Оренбургская область, г. Бугуруслан
- ЗНАЧЕНИЕ ИНФОРМИРОВАННОСТИ НАСЕЛЕНИЯ О ВРЕДЕ КУРЕНИЯ НА ФОРМИРОВАНИЕ ЗДОРОВОГО ОБРАЗА ЖИЗНИ** 720
Ульянова Виктория Олеговна
Научный руководитель Медведева Екатерина Николаевна
ГБОУ СПО «Ейский медицинский колледж», Краснодарский край, г. Ейск
- ИСПОЛЬЗОВАНИЕ ПРОФЕССИОНАЛЬНО-ПРИКЛАДНОЙ ФИЗИЧЕСКОЙ ПОДГОТОВКИ НА УРОКАХ ФИЗИЧЕСКОЙ КУЛЬТУРЫ В АЛЬМЕТЬЕВСКОМ ПОЛИТЕХНИЧЕСКОМ ТЕХНИКУМЕ** 720
Сарайло Лилия Владимировна
Научный руководитель Кандаурова Ольга Викторовна
Альметьевский политехнический техникум, Республика Татарстан, г. Альметьевск
- ОСОБЕННОСТИ НРАВСТВЕННОГО ВЫБОРА СОВРЕМЕННОЙ МОЛОДЕЖИ В ЭПОХУ ГЛОБАЛИЗАЦИИ (НА ПРИМЕРЕ ПРОБЛЕМЫ НАРКОТИЧЕСКОЙ ДЕВИАЦИИ)** 721
Фролова Олеся Витальевна
Научный руководитель Сафина Зульфия Миргарифановна
ГАОУ СПО «Альметьевский политехнический техникум», Республика Татарстан, г. Альметьевск



СПОРТИВНАЯ ОТКРЫТКА СССР КАК ПРОПАГАНДА СПОРТА И ЗДОРОВОГО ОБРАЗА ЖИЗНИ <i>Гора Карина</i> <i>Научный руководитель Довгаль Тамара Васильевна</i> <i>МБОУ «Лицей№2», Республика Саха (Якутия), г.Ленск</i>	722
АНАЛИЗ СОСТОЯНИЯ ИНВАЛИДНОСТИ В НОВОСИБИРСКОЙ ОБЛАСТИ ЗА 2006-2011 ГОД <i>Касьмова Анель Манарбековна</i> <i>Научный руководитель Шуленина Нина Сергеевна</i> <i>МБОУ АКЛ им. Ю. В. Кондратьюка, Новосибирская область, г. Новосибирск</i>	723
ВЛИЯНИЕ НАНОЧАСТИЦ ДИОКСИДА КРЕМНИЯ НА ЭКСПРЕССИЮ КЛЮЧЕВЫХ ГЕНОВ СЕРТОНИНОВОЙ СИСТЕМЫ ВО ФРОНТАЛЬНОЙ КОРЕ И СРЕДНЕМ МОЗГЕ МЫШЕЙ <i>Власова Диана Дмитриевна</i> <i>Научный руководитель Амстиславская Тамара Геннадьевна</i> <i>МБОУ Лицей №22 «Надежда Сибири», Новосибирская область, г. Новосибирск</i>	724
ПРОФИЛАКТИЧЕСКАЯ РАБОТА ФЕЛЬДШЕРА ПО ПРЕДУПРЕЖДЕНИЮ ТРАВМАТИЗМА В ПОЖИЛОМ И СТАРЧЕСКОМ ВОЗРАСТЕ <i>Бурцева Олеся Викторовна, Шекланова Инна Михайловна</i> <i>Научный руководитель Гришина Анжела Леонидовна</i> <i>ООАУ СПО «Елецкий медицинский колледж», Липецкая область, г. Елец</i>	725
МОДА И ЗДОРОВЬЕ <i>Сорокина Владлена Сергеевна</i> <i>Научный руководитель Медведева Людмила Владимировна</i> <i>МАОУДОД ДЮЦ, Кемеровская область, г.Юрга</i>	726
ЧАСТОТА ОЖИРЕНИЯ И ФАКТОРЫ, ВЛИЯЮЩИЕ НА МАССУ ТЕЛА СРЕДИ УЧАЩИХСЯ ЛИЦЕЙ <i>Шабельникова Валерия Владиславовна</i> <i>Научный руководитель Смирнова Елена Викторовна</i> <i>МБОУ «Лицей №136», Новосибирская область, г. Новосибирск</i>	728
ИГРОВОЙ СТРЕТЧИНГ ДЛЯ ФОРМИРОВАНИЯ НЕОБХОДИМЫХ ТАНЦЕВАЛЬНЫХ ДАННЫХ У ДЕТЕЙ ДОШКОЛЬНОГО ВОЗРАСТА <i>Дорожкина Олеся Михайловна</i> <i>Научный руководитель Борисова Людмила Владимировна</i> <i>ГБОУ СПО ЗПК им. В.В.Виноградова, Московская область, г. Зарайск</i>	729
СРАВНИТЕЛЬНЫЙ АНАЛИЗ УРОВНЯ ИНСУЛИНА И ГЛИКЕМИИ ПРИ РАЗЛИЧНЫХ ЭКСПЕРИМЕНТАЛЬНЫХ МОДЕЛЯХ ДИАБЕТА <i>Мосина Мария Михайловна</i> <i>Научный руководитель Шпаков Александр Олегович</i> <i>ГБОУ лицей №179, Санкт-Петербург</i>	730
ЗАЧЕМ НАМ НУЖЕН СОН? <i>Бобшко Юлия Александровна</i> <i>Научный руководитель Толстоброва Юлия Александровна</i> <i>ГБОУ СПО «Славянский Сельскохозяйственный техникум» Краснодарский край, г. Славянск-на-Кубани</i>	731



- ИССЛЕДОВАНИЕ ВЛИЯНИЯ ПОЛИСАХАРИДА (АРАБИНОГАЛАКТАНА) И ПРЕБИОТИКА (ЛАКТУЛОЗЫ) НА СВОЙСТВА ЗАКВАСОЧНОЙ МИКРОФЛОРЫ КИСЛОМОЛОЧНОГО ПРОДУКТА ФУНКЦИОНАЛЬНОГО НАЗНАЧЕНИЯ** 732
Завезенова Ирина Викторовна
Научный руководитель Рябцева Светлана Андреевна
ФГАОУ ВПО «Северо-Кавказский федеральный университет», Ставропольский край, г. Ставрополь
- «ЭЛЕКТРОМАГНИТНЫЙ СМОГ» И ЗДОРОВЬЕ ЧЕЛОВЕКА** 733
Зотина Ирина Алексеевна
Научный руководитель Даниленко Ольга Михайловна
ГБОУ СПО «Амурский медицинский колледж», Амурская область, г. Благовещенск
- ОХРАНА ТРУДА БЕРЕМЕННОЙ ЖЕНЩИНЫ** 734
Вегеря Марина Игоревна
Научные руководители Фроленко Елена Николаевна
ГБОУ СПО «Амурский медицинский колледж», Амурская область, г. Благовещенск
- СУЩНОСТЬ И СОДЕРЖАНИЕ ПРОФИЛАКТИКИ НАРКОМАНИИ И НАРКОПРЕСТУПНОСТИ СРЕДИ НЕСОВЕРШЕННОЛЕТНИХ** 735
Чугунов Руслан Владимирович
Научный руководитель Калачева Татьяна Александровна
ОГБОУ НПО ПЛ № 18 г. Вичуга, Ивановская область, г. Вичуга
- ИСПОЛЬЗОВАНИЕ МЕТОДА АКТУАЛИЗИРОВАННОГО СИМВОЛА В ПСИХОТЕРАПИИ БОЛЬНЫХ ПСИХОСОМАТИЧЕСКИМИ РАССТРОЙСТВАМИ** 736
Богомолова Татьяна Валерьевна
Научный руководитель Погодина Марина Григорьевна
АНОО ВПО «ИЭиУ МиСС», Краснодарский край, г. Краснодар
- БЕРЕГИ ЗДОРОВЬЕ СМОЛОДУ (СОЦИАЛЬНО-ПРОФИЛАКТИЧЕСКИЙ ПРОЕКТ)** 737
Рыбакова Татьяна Александровна
Научный руководитель Алфёрова Вера Васильевна
ГБОУ СПО «Свердловский областной медицинский колледж», Свердловская область, г. Екатеринбург
- В ЧЕЛОВЕКЕ ВСЕ ДОЛЖНО БЫТЬ ПРЕКРАСНО – И ЛИЦО И ОДЕЖДА И ДУША И МЫСЛИ** 739
Хафизова Лейсан Азатовна
Руководитель проекта Петрова Светлана Сергеевна
МБОУ «Средняя общеобразовательная школа №2» г. Мензелинска, Республика Татарстан
- МАГНИТНОЕ ПОЛЕ ЗЕМЛИ – ЭЛЕКТРОДВИЖУЩАЯ СИЛА ДЛЯ ВСЕГО ЖИВОГО** 740
Квижинадзе Станислав Сергеевич
Нучный руководитель Галаган Анна Федоровна
ГАОУ СПО «Каневской аграрно-технологический колледж» Краснодарский край, станция Стародеревянковская
- ПАТОЛОГИИ НОВОРОЖДЁННЫХ** 740
Добровольская Юлия Евгеньевна
Научный руководитель Сигаева Наталья Михайловна
МОУ ДОД Центр детского творчества, Ростовская область, г. Волгодонск



СЕРДЕЧНО-СОСУДИСТЫЕ ЗАБОЛЕВАНИЯ У ПОДРОСТКОВ	741
<i>Колоколова Софья Эдуардовна</i>	
<i>Научный руководитель Сигаева Наталья Михайловна</i>	
<i>МОУ ДОД Центр детского творчества высшей категории, Ростовская область, г. Волгодонск</i>	
КРАСОТА НА КОНЧИКАХ ПАЛЬЦЕВ	742
<i>Кушнарева Милена Александровна</i>	
<i>Научный руководитель Кондалова Ирина Александровна</i>	
<i>ГБОУ СПО «Армавирский зооветеринарный техникум» КК, Краснодарский край, г. Армавир</i>	
СОСА-СОЛА: НОВЫЕ ФАКТЫ СТАРОГО ВОПРОСА	743
<i>Краснобрыжий Евгений Александрович</i>	
<i>Научный руководитель Галицына Валентина Николаевна</i>	
<i>ГБОУ СПО «Армавирский зооветеринарный техникум» КК, Краснодарский край, г. Армавир</i>	
ВЛИЯНИЕ ТАТУИРОВОК И ПИРСИНГА НА ЗДОРОВЬЕ СОВРЕМЕННОЙ МОЛОДЕЖИ	744
<i>Рявкина Алина Алексеевна</i>	
<i>Научный руководитель Авалян Роза Вазгеновна</i>	
<i>ГБОУ СПО «Армавирский зооветеринарный техникум» КК, Краснодарский край, г. Армавир</i>	
ИСПОЛЬЗОВАНИЕ ЛЮСТРЫ ЧИЖЕВСКОГО НА ЗАНЯТИЯХ В ФИТНЕС- КЛУБЕ	745
<i>Миллер Диана Валерьевна</i>	
<i>Научный руководитель Миллер Наталья Дмитриевна</i>	
<i>ГБОУ ВПО «Томский государственный педагогический университет», г. Томск</i>	
МОДЕЛЬ УСЛОВИЙ ФОРМИРОВАНИЯ КОГНИТИВНОГО КОМПОНЕНТА ОБРАЗА «Я» У ДЕТЕЙ СТАРШЕГО ДОШКОЛЬНОГО ВОЗРАСТА С ДЕТСКИМ ЦЕРЕБРАЛЬНЫМ ПАРАЛИЧОМ	746
<i>Антропова Дарья Николаевна</i>	
<i>Научный руководитель Комаровская Елена Владимировна</i>	
<i>ФГАОУ ВПО «Северный (Арктический) федеральный университет имени М.В. Ломоносова» гуманитарный институт филиала в г. Северодвинске Архангельской области</i>	
ФОРМИРОВАНИЕ ДИФФЕРЕНЦИРОВАННОЙ САМООЦЕНКИ У ДЕТЕЙ СТАРШЕГО ДОШКОЛЬНОГО ВОЗРАСТА С ОБЩИМ НЕДОРАЗВИТИЕМ РЕЧИ III УРОВНЯ	747
<i>Бевская Анна Игоревна</i>	
<i>Научный руководитель Станякина Маргарита Владимировна</i>	
<i>ФГАОУ ВПО «Северный (Арктический) федеральный университет имени М.В. Ломоносова» гуманитарный институт филиала в г. Северодвинске Архангельской области</i>	
МОДЕЛЬ УСЛОВИЙ СТИМУЛИРОВАНИЯ ПОЗНАВАТЕЛЬНОЙ АКТИВНОСТИ ПЕРВОКЛАССНИКОВ С ЗАДЕРЖКОЙ ПСИХИЧЕСКОГО РАЗВИТИЯ	748
<i>Пашова Мария Александровна</i>	
<i>Научный руководитель Комаровская Елена Владимировна</i>	
<i>ФГАОУ ВПО «Северный (Арктический) федеральный университет имени М.В. Ломоносова» гуманитарный институт филиала в г. Северодвинске Архангельской области</i>	



- НЕЙРОПСИХОЛОГИЧЕСКИЕ ИГРЫ И УПРАЖНЕНИЯ КАК СРЕДСТВО КОРРЕКЦИИ
ПРОСТРАНСТВЕННЫХ ПРЕДСТАВЛЕНИЙ ДЕТЕЙ СТАРШЕГО ДОШКОЛЬНОГО ВОЗРАСТА
С ОБЩИМ НЕДОРАЗВИТИЕМ РЕЧИ III УРОВНЯ** 749
Шабанова Ксения Николаевна
Научный руководитель Станякина Маргарита Владимировна
С(А)ФУ имени М.В. Ломоносова, Гуманитарный институт, филиал в г. Северодвинске
- РАННЯЯ БЕРЕМЕННОСТЬ, ИЛИ ЧТО БЫВАЕТ, КОГДА ДЕТИ ИГРАЮТ ВО ВЗРОСЛЫЕ ИГРЫ** 750
Абашина Карина Владимировна
Научный руководитель Босенко Наталия Николаевна
МОУ СОШ №64, Челябинская область, г. Магнитогорск
- ЗДОРОВЫЙ ОБРАЗ ЖИЗНИ** 751
Гуменюк Дмитрий Михайлович
Научный руководитель Маркин Эдуард Васильевич
ФГБОУ ВПО Орел ГАУ, Орловская область, г. Орел
- ОПРЕДЕЛЕНИЕ КИСЛОМОЛОЧНЫХ И БИФИДОБАКТЕРИЙ
В ЙОГУРТНОЙ ПРОДУКЦИИ** 752
Лукин Кирилл Александрович
Научный руководитель Рыбакина Вера Дмитриевна
МБОУ Лицей № 1, Красноярский край, г. Красноярск
- ПРОБЛЕМЫ ПОТЕРИ СОЦИАЛЬНОЙ НЕЗАВИСИМОСТИ У ЛЕЖАЧИХ БОЛЬНЫХ,
МЕХАНИЗМЫ ИХ РЕШЕНИЯ И МИНИМИЗАЦИИ** 753
Буренина Анна Сергеевна
Научный руководитель Кузнецова Юлия Вениаминовна
Омская область, г. Омск
- ФОРМИРОВАНИЕ ЗДОРОВОГО ОБРАЗА ЖИЗНИ ДЕТЕЙ МЛАДШЕГО ШКОЛЬНОГО ВОЗРАСТА
В ПРОЦЕССЕ ДОПОЛНИТЕЛЬНОГО ОБРАЗОВАНИЯ В СРЕДНЕЙ ОБШЕОБРАЗОВАТЕЛЬНОЙ
ШКОЛЕ(КРУЖОК «ЗДОРОВЯЧОК»)** 754
Шадрин Дмитрий Сергеевич
Научный руководитель Баянкина Наталья Леонидовна
МАОУ СОШ № 22, Пермский край, г. Пермь
- ПИТЬ – ДЕЛУ ВРЕДИТЬ!** 755
Воронин Роман Олегович
Научный руководитель Зуев А.М.
ГБОУ СПО МО МОПК, группа ТМ-020 Сергиев-Посад, Новоуглическое шоссе.
- ФОРМИРОВАНИЕ КОМПЛЕКСА ЭФФЕКТИВНЫХ ПСИХОФИЗИОЛОГИЧЕСКИХ МЕТОДИК
ДИАГНОСТИКИ И РЕАБИЛИТАЦИИ ДЛЯ ЛИЦ, СТРАДАЮЩИХ ПСИХОСОМАТИЧЕСКИМИ
РАССТРОЙСТВАМИ** 756
Марченко Алеся Вадимовна
Научный руководитель Тинькова Елена Львовна
ГБОУ ВПО СГПИ, Ставропольский край, г. Ставрополь
- ЗАГРЯЗНЕНИЕ ПИЩЕВЫХ ПРОДУКТОВ И ИХ ВЛИЯНИЕ
НА ЗДОРОВЬЕ ЧЕЛОВЕКА** 757
Ведерников Андрей Леонидович, Крившенко Евгения Владимировна
Научный руководитель Мегера Роза Ивановна
ОГАОУ «Губернаторский Светленский лицей», г. Томск, п. Светлый



ЭКОНОМИЧЕСКИЕ РАСЧЕТЫ ЗДОРОВОГО ОБРАЗА ЖИЗНИ: «ДОСТУПЕН» ЛИ ОН В Г.-К. АНАПА КРАСНОДАРСКОГО КРАЯ	758
<i>Молчанова Элина Николаевна</i>	
<i>Научный руководитель Мазова Елена Александровна</i>	
<i>Анапский филиал ФГБОУ ВПО Кубанский ГАУ, Краснодарский край, г.-к. Анапа</i>	
СОЗДАНИЕ АЭРОФИТОМОДУЛЯ КАБИНЕТА БИОЛОГИИ МБОУ СОШ СЕЛА ТРОИЦКОГО	760
<i>Колесникова Анастасия Витальевна</i>	
<i>Научный руководитель Богославцева Ирина Ильинична</i>	
<i>МБОУ СОШ села Троицкого, Республика Северная Осетия – Алания, Моздокский район</i>	
ЗНАЧЕНИЕ ФИЗИЧЕСКОЙ КУЛЬТУРЫ В ЖИЗНИ ЧЕЛОВЕКА	761
<i>Колесник Станислав Александрович</i>	
<i>Научный руководитель Суняев Альберт Николаевич</i>	
<i>ГБОУ СПО «Бугульминский профессионально-педагогический колледж», Республика Татарстан, г. Бугульма</i>	
БИОДОБАВКИ И ЗДОРОВЬЕ ЧЕЛОВЕКА	762
<i>Абдуллин Ильназ Фагимович</i>	
<i>Научный руководитель преподаватель Андреевская Надежда Николаевна</i>	
<i>ГБОУ СПО «Бугульминский профессионально-педагогический колледж», Республика Татарстан, г. Бугульма</i>	
ВЗАИМОСВЯЗЬ МАКРОБИОРИТМОВ И ИНТЕЛЛЕКТУАЛЬНЫХ ВОЗМОЖНОСТЕЙ УЧАЩИХСЯ	763
<i>Командакова Ольга Сергеевна</i>	
<i>Научный руководитель Костянчук Лидия Антоновна</i>	
<i>МАОУ «Медико-биологический лицей», Саратовская область, г.Саратов</i>	
ВОДНЫЕ УПРАЖНЕНИЯ И ИХ ВЛИЯНИЕ НА ОРГАНИЗМ ЧЕЛОВЕКА	764
<i>Прошакова Мария Алексеевна</i>	
<i>Научный руководитель Дмитриева Наталья Владимировна.</i>	
<i>МАОУ «Медико-биологический лицей», Саратовская область, г. Саратов</i>	
ДОНОРСТВО – ЭТО ПУТЬ К СПАСЕНИЮ ЖИЗНИ ЛЮДЕЙ	765
<i>Озбонова Анна Галсановна, Никифорова Виктория Андреевна</i>	
<i>Научный руководитель Матафонова Любовь Федоровна</i>	
<i>МБОУ Багдаринская СОШ, Республика Бурятия, с. Багдарин</i>	
ПСИХОЛОГИЧЕСКИЕ АСПЕКТЫ ЗДОРОВОГО ОБРАЗА ЖИЗНИ	765
<i>Очирова Арюна Дугаровна</i>	
<i>Научный руководитель Батуева Татьяна Раднажаповна</i>	
<i>МБОУ Курумканская СОШ №1, Республика Бурятия, с. Курумкан</i>	
ПРОФЕССИОНАЛЬНЫЕ ЗАБОЛЕВАНИЯ УЧИТЕЛЕЙ	766
<i>Петров Сергей Игоревич</i>	
<i>Научный руководитель Раянова Юлия Дмитриевна</i>	
<i>МАОУ «Саган-Нурской СОШ», Республика Бурятия, п. Саган-Нур</i>	
ВЛИЯНИЕ ПСИХОТРОПНЫХ ПРЕПАРАТОВ НА АКТИВНОСТЬ ЛЕЙКОЦИТАРНОЙ ЭЛАСТАЗЫ (ФЕРМЕНТА ВОСПАЛЕНИЯ)	767
<i>Шмакова Анна Андреевна</i>	
<i>Научный руководитель Андросова Любовь Васильевна</i>	
<i>ГБОУ лицей №1303, г. Москва</i>	



ОБЩЕСТВЕННО-ПОЛЕЗНАЯ ДЕЯТЕЛЬНОСТЬ

- ГОСУДАРСТВЕННАЯ ПОДДЕРЖКА ДЕТЕЙ-ИНВАЛИДОВ
В РЕСПУБЛИКЕ СЕВЕРНАЯ ОСЕТИЯ – АЛАНИЯ** 770
Царукаева Диана Борисовна
Научный руководитель Макарова Людмила Петровна
Министерство образования и науки Республики Северная Осетия - Алания
Государственное бюджетное образовательное учреждение среднего профессионального образования «Владикавказский торгово-экономический техникум», Республика Северная Осетия – Алания, г.Владикавказ
- ДОМ С ИСТОРИЕЙ – ПРОЕКТ ИНФОРМАЦИОННО-КРАЕВЕДЧЕСКОГО САЙТА** 771
Колупаева Ирина Витальевна, Тихонова Анастасия Александровна
Научный руководитель Денисюк Любовь Андреевна
ГБОУ СПО РТ Тувинский сельскохозяйственный техникум, Республика Тыва, г. Кызыл
- СОВЕРШЕНСТВОВАНИЕ КАЧЕСТВА ОБСЛУЖИВАНИЯ ПассажиРОВ ПО СРЕДСТВАМ QR-КОДА** 772
Мустаков Аскар Маратович, Сергадеев Никита Викторович
Научный руководитель Топоркова Ольга Викторовна
БОУ ОО СПО Омский АТК, Омская область, г. Омск
- ЭФФЕКТИВНОСТЬ РЕАЛИЗАЦИИ ЗАКОНА КРАСНОДАРСКОГО КРАЯ № 1539
«О МЕРАХ ПО ПРОФИЛАКТИКЕ БЕЗНАДЗОРНОСТИ И ПРАВОНАРУШЕНИЙ
НЕСОВЕРШЕННОЛЕТНИХ В КРАСНОДАРСКОМ КРАЕ» НА БАЗЕ ГБОУ СПО «БАК» КК** 773
Дубовицкая Екатерина Александровна
Научный руководитель Рогачева Мария Федоровна
ГБОУ СПО «БАК» КК, Краснодарский край, ст. Брюховецкая
- ОДИНОЧЕСТВО В МИРЕ ЛЮДЕЙ** 774
Москвина Ирина Сергеевна
Научный руководитель Даниленко Андрей Александрович
ГБОУ СПО «БАК» КК, Краснодарский край, ст. Брюховецкая
- ВОЕННО-ПАТРИОТИЧЕСКОЕ ВОСПИТАНИЕ И ЕГО РОЛЬ В СТАНОВЛЕНИИ
ЛИЧНОСТИ СТУДЕНТОВ ГБОУ СПО «БАК» КК** 775
Реуцкая Светлана Николаевна, Верченко Екатерина Сергеевна
Научный руководитель Попова Райхан Тафиковна
ГБОУ СПО «БАК» КК, Краснодарский край ст. Брюховецкая
- МЕДАЛЬОН «СМЕРТНИКА» - МЕДАЛЬОН БЕССМЕРТИЯ** 775
Латынцев Борис Никитич,
Научный руководитель Севрюк Валерий Владимирович,
МБОУ СОШ №50, Иркутская область, г. Иркутск
- ФОРМИРОВАНИЕ АНТИНАРКОТИЧЕСКОГО МИРОВОЗЗРЕНИЯ МОЛОДЕЖИ
ЧЕРЕЗ СРЕДСТВА МАССОВОЙ ИНФОРМАЦИИ И ИНТЕРНЕТ** 777
Санду Ирина Алексеевна
Научный руководитель Старосветская Ирина Александровна
ОГАОУ СПО Братский профессиональный техникум, Иркутская область, г. Братск
- ЗАЛ 1418 ДНЕЙ ПАМЯТИ** 778
Устюжанина Татьяна Николаевна, Черных Галина Владимировна
Научный руководитель Сухарева Наталья Викторовна
ГОУ СПО Аграрный колледж, Кемеровская область, Школьный п. Прокопьевского района



ДЕТСКОЕ ШКОЛЬНОЕ САМОУПРАВЛЕНИЕ: ОТ СОВЕТСКОЙ К СОВРЕМЕННОЙ РОССИЙСКОЙ ШКОЛЕ	779
<i>Коллеров Вадим Анатольевич научный руководитель Коллерова Татьяна Николаевна МБОУ СОШ №90 с углубленным изучением предметов художественно-эстетического цикла, г.Новосибирск</i>	
ДЕНЬ СЕМЬИ, ЛЮБВИ И ВЕРНОСТИ	780
<i>Федотова Александра Павловна Научный руководитель Черных Ирина Александровна ГОУ СПО Аграрный колледж, Кемеровская область, Школьный п. Прокопьевского района</i>	
КАЛИНИНГРАДСКИЙ МОРСКОЙ ЛИЦЕЙ-ЦЕНТР КУЛЬТУРНО ПРОСВЕТИТЕЛЬСКОЙ И ПАТРИОТИЧЕСКОЙ РАБОТЫ	781
<i>Погуца Ирина Владимировна, Савенко Елизавета Владимировна Научный руководитель Фоменко Александр Николаевич МАОУ Калининградский морской лицей, г. Калининград</i>	
ВЗАИМОСВЯЗЬ НАЦИОНАЛЬНОЙ ПОЛИТИКИ И ТЕНДЕНЦИЙ СОВРЕМЕННОГО ГРАЖДАНСКОГО ОБЩЕСТВА В ВОПРОСАХ ГРАЖДАНСКОЙ ИДЕНТИЧНОСТИ	782
<i>Кошель Алеся Константиновна Научный руководитель Москаль Ирина Владимировна МБОУ ДОО «ДДТ» п. Пурпе, ЯНАО Тюменская область, Пуровский район, п. Пурпе</i>	
ПРАВО ГРАЖДАН НА ДОСТОЙНЫЙ УРОВЕНЬ ЖИЗНИ И ЕГО РЕАЛИЗАЦИЯ В СФЕРЕ СОЦИАЛЬНОГО ОБЕСПЕЧЕНИЯ	783
<i>Дроздова Полина Олеговна Научный руководитель Тураева Евгения Павловна ГБОУ АО СПО «Астраханский государственный политехнический колледж», Астраханская область, г.Астрахань</i>	
ФОРМИРОВАНИЕ АКТИВНОЙ ЖИЗНЕННОЙ ПОЗИЦИИ У СОВРЕМЕННОЙ МОЛОДЕЖИ (НА ПРИМЕРЕ ПСКОВСКОГО ЮРИДИЧЕСКОГО ИНСТИТУТА ФЕДЕРАЛЬНОЙ СЛУЖБЫ ИСПОЛНЕНИЯ НАКАЗАНИЙ)	784
<i>Круглова Екатерина Александровна Научный руководитель Иваняков Роман Игоревич ФКОУ ВПО ПЮИ ФСИН России, Псковская область, г. Псков</i>	
НАШЕ БУДУЩЕЕ - В НАШИХ РУКАХ	785
<i>Диярова Лилия Фаннуровна Научный руководитель Петрова Светлана Сергеевна МБОУ «Средняя общеобразовательная школа №2» г. Мензелинска, Республика Татарстан</i>	
МНЕ ДО ВСЕГО ЕСТЬ ДЕЛО	786
<i>Сарапулова Анна Алексеевна Научный руководитель Ткаченко Анжела Анатольевна ГБОУ СПО «Колледж Ейский» КК, Краснодарский край, г.Ейск</i>	
АКТУАЛЬНЫЕ ВОПРОСЫ СОЗДАНИЯ ДОСТУПНОЙ СРЕДЫ ДЛЯ ЛЮДЕЙ С ОГРАНИЧЕННЫМИ ВОЗМОЖНОСТЯМИ ЗДОРОВЬЯ	788
<i>Лычёва Алёна Андреевна Научный руководитель Мирошникова Вера Михайловна Академия ИМСИТ, Краснодарский край, г. Краснодар</i>	



- НИКТО НЕ ЗАБЫТ, НИЧТО НЕ ЗАБЫТО** 789
Низамов Нияз Робертович, Мватвеев Игорь Станиславович
Научный руководитель Муллагалиева Татьяна Сергеевна
ГАОУ СПО «Нижекамский политехнический колледж им. Е.Н. Королёва», республика Татарстан, г. Нижнекамск
- ЧЛЕНСТВО В СТУДЕНЧЕСКИХ ОРГАНИЗАЦИЯХ КАК ФАКТОР САМОРЕАЛИЗАЦИИ СТУДЕНТОВ НА ПРИМЕРЕ СТУДЕНТОВ КЕМЕРОВСКОГО ГОСУДАРСТВЕННОГО УНИВЕРСИТЕТА** 789
Шинкарчук Ирина Андреевна
Научный руководитель Игнатьева Анна Сергеевна
ФГБОУ ВПО «Кемеровский государственный университет», Кемеровская область, г. Кемерово
- ПОПУЛЯРНЫ ЛИ СЕГДНЯ ФИЗИЧЕСКАЯ КУЛЬТУРА И СПОРТ СРЕДИ МОЛОДЁЖИ РОССИИ?** 790
Андреева Екатерина Анатольевна
Научный руководитель Орлова Елена Владимировна
МОУ СОШ № 55, Челябинская область, г. Магнитогорск
- АНАЛИЗ ВОЛОНТЕРСТВА КАК ПРОЦЕССА СОЦИАЛИЗАЦИИ СОВРЕМЕННОЙ МОЛОДЕЖИ** 792
Гареева Елена Васильевна
Научный руководитель Тесленко Ирина Владимировна
ФГАОУ ВПО «УрФУ имени первого Президента России Б.Н.Ельцина», г. Екатеринбург
- ПРОГРАММА РАЗВИТИЯ СОЦИАЛЬНОГО ТУРИЗМА В РОССИИ И ЗАРУБЕЖЬЕ** 794
Синицына Наталья Игоревна
Научный руководитель Гарнопольская Мария Александровна
МАОУ «СОШ №22», Пермский край, Пермь
- СОЗДАНИЕ ТУРИСТИЧЕСКОГО МАРШРУТА ДЛЯ ШКОЛЬНИКОВ ПО РЕКЕ ТЮНГ** 794
Степанов Илья Гаврильевич
Научный руководитель Семенова Анисия Петровна
МБОУ Вилюйская СОШ № 3 им. Героя Н.С. Степанова», Республика Саха, г. Вилюйск
- ШКОЛЬНЫЙ ПРОЕКТ «ВЗГЛЯД В БУДУЩЕЕ»** 796
Вахбиева Фериди Ильхамовна
Научный руководитель Рудоманенко Вера Александровна
МБОУ Гимназия №2, Кабардино-Балкарская Республика, г. Прохладный
- СОЦИАЛЬНЫЙ ПРОЕКТ «ПОДАРИ РАДОСТЬ ДРУГУ!»** 796
Мурашкина Марина Олеговна
Научный руководитель Обухова Ольга Ивановна
Выборгский институт (филиал) АОУ ВПО «ЛГУ им. А.С. Пушкина», Ленинградская область, г. Выборг
- 85 ДОБРЫХ ДЕЛ** 797
Лесовая Наталья Владимировна
Научный руководитель Занина Галина Владимировна
ГБОУ СПО Славянский сельскохозяйственный техникум, Краснодарский край, г. Славянск-на-Кубани.



**ОРГАНИЗАЦИЯ ДЕТСКОЙ ОБЩЕСТВЕННОЙ ПРАВОВОЙ ПАЛАТЫ
В КРАСНОГВАРДЕЙСКОМ РАЙОНЕ**

798

Отзыва Екатерина Александровна

Научный руководитель Отзыва Антонина Александровна

*МБОУ «Красногвардейская гимназия» Оренбургская область Красногвардейский район
с. Донское*

ПЕДАГОГИКА, ПСИХОЛОГИЯ, СОЦИОЛОГИЯ

ИСПОЛЬЗОВАНИЕ КРАЕВЕДЧЕСКОГО И ИСТОРИЧЕСКОГО МАТЕРИАЛА НА УРОКАХ МАТЕМАТИКИ 802

Совкова Юлия Ивановна

Научный руководитель Воловичева Любовь Андреевна

ГБОУ СПО «Белгородский педагогический колледж», Белгородская область, г. Белгород

В ЖИЗНИ Я ВСЁ ВЫБИРАЮ САМ 803

Кирьякова Александра Игоревна, Юргина Татьяна Святославовна

Научный руководитель Федотова Ирина Витальевна

МОУ СОШ №9, Иркутская обл., г. Усть-Кут

**СРАВНИТЕЛЬНЫЙ АНАЛИЗ МОТИВАЦИОННЫХ ФАКТОРОВ ВЫБОРА ПРОФЕССИИ
(НА ПРИМЕРЕ ВЫБОРА ШКОЛЬНИКОВ ГОРОДОВ ПОЛЯРНЫЙ, БЕРЛИН И САЛОНИКИ) 803**

Назиев Константин Викторович

Научный руководитель Вознюк Жанна Станиславовна

МАОУ ДОО «ЦДОД», Мурманская область, г. Полярный

ОСОБЕННОСТИ ЛИЧНОСТИ ПОДРОСТКОВ ЗАВИСИМЫХ ОТ СОЦИАЛЬНЫХ СЕТЕЙ 804

Денисов Леонид Викторович

Научный руководитель Рыбникова Наталья Владимировна

МАОУ ДОО «ЦДОД», Мурманская область, г. Полярный

**МЕЖЛИЧНОСТНЫЕ ОТНОШЕНИЯ В ГРУППЕ И ДЕЙСТВИЯ РУКОВОДИТЕЛЯ
ПО СТАБИЛИЗАЦИИ ПСИХОЛОГИЧЕСКОГО КЛИМАТА 805**

Аксёнова Олеся Константиновна

Научный руководитель Семёнова Елизавета Георгиевна

*ГБОУ СПО «Владикавказский торгово-экономический техникум», РСО-Алания,
г. Владикавказ*

АЛЬМАНАХ ПРАВ ШКОЛЬНИКА 806

Чернова Александра Юрьевна

Научный руководитель Брешева Валентина Петровна

МБОУ «Гимназия №1», Оренбургская область, г. Медногорск

**ПСИХОЛОГО – ПЕДАГОГИЧЕСКИЕ УСЛОВИЯ ПОВЫШЕНИЯ МОТИВАЦИИ УЧАЩИХСЯ
К ЗАНЯТИЮ ОБРАЗОВАТЕЛЬНОЙ ДЕЯТЕЛЬНОСТЬЮ В УЧЕБНОЕ И ВНЕУРОЧНОЕ ВРЕМЯ 807**

Губина Ирина Дмитриевна, Петрова Александра Валерьевна

Научный руководитель Миронова Светлана Анатольевна

МБОУ «Технический лицей при СГГА», г. Новосибирск

**САМОАКТУАЛИЗАЦИЯ ЛИЧНОСТИ ПОДРОСТКА
В ПРОЦЕССЕ СОЦИАЛЬНОГО ПРОЕКТИРОВАНИЯ 808**

Рыбакова Анна Александровна

Научный руководитель Корочкина Светлана Алексеевна

Просветительский центр «Школа современного лидера», Республика Татарстан, г. Елабуга



- СТРУКТУРИРОВАННОЕ ОБЩЕНИЕ УЧАЩИХСЯ МЛАДШИХ КЛАССОВ С УСПЕШНЫМИ СТАРШЕКЛАССНИКАМИ, КАК СРЕДСТВО СОЦИАЛЬНОЙ САМОИДЕНТИФИКАЦИИ** 809
Зиганшина Гульшат Айратовна
Научный руководитель Корочкина Светлана Алексеевна
Просветительский центр «Школа современного лидера», Республика Татарстан, г. Елабуга
- ФОРМИРОВАНИЕ ГРАЖДАНСКОЙ ПОЗИЦИИ:
СОВЕТ ДЕПУТАТОВ ШКОЛЬНОЙ МОЛОДЕЖИ МУНИЦИПАЛЬНОГО РАЙОНА** 810
Белова Дарья Александровна
Научный руководитель Корочкина Светлана Алексеевна
Просветительский центр «Школа современного лидера», Республика Татарстан, г. Елабуга
- КОНФЛИКТЫ: ВИДЫ, ФОРМЫ, СПОСОБЫ ПРЕДУПРЕЖДЕНИЯ И РАЗРЕШЕНИЯ** 811
Линник Михаил Александрович, Хмара Кристина Игоревна
Научный руководитель Басюк Анаит Сейрановна
ФГБОУ ВПО КубГУ, Краснодарский край, г. Краснодар
- О ГЕНДЕРНЫХ РАЗЛИЧИЯХ В ПРЕДПРИНИМАТЕЛЬСКОЙ ДЕЯТЕЛЬНОСТИ** 812
Семешкина Елена Павловна, Зенковский Александр Николаевич
Научный руководитель Басюк Анаит Сейрановна
ФГБОУ ВПО Кубанский Государственный Технологический Университет, Краснодарский край, г. Краснодар
- ИЗУЧЕНИЕ ЗАВИСИМОСТИ МЕЖДУ СТЕПЕНЬЮ ОБУЧЕННОСТИ, ИНТЕЛЛЕКТУАЛЬНОЙ ЛАБИЛЬНОСТЬЮ И КОНВЕРГЕНТНЫМИ СПОСОБНОСТЯМИ У СТУДЕНТОВ СРЕДНЕГО ПРОФЕССИОНАЛЬНОГО ОБРАЗОВАНИЯ** 813
Топеха Дарья Васильевна
Научный руководитель Алешкова Татьяна Николаевна
АНО ВПО «Омский экономический институт», колледж ОМЭИ, Омская область, г.Омск
- ПАТРИОТИЗМ И МОЛОДЕЖНЫЕ СУБКУЛЬТУРЫ** 814
Логвинова Татьяна Игоревна, Логвинова Маргарита Игоревна
Научный руководитель Логвинов Игорь Николаевич
ФГБОУ ВПО «Курский государственный университет», Курская область, г. Курск
- СОЦИОЛОГИЧЕСКИЙ АНАЛИЗ ТЕОРИИ ЛИЧНОСТИ СТРОНИНА А.И.
(ПО МАТЕРИАЛАМ РУКОПИСИ)** 815
Оганян Карина Каджиковна
Научный руководитель Бразевич Святослав Станиславович
СПбГЭУ, г. Санкт-Петербург
- ВЛИЯНИЕ ПСИХОЭМОЦИОНАЛЬНОГО СОСТОЯНИЯ ЧЕЛОВЕКА
НА СПОСОБНОСТЬ К РЕШЕНИЮ СТРОГИХ МАТЕМАТИЧЕСКИХ ЗАДАЧ** 816
Чернышевская Юлия Александровна
Научный руководитель Сообцокова Анжелика Юрьевна
МБОУ лицей № 48 имени Александра Васильевича Суворова, Краснодарский край, Краснодар
- АКЦЕНТУАЦИИ ХАРАКТЕРА ПОДРОСТКОВ И ИХ СОЦИОМЕТРИЧЕСКИЙ СТАТУС
В ГРУППЕ СВЕРСТНИКОВ** 816
Пескова Евгения Павловна
Научный руководитель Коваль Валентина Владимировна
ФГБОУ ВПО АГАО имени В.М. Шукшина, Алтайский край, г. Бийск.



РОДИТЕЛЬСКИЕ ОТНОШЕНИЯ В СЕМЬЯХ ВОСПИТЫВАЮЩИХ ПОДРОСТКОВ С ОГРАНИЧЕННЫМИ ВОЗМОЖНОСТЯМИ	818
<i>Черепанов Роман Сергеевич</i>	
<i>Научный руководитель Коваль Валентина Владимировна</i>	
<i>ФГБОУ ВПО АГАО им.В.М. Шукшина, Алтайский край, г. Бийск</i>	
СТАТУС В ГРУППЕ СВЕРСТНИКОВ ДЕТЕЙ ИЗ НЕБЛАГОПОЛУЧНЫХ СЕМЕЙ	819
<i>Суляева Екатерина Андреевна</i>	
<i>Научный руководитель- Коваль Валентина Владимировна</i>	
<i>ФГБОУ АГАО им.В.М. Шукшина г. Бийск</i>	
ОСОБЕННОСТИ ДЕТСКО-РОДИТЕЛЬСКИХ ОТНОШЕНИЙ В СЕМЬЯХ СО СЛАБОВИДЯЩИМ РЕБЕНКОМ	819
<i>Ларина Елена Сергеевна</i>	
<i>Научный руководитель Алексеева Татьяна Васильевна</i>	
<i>ФГБОУ ВПО АГАО имени В.М. Шукшина, Алтайский край, г. Бийск.</i>	
КОММУНИКАТИВНАЯ КОМПЕТЕНТНОСТЬ МЕНЕДЖЕРА СЕСТРИНСКОГО ДЕЛА	821
<i>Клонина Наталия Валериевна</i>	
<i>Научный руководитель Беялова Мерьем Аметовна</i>	
<i>МАОУ ВПО КММИВСО, Краснодарский край, г. Краснодар</i>	
ГЕОМЕТРИЯ И ХАРАКТЕР	821
<i>Герасименя Кристина Юрьевна</i>	
<i>Научный руководитель Иванова Елена Владимировна</i>	
<i>МАОУ «Многопрофильный лицей», ЯНАО Тюменская область, г. Муравленко</i>	
ЦВЕТОВОЕ ВОСПРИЯТИЕ ЖИЗНИ СТАРШЕКЛАССНИКАМИ	822
<i>Почка Елизавета Игоревна</i>	
<i>Научный руководитель Райх Лейла Гивиевна</i>	
<i>МАОУ «Многопрофильный лицей», ЯНАО Тюменская область, г. Муравленко</i>	
ПОДРОСТОК И АЛКОГОЛЬ	823
<i>Ярошенко Станислав Леонидович</i>	
<i>Научный руководитель Хабибуллина Айдария Гаязовна</i>	
<i>МАОУ «Многопрофильный лицей», ЯНАО Тюменская область, г. Муравленко</i>	
ВЛИЯНИЕ ФУНКЦИОНАЛЬНОЙ АСИММЕТРИИ МОЗГА НА ПРОФЕССИОНАЛЬНОЕ САМОПРЕДЕЛЕНИЕ УЧЕНИКОВ СТАРШЕГО ПОДРАСТКОВОГО ВОЗРАСТА	824
<i>Летуновская Диана Александровна</i>	
<i>Научный руководитель Миникаев Тимур Раисович</i>	
<i>МБОУ Лицей №83, Республика Татарстан, г. Казань</i>	
ИСПОЛЬЗОВАНИЕ ИГРОВЫХ МЕТОДОВ В ФИЗИЧЕСКОМ ВОСПИТАНИИ МЛАДШИХ ШКОЛЬНИКОВ	825
<i>Тухлинович Полина Ивановна</i>	
<i>Научный руководитель Иванова Татьяна Алексеевна</i>	
<i>ГБОУ СПО «Калязинский колледж», Тверская область, г. Калязин</i>	
ОТ ВИЗАНТИИ К РОССИИ: ЭВОЛЮЦИЯ СЕМЕЙНЫХ ОТНОШЕНИЙ	826
<i>Дубровина Анастасия</i>	
<i>Научный руководитель Силина Лада Владимировна</i>	
<i>ГБОУ гимназия 1595, г. Москва</i>	
ПОЧЕМУ ПОДРОСТКИ ЛГУТ	827



Васильева Арина Андреевна

Научный руководитель Краснюк Татьяна Викторовна

МБОУ СОШ № 5, Краснодарский край, Абинский район, п.Ахтырский

ЛИЧНОСТЬ И СТАДНОЕ ЧУВСТВО 828

Пахабов Сергей Олегович

Научный руководитель Даниленко Андрей Александрович

ГБОУ СПО БАК, Краснодарский край, ст. Брюховещкая

**ПРОБЛЕМА САМОПОЗНАНИЯ ШКОЛЬНИКОВ В ТЕОРИИ
И ПРАКТИКЕ РОССИЙСКОГО ОБРАЗОВАНИЯ ВТОРОЙ ПОЛОВИНЫ XX - НАЧАЛА XXI ВЕКА 828**

Федотов Виктор Александрович

Научный руководитель Гончарова Ирина Ивановна

МАОУ гимназия № 32, Калининградская область, г. Калининград

**ВЫЯВЛЕНИЕ ФАКТОРОВ ПОВЫШЕНИЯ КОНКУРЕНТОСПОСОБНОСТИ ВЫПУСКНИКОВ СРЕДНЕГО
ПРОФЕССИОНАЛЬНОГО ОБРАЗОВАНИЯ 830**

Мамонова Елена Владимировна

Научный руководитель Белова Юлия Александровна

*ГБОУ СПО ПО «Кузнецкий многопрофильный колледж», Пензенская область,
г. Кузнецк*

**ИНКЛЮЗИВНОЕ ОБРАЗОВАНИЕ В РОССИИ ЧЕРЕЗ ПРИЗМУ ОТНОШЕНИЯ СТУДЕНЧЕСКОЙ
МОЛОДЕЖИ К ДЕТЯМ С ОГРАНИЧЕННЫМИ ВОЗМОЖНОСТЯМИ
(СОЦИАЛЬНО-ПСИХОЛОГИЧЕСКИЙ АСПЕКТ) 831**

Кузнецова Татьяна Васильевна

Научный руководитель Пацакула Ирина Ивановна

*КФ ФГОБУ ВПО Государственный университет Министерства финансов РФ, Калужская
область, г. Калуга*

ДИНАМИКА ОТНОШЕНИЯ К РЕКЛАМЕ В РАЗНЫХ ВОЗРАСТНЫХ ГРУППАХ 832

Солдатенкова Ирина Викторовна

Научный руководитель Шульга Татьяна Ивановна

ГОУ ВПО Московский государственный областной университет, г. Москва

ДЕЛОВАЯ ИГРА «ШАГ К УСПЕХУ» 833

Никулинская Александра Юрьевна

Научный руководитель Кот Ирина Леонидовна

МОУ «Лицей современных технологий управления №2», Пензенская область, г. Пенза

ВЛИЯНИЕ СОЦИАЛЬНЫХ СЕТЕЙ НА СОВРЕМЕННОГО ПОДРОСТКА 834

Максимов Александр Александрович

Научный руководитель Голубева Нина Михайловна

ФГОУ ВПО ЮУрГУ (НИУ), Челябинская область, г. Златоуст

**ОСОБЕННОСТИ ЦЕННОСТНО-СМЫСЛОВОЙ ОРИЕНТАЦИИ ПОДРОСТКОВ,
ЗАНИМАЮЩИХСЯ СПОРТОМ 835**

Губерт Юлия Сергеевна, Бедарева Юлия Александровна

Научный руководитель Николаева Юлия Михайловна

МБОУ ДЮСШ, Кемеровская область, г. Киселевск



ВЗАИМОСВЯЗЬ ПРОФЕССИОНАЛЬНО ЗНАЧИМЫХ ЭМОЦИОНАЛЬНО-ЛИЧНОСТНЫХ ОСОБЕННОСТЕЙ И ФУНКЦИОНАЛЬНОЙ МЕЖПОЛУШАРНОЙ АСИММЕТРИИ ГОЛОВНОГО МОЗГА У СТУДЕНТОВ	836
<i>Сабитова Марина Рушановна</i>	
<i>Научный руководитель Зеленкова Татьяна Владимировна</i>	
<i>ГОУ ВПО МГОГИ, Московская область, г. Орехово-Зуево</i>	
НЕСООТВЕТСТВИЕ ПОТРЕБНОСТЕЙ СУПРУГОВ, КАК ОСНОВА СЕМЕЙНЫХ КОНФЛИКТОВ	837
<i>Панфилова Светлана Владимировна</i>	
<i>Научный руководитель Филина Наталья Александровна</i>	
<i>МГОГИ, Московская область, г. Орехово-Зуево</i>	
МЫШЛЕНИЕ РУКОВОДИТЕЛЯ И ПРИНЯТИЕ РЕШЕНИЙ	838
<i>Ефимова Елена Валерьевна, Черный Михаил Викторович</i>	
<i>Научный руководитель Басюк Анаит Сейрановна</i>	
<i>ФГБОУ ВПО КубГУ, Краснодарский край, г. Краснодар</i>	
ЧЕЛОВЕК И ВРЕМЯ	839
<i>Фильков Станислав Сергеевич</i>	
<i>Научный руководитель Толпышева Людмила Николаевна</i>	
<i>МОУ СОШ №4, Иркутская область, г. Железногорск-Илимский</i>	
ОБРАЗОВАТЕЛЬНЫЙ УРОВЕНЬ КАК ЗАЛОГ ТРУДОУСТРОЙСТВА БУДУЩИХ ВЫПУСКНИКОВ	840
<i>Погудо Елизавета Владимировна, Зиновьева Эвелина Николаевна</i>	
<i>Научный руководитель Машевская Лариса Анатольевна</i>	
<i>МАОУ СОШ № 56, Калининградская область, г. Калининград</i>	
КОМПЛЕКСНАЯ ИГРА КАК СРЕДСТВО СОЦИАЛИЗАЦИИ ЛИЧНОСТИ (НА ПРИМЕРЕ АЭРОКОСМИЧЕСКОЙ ИГРЫ)	841
<i>Соколова Аксиния Владимировна</i>	
<i>Научный руководитель Фешенко Елена Валентиновна</i>	
<i>МБОУ АКЛ им. Ю. В. Кондратюка, Новосибирская область, г. Новосибирск</i>	
ФОРМИРОВАНИЕ МУЗЫКАЛЬНО – РИТМИЧЕСКИХ НАВЫКОВ У ДЕТЕЙ СТАРШЕГО ДОШКОЛЬНОГО ВОЗРАСТА	842
<i>Царьгина Ирина Евгеньевна</i>	
<i>Научный руководитель Варламова Марина Владиславовна</i>	
<i>ФГБОУ ВПО «Чувашский государственный педагогический университет им. И. Я. Яковлева» Чувашская Республика, г. Чебоксары</i>	
СЮЖЕТНОЕ РИСОВАНИЕ КАК СРЕДСТВО ФОРМИРОВАНИЯ ПАТРИОТИЧЕСКИХ ЧУВСТВ У ДЕТЕЙ СТАРШЕГО ДОШКОЛЬНОГО ВОЗРАСТА	843
<i>Бочкарева Дарья Олеговна</i>	
<i>Научный руководитель Ильина Лариса Леонидовна</i>	
<i>ФГБОУ ВПО «Чувашский государственный педагогический университет им. И. Я. Яковлева» Чувашская Республика, г. Чебоксары</i>	
ОСВЕЩЕНИЕ ПОЛИТИЧЕСКИХ СОБЫТИЙ СРЕДСТВАМИ МАССОВОЙ ИНФОРМАЦИИ	844
<i>Хлякина Анастасия Владимировна</i>	
<i>Научный руководитель Валиева Елена Николаевна</i>	
<i>МАОУ «Вторая Новосибирская гимназия», Новосибирская область, г. Новосибирск</i>	



- ОСОБЕННОСТИ ФОРМИРОВАНИЯ КОММУНИКАТИВНОЙ СФЕРЫ МЛАДШИХ ШКОЛЬНИКОВ** 845
Венецьева Марина Сергеевна
Научный руководитель Першина Наталья Анатольевна
ФГБОУ ВПО «Алтайская государственная академия образования им. В.М.Шукшина»,
Алтайский край, г. Бийск
- О ФОРМИРОВАНИИ ТОЛЕРАНТНОСТИ У ПОДРОСТКОВ
К ЛИЦАМ С ОГРАНИЧЕННЫМИ ВОЗМОЖНОСТЯМИ ЗДОРОВЬЯ** 846
Пашкова Елена Александровна
Научный руководитель Першина Наталья Анатольевна
ФГБОУ «АГАО им. В.М. Шукшина», Алтайский край, г. Бийск
- ТЕРРОРИЗМ: ВЧЕРА, СЕГОДНЯ, ЗАВТРА...???** 847
Джгаркава Нино
Научный руководитель Овсянникова Марина Валерьевна
МОУ «Гимназия №1 г.Нерюнгри», Республика Саха(Якутия)
- ДИСТАНЦИОННОЕ ОБРАЗОВАНИЕ В РОССИИ И НЕРЕШЕННЫЕ ЗАКОНОДАТЕЛЬНЫЕ ВОПРОСЫ** 848
Федорищенко Анна Викторовна
Научный руководитель Попова Нина Евгеньевна
ФГБОУ ВПО Уральский государственный педагогический университет, Свердловская
область, г. Екатеринбург
- ПРИЧИНЫ СНИЖЕНИЯ УЧЕБНОЙ МОТИВАЦИИ УЧАЩИХСЯ 8-Х КЛАССОВ
В МБОУ «ПЕТРОВСКАЯ СОШ». СПОСОБЫ РЕШЕНИЯ ПРОБЛЕМЫ** 849
Болотин Николай Владимирович
Научный руководитель Смагина Наталья Валерьевна
МБОУ «Петровская СОШ», Ивановская область, Петровский поселок.
- ФОРМИРОВАНИЕ НАЦИОНАЛЬНОГО САМОСОЗНАНИЯ РОССИЯН
ПОСРЕДСТВОМ ОТЕЧЕСТВЕННОЙ ЛИТЕРАТУРЫ ИЛИ 100 КНИГ ПУТИНА** 850
Абасов Михаил Юрьевич
Научный руководитель: Федонова Инна Евгеньевна
МОУ «Средняя общеобразовательная школа №9», Ямало-Ненецкий автономный округ,
г. Надым
- ПРОФЕССИОНАЛЬНЫЙ СТАРТ: ОТ ПРОФЕССИОНАЛЬНОГО ОБРАЗОВАНИЯ
К ПРОФЕССИОНАЛЬНОЙ САМОРЕАЛИЗАЦИИ** 851
Бусыгина Анна Геннадьевна, Шуруй Виктория Александровна
Научный руководитель: Юркова О.А.
ГБОУ СПО «Свердловский областной медицинский колледж», Свердловская область,
г. Екатеринбург
- ПСИХОЛОГИЧЕСКОЕ СОПРОВОЖДЕНИЕ ПРОФЕССИОНАЛЬНОГО
САМООПРЕДЕЛЕНИЯ СТАРШЕКЛАССНИКОВ** 852
Чупринина Ольга Петровна
Научный руководитель Твелова Ирина Александровна
ФГБОУ ВПО «АГПА», Краснодарский край, г.Армавир
- ОБЪЯВЛЕНИЯ ЭКСТРАСЕНСОВ КАК НАЧАЛО МАНИПУЛИРОВАНИЯ СОЗНАНИЕМ КЛИЕНТОВ** 853
Саакян Вероника Симоновна, Ельникова Анастасия Валерьевна
Научный руководитель Федорова Татьяна Семеновна
МБОУ «Лицей № 2 г. Ленска», Республика Саха (Якутия) Ленский район г. Ленск



ЛИДЕРСТВО В МОЛОДЕЖНОЙ СРЕДЕ	854
<i>Глазкова Екатерина Дмитриевна</i>	
<i>Научный руководитель Базанова Татьяна Алексннвна</i>	
<i>МКОУ «СОШ №7», Миасс</i>	
ПСИХОЛОГИЧЕСКИЙ КЛУБ КАК ФОРМА ОРГАНИЗАЦИИ РАБОТЫ С ИНВАЛИДАМИ	855
<i>Позднякова Серафима Сергеевна</i>	
<i>Научный руководитель Бачурина Наталья Валерьевна</i>	
<i>МБОУДОД ЦДОД «Малая академия», МБОУ СОШ № 66, г. Краснодар</i>	
ПОТРЕБЛЕНИЕ ОБРАЗОВАТЕЛЬНЫХ УСЛУГ В СИСТЕМЕ ВЫСШЕГО ОБРАЗОВАНИЯ	856
<i>Орлова Анастасия Витальевна</i>	
<i>Научный руководитель Фешенко Анна Владимировна</i>	
<i>Северо-Восточный государственный университет, г. Магадан</i>	
ИСПОЛЬЗОВАНИЕ ХУДОЖЕСТВЕННОЙ ЛИТЕРАТУРЫ В ДЕЯТЕЛЬНОСТИ ПЕДАГОГА-ПСИХОЛОГА	857
<i>Дроздова Анастасия Владимировна</i>	
<i>Научный руководитель Бирюкова Раиса Сергеевна</i>	
<i>ГБОУ СПО Колледж гостиничного хозяйства «Царицыно» №37</i>	
ВЛИЯНИЕ ВНЕУРОЧНОЙ ЗАНЯТОСТИ НА РАЗВИТИЕ САМООЦЕНКИ СТАРШЕКЛАССНИКОВ	858
<i>Британ Юлия Алексеевна</i>	
<i>Научный руководитель Краснюк Татьяна Ивановна</i>	
<i>МБОУ СОШ №5, Краснодарский край, Абинский район, п. Ахтырский</i>	
ОСОБЕННОСТИ ВОЛЕВОЙ РЕГУЛЯЦИИ У ПОДРОСТКОВ ПОЛЬЗОВАТЕЛЕЙ СОЦИАЛЬНЫХ СЕТЕЙ	859
<i>Демидова Наталья Вячеславовна</i>	
<i>Научный руководитель Шляпников Владимир Николаевич</i>	
<i>ГБОУ ВПО МО «АСОУ», г. Москва</i>	
МОЙ РЕБЕНОК – КАК ВСЕ! (К ВОПРОСУ О ЗАЩИТЕ ПРАВ И ИНТЕРЕСОВ ДЕТЕЙ С ОГРАНИЧЕННЫМИ ВОЗМОЖНОСТЯМИ)	860
<i>Вилачева Мария Николаевна, Кайгородова Елена Геннадьевна</i>	
<i>Научный руководитель Зорин Алексей Иванович</i>	
<i>ФГБОУ ВПО Уральский государственный педагогический университет, Свердловская область, г. Екатеринбург</i>	
ВЛИЯНИЕ ДЕТСКИХ ФИЛЬМОВ НА ФОРМИРОВАНИЕ ЛИДЕРСКИХ КАЧЕСТВ И ОБРАЗА ЛИДЕРА СОВЕТСКОГО ВРЕМЕНИ И СОВРЕМЕННОСТИ. ЧЕРТЫ СХОДСТВА И РАЗЛИЧИЯ	861
<i>Ершова Алина Евгеньевна</i>	
<i>Научный руководитель Тушина Ирина Николаевна</i>	
<i>МАОУ Гимназия №15 «Содружество», г. Новосибирск</i>	
ВЗАИМОСВЯЗЬ ИНДИВИДУАЛЬНО-ПСИХОЛОГИЧЕСКИХ ОСОБЕННОСТЕЙ ЛИЧНОСТИ МЕНЕДЖЕРА И УРОВНЯ ДОВЕРИЯ К НЕМУ В ТРУДОВОМ КОЛЛЕКТИВЕ	862
<i>Вартаняни Сергей Григорьевич</i>	
<i>Научный руководитель Курочкина Валентина Евгеньевна</i>	
<i>АНОО ВПО «ИЭиУ МиСС», Краснодарский край, г. Краснодар</i>	
ТРАНСФОРМАЦИЯ ДЕТСКОЙ ПОВСЕДНЕВНОСТИ В СОЦИОКУЛЬТУРНОМ ПРОСТРАНСТВЕ ШКОЛЫ (НА МАТЕРИАЛЕ 1980-Х – 1990-Х ГГ.)	863
<i>Ляшок Александра Сергеевна</i>	
<i>Научный руководитель Рожков Александр Юрьевич</i>	
<i>АНОО ВПО «ИЭиУ МиСС», Краснодарский край, г. Краснодар</i>	



- ВЗАИМОСВЯЗЬ ТИПОЛОГИЧЕСКИХ ОСОБЕННОСТЕЙ И АГРЕССИВНОСТИ ЛИЧНОСТИ В ПОДРОСТКОВОМ ВОЗРАСТЕ** 864
Ткачева Оксана Александровна
Научный руководитель Харитоновна Евгения Владимировна
АНОО ВПО «ИЭиУ МиСС», Краснодарский край, г. Краснодар
- ОБ ОСОБЕННОСТЯХ ВЗАИМООТНОШЕНИЙ ВНУТРИЛИЧНОСТНОГО КОНФЛИКТА И РОЛЕВЫХ ОЖИДАНИЯХ МОЛОДОЖЕНОВ** 865
Чинченко Виолетта Николаевна
Научный руководитель Харитоновна Евгения Владимировна
АНОО ВПО «ИЭиУ МИСС», Краснодарский край, г. Краснодар
- ОСОБЕННОСТИ АДАПТАЦИИ СТУДЕНТОВ 1 КУРСА ФАКУЛЬТЕТА ПСИХОЛОГИИ К ОБУЧАЮЩЕ СРЕДЕ ВУЗА** 866
Баумгертнер Елизавета Андреевна
Научный руководитель Авдиенко Геннадий Юрьевич
АОУ ВПО «АГУ имени А.С. Пушкина», г. Санкт Петербург, г. Пушкин
- ПСИХОЛОГИЧЕСКИЕ ОСОБЕННОСТИ ВОЕННОСЛУЖАЩИХ, СОВЕРШИВШИХ ПОПЫТКУ СУИЦИДА ПРИ ПРОХОЖДЕНИИ СРОЧНОЙ СЛУЖБЫ** 867
Вертегел Алена Александровна
Научный руководитель Капитанаки Вероника Евгеньевна
АОУ ВПО «АГУ им. А.С. Пушкина», г. Санкт Петербург, г. Пушкин
- ОСОБЕННОСТИ ЗРИТЕЛЬНОГО ВОСПРИЯТИЯ МЛАДШИХ ШКОЛЬНИКОВ С ЛЕГКОЙ СТЕПЕНЬЮ УМСТВЕННОЙ ОТСТАЛОСТИ** 868
Зайчук Дарья Михайловна
Научный руководитель Шейтина Галина Прокофьевна
АОУ ВПО «АГУ им. А.С.Пушкина», г. Санкт-Петербург, г. Пушкин
- ОСОБЕННОСТИ НЕРВНО-ПСИХИЧЕСКОГО НАПРЯЖЕНИЯ У СТУДЕНТОВ, ВЕДУЩИХ АКТИВНУЮ ОБЩЕСТВЕННУЮ ДЕЯТЕЛЬНОСТЬ НА ФАКУЛЬТЕТЕ** 869
Каххарова Александра Ахмадовна
Научный руководитель Головешкина Наталья Викторовна
АОУ ВПО «АГУ им. А.С. Пушкина», г. Санкт-Петербург, г. Пушкин
- МОТИВЫ УЧЕБНОЙ ДЕЯТЕЛЬНОСТИ СТУДЕНТОВ С РАЗНЫМ УРОВНЕМ УСПЕШНОСТИ ОБУЧЕНИЯ** 870
Кузнецова Мария Олеговна
Научный руководитель Губин Владимир Алексеевич
АОУ ВПО «АГУ им. А.С. Пушкина», г. Санкт - Петербург, г. Пушкин
- ИССЛЕДОВАНИЕ ЦЕННОСТНЫХ ОРИЕНТАЦИЙ СТУДЕНТОВ 1 И 4 КУРСОВ ФАКУЛЬТЕТА ДЕФЕКТОЛОГИИ И СОЦИАЛЬНОЙ РАБОТЫ** 871
Лебедева Анна Юрьевна
Научный руководитель Мироненко Ирина Анатольевна
АОУ ВПО «АГУ им. А.С. Пушкина», г. Санкт-Петербург, г. Пушкин
- ИССЛЕДОВАНИЕ СОЦИАЛЬНОЙ АДАПТАЦИИ УМСТВЕННО ОТСТАЛЫХ ДЕТЕЙ МЛАДШЕГО ШКОЛЬНОГО ВОЗРАСТА** 871
Невирковец Татьяна Николаевна
Научный руководитель Мироненко Ирина Анатольевна
АОУ ВПО «АГУ им. А.С. Пушкина», г. Санкт-Петербург, г. Пушкин



ИТОГИ РЕАЛИЗАЦИИ НАЦИОНАЛЬНЫХ ПРОЕКТОВ ПРАВИТЕЛЬСТВА РФ В СОЦИАЛЬНОЙ СФЕРЕ В МАЛЫХ ГОРОДАХ РОССИИ (НА ПРИМЕРЕ Г. ДИВНОГОРСКА)	872
<i>Овчинникова Татьяна Алексеевна</i>	
<i>Научный руководитель Метелкина Марина Владимировна</i>	
<i>МАОУ Гимназия №10, Красноярский край, г.Дивногорск</i>	
ИСПОЛЬЗОВАНИЕ СРЕДСТВ МАССОВОЙ ИНФОРМАЦИИ В ПРОЦЕССЕ ВОСПИТАНИЯ ШКОЛЬНИКОВ	873
<i>Игнатюк Екатерина Александровна</i>	
<i>Научный руководитель Новикова Жанна Николаевна</i>	
<i>ГБОУ СПО Зарайский педагогический колледж имени В. В. Виноградова, Московская область г. Зарайск</i>	
КАРЬЕРА И ИДЕАЛЬНЫЙ ОБРАЗ КАЧЕСТВА ЖИЗНИ В ПОНИМАНИИ РОССИЙСКИХ И КИТАЙСКИХ СТУДЕНТОВ	874
<i>Николаева Галина Романовна</i>	
<i>Научный руководитель Матвейчук Наталья Никандровна</i>	
<i>МОУ ДОД ЦДОД «Перспектива», Красноярский край, г. Зеленогорск</i>	
ПРОБЛЕМА ПРОГРЕССИВНОГО РАЗВИТИЯ РОССИИ В СОВРЕМЕННЫХ УСЛОВИЯХ	875
<i>Дроздова Олеся Константиновна</i>	
<i>Научный руководитель Метелкина Марина Владимировна</i>	
<i>МАОУ гимназии №10, Красноярский край, г. Дивногорск</i>	
ЦЕННОСТНЫЕ ОРИЕНТАЦИИ В СРЕДЕ ШКОЛЬНИКОВ И ВЗРОСЛЫХ	875
<i>Глазкова Диана Игоревна</i>	
<i>Научный руководитель Шведова Жанна Михайловна</i>	
<i>МБОУ «Дульдургинская СОШ», Забайкальский край, с.Дульдурга</i>	
ИНДИВИДУАЛЬНО-ПСИХОЛОГИЧЕСКИЕ ОСОБЕННОСТИ ПОДРОСТКОВ ВХОДЯЩИХ В СУБКУЛЬТУРУ МЕТАЛЛ	876
<i>Дакич Анастасия Валентиновна</i>	
<i>Научный руководитель Банзаракцаева Сталина Степановна</i>	
<i>МБОУ «Гусиноозерская гимназия», город Гусиноозерск</i>	
ТРАНСФОРМАЦИЯ И ДЕФОРМАЦИЯ ЛИЧНОСТНЫХ СТРУКТУР В УСЛОВИЯХ СОВРЕМЕННОЙ КУЛЬТУРЫ	877
<i>Ковалевская Виктория Михайловна</i>	
<i>Научный руководитель Кулишов Владимир Валентинович</i>	
<i>ФГБОУ ВПО КубГУ, Краснодарский край, г. Краснодар</i>	
ВОСПИТАНИЕ КОМПЕТЕНТНОЙ ЛИЧНОСТИ ВЫПУСКНИКА ВУЗА	878
<i>Дульцева Ирина Анатольевна</i>	
<i>Научный руководитель Попова Нина Евгеньевна</i>	
<i>ФГБОУ ВПО Уральский государственный педагогический университет, Свердловская область, г. Екатеринбург</i>	
ИЗУЧЕНИЕ ВЛИЯНИЯ СОЦИАЛЬНЫХ СЕТЕЙ НА СОЦИАЛИЗАЦИЮ ШКОЛЬНИКОВ	879
<i>Ануфриева Александра Станиславовна</i>	
<i>Научный руководитель Антонова Юлия Михайловна</i>	
<i>МБОУ гимназия №35, Свердловская область, г. Екатеринбург</i>	



- ЭЛЕМЕНТЫ ДИЗАЙНООБРАЗОВАНИЯ МЛАДШИХ ШКОЛЬНИКОВ** 879
Попенко Ольга Александровна
Научный руководитель Зотова Татьяна Николаевна
ФГБОУ ВПО «АГАО», Алтайский край, г. Бийск
- РОЛЬ ЖЕНЩИНЫ В ОБЩЕСТВЕ** 881
Сотникова Тамара Олеговна
Научный руководитель Черноусова Лариса Алексеевна
Название учреждения МБОУ «Лицей им.С.Н.Булгакова» г.Ливны
- РОЛЬ ШКОЛЫ В ФОРМИРОВАНИИ ПРЕДСТАВЛЕНИЙ О СОБСТВЕННОЙ ИНДИВИДУАЛЬНОСТИ
У ПОДРОСТКОВ КАЛИНИНГРАДА И ЛЮБИНА (ПОЛЬША)** 882
Москаленко Яна Витальевна
Научный руководитель Гончарова Ирина Ивановна
МАОУ гимназия № 32, Калининградская область, г. Калининград
- КОГНИТИВНАЯ СОСТАВЛЯЮЩАЯ ОБРАЗА Я МЛАДШИХ ПОДРОСТКОВ КАЛИНИНГРАДА
И ИХ ПОВЕДЕНИЕ** 883
Павлова Екатерина Ивановна
Научный руководитель Гончарова Ирина Ивановна
МАОУ ДОД ДЮСШ «На Молодежной», Калининградская область, г. Калининград
- ОТНОШЕНИЕ МОЛОДЕЖИ К СОЦИАЛЬНОМУ ЯВЛЕНИЮ ФЛЕШМОБ:
ОЦЕНКИ, УЧАСТИЕ, ПОТЕНЦИАЛ РАЗВИТИЯ** 884
Савельева Наталья Сергеевна
Научный руководитель Мазур Мария Ивановна
МАОУ Гимназия №6 «Горностай», г. Новосибирск
- СРАВНИТЕЛЬНОЕ ИЗУЧЕНИЕ ЛИЧНОСТНОЙ САМОРЕГУЛЯЦИИ У СТАРШИХ ПОДРОСТКОВ
С НАРУШЕНИЕМ ИНТЕЛЛЕКТА И РАЗВИВАЮЩИХСЯ В НОРМЕ** 885
Яковлева Алена Вячеславовна
Научный руководитель Баранова Эльвира Авксентьевна
ФГБОУ ВПО «ЧГПУ им. И. Я. Яковлева», Чувашская республика, г. Чебоксары
- ПЕДАГОГИЧЕСКИЕ УСЛОВИЯ ТВОРЧЕСКОЙ САМОРЕАЛИЗАЦИИ МЛАДШИХ ШКОЛЬНИКОВ
НА УРОКАХ ТЕХНОЛОГИИ** 886
Осипова Мария Александровна
Научный руководитель Зотова Татьяна Николаевна
Алтайская государственная академия образования имени В.М. Шукшина, Алтайский край, г. Бийск
- РИЕАТОР: СПЕЦИФИКА ПРОФЕССИОНАЛЬНЫХ АСПЕКТОВ** 887
Черноскутова Марина Викторовна
Научный руководитель Тесленко Ирина Владимировна
ФГАОУ ВПО «Уральский федеральный университет имени первого Президента России Б.Н. Ельцина», г. Екатеринбург
- САМОВНУШЕНИЕ КАК ПСИХОЛОГИЧЕСКИЙ ФЕНОМЕН** 888
Веленкина Ирина Павловна
Научный руководитель Гончаров Алексей Вячеславович
МБОУ гимназия № 176, Свердловская область, г. Екатеринбург



ПСИХОЛОГО-ПЕДАГОГИЧЕСКОЕ СОПРОВОЖДЕНИЕ ТРУДНОВОСПИТУЕМЫХ СТУДЕНТОВ	889
<i>Федорова Ксения Сергеевна</i>	
<i>Научный руководитель Федорова Елена Викторовна</i>	
<i>ГБОУ СПО «Армавирский зооветеринарный техникум» КК, Краснодарский край, г.Армавир</i>	
МОЛОДЁЖНЫЙ КЛУБ «МОЙ ВЫБОР»: СОВРЕМЕННЫЕ ИГОРТЕХНИЧЕСКИЕ ТЕХНОЛОГИИ В ОБЛАСТИ ПРОФОРИЕНТАЦИИ ШКОЛЬНИКОВ	890
<i>Вахрушева Яна Игоревна</i>	
<i>Научный руководитель Девятова Ирина Евгеньевна</i>	
<i>МОУ ВПО «Южно-Уральский профессиональный институт», Челябинская область, г. Челябинск</i>	
ГОРОДСКАЯ ИНФРАСТРУКТУРА: ТЕОРЕТИЧЕСКИЕ ПОДХОДЫ, МНЕНИЯ, ОЦЕНКИ (НА МАТЕРИАЛАХ Г.КАЗАНИ)	891
<i>Акопян Инесса Витальевна</i>	
<i>Научный руководитель Хизбулина Рамила Рафиковна</i>	
<i>ФГОУ ВПО Казанский государственный энергетический университет, Республика Татарстан, г.Казань</i>	
ЭКСТЕРНАТ В ФЭ «ОБ ОБРАЗОВАНИИ В РОССИЙСКОЙ ФЕДЕРАЦИИ» КАК ИНСТРУМЕНТ ПОЛУЧЕНИЯ КАЧЕСТВЕННОГО ОБРАЗОВАНИЯ – РЕАЛЬНОСТЬ ИЛИ ИЛЛЮЗИЯ?»	892
<i>Саердинов Артур Андреевич, Тулянкина Ирина Николаевна</i>	
<i>Научный руководитель Морозов Геннадий Борисович</i>	
<i>ФГБОУ ВПО Уральский государственный педагогический университет, Свердловская область, г. Екатеринбург</i>	
МОТИВАЦИЯ ОБМАНА В СРЕДЕ СТУДЕНТОВ: ГЕНДЕРНЫЙ АСПЕКТ	893
<i>Грузинская Анна Андреевна</i>	
<i>Научный руководитель Климова Елена Михайловна</i>	
<i>ГОУ ВПО Московский государственный областной университет, г. Москва</i>	
ВЫЯВЛЕНИЕ ГЕНДЕРНЫХ ОСОБЕННОСТЕЙ ПРЕДСТАВЛЕНИЙ О ХАРАКТЕРИСТИКАХ БЕЗОПАСНОГО ПСИХОЛОГИЧЕСКОГО ПРОСТРАНСТВА У СТУДЕНТОВ	894
<i>Блюхерова Дарья Петровна</i>	
<i>Научный руководитель Борисова Светлана Вячеславовна</i>	
<i>г.Муром Владимирской обл.</i>	
ИЗУЧЕНИЕ ВЛИЯНИЕ НАРКОТИЧЕСКИХ ВЕЩЕСТВ НА СТАРШИХ ПОДРОСТКОВ	895
<i>Адулов Ярослав Олегович</i>	
<i>Научный руководитель Соколова Юлия Александровна</i>	
<i>МОУ СОШ №64 им.Б.Ручьева, Челябинская область, г.Магнитогорск</i>	
СОВРЕМЕННЫЕ ПОЛИТИЧЕСКИЕ ПАРТИИ РОССИИ И ИХ РОЛЬ В ЖИЗНИ МОЛОДЁЖИ	897
<i>Бурханова Юлия Мансуровна</i>	
<i>Научный руководитель Орлова Елена Владимировна</i>	
<i>МОУ СОШ № 55, Челябинская область, г. Магнитогорск</i>	
ПРОЕКТИРОВАНИЕ ОБРАЗА ДЕЛОВОЙ ЖЕНЩИНЫ СРЕДСТВАМИ ИМИДЖЕВЫХ ТЕХНОЛОГИЙ	898
<i>Нетесёнова Дарья Денисовна</i>	
<i>Научный руководитель Муромская Юлия Викторовна</i>	
<i>МАОУ ДОО «ДТДМ», Челябинская область, г. Магнитогорск</i>	



- ПРОБЛЕМА КАДРОВОГО ДЕФИЦИТА В ГОРОДЕ МАГНИТОГОРСК** 899
Тихонова Полина Владимировна
Научный руководитель Никишова Наталья Владимировна
МАОУ «Многопрофильный лицей №1», Челябинская область, г. Магнитогорск
- ИССЛЕДОВАНИЕ ПРОБЛЕМЫ ИДЕНТИЧНОСТИ В СУБЪЕКТАХ СЕВЕРО-КАВКАЗСКОГО ФЕДЕРАЛЬНОГО ОКРУГА (НА ПРИМЕРЕ РЕСПУБЛИКИ ДАГЕСТАН)** 900
Гаджиев Заирхан Гаджиевич
Научный руководитель Магомедов Гасан Магомедович
ФГБОУ ВПО ДГУ, Республика Дагестан, г. Махачкала
- ОСНОВНЫЕ ДЕТЕРМИНАНТЫ СОЦИАЛЬНО-ПОЛИТИЧЕСКИХ КОНФЛИКТОВ НА СЕВЕРНОМ КАВКАЗЕ (НА ПРИМЕРЕ РЕСПУБЛИКИ ДАГЕСТАН)** 901
Дашдамиров Сабир Дунямудинович
Научный руководитель Магомедов Гасан Магомедович
ФГБОУ ВПО ДГУ, Республика Дагестан, г. Махачкала
- РАЗВИТИЕ И ФОРМИРОВАНИЕ КОММУНИКАТИВНОЙ КОМПЕТЕНТНОСТИ В ПОДРОСТКОВОМ ВОЗРАСТЕ** 902
Бабенков Алексей Иванович
Научный руководитель Ахинько Наталья Николаевна
ФГБОУ ВПО Орел ГАУ, Орловская область, г. Орел
- ИНТЕГРАЦИЯ ОБРАЗОВАТЕЛЬНЫХ ОБЛАСТЕЙ КАК УСЛОВИЕ РАЗВИТИЯ ОФОРМИТЕЛЬСКОГО ТВОРЧЕСТВА ДЕТЕЙ 5-6 ЛЕТ В ТЕАТРАЛИЗОВАННЫХ ИГРАХ** 904
Агапитова Надежда Александровна
Научный руководитель Горбова Ольга Владимовна
Гуманитарный институт филиала ФГАОУ ВПО «Северный (Арктический) федеральный университет имени М.В.Ломоносова» в г. Северодвинске Архангельской области
- ОСОБЕННОСТИ РАЗВИТИЯ СПОСОБНОСТИ К ПЛАНИРОВАНИЮ ДЕЯТЕЛЬНОСТИ У ДЕТЕЙ СТАРШЕГО ДОШКОЛЬНОГО ВОЗРАСТА** 905
Богданова Елизавета Сергеевна
Научный руководитель Чернокова Татьяна Евгеньевна
ФГАОУ ВПО «Северный (Арктический) федеральный университет имени М.В. Ломоносова» филиал в г. Северодвинске Архангельской области
- ФОРМИРОВАНИЕ МЕТАКОГНИТИВНЫХ ЗНАНИЙ У ДЕТЕЙ 5-6 ЛЕТ** 906
Краева Елена Васильевна
Научный руководитель Чернокова Татьяна Евгеньевна
ФГАОУ ВПО «Северный (Арктический) федеральный университет имени М.В. Ломоносова» филиал в г. Северодвинске Архангельской области ГУМАНИТАРНЫЙ ИНСТИТУТ
- УРОВЕНЬ СФОРМИРОВАННОСТИ МЕДИАКОМПЕТЕНТНОСТИ У СТУДЕНТОВ 2 КУРСА ВЫСШИХ УЧЕБНЫХ ЗАВЕДЕНИЙ ПЕДАГОГИЧЕСКИХ СПЕЦИАЛЬНОСТЕЙ** 907
Сальникова Анастасия Викторовна
Научный руководитель Михеева Галина Владимировна
Гуманитарный институт филиала ФГАОУ ВПО «Северный (Арктический) федеральный университет имени М.В. Ломоносова» в г. Северодвинске Архангельской области



- РОЛЬ И МЕСТО НАГЛЯДНО-ИЛЛЮСТРАТИВНОГО МАТЕРИАЛА
В СИСТЕМАТИЗАЦИИ ЗНАНИЙ ДЕТЕЙ 6-7 ЛЕТ О ПРАВИЛАХ ДОРОЖНОГО ДВИЖЕНИЯ** 908
Филлимонова Лилия Николаевна
Научный руководитель Горбова Ольга Владимовна
 Гуманитарный институт филиала ФГАОУ ВПО «Северный (Арктический) федеральный университет имени М.В.Ломоносова» в г. Северодвинске Архангельской области
- ОСОБЕННОСТИ ПРОФЕССИОНАЛЬНОЙ РЕФЛЕКСИИ ПЕДАГОГИЧЕСКОГО ОБЩЕНИЯ
УЧАЩИХСЯ УЧРЕЖДЕНИЙ ПРОФЕССИОНАЛЬНОГО ОБРАЗОВАНИЯ ПСИХОЛОГО-
ПЕДАГОГИЧЕСКОГО ПРОФИЛЯ** 909
Худовекова Юлия Алексеевна
Научный руководитель Демидова Ирина Геннадьевна
 Гуманитарный институт филиала ФГАОУ ВПО «САФУ имени М.В.Ломоносова» г. Северодвинск, Архангельская область
- ОСОБЕННОСТИ ВЗАИМОСВЯЗИ ЛИЧНОСТНЫХ ОСОБЕННОСТЕЙ
И ТЕХНИК САМОПРЕЗЕНТАЦИИ СТУДЕНТОВ ГУМАНИТАРНОЙ СФЕРЫ** 910
Шумилина Екатерина Викторовна
Научный руководитель Гусева Татьяна Владимировна
 Гуманитарный институт филиала ФГАОУ ВПО «Северный (Арктический) федеральный университет имени М.В. Ломоносова» в г. Северодвинске Архангельской области
- ЭКОЛОГО-ПАТРИОТИЧЕСКОЕ ВОСПИТАНИЕ КАК СОЦИАЛЬНЫЙ ЗАКАЗ
СОВРЕМЕННОГО ОБЩЕСТВА** 911
Макарова Мария Александровна
Научный руководитель Шантарин Владислав Дмитриевич
 Тюменское региональное отделение Международной организации бывших военнослужащих «МАРС - МЕРКУРИЙ», «Топ Лигэл Консалтинг», ТООО «Союз – интеграция братских народов» г. Тюмень
- ОСОБЕННОСТИ И УСЛОВИЯ ФОРМИРОВАНИЯ ПОЛОЖИТЕЛЬНЫХ ОТНОШЕНИЙ СО
СВЕРСТНИКАМИ У ДЕТЕЙ МЛАДШЕГО ШКОЛЬНОГО ВОЗРАСТА С НАРУШЕНИЯМИ ЗРЕНИЯ** 912
Кириллова Полина Валентиновна
Научный руководитель Мустафина Анна Робертовна
 ФГБОУ ВПО «Чувашский государственный университет им. И.Я. Яковлева», Чувашская республика, г. Чебоксары
- ПСИХОЛОГО-ПЕДАГОГИЧЕСКИЕ УСЛОВИЯ ФОРМИРОВАНИЯ СОЦИАЛЬНОЙ АДАПТАЦИИ
ДЕТЕЙ СТАРШЕГО ДОШКОЛЬНОГО ВОЗРАСТА С НАРУШЕНИЯМИ ИНТЕЛЛЕКТА В ИНТЕРНАТЕ** 913
Михайлова Татьяна Вячеславовна
Научный руководитель Мустафина Анна Робертовна
 ФГБОУ ВПО «ЧГПУ им. И. Я. Яковлева», Чувашская Республика, г. Чебоксары
- СОЦИАЛЬНЫЕ СЕТИ И ИХ ВЛИЯНИЕ НА ПОДРОСТКА** 914
Кожухова Вера Васильевна, Плотников Максим Русланович
Научный руководитель Ершова Лариса Васильевна
 МОУ «Лицей №91», Московская область, г. Подольск
- СОЗДАНИЕ ЭМОЦИОНАЛЬНО - РАЗВИВАЮЩЕЙ СРЕДЫ В ГРУППАХ ДЕТЕЙ РАННЕГО ВОЗРАСТА** 915
Федотова Дарья Евгеньевна
Научный руководитель Белова Татьяна Владимировна
 ФГБОУ ВПО «Ишимский государственный педагогический институт им. П.П. Ершова» Тюменская область, г. Ишим



- СОВРЕМЕННОЕ СОСТОЯНИЕ ПРЕДПРИНИМАТЕЛЬСКОГО ОБРАЗОВАНИЯ В РОССИИ** 916
Биктяшева Наиля Жамильевна
Научный руководитель Лавров Михаил Николаевич
ГОУ ВПО Московский государственный областной университет, г. Москва
- ПРОЕКТИРОВАНИЕ ЖИЗНЕННОГО РЕСУРСА ЛИЧНОСТИ КАК УСЛОВИЕ СОЦИАЛЬНОГО САМООПРЕДЕЛЕНИЯ ЛИЧНОСТИ В ЮНОШЕСКОМ ВОЗРАСТЕ** 917
Добреля Тимофей Васильевич
Научный руководитель Качалова Алевтина Васильевна
ФГБОУ ВПО АГПА, Краснодарский край, г. Армавир
- ПСИХОЛОГИЧЕСКОЕ СОПРОВОЖДЕНИЕ РАЗВИТИЯ ПРЕДСТАВЛЕНИЙ СТУДЕНТА ПЕДАГОГИЧЕСКОГО ВУЗА О ПСИХОЛОГИЧЕСКИХ ФАКТОРАХ КАРЬЕРНОЙ УСПЕШНОСТИ** 919
Чалая Светлана Александровна
Научный руководитель Качалова Алевтина Васильевна
ФГБОУ ВПО АГПА, Краснодарский край, г. Армавир
- СОЦИАЛЬНО-ПСИХОЛОГИЧЕСКИЕ УСЛОВИЯ РАЗВИТИЯ ПСИХОЛОГИЧЕСКОГО ЗДОРОВЬЯ ЛИЧНОСТИ ПОЖИЛОГО ЧЕЛОВЕКА** 920
Кочура Марина Юрьевна, Галстян Сюзана Вагеевна
Научный руководитель Качалова Алевтина Васильевна
ФГБОУ ВПО АГПА, Краснодарский край, г. Армавир
- ПРЕДСТАВЛЕНИЕ ОБ УСПЕХЕ У МОЛОДЕЖИ ГОРОДА МУРАВЛЕНКО** 921
Латыпова Аделия Радиковна
Научный руководитель Яценко Лилия Павловна
МБОУ СОШ №4, ЯНАО, г. Муравленко
- СВЯЗЬ ТИПА САМОРЕГУЛЯЦИИ УЧАЩИХСЯ СТАРШЕГО И СРЕДНЕГО ЗВЕНА В МНОГОПРОФИЛЬНОМ УЧЕБНОМ ЗАВЕДЕНИИ** 921
Гаралева Диана Маратовна
Научный руководитель Гаралева Марина Дмитриевна
МАОУ «Лицей им. А. С. Пушкина №78», республика Татарстан, Набережные Челны
- ПРОЕКТ «ЭКОЛОГИЧЕСКАЯ АЗБУКА: КТО СЛЕДУЮЩИЙ?» (РАЗРАБОТКА НАГЛЯДНОГО ПОСОБИЯ ДЛЯ ДЕТЕЙ 6-7 ЛЕТ)** 922
Салменкова Елизавета Олеговна, Полюян Стелла Сергеяевна
Научный руководитель Смолик Елена Вячеславовна
МБОУ КСОШ №3, Московская область, г. Котельники
- ТАЙНЫ ДВУХ ПОЛУШАРИЙ. ПРАВШИ И ЛЕВШИ** 923
Бычковская Алена Валерьевна, Хисаметдинова Виктория Руслановна
Научный руководитель Бычковская Надежда Алексеевна
МБОУ СОШ № 5, ХМАО-Югра, г. Когалым
- ТЕОРЕТИЧЕСКИЕ И ПРАКТИЧЕСКИЕ АСПЕКТЫ ИССЛЕДОВАНИЯ УСТАНОВОК НА КРЕАТИВНОСТЬ У УЧИТЕЛЕЙ** 924
Кожуховская Алена Сергеевна
Научный руководитель Сафонова Марина Вадимовна
ФГБОУ ВПО КГПУ им. В. П. Астафьева, Красноярский край, г. Красноярск



АДАПТАЦИЯ ЛИЦ С НАРУШЕНИЕМ СЛУХА К УСЛОВИЯМ ПРОФЕССИОНАЛЬНОГО ОБУЧЕНИЯ	925
<i>Шелер Екатерина Павловна</i>	
<i>Научный руководитель Першина Наталья Анатольевна</i>	
<i>ФГБОУ ВПО «Алтайская государственная академия образования имени В.М.Шукшина», Алтайский край, г. Бийск</i>	
ПРОФИЛАКТИКА ДИДАКТОГЕНИЙ В НАЧАЛЬНОЙ ШКОЛЕ	926
<i>Дмитренко Яна Вячеславовна</i>	
<i>Научный руководитель Архипова Светлана Александровна</i>	
<i>ГАОУ СПО ЛСПК КК, Краснодарский край, ст. Ленинградская</i>	
ВЛИЯНИЕ СОДЕРЖАНИЯ И ФОРМЫ РЕКЛАМЫ НА ЕЕ ВОСПРИЯТИЕ В ЗАВИСИМОСТИ ОТ ВОЗРАСТНЫХ ОСОБЕННОСТЕЙ ЛИЧНОСТИ	927
<i>Титкова Анастасия Михайловна</i>	
<i>Научный руководитель Белых Татьяна Викторовна</i>	
<i>ФГАОУ ВПО «Северо-Кавказский федеральный университет, Ставропольский край, г. Ставрополь</i>	
МОТИВАЦИЯ ОБМАНА В СРЕДЕ СТУДЕНТОВ: ГЕНДЕРНЫЙ АСПЕКТ	929
<i>Грузинская Анна Андреевна</i>	
<i>Научный руководитель Климова Елена Михайловна</i>	
<i>ГОУ ВПО Московский государственный областной университет, г. Москва</i>	
ПРАКТИКА ФОТОПРОЕКТИРОВАНИЯ У СТУДЕНТОВ ОБРАЗОВАТЕЛЬНОЙ ПРОГРАММЫ СПО «ТЕХНИКА И ИСКУССТВО ФОТОГРАФИИ»	930
<i>Закуσιлова Марина Анатольевна</i>	
<i>ГБОУ СПО СО Колледж управления и сервиса «Стиль», г. Екатеринбург</i>	
КАЛЕНДАРЬ ПРИРОДЫ КАК СРЕДСТВО ЗНАКОМСТВА ДЕТЕЙ С ФЕНОЛОГИЧЕСКИМИ ИЗМЕНЕНИЯМИ В ПРИРОДЕ В СРЕДНЕЙ, СТАРШЕЙ ГРУППАХ ДОУ	931
<i>Иванова Любовь Владимировна</i>	
<i>Научный руководитель Напреева Людмила Алексеевна</i>	
<i>ГБОУ СПО «Калужский педагогический колледж» Калуга</i>	
ТРАНСФОРМАЦИЯ ЦЕННОСТЕЙ СОВРЕМЕННОЙ МОЛОДЁЖИ	934
<i>Ваганова Елизавета Денисовна</i>	
<i>Научный руководитель Ефремова Татьяна Евгеньевна</i>	
<i>МБОУ гимназия №1 им.А.Н. Барсукова, Владимирская область, город Ковров</i>	
КУЛЬТУРА СЕМЬИ: ПРОБЛЕМА ОБЩЕСТВЕННОГО ИМПЕРАТИВА ПОВЕДЕНИЯ	935
<i>Становова Карина Игоревна</i>	
<i>Научный руководитель Касаткина Марина Игоревна</i>	
<i>КГУ имени К.Э. Циолковского, Калужская область, г. Калуга</i>	
УСЛОВИЯ ФОРМИРОВАНИЯ ЭКОЛОГИЧЕСКОЙ КУЛЬТУРЫ УЧАЩИХСЯ СРЕДНЕЙ ШКОЛЫ	936
<i>Вьюнова Надежда Алексеевна, Козлова Мария Владимировна</i>	
<i>Научный руководитель Мокиевская Надежда Евгеньевна</i>	
<i>ФГБОУ ВПО «Пензенская государственная технологическая академия», Пензенская область, г. Пенза</i>	
ИССЛЕДОВАНИЕ УПОТРЕБЛЕНИЯ ИНВЕКТИВНОЙ ЛЕКСИКИ КАК ПРОБЛЕМЫ СОВРЕМЕННОГО РУССКОГО ЯЗЫКА	937
<i>Голованова Любовь Александровна</i>	
<i>Научный руководитель Брагина Светлана Александровна</i>	
<i>МАОУ - гимназия №13, Свердловская область, г. Екатеринбург</i>	



- ВОСПИТАНИЕ УВАЖИТЕЛЬНОГО ОТНОШЕНИЯ К СЕМЕЙНЫМ ТРАДИЦИЯМ
У ДЕТЕЙ СТАРШЕГО ДОШКОЛЬНОГО ВОЗРАСТА** 938
Кузина Ирина Николаевна
Научный руководитель Попова Елена Исааковна
Федеральное государственное бюджетное образовательное учреждение высшего профессионального образования «Ишимский государственный педагогический институт им.П.П.Ершова» (ФГБОУ ВПО «ИГПИ им.П.П.Ершова»)
- ФОРМИРОВАНИЕ ОСНОВ БЕЗОПАСНОСТИ ЖИЗНЕДЕЯТЕЛЬНОСТИ
У ДЕТЕЙ ДОШКОЛЬНОГО ВОЗРАСТА** 939
Бажина Елена Сергеевна
Научный руководитель Кипина Оксана Анатольевна
ИГПИ им. П.П. Ершова, Тюменская область, г. Ишим
- ПЕДАГОГИЧЕСКИЕ УСЛОВИЯ ФОРМИРОВАНИЯ ГОТОВНОСТИ СТАРШЕКЛАССНИКОВ
К ПРОДУКТИВНОМУ РАЗРЕШЕНИЮ КОНФЛИКТОВ В УСЛОВИЯХ
ОБЩЕОБРАЗОВАТЕЛЬНОЙ ШКОЛЫ** 940
Чевтайкина Ксения Александровна
Научный руководитель Болтунова Галина Михайловна
*ФГБОУ ВПО Ишимский государственный педагогический институт им. П. П. Ершова,
Тюменская область, г. Ишим*
- ФОРМИРОВАНИЕ КОНФЛИКТОЛОГИЧЕСКОЙ КОМПЕТЕНТНОСТИ
БУДУЩИХ СОЦИАЛЬНЫХ ПЕДАГОГОВ** 941
Кашкарова Надежда Васильевна
Научный руководитель Болтунова Галина Михайловна
ИГПИ им. П.П. Ершова, Тюменская область, г. Ишим
- ВОСПИТАНИЕ ЭТНОТОЛЕРАНТНОСТИ У ДЕТЕЙ СТАРШЕГО ДОШКОЛЬНОГО ВОЗРАСТА** 943
Шепаняк Кристина Владимировна
Научный руководитель Ефимова Елена Алексеевна
*ФГБОУ ВПО «Ишимский государственный педагогический институт им. П.П. Ершова»
Тюменская область, г. Ишим*
- ПРОБЛЕМА АДАПТАЦИИ СТАРШЕКЛАССНИКОВ К ПРОФИЛЬНОМУ ОБУЧЕНИЮ** 944
Чехова Алана Игоревна
Научный руководитель Абаева Инна Владимировна
факультет научной подготовки учащихся ГБОУ ВПО СОГПИ, г. Владикавказ
- МОЛОДЕЖНЫЕ СУБКУЛЬТУРЫ В ТРАДИЦИОННОМ ОБЩЕСТВЕ: СОЦИОЛОГИЧЕСКИЙ АНАЛИЗ** 944
Кумаритова Тамара Леонидовна
Научный руководитель Цогоева Фатима Бексолтановна
МБОУ СОШ № 3, РСО-Алания, г. Владикавказ
- ПСИХОЛОГИЯ ДЕНЕГ ИЛИ ИЗУЧЕНИЕ УСТАНОВОК О ДЕНЬГАХ У ЛЮДЕЙ С РАЗНЫМ
ДЕНЕЖНЫМ ДОХОДОМ** 945
Мальцева Анастасия Владимировна
Научный руководитель Рисберг Елена Борисовна
МБОУ «Лицей № 1» г. Перми, Пермский Край, Пермь
- ОСОБЕННОСТИ ПОНИМАНИЯ ЛЮБВИ У МОЛОДЕЖИ** 946
Никифорова Алина Евгеньевна
Научный руководитель Рисберг Елена Борисовна
МБОУ «Лицей № 1» г. Перми, Пермский Край, Пермь



СОЦИОКУЛЬТУРНЫЙ ПОРТРЕТ СОВРЕМЕННОГО ПЕРМСКОГО КОНДУКТОРА	947
<i>Чипчикова Руслана Борисовна</i>	
<i>Научный руководитель Кимерлинг Анна Семеновна</i>	
<i>МБОУ «Лицей № 1» г. Перми, Пермский Край, Пермь</i>	
ФОРМИРОВАНИЕ ПРОГНОСТИЧЕСКОЙ КОМПЕТЕНТНОСТИ СТУДЕНТОВ ПЕДАГОГИЧЕСКОГО ВУЗА В ПРОЦЕССЕ ИЗУЧЕНИЯ ДИСЦИПЛИН ПСИХОЛОГО – ПЕДАГОГИЧЕСКОГО ЦИКЛА	948
<i>Косюк Юлия Вадимовна</i>	
<i>Научный руководитель Захаров Антон Викторович</i>	
<i>ФГБОУ ВПО «ИГПИ им.П.П.Ершова», Тюменская область, г. Ишим</i>	
ОСОБЕННОСТИ САМООРГАНИЗАЦИИ СТУДЕНЧЕСТВА В ВУЗЕ (НА ПРИМЕРЕ ПГУ ИМ. ШОЛОМ-АЛЕЙХЕМА)	949
<i>Наталья Витальевна Шмурыгина</i>	
<i>Научный руководитель Наталья Геннадьевна Баженова</i>	
<i>Приамурский государственный университет имени Шолом-Алейхема, Еврейская автономная область, г. Биробиджан</i>	
ПРОГРАММА РАЗВИТИЯ СОЦИАЛЬНЫХ НАВЫКОВ У АКАДЕМИЧЕСКИ И ИНТЕЛЛЕКТУАЛЬНО ОДАРЁННЫХ ДЕТЕЙ	950
<i>Сарапова Елизавета Анатольевна</i>	
<i>Научный руководитель Федореева Елена Владимировна</i>	
<i>ЦАОД «Перспектива», Красноярский край, ЗАТО г. Зеленогорск</i>	
РОЛЬ КОРПОРАТИВНОЙ КУЛЬТУРЫ ИСОВСКОГО ГЕОЛОГОРАЗВЕДОЧНОГО ТЕХНИКУМА В ПРОЦЕССЕ СОЦИАЛИЗАЦИИ СТУДЕНТОВ ПЕРВОГО КУРСА	951
<i>Ибрагимов Алёна Алишевна</i>	
<i>Научный руководитель Карасёва Ирина Николаевна</i>	
<i>ГБОУ СПО СО «Исовский геологоразведочный техникум», Свердловская область, г. Нижняя Тура</i>	
УЧЕБНО-ПРОФЕССИОНАЛЬНАЯ МОТИВАЦИЯ В ПРОФЕССИОНАЛЬНО-ЛИЧНОСТНОМ СТАНОВЛЕНИИ ОБУЧАЮЩИХСЯ	952
<i>Багаутдинов Линар Гайлевич</i>	
<i>Научный руководитель Давлетзянов Ильфат Ирекович</i>	
<i>ГБОУ СПО «Бугульминский профессионально-педагогический колледж», Республика Татарстан, г. Бугульма</i>	
ВЫЯВЛЕНИЕ ОДАРЕННЫХ ДЕТЕЙ И СОЗДАНИЕ МЕХАНИЗМА РАЗВИТИЯ ИХ ОДАРЕННОСТИ, ПОСРЕДСТВОМ ОПРЕДЕЛЕНИЯ ИНТЕЛЛЕКТУАЛЬНОЙ НОРМЫ	953
<i>Терскова Мария Юрьевна, Забавская Кристина Сергеевна</i>	
<i>Научный руководитель Сайбединов Александр Геннадьевич</i>	
<i>Губернаторский Светленский лицей, Томская область, п. Светлый</i>	
МЕЖНАЦИОНАЛЬНАЯ ПОЛИТИКА ТАТАРСТАНА КАК ПРИМЕР МЕЖЭТНИЧЕСКОГО И МЕЖПРОФЕССИОНАЛЬНОГО СОТРУДНИЧЕСТВА	954
<i>Бугульминская Элина Владимировна</i>	
<i>Научный руководитель Ярулина Людмила Абильевна</i>	
<i>МБОУ «Гимназия № 122 им. Ж.А.Зайцевой», Республика Татарстан, г. Казань</i>	
ИЗ ИСТОРИИ СТАНОВЛЕНИЯ СИСТЕМЫ СРЕДНЕГО ОБРАЗОВАНИЯ В КАЗАНСКОЙ ГУБЕРНИИ ВО ВТОРОЙ ПОЛОВИНЕ XIX ВЕКА	955
<i>Лушавин Александр Олегович</i>	
<i>Научный руководитель Ярулина Людмила Абильевна</i>	
<i>МБОУ «Гимназия №122 им. Ж.А.Зайцевой», Республика Татарстан, г. Казань</i>	



- УСЛОВИЯ ФОРМИРОВАНИЯ У ПЕРВОКЛАССНИКОВ УМЕНИЯ РЕШАТЬ СОСТАВНЫЕ ЗАДАЧИ НА ОСНОВЕ РУССКИХ НАРОДНЫХ СКАЗОК** 956
Жуйкова Наталия Сергеевна
Научный руководитель Шельгина Ольга Борисовна
ФГБОУ ВПО ВятГГУ, Кировская область, г. Киров
- ВЛИЯНИЕ УРОВНЯ ТРЕВОЖНОСТИ НА РЕАГИРОВАНИЕ В КОНФЛИКТНОЙ СИТУАЦИИ У СТАРШЕКЛАССНИКОВ** 958
Черная Юлия Валерьевна
Научный руководитель Обуховская Анна Соломоновна
ГБОУ Лицей №179, г. Санкт-Петербург
- ОСНОВЫ ИНФОРМАЦИОННОЙ БЕЗОПАСНОСТИ ДЛЯ МЛАДШИХ ШКОЛЬНИКОВ** 959
Трефилова Анна Владимировна, Кельдышев Денис Александрович
Научный руководитель Камалов Ренат Рифович
ГОУ ВПО «Глазовский государственный педагогический институт им. В.Г.Короленко», Удмуртская Республика, г. Глазов
- ГОСУДАРСТВЕННАЯ ИТОГОВАЯ АТТЕСТАЦИЯ (ГИА) БЕЗ СТРЕССА** 960
Николенко Кирилл Алексеевич
Научный руководитель Даниленко Светлана Владимировна
МБОУ гимназия №3, Ростовская область, г. Пролетарск
- ИССЛЕДОВАНИЕ БУЛЛИНГА В ШКОЛЬНОЙ ПОДРОСТКОВОЙ СРЕДЕ НА ПРИМЕРЕ МАЛЫХ ГОРОДОВ РОССИИ** 961
Родионов Владислав Вадимович
Научный руководитель Даниленко Светлана Владимировна
МБОУ гимназия №3, Ростовская область, г. Пролетарска
- ИЗУЧЕНИЕ ПСИХОЛОГИЧЕСКИХ ОСОБЕННОСТЕЙ УЧАЩИХСЯ В ПЕРИОД ПОДГОТОВКИ К ЕГЭ И ГИА** 962
Писарева Елена Николаевна
Научный руководитель Хамаганова Татьяна Фёдоровна
МБОУ «Багдаринская СОШ», Республика Бурятия, с. Багдарин
- ВЗАИМОСВЯЗЬ МОТИВАЦИОННЫХ ТЕНДЕНЦИЙ И ХАРАКТЕРИСТИК ЛИЧНОСТНОЙ ИДЕНТИЧНОСТИ СОВРЕМЕННЫХ ПОДРОСТКОВ** 963
Трофименко Галина Сергеевна
Научный руководитель Сафонова Марина Вадимовна
КГПУ им. В.П. Астафьева, Красноярский край, г. Красноярск
- РАБОЧАЯ ТЕТРАДЬ С ИСПОЛЬЗОВАНИЕМ КРАЕВЕДЧЕСКОГО МАТЕРИАЛА ДЛЯ ФОРМИРОВАНИЯ КОММУНИКАТИВНОЙ КОМПЕТЕНЦИИ НА УРОКАХ АНГЛИЙСКОГО ЯЗЫКА В 4 КЛАССЕ** 964
Лазарева Елена Юрьевна
Научный руководитель Мальгина Марина Анатольевна
ГБОУ СПО «Кунгурский колледж промышленных технологий, управления и дизайна», Пермский край, г. Кунгур
- ЧЕЛОВЕЧЕСКАЯ РЕЧЬ – ГЕНЕТИЧЕСКИЙ МАТЕРИАЛ СОЦИУМА** 966
Шелухо Андрей Павлович
Научный руководитель Жукова Жанна Валерьевна
ГБОУ СПО Калашниковский экономический техникум, Тверская область, п. Калашниково



СТИЛИ ПОВЕДЕНИЯ В КОНФЛИКТАХ СТАРШИХ ПОДРОСТКОВ В СВЯЗИ С АКЦЕНТУАЦИЯМИ ХАРАКТЕРА	967
<i>Белоусова Дарья Александровна</i>	
<i>Научный руководитель Белогой Ксения Николаевна</i>	
<i>МБОУ «Гимназия №17», Кемеровская область, г. Кемерово</i>	
РАЗВИТИЕ КОММУНИКАТИВНОЙ КОМПЕТЕНЦИИ У ПОДРОСТКОВ, В ОСПИТЫВАЮЩИХСЯ В ДЕТСКИХ ДОМАХ	968
<i>Сабирова Лилия Рафиковна</i>	
<i>Научный руководитель Рыбакова Ляйсан Анатольевна</i>	
<i>ФГАОУ ВПО «Казанский (Приволжский) федеральный университет», Республика Татарстан, г.Казань</i>	
ФОРМИРОВАНИЕ ЦЕННОСТНЫХ ОРИЕНТАЦИЙ У СТАРШИХ ПОДРОСТКОВ, ВОСПИТЫВАЮЩИХСЯ В ДЕТСКИХ ДОМАХ	969
<i>Калимулина Гульнара Фаниловна</i>	
<i>Научный руководитель Рыбакова Ляйсан Анатольевна</i>	
<i>ФГАОУ ВПО «Казанский (Приволжский) федеральный университет», Республика Татарстан, г.Казань</i>	
ПРОПЕДЕВТИЧЕСКАЯ РАБОТА УЧИТЕЛЯ МАТЕМАТИКИ В РАМКАХ СОДЕРЖАТЕЛЬНОЙ ЛИНИИ «ФУНКЦИИ» (5-11 КЛ.)	970
<i>Михайлова Татьяна Александровна</i>	
<i>Научный руководитель Баженова Наталья Геннадьевна</i>	
<i>ФГБОУ ВПО «Приамурский государственный университет им. Шолом-Алейхема», Еврейская автономная область, г. Биробиджан</i>	
ОСОБЕННОСТИ ЗАКЛЮЧЕНИЯ МОНАРХИЧЕСКИХ БРАКОВ НА СОВРЕМЕННОМ ЭТАПЕ	971
<i>Андреева Светлана Андреевна</i>	
<i>Научный руководитель Уколова Юлия Владимировна</i>	
<i>МБОУ СОШ № 150, Красноярский край, г. Красноярск</i>	
СОВРЕМЕННЫЙ ЧЕЛОВЕК ИНКЕЛЬСА А. В УСЛОВИЯХ РОССИЙСКОГО СОЦИУМА	972
<i>Середа Мария Александровна</i>	
<i>Научный руководитель Бунто Александр Олегович</i>	
<i>МБОУ СОШ № 150, Красноярский край, г. Красноярск</i>	
УРОВЕНЬ ТОЛЕРАНТНОСТИ В ПОЛИ- И МОНОНАЦИОНАЛЬНЫХ СЕЛАХ ДЖИДИНСКОГО РАЙОНА	972
<i>Аманжулов Евгений Сергеевич</i>	
<i>Научный руководитель Галсанова Ия Федоровна</i>	
<i>МБОУ Оерская СОШ, Республика Бурятия, Джидинский район с. Оёр</i>	
ИССЛЕДОВАНИЕ ЗАВИСИМОСТИ РАБОТОСПОСОБНОСТИ УЧАЩИХСЯ ОТ ХРОНОЛОГИЧЕСКОГО ТИПА ЛИЧНОСТИ	973
<i>Мясникова Наргис Павловна</i>	
<i>Научный руководитель Хамаганова Татьяна Фёдоровна</i>	
<i>МБОУ «Багдаринская СОШ», Республика Бурятия, с. Багдарин</i>	
ЗАВИСИМОСТЬ УСПЕВАЕМОСТИ УЧАЩИХСЯ ОТ УРОВНЯ ИХ ИНТЕЛЛЕКТУАЛЬНОГО РАЗВИТИЯ	975
<i>Соловьёва Валерия Евгеньевна</i>	
<i>Научный руководитель Хамаганова Татьяна Фёдоровна</i>	
<i>МБОУ «Багдаринская СОШ», Республика Бурятия, с. Багдарин</i>	



**ОСОБЕННОСТИ ЛИДЕРСКОЙ КОМПЕТЕНТНОСТИ РУКОВОДИТЕЛЕЙ ОБРАЗОВАТЕЛЬНЫХ
УЧРЕЖДЕНИЙ** 976

Сергеева Светлана Александровна
Научный руководитель Айгумова Заграт Идрисовна
МПГУ, Москва

СЕЛЬСКОЕ ХОЗЯЙСТВО

**РАЗВИТИЕ СЕЛЬСКОГО ХОЗЯЙСТВА БЕЛГОРОДСКОЙ ОБЛАСТИ
НА ОСНОВЕ ИННОВАЦИОННОГО ПОДХОДА РАЗВИТИЯ ПРЕДПРИЯТИЯ
НА ПРИМЕРЕ ОАО «АЛЕКСЕЕВСКИЙ МЯСОПТИШЕКОМБИНАТ»** 980

Сыроватский Елисей Юрьевич
Научный руководитель Трубин Олег Альбертович
СОФ НИУ «БелГУ», Белгородская область, г. Старый Оскол

МРАМОРНОЕ МЯСО – МИФ ИЛИ РЕАЛЬНОСТЬ? 981

Моргачева Елена Николаевна
Научный руководитель Чернышова Наталья Ивановна
Г(О)БОУ НПО ПУ №4 Липецкая область с.Тербуны

**ТЕНДЕНЦИИ И ПЕРСПЕКТИВЫ РАЗВИТИЯ АГРОТУРИЗМА
В БЕЛГОРОДСКОЙ ОБЛАСТИ** 981

Башлай Мария Михайловна, Казначеевская Ирина Игоревна
Научный руководитель Рысиков Ирина Васильевна
АФ НИУ «БелГУ», Белгородская обл., г. Алексеевка

ОСОБЕННОСТИ ВЫРАЩИВАНИЯ ДЫНИ В УСЛОВИЯХ КРАЙНЕГО СЕВЕРА В ТЕПЛИЦЕ 983

Войнова Дарья Андреевна
Научный руководитель Туркина Надежда Николаевна
МАОУ ДОД «ЦДОД», Мурманская область, г. Полярный

ВЛИЯНИЕ КОРМОВ НА РОСТ И РАЗВИТИЕ ЦЫПЛЯТ 984

Науменко Анастасия Сергеевна
Научный руководитель Реут Марина Николаевна
МБОУ СОШ№5, Краснодарский край, г. Тимашевск

ВЛИЯНИЕ БИОПРЕПАРАТОВ НА ХРАНЕНИЕ ОВОШНЫХ КУЛЬТУР 984

Мишина Анастасия Дмитриевна
Научный руководитель Реут Марина Николаевна
МБОУ СОШ№5, Краснодарский край, г. Тимашевск

**СОВЕРШЕНСТВОВАНИЕ УПРАВЛЕНИЯ ВОСПРОИЗВОДСТВОМ ТЕХНИКИ
В ООО «КУТАУШКИНО» ЧИСТОПОЛЬСКОГО РАЙОНА РЕСПУБЛИКИ ТАТАРСТАН** 985

Галимов Салават Камилевич
Научный руководитель Субаева Асия Камилевна
*Филиал ФГАОУ ВПО «Казанский (Приволжский) федеральный университет» в
г.Чистополь, Республика Татарстан, г.Чистополь*

НОВООБРАЗОВАНИЯ У ЛАБОРАТОРНЫХ КРЫС: ДИАГНОСТИКА, ЛЕЧЕНИЕ, ПРОФИЛАКТИКА 986

Абдрахманова Александра Ринатовна
Научный руководитель Усова Наталья Леонидовна
МОУ ДОД СЮН, Тюменская обл., ХМАО, г. Сургут



- УРОЖАЙНОСТЬ КЛУБНЕЙ КАРТОФЕЛЯ В СОВМЕСТНЫХ ПОСЕВАХ С НУТОМ И ГОРОХОМ** 987
Гуксян Лиана
Научный руководитель Савкина Людмила Владимировна
 МАОУ СОШ № 4, Краснодарский край, г. Абинск
- ОСНОВНЫЕ НАПРАВЛЕНИЯ ИНТЕНСИФИКАЦИИ ЗЕРНОВОГО ПРОИЗВОДСТВА
 В ООО «НЕФТЕХИМАГРОПРОМ» НИЖНЕКАМСКОГО МУНИЦИПАЛЬНОГО РАЙОНА** 987
Галлямова Фания Мансуровна
Научный руководитель Субаева Асия Камилевна
 Филиал ФГАОУ ВПО «Казанский (Приволжский) федеральный университет» в
 г.Чистополье, Республика Татарстан, г.Чистополь
- ОЦЕНКА ГЕНЕТИЧЕСКИХ И НАСЛЕДСТВЕННО-СРЕДОВЫХ ФАКТОРОВ ВЛИЯЮЩИХ НА
 МОЛОЧНУЮ ПРОДУКТИВНОСТЬ КОРОВ ЧЕРНО-ПЕСТРОЙ ПОРОДЫ В УСЛОВИЯХ ЗАУРАЛЬЯ** 989
Тезина Оксана Михайловна
Научный руководитель Новосёлова Людмила Евгеньевна
 ГБОУ СПО «Курганский государственный колледж», г. Курган
- ПАТОМОРФОЛОГИЧЕСКИЕ ИЗМЕНЕНИЯ ПРИ ЭКСПЕРИМЕНТАЛЬНОМ ВОСПРОИЗВЕДЕНИИ
 АФРИКАНСКОЙ ЧУМЫ СВИНЕЙ У ДОМАШНИХ И ДИКИХ СВИНЕЙ** 990
Рыжова Елена Валерьевна, Белянин Сергей Александрович
Научный руководитель Пронин Валерий Васильевич
 ФГБОУ ВПО ИГСХА имени академика Д.К. Беляева, г. Иваново
 ГНУ ВНИИВВиМ Россельхозакадемия, Владимирская область, г. Покров
- ЛЕБЕДЯНЬ - ЯБЛОЧНЫЙ КРАЙ** 991
Харламов Иван Андреевич
Научный руководитель Мальшева Людмила Васильевна
 ГБОУ СПО «Лебедянский торгово-экономический техникум», Липецкая область,
 г. Лебедянь
- ПРОЕКТ ВЕДЕНИЯ ЛИЧНОГО ПОДСОБНОГО ХОЗЯЙСТВА ПО ВЫРАЩИВАНИЮ БРОЙЛЕРОВ
 НАПОЛЬНЫМ СПОСОБОМ НА ПОДСТИЛКЕ** 992
Бугаева Кристина Андреевна
Научный руководитель Соломатина Лидия Павловна
 ГБОУ СПО «БАК» КК, Краснодарский край, ст. Брюховецкая
- ВЛИЯНИЕ ПРЕСТИЖА РАБОЧИХ ПРОФЕССИЙ НА ПРИМЕРЕ ПРОФЕССИИ МЕХАНИЗАТОРА НА
 РАЗВИТИЕ С/Х И АПК КРАСНОДАРСКОГО КРАЯ ИЛИ ХВАЛА РУКАМ, ЧТО ПАХНУТ ХЛЕБОМ** 993
Чикал Сергей Валерьевич
Научный руководитель Пелипенко Ольга Александровна
 ГБОУ СПО «БАК» КК, Краснодарский край, ст. Брюховецкая
- ОБ ЭСТЕТИКЕ ТРУДА КАК ФАКТОРЕ ПОВЫШЕНИЯ ЭФФЕКТИВНОСТИ
 СЕЛЬСКОХОЗЯЙСТВЕННОГО ПРОИЗВОДСТВА** 994
Колисниченко Сергей Сергеевич
Научный руководитель Сафонов Дмитрий Владимирович
 ГБОУ СПО «БАК» КК, Краснодарский край, ст.Брюховецкая
- ЭНЕРГОСБЕРЕЖЕНИЕ В СЕЛЬСКОМ ХОЗЯЙСТВЕ** 995
Наумов Антон Игоревич, Ширманов Сергей Геннадьевич
Научный руководитель Субаева Асия Камилевна
 ФГБОУ ВПО «Ульяновская ГСХА им. П.А. Столыпина, Ульяновская область, г. Ульяновск



- ВЫРАЩИВАНИЕ БАТАТА В КРАСНОДАРСКОМ КРАЕ** 996
Козина Анастасия Сергеевна
Научный руководитель Кановка Наталья Яковлевна
МБОУ-СОШ №2, Краснодарский край, город Армавир.
- РОЛЬ ОРГАНИЗАЦИИ САЙБЫЛЧНЫХ ХОЗЯЙСТВ В СОЦИАЛЬНО-ЭКОНОМИЧЕСКОМ РАЗВИТИИ СЕЛА (НА ПРИМЕРЕ БАЯГИНСКОГО НАСЛЕГА ТАТТИНСКОГО УЛУСА)** 997
Неустроев Павел
Научный руководитель Неустроева Галина Иннокентьевна
МБОУ «Баягинская СОШ им. И. М. Хатылаева», Республика Саха (Якутия), МР «Таттинский улус (район) село Баяга
- ЭКОНОМИЧЕСКАЯ ЭФФЕКТИВНОСТЬ ПРОИЗВОДСТВА ОВОЩЕЙ ЗАЩИЩЁННОГО ГРУНТА КАК ЧАСТЬ ПРОДОВОЛЬСТВЕННОЙ БЕЗОПАСНОСТИ СТРАНЫ** 998
Мусина Лилия Рамилевна
Научный руководитель Кузнецова Альфия Рашитовна
ФГБОУ ВПО Башкирский ГАУ, Республика Башкортостан, г. Уфа
- ОПТИМИЗАЦИЯ ПРИМЕНЕНИЯ ДОЗ И СПОСОБОВ ВНЕСЕНИЯ АЗОТНЫХ УДОБРЕНИЙ ПОД ОЗИМУЮ ПШЕНИЦУ В СТАВРОПОЛЬСКОМ КРАЕ** 999
Устименко Елена Александровна, Гуруева Алёна Юрьевна
Научный руководитель Есаулко Александр Николаевич
ФГБОУ ВПО Ставропольский государственный аграрный университет, Ставропольский край, г. Ставрополь
- ЭФФЕКТИВНОСТЬ ИСПОЛЬЗОВАНИЯ ЗЕМЕЛЬ СЕЛЬСКОХОЗЯЙСТВЕННОГО НАЗНАЧЕНИЯ (НА ПРИМЕРЕ ПЕНЗЕНСКОЙ ОБЛАСТИ)** 1001
Курочка Анастасия Алексеевна, Тяжелкова Алина Сергеевна
Научный руководитель Киселева Наталья Александровна
ФГБОУ ВПО, Пензенская область, г. Пенза
- СТИМУЛЯТОРЫ КОРНЕОБРАЗОВАНИЯ И ИХ ИСПОЛЬЗОВАНИЕ ПРИ ВЕГЕТАТИВНОМ РАЗМНОЖЕНИИ ЗЕЛЁНЫМИ ЧЕРЕНКАМИ РАЗЛИЧНЫХ ВИДОВ СПИРЕЙ** 1002
Додалева Ирина Юрьевна
Научный руководитель Сергеева Ирина Алексеевна
МБОУ СОШ №5, Краснодарский край, Абинский район, п. Ахтырский
- ХАРАКТЕРИСТИКА ДОИЛЬНОГО ОБОРУДОВАНИЯ И СПОСОБОВ СОДЕРЖАНИЯ ЖИВОТНЫХ НА РОССИЙСКИХ МОЛОЧНЫХ ФЕРМАХ** 1003
Трубицина Анна Юрьевна
Научный руководитель Вахина Наталья Николаевна
Г(О)БОУ НПО ПУ №4 Липецкая область с. Тербуны
- МАТЕМАТИЧЕСКИЕ РАСЧЕТЫ ПО МАТЕРИАЛАМ ПИСЬМА ЯКУТСКОЙ ИНТЕЛЛИГЕНЦИИ А.Е. КУЛАКОВСКОГО** 1004
Дмитриев Сергей Николаевич
Научный руководитель Попова Татьяна Спартаковна
МБОУ «Майинский лицей», Республика Саха (Якутия), с. Майя
- ОЦЕНКА КАЧЕСТВА МЯСНОГО СЫРЬЯ С БИО- И ФИЗИКО-ХИМИЧЕСКОЙ СПЕЦИФИКОЙ И ПРОГНОЗИРОВАНИЕ ПРИЕМЛЕМЫХ ТЕХНОЛОГИЧЕСКИХ ПАРАМЕТРОВ ПРОМЫШЛЕННОЙ ПЕРЕРАБОТКИ** 1006
Радченко Михаил Васильевич, Комарова Юлия Владимировна
Научный руководитель Шалимова Оксана Анатольевна
ФГБОУ ВПО Орел ГАУ, Орловская область, г. Орел



ОПРЕДЕЛЕНИЕ ВИДОВОГО СОСТАВА СОРНЫХ РАСТЕНИЙ В ПОСЕВАХ ПРОСА И МЕРЫ БОРЬБЫ С НИМИ	1007
<i>Лупанов Александр Евгеньевич</i>	
<i>Научный руководитель Лысенко Николай Николаевич</i>	
<i>ФГБОУ ВПО Орел ГАУ, Орловская область, г. Орел</i>	
АГРОЭКОЛОГИЧЕСКАЯ ОЦЕНКА НОВЫХ СОРТОВ ГРУШИ В ПРИРОДНО-КЛИМАТИЧЕСКИХ УСЛОВИЯХ ОРЛОВСКОЙ ОБЛАСТИ	1008
<i>Гусев Александр Сергеевич, Чернова Ольга Петровна</i>	
<i>Научный руководитель Резвякова Светлана Викторовна</i>	
<i>ФГБОУ ВПО Орел ГАУ, г. Орел</i>	
МОНИТОРИНГ КАЧЕСТВА И БЕЗОПАСНОСТИ МЯСНОГО СЫРЬЯ И ПРОДУКТОВ ЕГО ПЕРЕРАБОТКИ, РЕАЛИЗУЕМЫХ НА РЕГИОНАЛЬНОМ ПОТРЕБИТЕЛЬСКОМ РЫНКЕ	1009
<i>Козлова Татьяна Анатольевна</i>	
<i>ФГБОУ ВПО Орел ГАУ, Орловская область, г. Орел</i>	
ПОВЫШЕНИЕ ПРОДУКТИВНОСТИ ГЛАДИОЛУСОВ ПРИ ПРИМЕНЕНИИ БИОЛОГИЧЕСКИ АКТИВНЫХ ВЕЩЕСТВ	1010
<i>Лапшинова Анастасия Сергеевна</i>	
<i>Научный руководитель Догадина Марина Анатольевна</i>	
<i>ФГБОУ ВПО Орел ГАУ, Орловская область, г. Орел</i>	
ОЦЕНКА ЭФФЕКТИВНОСТИ ВНЕКОРНЕВЫХ ПОДКОРМОК КОМПЛЕКСНЫМИ МАКРО - И МИКРОУДОБРЕНИЯМИ НА ПШЕНИЦЕ ЯРОВОЙ В УСЛОВИЯХ ОРЛОВСКОЙ ОБЛАСТИ	1011
<i>Горюшкина Елена Анатольевна</i>	
<i>Научный руководитель Игнатова Галина Александровна</i>	
<i>ФГБОУ ВПО Орел ГАУ, Орловская область, г. Орел</i>	
УНИВЕРСАЛЬНОЕ УСТРОЙСТВО ДЛЯ ФОРМИРОВАНИЯ ГРЕБНЕЙ ПОЧВЫ	1012
<i>Мартынов Виталий Викторович, Прошкин Вячеслав Евгеньевич</i>	
<i>Научный руководитель Курдюмов Владимир Иванович</i>	
<i>ФГБОУ ВПО «Ульяновская ГСХА им. П.А. Столыпина», Ульяновская область, г. Ульяновск</i>	
ВЛИЯНИЕ УГЛЕВОДНО-МИНЕРАЛЬНО-ВИТАМИННОГО КОРМОВОГО КОНЦЕНТРАТА «ФЕЛУЦЕН» НА БИОХИМИЧЕСКИЕ ПОКАЗАТЕЛИ КРОВИ И МОЛОЧНУЮ ПРОДУКТИВНОСТЬ ДОЙНЫХ КОЗ	1013
<i>Сурихин Виталий Владимирович, Трушина Дарья Дмитриевна</i>	
<i>Научный руководитель Сухановская Светлана Анатольевна</i>	
<i>ОГБОУ СПО «ТАК», Томская область, г.Томск</i>	
ПРОБЛЕМЫ ИННОВАЦИОННОГО РАЗВИТИЯ СЕЛЬСКОГО ХОЗЯЙСТВА В РЕСПУБЛИКЕ БАШКОРТОСТАН	1014
<i>Валиева Гульназ Ришатовна</i>	
<i>Научный руководитель Кузнецова Альфия Рашитовна</i>	
<i>ФГБОУ ВПО Башкирский ГАУ, Республика Башкортостан, г. Уфа</i>	
СОВРЕМЕННОЕ ИСКУССТВО И МОЛОДЕЖНАЯ КУЛЬТУРА»	
КАНСК – СВОБОДНАЯ ТЕРРИТОРИЯ СОВРЕМЕННОГО ИСКУССТВА	1018
<i>Лычковская Ирина Руслановна</i>	
<i>Научный руководитель Шевкунова Светлана Викторовна</i>	
<i>МАОУ «Гимназия № 1» города Канска, Красноярский край, г. Канск</i>	



КОНФЛИКТ ПОКОЛЕНИЙ В КОНТЕКСТЕ ЛИТЕРАТУРНЫХ ПРОИЗВЕДЕНИЙ ДЛЯ ПОДРОСТКОВ И ЮНОШЕСТВА	1019
<i>Лукиных Валерия Дмитриевна, Милованова Елизавета Игоревна Научный руководитель Гаврилова Наталья Юрьевна МБОУ «Технический лицей при СГГА», Новосибирская область, г. Новосибирск</i>	
ИССЛЕДОВАНИЕ ЭЛЕМЕНТОВ РУССКОГО КОСТЮМА ПРИ РАЗРАБОТКЕ СОВРЕМЕННОЙ ВЕРХНЕЙ ОДЕЖДЫ	1020
<i>Белых Олеся Алексеевна, Лемешева Юлия Сергеевна Научный руководитель Никитина Наталья Анатольевна БОУ СПО «Омский техникум легкой промышленности», Омская область, г. Омск</i>	
АВТОРСКИЕ РАБОТЫ	1021
<i>Жиляева Аида Хасанбиевна Научный руководитель Кучмезова Марина Жагофаровна МОУ СОШ №2, г.п. Терек, ГКОУ ДОД «РЦ НТТУ», КБР, г. о. Нальчик</i>	
БИСЕРНЫЕ ИЗДЕЛИЯ ВЧЕРА И СЕГОДНЯ В ИНТЕРЬЕРЕ ДОМА	1021
<i>Коростелева Наталья Научный руководитель Конеева Нина Николаевна МБОУ ДОД «Центр детского творчества», г.Прохладный, КБР</i>	
АВТОРСКИЕ РАБОТЫ	1022
<i>Кишев Ислам Хашаевич Научный руководитель Керефова Юлия Львовна ГКОУ ДОД «РЦ НТТУ», КБР, г.о. Нальчик</i>	
СРАВНИТЕЛЬНЫЙ АНАЛИЗ МОЛОДЁЖНОЙ СУБКУЛЬТУРЫ И КУЛЬТУРЫ ВЗРОСЛЫХ. СХОДСТВА. РАЗЛИЧИЯ	1022
<i>Шалина Екатерина Николаевна Научный руководитель Рахилькина Галина Максимовна МБОУ «Новосибирская классическая гимназия №17», Новосибирская область, г. Новосибирск,</i>	
ГРАФФИТИ – ЭТО ИСКУССТВО ИЛИ ВАНДАЛИЗМ?	1023
<i>Мирушкина Мария Петровна Научный руководитель Савинова Елена Николаевна ГБОУ СОШ № 148 г. Москва</i>	
САМОВЫРАЖЕНИЕ МОЛОДЁЖИ ЧЕРЕЗ ПОЭЗИЮ	1024
<i>Перфильева Мария Александровна Научный руководитель Брежнева Наталья Ивановна МОУ ДОД Центр детского творчества высшей категории, Ростовская область, г. Волгодонск.</i>	
КОЖА В СОВРЕМЕННО ИНТЕРЬЕРЕ	1025
<i>Фроленков Евгений Александрович Научный руководитель Колчева Тамара Александровна МОУ ДОД Центр детского творчества высшей категории, Ростовская область, г.Волгодонск.</i>	
CASUAL И ЭТНО – НОВЫЙ ВЗГЛЯД НА ТРАДИЦИОННОЕ	1026
<i>Бадмаева Дарима Витальевна Научный руководитель Митапова Аюна Валерьевна МБОУ СОШ №4, Республика Бурятия, г. Гусиноозерск</i>	



РАЗВИТИЕ ТУРИСТИЧЕСКОЙ ИНФРАСТРУКТУРЫ ГОРОДА ПО СРЕДСТВАМ ЖАНРОВОГО КОСТЮМА	1027
<i>Русинова Анна Александровна</i>	
<i>Научный руководитель Кусина Александра Сергеевна</i>	
<i>ГОУ СПО ЯО Переславский кинофотохимический колледж, Ярославская область, г. Переславль-Залесский</i>	
ХУДОЖЕСТВЕННО-ЭСТЕТИЧЕСКИЕ ИДЕИ КAVКАЗСКОЙ ЭТНИКИ В ДИЗАЙНЕРСКОЙ КОЛЛЕКЦИИ СОВРЕМЕННОГО КОСТЮМА «НОВАЯ ЛУНА»	1028
<i>Кужба Светлана Зурабовна</i>	
<i>Научный руководитель Кидакоева Нафисет Зауровна</i>	
<i>ФГБОУ ВПО МГТУ, Республика Адыгея, г. Майкоп</i>	
ВАРИАЦИИ УТОПИИ В СОВРЕМЕННОМ РОССИЙСКОМ КИНОИСКУССТВЕ (НА ПРИМЕРЕ ХУДОЖЕСТВЕННОГО ФИЛЬМА А. КОНЧАЛОВСКОГО «ШЕЛКУНЧИК И КРЫСИНЫЙ КОРОЛЬ»)	1029
<i>Дубровина Екатерина Александровна</i>	
<i>Научный руководитель Бахтина Татьяна Анатольевна</i>	
<i>МБОУ «Илькинская СОШ», Республика Бурятия, с. Илька</i>	
ТЕХНИЧЕСКОЕ ТВОРЧЕСТВО	
ЭЛЕКТРИЧЕСКИЙ ЛОБЗИК	1032
<i>Катунцев Виталий Алексеевич</i>	
<i>Научный руководитель Шувалов Владимир Фёдорович</i>	
<i>МБОУ СОШ №2, Иркутская область, г. Саянск</i>	
РАСЧЕТ РАСХОДА ТОПЛИВА, ТОКСИЧНОСТИ ОТРАБОТАВШИХ ГАЗОВ АВТОМОБИЛЯ	1032
<i>Жуков Руслан Александрович</i>	
<i>Научный руководитель Журавлева Елена Анатольевна</i>	
<i>ГБОУ НПО ПЛ № 10, Тверская область, г. Тверь</i>	
ИЗГОТОВЛЕНИЕ СТЕНДА – ТРЕНАЖЕРА ДЛЯ ПОДКЛЮЧЕНИЯ И ПРОВЕРКИ УЗО	1033
<i>Павлов Алексей Викторович</i>	
<i>Научный руководитель Дзюба Валентина Павловна</i>	
<i>ГОБУ СПО Амурской области «Белогорский технологический техникум пищевой промышленности», Амурская область, г. Белогорск</i>	
ИЗГОТОВЛЕНИЕ СТЕНДА ДЛЯ ПРОВЕРКИ ЭЛЕКТРИЧЕСКОГО СЧЁТЧИКА	1034
<i>Перминов Константин Андреевич</i>	
<i>Научный руководитель Сардыко Елена Александровна</i>	
<i>ГОБУ СПО Амурской области «Белогорский технологический техникум пищевой промышленности», Амурская область, г. Белогорск</i>	
ЗИМУШКА МС-1	1034
<i>Симаков Виталий Александрович</i>	
<i>Научный руководитель Митрофанов Анатолий Петрович</i>	
<i>ГБОУ СПО КГК, Курганская область, г. Курган</i>	
МОДЕРНИЗАЦИЯ И ЭФФЕКТИВНОЕ ИСПОЛЬЗОВАНИЕ АВТОМОБИЛЯ УАЗ ДЛЯ УБОРКИ И БЛАГОУСТРОЙСТВА ТЕРРИТОРИИ ТВЕРСКОГО ТЕХНОЛОГИЧЕСКОГО КОЛЛЕДЖА	1035
<i>Крачинов Илья Константинович</i>	
<i>Научный руководитель Щуркан Андрей Александрович</i>	
<i>ГБОУ СПО Тверской технологический колледж, Тверская область, г. Тверь</i>	



- О ТЕХНОЛОГИИ УПРОЧНЕНИЯ ДЕТАЛЕЙ АВИАЦИОННЫХ ДВИГАТЕЛЕЙ** 1036
Алексеев Игорь Моисеевич
Научный руководитель Даянов Салют Барийевич
ГБОУ СПО УАТ, Республика Башкортостан, г. Уфа
- ИЗГОТОВЛЕНИЕ ПУШКИ ГАУССА** 1037
Головин Игорь Васильевич
Научный руководитель Хабарова Светлана Рудольфовна
МБОУ «СОШ № 1 г. Нарьян-Мара», Ненецкий автономный округ, г. Нарьян-Мар
- СВЕТИЛЬНИК** 1038
Изотов Руслан Сергеевич
Научный руководитель Попов Александр Иванович
МБОУ СОШ №19 Кемеровская область, г. Междуреченск
- УСАДЕБНОЕ ХОЗЯЙСТВО** 1039
Куюков Илья Сергеевич
Научный руководитель Попов Александр Иванович
МБОУ СОШ №19, Кемеровская область, г. Междуреченск
- СОВЕРШЕНСТВОВАНИЕ СИСТЕМЫ ОЧИСТКИ СТОЧНЫХ ВОД АВТОМОЙКИ** 1039
Купкенова Регина Нуруловна
Научный руководитель Павлушин Андрей Александрович
ФГБОУ ВПО «Ульяновская ГСХА им. П.А. Столыпина», Ульяновская область, поселок Октябрьский
- СЕЙСМОУСТОЙЧИВЫЕ НЕБОСКРЕБЫ-ЗДАНИЯ БУДУЩЕГО** 1044
Бриль Марина Игоревна, Шестакова Яна Владимировна
научный руководитель Калугина Наталья Николаевна
МАОУ «Многопрофильный лицей», ЯНАО Тюменская область, г. Муравленко
- ОДНОПРОВОДНАЯ И БЕСПРОВОДНАЯ ПЕРЕДАЧА ЭЛЕКТРОЭНЕРГИИ
НА РАССТОЯНИЕ НА ОСНОВЕ СВОЙСТВ ЭЛЕКТРОМАГНИТНОГО ИЗЛУЧЕНИЯ** 1044
Антошкин Герман Владимирович
Научный руководитель Иванин Алексей Фёдорович
МАОУ Лицей №, 1 Брянская область, г. Жуковка
- АНАЛИЗ КОНСТРУКЦИЙ РАЗЛИЧНЫХ ТИПОВ ПОРШНЕЙ
ДЛЯ ДВИГАТЕЛЯ ВНУТРЕННЕГО СГОРАНИЯ** 1046
Елизаров Никита Вадимович
Научный руководитель Назар Игорь Романович
ГБОУ СПО «БАК» КК, Краснодарский край, ст. Брюховецкая
- АНАЛИЗ КОНСТРУКЦИЙ МЕХАНИЗМОВ ГАЗОРАСПРЕДЕЛЕНИЯ
ПО РАСПОЛОЖЕНИЮ КЛАПАНОВ** 1046
Павлов Максим Николаевич
Научный руководитель Юшенко Андрей Иванович
ГБОУ СПО «БАК» КК, Краснодарский край ст. Брюховецкая
- ИССЛЕДОВАНИЕ ВОЗМОЖНОСТЕЙ ТЕХНОЛОГИИ СВАРКИ ТРЕНИЕМ** 1047
Мантуров Дмитрий Леонидович
Научный руководитель Кулешов Анатолий Николаевич
АУ РС(Я) МРТК, Республика Саха(Якутия), г.Мирный



<p>СРАВНИТЕЛЬНЫЙ АНАЛИЗ НЕМЕТАЛЛИЧЕСКОЙ И МЕТАЛЛИЧЕСКОЙ АРМАТУРЫ, ПРИМЕНЕНИЕ И ОГРАНИЧЕНИЕ</p> <p>Степанова Анна Анатольевна <i>Научный руководитель Татаринова Галина Николаевна</i> ГАОУ СПО «Альметьевский политехнический техникум», Республика Татарстан, г. Альметьевск</p>	1048
<p>РАЗРАБОТКА КОНСТРУКЦИИ И ИЗГОТОВЛЕНИЕ СНЕГОВОЛОТОХОДА НА БАЗЕ АВТОМОБИЛЯ ЛУАЗ</p> <p>Обрубов Александр Юрьевич, Юсупов Иман Мунирович <i>Научный руководитель Уютов Анатолий Александрович</i> ГОУ ВПО СамГТУ, Самарская область, г.о. Сызрань</p>	1049
<p>ПРОЕКТ СИСТЕМЫ МОНИТОРИНГА СОСТОЯНИЯ ЭЛЕМЕНТОВ ДИСКОВОГО ТОРМОЗНОГО МЕХАНИЗМА АВТОМОБИЛЯ</p> <p>Мукутадзе Александр Мурманович <i>Научный руководитель Харламов Павел Викторович</i> ФГБОУ ВПО РГУПС, Ростовская область, г. Ростов – на – Дону</p>	1050
<p>КУЗБАСС-МОЙ КРАЙ РОДНОЙ</p> <p>Батурин Никита Витальевич <i>Научный руководитель Шлыков Анатолий Николаевич</i> МБОУ СОШ №23, Кемеровская область, г. Междуреченск</p>	1051
<p>ПРОЕКТИРОВАНИЕ ФИРМЕННЫХ СТОА С ПОМОЩЬЮ ПРОГРАММЫ САТIA</p> <p>Андронов Антон Сергеевич, Резниченко Александр Игоревич <i>Научный руководитель Савельев Владимир Викторович</i> Филиал ФГБОУ ВПО СамГТУ в Сызрани, Самарская область, г. Сызрань</p>	1052
<p>ИССЛЕДОВАНИЕ ВЛИЯНИЯ ГЕОМЕТРИИ КОЛЁСНЫХ ДИСКОВ НА ИХ ДИСБАЛАНСНЫЕ МАССЫ</p> <p>Лашенков Александр Иванович <i>Научный руководитель Харламов Павел Викторович</i> ФГБОУ ВПО РГУПС, Ростовская область, г. Ростов – на – Дону</p>	1053
<p>ТЕХНИКО-ЭКОНОМИЧЕСКОЕ ОБОСНОВАНИЕ НОВЫХ ПРЕДЛОЖЕНИЙ ПО БЛАГОЧСТОЙСТВУ, РЕШЕНИЮ СОЦИАЛЬНЫХ, ЭКОЛОГИЧЕСКИХ И КОММУНАЛЬНО-БЫТОВЫХ ПРОБЛЕМ ГОРОДА</p> <p>Романов Денис Александрович <i>Научный руководитель Черепанов Анатолий Нестерович</i> Уфимский техникум железнодорожного транспорта УфИПС – филиала СамГУПС</p>	1054
<p>СОЗДАНИЕ УЧЕБНОГО ЛАБОРАТОРНО-ПРОИЗВОДСТВЕННОГО КОМПЛЕКСА НА БАЗЕ ОАО «УФИМСКИЙ ТЕПЛОВОЗО-РЕМОНТНЫЙ ЗАВОД»</p> <p>Петров Евгений Фларитович, Огарко Андрей Владимирович <i>Научный руководитель Усманова Зенфира Каримовна</i> Уфимский техникум железнодорожного транспорта УфИПС – филиала СамГУПС</p>	1055
<p>ИССЛЕДОВАНИЕ ПРОЦЕССА ИСКРООБРАЗОВАНИЯ СВЕЧЕЙ ДВИГАТЕЛЯ ВНУТРЕННЕГО СГОРАНИЯ</p> <p>Захаров Андрей Андреевич <i>Научный руководитель Харламов Павел Викторович</i> ФГБОУ ВПО РГУПС, Ростовская область, г. Ростов-на-Дону</p>	1056



- СПОСОБ ПРИГОТОВЛЕНИЯ В УСЛОВИЯХ ПОВЫШЕННОЙ ВЛАЖНОСТИ
АММИАЧНО-СЕЛИТРЕННОГО СОСТАВА ТЕРМОИСТОЧНИКА
ДЛЯ ОБРАБОТКИ НЕФТЯНЫХ СКВАЖИН** 1057
Хадиева Диляра Агзамовна
Научный руководитель Шагидуллина Татьяна Михайловна
ГАОУ СПО КМТ, Татарстан, г. Казань
- АРХИТЕКТУРНОЕ ПРОЕКТИРОВАНИЕ ДЕТСКОГО РАЗВИВАЮЩЕГО ЦЕНТРА** 1058
Тарасков Антон Владимирович
Научный руководитель Гревцева Елена Николаевна
ОГАОУ СПО «Шебекинский агротехнический ремесленный техникум», Белгородская область, г. Шебекино
- БЕЗОПАСНЫЙ БЛОК ПИТАНИЯ** 1059
Зайцев Александр Владимирович
Научный руководитель Михайлин Юрий Николаевич
МАОУ ДОД Дворец Творчества Детей и Молодёжи, г. Саратов
- ТВОРЧЕСКИЙ ПРОЕКТ «РЕЗНОЕ РЕЛЬЕФНОЕ ПАННО ПО ДЕРЕВУ»** 1060
Горюшов Дмитрий Александрович
Научный руководитель Тактаева Ольга Викторовна
Колледж промышленных технологий Пензенской государственной технологической академии, Пензенская область, г. Пенза
- УСТРОЙСТВО, УПРАВЛЯЕМОЕ СИГНАЛАМИ СВЕТОФОРА** 1061
Плявин Кирилл Дмитриевич
Научный руководитель Фетисов Алексей Валентинович
ГБОУ СО «Дворец молодёжи» г. Екатеринбург
- БЫСТРОВЗВОДИМЫЙ, ЭКОНОМИЧНЫЙ ЖИЛОЙ ДОМ ПО КАНАДСКОЙ ТЕХНОЛОГИИ
С ИНФРАКРАСНОЙ СИСТЕМОЙ ОТОПЛЕНИЯ** 1061
Хабибуллин Ильшат Аликович
Научный руководитель Александрова Юлия Александровна
ГАОУ СПО «Нижнекамский политехнический колледж им. Е.Н. Королёва», республика Татарстан, г. Нижнекамск
- РАЗРАБОТКА БЛОКА ИЗЛУЧЕНИЯ ДЛЯ ПРОВЕДЕНИЯ УЛЬТРАЗВУКО-ЛАЗЕРНОЙ ТЕРАПИИ** 1062
Качалин Александр Сергеевич
Научный руководитель Баранов Владимир Николаевич
ТюмГНГУ ИКИС, Тюменская область, г. Тюмень
- ТЕХНОЛОГИИ И НОВЫЕ УСТРОЙСТВА ИЗМЕРЕНИЯ ВЫСОКИХ ТЕМПЕРАТУР
НА ОСНОВЕ ПРИМЕНЕНИЯ ЭФФЕКТА ТЕРМОЭДС** 1063
Ахметова Айгуль Ураловна
Научный руководитель Мугалимов Риф Гарифович
МОУ «СОШ № 10 им. В.П. Поляничко» Челябинская область, г. Магнитогорск
- РАЗРАБОТКА МЕТОДИКИ И ТЕХНИЧЕСКИХ СРЕДСТВ
ИСПЫТАНИЙ ПОЖАРНЫХ ИЗВЕЩАТЕЛЕЙ ПЛАМЕНИ** 1064
Сингаевский Андрей Владимирович
Научный руководитель Шеглов Михаил Юрьевич
КНИТУ им. А.Н.Туполева, Республика Татарстан, г. Казань



- АЛЬТЕРНАТИВНЫЕ ИСТОЧНИКИ ЭНЕРГИИ ДЛЯ ЭЛЕКТРОСНАБЖЕНИЯ
ИНДИВИДУАЛЬНОГО ЖИЛОГО ДОМА** 1065
Турков Яков Валерьевич
Научный руководитель Кошкарёв Сергей Петрович
 БОУ ОО СПО Тюкалинский сельскохозяйственный техникум, Омская область,
 г.Тюкалинск
- ПОВЫШЕНИЕ НАДЕЖНОСТИ ЗАЩИТ ТЯГОВОЙ СЕТИ ПОСТОЯННОГО ТОКА** 1066
Гама Павел Андреевич
Научный руководитель Алексеева Е.А.
 Филиал ФГБОУ ВПО «Омский государственный университет путей сообщения» -
 «Омский техникум железнодорожного транспорта», г. Омск
- ИНТЕНСИФИКАЦИЯ ТЕПЛООБМЕНА В КРИВОЛИНЕЙНЫХ КАНАЛАХ СИСТЕМ ОХЛАЖДЕНИЯ
ЭЛЕКТРОДВИГАТЕЛЬНЫХ УСТАНОВОК** 1067
Сыромятников Дмитрий Андреевич
Научный руководитель Шматов Дмитрий Павлович
 ФГБОУ ВПО «ВГТУ», Воронежская область, г. Воронеж
- СРАВНЕНИЕ ТРИБОТЕХНИЧЕСКИХ ХАРАКТЕРИСТИК БАББИТОВЫХ ПОКРЫТИЙ,
ПОЛУЧЕННЫХ АКТИВИРОВАННОЙ ДУГОВОЙ МЕТАЛЛИЗАЦИЕЙ И ДРУГИМИ СПОСОБАМИ** 1068
Невежин Станислав Владимирович
Научный руководитель Коробов Юрий Станиславович
 Уральский федеральный университет, Свердловская обл., г. Екатеринбург
- ДИАГНОСТИКА НЕИСПРАВНОСТЕЙ ЭЛЕКТРООБОРУДОВАНИЯ МЕТАЛЛООБРАБАТЫВАЮЩИХ
СТАНКОВ НА ПРИМЕРЕ ИХ ЭЛЕКТРИЧЕСКОЙ МОДЕЛИ** 1068
Петров Сергей Валерьевич
Научный руководитель Владимирова Игорь Васильевич
 ФГБОУ ВПО «Чувашский государственный университет им. И. Н. Ульянова»,
 Чувашская Республика, г.Чебоксары
- СПОСОБЫ ПОСОЛА САЛА И АССОРТИМЕНТ БЛЮД ИЗ САЛА** 1069
Рудобаба Лидия Николаевна
Научный руководитель Обломий Антонина Сергеевна
 ГАОУ СПО КАТК КК «Каневской аграрно- технологический колледж», Краснодарский
 край, Каневской район, ст. Стародеревянковская
- КИСЛОРОДНАЯ РЕЗКА МЕТАЛЛОВ С ПРИМЕНЕНИЕМ ПРОДУКТОВ УТИЛИЗАЦИИ
ВЫСОКОЭНЕРГЕТИЧЕСКИХ ВЕЩЕСТВ** 1070
Кулаева Татьяна Андреевна
Научный руководитель Боклашов Николай Михайлович
 ФГБОУ ВПО Пензенская государственная технологическая академия, Пензенская
 область, г. Пенза
- УСТРОЙСТВО ДЛЯ ПРИНУДИТЕЛЬНОЙ ОСТАНОВКИ АВТОТРАНСПОРТА «МОЛНИЯ»** 1071
Туккаев Пётр Казбекович
Научный руководитель Столбин Сергей Николаевич
 ГБОУ ДОД «Республиканский дворец детского творчества», ТО «Техническое
 конструирование и моделирование», МБОУ гимназия №5, РСО – Алалия, г. Владикавказ



ИСПОЛЬЗОВАНИЕ МУСКУЛЬНОЙ СИЛЫ ЧЕЛОВЕКА ДЛЯ ПОЛУЧЕНИЯ И НАКАПЛИВАНИЯ ЭЛЕКТРИЧЕСКОЙ ЭНЕРГИИ ПРИ ПОМОЩИ ВЕЛОТРЕНАЖЕРА С ПАРАЛЛЕЛЬНЫМ ПОЛОЖИТЕЛЬНЫМ ЭФФЕКТОМ ВОССТАНОВЛЕНИЯ И РАЗВИТИЯ ФИЗИЧЕСКОГО РЕСУРСА ЧЕЛОВЕКА 1072

Пономарев Валентин Сергеевич

Научный руководитель Стариков Алексей Владимирович

ОГАОУ Губернаторский Светленский лицей, Томская область, г.Томск, пос. Светлый

ИССЛЕДОВАНИЕ СКОЛЬЗЯЩЕГО ПО ПОВЕРХНОСТИ ДИЭЛЕКТРИКА РАЗРЯДА 1073

Минниханов Ринат Разипович

Научный руководитель Галеев Ильгиз Гатуфович

ГОУ ВПО КНИТУ – КАИ им. А. Н. Туполева, Республика Татарстан, г. Казань

БУЛЬДОЗЕР С ВИНТОШНЕКОВЫМ ИНТЕНСИФИКАТОРОМ 1074

Ефаров Дмитрий Евгеньевич, Суханов Андрей Сергеевич

Научный руководитель Афанасьев Алексей Валентинович

БОУ ЧР СПО «Алатырский автомобильно-дорожный техникум», Чувашская Республика, г. Алатырь

ИНТЕРАКТИВНЫЙ ДОРОЖНЫЙ ЗНАК 1075

Немирович Ярослав Евгеньевич

Научный руководитель Анисимов Илья Александрович

Тюменский Государственный Нефтегазовый Университет Институт Транспорта, Тюменская область, г. Тюмень

ФИЗИКА

ОПЫТ С «ПРИЛИПЧИВОЙ» ВОДОЙ 1078

Малянова Ирина Сергеевна

Научный руководитель Макаренко Татьяна Александровна

МБОУ СОШ №3, Иркутская область, г. Усолье - Сибирское

ОСНОВНЫЕ ЯВЛЕНИЯ, НАБЛЮДАЕМЫЕ В СИСТЕМЕ ЗЕМЛЯ-ЛУНА-СОЛНЦЕ 1079

Сыч Николай Владимирович

Научный руководитель Макаренко Татьяна Александровна

МБОУ СОШ №3, Иркутская область, г. Усолье-Сибирское

ИСПОЛЬЗОВАНИЕ ФРУКТОВ И ОВОШЕЙ В КАЧЕСТВЕ ИСТОЧНИКОВ ЭЛЕКТРОЭНЕРГИИ 1080

Слезко Кирилл Сергеевич

Научный руководитель Кудрявцева Татьяна Александровна

МБОУ «Гимназия№4», Новосибирская область, г. Новосибирск

ПРОГНОЗИРОВАНИЕ ИЗМЕНЕНИЯ ФИЗИЧЕСКИХ СВОЙСТВ КОМПОЗИЦИОННОГО СЕТЧАТО-ЯЧЕЙСТОГО МАТЕРИАЛА ПРИ АРМИРОВАНИИ 1081

Кошелев Илья Александрович

Научный руководитель Герцен Татьяна Анатольевна

МБОУ «Лицей №1», Пермский край, г. Пермь



- ВЛИЯНИЕ МАГНИТНЫХ ПОЛЕЙ НА ВСХОЖЕСТЬ И РОСТ РАСТЕНИЙ** 1081
Житников Дмитрий Павлович
Научный руководитель Кашавалиева Светлана Карловна
 Муниципальное автономное общеобразовательное учреждение средняя общеобразовательная школа «Земля родная» Ямало-Ненецкий автономный округ, МО г. Новый Уренгой
- СОЗДАНИЕ СБОРНИКА ЗАДАЧ ПО ФИЗИКЕ ДЛ**
ДЛЯ УЧАЩИХСЯ КЛАССОВ ОБОРОННО-СПОРТИВНОГО ПРОФИЛЯ 1082
Брыкин Вениамин Андреевич
Научный руководитель Калугина Наталья Николаевна
 МАОУ «Многопрофильный лицей», ЯНАО Тюменская область, г. Муравленко
- ТРАНЗИТ ВЕНЕРЫ В 2012 ГОДУ** 1083
Иванова Анастасия Викторовна
Научный руководитель Калужина Любовь Николаевна
 МБОУ «Технический лицей при СГА», Новосибирская область, г. Новосибирск
- ИСПОЛЬЗОВАНИЕ НЕТРАДИЦИОННЫХ ВОЗОБНОВЛЯЕМЫХ ИСТОЧНИКОВ ЭНЕРГИИ** 1084
Яковлев Александр Алексеевич, Дегтярев Артем Юрьевич
Научный руководитель Милованов Александр Семенович
 ГАОУ СПО «Уфимский топливно-энергетический колледж», Республика Башкортостан, г. Уфа
- УМЕНЬШЕНИЕ ТЕПЛОПТЕРИ С ПОМОЩЬЮ РАЗЛИЧНЫХ МАТЕРИАЛОВ ОКОННЫХ БЛОКОВ** 1085
Пензин Илья Владимирович
Научный руководитель Звездина Анна Александровна
 МБОУ «Средняя общеобразовательная школа №135» имени академика Б.В. Литвинова, Челябинская область, г. Снежинск
- ИССЛЕДОВАНИЕ СТРУКТУРЫ БИОРАЗЛАГАЕМЫХ ПАКЕТОВ НА АТОМНОМ СКАНИРУЮЩЕМ МИКРОСКОПЕ И ИНФРАКРАСНОМ ФУРЬЕ-СПЕКТРОМЕТРЕ** 1086
Котлова Ксения Дмитриевна
Научный руководитель Бова Наталья Лукинична
 ГБОУ лицей №179, Ленинградская область, г. Санкт-Петербург
- ЭКСПЕРИМЕНТАЛЬНОЕ ИССЛЕДОВАНИЕ РАБОТЫ ТОПЛИВНОГО ЭЛЕМЕНТА** 1087
Болотов Кирилл Евгеньевич, Сютюшев Ринат Маратович
Научный руководитель Бова Наталья Лукинична
 ГБОУ лицей № 179 Санкт-Петербург
- ИССЛЕДОВАНИЕ ГИДРАВЛИЧЕСКИХ ПРОЦЕССОВ ПРИ ПРОМЫВАНИИ САМОТЕЧНЫХ ТРУБОПРОВОДОВ РУСЛОВЫХ ВОДОЗАБОРОВ (ВОДОСЛИВ С ШИРОКИМ ПОРОГОМ)** 1088
Кунц Каролина Александровна, Ластовещкая Ирина Юрьевна
Научный руководитель Денк Ирма Эвальдовна
 МБОУ СОШ №159 с углубленным изучением математики, физики, Новосибирская область, г. Новосибирск
- ЗАВИСИМОСТЬ СКОРОСТИ РЕШЕНИЯ ЗАДАЧ И БИОМЕТРИЧЕСКИХ ПАРАМЕТРОВ ОТ МУЗЫКАЛЬНОГО СОПРОВОЖДЕНИЯ** 1089
Шипшина Валерия Анатольевна
Научный руководитель Шипшина Ольга Валерьевна
 ГБОУ СПО РО «ТМехК», Ростовская область, г. Таганрог



- МАТЕРИАЛЫ С ИСПОЛЬЗОВАНИЕМ НАНОЧАСТИЦ** 1090
Тяпкина Полина Дмитриевна
Научный руководитель Малыгина Людмила Павловна
Научный консультант Зобов Константин Владимирович
МБОУ АКЛ им. Ю. В. Кондратьюка, Новосибирская область, г. Новосибирск
- ВОЗМОЖНОСТЬ ПРИМЕНЕНИЯ ПУШКИ ГАУССА В КОСМОНАВИКЕ** 1091
Черкасова Анна Александровна
Научный руководитель Слободянюк Михаил Юрьевич
МБОУ АКЛ им. Ю. В. Кондратьюка, Новосибирская область, г. Новосибирск
- КЛИМАТИЧЕСКОЕ ОРУЖИЕ** 1092
Смирнов Алексей Витальевич
Научный руководитель Сунцова Наталия Витальевна
МБОУ АКЛ им. Ю. В. Кондратьюка, Новосибирская область, г. Новосибирск
- ЭЛЕКТРОФОРНАЯ МАШИНА** 1093
Быков Борис Александрович
Научный руководитель Скопина Любовь Ивановна
МБОУ АКЛ им. Ю. В. Кондратьюка, Новосибирская область, г. Новосибирск
- АНАЛИЗ СВЯЗИ СЕВЕРО-ЮЖНОЙ АСИММЕТРИИ СОЛНЦА
С Z-КООРДИНАТОЙ СМЕЩЕНИЯ СОЛНЦА** 1093
Мудренко Игорь Вадимович
Научный руководитель Бондаренко Михаил Анатольевич
МАОУ Вторая гимназия, Новосибирская область, г. Новосибирск
- ЭВОЛЮЦИЯ ПОНЯТИЯ ИНЕРЦИИ (НЬЮТОН, МАХ, ЭЙНШТЕЙН)** 1094
Волобуев Кирилл Дмитриевич, Пастухов Игорь Андреевич
Научный руководитель Боженко Александр Валентинович
МАОУ Калининградский морской лицей, Калининградская область, г. Калининград
- ФИЗИКА В ДЕТСКИХ ПРОИЗВЕДЕНИЯХ** 1094
Лян Анна
Научный руководитель Каргина Татьяна Николаевна
МБОУ МЯГ № 4, Забайкальский край, г. Чита
- МАГНИТНЫЕ ПОЛЯ И ИХ ВЛИЯНИЕ НА РОСТ РАСТЕНИЙ** 1096
Серегин Сергей Юрьевич
Научный руководитель Заречная Галина Николаевна
МБОУ СОШ №5, Ханты-Мансийский автономный округ - Югра, г. Когалым
- СПРАЙТ – ЯВЛЕНИЕ ПРИРОДЫ** 1097
Соловьев Дмитрий Петрович, Пономарев Владислав Валериевич
Научный руководитель Павлова Альбина Гаврильевна
МБОУ «Майинский лицей», Республика Саха (Якутия), с. Майя
- ВЛИЯНИЕ МИНЕРАЛИЗАЦИИ, ТЕМПЕРАТУРЫ И МАГНИТНОГО ПОЛЯ
НА ЭЛЕКТРОПРОВОДНОСТЬ ВОДЫ** 1098
Бирюков Валентин Андреевич, Зверьков Евгений Анатольевич
Научный руководитель Манаков Николай Александрович
Государственная автономное учреждение дополнительного образования детей
«Оренбургский областной детский эколого-биологический центр», Оренбургская
область, г. Оренбург



ПОЛЕТЫ ВО СНЕ И НАЯВУ	1099
<i>Качурова Юлия Александровна</i> <i>Научный руководитель Пашков Рудольф Михайлович</i> <i>ГАУО СПО МО «Егорьевский промышленно-экономический техникум»,</i>	
ОПРЕДЕЛЕНИЕ ПЛОТНОСТИ СВЕЯЩЕГОСЯ ВЕЩЕСТВА ВО ВСЕЛЕННОЙ ПО УЛЬТРАГУЛУБОКИМ СНИМКАМ КОСМИЧЕСКОГО ТЕЛЕСКОПА ХАББЛА	1099
<i>Жук Михаил Юрьевич</i> <i>Научный руководитель Гурьянов Сергей Егорович</i> <i>ЦАОД «Перспектива», Красноярский край г. Зеленогорск, ЦАОД</i>	
ИССЛЕДОВАНИЕ ТВЕРДЫХ ТЕЛ С ПОМОЩЬЮ УЛЬТРАЗВУКОВЫХ ВОЛН	1100
<i>Евсеев Антон Алексеевич</i> <i>Научный руководитель Фадин Сергей Александрович</i> <i>МБОУ Подвязьевская СОШ, Рязанская область, с.Подвязье</i>	
НИБИРУ-ТАИНСТВЕННАЯ «ПЛАНЕТА-Х»	1100
<i>Семёнова Евгения Александровна</i> <i>Научный руководитель Брич Елена Александровна</i> <i>АУСПО Технолого-Педагогический колледж, Ханты-Мансийский Автономный Округ-ЮГРА, г.Ханты-Мансийск</i>	
ЭКСПЕРИМЕНТАЛЬНАЯ ПРОВЕРКА ЭФФЕКТИВНОСТИ ИСПОЛЬЗОВАНИЯ РАЗЛИЧНЫХ ВИДОВ ТЕРМОБЕЛЬЯ И ОБЫЧНОЙ ОДЕЖДЫ ДЛЯ СОЗДАНИЯ КОМФОРТНЫХ УСЛОВИЙ В ХОЛОДНОЕ ВРЕМЯ ГОДА	1101
<i>Волшин Виталий Эдуардович</i> <i>Научный руководитель Чияева Надежда Михайловна</i> <i>Муниципальное автономное общеобразовательное учреждение города Новосибирска гимназия №12, г.Новосибирск</i>	
СТРОИТЕЛЬСТВО КОСМИЧЕСКОГО ЛИФТА В УСЛОВИЯХ КОНКРЕТНОГО ГЕОГРАФИЧЕСКОГО ОБЪЕКТА	1103
<i>Богданов Александр Константинович, Маслоков Алексей Васильевич</i> <i>Научный руководитель Ерёмич Лариса Леонидовна</i> <i>МАОУ Гимназия №11 «Гармония», Новосибирская область, г. Новосибирск</i>	
ЦВЕТНЫЕ ВИТРАЖИ И НАНОПЛАЗМОНИКА	1104
<i>Пичасова Анастасия Александровна</i> <i>Научный руководитель Цирова Ирина Семеновна</i> <i>МБОУ Лицей «Технический» г.о. Самара, Самарская область, г. Самара</i>	
ОДНОЭЛЕКТРОННЫЙ ТРАНЗИСТОР	1104
<i>Калинин Никита Владимирович</i> <i>Научный руководитель Цирова Ирина Семеновна</i> <i>МБОУ Лицей «Технический» г.о. Самара, Самарская область, г. Самара</i>	
ИОНИЗИРУЮЩЕЕ ИЗЛУЧЕНИЕ	1105
<i>Проничев Артем Валерьевич</i> <i>Научный руководитель Темченко Мария Ивановна</i> <i>МБОУ лицей «Технический», Самарская область, г. Самара</i>	



- ИЗУЧЕНИЕ ЗАКОНОВ И ПЕРИОДИЧЕСКОГО
С ПОМОЩЬЮ МАЯТНИКОВ МАКСВЕЛЛА И ОБЕРБЕКА** 1105
Павленко Артем Леонидович
Научный руководитель Чистова Тамара Васильевна
МАОУ «МАН^{№1}», Челябинская область, г. Магнитогорск
- АСТРОНОМИЯ ДЛЯ ВСЕХ** 1106
Коняхина Вероника Владимировна
Научный руководитель Воробьев Юрий Николаевич
ОГБУ ДОД ЦРТДиЮ, Рязанская область, г. Рязань
- ИНДИКАТОР ЭЛЕКТРОМАГНИТНОГО ИЗЛУЧЕНИЯ СОТОВОГО ТЕЛЕФОНА СТАНДАРТА GSM 900** 1107
Корчагин Михаил Павлович
Научный руководитель Манькова Е.С.
МБОУ «Средняя общеобразовательная школа № 177 с углубленным изучением отдельных предметов» Ново-Савиновского района г. Казань Республика Татарстан
- ИССЛЕДОВАНИЕ ПРОДОЛЖИТЕЛЬНОСТИ ПРОХОЖДЕНИЯ ПРОВОЛОКИ ЧЕРЕЗ ЛЕД ПРИ
ОТРИЦАТЕЛЬНЫХ ВНЕШНИХ ТЕМПЕРАТУРАХ ОТ ФИЗИЧЕСКИХ ПАРАМЕТРОВ ПРОЦЕССА** 1109
Овсяник Дмитрий Игоревич
Научный руководитель Желнина Тамара Ивановна
МАОУ «Гимназия №1», ЯНАО, Тюменская область, г. Салехард
- ИСПОЛЬЗОВАНИЕ СХЕМЫ РАБОТЫ ПУШКИ ГАУССА В КОНСТРУКЦИИ ЭЛЕКТРОДВИГАТЕЛЯ** 1109
Дунаев Павел Дмитриевич, Нельзин Михаил Борисович
Научный руководитель Любимова Нина Юрьевна
МБОУ «Лицей № 1» г. Перми, Пермский Край, Пермь
- ВЛИЯНИЕ СОЛНЕЧНОЙ АКТИВНОСТИ НА НЕКОТОРЫЕ ДЕМОГРАФИЧЕСКИЕ
ПРОЦЕССЫ В ГОРНОМ УЛУСЕ РЕСПУБЛИКИ САХА** 1110
Ефремов Артем Кириллович, Решетников Алексей Александрович
Научный руководитель Васильева Татьяна Алексеевна
МБОУ «Ертская СОШ им. С.И. Тарасова», Республика Саха (Якутия), Горный улус с.Ерт
- СИМУЛЯТОР ВСЕЛЕННОЙ** 1111
Кузнецов Александр Владимирович
Научный руководитель Малый Алексей Викторович
ГБОУ СПО ТПЭК, Тверская область, г. Тверь
- СОЗДАНИЕ КАРТЫ ЗВЕЗДНОГО НЕБА НАД ГУБЕРНАТОРСКИМ СВЕТЛЕНСКИМ ЛИЦЕЕМ** 1112
Гаврилова Анастасия Геннадьевна, Телегина Дарья Юрьевна
Научный руководитель Старикова Инна Юрьевна
Губернаторский Светленский лицей, Томская область, п. Светлый
- ИССЛЕДОВАНИЕ ВЛАЖНОСТИ ВОЗДУХА И СПОСОБОВ ЕЁ РЕГУЛИРОВАНИЯ** 1113
Шлыков Владислав Александрович
Научный руководитель Селищева Ольга Михайловна
ГБОУ СОШ №7 «ОЦ», Самарская область, г. Новокуйбышевск
- ИССЛЕДОВАНИЕ ВОЗМОЖНОСТИ ПОВЫШЕНИЯ ЭФФЕКТИВНОСТИ ЗАРЯДНЫХ УСТРОЙСТВ
НА ОСНОВЕ СОЛНЕЧНЫХ БАТАРЕЙ В УСЛОВИЯХ НЕДОСТАТОЧНОЙ ОСВЕЩЕННОСТИ** 1114
Фарахутдинов Ренат Абуханович, Тертерян Арам Саркисович
Научный руководитель Авдеева Марина Викторовна
МАОУ «Медико-биологический лицей», Саратовская область, г. Саратова



**РАЗРАБОТКА МЕТОДА ОПРЕДЕЛЕНИЯ ЭМПИРИЧЕСКИХ ПОСТОЯННЫХ УРАВНЕНИЯ
ФОГЕЛЯ-ФУЛЬЧЕРА-ТАММАНА ДЛЯ ТЕМПЕРАТУРНОЙ ЗАВИСИМОСТИ ВЯЗКОСТИ
НЕОРГАНИЧЕСКИХ СТЕКОЛ**

1115

Байнов Борис Сономович

Научный руководитель Будаева Ольга Владимировна

МАОУ Гимназия № 33, Бурятия, г. Улан-Удэ

ХИМИЯ

**ИССЛЕДОВАНИЕ СОДЕРЖАНИЯ ЙОДА В ПРОДУКТАХ ПИТАНИЯ
И ЕГО ВЛИЯНИЕ НА ОРГАНИЗМ ЧЕЛОВЕКА**

1118

Калиман Елизавета Витальевна

Научный руководитель Яковлева Нина Александровна

НПО «Ор Авнер», г. Новосибирск

СРАВНИТЕЛЬНЫЙ АНАЛИЗ КАЧЕСТВА ПШЕНИЧНОЙ МУКИ РАЗЛИЧНЫХ ПРОИЗВОДИТЕЛЕЙ

1119

Борисова Ольга Владимировна

Научный руководитель Кунгурцева Анна Васильевна

*ГОУ СПО Кунгурский колледж промышленных технологий, управления и дизайна,
Пермский край, г. Кунгур*

ЦИАНИДЫ И ИХ ВЛИЯНИЕ НА ЖИВЫЕ СИСТЕМЫ

1120

Горовая Светлана Андреевна

Научный руководитель Лескова Ольга Александровна

ЗабКЛИ, Забайкальский край, г. Чита

КАЧЕСТВО ПИТЬЕВОЙ ВОДЫ. ОПРЕДЕЛЕНИЕ ВРЕМЕННОЙ ЖЁСТКОСТИ ВОДЫ

1121

Курган Ольга Викторовна

Научный руководитель Маслёнкина Надежда Викторовна

ГБОУ СПО Тверской технологический колледж, г. Тверь

АНАЛИЗ ОТДЕЛЬНЫХ ФИЗИКО-ХИМИЧЕСКИХ ПОКАЗАТЕЛЕЙ МОЛОКА

1122

Калинина Елена Алексеевна

Научный руководитель Бондаревская Ирина Николаевна

АНО ВПО «Омский экономический институт», Омская область, г. Омск

**ОБРАЗОВАНИЕ ТОКСИЧНЫХ ВЕЩЕСТВ ПРИ СТЕНДОВЫХ ИСПЫТАНИЯХ
АВИАЦИОННЫХ ДВИГАТЕЛЕЙ**

1123

Халезова Дарья Сергеевна

Научный руководитель Даянов Салют Барийевич

ГБОУ СПО «Уфимский авиационный техникум», Республика Башкортостан, г. Уфа.

В ПОИСКАХ ИСТИНЫ УНИКАЛЬНЫХ СВОЙСТВ ВОДЫ

1124

Чунихина Анастасия Сергеевна

Научный руководитель Кириллова Наталья Николаевна

МАОУ Лицей №2, Саратовская область, г. Балаково

**ОПРЕДЕЛЕНИЕ СОДЕРЖАНИЯ ТЯЖЕЛЫХ МЕТАЛЛОВ В НЕКОТОРЫХ СЪЕДОБНЫХ ГРИБАХ
(НА ПРИМЕРЕ РОДА AGARICUS)**

1125

Тактоева Евгения Игоревна

Научный руководитель Кутузова Ольга Геннадьевна

Многопрофильный лицей ЗабГУ, Забайкальский край, г. Чита



- ОПРЕДЕЛЕНИЕ СОДЕРЖАНИЯ ИОНОВ ЖЕЛЕЗА В РАЗНЫХ ВИДАХ ФРУКТОВ** 1126
Чебан Софья Владимировна
Научный руководитель Евдокимова Вера Ивановна
МБОУ ДОД ЦОД ЦЭКиТ, Красноярский край, г. Зеленогорск
- ОПРЕДЕЛЕНИЕ АНТИОКСИДАНТНОЙ АКТИВНОСТИ В РАЗЛИЧНЫХ НАСТОЯХ ЧАЯ** 1127
Перегутова Татьяна Алексеевна, Лизберг Софья Алексеевна
Научный руководитель Ершова Владлена Юрьевна
МБОУ СОШ №90 с углубленным изучением предметов ХЭЦ, Новосибирская область, г. Новосибирск
- ЙОД И ЕГО СОЕДИНЕНИЯ** 1128
Зубкова Анастасия Дмитриевна
Научный руководитель Лескова Ольга Александровна
ЗабКЛИ, Забайкальский край, г. Чита
- АНАЛИЗ УДЕЛЬНЫХ ЭНТАЛЬПИЙ И ТЕМПЕРАТУР ПЛАВЛЕНИЯ СОЕДИНЕНИЙ МГ (M - Na, K, Rb, Cs; G - F, Cl, Br, I) И ДВУХКОМПОНЕНТНЫХ СИСТЕМ СОСТОЯЩИХ ИЗ ЭТИХ СОЛЕЙ** 1129
Шашков Максим Олегович
Научный руководитель Фролов Евгений Игоревич
ФГБОУ ВПО СамГТУ, Самарская область, г. Самара
- СИНТЕЗ И СВОЙСТВА ПЕНТАФТОРФЕНИЛОВОГО ЭФИРА ФОЛИЕВОЙ КИСЛОТЫ** 1130
Анисимов Егор Дмитриевич, Кривич Артём Сергеевич
Научный руководитель Лисицкий Владимир Александрович
МБОУ Лицей №22 «Надежда Сибири», Новосибирская область, г. Новосибирск
- ИССЛЕДОВАНИЕ КАЧЕСТВА МЁДА** 1131
Кутепова Ольга Юрьевна
Научный руководитель Ефименко Лариса Григорьевна
ГБОУ СПО РО «Таганрогский механический колледж», Ростовская область, г. Таганрог
- ИСПОЛЬЗОВАНИЕ СУХОГО ОСТАТКА ПОСЛЕ ОЧИСТКИ СТОЧНЫХ ВОД ДЛЯ ИЗГОТОВЛЕНИЯ СУБСТРАТОВ И ВЫРАЩИВАНИЯ В НЕМ РАСТЕНИЙ** 1132
Фетисова Юлия Андреевна, Равкин Александр Александрович
Научный руководитель Федоровская Людмила Андреевна
НОУ Экселенс, МБОУ лицей №22, Новосибирская область, г. Новосибирск
- ТЕОРЕТИЧЕСКОЕ ИЗУЧЕНИЕ ВЛИЯНИЯ ЭЛЕКТРОННОГО И ГЕОМЕТРИЧЕСКОГО СТРОЕНИЯ ИСХОДНЫХ МОЛЕКУЛ РЯДА ИЗОМЕРОВ ФУЛЛЕРЕНА C₉₀ НА РЕГИОСЕЛЕКТИВНОСТЬ ПРОДУКТОВ РАДИКАЛЬНОГО ПРИСОЕДИНЕНИЯ** 1133
Туктамышева Регина Анваровна
Научный руководитель Коваленко Валерий Игнатьевич
ГОУ ВПО Казанский национальный исследовательский технический университет им. А.Н. Туполева, Татарстан, г. Казань
- СРАВНИТЕЛЬНЫЙ АНАЛИЗ СОДЕРЖАНИЯ АСКОРБИНОВОЙ КИСЛОТЫ В РАСТИТЕЛЬНЫХ ПРОДУКТАХ ПИТАНИЯ** 1134
Полосухина Татьяна Олеговна, Силкина Надежда Алексеевна
Научный руководитель Зайдель Лидия Александровна
Лицей №1, Кемеровская область г.Киселевск



ОПРЕДЕЛЕНИЕ СОДЕРЖАНИЯ ВИТАМИНА С ВО ФРУКТАХ И ФРУКТОВЫХ СОКАХ	1134
<i>Рябова Екатерина Эдуардовна</i> <i>Научный руководитель Терехова Елена Юрьевна</i> <i>МБОУ лицей №39, Свердловская область, г. Нижний Тагил</i>	
ОПРЕДЕЛЕНИЕ ВИТАМИНА А И Е В ГУБНЫХ ПОМАДАХ И ДНЕВНЫХ КРЕМАХ	1136
<i>Груничева Марина Максимовна, Захарова Наталья Андреевна</i> <i>Научный руководитель Терехова Елена Юрьевна</i> <i>МБОУ лицей №39, Свердловская область, г. Нижний Тагил</i>	
СИНТЕЗ ПРОИЗВОДНЫХ D-ГЛЮКОЗЫ В РЕАКЦИИ С ФЕНИЛХЛОРАЛКАНАМИ	1137
<i>Никитина Астра Вадимовна</i> <i>Научный руководитель Белоусова Зоя Петровна</i> <i>МБОУ лицей «Технический» г.о. Самара, Самарская область, г. Самара</i>	
СИНТЕЗ 1-[АКИЛ(АРИЛ)СУЛЬФОНИЛ]-БЕНЗОТРИАЗОЛОВ И АНАЛИЗ ИХ АНТИБАКТЕРИАЛЬНЫХ СВОЙСТВ	1138
<i>Тернавский Александр Олегович</i> <i>Научный руководитель Белоусова Зоя Петровна</i> <i>МБОУ лицей «Технический» г.о. Самара, Самарская область, г. Самара</i>	
ВЭЖХ АНИЛИНА И ЕГО ПРОИЗВОДНЫХ НА УГЛЕРОДНОМ АДсорбЕНТЕ HYPERCARB	1140
<i>Трубина Марина Владимировна</i> <i>Научный руководитель Светлов Дмитрий Алексеевич</i> <i>МБОУ Лицей «Технический», Самарская область, г. Самара</i>	
СИНТЕЗ КОНЬЮГАТА ФОЛИЕВОЙ КИСЛОТЫ И ПОЛИЭТИЛЕНИМИНА	1141
<i>Короткова Аксинья Сергеевна, Филоненко Наталья Владимировна</i> <i>Научный руководитель Аврамчук Татьяна Витальевна</i> <i>МБОУ Лицей № 6, Новосибирская область, г Бердск</i>	
КОНСТРУИРОВАНИЕ НА ОСНОВЕ УРОКАНОВОЙ КИСЛОТЫ МИКРОБИЦИДНОГО И ПРОТИВООПУХОЛЕВОГО ПРЕПАРАТА	1141
<i>Бурмакова Анна Сергеевна, Мозгунова Екатерина Андреевна</i> <i>Научный руководитель Годовикова Татьяна Сергеевна</i> <i>МБОУ Лицей №22 «Надежда Сибири», г. Новосибирск</i>	
НИТРАТЫ В ОВОЩАХ И ПУТИ СНИЖЕНИЯ ИХ СОДЕРЖАНИЯ	1142
<i>Мурзабекова Лида Амирхановна</i> <i>Научный руководитель Яндиева Марем Аллаудиновна</i> <i>ГАОУ «Гимназия № 1 г. Назрань», Республика Ингушетия, г. Назрань</i>	
РАЗРАБОТКА «ХИМИЧЕСКОЙ АТАКИ» ДЛЯ КОМПЛЕКСНОЙ СИГНАЛИЗАЦИИ КОНТРОЛЯ УДАЛЕННОГО ОБЪЕКТА	1142
<i>Жук Илья Сергеевич</i> <i>Научный руководитель Рехалова Елена Валерьевна</i> <i>МБОУ Гимназия № 91, Красноярский край, г. Железногорск</i>	



- СРАВНИТЕЛЬНОЕ ИССЛЕДОВАНИЕ ФИЗИЧЕСКИХ ПОКАЗАТЕЛЕЙ, ВИТАМИННОГО И АМИНОКИСЛОТНОГО СОСТАВОВ АПЕЛЬСИНОВОГО СОКА ПРЯМОГО ОТЖИМА, ВОССТАНОВЛЕННОГО АПЕЛЬСИНОВОГО СОКА, АПЕЛЬСИНОВОГО НЕКТАРА** 1143
Тарасова Гузель Андреевна
Научный руководитель Кручинина Анастасия Дмитриевна
Профессиональное училище – структурное подразделение федерального государственного бюджетного образовательного учреждения высшего профессионального образования «Пензенская государственная технологическая академия», Пензенская область, г. Пенза
- ИЗГОТОВЛЕНИЕ ДУХОВ В ДОМАШНИХ УСЛОВИЯХ** 1144
Кузовков Илья Владимирович
Научный руководитель Остапенко Наталия Александровны
Профессиональное училище – структурное подразделение федерального государственного бюджетного образовательного учреждения высшего профессионального образования «Пензенская государственная технологическая академия», Пензенская область, г. Пенза
- ГИДРАЗИДЫ ЖИРНЫХ КИСЛОТ СЕМЕЙСТВА ОМЕГА-3: СИНТЕЗ И ВЫДЕЛЕНИЕ** 1145
Матвеева Анастасия Михайловна, Бальгина Ирина Александровна
Научный руководитель Лисицкий Владимир Александрович
МБОУ Лицей №22 «Надежда Сибири», Новосибирская область, г. Новосибирск
- СИНТЕЗ И БИОЛОГИЧЕСКАЯ АКТИВНОСТЬ АМИНОВ И ИМИНОВ С АЗАКСАНТЕНОВЫМ ФРАГМЕНТОМ** 1146
Горохов Валерий Юрьевич
Научный руководитель Юнникова Лидия Петровна
ФГБОУ ВПО Пермская ГСХА, Пермский край, г. Пермь
- ПОЛЕЗНЫЕ СВОЙСТВА ГЛИНЫ** 1147
Дрокина Елизавета Юрьевна
Научный руководитель Моргоева Светлана Хадзибатуровна
9 класс, МБОУ СОШ №33, РСО – Алания, г.Владикавказ
- ПОЛУЧЕНИЕ ЛИГАНД-ОРИЕНТИРОВАННОГО ПРОТИВООПУХОЛЕВОГО ПРЕПАРАТА НА ОСНОВЕ ТРИФТОРТИМИДИНА** 1148
Попкова Алена Марковна, Казанцева Лера Дмитриевна
Научный руководитель Годовикова Татьяна Сергеевна
МБОУ Лицей №22 «Надежда Сибири», Новосибирская область, г. Новосибирск
- ФТОРСОДЕРЖАЩИЕ В-ДИКАРБОНИЛЬНЫЕ БЕНЗОГЕТЕРОЦИКЛИЧЕСКИЕ СОЕДИНЕНИЯ ДЛЯ МЕДИКО-БИОЛОГИЧЕСКИХ АНАЛИТИЧЕСКИХ ТЕХНОЛОГИЙ** 1149
Кострюкова Татьяна Сергеевна
Научный руководитель Васильев Николай Валентинович
ГОУ ВПО Московский государственный областной университет, г. Москва
- НАНЕСЕНИЕ НАНОЧАСТИЦ СЕРЕБРА В ПЛАЗМЕ НА ОЧИСТИТЕЛЬНЫЕ ФИЛЬТРЫ** 1150
Селезнева Наталья Эдуардовна, Зиганшина Айгуль Айратовна
Научный руководитель Тухватова Рамиля Ахкамовна
МАОУ «Лицей №121», Республика Татарстан, г. Казань
- ОПРЕДЕЛЕНИЕ ВЛИЯНИЯ АРОМАТОВ (СЛОЖНЫХ ЭФИРОВ) НА ОРГАНИЗМ ЧЕЛОВЕКА** 1151
Вавилова Дарья Владимовна
Научный руководитель Боркова Лариса Валерьевна
МАОУ СОШ №12, Челябинская область, г. Бакал



ИССЛЕДОВАНИЕ ИЗМЕНЕНИЙ ХАРАКТЕРИСТИК ПРЯМОГОННОГО БЕНЗИНА, В РЕЗУЛЬТАТЕ ЕГО ПЕРЕРАБОТКИ НА СОВРЕМЕННОМ НПЗ	1152
<i>Балюк Алина Сергеевна</i>	
<i>Научный руководитель Помогайбина Наталья Петровна</i>	
<i>ГБОУ СОШ №7 «ОЛ», Самарская область, г. Новокуйбышевск</i>	
СИНТЕЗ И СКЕЛЕТНЫЕ ПРЕВРАЩЕНИЯ (2-ФТОР-2-ХЛОРЦИКЛОПРОПИЛ) ФЕНИЛКАРБИНОЛА, ИНИЦИИРУЕМЫЕ CuCl ИЛИ КИСЛОТАМИ ЛЬЮИСА	1153
<i>Гудим Никита Сергеевич</i>	
<i>Научный руководитель Новиков Максим Александрович</i>	
<i>ГБОУ лицей №1303, г. Москва</i>	
СТРУКТУРА О-СПЕЦИФИЧЕСКОГО ПОЛИСАХАРИДА <i>ESCHERICHIA COLI</i> O36	1154
<i>Левина Евгения Александровна</i>	
<i>Научный руководитель Овчинникова Ольга Геннадьевна</i>	
<i>ГБОУ лицей №1303, г. Москва</i>	
ФИЗИКО-ХИМИЧЕСКИЕ ИССЛЕДОВАНИЯ МОЛОКА	1155
<i>Куприс Эвалдас Вирмантович</i>	
<i>Научный руководитель Басова Татьяна Юрьевна</i>	
<i>МБОУ «Ачульская СОШ», Республика Бурятия, п. Темник</i>	
КОЛИЧЕСТВЕННОЕ ОПРЕДЕЛЕНИЕ ВИТАМИНА Р В РАЗЛИЧНЫХ СОРТАХ И ВИДАХ ЧАЯ	1157
<i>Цыренова Нарана Баторовна</i>	
<i>Научный руководитель Машеева Мария Дашеевна</i>	
<i>МБОУ Оерская СОШ, Республика Бурятия, с. Оер</i>	
ИЗУЧЕНИЕ СВОЙСТВ ПРИРОДНЫХ ИНДИКАТОРОВ	1157
<i>Чердонова Мирослава Сергеевна</i>	
<i>Научный руководитель Сундукова Лариса Алексеевна</i>	
<i>ГБОУ Лицей-интернат № 61, Республика Бурятия, г. Улан-Удэ</i>	
СИНТЕЗ ПРЕДШЕСТВЕННИКА БИЦИКЛИЧЕСКОГО ИДОЗИЛ ДОНОРА ИЗ ГАЛАКТОЗЫ	1159
<i>Андрянов Федор Александрович</i>	
<i>Научный руководитель Комарова Божена Сергеевна</i>	
<i>ГБОУ лицей №1303, г. Москва</i>	

ЭКОЛОГИЯ, БЕЗОПАСНОСТЬ ЖИЗНЕДЕЯТЕЛЬНОСТИ

РЕШЕНИЕ ПРОБЛЕМЫ БЫТОВЫХ ОТХОДОВ В КРАСНОДАРЕ	1162
<i>Давыденко Илья Александрович</i>	
<i>Научный руководитель Лысенко Надежда Борисовна</i>	
<i>МБОУ гимназия №23, Краснодарский край, г. Краснодар</i>	
ВЛИЯНИЕ КИСЛОТНОСТИ ПОЧВЫ НА ОВОШНЫЕ КУЛЬТУРЫ И ОПРЕДЕЛЕНИЕ В НИХ СОДЕРЖАНИЯ НИТРАТОВ И НИТРИТОВ	1163
<i>Джамансариева Алия Рафаиловна</i>	
<i>Научный руководитель Кочеткова Наталья Викторовна</i>	
<i>ГБОУ АО СПО «Астраханский государственный политехнический колледж», Астраханская область, г. Астрахань</i>	



- ИССЛЕДОВАНИЕ ФИЗИЧЕСКИХ СПОСОБОВ ОЧИСТКИ ВОДЫ В ДОМАШНИХ УСЛОВИЯХ** 1164
Лисогурская Елена Викторовна
Научный руководитель Оликер Нина Павловна
ГБОУ НПО «Профессиональное училище № 1», Челябинская область, г. Челябинск
- ХРИЗОТИЛ-АСБЕСТ: МИФЫ И РЕАЛЬНОСТЬ** 1165
Бабаев Юрий Вячеславович
Научный руководитель Соколова Наталья Александровна
БОУ СПО «Ижевский монтажный техникум», Удмуртская республика, г. Ижевск
- ВОДООТВОД И СНЕГОУДАЛЕНИЕ С КРЫШ** 1166
Астраханцева Анна Александровна
Научный руководитель Курбанова Диля Мухаматнуровна
Ижевск, БОУ СПО Ижевский Монтажный техникум, СЗС-41
- ИССЛЕДОВАНИЕ ЗАГРЯЗНЕНИЯ ЧУЖЕРОДНЫМИ ХИМИЧЕСКИМИ ВЕЩЕСТВАМИ БЕЗАЛКОГОЛЬНЫХ ГАЗИРОВАННЫХ НАПИТКОВ Г. ВЛАДИКАВКАЗ РСО-АЛАНИЯ** 1167
Моисеева Анастасия Александровна
Научный руководитель Ковальчук Юлия Владимировна
ГБОУ СПО «ВТЭТ», г. Владикавказ, РСО-Алания
- ПРОБЛЕМЫ СБОРА ДЛЯ УТИЛИЗАЦИИ ЭНЕРГОСБЕРЕГАЮЩИХ ЛАМП В МОСКВЕ** 1168
Антонян Инна Арменовна
Научный руководитель Карпова Ирина Львовна
ГБОУ СОШ №148, г. Москва
- ШУМОВАЯ АТАКА НА ЗДОРОВЬЕ** 1169
Заремба Екатерина Викторовна
Научный руководитель Маркова Тамара Владимировна
ОГБОУ СПО «ТЭПК», Томская область, г. Томск
- МОЙ ДОМ...**
(ЭКОЛОГИЧЕСКИЕ АСПЕКТЫ ПРОБЛЕМЫ НАШИХ ЖИЛИЩ И РАБОЧИХ ПОМЕЩЕНИЙ) 1170
Мокрецов Денис Юрьевич
Научный руководитель Истомина Валентина Алексеевна
ПИ(Ф)РГТЭУ Пермский край, г. Пермь
- ЭКОЛОГИЧЕСКАЯ БЕЗОПАСНОСТЬ И ЭНЕРГОСБЕРЕГАЮЩИЕ ЛАМПЫ** 1171
Садайло Дарья Александровна, Максимович Олег Вадимович
Научный руководитель Садайло Эльвира Викторовна
МАОУ СОШ №4, Краснодарский край, г. Абинск
- ОПРЕДЕЛЕНИЕ НЕФТИ И МАСЛО – НЕФТЯНЫХ ПРОДУКТОВ В ПРОБАХ ВОДЫ** 1172
Шеглов Андрей Геннадьевич
Научный руководитель Фарафонтова Светлана Юрьевна
АФ ФБОУ ВПО ВГАВТ, Астраханская область, Астрахань
- ОПРЕДЕЛЕНИЕ ПЛОШАДИ ЛИСТЬЕВ У ДРЕВЕСНЫХ РАСТЕНИЙ В ЗАГРЯЗНЕННЫХ И ЧИСТЫХ ЗОНАХ** 1172
Гурский Иван Владимирович
Научный руководитель Фарафонтова Светлана Юрьевна
ФБОУ ВПО ВГАВТ Астраханский филиал, Астраханская область, г. Астрахань



МОРФОЛОГИЧЕСКИЕ ПРИЗНАКИ И ОСОБЕННОСТИ РАЗВИТИЯ БАРХАТЦЕВ В УСЛОВИЯХ ЗАГРЯЗНЕНИЯ ПОЧВЫ	1173
<i>Захарова Софья Сергеевна</i>	
<i>Научный руководитель Алексанов Виктор Валентинович</i>	
<i>ГБОУДОД «Эколого-биологический центр», Калужская область, г. Калуга</i>	
ИСТОРИЯ КОКА-КОЛЫ И ЧИПСОВ	1174
<i>Сидоренко Илья Игоревич</i>	
<i>Научный руководитель Жирова Светлана Борисовна</i>	
<i>МБОУ лицей №48, Краснодарский край, город Краснодар</i>	
ОПРЕДЕЛЕНИЕ ЙОДА В ПРИРОДНЫХ ОБЪЕКТАХ И ВЛИЯНИЕ ЕГО ДЕФИЦИТА НА ЗДОРОВЬЕ ЧЕЛОВЕКА	1175
<i>Вахмянина Наталья Михайловна</i>	
<i>Научный руководитель Ткаченко Алла Васильевна</i>	
<i>МАОУ ВПО КММИВСО, Краснодарский край, г. Краснодар</i>	
ИССЛЕДОВАНИЕ ХАРАКТЕРИСТИК ЭЛЕКТРОМАГНИТНОГО ПОЛЯ БЫТОВЫХ ПРИБОРОВ И ИХ ВЛИЯНИЕ НА ЧЕЛОВЕКА	1176
<i>Сайпушев Юрий Аликович</i>	
<i>Научный руководитель Зинковская Валентина Николаевна</i>	
<i>МАОУ «Многопрофильный лицей», ЯНАО Тюменская область, г. Муравленко</i>	
НЕФТЕШЛАМЫ И ПРОБЛЕМЫ ИХ УТИЛИЗАЦИИ	1177
<i>Фионина Алёна Андреевна</i>	
<i>Научный руководитель Акмалова Зугра Адгамовна</i>	
<i>МАОУ «Многопрофильный лицей», ЯНАО Тюменская область, г. Муравленко</i>	
ГАЗОВАЯ АВТОМАТИЧЕСКАЯ УСТАНОВКА ПОЖАРОТУШЕНИЯ КАК МЕТОД ЗАЩИТЫ БИБЛИОТЕЧНОГО ФОНДА (НА ПРИМЕРЕ НАУЧНОЙ БИБЛИОТЕКИ ТИХООКЕАНСКОГО ГОСУДАРСТВЕННОГО УНИВЕРСИТЕТА)	1178
<i>Кочина Валерия Борисовна, Сафронова Александра Анатольевна</i>	
<i>Научный руководитель Носенко Мария Олеговна</i>	
<i>ФГБОУ ВПО «Тихоокеанский государственный университет», Хабаровский край, г. Хабаровск</i>	
ИСПОЛЬЗОВАНИЕ ОТХОДОВ ПРОИЗВОДСТВА ДЛЯ СОЗДАНИЯ КОМПСТНЫХ СМЕСЕЙ	1179
<i>Курапова Татьяна Викторовна</i>	
<i>Научный руководитель Купрюхина Наталья Николаевна</i>	
<i>МБОУ «Гимназия им. И.С. Никитина», Воронежская область, г. Воронеж</i>	
ОЦЕНКА ЭКОЛОГИЧЕСКОГО СЛЕДА УЧАЩИХСЯ И УЧИТЕЛЕЙ ШКОЛЫ №1 Г.ХАНТЫ-МАНСИЙСКА	1180
<i>Гилева Дарья Владимировна</i>	
<i>Научный руководитель Скурихина Екатерина Михайловна</i>	
<i>МБОУ СОШ №1 им. Созонова Ю.Г., ХМАО-Югра, г.Ханты-Мансийск</i>	
ЭКОЛОГИЧЕСКИЙ МОНИТОРИНГ В УСЛОВИЯХ МАЛЫХ ГОРОДОВ	1181
<i>Портнягин Анатолий Сергеевич</i>	
<i>Научный руководитель Бугайский Юрий Николаевич</i>	
<i>ГБОУ СПО «Калязинский колледж», Тверская область, Калязин</i>	



- БИОТЕСТИРОВАНИЕ ПРИРОДНЫХ ВОД ЗАТО Г. ЗЕЛЕНОГОРСК
ПО ПРОРОСТКАМ РАЗЛИЧНЫХ РАСТЕНИЙ-ИНДИКАТОРОВ** 1182
Дебдин Вадим Викторович
Научный руководитель Дебдина Маргарита Анатольевна
ЦДОД «Перспектива», Красноярский край, г. Зеленогорск
- ВЛИЯНИЕ ОТВЕТСТВЕННОСТИ ПЕШЕХОДОВ НА БЕЗОПАСНОСТЬ ДОРОЖНОГО ДВИЖЕНИЯ** 1183
Гейдельбах Надежда Александровна
Научный руководитель Панякина Ольга Валериановна
БОУ ОО СПО Омский АТК, Омская область, г. Омск
- О НЕОБХОДИМОСТИ И ВОЗМОЖНОСТЯХ СОЗДАНИЯ ВЭС
В С. ЛАВРЕНТИЯ ЧУКОТСКОГО РАЙОНА ЧАО** 1184
Новиков Артём Алексеевич
Научный руководитель Кокоева Людмила Викторовна
МБОУ «Центр образования села Лаврентия», Чукотский Автономный округ, Чукотский район, с. Лаврентия
- ЭКОЛОГИЧЕСКОЕ ВОСПИТАНИЕ КАК ОДНО ИЗ НАПРАВЛЕНИЙ
РЕШЕНИЯ ЭКОЛОГИЧЕСКИХ ПРОБЛЕМ В КРАСНОДАРСКОМ КРАЕ** 1185
Ильиных Юлия Николаевна
Научный руководитель Пирогова Наталья Владимировна
ГБОУ СПО «БАК» КК, Краснодарский край, ст. Брюховещкая
- ПЕРСПЕКТИВЫ ИСПОЛЬЗОВАНИЯ НЕФТИ РУДНИКА «ИНТЕРНАЦИОНАЛЬНЫЙ»
В КАЧЕСТВЕ ФЛОТОРЕАГЕНТА НА ОБОГАТИТЕЛЬНЫХ ФАБРИКАХ АК АЛРОСА** 1186
Давлетшин Фаниль Фанисович
Научный руководитель Мусорина Алиса Адександровна
Автономное учреждение Республики Саха (Якутия) Региональный технический колледж, г. Мирный
- ПРОБЛЕМА ЗАГРЯЗНЕНИЯ АТМОСФЕРНОГО ВОЗДУХА** 1187
Коляскина Анастасия Владимировна
Научный руководитель Гришко Ирина Николаевна
ГБОУ СПО «Ейский медицинский колледж», Краснодарский край, г. Ейск
- КАЧЕСТВО ВОДОПРОВОДНОЙ ВОДЫ** 1187
Знобищева Наталья Олеговна, Хакимьянов Раян Радилович
Научный руководитель Базанова Ольга Анатольевна
ГБОУ СПО «Стерлитамакский химико-технологический техникум», Республика Башкортостан, г. Стерлитамак
- ОПРЕДЕЛЕНИЕ СОДЕРЖАНИЯ ДИОКСИДОВ АЗОТА И СЕРЫ В АТМОСФЕРНОМ ВОЗДУХЕ
НА ИССЛЕДУЕМОЙ ТЕРРИТОРИИ** 1189
Кожевников Александр Николаевич
Научный руководитель Ветохин Сергей Владимирович
МБОУ АКЛ им. Ю. В. Кондратюка, Новосибирская область, г. Новосибирск
- ОЦЕНКА СОСТОЯНИЯ НАСАЖДЕНИЙ СОСНЫ СИБИРСКОЙ КЕДРОВОЙ
ЗАЙЦЕВОРЕЧЕНСКОГО ПРИПОСЕЛАКОВОГО КЕДРОВНИКА** 1190
Машвей Ксения Константиновна
Научный руководитель Машвей Галина Борисовна
МБОУ Зайцевореченская ОСШ МОУ, ХМАО- Югра, п. Зайцева Речка



ИСПОЛЬЗОВАНИЕ АЛЬТЕРНАТИВНЫХ ИСТОЧНИКОВ ЭНЕРГИИ ДЛЯ ЭНЕРГОСБЕРЕЖЕНИЯ ШКОЛЫ	1191
<i>Суворова Екатерина Александровна, Цацурян Илона Петросовна</i>	
<i>Научный руководитель Романова Оксана Владимировна</i>	
<i>МБОУ КСОШ №3, Московская область, г.о.Котельники</i>	
АНТРОПОГЕННАЯ ТРАНСФОРМАЦИЯ ЛАНДШАФТОВ В РАЙОНЕ ДЕЙСТВИЯ МЕДНО-НИКЕЛЕВОГО ПРОИЗВОДСТВА НА СЕВЕРО-ЗАПАДЕ КОЛЬСКОГО ПОЛУОСТРОВА: ДИНАМИКА И ОПТИМИЗАЦИЯ ВОССТАНОВЛЕНИЯ	1192
<i>Ларькова Мария Сергеевна</i>	
<i>Научный руководитель Хлебосолова Ольга Анатольевна</i>	
<i>Московский государственный областной университет, Москва</i>	
ОЦЕНКА СТЕПЕНИ НАРУШЕННОСТИ ЭКОЛОГИЧЕСКОЙ СИСТЕМЫ В РАЙОНЕ БУХТЫ ПОРТОВАЯ ПРИ СТРОИТЕЛЬСТВЕ И ЭКСПЛУАТАЦИИ РОССИЙСКОГО УЧАСТКА ГАЗОПРОВОДА СЕВЕРНЫЙ ПОТОК	1193
<i>Игнатъева Светлана Андреевна, Муратова Мария Александровна</i>	
<i>Научный руководитель Колдина Татьяна Геннадиевна</i>	
<i>МБОУ СОШ №12, Ленинградская область, г. Выборг</i>	
МАГНИТНОЕ «ЛЕКАРСТВО»	1194
<i>Тюкавина Дарья Витальевна</i>	
<i>Научный руководитель Толпышева Людмила Николаевна</i>	
<i>МБОУ СОШ №4, Иркутская область, г. Железногорск – Илимский</i>	
РЕКРЕАЦИОННАЯ ДИГРЕССИЯ НОКСИНСКОГО ЛЕСА	1195
<i>Фахуртдинов Артур Арменович</i>	
<i>Научный руководитель Халикова Венера Закирзяновна</i>	
<i>МБОУ СОШ №175, Республика Татарстан, г. Казань</i>	
НЗХК МИФЫ И РЕАЛЬНОСТЬ	1196
<i>Семенов Николай Александрович</i>	
<i>Научный руководитель Каметова Ирина Борисовна</i>	
<i>МБОУ СОШ № 159 с углубленным изучением математики и физики РФ, Новосибирская область г. Новосибирск</i>	
ОЦЕНКА ЧИСТОТЫ АТМОСФЕРНОГО ВОЗДУХА ПО ВЕЛИЧИНЕ АВТОТРАНСПОРТНОЙ НАГРУЗКИ НА УЛИЦАХ КРОНШТАДСКАЯ И ПЕРСПЕКТ СТАЧЕК	1197
<i>Макарова Александра Леонидовна</i>	
<i>Научный руководитель Ильин Фёдор Ефимович</i>	
<i>АОУ ВПО «АГУ имени А.С. Пушкина», г. Санкт-Петербург, г. Пушкин</i>	
ЭКОЛОГИЯ ШКОЛЬНОГО ПРОСТРАНСТВА	1198
<i>Поклонская Лилия Дмитриевна, Усманов Артем Тимурович</i>	
<i>Научный руководитель Трушниковна Ирина Васильевна</i>	
<i>МАОУ СОШ №56, Калининградская область, г. Калининград</i>	
ПРОЕКТ СОЗДАНИЯ ЗАЩИТНОГО БАРЬЕРА ОТ ИОНОВ СВИНЦА ВЫХОПНЫХ ГАЗОВ АВТОМОБИЛЕЙ, ЗАТО Г. ЗЕЛЕНОГОРСКА	1199
<i>Кислов Андрей Вячеславович</i>	
<i>Научный руководитель Стародубцева Жанна Алексеевна</i>	
<i>ЦДОД «Перспектива», ЗАТО г. Зеленогорск Красноярского края</i>	



- ВОЗМОЖНОСТИ ИСПОЛЬЗОВАНИЯ АЛЬТЕРНАТИВНОЙ ЭНЕРГЕТИКИ НА ТЕРРИТОРИИ ПЕНЗЕНСКОЙ ОБЛАСТИ ДЛЯ ОБЕСПЕЧЕНИЯ БЛАГОПРИЯТНЫХ И КОМФОРТНЫХ УСЛОВИЙ ЖИЗНИ НАСЕЛЕНИЯ** 1200
Хромов Василий Геннадьевич
Научный руководитель Катанцева Ольга Петровна
ХТТ ПГТА, г. Пенза
- ПРОЦЕССЫ БИОЛОГИЧЕСКИХ ПРЕВРАЩЕНИЙ АЗОТСОДЕРЖАЩИХ СОЕДИНЕНИЙ ХОЗЯЙСТВЕННО-БЫТОВЫХ СТОЧНЫХ ВОД ПРИ ИСПОЛЬЗОВАНИИ БИОФИЛЬТРА** 1201
Цинеккер Дарья Тиловна
Научный руководитель Сироткин Александр Семенович
МБОУ СОШ №72, Республика Татарстан, г.Казань
- ЭКОЛОГИЧЕСКИЙ ПАСПОРТ ШКОЛЫ** 1201
Караулова Алина Николаевна
Научный руководитель Луговых Олеся Николаевна
МАОУДОД Детско-юношеский центр г. Юрги
- ЭКОЛОГИЧЕСКИЕ ПРОБЛЕМЫ РЕКИ ЕЯ** 1202
Литвинов Владислав Олегович
Научный руководитель Кострома Светлана Васильевна
ЕМРТ ФГБОУ ВПО «АГТУ», Краснодарский край, г. Ейск
- ПРОБЛЕМЫ АБРАЗИИ БЕРЕГОВОЙ ЛИНИИ АЗОВСКОГО МОРЯ И ЕЙСКОГО ЛИМАНА** 1203
Пышманцева Александра Александровна
Научный руководитель Максим Екатерина Александровна
ЕМРТ ФГБОУ ВПО «АГТУ», Краснодарский край, г. Ейск
- ОБЕСПЕЧЕНИЕ ОХРАНЫ ЗДОРОВЬЯ И БЕЗОПАСНОСТИ ТРУДА ПО ТРУДОВОМУ ЗАКОНОДАТЕЛЬСТВУ** 1204
Лажно Александра Вячеславовна
Научный руководитель Питулина Олеся Викторовна
*Армавирский институт социального образования (филиал)
ГОУ ВПО «Российский государственный социальный университет»*
- ЗАМЕНА ПЛАСТИКОВОЙ ТАРЫ НА ЭКОЛОГИЧЕСКИ ЧИСТЫЕ УПАКОВКИ** 1205
Хусаинова Камила Иргалеевна
Научный руководитель Даянов Салют Барийевич
ГБОУ СПО УАТ, Федеральный округ, Республика Башкортостан, г. Уфа
- ИЗУЧЕНИЕ ВЛИЯНИЯ ЭКЗОГЕННЫХ ФАКТОРОВ НА ПРЕСНОВОДНЫХ ДВУСТВОРЧАТЫХ МОЛЛЮСКОВ КАК БИОИНДИКАТОРОВ ОКРУЖАЮЩЕЙ СРЕДЫ** 1206
Матюнин Александр Михайлович
Научный руководитель Обуховская Анна Соломоновна
ГБОУ лицей №179 г. Санкт-Петербург
- ЖЕСТКОСТЬ КАК ОДНА ИЗ ОСНОВНЫХ МЕСТНЫХ ЭКОЛОГИЧЕСКИХ ПРОБЛЕМ КАЧЕСТВА ВОДЫ И ВОЗМОЖНЫЕ ПУТИ ЕЁ РЕШЕНИЯ** 1207
Бышевская Виктория Александровна
Научный руководитель Киселева Людмила Владимировна
Г(О) БОУ СПО Усманский профессиональный колледж, Липецкая область, г. Усмань



ОПРЕДЕЛЕНИЕ ЗАГРЯЗНЕННОСТИ ВОДЫ В КОЛОДЦАХ	
П. ТУГТУН КЕТЧЕНЕРОВСКОГО РАЙОНА РЕСПУБЛИКИ КАЛМЫКИЯ	1208
<i>Хулхачиев Аюка Алексеевич</i>	
<i>Научный руководитель Лиджиева Лариса Борлаевна</i>	
<i>МКОУ «Тугтунская СОШ» им. Б. Дорджиева», Республика Калмыкия, п. Тугтун</i>	
<i>Кетченеровского района</i>	
ПЯТНА НА СОВЕСТИ	1208
<i>Кормановская Виктория Валериевна</i>	
<i>Научный руководитель Кидрук Светлана Владимировна</i>	
<i>ГБОУ СПО «Колледж Ейский», Краснодарский край, г. Ейск</i>	
ВЛИЯНИЕ СОЛНЕЧНОЙ АКТИВНОСТИ НА ПОВЕДЕНИЕ ЛЮДЕЙ	1210
<i>Акопян Арсен Ашотович</i>	
<i>Научный руководитель Галаган Анна Федоровна</i>	
<i>ГАОУ СПО « Каневской аграрно-технологический колледж» Краснодарский край,</i>	
<i>станция Стародеревянковская</i>	
ВИДОВОЙ СОСТАВ РАСТИТЕЛЬНОСТИ ГОРОДА ВОРОНЕЖА И ВОРОНЕЖСКОЙ ОБЛАСТИ	
И ЕЕ ПРИМЕНЕНИЕ КАК ЕСТЕСТВЕННОГО ФИЛЬТРА ПРИРОДЫ	1211
<i>Коренюгина Анастасия Андреевна</i>	
<i>Научный руководитель Преображенский Андрей Петрович</i>	
<i>Воронежский институт высоких технологий, Воронежская область, г. Воронеж</i>	
ЭКОЛОГИЧЕСКАЯ ОБСТАНОВКА В РОССИИ:	
КАК ДОЛГО КРЫСИНОЕ СООБЩЕСТВО БУДЕТ «PLEVANTO NA ZAKONO»?	1212
<i>Безукладникова Надежда Сергеевна, Исакова Виктория Александровна</i>	
<i>Научный руководитель Морозов Г. Б.</i>	
<i>ФГБОУ ВПО «Уральский государственный педагогический университет», Свердловская</i>	
<i>область, г. Екатеринбург</i>	
МУСОР: СЖИГАТЬ НЕЛЬЗЯ ПЕРЕРАБАТЫВАТЬ?	1212
<i>Решетова Анастасия Александровна</i>	
<i>Научный руководитель Киреева Елена Геннадьевна</i>	
<i>ГБОУ СПО (ССУЗ) «Ашинский индустриальный техникум», Челябинская область, г.Аша</i>	
ВЛИЯНИЕ ВЫХЛОПНЫХ ГАЗОВ НА КАЧЕСТВО СЕМЕННОГО КАРТОФЕЛЯ	1213
<i>Нохрин Василий Александрович</i>	
<i>Научный руководитель Прокина Галина Михайловна</i>	
<i>МБОУ гимназия № 176, Свердловская область, г. Екатеринбург</i>	
ОСОБЕННОСТИ ВТОРИЧНОГО ЗАГРЯЗНЕНИЯ ПИТЬЕВОЙ ВОДОПРОВОДНОЙ ВОДЫ	1214
<i>Родионов Кирилл Вячеславович</i>	
<i>Научный руководитель Чербаева Надежда Александровна</i>	
<i>МБОУ «Лицей физики, математики, информатики №40» при УлГУ г. Ульяновска</i>	
ЭКОЛОГИЧЕСКИЕ ПРОБЛЕМЫ ГОРОДА МАГНИТОГОРСКА	1215
<i>Косолапов Артем Дмитриевич</i>	
<i>Научный руководитель Царева Любовь Ильинична</i>	
<i>МОУ СОШ №64, Челябинская область, г. Магнитогорск</i>	



- МОЛОДЁЖЬ И ЭКОЛОГИЧЕСКИЕ ПРОБЛЕМЫ** 1216
Ситникова Карина Александровна
Научный руководитель Денисова Татьяна Михайловна
Уфимский техникум железнодорожного транспорта УфИПС- филиала СамГУПС
- ОСНОВНЫЕ НАПРАВЛЕНИЯ ЭКОЛОГИЧЕСКОЙ ПОЛИТИКИ РОССИЙСКОЙ ФЕДЕРАЦИИ И ОРАОВСКОЙ ОБЛАСТИ** 1217
Резвяков Александр Валерьевич, Резвякова Елена Сергеевна
Научный руководитель Гурин Александр Григорьевич
ФГБОУ ВПО Орел ГАУ, Орловская г. Орел
- ЭКОЛОГИЧЕСКИЙ МОНИТОРИНГ ИСКУССТВЕННОГО ОЗЕРА ГОРОДА-КУРОРТА ЖЕЛЕЗНОВОДСКА** 1218
Слеченко Оксана Сергеевна
Научный руководитель Мирошниченко Наталия Константиновна
МКОУ СОШ№10, Ставропольский край, г.Железноводск
- СОСТОЯНИЕ БЕЗОПАСНОСТИ НА АВТОДОРОГАХ СЕРГИЕВО ПОСАДСКОГО РАЙОНА** 1219
Бутышов Виталий Сергеевич
Научный руководитель Зуев А.М.
ГБОУ СПО МО МОПК, группа ТМ- 020;Московская обл. Сергиево Посадский район, посёлок Реммаш.
- ЦВЕТОВАЯ ГАММА ПОЧВ РЕСПУБЛИКИ ТАТАРСТАН ПО ШКАЛЕ МАНСЕЛЛА** 1220
Николаев Максим Олегович
Научный руководитель Александрова Асель Билаловна
МАОУ «Лицей №121», Республика Татарстан, г. Казань
- АЛЬТЕРНАТИВНЫЕ МЕТОДЫ ОБЕЗЗАРАЖИВАНИЯ МОЛОКА** 1221
Заппарова Айгуль Раисовна
Научный руководитель Ахмадулина Фарида Юнусовна
МБОУ СОШ №86, Республика Татарстан, г. Казань
- ОЦЕКА ЭКОЛОГИЧЕСКОГО СОСТОЯНИЯ СОРМОВСКОГО ПАРКА МЕТОДОМ БИОИНДИКАЦИИ** 1222
Коробов Антон Александрович
Научный руководитель Коробова Елена Анатольевна
МБОУ СОШ №41, Нижегородская область, г. Нижний Новгород
- ИСПОЛЬЗОВАНИЕ СЕЛЬСКОХОЗЯЙСТВЕННЫХ РАСТЕНИЙ В КАЧЕСТВЕ ФИТОРЕМЕДИАНТОВ НЕФТЕЗАГРЯЗНЕННЫХ ПОЧВ В УСЛОВИЯХ АРИДНОГО ЗЕМЛЕДЕЛИЯ** 1223
Зайцева Валентина Павловна
Научный руководитель Шалыгина Юлия Николаевна
ГБОУ АО СПО «Астраханский государственный политехнический колледж», Астраханская область, г. Астрахань
- ЭФФЕКТИВНОСТЬ ИСПОЛЬЗОВАНИЯ ТЕРМИЧЕСКОГО ОБЕЗВРЕЖИВАНИЯ ОТХОДОВ НА ПРИМЕРЕ АПУ «БУЗ УР РКБ №1»** 1224
Султан-Галиева Гульнара Мурадовна
Научный руководитель Самигуллина Гузалия Закирзяновна
НОУ ВПО «Камский институт гуманитарных и инженерных технологий», Удмуртская республика, г. Ижевск



ИЗУЧЕНИЕ РЕКРЕАЦИОННЫХ ВОЗМОЖНОСТЕЙ ЛЕСНОГО ОЗЕРА <i>Максина Юлия Константиновна</i> <i>Научный руководитель Дороненкова Наталья Юрьевна</i> <i>МБОУ СОШ №10, Владимирская область, г. Ковров</i>	1226
ИССЛЕДОВАНИЕ НАКОПЛЕНИЯ ТЯЖЕЛЫХ МЕТАЛЛОВ В КОМПЛЕКСЕ ПОЧВА-РАСТЕНИЙ В УСЛОВИЯХ ЗАГРЯЗНЕНИЯ ОКРУЖАЮЩЕЙ СРЕДЫ ВЫБРОСАМИ АВТОТРАНСПОРТА <i>Раманюк Екатерина Ярославвна</i> <i>научный руководитель Лаврентьева О. В.</i> <i>ГБОУ АО СПО «Астраханский государственный политехнический колледж»,</i> <i>г. Астрахань</i>	1227
ИЗУЧЕНИЕ ВЛИЯНИЯ ЭЛЕКТРОМАГНИТНЫХ ИЗЛУЧЕНИЙ БЫТОВЫХ ПРИБОРОВ НА МОЛОЧНЫЙ КЕФИРНЫЙ ГРИБ <i>Леонтьева Валентина Дмитриевна</i> <i>Научный руководитель Богославцева Ирина Ильинична</i> <i>МБОУ СОШ села Троицкого, Республика Северная Осетия – Алания, Моздокский район</i>	1228
ВЫБОР ЭФФЕКТИВНОЙ ТЕХНОЛОГИЧЕСКОЙ СХЕМЫ ДЛЯ ОЧИСТКИ СТОЧНЫХ ВОД ГАЛЬВАНИЧЕСКОГО ПРОИЗВОДСТВА <i>Бармина Надежда Николаевна, Улитина Ирина Евгеньевна</i> <i>Научный руководитель Сутягина Лилия Назметдиновна</i> <i>ГБОУ СПО СО «Екатеринбургский энергетический техникум», Свердловская область,</i> <i>г.Екатеринбург</i>	1229
ХИМИЧЕСКИЙ АНАЛИЗ И БИОТЕСТИРОВАНИЕ ОБВОДНОГО КАНАЛА <i>Водопьянова Екатерина Сергеевна</i> <i>Научный руководитель Обуховская Анна Соломоновна</i> <i>Лицей № 179, Ленинградская область, г. Санкт-Петербург</i>	1230
ИССЛЕДОВАНИЕ СФОРМИРОВАННОСТИ ЭКОЛОГИЧЕСКОГО СОЗНАНИЯ У ШКОЛЬНИКОВ <i>Цамаева Александра Альбертовна, Потапов Артём Александрович</i> <i>Научный руководитель Нестерова Вера Николаевна</i> <i>МБОУ КСОШ №3, Московская область, г.о.Котельники</i>	1231
ЭКОЛОГИЯ ГОРОДА И СТУДЕНЧЕСКАЯ МОЛОДЕЖЬ <i>Рошупкин Сергей Николаевич</i> <i>Научный руководитель Рошупкина Венера Ибрагимовна</i> <i>ГБОУ СПО Бугульминский профессионально-педагогический колледж, Республика</i> <i>Татарстан, г. Бугульма</i>	1232
ЭКОЛОГИЧЕСКИЙ РЕМОНТ КВАРТИРЫ <i>Сабанин Антон Борисович</i> <i>Научный руководитель Идиятдинова Рошангул Курманжановна</i> <i>ГБОУ СПО «Бугульминский профессионально-педагогический колледж», Республика</i> <i>Татарстан, г. Бугульма</i>	1233
ВЛИЯНИЕ НАНОЧАСТИЦ НА ФУНКЦИОНАЛЬНЫЕ И СТРУКТУРНЫЕ ХАРАКТЕРИСТИКИ ПОЧВЕННЫХ МИКРОМИШЕТОВ <i>Белик Александра Александровна</i> <i>Научный руководитель Терехова Вера Александровна</i> <i>МГУ им. М.В. Ломоносова, г. Москва</i>	1234



- КОСТРИША, КАК ИСТОЧНИК УЩЕРБА ПАМЯТНИКАМ ПРИРОДЫ ИШИМСКОГО РАЙОНА** 1235
Кроо Ксения Сергеевна
Научный руководитель Козловцева Ольга Сергеевна
ФГБОУ ВПО Ишимский государственный педагогический институт им. П.П. Ершова,
Тюменская область, г. Ишим.
- БЕЗВРЕДНОСТЬ КОЛОДЕЗНОЙ ВОДЫ НЕКОТОРЫХ РАЙОНОВ ЛЕНИНГРАДСКОЙ ОБЛАСТИ** 1236
Волкова Александра Юрьевна
Научный руководитель Петрова Людмила Николаевна
ГБОУ лицей №179, г. Санкт-Петербург
- КОМПЛЕКСНАЯ ОЦЕНКА ЭКОЛОГИЧЕСКОГО СОСТОЯНИЯ ПЛЯЖЕЙ
СЕВЕРНОГО ПОБЕРЕЖЬЯ ФИНСКОГО ЗАЛИВА** 1238
Летуновская Ольга Александровна
Научные руководители Петрова Ирина Владимировна
ГБОУ лицей №179 Калининского района, г. Санкт-Петербург
- МЕТОДЫ СТРЕССИРУЮЩЕГО ТЕСТИРОВАНИЯ РЕЧНЫХ РАКОВ,
ИСПОЛЪЗУЕМЫХ В КАЧЕСТВЕ ИНДИКАТОРОВ ЗАГРЯЗНЕНИЯ ВОДНОЙ СРЕДЫ** 1239
Смотрова Анна Анатольевна
Научный руководитель Любимцев Василий Алексеевич
ГБОУ лицей №179, Санкт-Петербург
- ПОЧВЕННЫЙ ПОКРОВ ГКЗ «ДОЛГАЯ ПОЛЯНА»** 1240
Никашин Константин Игоревич
Научный руководитель Александрова Асель Биляловна
МОУ ДОД ЦДТ «Танкодром», Республика Татарстан, г. Казань
- ВЛИЯНИЕ СОЛЕЙ ТЯЖЕНЫХ МЕТАЛЛОВ НА СОДЕРЖАНИЕ ФОТОСИНТЕТИЧЕСКИХ ПИГМЕНТОВ** 1241
Тимирбаева Ольга Юрьевна
Научный руководитель Минулина Елена Викторовна
Научный консультант Невмержицкая Юлия Юрьевна
МАОУ «Лицей №121», Советский район, г.Казань
- ИССЛЕДОВАНИЕ РЕКИ ТИГОДА С ИСПОЛЬЗОВАНИЕМ МЕТОДОВ БИОИНДИКАЦИИ** 1242
Халабуда Александра Владимировна
Научный руководитель Соловьева Ирина Борисовна
МБОУ «СОШ№4» Ленинградская область, г.Тосно
- ПУТИ РЕШЕНИЯ ПРОБЛЕМЫ ОБЕСПЕЧЕНИЯ ЧИСТОЙ ПИТЬЕВОЙ ВОДОЙ
СОЦИАЛЬНО ЗНАЧИМЫХ ОБЪЕКТОВ (НА ПРИМЕРЕ МБДОУ Г. КЕМЕРОВО)** 1243
Бердюгин Николай Николаевич, Семенова Кристина Александровна
Научный руководитель Гук Наталья Михайловна
ФГБОУ ВПО КЕМТИПП, Кемеровская область, г. Кемерово
- ОПРЕДЕЛЕНИЕ ЧИСТОТЫ ВОДЫ С ПОМОЩЬЮ БИОИНДИКАТОРОВ** 1244
Кобишвили Надежда Ивановна
Научный руководитель Костянчук Людмила Антоновна
МАОУ «Медико-биологический лицей», Саратовская область, г. Саратов
- СНЕЖНЫЙ ПОКРОВ КАК ИНДИКАТОР ЗАГРЯЗНЕНИЙ СОВЕТСКОГО РАЙОНА
ГОРОДА КРАСНОЯРСКА** 1245
Андреева Лиана Андреевна
Научный руководитель Суркова Любовь Сергеевна
МБОУ СОШ №150, Красноярский край, г. Красноярск



- ПИТАНИЕ РЕЧНОГО ОКУНЯ (*PERCA FLUVIATILIS LINNAEUS*)
В ОЗЕРЕ БОЛЬШОЕ ЕРАВНОЕ РЕСПУБЛИКИ БУРЯТИЯ** 1245
Батуева Аяна Эрзэниевна
Научный руководитель Сохина Татьяна Федоровна
МАОУ Гимназия №33, Республика Бурятия, г.Улан-Удэ

- ИССЛЕДОВАНИЕ ВОЗДЕЙСТВИЙ БИОЛОГИЧЕСКИ АКТИВНЫХ ВЕЩЕСТВ
НА МИКРООРГАНИЗМЫ** 1247
Пархонова Надежда Владимировна
Научный руководитель Матафонова Любовь Федоровна
МБОУ Багдаринская СОШ, Республика Бурятия, с. Багдарин

ЭКОНОМИКА И ПРОМЫШЛЕННОСТЬ

- СОВЕРШЕНСТВОВАНИЕ УПРАВЛЕНИЯ ЗАКОНОДАТЕЛЬНОЙ ДЕЯТЕЛЬНОСТЬЮ
В РЕГИОНАЛЬНОМ ЗАКОНОДАТЕЛЬНОМ ОРГАНЕ ВЛАСТИ НА ОСНОВЕ СТАНДАРТОВ
МЕНЕДЖМЕНТА КАЧЕСТВА** 1250
Болукова Ирина Андреевна
Научный руководитель Сушев Анатолий Константинович
ВЛГУ, Владимирская область, г. Владимир

- СОЗДАНИЕ И РАЗВИТИЕ СИСТЕМЫ ДОХОДНЫХ ДОМОВ В ГОРОДЕ МОСКВЕ** 1251
Бойко Максим Валерьевич
ГОУ ВПО Московский Государственный Областной Университет, г. Москва

- ИССЛЕДОВАНИЕ ВЛИЯНИЯ ИТОГОВ ПРОВЕДЕНИЯ САММИТА АТЭС
НА ЭКОНОМИКУ ДАЛЬНЕВОСТОЧНОГО ФЕДЕРАЛЬНОГО ОКРУГА (ДФО)** 1252
Литвин Алексей Александрович
Научный руководитель Просалова Вероника Сергеевна
ВГУЭС, Приморский край, г. Владивосток

- ПОСЛЕДСТВИЯ ВСТУПЛЕНИЯ РОССИИ В ВО** 1252
Грабарь Анастасия Владимировна
Научный руководитель Рысикова Ирина Васильевна
АФ НИУ «БелГУ», Белгородская обл., г. Алексеевка

- БИЗНЕС-ПРОЕКТ КРЫТОГО ЛЕДОВОГО КАТКА « ICE SKATING RINK»** 1254
Колесникова Виктория Юрьевна, Прошкина Ксения Алексеевна
Научный руководитель Кудрявцева Галина Николаевна
*ФГБОУ ВПО «Гжельский государственный художественно-промышленный институт»,
Московская область, пос. Электроизолатор*

- ООО «ЮЖНАЯ КОРОНА - БКЗ - ПРОШЛОЕ, НАСТОЯЩЕЕ И БУДУЩЕЕ»** 1255
Шевченко Анастасия Александровна
Научный руководитель: Старостенко Юлия Геннадьевна
МАОУ СОШ №3, Краснодарский край, ст. Брюховецкая

- ИССЛЕДОВАНИЕ РОЛИ И МЕСТА ТУРИСТСКОЙ ОТРАСЛИ РЕГИОНА
И ТЕНДЕНЦИЙ ЕЁ РАЗВИТИЯ (НА ПРИМЕРЕ АЛТАЙСКОГО КРАЯ)** 1256
Паршикова Алёна Сергеевна
Научный руководитель Асканова Оксана Владимировна
*Рубцовский индустриальный институт (филиал) ФГБОУ ВПО «Алтайский государственный
технический университет им. И.И. Ползунова», Алтайский край, г. Рубцовск*



- БИЗНЕС-ПЛАН ОРГАНИЗАЦИИ ПРОИЗВОДСТВА БЫСТРОЗАМОРОЖЕННЫХ ПРОДУКТОВ** 1257
Карсакова Мария Сергеевна
Научный руководитель Сивкова Ольга Валентиновна
ГБОУ СПО ККПТУД, Пермский край, г.Кунгур
- АНАЛИЗ РЫНКА ИПОТЕЧНОГО КРЕДИТОВАНИЯ В ГОРОДЕ МИАССЕ** 1258
Артюшенко Дарья Сергеевна
Научный руководитель Малоземова Маргарита Игоревна
МБОУ Гимназия № 26, Челябинская область, г. Миасс
- АРТ-КОНВЕРСИЯ КАК ФАКТОР СОЦИАЛЬНО-ЭКОНОМИЧЕСКОГО РАЗВИТИЯ РОССИЙСКИХ ТЕРРИТОРИЙ** 1259
Жукова Дарья Дмитриевна
Научный руководитель Тютин Д.В.
ФГБОУ ВПО «Российская академия народного хозяйства и государственной службы при Президенте Российской Федерации», город Калуга
- МАТЕМАТИЧЕСКОЕ МОДЕЛИРОВАНИЕ ЦЕНООБРАЗОВАНИЯ НА ТОВАРНЫХ РЫНКАХ С ПРИМЕНЕНИЕМ ИНСТРУМЕНТОВ АНАЛИЗА КОРРЕКЦИЙ И РАСШИРЕНИЙ ФИБОНАЧЧИ** 1260
Грибанов Антон Васильевич
Научный руководитель Волкова Альбина Алексеевна
ФГБОУ ВПО «Санкт-Петербургский государственный университет сервиса и экономики», Санкт-Петербург
- ИССЛЕДОВАНИЕ СОВРЕМЕННЫХ ТЕНДЕНЦИЙ В ОБЛАСТИ СЛИЯНИЙ И ПОГЛОЩЕНИЙ КОМПАНИЙ** 1261
Виявина Светлана Юрьевна
Научный руководитель Трубникова Людмила Сергеевна
Астраханский филиал Московского финансово-промышленного университета «Синергия», Астраханская область, г. Астрахань
- ДЕРЕВНЯ НАРОДОВ РОССИИ** 1262
Галлямова Резеда Наильовна
Научный руководитель Саматова Лилия Камилевна
ГАОУ СПО «Чистопольский сельскохозяйственный техникум», Республика Татарстан, г.Чистополь
- ОПРЕДЕЛЕНИЕ ЗАПАСОВ ГАЗОДИНАМИЧЕСКОЙ УСТОЙЧИВОСТИ КОМПРЕССОРОВ ГАЗОТУРБИНЫХ ДВИГАТЕЛЕЙ** 1263
Поляков Александр Юрьевич
Научный руководитель Даянов Салют Барийевич
ГБОУ СПО «Уфимский авиационный техникум», Республика Башкортостан, г. Уфа
- ПОВЫШЕНИЕ КОНКУРЕНТОСПОСОБНОСТИ ПРЕДПРИЯТИЯ В СФЕРЕ СТОМАТОЛОГИЧЕСКИХ УСЛУГ** 1265
Алекенова Сабина унабайевна
Научный руководитель Фартушина Анастасия Сергеевна
АФ МФПУ «Синергия», г. Астрахань
- КАК СТАТЬ «ДОМАШНИМ БАНКИРОМ»** 1266
Привалова Дарья Юрьевна
Научный руководитель Манукало Инна Николаевна
МАОУ «Многопрофильный лицей», ЯНАО, Тюменская область, г. Муравленко



ОСОБЕННОСТИ УПРАВЛЕНИЯ В СФЕРЕ СЕРВИСА В ПОСТКРИЗИСНЫЙ ПЕРИОД	1267
<i>Пугачук Ксения Андреевна</i>	
<i>Научный руководитель Волкова Альбина Алексеевна</i>	
<i>ФГБОУ ВПО «Санкт-Петербургский государственный университет сервиса и экономики», г. Санкт-Петербург</i>	
АНАЛИЗ ВЛИЯНИЯ ВЕЛИЧИНЫ ИНВЕСТИЦИЙ В ИННОВАЦИОННУЮ ДЕЯТЕЛЬНОСТЬ ПО «ЭЛЕКТРОХИМИЧЕСКИЙ ЗАВОД» НА РАЗВИТИЕ СОЦИАЛЬНОЙ СФЕРЫ Г. ЗЕЛЕНОГОРСКА КРАСНОЯРСКОГО КРАЯ	1268
<i>Фролова Мария Владимировна</i>	
<i>Научный руководитель Сандалова Ольга Ивановна</i>	
<i>ЦДОД «Перспектива», Красноярский край, г. Зеленогорск</i>	
РАСЧЕТ РИСКА ПРЕДПРИЯТИЯ МЕТОДОМ АНАЛИЗА ИЕРАРХИЙ	1268
<i>Салова Татьяна Александровна</i>	
<i>Научный руководитель Дильдина Галина Валерьевна</i>	
<i>МБОУ СОШ №159 с углубленным изучением математики и физики, Новосибирская область, г. Новосибирск</i>	
АНАЛИЗ ЭФФЕКТИВНОСТИ РЫНОЧНОГО ВЗАИМОДЕЙСТВИЯ И ВЛИЯНИЕ ЧЕЛОВЕЧЕСКОГО ФАКТОРА	1269
<i>Кашапова Эльмира Рамисовна</i>	
<i>Научный руководитель Рыжкова Марина Вячеславовна</i>	
<i>ОГБОУ ВПО Национальный исследовательский Томский политехнический университет, Томская область, г. Томск</i>	
ФЕДЕРАЛЬНЫЕ ЦЕЛЕВЫЕ ПРОГРАММЫ И ИХ ФИНАНСИРОВАНИЕ	1270
<i>Гриднев Сергей Александрович</i>	
<i>Научный руководитель Соловьёва Елена Николаевна</i>	
<i>ГБОУ СПО «Лебедянский торгово-экономический техникум», Липецкая область, г. Лебедянь</i>	
СОВЕРШЕНСТВОВАНИЕ МЕРЧЕНДАЙЗИНГА В УНИВЕРСАМЕ «ПОКУПАЙКА»	1271
<i>Юшкова Юлия Александровна</i>	
<i>Научный руководитель Рыжиков Сергей Николаевич.</i>	
<i>ГБОУ СПО «Лебедянский торгово-экономический техникум», Липецкая область, г. Лебедянь</i>	
ИССЛЕДОВАНИЕ КАЧЕСТВА КАРАМЕЛЬНЫХ ИЗДЕЛИЙ	1272
<i>Панкратов Сергей Олегович</i>	
<i>Научный руководитель Кошкарлова Валентина Андреевна</i>	
<i>ГБОУ СПО «Лебедянский торгово-экономический техникум», Липецкая область, г. Лебедянь</i>	
МЕТОДИКИ ПРОГНОЗИРОВАНИЯ БАНКРОТСТВА ПРЕДПРИЯТИЯ В ОТЕЧЕСТВЕННОЙ И ЗАРУБЕЖНОЙ ПРАКТИКЕ ПО ДАННЫМ БУХГАЛТЕРСКОЙ ОТЧЕТНОСТИ НА ПРИМЕРЕ ОАО «УЛЬЯНОВСКИЙ САХАРНЫЙ ЗАВОД» ЦИЛЬНИНСКОГО РАЙОНА УЛЬЯНОВСКОЙ ОБЛАСТИ	1273
<i>Шамшетинова Наиля Наилевна</i>	
<i>Научный руководитель Поташкова Наталья Николаевна</i>	
<i>ТИ-филиал ФГБОУ ВПО «Ульяновская ГСХА им.П.А. Столыпина», Ульяновская область, г. Димитровград</i>	



- СИНТЕЗ НАУКИ, ОБРАЗОВАНИЯ, ПРАКТИКИ
НА ПРИМЕРЕ АГРОТЕХНОПАРКА БРЮХОВЕЦКОГО** 1274
Серела Юлия Александровна
Научный руководитель Рогачева Мария Федоровна
ГБОУ СПО «БАК» КК, Краснодарский край, ст. Брюховецкая
- ФИНАНСОВЫЕ ПИРАМИДЫ КАК ПОКАЗАТЕЛЬ УРОВНЯ ФИНАНСОВОЙ ГРАМОТНОСТИ** 1275
Балдина Светлана Сергеевна
Научный руководитель Иванов Виталий Анатольевич
ГБОУ СПО СО «ЕКТС», Свердловская область, г. Екатеринбург
- ОПТИМИЗАЦИЯ СТРУКТУРЫ КАПИТАЛА (НА ПРИМЕРЕ
ОАО «МАГНИТОГОРСКИЙ МЕТАЛЛУРГИЧЕСКИЙ КОМБИНАТ»)** 1276
Шабалова Ольга Андреевна
Научный руководитель Зайцева Елена Николаевна
Филиал ФГБОУ ВПО «ЮУрГУ» (НИУ), Челябинская область, г. Златоуст
- ДИНАМИКА ИЗМЕНЕНИЯ УРОВНЯ БЕЗРАБОТИЦЫ
В ОМСКОМ РЕГИОНЕ В ПЕРИОД С 2008 ПО 2012 ГОД** 1277
Гундяк Мария Викторовна
Научный руководитель Яковлева Наталья Анатольевна
АНО СПО «Омский колледж предпринимательства и права» г. Омск
- ПЕРЕХОД ПРОЕКТНОЙ ОТРАСЛИ ИНВЕСТИЦИОННО-СТРОИТЕЛЬНОГО КОМПЛЕКСА
К САМОРЕГУЛИРОВАНИЮ: КАЧЕСТВЕННЫЙ АСПЕКТ** 1278
Домбровская Ксения Игоревна
Научный руководитель Астафьев Сергей Александрович
ФГБОУ ВПО Байкальский государственный университет экономики и права, Иркутская область, г. Иркутск
- АНАЛИЗ ДЕЯТЕЛЬНОСТИ КОММЕРЧЕСКОГО БАНКА И ЕГО УЧАСТИЯ
В КРЕДИТОВАНИИ АГРАРНОГО СЕКТОРА ЭКОНОМИКИ** 1279
Нурнахметова Ирина Фаидовна
Научный руководитель Янгиров Азат Вазирович
НФ БашГУ, Республика Башкортостан, г. Нефтекамск
- СРАВНИТЕЛЬНЫЙ АНАЛИЗ ХМАО-ЮГРЫ И ФИНИЯНДИИ** 1280
Балдеску Елена Валентиновна
Научный руководитель Ильшева Нина Николаевна
ФГАОУ ВПО Уральский федеральный университет имени первого Президента России Б.Н.Ельцина, Свердловская область, г. Екатеринбург
- СОВРЕМЕННОЕ СОСТОЯНИЕ СИСТЕМЫ КРЕДИТОВАНИЯ СУБЪЕКТОВ МАЛОГО
ПРЕДПРИНИМАТЕЛЬСТВА ПОД БАНКОВСКИЕ ГАРАНТИИ** 1281
Хусниярова Диана Хаерзамановна
Научный руководитель Янгиров Азат Вазирович
НФ БашГУ, Республика Башкортостан, г. Нефтекамск
- ИЗУЧЕНИЕ МЕТОДА ПРИМЕНЕНИЯ ТЕОРИИ ФРАКТАЛОВ В ЭКОНОМИКЕ** 1282
Перхуров Андрей Ренатович,
Научный руководитель Губанова Инесса Анатолиевна
МАОУ Калининградский морской лицей, Калининградская область, г.Калининград



<p>МЕТРОПОЛИТЕН ЕКАТЕРИНБУРГА КАК СОЦИАЛЬНО ЭФФЕКТИВНАЯ ТРАНСПОРТНАЯ СИСТЕМА</p> <p><i>Пашкин Всеволод Дмитриевич</i> <i>Научный руководитель Абрамовская Яна Валерьевна</i> <i>МБОУ гимназия №35, Свердловская область, г. Екатеринбург</i></p>	1283
<p>АНАЛИЗ ЭФФЕКТИВНОСТИ ЛОГИСТИЧЕСКИХ СИСТЕМ НА ПРЕДПРИЯТИЯХ РЫБОПЕРЕРАБАТЫВАЮЩЕЙ ОТРАСЛИ АСТРАХАНСКОГО РЕГИОНА</p> <p><i>Афонина Анастасия Александровна</i> <i>Научный руководитель Ларина Тамара Анатольевна</i> <i>ГБОУ АО СПО «Астраханский государственный политехнический колледж», Астраханская область, г. Астрахань</i></p>	1283
<p>ПРОБЛЕМЫ НАЛОГОВОЙ РЕФОРМЫ В РОССИЙСКОЙ ФЕДЕРАЦИИ</p> <p><i>Колесникова Юлия Павловна</i> <i>Научный руководитель Карпов Эдуард Сергеевич</i> <i>ФКУ ВПО «Владимирский юридический институт Федеральной службы исполнения наказаний», Владимирская область, г. Владимир</i></p>	1284
<p>УПРАВЛЕНИЕ ИННОВАЦИОННО-ИНВЕСТИЦИОННЫМ РАЗВИТИЕМ УЧРЕЖДЕНИЙ ЗДРАВООХРАНЕНИЯ КРАСНОДАРСКОГО КРАЯ</p> <p><i>Искандарян Гоар Овсеповна</i> <i>Научный руководитель Артемова Елена Игоревна</i> <i>АНОО ВПО «ИЭиУ МиСС», Краснодарский край, г. Краснодар</i></p>	1285
<p>ПОВЫШЕНИЕ ЛИКВИДНОСТИ И ПЛАТЕЖЕСПОСОБНОСТИ КОММЕРЧЕСКОГО БАНКА (НА ПРИМЕРЕ ОАО «КРАЙИНВЕСТБАНК»)</p> <p><i>Пак Ксения Борисовна</i> <i>Научный руководитель Климовских Надежда Валерьевна</i> <i>АНОО ВПО «ИЭиУ МиСС», Краснодарский край, г. Краснодар</i></p>	1287
<p>СОВЕРШЕНСТВОВАНИЕ УПРАВЛЕНИЯ ПРИБЫЛЬЮ ОРГАНИЗАЦИИ (НА ПРИМЕРЕ ООО «УЛЬТРАМЕД»)</p> <p><i>Семак Виктория Юрьевна, Найденева Сабигат Олеговна</i> <i>Научный руководитель Басюк Анаит Сейрановна</i> <i>АНОО ВПО «ИЭиУ МиСС», Краснодарский край, г. Краснодар</i></p>	1288
<p>ПРИОРИТЕТНЫЕ НАПРАВЛЕНИЯ СОВЕРШЕНСТВОВАНИЯ ЦЕНООБРАЗОВАНИЯ МБУЗ «КРЫМСКАЯ ГОРОДСКАЯ БОЛЬНИЦА»</p> <p><i>Усманов Игорь Александрович, Васильченко Кристина Александровна</i> <i>Научный руководитель Шильцова Татьяна Александровна</i> <i>АНОО ВПО «ИЭиУ МиСС», Краснодарский край, г. Краснодар</i></p>	1289
<p>АНАЛИЗ СОСТОЯНИЯ СОВРЕМЕННОЙ СИТУАЦИИ ИПОТЕЧНОГО КРЕДИТОВАНИЯ И РЕАЛИЗАЦИИ ЖИЛИШНЫХ ПРОГРАММ В КАЛУЖСКОЙ ОБЛАСТИ</p> <p><i>Глухань Галина Ивановна</i> <i>Научный руководитель Коренева Виктория Александровна</i> <i>ГБОУ СПО «Калужский торгово-экономический колледж», г. Калуга</i></p>	1290
<p>ТЕНДЕНЦИЯ РАЗВИТИЯ АУТСОРСИНГОВЫХ КОМПАНИЙ В КАЛУЖСКОЙ ОБЛАСТИ</p> <p><i>Бабушкина Татьяна Олеговна</i> <i>Научный руководитель Грачева Нина Николаевна</i> <i>ГБОУ СПО «Калужский торгово-экономический колледж», г.Калуга</i></p>	1291



- АНАЛИЗ И СОВЕРШЕНСТВОВАНИЕ УПРАВЛЕНИЯ ФИНАНСОВЫМИ РЕЗУЛЬТАТАМИ ДЕЯТЕЛЬНОСТИ ОАО «ФЕРЗИКОВОАЕС»** 1291
Повереннова Марина Владимировна
Научный руководитель Кузьмова Галина Федоровна
ГБОУ СПО «Калужский торгово-экономический колледж», г. Калуга
- РАЗВИТИЕ РЕФИНАНСИРОВАНИЯ КРЕДИТНЫХ ОРГАНИЗАЦИЙ БАНКОМ РОССИИ** 1292
Голова Александра Андреевна
Научный руководитель Космачёва Надежда Михайловна
АОУ ВПО «АГУ им. А.С. Пушкина», г. Санкт-Петербург, г. Пушкин
- РОЛЬ НАС В ГОСУДАРСТВЕННОЙ ЭКОНОМИКЕ** 1293
Диденко Ольга Владимировна
Научный руководитель Штепюнич Юлия Николаевна
АОУ ВПО «АГУ им. А.С. Пушкина», г. Санкт-Петербург, г. Пушкин
- ОЦЕНКА ПЕРСПЕКТИВ РАЗВИТИЯ ДИНАМИКИ ПЛАТЕЖЕСПОСОБНОСТИ ТОРГОВОЙ ОРГАНИЗАЦИИ НА ОСНОВЕ ТЕНДЕНЦИЙ ИЗМЕНЕНИЯ ПРИБЫЛИ** 1294
Жукова Татьяна Александровна
Научный руководитель Маклакова Елена Александровна
АОУ ВПО «АГУ имени А.С. Пушкина», г. Санкт-Петербург, г. Пушкин
- АНАЛИЗ И ПУТИ АКТИВИЗАЦИИ ПРИМЕНЕНИЯ НАНО И БИО ТЕХНОЛОГИЙ СЕЛЬСКОХОЗЯЙСТВЕННЫМИ ПРЕДПРИЯТИЯМИ КУЗНЕЦКОГО РАЙОНА ПЕНЗЕНСКОЙ ОБЛАСТИ** 1295
Мартынова Маргарита Алексеевна
Научный руководитель Рыженкова Светлана Георгиевна
ГБОУ СПО ПО Кузнецкий многопрофильный колледж, Пензенская область, г. Кузнецк
- АНАЛИЗ И ОЦЕНКА СОЦИАЛЬНОЙ ОТВЕТСТВЕННОСТИ МАЛОГО БИЗНЕСА В Г. КУЗНЕЦКЕ ПЕНЗЕНСКОЙ ОБЛАСТИ** 1296
Клюева Елена Юрьевна
Научный руководитель Куликова Мария Владимировна
ГБОУ СПО КМК, Пензенская область, г. Кузнецк
- РАЗРАБОТКА ПЛАНА ХАССП ДЛЯ ПРОИЗВОДСТВА ТВОРОГА ТМ «ПРОСТОКВАШИНО»** 1297
Лобанова Елена Тимофеевна
Научный руководитель Полякова Елена Михайловна
ГБОУ РМ СПО (ССУЗ) «Торбеевский колледж мясной и молочной промышленности», Республика Мордовия, п.г.т. Торбеево
- ИНСТРУМЕНТЫ РАЗВИТИЯ ЧЕЛОВЕЧЕСКОГО КАПИТАЛА НА РЕГИОНАЛЬНОМ И МЕСТНОМ УРОВНЯХ В УСЛОВИЯХ РЫНОЧНОЙ ЭКОНОМИКИ** 1298
Шеголькова Светлана Александровна
Научный руководитель Пшмахова Мадина Исмаиловна
ФГБОУ ВПО Армавирская государственная педагогическая академия, Армавир
- МОДЕЛИРОВАНИЕ ЭФФЕКТИВНОГО РАСПРЕДЕЛЕНИЯ ИНТЕГРАЦИОННОЙ ПРИБЫЛИ ПРОИЗВОДИТЕЛЕЙ И ПЕРЕРАБОТЧИКОВ МОЛОКА (НА ПРИМЕРЕ КАЛУЖСКОЙ ОБЛАСТИ)** 1299
Салюкова Вера Михайловна
Научный руководитель Моисеев Александр Владимирович
ФГБОУ ВПО ПГТА, Пензенская область, г. Пенза



УСКОРЕННОЕ ДОМОСТРОЕНИЕ: ПРОИЗВОДСТВО И ПРИМЕНЕНИЕ ТЕПЛОЭФФЕКТИВНЫХ БЛОКОВ «ТЕПЛОСТЕН»	1300
<i>Минигараева Валентина Рифатовна</i>	
<i>Научный руководитель Гаврилова В.Г.</i>	
<i>ФГБОУ ВПО «МГТУ им. Носова» МпК, г. Магнитогорск</i>	
СТУДЕНЧЕСКИЙ БИЗНЕС В Г. МАГНИТОГОРСКЕ	1301
<i>Парамонов Никита Алексеевич</i>	
<i>Научный руководитель Бирюкова Юлия Юрьевна</i>	
<i>ФГБОУ ВПО «МГТУ им. Носова» МпК, Челябинская область, г. Магнитогорск</i>	
АКТУАЛЬНОСТЬ ИСПОЛЬЗОВАНИЯ ИСКУССТВЕННОГО КАМНЯ В ОБЛИЦОВКЕ ФАСАДОВ	1302
<i>Салихова Дина Рустямовна</i>	
<i>Научный руководитель Гаврилова В.Г.</i>	
<i>ФГБОУ ВПО «МГТУ им. Носова» МпК, г. Магнитогорск</i>	
МАРКЕТИНГОВЫЕ ИССЛЕДОВАНИЯ ТУРИСТИЧЕСКОГО РЫНКА Г. МАГНИТОГОРСКА	1303
<i>Копцева Алена Валерьевна</i>	
<i>Научный руководитель Бирюкова Юлия Юрьевна</i>	
<i>ФГБОУ ВПО «МГТУ им. Носова» МпК, Челябинская область, г. Магнитогорск</i>	
ПРОИЗВОДСТВО ПО ИЗГОТОВЛЕНИЮ 3D ОБОЕВ	1305
<i>Чумаченко Екатерина Сергеевна</i>	
<i>Научный руководитель Гаврилова В.Г.</i>	
<i>ФГБОУ ВПО «МГТУ им. Носова» МпК, г. Магнитогорск</i>	
ПОВЫШЕНИЕ КАЧЕСТВА ФУНКЦИОНИРОВАНИЯ СИСТЕМЫ ГОСУДАРСТВЕННОГО АДМИНИСТРИРОВАНИЯ СОВРЕМЕННОЙ РОССИИ В КОНТЕКСТЕ МОДЕРНИЗАЦИИ ЭКОНОМИКИ	1305
<i>Осипова Анна Анатольевна</i>	
<i>Научный руководитель Растимешина Татьяна Владимировна</i>	
<i>ГОУ ВПО Московский государственный областной университет, г. Москва</i>	
РЫНОК МУНИЦИПАЛЬНЫХ ЗАИМСТВОВАНИЙ В РФ (НА ПРИМЕРЕ АДМИНИСТРАЦИИ МУНИЦИПАЛЬНОГО РАЙОНА БЕЛЕБЕВСКИЙ РАЙОН РЕСПУБЛИКИ БАШКОРТОСТАН)	1306
<i>Дудко Мария Леонидовна</i>	
<i>Научный руководитель Берковская Ольга Николаевна</i>	
<i>ГБОУ СПО Белебеевский машиностроительный техникум», Республика Башкортостан, г. Белебей</i>	
УПРАВЛЕНИЕ ТОВАРНЫМИ ЗАПАСАМИ В ООО «ПРОФИЛЬ»	1307
<i>Макушева Дарья Алексеевна</i>	
<i>Научный руководитель Берковская Ольга Николаевна</i>	
<i>ГБОУ СПО Белебеевский машиностроительный техникум», Республика Башкортостан, г. Белебей</i>	
ИССЛЕДОВАНИЕ И АНАЛИЗ ЗАВИСИМОСТИ ВВП ОТ ИНВЕСТИЦИЙ В НИОКР С ПОМОЩЬЮ МНОГОФАКТОРНОЙ РЕГРЕССИОННОЙ МОДЕЛИ	1308
<i>Сафина Илина Ильдаровна</i>	
<i>Научный руководитель Сернова Наталия Владимировна</i>	
<i>МГИМО (У) МИД России, г. Москва</i>	



- ОСОБЕННОСТИ СЕРВИСА И УСЛУГ ЭЛЕКТРОННОЙ КАРТЫ УЧАЩЕГОСЯ И КАРТЫ ЮНИОР** 1310
Ибрагимова Лилия Ильфаковна, Равилова Асу Маратовна
Научный руководитель Илюшина Гульсина Алимбековна
МБОУ «Татарская гимназия №1», МБОУ МУК Вахитовского района Республика Татарстан, г.Казань
- УНИВЕРСИАДА 2013. ОСНОВНЫЕ КОНЦЕПЦИИ МАСТЕР-ПЛАНА** 1311
Галиева Альвина Маратовна, Файзуллина Наиля Равиленна
Научный руководитель Илюшина Гульсина Алимбековна
МБОУ «Лицей №5», МБОУ МУК Вахитовского района, Республика Татарстан, г.Казань
- УПРАВЛЕНИЕ СТОИМОСТЬЮ КОМПАНИИ
(НА ПРИМЕРЕ ОАО «МАГНИТОГОРСКИЙ МЕТАЛЛУРГИЧЕСКИЙ ХЛЕБОКОМБИНАТ»)** 1312
Бобина Ирина Анатольевна
Научный руководитель Зайцева Елена Николаевна
Филиал ФГБОУ ВПО «Южно-Уральский государственный университет» в г. Златоусте, Челябинская область, г. Златоуст
- УПРАВЛЕНИЕ ФОРМИРОВАНИЕМ И ИСПОЛЬЗОВАНИЕМ ПРИБЫЛИ НА ПРЕДПРИЯТИИ** 1313
Березуева Яна Юрьевна
Научный руководитель Лазарева Галина Ивановна
Ставропольский институт кооперации (филиал) БУКЭП, Ставропольский край, г.Ставрополь
- СОЦИАЛЬНЫЙ ДИАЛОГ ГОСУДАРСТВА, НАУКИ, БИЗНЕСА И ОБЩЕСТВА В РЕШЕНИИ ПРОБЛЕМ ПОДГОТОВКИ ПРОФЕССИОНАЛЬНЫХ КАДРОВ КАК МЕХАНИЗМ РАЗВИТИЯ СОЦИАЛЬНОГО ПАРТНЕРСТВА В ПРОФЕССИОНАЛЬНОМ ОБРАЗОВАНИИ** 1314
Задорина Мария Андреевна
Научный руководитель Тесленко Ирина Владимировна
ФГАОУ ВПО Уральский федеральный университет имени первого Президента России Б.Н. Ельцина, Свердловская область, Екатеринбург
- СПОРТ В ЖИЗНИ ЧЕЛОВЕКА С ОГРАНИЧЕННЫМИ ВОЗМОЖНОСТЯМИ ЖИЗНЕДЕЯТЕЛЬНОСТИ** 1315
Писарева Алина Сергеевна
Научный руководитель Кильдеев Хамзя Абдрахманович
МБОУ Лицей №83, Республика Татарстан, г. Казань
- ОСОБАЯ ЭКОНОМИЧЕСКАЯ ЗОНА «АЛАБУГА» И ПЕРСПЕКТИВЫ ЕЕ РАЗВИТИЯ** 1316
Косарева Анастасия Николаевна, Митрофанова Екатерина Владимировна
Научный руководитель Устюжина Ольга Николаевна
ЕИ КФУ, Республика Татарстан, г. Елабуга
- ПОВЫШЕНИЕ УРОВНЯ КОНСТРУКТИВНОЙ БЕЗОПАСНОСТИ ДЛЯ НЕСУЩИХ ЖЕЛЕЗОБЕТОННЫХ КОНСТРУКЦИЙ ПОКРЫТИЙ ОДНОЭТАЖНЫХ ПРОМЫШЛЕННЫХ ЗДАНИЙ** 1317
Афонин Павел Алексеевич
Научный руководитель Осовских Евгений Васильевич
Мценский филиал ФГБОУ ВПО «Госуниверситет УНПК», Орловская область, г. Мценск
- ФАКТОРЫ ЭКОНОМИЧЕСКОГО РАЗВИТИЯ ПРИРОДНЫХ ЗАПОВЕДНИКОВ ЮЖНОГО УРАЛА** 1318
Божко Анастасия Дмитриевна
Научный руководитель Кисельникова Елена Николаевна
МАОУ ДОО « ДТДМ», Челябинская область, г. Магнитогорска



- ПОВЫШЕНИЕ ДЕЛОВОЙ АКТИВНОСТИ ОАО «МЯСОПРОДУКТЫ»** 1319
Кузнецова Мария Андреевна
Научный руководитель – Богданова Елена Николаевна
Гуманитарный институт филиала ФГАОУ ВПО «Северный (Арктический) федеральный университет имени М.В.Ломоносова» в г. Северодвинске
- РОССИЯ В СИСТЕМЕ МЕЖДУНАРОДНОЙ МИГРАЦИИ РАБОЧЕЙ СИЛЫ** 1320
Сваршук Екатерина Владимировна
Научный руководитель Лавров Михаил Николаевич
ГОУ ВПО Московский государственный областной университет, г. Москва
- МОДЕРНИЗАЦИЯ ЭКОНОМИКИ РОССИИ В УСЛОВИЯХ КРИЗИСА** 1321
Лебедев Иван Владимирович
Научный руководитель Лавров Михаил Николаевич
ГОУ ВПО Московский государственный областной университет, г. Москва
- МЕСТНЫЕ БЮДЖЕТЫ И ИХ РОЛЬ В СОЦИАЛЬНО-ЭКОНОМИЧЕСКОМ РАЗВИТИИ МУНИЦИПАЛЬНЫХ ОБРАЗОВАНИЙ** 1323
Нуйчева Анна Игоревна
Научный руководитель Бондарева С.Р.
Многопрофильный колледж ФГБОУ ВПО Орёл ГАУ, Орловская область, г. Орёл
- ФОРМИРОВАНИЕ ОРГАНИЗАЦИОННО-УПРАВЛЕНЧЕСКИХ РЕШЕНИЙ ПО БЕЗОПАСНОЙ ТРАНСПОРТИРОВКЕ НЕФТЕПРОДУКТОВ ПО МАГИСТРАЛЬНЫМ ТРУБОПРОВОДАМ** 1324
Долнина Анастасия Сергеевна
Научный руководитель Глухова Мирослава Геннадьевна
ГОУ ВПО ТГНГУ, Тюменская область, г. Тюмень
- УРОВЕНЬ ЖИЗНИ В РОССИИ: ПРОБЛЕМА ФОРМИРОВАНИЯ СРЕДНЕГО КЛАССА** 1325
Соколова Анастасия Алексеевна
Научный руководитель Лавров Михаил Николаевич
ГОУ ВПО Московский государственный областной университет, г. Москва
- КАК ЗАРАБОТАТЬ НА РЫНКЕ FOREX?** 1326
Попова Надежда Сергеевна
Научный руководитель Зуева Елена Львовна
МАОУ «Лицей №10» Пермский край г. Пермь
- ОПРЕДЕЛЕНИЕ ПЕРСПЕКТИВНЫХ ПАРАМЕТРОВ РАЗВИТИЯ СВЕКЛОСАХАРНОГО ПОДКОМПЛЕКСА АПК РЕГИОНА** 1327
Федулова Ирина Юрьевна
Научный руководитель Закшевская Елена Васильевна
ФГБОУ ВПО Воронежский ГАУ, Воронежская область, г. Воронеж
- ИЗМЕНЕНИЯ ВЕЛИЧИНЫ НАЛОГОВЫХ СБОРОВ В БЮДЖЕТЫ МУНИЦИПАЛЬНЫХ ОБРАЗОВАНИЙ РОССИЙСКОЙ ФЕДЕРАЦИИ НА СОВРЕМЕННОМ ЭТАПЕ (НА ПРИМЕРЕ МУНИЦИПАЛЬНЫХ ОБРАЗОВАНИЙ ПЕТРОВСКОГО РАЙОНА ТАМБОВСКОЙ ОБЛАСТИ) КАК ПОКАЗАТЕЛЬ ЭФФЕКТИВНОСТИ НАЛОГОВОЙ ПОЛИТИКИ ПРАВИТЕЛЬСТВА** 1328
Воробьева Дарья Алексеевна
Научный руководитель Воробьева Ирина Владимировна
МБОУ Избердеевская средняя общеобразовательная школа имени Героя Советского Союза В.В.Кораблина, Тамбовская область, с.Петровское



- РЕФОРМА БЮДЖЕТНОГО СЕКТОРА: ПРОБЛЕМЫ ПЕРЕХОДА ДЕТСКИХ ДОШКОЛЬНЫХ ОБРАЗОВАТЕЛЬНЫХ УЧРЕЖДЕНИЙ В АВТОНОМНУЮ ФОРМУ** 1329
Кулачинская Анастасия Юрьевна
Научный руководитель Благова Ирина Юрьевна
ФГБОУ ВПО Санкт-Петербургский Государственный Университет Кино и Телевидения, г. Санкт-Петербург
- ИНВЕСТИЦИОННАЯ ПРИВЛЕКАТЕЛЬНОСТЬ НИЖНЕГО НОВГОРОДА** 1330
Коровников Илья Сергеевич
Научный руководитель Коровникова Любовь Александровна
МБОУ СОШ № 41, Нижегородская область, г. Нижний Новгород
- ОРГАНИЗАЦИЯ ЦЕНТРА ГАРМОНИЧНОГО РАЗВИТИЯ РЕБЕНКА «МАГИСТР» В ЗАКРЫТОМ АДМИНИСТРАТИВНО-ТЕРРИТОРИАЛЬНОМ ОБРАЗОВАНИИ** 1331
Туманова Екатерина Борисовна
Научный руководитель Фатеева Лидия Викторовна
Зареченский технологический институт – филиал ФГБОУ ВПО «Пензенская государственная технологическая академия»
- ОСНОВНЫЕ ФАКТОРЫ, ФОРМИРУЮЩИЕ СПРОС НА ТУРУСЛУГИ** 1332
Картавцева Анастасия Александровна
Научный руководитель Чуракина Валентина Анатольевна
ГОБУ СПО БТЭК, Амурская область, город Благовещенск
- АКТУАЛЬНЫЕ ПРОБЛЕМЫ УПРАВЛЕНИЯ В РОСТОВСКОЙ ОБЛАСТИ** 1333
Петракова Ирина Геннадьевна, Хвешук Инна Станиславовна
Научный руководитель Мазальсон Татьяна Вадимовна
ГБОУ СПО РО «Новочеркасский промышленно-гуманитарный колледж», Ростовская область, город Новочеркасск
- ОПРЕДЕЛЕНИЕ ПРИОРИТЕТНОГО НАПРАВЛЕНИЯ РЕГИОНАЛЬНОЙ ЭКОНОМИЧЕСКОЙ ПОЛИТИКИ ПЕНЗЕНСКОЙ ОБЛАСТИ** 1334
Сорокина Елена Васильевна
Научный руководитель Павлов Александр Юрьевич
ФГБОУ ВПО «Пензенская государственная технологическая академия», Пензенская область, г. Пенза
- РОЛЬ ТУРИЗМА В РАЗВИТИИ ЭКОНОМИКИ РЕСПУБЛИКИ СЕВЕРНАЯ ОСЕТИЯ – АЛАНИЯ** 1335
Макиев Александр Сергеевич
Научный руководитель Фомина Александра Юрьевна
МБОУ СОМШ № 44 им.В. Кудзоева, Республика Северная Осетия – Алания, г. Владикавказ
- ПОКАЗАТЕЛИ РЕНТАБЕЛЬНОСТИ: НОВОЕ ОБ ИЗВЕСТНОМ** 1336
Захарова Евгения Владимировна
Научный руководитель Кириков Константин Владимирович
ГОБУ СПО ВО «Воронежский юридический техникум», г. Воронеж
- ТВОРЧЕСКОЕ НАСЛЕДИЕ Н. КОНДРАТЬЕВА И СОВРЕМЕННОСТЬ** 1337
Поминова Елена Александровна
Научный руководитель Кириков Константин Владимирович
ГОБУ СПО ВО «Воронежский юридический техникум», г. Воронеж



ПРОБЛЕМА ВЫБОРА СТРУКТУРНЫХ ПРИОРИТЕТОВ В УСЛОВИЯХ ГЛОБАЛИЗАЦИИ ДЛЯ СТИМУЛИРОВАНИЯ РАЗВИТИЯ НАЦИОНАЛЬНОЙ ЭКОНОМИКИ	1338
<i>Терешенко Диана Андреевна</i>	
<i>Научный руководитель Оганесян Владислав Геннадьевич</i>	
<i>ЧОУ ВПО Северо-Кавказский институт бизнеса, инженерных и информационных технологий, Краснодарский край, г.Армавир.</i>	
МОЛОДЕЖЬ НА РЫНКЕ ТРУДА	1339
<i>Сидоркин Дмитрий Александрович</i>	
<i>Научный руководитель Загайнова Нинель Леонидовна</i>	
<i>ФГБОУ ВПО «Марийский государственный университет», Республика Марий Эл, г. Йошкар-Ола</i>	
СКЕЙТБОРДИНГ КАК ПЕРСПЕКТИВНЫЙ ТАНДЕМ БИЗНЕСА И СПОРТА	1340
<i>Амельчева Мария Алексеевна, Умнова Екатерина Валерьевна</i>	
<i>Научный руководитель Савинцева Светлана Александровна</i>	
<i>МБОУ «Гимназия №1», Кемеровская область, г. Кемерово</i>	
АКТУАЛЬНЫЕ ПРОБЛЕМЫ ЭКОНОМИКО-ПРАВОВОГО РЕГУЛИРОВАНИЯ ЭФФЕКТИВНОГО ФУНКЦИОНИРОВАНИЯ МАЛОГО ПРЕДПРИНИМАТЕЛЬСТВА В ДЕПРЕССИВНЫХ МУНИЦИПАЛЬНЫХ ОБРАЗОВАНИЯХ	1341
<i>Пугачева Юлия Евгеньевна</i>	
<i>Научный руководитель Морозов Геннадий Борисович</i>	
<i>ГОУ ВПО «Уральский государственный педагогический университет», Свердловская область, г. Екатеринбург</i>	
РОЛЬ ИНСТИТУТА ОБРАЗОВАНИЯ В РАЗВИТИИ ИННОВАЦИОННОЙ ЭКОНОМИКИ В РОССИИ	1342
<i>Стародубова Анна Геннадьевна</i>	
<i>Научный руководитель Зулькарнай Ильдар Узбекович</i>	
<i>ФГБОУ ВПО УГУЭС, Республика Башкортостан, г. Уфа</i>	
МАЛЫЙ БИЗНЕС КРАСНОДАРА: ПРОБЛЕМЫ И ПЕРСПЕКТИВЫ	1343
<i>Керимова Сабина Маратовна</i>	
<i>Научный руководитель Голосова Людмила Васильевна</i>	
<i>МБОУДОД ЦДОД «Малая академия», Краснодарский край, г. Краснодар</i>	
МЕТОДИКА ОПРЕДЕЛЕНИЯ ИНВЕСТИЦИОННОЙ ПРИВЛЕКАТЕЛЬНОСТИ ПРЕДПРИЯТИЯ И ПУТИ ЕЕ СОВЕРШЕНСТВОВАНИЯ (НА ПРИМЕРЕ ЗАО «БЕРЕЗКИ» ОРЛОВСКОГО РАЙОНА ОРЛОВСКОЙ ОБЛАСТИ)	1344
<i>Карпунова Анастасия Александровна</i>	
<i>Научный руководитель Долгова Светлана Алексеевна</i>	
<i>ФГБОУ ВПО «Орловский государственный аграрный университет», Орловская область, г. Орел</i>	
ЭКСПЕРТИЗА МЕТОДИЧЕСКИХ ПОДХОДОВ ПО АКТУАЛИЗАЦИИ СТРАТЕГИИ СОЦИАЛЬНО-ЭКОНОМИЧЕСКОГО РАЗВИТИЯ РЕГИОНА	1345
<i>Клепикова Дарья Васильевна</i>	
<i>Научный руководитель Борисова Людмила Михайловна</i>	
<i>ФГБОУ ВПО НИ ТПУ, Томская область, г. Томск</i>	
ОЦЕНКА ЭФФЕКТИВНОСТИ ИНВЕСТИЦИЙ В ОБРАЗОВАНИЕ	1346
<i>Туманова Инна Александровна</i>	
<i>Научный руководитель Барышева Галина Анзельмовна</i>	
<i>ФГБОУ ВПО Национальный исследовательский Томский политехнический университет, Томская область, г. Томск</i>	



- УПРАВЛЕНИЕ ОРГАНИЗАЦИЕЙ В СИСТЕМЕ МЕНЕДЖМЕНТА КАЧЕСТВА** 1347
Кузнецова Анна Александровна
Научный руководитель Пенькова Ольга Владимировна
Тамбовский филиал Московского государственного университета культуры и искусств,
Тамбовская область, г. Тамбов
- ЭФФЕКТИВНОСТЬ ОКАЗАНИЯ ГОСУДАРСТВЕННОЙ УСЛУГИ ПО РЕГИСТРАЦИИ ПРАВ НА НЕДВИЖИМОЕ ИМУЩЕСТВО В ПЕНЗЕНСКОЙ ОБЛАСТИ** 1348
Евстифеева Марина Сергеевна, Метальникова Мария Викторовна
Научный руководитель Белякова Елена Александровна
ФГБОУ ВПО «Пензенский государственный университет архитектуры и строительства», Пензенская область, г. Пенза
- МАРКЕТИНГОВЫЕ ИССЛЕДОВАНИЯ ВОЗМОЖНОСТИ ОРГАНИЗАЦИИ ПРОИЗВОДСТВА ВЫСОКОКАЧЕСТВЕННОГО ТЕПЛОИЗОЛЯЦИОННОГО МАТЕРИАЛА НА ОСНОВЕ ИНОВАЦИОННОЙ ТЕХНОЛОГИИ УТИЛИЗАЦИИ ОТХОДОВ БУМАЖНОГО ПРОИЗВОДСТВА** 1349
Холуденева Алина Олеговна
Научный руководитель Рыжаков Виктор Васильевич,
ФГБОУ ВПО Пензенская государственная технологическая академия, Пензенская область, г. Пенза
- АНАЛИЗ ДЕМОГРАФИЧЕСКИХ ПРОЦЕССОВ В РОССИЙСКОЙ ФЕДЕРАЦИИ, УРАЛЬСКОМ ФЕДЕРАЛЬНОМ ОКРУГЕ И СВЕРДЛОВСКОЙ ОБЛАСТИ** 1350
Тесленко Марина Александровна
Научный руководитель Тышкевич Виктория Петровна
ФГБОУ ВПО МГУ им. М.В. Ломоносова, г. Москва
- ЭНЕРГОСБЕРЕГАЮЩИЕ ТЕХНОЛОГИИ КАК ЭЛЕМЕНТ ЭКОНОМИЧЕСКОЙ ЦЕЛЕСООБРАЗНОСТИ УСЛУГ ЖИЛИШНО-КОММУНАЛЬНЫХ ХОЗЯЙСТВ СОВЕТСКОГО РАЙОНА ГОРОДА КРАСНОЯРСКА** 1352
Быкова Анастасия Артемовна
Научный руководитель Молчанова Лариса Анатольевна
МБОУ СОШ №150, Красноярский край, г. Красноярск
- УПРАВЛЕНИЕ ГОСЗАКАЗОМ В ПРОЦЕССЕ ФОРМИРОВАНИЯ ФЕДЕРАЛЬНОЙ КОНТРАКТНОЙ СИСТЕМЫ** 1352
Лобанов Иван Викторович
Научный руководитель Гладилина Ирина Петровна
МГУУ Правительства Москвы, Москва

VII Всероссийская конференция обучающихся
«НАЦИОНАЛЬНОЕ ДОСТОЯНИЕ РОССИИ»



БИОЛОГИЯ

2013



ДЕЙСТВИЕ СТИМУЛЯТОРОВ НА ПРЕРЫВАНИЕ ПОКОЯ КЛУБНЕЙ КАРТОФЕЛЯ

Ростовщикова Дарья Эдуардовна

Научный руководитель Наумова Галина Августовна

МАОУ СОШ №61, Тюменская область, г. Тюмень

Цель работы состоит в том, чтобы проверить правильно ли работают стимуляторы роста растений и поскольку мы знаем, что картофель размножается вегетативным путем, но не каждая почка клубня картофеля (сталона картофеля) может пробудиться, я попыталась помочь каждой почке выйти из состояния покоя, сделав на них проколы и вымачивая их в тиомочевине.

Рост растений не является непрерывным процессом, а в течении года наблюдается определенная их ритмичность. У большинства растений время от времени наступают периоды резкого замедления или даже почти полной приостановки процессов, то есть период покоя. Переход растения или его отдельных органов в покоящееся состояние, является приспособлением к перенесению неблагоприятных условий. В большинстве районов земного шара наблюдается периодическое наступление времен года, неблагоприятных для растений. Это период низкой температуры или пониженной влажности.

Покой – это состояние целого растения или отдельных органов, когда отсутствует видимый рост. Регулирование состоянием покоя имеет большое хозяйственное значение. Есть способы выведения растений из состояния покоя. Лучшим способом выведения веток древесных, в частности декоративных, растений из состояния покоя является теплые ванны. Практическое значение имеют также методы выведения клубней картофеля из покоя. Они довольно разнообразны. Например, обработка клубней газообразным этиленхлоридом, но при этом обработка их перед посевом 2%-ным раствором тиомочевины или роданистого аммония. При подобной обработки свежесобранные клубни через несколько дней прорастают и в тех местах, где имеется сравнительно продолжительный вегетационный период, могут дать второй урожай картофеля. Успешный опыт по получению двух урожайной культуры картофеля проводился в Крыму. Также можно вывести клубни картофеля из покоя, 2%-ным раствором роданистого аммония или этиленхлоридом, поливая за пять дней до сбора урожая.

В практической части работы было использовано 4 емкости, 8 клубней картофеля находящегося в состоянии покоя, 1% раствор тиомочевины, песок и вода.

Вывод:

Стимуляция роста с помощью химического препарата 1% тиомочевины и механическое воздействие на глазки (почки) клубней картофеля благоприятно сказываются на получение количества проростков, увеличивая их количество в зависимости от вида стимуляции. Повышение количества проростков позволят увеличить образования органического вещества (крахмала) в процессе фотосинтеза.



ЭКСПЕРИМЕНТАЛЬНАЯ ОЦЕНКА ТОКСИЧНОСТИ КОРМА, ПОРАЖЁННОГО TILLETIA CARIES

Толпышев Евгений Владимирович

Научный руководитель Герунов Тарас Владимирович

ФГБОУ ВПО ОмГАУ им. П.А.Столыпина ИВМиБ, Омская область, г. Омск

Проблема микотоксикозов является актуальной во всём мире. Ежегодные потери в животноводстве причиняют колоссальный ущерб. Попадая в организм, главным образом алиментарным путём, микотоксины негативно влияют на организм животных, снижая продуктивность, качество получаемой продукции. В Омской области большой вред посевам пшеницы наносят головневые заболевания. Наиболее часто встречающимся является возбудитель твердой головни *Tilletia caries*.

Цель настоящего исследования — установить изменения в организме лабораторных животных при введении в рацион корма, поражённого *T.caries*.

При исследовании зерна пшеницы было установлено, что содержание спор головневых грибов в нём составляет 0,83%, что значительно превышает допустимый уровень (0,1%).

При определении интегральной токсичности корма учитывали требования ГОСТа: при 70-100% выживаемости стилоухий - корм не токсичен, при 40-69% - слаботоксичен, при 0-39% - токсичный. При исследовании корма опытной группы выживаемость стилоухий составила 45-49%, что указывает на слабую токсичность корма.

При проведении биопробы у животных обеих групп отмечали хорошую поедаемость корма. На всём протяжении исследований не выявлено заметных изменений в поведении и клинических признаков интоксикации, однако, время принятия бокового положения при эфирном наркозе у крыс контрольной группы составило в среднем 10 минут, у крыс опытной группы этот период сокращался до 7 минут.

При вскрытии у крыс опытной группы обнаружили увеличение объёма желудка вследствие большей наполненности кормом. Содержимое тонкого кишечника у контрольных животных имело зеленовато-коричневый цвет, у экспериментальных – серо-коричневый, что может свидетельствовать о нарушении процесса желчевыделения. Печень крыс опытной группы гиперемирована, неравномерно окрашена, что связано с сосудистыми расстройствами и дистрофическими изменениями в гепатоцитах. Селезёнка также полнокровна, края её закруглены в отличие от животных контрольной группы.

Изменения в лейкограмме свидетельствуют об относительной нейтрофилии с увеличением процентного содержания сегментоядерных нейтрофилов на фоне общего лейкоцитоза и снижения доли лимфоцитов. Некоторые лимфоциты имели токсическую зернистость.

Не отмечено торможения белоксинтезирующей функции печени. Имеет место тенденция к гипергликемии, что может быть связано с повышением потребности в углеводах и носит компенсаторный характер. Кроме того, регистрировали увеличение содержания мочевины, что, вероятно, стало результатом активации глюконеогенеза, в результате чего от белков отщепляется аммиак, который обезвреживается в мочевины. Возрастание щелочного резерва можно объяснить увеличением концентрации аммиака.

Таким образом, результаты исследований свидетельствуют о потенциальной опасности поражения кормов головневыми грибами. В организме лабораторных животных



в результате введения в рацион пшеницы, поражённой *T.caries*, были отмечены существенные изменения в картине крови и внутренних органах. Данные исследования убеждают в необходимости строгого контроля качества кормов.

К ВОПРОСУ О СОХРАНЕНИИ ПОПУЛЯЦИИ ПОЛИКСЕНЫ В ОКРЕСТНОСТЯХ СЕЛА ДИВНОМОРСКОЕ

Пестерева Юлия Андреевна

Научный руководитель Лозовой Андрей Николаевич

МАОУ СОШ №12, Краснодарский край, г.Геленджик, с. Дивноморское

Тема взаимоотношений человека и природы всегда вызывает волнение и интерес у неравнодушных людей, так как во все времена человек был неразрывно связан с природой прочными нитями. Но со временем изменялся характер этой связи. Мы не всегда осознаём хрупкость и ценность природы. В повседневной суете, мы не замечаем уникальности мира, который нас окружает. Нам часто кажется, что всё, что нам нужно, мы уже знаем, и нет нужды вглядываться и удивляться. Именно это ошибочное суждение лишает человека самого интересного в жизни – возможности разгадывать тайны природы, одной из которых является жизнь бабочек. Любовь к этим красивым представителям чешуекрылых насекомых во многих странах привела к созданию ферм или садов бабочек. Пришла эта мода и к нам, в Россию. Самое главное, чтобы эта мода не стала причиной бесконтрольного отлова бабочек в природе, ведь это может нанести непоправимый удар по численности редких видов.

Эта работа о бабочке Поликсене. Это действительно очень красивый, редкий и уменьшающийся в численности вид. Поликсена была занесена в Красную Книгу СССР, а в настоящее время находится под охраной повсеместно как в нашей стране, так и за её пределами. Места обитания вида локальны и изолированы друг от друга, так как бабочка неспособна к перелётам и её потомство питается только некоторыми видами растений из семейства кирказоновых.

В результате наблюдений удалось установить, что Поликсена обитает в окрестностях нашего села, но не только неспособность к перелётам и питание вида на единственном кормовом растении угрожает численности вида. Угроза заключается в том, что подавляющее большинство жителей села не знают о существовании Поликсены. Кирказон уничтожается как сорняк на приусадебных участках, выкашивается при заготовке сена, уничтожается при строительстве дач. Это может привести к полному исчезновению вида в нашей местности, так как бабочка даёт только одно поколение в год, и уничтожение кормового растения приводит к неминуемой гибели потомства.

Цель моей работы заключается в том, чтобы узнать как можно больше об очень редкой и красивой бабочке нашей местности, исследовать возможность искусственного размножения Поликсены и привлечь внимание общественности к проблеме сохранения этого вида, одного из немногих представителей семейства Парусники, обитающего на территории России.

Методы и приёмы, использованные для решения учебно-исследовательских задач, – это изучение и анализ сведений о бабочке Поликсене из различных источников, фото и видео наблюдения, ведения дневника наблюдения, фиксирующего стадии проведения исследовательского опыта. Цель моего опыта – изучить особенности развития редкого



вида бабочки Поликсены и его взаимосвязь с кормовым растением кирказон, которое необходимо для выживания вида. Ведь если возникнет необходимость поддерживать численность этого вида искусственным путём, то полученные в ходе наблюдения данные могут иметь большую практическую пользу. Кроме того, полученных в ходе опыта бабочек можно будет использовать для реконструкции уничтоженных популяций в местах, где растёт кирказон.

Исследование носит самостоятельный характер и привлекает внимание к актуальной проблеме сохранения природы видов родного края.

ОПРЕДЕЛЕНИЕ НАЛИЧИЯ В ВОЗДУХЕ МИКРООРГАНИЗМОВ

Скурихина Надежда Александровна

Научный руководитель Скурихина Екатерина Михайловна

МБОУ СОШ №1 им. Созонова Ю.Г., ХМАО-Югра, г.Ханты-Мансийск

Микроорганизмы распространены повсеместно. Весь земной шар «укутан» в живую плёнку, большая доля в которой приходится на бактерии. Все живые существа – растения, животные и люди – постоянно взаимодействуют с микробами, являясь часто не только их хранилищами, но и распространителями. Таким образом, становится необходимым определять чистоту воздуха в жилых и учебных помещениях для контроля за качеством среды, что подчеркивает актуальность данного исследования.

Анализ литературных данных выявил несоответствия, на основании которых выявлено противоречие между необходимостью чистого воздуха для дыхания и высоким количеством микроорганизмов в воздухе учебных помещений. Данные противоречия позволили обозначить проблему исследования, сущность которой заключается в определении наличия в воздухе учебных помещений микроорганизмов. Объект исследования – воздушная среда учебных помещений школы №1. Предмет исследования – качественная и количественная оценка микроорганизмов в воздухе учебных помещений. Цель работы – определение наличия микроорганизмов в воздухе учебных помещений до и после занятий. Гипотеза исследования: количество микроорганизмов после учебных занятий превышает их количество перед учебными занятиями.

С целью определения наличия в воздухе микроорганизмов были использованы 6 чашки Петри с питательными средами: кровяным агаром, желточно-солевым агаром и агаром Сабуро (для выращивания грибов). Половина чашек были открытыми на 5 минут в начале занятий, половина – в конце занятий. Наблюдали за числом и ростом колоний микроорганизмов в чашках Петри в течение 11 дней.

Определили площадь дна чашки Петри. Имея в виду следующие литературные данные: на площадь в 100 см² в течение 5 минут осаждаются примерно столько бактерий и спор, сколько находится в 10 дм³ воздуха, подсчитали число микробов в 1 м³ воздуха, исходя из среднего количества колоний. Таким образом, определили наличие в воздухе микроорганизмов. До занятий в воздухе содержалось 1000 микроорганизмов, а после занятий их было уже 1400. В ходе исследований было обнаружено 16 различных видов микроорганизмов, причём 4 из них точно грибы, так как выросли на агаре Сабуро.

По итогам работы были сделаны следующие выводы:

1. По литературным данным изучены особенности строения и питания бактерий, выявлены микробиологические и микологические факторы воздушной среды.



2. До занятий в воздухе учебных помещений содержалось 1000 микроорганизмов, а после занятий их было уже 1400. В ходе исследований было обнаружено 16 различных видов микроорганизмов, причём 4 из них точно грибы, так как выросли на агаре Сабуро.

3. Определены меры по уменьшению неблагоприятного воздействия микроорганизмов на здоровье человека в учебных помещениях:

- Частое проветривание (на каждой перемене);
- Влажная уборка (ежедневно, минимум 2 раза);
- Наличие сменной обуви у обучающихся и педагогов;
- Высокая степень естественной освещённости;
- Контроль за влажностью воздуха.

Таким образом, выдвинутая нами гипотеза подтвердилась.

ОПРЕДЕЛЕНИЕ УСТОЙЧИВОСТИ ПОБЕГОВ ДРЕВЕСНЫХ РАСТЕНИЙ К НИЗКИМ ТЕМПЕРАТУРАМ

Малькин Александр Константинович

Научный руководитель Дебдина Маргарита Анатольевна

ЦАОД «Перспектива», Красноярский край, г. Зеленогорск

Цель данной работы: определить устойчивость побегов древесных растений к низким температурам.

Исследования проводились по **методикам**, предложенным А.И. Федоровой и А.Н. Никольской в «Практикуме по экологии и охране окружающей среды», 2003, а также в учебном пособии для вузов «Экологический мониторинг» под редакцией Т.Я. Ашихминой, 2005.

Изучение проблемы устойчивости побегов древесных растений к низким температурам позволило сделать следующие **выводы**:

1. Проанализировав теоретические источники, выяснили, что при подготовке к зимнему покою в побегах растений происходит снижение содержания свободной воды и повышение прочно связанной, увеличение количества жиров и углеводов, а также лигнификация клеточных оболочек древесины (клеточные стенки становятся жесткими и прочными). В природе о подготовке к зимним условиям судят по гибкости или ломкости побегов, соответствующей окраске коры, хорошо сформировавшимся почкам.

2. Установили, что «вызревание побегов» это произошедшая лигнификация, опробковение покровов побега, заложение верхушечной почки, физиолого-биохимические и структурные изменения протоплазмы, накопление в клетках растений запасных питательных веществ.

3. Лабораторным путем установили, что у морозостойких видов на срезах побегов хорошо видна резкая граница между камбием и древесиной, у неморозостойких эта граница плохо просматривается. Положительная реакция срезов побегов растений на флороглюцин и перманганат свидетельствует о полном одревеснении побега. А положительная реакция только с перманганатом свидетельствует о незаконченной дифференцировке древесины побега. Чем раньше заканчивается рост побегов длину, тем полнее в них завершаются процессы дифференцировки древесины и вызревания.

4. Данный лабораторный метод диагностики устойчивости побегов древесных



растений к низким температурам не требует больших экономических затрат и прост в применении.

Настоящая работа будет иметь продолжение в следующем учебном году. Мы планируем проверить различные методы диагностики и еще раз проанализировать ситуацию. Наиболее удачные методы рекомендовать садоводам-любителям нашего города.

ПРОБЛЕМЫ ТЕОРИИ ПАНСПЕРМИИ

Беляева Мария Александровна

Научный руководитель Реттих Светлана Викторовна

Алтайская Академия Экономики и Права, Алтайский Край, г. Барнаул

Происхождение жизни – одна из трех важнейших мировоззренческих проблем наряду с проблемой происхождения нашей Вселенной и проблемой происхождения самого человека.

Попытки понять, как возникла и развивалась жизнь на Земле, были предприняты еще в глубокой древности, но до сих пор ученые ведут споры о том, как и где, зародилась жизнь.

Актуальность данного вопроса довольно высока. Если раньше эта проблема занимала умы великих ученых и философов, то в настоящее время простые обыватели так же проявили интерес к этой теме. Это обусловлено рядом обстоятельств:

Во-первых, благодаря техническому прогрессу, в лабораторных условиях были смоделированы некоторые этапы эволюции материи.

Во-вторых, стремительным развитием в области космических исследований, делающих все более реальным непосредственный поиск каких-либо форм жизни на планетах Солнечной системы, а в скором времени и за ее пределами.

И не смотря на высокий уровень технического развития, ответ так и не найден. Существует множество гипотез о возникновении жизни, объясняющих различные стороны этого явления, которые, к сожалению, пока что не могут быть доказаны экспериментально. Современная наука не располагает прямыми доказательствами того, как и где возникла жизнь. Имеются лишь логические построения и косвенные свидетельства, полученные путем модельных экспериментов, и данные в области палеонтологии, геологии, астрономии и т. п.

Наиболее распространенными теориями возникновения жизни на Земле являются следующие:

1. креационизм (жизнь была создана Творцом);
2. самозарождение (жизнь возникала неоднократно из неживого вещества);
3. гипотеза стационарного состояния (жизнь существовала всегда);
4. гипотеза панспермии (жизнь занесена на Землю с других планет);
5. биохимические гипотезы (жизнь возникла в земных условиях в ходе процессов, подчиняющихся физическим и химическим законам, т.е. в результате биохимической эволюции).

Объект исследования – Концепции современного естествознания.

Предмет исследования – основные теории возникновения жизни на Земле.

Цель исследования – рассмотрение теории панспермии поиск ее подтверждений.

В работе рассмотрены направления изучения теории панспермии.



ОПРЕДЕЛЕНИЕ СОДЕРЖАНИЯ ВИТАМИНА С В ЯГОДАХ, ПРОИЗРАСТАЮЩИХ НА ТЕРРИТОРИИ МИРНИНСКОГО РАЙОНА

Приз Злата Игоревна

Научный руководитель Волкова Людмила Николаевна

АУ РС(Я) «МРТК», Республика Саха (Якутия), г. Мирный

Целью работы является: определить в условиях лаборатории химии в МРТК наличие витамина «С» в ягодах, произрастающих на территории Мирнинского района (бруснике, клюкве, голубике и шиповнике).

В ходе работы передо мной ставились следующие **задачи:**

1. Выявить степень информированности учащихся в колледже и школах г. Мирного о биологической, лечебно-профилактической роли и значении в жизни человека витамина «С» (метод анкетирования).
2. Тетраметрическим методом исследовать содержание витамина «С» в ягодах, произрастающих на территории Мирнинского района.
3. Провести сравнительный анализ остаточного количества витамина в замороженных ягодах.

Практическая значимость исследовательской работы:

Результаты данной работы могут быть использованы, в качестве рекомендаций для приготовления лечебно-профилактических блюд, как в домашних, так и на предприятиях общественного питания

Предметом исследования проведенной работы являлись ягоды, произрастающие на территории Мирнинского района: черная смородина, клюква, брусника, шиповник, черная смородина.

ВЫВОДЫ

1. В первом разделе были рассмотрены вопросы о пищевом значении витаминов для человека. Их необходимость в применении.
2. Дана классификация витаминов на жирорастворимые и водорастворимые.
3. Рассмотрен один из известных витаминов – витамин «С» (аскорбиновая кислота). В табличном варианте приведены данные о суточной потребности витамина для различных групп населения, опираясь на литературные данные. Подводя итог, делаем вывод, что суточная норма потребления в витамине «С» для взрослого человека составляет 70-100 мг в сутки, для детей – 30-35 мг.
4. Витамин «С» был рассмотрен как витамин – красоты, что является немало важным для женского населения, проживающего в районе крайнего севера.

ФАУНА И ЭКОЛОГИЯ ЖУКОВ-УСАЧЕЙ (GERAMBYCIDAE, COLEOPTERA) КЛЯЗЬМИНСКОГО БОБРОВО-ВЫХУХОЛЕВОГО ЗАКАЗНИКА

Ивин Александр Андреевич

Научный руководитель Гусева Анна Юрьевна

*Областное государственное бюджетное образовательное учреждение
«Ивановский областной центр развития дополнительного образования детей»*

Жуки-дровосеки (Coleoptera, Gerambycidae) – весьма многочисленная группа.



Измельчая древесину, они активируют деятельность микроорганизмов, ускоряют процесс разложения древесины и способствуют обогащению почвы органическими веществами.

Целью нашей работы было изучение видового состава и экологии усачей Клязьминского заказника и обобщение данных по распространению этой группы жесткокрылых на территории заказника. В результате проведенных нами исследований на территории заказника в 2010-2012 гг. отмечено 39 видов жуков-усачей, с учетом предыдущих лет исследований – 56 (15 видов в 2010 г. и 32 - в 2011 г., 33 – в 2012).

Впервые для территории заказника нами отмечены виды *Anastrangalia sanquinolenta*, *Stictoleptura maculicornis*, *Oedemera flavescens*, *Leptura annularis*, *Rhagium sycophantha*, *Menesia bipunctata*, *Aegomorphus obscurior*, *Lygistopterus sanguineus*, *Nivellia sanguinolosa*, а для территории Ивановской области - *Purpuricenus kaehleri*. Отмечен ряд редких для Ивановской области видов: *Macroleptura thoracica*, *Stenochorus meridianus* и *Strangalina attenuate*, *Chlorophorus herbsti*. Численность усачей достаточно велика, что связано и с наличием на территории заказника большого количества сухостойных деревьев. Доминирующим и наиболее эвритопным видом в исследованных биотопах является *Stenurella melanura*.

Максимальное разнообразие жуков-усачей отмечено во влажных лесных биотопах и в биотопах с нарушенными вследствие антропогенного воздействия условиями и находящимися в стадии сукцессионных изменений (на просеках и т.д.). Наиболее многочисленной является группа обитателей древесно-кустарниковых растений. У большинства отмеченных видов личинки относятся к группе ксилофагов. Преобладают виды транспалеарктической группы, и полизональные виды. Большинство видов усачей заказника развивается на мертвой и сухой древесине, что говорит о значимости жуков усачей как первичных деструкторов древесины.

На основании проведенных исследований можно дать следующие рекомендации: сохранение коренных древостоев (дубрав и сосновых боров на песках речных террас); использование шадящих методов при проведении санитарных мероприятий.

Материалы работы переданы в администрацию заказника для пополнения «Летописи природы», на кафедру зоологии Ивановского государственного университета для ведения кадастра фауны, использованы для подготовки материалов по ведению Красной Книги Ивановской области.

К СОСТОЯНИЮ ПОПУЛЯЦИИ ЧИЛИМА В ОЗЕРЕ ОРЕХОВОЕ (ЮЖСКИЙ РАЙОН ИВАНОВСКАЯ ОБЛАСТЬ)

Смирнов Артем Анатольевич

Научный руководитель Светлова Елена Александровна

МКУ ДОД ЦДИОТ, Ивановская область, г. Приволжск

Растения играют огромную роль в жизни нашей планеты. В результате деятельности человека многие виды растений уже погибли, другие находятся на грани исчезновения. Сохранение биоразнообразия – важнейшая проблема современности. Редкие виды – наиболее уязвимая его часть. Их охрана является первоочередной задачей. Чилим – редкое, реликтовое растение. Его популяции обнаружены на территории Ивановской области в озерах Южного района. Учеты состояния его популяций проводились экс-



педицией ИвГУ и областного эколого-биологического центра в 1998, 2002, 2004-2005, 2008 гг. Целью нашей работы является экологическая оценка состояния популяций чилима в озере Ореховом. Исследования проводились нами в 2011 и 2012 гг.

В результате исследований мы выяснили, что общая численность чилима в 2012 году составила 2718 экземпляров, общее количество розеток 4388, встречается чилим в 22 точках учета. Популяцию чилима характеризуют следующие показатели: коэффициент количество розеток/количество растений = 1,61; средний диаметр розеток $18,69 \pm 2,162$ см; среднее число листьев в розетке составляет $21,69 \pm 2,583$; средняя длина листа $35,96 \pm 3,111$ мм; растения находятся в фазе вегетации, бутонизации и цветения и имеют слабое механическое повреждение листьев. Произрастает чилим на глубине от 0,5 до 1,5 м.

По сравнению с предыдущими годами исследований (2002-2010 г.г.) наблюдается рост численности чилима (с 922 особей в 2002г. году до 2718 в 2012г.), увеличение среднего диаметра розетки, средней ширины листа, количества розеток и количества листьев в розетке. Было замечено, что чилим занимает все новые и новые территории. Если в 2002 году чилим встречался в 6 местах, то в 2012 в 22 точках вдоль берега озера Ореховое. Закономерность, выявленная при анализе численности чилима и морфологических признаков, подчиняются популяционным волнам, происходящим под влиянием разных экологических факторов.

На основе многолетних исследований можно утверждать, что состояние популяций чилима стабильное, но из-за постоянно меняющихся условий окружающей среды происходит закономерное колебание численности.

Для сохранения и увеличения популяции чилима в озере Ореховом необходимо: осуществлять постоянный контроль за состоянием естественных плантаций; проводить экологическую оценку качества воды и очистку ряда участков озера от телореза и кубышки; ужесточить контроль за рыбной ловлей, так как при выемке сетей происходит уничтожение части экземпляров чилима.

ЗАКОНОМЕРНОСТЬ РАССЕЛЕНИЯ ЛИШАЙНИКОВ И ОСОБЕННОСТИ ПРИУРОЧЕННОСТИ ВИДОВОГО СОСТАВА ЛИХЕНОФЛОРЫ К ИЗМЕНЕНИЮ ПОРОДНОГО СОСТАВА СУБСТРАТА

Андреев Павел Алексеевич

Научный руководитель Шукина Татьяна Александровна

Турбаза «Теремок»

Большинство исследовательских работ посвящены изучению видового состава лихенофлоры конкретных экотопов, либо лихеноиндикации. Нами впервые уделено внимание изучению закономерностей расселения и распределения лишайников в зависимости от породного состава древостоя. цель: Изучить закономерность расселения лишайников и особенности приуроченности видового состава лихенофлоры к изменению породного состава субстрата. Задачи: 1.Изучить видовой состав лихенофлоры на участке пойменного леса реки Сакмара Сакмарского района Оренбургской области;2.Оценить патоморфологические особенности видового состава на изучаемой территории; 3.Выявить закономерность расселения лишайников в зависимости от породного состава субстрата на изучаемой



территории Объектом исследования данной работы является лишенофлора участка пойменного леса реки Сакмара Сакмарского района Оренбургской области. Предмет исследования – закономерность расселения лишайников в зависимости от породного состава субстрата. При сборе и обработке материала использовалась общепринятая методика (Окснер, 1974), вкратце изложенная выше. Описывались эпифитные местообитания. 1. Проективное покрытие устанавливалось визуально с использованием шкалы Браун-Бланке, которая сочетает покрытие и встречаемость (Кравченко, Боголюбов, 1996): Определитель лишайников России, 1996, 1998) и зарубежным определителям (Флора лишайников Украины, 1993). Определение видов лишайников производилось как непосредственно на месте исследования, так и в стационарных условиях при помощи определителей. Всего на изученной территории нами было обследовано 75 деревьев и собрано 134 образца лишайников. Обнаружено 11 видов, относящихся к 7 родам, 4 семействам и 2 порядкам отдела Ascomycota. Считаем, что это очень немного для облесенной местности. Бедность видового состава лишайников и небольшой спектр семейств характерны для территорий, испытывающих антропогенную нагрузку (Селиванов, Шкараба, 2001). Наиболее массовым по числу видов является семейство Phisiaceae, а по степени покрытия Phisiaceae и Teloschistaceae. Родовой коэффициент, т.е. соотношение числа видов к числу родов, в среднем, составляет 1-2, самый большой показатель в сем. Phisiaceae- 2 и сем. Teloschistaceae – 2. По биоморфам среди обнаруженных видов наблюдалось следующее распределение: накипные - 2 видов, 16,7 % от общего числа видов; листоватые - 9 видов, 75 % от общего числа видов, кустистые – 1 вид (не определен), 8,3% от общего числа видов. По отношению к субстрату выявленные лишайники относятся к 1 экологической группе: эпифитные- 15 видов, 100 % от общего числа видов. Это объясняется преобладанием в районе исследования древесного субстрата. 1. С усилением нагрузки увеличивается количество пораженных талломов *Xanthoria parietina*, *Parmelia sulcata*, состояние слоевищ *Phaeophyscia orbicularis* не проявляет подобной закономерности, однако в группе талломов, собранной в наиболее нарушенном местообитании присутствуют слоевища с низкой жизнеспособностью. При развитии в условно загрязненных фитоценозах лишайников отмечен ряд следующих патоморфологических изменений. Наблюдаются значительные изменения типичной окраски талломов. Например, у *Parmelia sulcata* вместо типично серой окраски слоевищ появляется розовая или буроватая, почернение таллома наблюдается у *Physcia stellaris*, побурение части слоевища у *Xanthoria parietina* и т. д. По-видимому, площадь поражения талломов у лишайников в большей мере зависит от возраста слоевищ, чем от степени антропогенной нагрузки. 1. Видовой состав лишенофлоры имеет четкую приуроченность к конкретному породному составу. *Lecanora allophana* встречается только на тополе белом, в то время как, *Physcia adscendens* встречается на всех деревьях, отмеченных в изучаемой местности. *Xanthoria parietina*, не смотря на то, что является достаточно массовым видом (имеет большую степень проективного покрытия), встречается только на вязе гладком, иве и тополях (белом и черном).



СОЗДАНИЕ СИСТЕМЫ МОЛЕКУЛЯРНО-ГЕНЕТИЧЕСКОЙ ДИАГНОСТИКИ ТИПОВ ПАПИЛОМАВИРУСА, СВЯЗАННЫХ С ВЫСОКИМ РИСКОМ РАКА ШЕЙКИ МАТКИ

Раменская Екатерина Владимировна

Научный руководитель Сазанов Алексей Александрович

АОУ ВПО «ЛГУ им. А.С. Пушкина», г. Санкт-Петербург, г. Пушкин

Цервикальный рак стоит на III месте среди злокачественных новообразований у женщин. В 93% случаев цервикальный рак вызван вирусом папилломы человека, из них в 70% случаев НрV 16 и 18 типа.

Жизненный цикл вируса папилломы человека неотъемлемо связан с дифференцировкой клеток: ДНК папилломавируса находится в клетках базального эпителия, а зрелые вирусные частицы диагностируются только в самых верхних слоях эпителия. Вирусная ДНК в зараженных клетках может персистировать как в эписомальной, так и в интегрированной формах. Эписомальная форма папилломавируса (кольцевая двунитевая ДНК) способна встраиваться в клеточный геном. Встраивание вируса в ДНК происходит случайным образом, т.е. локализация встраивания ДНК НрV в клеточную ДНК не специфична.

Впервые в нашей стране создана тест-система для обнаружения типов папилломавируса, связанных с высоким риском рака шейки матки, с помощью *priming in situ*, которая является высокочувствительной и специфичной, что дополнит существующие методы, способные определять только факт наличия вируса в организме человека, как, например, ПЦР-диагностика. Данная тест система выявляет копии вируса, ДНК которого интегрировалась в геном клетки, что говорит о начале трансформации нормальных клеток в раковые. Система представляет собой готовые наборы олигонуклеотидов-праймеров для диагностики папилломавируса типов 16, 18, 31, 45, ДНК которого интегрирована в геном клетки, что позволит значительно сократить количество ложноположительных и ложноотрицательных результатов исследования.

При создании тест-системы для диагностики и типирования папилломавирусной инфекции высокой степени онкогенности, в пакете программ BLAST, геном тех типов, которые связаны с высоким риском образования цервикального рака (16, 18, 31, 45) сравниваются в с геномом неонкогенных типов НрV (1, 2, 4, 6, 7, 8, 10, 11, 44, 63) для определения консервативных участков генома, чтобы исключить вероятность ложноположительных результатов. После определения уникальных участков генома, для типов 16 и 31 были созданы наборы специфических олигонуклеотидов - праймеров для диагностики *priming in situ*. В ходе исследования выяснилось, что типы папилломавируса 18, 45, 97 являются родственными - среднее сходство между ними примерно 85%. Для этих типов был создан общий набор праймеров и по паре специфических праймеров для определения 18 и 45 типов.



РАЗВЕДЕНИЕ РУЧЬЕВОЙ ФОРЕЛИ В УСЛОВИЯХ ФГБУ «ЧЕГЕМСКИЙ ФОРЕЛЕВЫЙ РЫБОВОДНЫЙ ЗАВОД»

Этуев Хажмухамед Харабиевич

Научный руководитель Дугулубова Лалина Анатольевна

МОУ СОШ №1 с.п.В.Куркужин

В связи с современным и перспективным гидростроительством на горах Кабардино-Балкарской Республики, форель может разделить участь проходной формы, лишившись своих нерестилищ. Вопрос о сохранении запасов форели в условиях КБР стоит остро. В настоящее время наблюдается неуклонное сокращение сети родниковых ручьев. В результате мелиоративных мероприятий некоторыми малыми реками теряется статус «форелевых ручьев». Численность форели снижается, в связи с возросшим браконьерством.

Актуальность темы. Несмотря на принимаемые меры по охране основных нерестилищ и запрета на лов в нерестовой период, запасы ручьевой форели в водоемах Кабардино-Балкарской республики находятся в напряженном состоянии. Возможным путем улучшения ситуации является искусственное воспроизводство форели на рыбных заводах с последующим вселением в естественные водоемы. Для успешного решения этой задачи отработана заводских условиях методика содержания ручьевой форели на разных этапах жизненного цикла.

Новизна исследования в том, что, несмотря на определенную информацию, ручьевая форель Центрального Кавказа остается недостаточно изученной. Это обстоятельство не позволяет должным образом оценить состояние и организовать охрану данного вида, а также разработать эффективную технологию искусственного содержания и выращивания, в частности на Чегемском форелевом заводе.

Целью исследовательской работы является изучение технологии выращивания ручьевой форели в искусственных условиях Чегемского рыбзавода.

В ходе выполнения работы решались следующие задачи:

- 1) изучить возможности интегрированного выращивания молоди ручьевой форели с учетом ее эколого-биологических особенностей и температурного режима воды рыбзаводов предгорной зоны КБР;
- 2) изучить искусственное развитие форели в ФГБУ «Чегемский форелевый рыбноводный завод».

Практическое значение и эффективность исследования. В результате работы ФГБУ «Чегемский форелевый рыбноводный завод» впервые в регионе было создано заводское маточное стадо ручьевой форели, проведена успешная инкубация икры, подращивание личинок.

В ходе исследования мы пришли к следующим выводам.

- Продолжительность эмбрионального развития до вылупления в условиях эксперимента (доинкубирования) при температуре +8-+10 °C составила 35-61 сутки. В естественных оптимальных условиях вылупления, очевидно, идет в более сжатые сроки.
- Полученная в заводских условиях молодь ручьевой форели отвечает установленным требованиям и по выживаемости и по темпам роста не уступает дикой форме.
- Рост и развитие молоди ручьевой форели в заводских условиях, и ее экстерьерные признаки подчиняются общим закономерностям, характерным для данного вида рыб.



ВОДНАЯ ПЛЕСЕНЬ САПРОЛЕГНИЯ – ИНДИКАТОР ЗАГРЯЗНЕНИЯ ПРИРОДНЫХ ВОД ИОНАМИ ТЯЖЕЛЫХ МЕТАЛЛОВ?

Ёлгин Илья Александрович

Научный руководитель Стародубцева Жанна Алексеевна

ЦАОД «Перспектива», ЗАТО г. Зеленогорск Красноярского края

Поиски новых организмов – биоиндикаторов, как и поиски и апробация новых методик, является одной из важнейших задач научного сообщества. Данная работа посвящена изучению биоиндикационных свойств водной плесени – сапролегнии – малоизученного грибоподобного организма. Изучив Государственный доклад о состоянии окружающей среды в Красноярском крае за 2010 год, мы выяснили, что основным источником загрязнения водоемов в Красноярском крае являются ионы тяжелых металлов. Цель работы - установить возможность использования сапролегнии как индикатора загрязнения вод ионами тяжелых металлов. Лабораторным путем были созданы модельные растворы загрязненных водоемов, на основе расчетов, с учетом молекулярной массы вещества и величины ПДК. Созданная методика является ценностью работы, так как на ее основе можно проводить исследования биоиндикационных свойств других биоиндикаторов. Практическая часть работы заключалась в выращивании сапролегнии на «приманка» в модельных растворах испытуемых проб с концентрацией ионов тяжелых металлов: меди, цинка, алюминия, железа, марганца, в количестве 0,25; 0,5; 0,75; 1;2;5;10;20;30;40;50;70;100 ПДК. В качестве приманок были взяты прокипяченные семена льна. При прорастании зооспор вели подсчет общего количества «проросших» семян, количества зооспор в 1 л. воды, соотношение стадий развития: % семян с ооспорами, с гемами (органами бесполого размножения, со стерильным мицелием. Экспериментальным путем была установлена зависимость между концентрацией ионов тяжелых металлов в водоеме и способом размножения сапролегнии. При создании неблагоприятных условий сапролегния размножается половым путем, т.е. с помощью ооспор, а при благоприятных условиях – бесполом путем, с помощью зооспор. Отмечено, что сапролегния чутко реагирует на присутствие в воде ионов меди, и практически не реагирует на загрязнение водоема ионами алюминия.

МИКРОБИОЛОГИЧЕСКОЕ ИССЛЕДОВАНИЕ ОБИТАТЕЛЕЙ АКТИВНОГО ИЛА В РАЗЛИЧНЫХ ЭКОЛОГИЧЕСКИХ УСЛОВИЯХ

Дёминов Павел Александрович

Научный руководитель Медведева Ирина Валентиновна

ГОУ ВПО Московский государственный областной университет, г. Москва

Организмы-фильтраторы выполняют важнейшую функцию – очистку воды биологическим методом. Вода очищается при помощи бактерий и микроскопических животных, которые бурно развиваются в иловых отложениях, чему способствуют органические вещества и наличие кислорода в воде.

Эксперимент проводился на базе микробиологической лаборатории Московского государственного областного университета. Опыты включали в себя: микробиологический анализ микрофлоры илов; изучение активности и подвижности микроорганизмов



методами «раздавленная» и «висячая» капля. Был проведён бактериологический посев на плотные питательные среды с целью выявления микрофлоры илов; для идентификации микроорганизмов исследуемых культур был проведен дифференциально-диагностический метод окраски по Граму.

По заданию главного технолога МУП «Пушкинский» «Водоканал» Софринские очистные сооружения был проведён опыт по воздействию различных концентраций растворов хлорида натрия (NaCl) на жизнеспособность активного ила.

Анализ исследуемых образцов проб показал наличие жизнеспособных организмов-обитателей активного ила: нитчатые бактерии: *Sphaerotilus natans*, *Cladotrix dichotoma*; нитчатые серобактерии: *Beggiatoa alba*, *Thiothrix nivea*; зооглеи: *Zoogloea Ramigera*; жгутиковые бесцветные: *Oicomonas mutabilis*, *Bodo globosus*, *Bodo edax*, *Bodo caudatus*; корненожки: *Amoeba limax*, *Amoeba proteus*, *Arcella vulgaris*, *Pamphagus hyalinus*; инфузории: *Coleps uncinatus*, *Litonotus lamella*, *Aspidisca costata*, *Euplotes haron*, *Vorticella convallaria*, *Opercularia coarctata*, *Opercularia glomerata*, *Paramecium caudatum*, *Podophrya fixa*; колдовратки: *Philodina roseola*, *Callidina vorax*, *Cathypna luna*, *Notommata ansata*; круглые черви: *Nematoda*; кольчатые черви: *Nais*; водные клещи: *Hydracarina*; личинки насекомых: *Psychoda*; ногохвостки: *Podura*; и др.

Жизнеспособность микрофлоры, изученная методами «раздавленная» и «висячая» капли отражает эффективность симбиотических взаимоотношений активного ила.

Нами обнаружен род, который не описан в составе симбиоза активных илов ранее - *Nais*. Дальнейшую видовую принадлежность мы определим в будущем при помощи ПЦР-анализа, эксперимент в этом направлении нами уже проводится.

Воздействие различных концентраций растворов хлорида натрия на жизнеспособность активного ила показало: низкие концентрации раствора NaCl (0,5 – 0,9 %) не оказывают видимых изменений активности симбиотических организмов. Концентрации раствора NaCl 2% и выше воздействуют на организмы, вызывая сокращение тела, потерю тургора и гибель в течение 2-3 минут.

Важнейшая проблема экологической биотехнологии – очистка сточных вод. Биологический метод, основанный на использовании закономерностей биохимического и физиологического самоочищения рек и других водоёмов, даёт существенные результаты при очистке коммунально-бытовых стоков, а также отходов промышленных предприятий.

На современном этапе можно надеяться, что привлечение внимания к проблеме биологической очистки стоков и приведённые нами практические методики исследования внесут свой вклад в осознание подрастающим поколением фундаментальных механизмов биологической очистки поверхностных вод нашей Родины.

ПОПУЛЯЦИОННАЯ ИЗМЕНЧИВОСТЬ У ЧЕТЫРЕХ ВИДОВ МОШЕК РОДА WILHELMIA

Горлов Иван Олегович

Научный руководитель Власов Сергей Владимирович

ГОУ ВПО Московский государственный областной университет, г. Москва.

Мошки представляют собой один из важнейших компонентов кровососущих двукрылых насекомых во многих регионах мира. Многие виды мошек — злостные



кровососы, их массовое нападение иногда делает практически невозможной работу людей на открытом воздухе без средств защиты. Массовое нападение мошек приводит к общей тяжелой аллергической реакции у людей и животных, иногда с летальным исходом (симулиотоксикоз). Слюна мошек, вводимая при укусе в ранку - сильный гемолитический яд. При этом ряд авторов отмечает различную степень ее ядовитости у разных видов. Во всяком случае, нападение мошек резко снижает производительность труда людей и продуктивность домашних животных и птиц (рост, надой молока, яйценоскость и т.п.). Кроме того, мошки переносят возбудителей лейкоцитозооноза птиц, онхоцеркоза скота и человека в тропиках. При нападении мошек (даже не слишком обильном), можно также выделить и чисто психологический раздражающий аспект.

Подрод *Wilhelmia* представлен в Армении четырьмя видами: *S.(W.) equinum Linnaeus 1758*, *S.(W.) lineatum (Meigen, 1804)*, *S.(W.) paraequinum Puri, 1933* и *S.(W.) pseudoequinum Seguy, 1921*. Все четыре вида – активно нападающие кровососы. Они развиваются в течение всего весеннее-осеннего сезона преимущественно в среднем течении малых и средних рек на высотах от 800 до 1500 м в открытых ландшафтах горно-степной зоны Армении. Виды выдерживают значительные антропогенные нагрузки, часто заселяя участки водотоков расположенные вблизи, или протекающие через населённые пункты различной величины, на которых большинство других видов отсутствует. В водотоках Армении виды рода часто встречаются вместе. Однако выраженность нападения у них различна. *S.(W.) lineatum*, развивающийся в различных биотопах, имеет различную степень агрессивности, от невыраженной, до активной, в то время как остальные виды всегда имеют выраженную агрессивность. Поэтому умение различить виды и определить их относительную численность весьма важно.

Методом геометрической морфометрии исследовалась структура лобного пятна и вентрального выреза у зрелых личинок. Правильность определения подтверждалась цитогенетически. Показано, что виды различаются формой постеромедиального пятна углом наклона антеролатеральных пятен: у *W. equinum* постеромедиальное пятно суживается в центре и дистальной части и расширяется в проксимальной, антеролатеральные пятна развернуты перпендикулярнее продольной оси головной капсулы; у *W. paraequinum* наблюдается общее расширение постеромедиального пятна, более значительно в проксимальной части, антеролатеральные пятна укорочены и слабо развернуты перпендикулярнее продольной оси; у *W. pseudoequinum* наблюдается незначительное укорочение и расширение в дистальной части постеромедиального пятна, антеролатеральные пятна укорочены и удалены от продольной оси; у *W. lineatum* наблюдается сжатие постеромедиального пятна, более выраженное в проксимальной части, антеролатеральные пятна удлинены и развернуты параллельно продольной оси. Различия в форме вентрального выреза связаны с изменением его ширины, особенно в передней части и общей длины. Видовые отличия характеризуются особенностями формы, а межпопуляционные - отличиями в пропорциях одной формы.



ИССЛЕДОВАНИЕ ЭФФЕКТОВ ЦЕНТРАЛЬНОГО ВВЕДЕНИЯ НЕЙРОТРОФИЧЕСКОГО ФАКТОРА (BDNF) НА КАТАЛЕПТИЧЕСКОЕ И ДЕПРЕССИВНОПОДОБНОЕ ПОВЕДЕНИЕ САМЦОВ МЫШЕЙ ASC И СВА

Степанькова Мария Александровна

Научный руководитель Тамара Геннадьевна Амстиславская

МОУ Лицей №22 «Надежда Сибири», Новосибирская область, г. Новосибирск

К настоящему времени известно, что нейротрофический фактор мозга (BDNF), участвует в выживании и регуляции функционирования нейронов как на протяжении развития, так и во взрослом мозге. Он вовлечен в формирование синапсов и оказывает сильное влияние на рост, реконструкцию и стабильность дендритов и аксонов в гиппокампальных и кортикальных нейронах. В связи с этими открытиями, возник вопрос о возможности его использования для лечения различного рода патологий, связанных с функционированием центральной нервной системы, включая и депрессию, являющейся широко распространенным психическим заболеванием. Депрессия часто сопровождается катаlepsией.

Целью работы было изучение влияния центрального введения BDNF на катаlepsическое и депрессивно подобное поведение взрослых самцов мышей двух линий: СВА и ASC, генетически предрасположенных к катаlepsии. В работе использовались тесты: «тест на катаlepsию», «подвешивание за хвост» и «принудительное плавание». Препарат разводили в физиологическом растворе и вводили 0.3 мкг в объеме 5 мкл в левый боковой желудочек мозга мыши. Поскольку возможное антидепрессивное действие BDNF может быть обусловлено его влиянием на нейрогенез и нейрорегенерацию, требующие время, эффекты введения BDNF на поведение изучали через 7 дней после инъекции. У мышей ASC центральное введение препарата вызвало существенное снижение катаlepsии, как при сравнении по времени замирания, так и по проценту животных-катаlepsитиков. На уровне тенденции BDNF снижал время неподвижности в тесте «подвешивания за хвост». Для уменьшения времени неподвижности в тесте принудительного плавания введения BDNF оказалось недостаточно. Таким образом, BDNF можно рассматривать в качестве потенциального антикатаlepsитика и антидепрессанта.

ОБЩАЯ ЭКОЛОГИЧЕСКАЯ ОЦЕНКА ВНУТРИГОРОДСКИХ ЗЕЛЕННЫХ НАСАЖДЕНИЙ ОБЩЕГО ПОЛЬЗОВАНИЯ ГОРОДА ВОРОНЕЖА

Прасолова Ольга Сергеевна

Научный руководитель Милютин Оксана Викторовна

МБОУ СОШ № 5 им. К. П. Феоктистова, Воронежская область, г. Воронеж

Данная тема достаточно актуальна в настоящее время, так как зеленые насаждения и лесопарки Воронежа являются неотъемлемой частью городского ландшафта и выполняют важные санитарно-гигиенические и экологические функции, создают комфортную обстановку на городских улицах. Необходимость изучаемой проблемы обусловлена сложившейся потребностью в восстановлении и повышении устойчивости, декоративности и других средоохраняющих и средоформирующих свойств зеленого



фонда Воронежа.

Данная работа основана на собственных наблюдениях и анализе литературных источников.

Исследования проводились на пробных площадях участков различных экологических категорий г. Воронежа с 2011-2012 гг.

Цель исследования заключалась в разработке эффективной системы мониторинга в условиях зеленых насаждений, содержанием которого является наблюдение за состоянием зеленых насаждений, прогноз динамики развития экосистем зеленых насаждений и оптимизации методов управления ими.

В процессе выполнения темы ставились следующие задачи:

1. Изучить породный состав и современное состояние древесных пород в зеленых насаждениях Воронежа;
2. Выявить объективные показатели состояния зеленых насаждений;
3. Выявить экологические категории зеленых насаждений Воронежа;
4. Определить необходимые меры по улучшению состояния зеленых насаждений, исходя из состояния древостоя, подлеска, живого напочвенного покрова, животного мира;
5. Разработать основные положения системы принятия решения для улучшения состояния зеленых насаждений Воронежа и рекомендации по использованию данных мониторинга для стабилизации их состояния и их сохранения.

В работе проводится подробная природно-историческая характеристика района исследований, в частности экологическая обстановка в Воронеже и история зеленых насаждений города. В работе представлены результаты оценки современного состояния внутригородских насаждений Воронежа, а именно:

- состояние древостоя в уличных и дворовых насаждениях Воронежа;
- породный состав;
- состояние различных пород;
- поврежденность пород;
- состояние зеленых насаждений в различных экологических категориях.

Работа включает приложения, содержащие таблицы, составленные на основе собственных наблюдений и литературных источников.

Результаты настоящего исследования и данные о современном состоянии зеленых насаждений Воронежа могут стать основой базы данных системы мониторинга городских зеленых насаждений, которая в дальнейшем будет пополняться и развиваться.

ВОДЯНОЙ ОРЕХ – РЕДКИЙ РЕЛИКТОВЫЙ ВИД В ДОЛИНЕ Р.ОКИ (ФЛОРИСТИЧЕСКИЕ НАХОДКИ В КОЛОМЕНСКОМ РАЙОНЕ)

Турчин Станислав Романович

Научный руководитель Смелова Светлана Станиславовна

МБОУ Гимназия № 8, Московская обл., г. Коломна

Из научной литературы известно, что рогольник или водяной орех (*Trapa natans L. s. l.*) произрастает в хорошо прогреваемых мелких водоемах, старицах и заводях рек с илистым дном. Возможно, данный вид встречается и в долине р. Оки в подобных местообитаниях.



Цель данного исследования – поиск мест обитания редкого реликтового вида растений – водяного ореха или чилима в долине р. Оки в пределах Коломенского района. Этот вид занесен в Красную книгу России и Красную книгу Московской области.

В основу работы положены материалы многолетних полевых исследований, собранных членами научного экологического общества школьников «Биосфера» в 2007-2012 годах. Впервые водяной орех был обнаружен в 2007 году в затоне реки Оки. В период с 2007 по 2012 год неоднократно предпринимались попытки найти новые места обитания чилима. В 2012 году был обследован участок долины реки в границах от впадения р. Москвы до устья р. Осетр протяженностью 12 км, В результате была обнаружена популяция ореха прямо в черте г. Коломна в районе автомобильного моста через Оку. Удивляет тот факт, как этому виду удалось сохраниться в столь населенном месте. На этой территории наблюдается интенсивное заиливание правого берега р. Оки. Здесь возникли наиболее благоприятные экологические условия для существования популяции чилима. Местообитание чилима представляет собой довольно обширное пространство в районе устья р. Москвы площадью несколько сотен метров.

В результате проделанной работы :

- на обследованном участке найдено и описано только одно место произрастания вида
- выявлены причины уменьшения численности вида
- изучены условия произрастания вида
- сведения о распространении чилима переданы в Государственный комитет по охране окружающей среды Московской области для уточнения ареала вида на территории Московского региона.
- предприняты меры по расселению вида в другие водоемы города

Обследование долины реки Оки в обозначенных в работе границах позволило сделать вывод о сокращении ареала данного вида в настоящее время .

В целях сохранения популяции водяного ореха запланировано расселение чилима в городские водоемы с подходящими экологическими условиями.

ВЛИЯНИЕ МЕДИ НА СОДЕРЖАНИЕ МИНЕРАЛЬНЫХ ЭЛЕМЕНТОВ И АКТИВНОСТЬ ФЕРМЕНТОВ ПРОРОСТКОВ ПШЕНИЦЫ

Ананьев Алексей Михайлович

Научный руководитель Невмержицкая Юлия Юрьевна

МБОУ Гимназия №126, Республика Татарстан, г.Казань

В последнее время в связи с быстрым развитием промышленности во всем мире усиливается загрязнение окружающей среды тяжелыми металлами в масштабах, которые не свойственны природе. Среди них имеются элементы, необходимые для жизнедеятельности растений а также элементы, функциональная роль которых в настоящее время неизвестна. Целью нашего исследования являлось определение активности ферментов и содержания минеральных элементов в растениях пшеницы при избытке меди в среде выращивания растений.

В работе были поставлены следующие задачи:

- 1.определить содержание минеральных соединений в водопроводной воде;
- 2.определить влияние избытка меди на минеральный состав проростков;



3.определить активность ферментов пероксидазы и полифенолоксидазы в проростках озимой пшеницы, выращенных на воде и избытке сульфата меди(4)

Объектом исследования служили корни проростков озимой пшеницы сорта Казанская 560. Растения выращивали в лабораторных условиях на растворе CuSO_4 в концентрации $5 \cdot 10^{-6}\text{M}$, $1 \cdot 10^{-5}\text{M}$ и $2,5 \cdot 10^{-5}\text{M}$. Контрольные растения росли на воде. В наших экспериментах влияние меди на растения проявлялось уже на стадии прорастания семян пшеницы. Растения проросли только при концентрации CuSO_4 $5 \cdot 10^{-6}\text{M}/\text{л}$, в вариантах CuSO_4 с концентрацией $1 \cdot 10^{-5}\text{M}/\text{л}$ и $2,5 \cdot 10^{-5}\text{M}/\text{л}$ семена не проросли. При выращивании растений на среде с CuSO_4 ($5 \cdot 10^{-6}\text{M}/\text{л}$) в корнях и листьях уменьшилось содержание почвы всех химических элементов по сравнению с контролем, но в листьях произошла значительная аккумуляция Ва.В следующей части нашего исследования мы определяли активность двух ферментов–пероксидазы и полифенолоксидазы. Как показали эксперименты, CuSO_4 ($5 \cdot 10^{-6}\text{M}$) в среде выращивания растений повышал активность фермента пероксидазы в 2,5 раза по сравнению с контрольными растениями, которые росли на воде.Пероксидаза играет существенную роль при адаптации растений к абиотическим стрессам.Важную роль при адаптации растений к неблагоприятным условиям среды играет фермент полифенолоксидаза. В наших экспериментах активность полифенолоксидазы оставалась на уровне контрольных значений, т.к полифенолоксидаза менее чувствительна к токсическому действию меди, чем пероксидаза или этот фермент не участвует в детоксикации меди.

ГНЕЗДОВАНИЕ БОЛЬШОЙ СИНИЦЫ В ХАРИТОНОВСКОМ ПАРКЕ

Нохрина Антонина Александровна

Научный руководитель Прокина Галина Михайловна

МБОУ гимназия № 176, Свердловская область, г. Екатеринбург

Гнездовой сезон – важнейший период в жизни птиц, именно в это время должны проявляться основные особенности того или иного вида. Получив простейшие данные об особенностях распределения синиц, можно прогнозировать их обилие на данной территории. Особенно это актуально для антропогенно изменённых экосистем, так как насекомоядные птицы сдерживают численность вредителей в парках и скверах мегаполиса. Харитоновский парк является настоящим синантропным ландшафтом.

В Екатеринбурге орнитофауну изучали В.Н. Амеличев и Е.С. Некрасов. Видовое разнообразие и численность синиц в центральной части Екатеринбурга фиксировались в 2010 – 2011 И.А.Солонкиным.

Целью данной работы являлось изучить особенности гнездования синиц в Харитоновском парке. **Задачи исследования:** 1. Проанализировать литературные данные и выявить экологические особенности синиц Среднего Урала. 2. Выявить гнездящиеся пары и установить плотность гнездования большой синицы в Харитоновском парке. 3. Установить частоту кормления птенцов. 4. Определить успешность размножения синиц. 5. Выявить взаимодействие синиц с другими видами птиц.

Полевые исследования продолжались с 04.06.12 по 25.06.12. В результате картирования было обнаружены пять гнезд и один поющий самец.

Анализ данных автора показывает, что из известных на Среднем Урале 6-ти видов синиц в Харитоновском парке обитает один – большая синица. Эти птицы



предпочитают гнездиться в естественных дуплах, а высота гнезда над землей имеет особенности, характерные для городского парка. Плотность гнездования синиц в Харитоновском парке составила 0,71 пар на гектар, что отличается от прежних наблюдений - плотность по данным автора уменьшилась почти в 2 раза. Средняя эффективность размножения по данным автора составляет 74%. При уменьшении плотности гнездования и своеобразном взаимодействии синиц с другими видами птиц тем не менее происходит увеличение числа птенцов и слетков синиц, что указывает на успешное приспособление птиц к условиям окружающей среды.

С помощью кольцевания были определены особенности гнездовой жизни отдельных птиц. Так одна и та же самка гнездилась в парке в одном и том же дупле с 2006 года. Была выяснена частота кормления птенцов как показатель эффективности уничтожения птицами насекомых. Было обнаружено, что чем птенцы взрослее, тем чаще их кормят, в среднем частота кормления по данным автора составила 31 раз в час. Подобные данные для центра Екатеринбурга получены впервые.

В результате исследования гипотеза о пластичности вида подтверждена.

Работа должна быть продолжена по сходной методике для накопления и уточнения данных.

ПРИМЕНЕНИЕ ПРЕПАРАТА «ИМИДОСАН» ПРИ ЛЕЧЕНИИ ПИРОПЛАЗМОЗА У СОБАК

Заржицкая Елена Станиславовна

Научный руководитель Елисеева Татьяна Владимировна

*ГБОУ СПО «Армави́рский зооветеринарный техникум» КК, Краснодарский край,
г.Армавир*

Согласно статистическим данным, в течение последних 10 лет, заболеваемость собак пироплазмозом возросла в несколько раз, это обуславливается отсутствием 100%-эффективных средств профилактики, антисанитарным состоянием мест выгула и прекращением обработки лесных массивов инсектицидами, что ведет к размножению иксодовых клещей- переносчиков болезни. Если в 2003 году среди пациентов ветеринарной клиники «Алиса» г.Армавира было только 12 собак с диагнозом «Пироплазмоз», тот в 2012 году таких животных было- 232. В связи с этим встала проблема быстрого, эффективного и недорогого лечения животных от пироплазмоза не только в г.Армави́ре, но и во всем Южном федеральном округе, да и по России в целом. В ветеринарной клинике «Алиса» было проведено испытание препарата «Имидосан» - его практической и экономической эффективности. Испытания проводились с 3 сентября по 1 октября 2012 года. Проведено лечение «Имидосаном» 12 голов собак различных возрастов и пород и введение препарата с профилактической целью 6 собакам. У конт-рольной группы собак в количестве 8 голов лечение проводилось азидином. Лечение еще 5 собак проводилось препаратом верибен. С тела всех вышеуказанных животных снимались клещи до появления клинических признаков пироплазмоза. В результате введения препарата «Имидосан» ни одно обработанное животное не заболело. Кроме того, лечение препаратом «Имидосан» дешевле в сравнение с применением азидина и верибена. Препарат удобен в применение, так как выпускается во флаконах уже



готовый к применению. Что касается сравнительной терапевтической эффективности препарата «Имидосан», то период времени с начала его применения для лечения животного и до клинического выздоровления в среднем составил 2,36 суток, этот же период у контрольной группы животных, для лечения которых применяли азидин и верибен, составил в среднем 3,37 суток. Учитывая результаты экспериментального применения препарата «Имидосан» считаем, что этот препарат достаточно эффективен, обладает очень низкой токсичностью для собак, что делает его применение более безопасным по сравнению с конкурирующими препаратами. Несомненным преимуществом «Имидосана» является то, что он вводится однократно. После введения препарата, его терапевтическая концентрация в крови может сохраняться до одного месяца. На основании всего, вышеизложенного, мы рекомендуем препарат «Имидосан» к применению в ветеринарной практике для лечения пироплазмоза собак.

ТЕРАПЕВТИЧЕСКАЯ ЭФФЕКТИВНОСТЬ ГОМЕОПАТИЧЕСКОГО ПРЕПАРАТА «КАМЕТОН» ПРИ МОЧЕКАМЕННОЙ БОЛЕЗНИ

Доловова Александра Александровна

Научный руководитель Олейникова Лидия Михайловна

ГБОУ СПО «Армави́рский зооветеринарный техникум» КК, Краснодарский край, г.Армавир

Как известно, гомеопатия - это медикаментозный способ лечения болезней, в основе которого лежат принципы:

1. Лекарство назначается по принципу «подобное лечится подобным»

2. Лекарство дается в малых и сверхмалых дозах и готовится по определенной технологии

В настоящее время в связи с избытием производства и продажи сухих кормов типа «Китекет», а также кастрации котов (при этом нарушается не только гормональный фон, но обмен веществ всего организма) выросла заболеваемость котов мочекаменной болезнью. Мы решили подробно исследовать эффективность препарата «Кантарен» в лечении МКБ кошек.

Цель проводимого исследования: Исследование терапевтической и экономической эффективности гомеопатического препарата «Кантарен» в сравнении с традиционными методами лечения.

Задачи проводимого исследования были следующие:

1) Проанализировать сравнительную терапевтическую эффективность гомеопатического препарата «Кантарен» с традиционной схемой лечения МКБ кошек.

2) Сопоставить сравнительную экономическую эффективность лечения МКБ кошек гомеопатическим препаратом в сравнении с традиционными методами лечения.

3) Определить переносимость побочных явлений при применении препарата «Кантарен».

Исследование действия гомеопатического препарата проводилось в клинике «Айболит» г. Армавира с 1 сентября 2012 по 5 ноября 2012 года. Учитывая результаты определения терапевтической эффективности гомеопатического препарата «Кантарен» при лечении МКБ, мы считаем, что препарат «Кантарен» достаточно



эффективен и позволяет сократить число повторных катетеризаций, рецидивов, а также летальных исходов.

Способствует быстрому восстановлению основных физико-химических показателей мочи, что подтверждает его противовоспалительное салуретическое действие, а также он не вызывает побочных. Токсических и аллергических реакций, местной воспалительной реакции на введение. Кроме того, он в 2 раза дешевле традиционных терапевтических препаратов.

На основании всего вышеизложенного, мы рекомендуем гомеопатический препарат «Кантарен» к широкому применению в ветеринарной практике для лечения МКБ всех видов животных, а особенно ее профилактики.

ПИРОПЛАЗМОЗ СОБАК В ГОРОДЕ АРМАВИРЕ

Задорина Анна Павловна

Научный руководитель Казарина Елена Владимировна

*ГБОУ СПО «Армавирский зооветеринарный техникум» КК, Краснодарский край,
г.Армавир*

В Армавире и его окрестностях широко распространены инфекционные и инвазионные заболевания собак, среди которых существенное место занимает пироплазмоз. Последние наносят ощутимый экономический и моральный ущерб владельцам собак, так как вызывают гибель животных.

Во время посещения клиники «Алиса» нами было замечено, что в клинику поступает большое количество животных с подозрением на пироплазмоз. Мы решили провести анализ по пироплазмозу собак в городе Армавире, так как до последнего времени были не известны действительные масштабы распространения пироплазмоза среди собак города Армавира и не изучен ареал обитания клещей переносчиков.

Актуальность проблемы. До последнего времени были не известными действительные масштабы распространения пироплазмоза среди собак г.Армавира, не изучен ареал обитания клещей переносчиков, не испытаны новые пироплазмицидные препараты.

Цель и задачи исследований. Основной целью исследований явилось изучение эпизоотической ситуации при пироплазмидозах собак в городе Армавире.

В задачи исследований, результаты которых выносятся на обсуждение, входило изучить:

- распространение пироплазмидозов собак в городе Армавире;
- сезонную и возрастную динамику заражения собак *Piroplasma canis*;
- ареалы обитания клещей-переносчиков пироплазмидозов собак в городе Армавире и окрестностях.

Научная новизна. Представлены новые данные по эпизоотической ситуации пироплазмидозов собак в г. Армавире. Составлена карта обитания клещей-переносчиков в г.Армавире и его окрестностях. Установлена возрастная и сезонная динамика заболевания собак пироплазмозом.



ИСТОРИЯ КОНЕВОДСТВА

Гончарова Даниэла Александровна

Научный руководитель Интизарова Александра Езикаевна

*ГБОУ СПО «Армавирский зооветеринарный техникум» КК, Краснодарский край,
г.Армавир*

Значение лошади в жизни человека.

Эволюция лошадей: преобразование конечности от пятипалой у её древних предков, живших около 60 млн. лет назад к однопалым, которые и сейчас служат человеку.

Кратко характеризуя семейство лошадиных можно сказать следующие: все представители- вегетарианцы, адаптированы к скоростному бегу, имеют длинные ноги и довольно вытянутую голову- все, что казалось бы, необходимо такому животному как лошадь.

В настоящее время семейство лошадиных насчитывают семь видов, один из них - это домашняя лошадь, остальные шесть- дикие лошади: африканские и азиатские ослы, саванные и пустынные зебры, куланы, лошадь Пржевальского.

О взаимодействии человека и лошади дают представления пещерные рисунки. Сначала она являлась основным источником пищи. Совершенствуясь, мир нашёл ей другое место в жизни - стал использовать на полях сражений и как вьючное животное.

Но основным качеством, используемым людьми, является быстрый бег, что обеспечивает ноги с хорошо развитой мускулатурой и равномерное распределение веса тела на копыта каждой ноги.

Версия другого ученого о развитии лошадей совпадает свыше изложенными фактами «биографии». Но он изучал их происхождение более подробно и тщательно, что позволило узнать больше интересующих меня подробностей, таких которые ведут о зубах, приспособленных уже не к шипанию травы, а к питанию кустарниками и ветками деревьев, о небольшом мозге и удлинённом черепе, о глазах, расположенных по другому, ограничивающих окружной обзор.

Со временем назначение лошадей несколько изменилось и они стали использоваться в упряжках по две или четыре, для групповых перевозок или транспортировки груза.

Изобретение седла позволило ускорить движение с помощью лошади и получило большое распространение.

Также оно способствовало развитию скачек, участие в которых считалось авторитетным. Чтобы победить в скачках, нужно было иметь самую быструю и выносливую лошадь, что и стало началом селекционной работы. В XIII веке члены британской королевской семьи занялись выведением скаковой породы. Делали они это путём скрещивания арабских чистокровных жеребцов с наиболее ценными английскими кобылами...

Существует много пород лошадей и все они предназначены для разных направлений: тяжеловозы Бельгийские - для тяжелой работы, Арабские скаковые- для быстрого бега, пони Гакне - для цирковых выступлений.

Вывод: лошадь для человека стала не только средством передвижения или транспортировки, а также заняла место в его душе, о чем говорят народные сказания, мифы, легенды.



ГРИПП ПТИЦ В КРАСНОДАРСКОМ КРАЕ. ТАК ЛИ СТРАШНА УГРОЗА?

Пушкарева Нина Сергеевна

Научный руководитель Елисеев Сергей Викторович

*ГБОУ СПО «Армавирский зооветеринарный техникум» КК, Краснодарский край,
г.Армавир*

В последнее время в отечественных СМИ постоянно встречаются сообщения о появлении новых, невиданных ранее микроорганизмах, грозящие всему живому на нашей планете. В последние годы «Болезнь XXI века» «назначен» птичий грипп. И как будущий ветеринарный специалист темой моего исследования я выбрала именно эту болезнь. Последняя эпизоотия гриппа птиц в Краснодарском крае произошла в 2005 – 2007 годах. В мае 2005г. грипп птиц был установлен только на одном крупном птицеводческом предприятии. Во всех остальных случаях болезнь была зарегистрирована в частном секторе и в дикой природе. В этих случаях болезнь проявлялась спорадически. В 2007г. в Краснодарском крае так же отмечались случаи заболевания домашней и дикой птицы гриппом. Крупная вспышка произошла на птицефабрике «Лебяжье - Чепиговское». В результате тотальной вакцинации всей восприимчивой домашней птицы против гриппа, в последние годы не отмечено серьезных вспышек заболевания. Отмечались спорадические случаи гибели от гриппа дикой птицы. **Случаев заражения и последующего заболевания человека от домашней и дикой птицы в крае зарегистрировано не было!** Что касается поднятой СМИ паники, то надо сказать следующее: да люди должны знать об опасности этой болезни. Но они должны знать и о том, что при соблюдении элементарных правил профилактики и человек, и домашняя птица останутся здоровыми. Предложение некоторых журналистов отказаться от употребления продукции отечественного птицеводства и вернуть нас к временам «ножек Буша», иначе как провокацией не назовешь. И ещё один аспект проблемы. Во время поднятой СМИ паники об очередной волне смертельно опасной болезни в аптеках во много раз увеличивалась продажа лекарств, и почему то, **только что разработанных**, противогриппозных препаратов. Кому выгодно? А выгодно фармацевтическим компаниям и фирмам, торгующим медикаментами. Заработав на всемирной панике «птичьего гриппа» 2005- 2006 годов, несомненно, они инициировали волну ужаса 2009 года вокруг «свиного гриппа». Основные выводы следующие: грипп не получил широкое распространение среди домашней и дикой птицы; случаев заражения заболевания человека от домашней и дикой птицы в крае зарегистрировано не было; необходимо принимать профилактические меры на птицефермах и в частном секторе и в первую очередь проводить вакцинацию птицы; не приобретать мясо птицы, яйца и другую животноводческую продукцию на стихийных рынках, где она не подвергается проверке; своевременно выявлять очаги гриппа среди домашней птицы и быстро и в полном соответствии с действующими инструкциями их ликвидировать.



ВЛИЯНИЕ БЫСТРОЙ ЕДЫ НА ЗДОРОВЬЕ ЧЕЛОВЕКА

Мележникова Наталья Олеговна

Научный руководитель Гизетдинова Зульфия Рашитовна

МОУ «МГМА», Челябинская область, г. Магнитогорск

Цели данной работы: увидеть, насколько люди изменили свое мнение по отношению к своему питанию в XXI веке. Может действительно фаст-фуд не является вредной едой, ведь у всего есть плюсы и минусы.

Актуальность темы и её проблематика: Быстрая еда уже давно стала неотъемлемой частью жизни современного человека. Люди все чаще перекусывают на ходу, причем, даже не задумываясь о качестве пищи. Нужно сказать, такое питание не является ни полезным, ни правильным.

Проблема здорового питания стала важна, особенно в настоящее время, так как изменился образ жизни современного человека, экология и качества потребляемой пищи.

Специалисты Тюменского областного онкологического диспансера выяснили, что 35 % заболеваний рака из-за неправильного питания. Основная причина убийственного воздействия продуктов быстрого питания — консерванты, красители, усилители вкуса, которые накапливаются в организме, а самая главная опасность, которую несет фаст-фуд – это повышенный риск ожирения, причем, надо сказать, что ожирение уносит в среднем столько же жизней, сколько табакокурение или алкоголизм. Кроме того фаст-фуд влияет на работу нашей кровеносной системы, пищеварительного тракта и головного мозга человека.

С другой стороны, понятно, что бывают такие ситуации, когда посещение ресторана быстрого питания неизбежно. В такие моменты стоит внимательно следить за тем, что именно вы покупаете.

Выполнив исследование, мы подвели итоги. Не смотря на то, что большинство людей знает о вреде фаст-фуда, они упорно продолжают питаться быстрой едой. В основном подростки, которые не способны так легко отказаться от опасных перекусов. Это не удивляет, ведь судя по исследованиям ученых, фаст-фуд вызывает у людей зависимость, подобно наркотической или алкогольной.

Наша задача в будущем донести до детей и взрослых информацию о вреде пищи быстрого приготовления – фаст-фуде. Не секрет, что лучшая еда – это еда, приготовленная дома.

СОДЕРЖАНИЕ МУРАВЬЕВ В ДОМАШНИХ УСЛОВИЯХ

Швабский Арсений Анатольевич

Научный руководитель Шепелева Татьяна Алексеевна

МАОУ «СОШ №22», Пермский край, г.Пермь

С давних времен жизнь трудолюбивых муравьев была для людей предметом постоянных наблюдений и живейшего интереса. Значение муравьев в природе и для человека велико. Муравьи разрыхляют почву, создавая условия для снабжения ее воздухом, ускоряют разложение растительных остатков и удобряют почву гумусом, уничтожают много насекомых-разрушителей деревьев. Значение муравьев в природе возрастает еще и из-за того, что они являются одним из основных пищевых цепей экосистем. Рациональное



использование и охрана муравьев могут быть основаны только на хороших знаниях их биологии, что возможно изучить не только в естественных, но и в домашних условиях. Сегодня разведение муравьев в домашних условиях очень популярное занятие. Держать дома муравьев очень интересно, а некоторые виды и довольно несложно.

Цель моего исследования : Изучить некоторые особенности жизни муравьев вне муравейника: в пробирке-инкубаторе, искусственном муравейнике (формикарии).

Задачи : - изучить литературу о муравьях и определить вид разводимых муравьев;

- сделать искусственный муравейник (формикарий);

- наблюдать за муравьями : изучая влияние на их активность освещения, метеорологических,

температуры и других внешних факторов ;

- выяснить продолжительность жизни муравьев , рабочего дня ;

- выяснить рацион питания.

Выводы: Изучена литература о биологии муравьев и их значении в природе и для человека. Первоначально были приобретена колония *Lasius Niger*- черного садового муравья, состоящая из матки ,10 рабочих муравьев и расплода. Для данной колонии использовалась пробирка-инкубатор, в течении месяца колония увеличилась до 25 особей. Вторая колония муравьев состояла из представителей *Messor Capitatus*, которая увеличилась с 30 до 120 особей. В результате был создан гипсовый формикарий –башня. Были исследованы внешние факторы , влияющие на активность муравьев. Оптимальная температура составила +23,+27 градусов, муравьи привыкли к обычному комнатному освещению, к слабым вибрациям, но при сильной возникает паника. Нормы полива устанавливались опытным путем. Был изучен рацион питания муравьев :зерно, кусочки фруктов, курицы, желтки перепелиных яиц , а также шельфорделлы.

СРАВНИТЕЛЬНЫЙ АНАЛИЗ ПОСТЭМБРИОНАЛЬНОГО РАЗВИТИЯ ЗЕЛЕННОЙ (*BUFO VIRIDIS*) И СЕРОЙ (*BUFO BUFO*) ЖАБ ПОД ВЛИЯНИЕМ ХИМИЧЕСКОГО ЗАГРЯЗНЕНИЯ ВОДЫ

Чуплыгина Анастасия Александровна

Научный руководитель Иванова Любовь Ефремовна

МБОУ СОШ №41, Чувашская Республика, г. Чебоксары

Вещества, успешно применяемые в сельском хозяйстве для борьбы с вредителями, могут накапливаться в водоемах, вызывать сильные изменения экосистем, приводить к массовой гибели представителей водной фауны.

В загрязненном биотопе эти вещества попадают в организмы животных из окружающей среды одновременно с кормом, через дыхательные пути и кожные покровы в течение всего периода сохранения в экосистеме.

Среди диких позвоночных животных, по имеющимся данным, наиболее чувствительны к загрязнению среды обитания амфибии и рептилии. Последствия загрязнения природных экосистем в отношении этих сравнительно немногочисленных животных представляют существенный интерес. Поэтому в настоящей работе рассматривается действие карбамида (мочевины), медного купороса (сульфата меди) и «Танрека» (имидаклоприда) на личинок зеленой и серой жаб с точки зрения изменения динамики роста, веса, частоты дыхания, двигательной активности и развития.



Проведенное исследование показало, что мочевины, медный купорос, «Танрек» оказывают различное воздействие на скорость роста, величину веса, частоту дыхания, двигательную активность и развитие личинок жаб:

- присутствие химических веществ в воде замедляет рост личинок; масса личинок так же отстает от контрольной пробы;

- динамика двигательной активности с возрастом увеличивается во всех пробах, а к концу развития снижается. Во вторую неделю отмечается снижение двигательной активности в пробах с «Танреком» и в пробе с мочевиной (зеленая жаба). Во время активного роста задних и передних конечностей отмечается повышенная активность в пробах с мочевиной (4 неделя) и «Танреком» с 3-ей недели у личинок серой жабы и 6-ой недели у зеленой жабы. Головастики становятся беспокойными, постоянно находятся в движении;

- надолго затягивается развитие личинок. В пробах с химикатами отмечается повышенная смертность личинок. Так в пробах с «Танреком» закончила свое развитие 1 личинка зеленой жабы и две – серой жабы. В целом, выживаемость личинок серой жабы несколько выше, чем у зеленой.

Отрицательное воздействие препаратов наиболее сильно проявляет себя во время формирования задних конечностей и появления передних конечностей у обоих видов.

Нормальное развитие головастика прошло только в контрольной пробе. У серой жабы период метаморфоза занял 51-58 дней, у зеленой 53-60 дней. В пробе с мочевиной развитие закончилось у серой жабы в период с 63-91 день, у зеленой – 60-97 день; в пробе с медным купоросом у серой жабы -73-77 дней, у зеленой жабы – 58-62 дня; в пробе с «Танреком» 59-63 и 65 дней соответственно. Результаты показывают, что наличие химических веществ удлиняет срок развития головастика, но вещества действуют на разные виды не одинаково. Также наблюдаются аномалии развития в виде искривления хвостовой пластины вверх и в сторону, усыхание кончиков хвостов, нарушение строения кишечника.

Все это позволяет сделать нам вывод, что используемые химические вещества вызывают изменение морфологических и физиологических процессов, снижение устойчивости организма к неблагоприятным факторам внешней среды.

Более глубокое изучение влияния химических веществ на личинок зеленой и серой жаб, может позволить использовать их в качестве биоиндикаторов антропогенного загрязнения и возможности прогнозирования неблагоприятных последствий на водные экосистемы.

ИЗУЧЕНИЕ ВОЗМОЖНОСТЕЙ ДЛЯ ЭФФЕКТИВНОГО СБОРА ЛЕКАРСТВЕННОГО СЫРЬЯ ЛАНДЫША МАЙСКОГО (CONVALLARIA MAJALIS L.)

Верболов Евгений, Татарникова Анна Александровна

Научный руководитель Еремеева Елена Юльевна

Эколого-биологический центр «Крестовский остров» ГБОУ ЦО «Санкт-Петербургский городской дворец творчества юных», Санкт-Петербург

Исследование урожайности лекарственных видов растений – одно из развивающихся направлений ботанического ресурсоведения. Данная работа выполнена по заданию



Научно-образовательного центра Ботанического института РАН им. В.Л. Комарова.

Цель – исследовать возможности для эффективного сбора сырья ландыша майского в различных местообитаниях в пределах Северо-Западного региона.

Задачи: исследовать урожайность популяций ландыша на участках в пределах нашего региона и изучить почвенные параметры в местах его обитания.

Материал и методика. Исследования проводились в Дендрологическом заказнике в Отрадном, поселке Южки Ленинградской области и в Национальном парке «Валдайский» Новгородской области с 2009 по 2012 год. Изучение урожайности проводилось методом учетных площадок, размером метр на метр. Всего было исследовано 107 площадок. Измерялись длина и ширина листьев, подсчитывалось их количество, затем собранное сырье взвешивалось. С 2011 года проводилось исследование почвенных параметров в местах произрастания популяций ландыша майского. Были исследованы: механический состав почв, кислотность. В лабораторных условиях проведен химический анализ почвенных проб.

Основные результаты и выводы:

1. Выявлены достоверные зависимости: обратная - между размерами листовой пластинки ландышей и их количеством в популяции, прямая – между длиной и шириной листовой пластинки, прямая - между количеством листьев в популяции ландыша и ее урожайностью.

2. Урожайность популяций ландыша (образование фитомассы листьев и образование цветоносов) зависит от их географической широтной приуроченности, от погодных условий.

5. Исходя из литературных данных, а также из полученных данных, можно утверждать, что более продуктивными являются мелколистные популяции ландыша.

6. Выявлена достоверная прямая зависимость между кислотностью почвы на учетных площадках и количеством листьев в популяциях ландыша.

Практическая значимость исследования. Опираясь на полученные нами данные можно разработать экспресс-методику по определению урожайности ландыша с использованием данных о кислотности почвы на участках, где он произрастает.

ГЕНЕТИЧЕСКИЕ ПОСЛЕДСТВИЯ ГЛОБАЛЬНОГО ПОТЕПЛЕНИЯ В ПОПУЛЯЦИЯХ МАЛЯРИЙНЫХ КОМАРОВ

Москаев Антон Вячеславович

Научный руководитель Гордеев Михаил Иванович

ГОУ ВПО Московский государственный областной университет, г. Москва

Изучение генетических последствий глобального потепления климата имеет важное теоретическое значение для синэкологии и популяционной экологии. Изменение климата отражается на особенностях географического распространения видов, экологических предпочтениях при выборе местообитаний, в несовпадении сроков развития, в использовании разного спектра пищевых ресурсов и т.д.

Особый интерес представляет исследование изменений ареалов, биотопической подразделенности и экологических особенностей видов-двойников малярийных комаров рода *Anopheles* (*Diptera, Culicidae*). Большое внимание к экологии малярийных комаров обусловлено их ролью в качестве переносчиков малярии и других



трансмиссивных заболеваний. В начале 90-х гг. ряд стран Европейского региона Всемирной Организации Здравоохранения столкнулись с возвратом малярии. Широкомасштабные эпидемии возникли в Средней Азии и Закавказье. В 1995 г. в регионе было зарегистрировано 90712 случаев малярии. Несмотря на значительное снижение заболеваемости, согласно оценкам ВОЗ, сегодня от 35-40 млн. человек проживают на территориях с различной степенью риска заражению малярией.

Виды-двойники малярийных комаров имеют перекрывающиеся ареалы, они обитают в одних и тех же экосистемах, часто развиваются в одних личиночных биотопах. Однако, эти виды, несмотря на их морфологическое сходство и использование общих мест влода, экологически дифференцированы и имеют разное эпидемиологическое значение.

Повышение температуры может привести к продвижению на север ряда переносчиков малярии. Отодвинется дальше на север и потенциальная граница максимально возможного распространения малярии, которая проходит примерно по июльской изотерме $+16^{\circ}\text{C}$. Теоретически возрастает потенциальная интенсивность возможной передачи малярии, которая связана с температурой воздуха.

На севере Европейской части России (Республика Карелия, Республика Коми) обнаружено изменение видового состава, границ распространения ареалов и трансформация кариотипической структуры популяций *An. messeae* в результате глобального потепления климата. Повторный цитогенетический анализ популяций, изученных 35 лет назад профессором В.Н. Стегнем, продемонстрировал расширение границы ареала более теплолюбивого вида малярийного комара *An. maculipennis* на север Палеарктики, вплоть до самой северной границы их распространения и синхронное увеличение частоты «южных» инверсионных генотипов в географически удаленных популяциях *An. messeae*. Наблюдаемые изменения зарегистрированы в условиях потепления климата, наиболее выраженного в высоких широтах. Ранее в исследованиях Томской школы цитогенетиков была обоснована стационарность инверсионного полиморфизма у комара *An. messeae* в период, предшествующий потеплению. Очевидно, глобальное изменение климата привели к трансформации исторически сложившейся генетической структуры популяции, к смешению равновесных частот (значительно увеличилась частота гомо- и гетерозигот с хромосомными инверсиями XL_{or} , $2R_{or}$, $3R_{or}$, $3L_{or}$) и внедрению особей с «южными» инверсиями в те популяции, где ранее они отсутствовали. Следует отметить, что наблюдаемые изменения выражены именно на севере Европейской части России, где температура служит важнейшим лимитирующим фактором.

ИССЛЕДОВАНИЕ ЛЕКАРСТВЕННОЙ ФЛОРЫ ЦЕНТРАЛЬНОЙ ЧАСТИ КУЗОВАТОВСКОГО РАЙОНА УЛЬЯНОВСКОЙ ОБЛАСТИ

Тарасова Ирина Валерьевна

Научный руководитель Титова Галина Григорьевна

ГБОУ СПО Ульяновский фармацевтический колледж Минздрава России, Ульяновск

В настоящее время фармацевтический рынок включает в себя около 20 тысяч препаратов, среди них ведущее место по объему продаж в количественном выражении занимают препараты растительного происхождения. Главным источником получения растительных препаратов является дикорастущее лекарственное сырье. Для удовлетворения всевозрастающего спроса на фитопрепараты необходимо рас-



ширение их аптечного ассортимента и, соответственно, расширение лекарственной сырьевой базы, для реализации этой задачи необходимо детальное изучение ресурсов лекарственной флоры.

Ресурсоведческие исследования позволяют разработать рекомендации по сохранению дикорастущих лекарственных растений. К сожалению последние 30 лет ресурсные исследования в Ульяновской области не проводились, что связано с трудоемкостью и экономической затратностью подобных исследований. В настоящее время флора Ульяновской области насчитывает 1465 видов высших растений.

Целью нашей работы было предварительное флористическое обследование центральной части Кузоватовского района как первый этап ресурсного обследования.

Объект исследования - Кузоватовский район, окрестности сел Смышляевка, Бестужевка, Чириково. Исследование проводилось маршрутно-экспедиционным методом и методом учетных площадок во время летней практики по фармакогнозии в июне 2011 года студентами колледжа.

В результате предварительного флористического обследования было проведено определение около 141 вида растений, из них 38 - лекарственных. Выбраны доминирующие виды лекарственных растений. Выявлено 16 видов растений доминатов на обследуемой территории. Из лекарственных растений отмечены популяции видов: Донник лекарственный, Ландыш Майский, Адонис весенний, Душица обыкновенная, Тимьян Маршалла, Одуванчик лекарственный, Зверобой продырявленный, Кровохлебка лекарственная, Первоцвет весенний..

На основании проведенного флористического обследования центральной части Кузоватовского района было установлено, что растения, в основном, размещены диффузно или единично. Популяции лекарственных растений находится в угнетенном состоянии, так как на данной территории проходит отдых, сбор грибов, ягод местным населением, кроме того, ведется активная распашка земель, сенокосение и выпас скота, вследствие чего происходит вытаптывание данных растений. В виду истощения зарослей, заготовка лекарственного растительного сырья не возможна, поэтому необходимо активизировать работу по экологическому просвещению местного населения с целью разьяснения важности сохранения лекарственных видов на базе экологического центра «Лучик», привить интерес к родной природе путем экотуризма.

ИЗУЧЕНИЕ ВИДОВОГО РАЗНООБРАЗИЯ МАКРОМИЦЕТОВ В ПРИГОРОДНЫХ ЛЕСАХ ГОРОДА КОВРОВ ВЛАДИМИРСКОЙ ОБЛАСТИ

Денисова Елизавета Алексеевна

Научный руководитель Голубева Людмила Николаевна

МБОУ СОШ №5, Владимирская область, город Ковров

Цели работы: Изучение видового разнообразия макромицетов в пригородных лесах города Ковров Владимирской области. **Задачи:**

Изучение как можно большего числа видов грибов на исследуемой территории. Выявление экологической приуроченности наиболее распространенных видов грибов изучаемых экосистем. Проведение систематического и трофического анализа. Изучение распределения макромицетов по типам местообитаний. Изучение влияния природных и антропогенных факторов на видовое разнообразие грибов. Выявление



редких и нуждающихся в охране видов макромицетов.

Актуальность работы. Изучив литературные источники, я поняла, что Владимирская область богато представлена видами животных и растений, а видовое разнообразие грибов изучено не достаточно. Но для каждой области или города характерен свой видовой состав грибов.

Методы: маршрутный, наблюдение, фотографирование, описание качественное и количественное. Обилие макромицетов оценивала по трёхбалльной шкале (Шубин, Крутов, 1979). Определение «общественности» проводила по шкале Гааса. Изучение макромицетов проводила в течение 3 лет на 3 пробных участках и трансектах, соединяющих эти площадки.

Результаты. 1. На территории пригородных лесов города Ковров Владимирской области выявлено 103 вида макромицетов, относящихся к 43 родам, 29 семействам и 8 порядкам. 2. Таксономический анализ показал, что по соотношению крупных порядков, семейств и родов, изученная микобиота соответствует подзоне смешанных лесов Европейской части России. 3. По типам обитания лидирующее положение занимает микобиота смешанного леса. Следующей по убыванию группой является лиственный лес. Наименьшая по составу из систематических групп – сосновый лес. 4. Эколого-трофическая структура биоты макромицетов исследуемой территории представлена 5 группами. Среди них лидирующее положение занимают микоризообразователи. Достаточно многочисленны группы почвенные сапротрофов и ксилотрофов, незначительна доля копротрофов и карботрофов. 5. Результаты хозяйственной оценки позволили выявить на исследуемой территории: съедобных – 69 видов грибов, несъедобных - 25 видов, ядовитых - 9 видов. 6. Из съедобных грибов в нашей местности активно собираются 21 вид. В результате опросов школьников и родителей выяснено, большинство собирают и используют только 10-15 видов. 7. Анализ обилия и общественности грибов показал зависимость этих характеристик от погодных условий. 8. На исследуемой территории выявлено 6 видов редких макромицетов: четыре вида включены в региональную Красную книгу, два вида занесены в Красную книгу Российской Федерации.

Наши предложения.

Для сохранения видового разнообразия грибов и других представителей живой природы предлагаем: организовать места отдыха для горожан, регулярно вывозить мусор с обустроенных территорий; организовать молодежное движение – «Зеленый патруль» в городе; создать фото и видеоматериал по многообразию грибов Владимирской области; соблюдать правила сбора грибов: не нарушайте лесную подстилку; трубчатые грибы при сборе выкручивайте, грузди и рыжики срезайте; не собирайте незнакомые и редкие грибы, не собирайте грибы в городе, вдоль автотрасс и в лесах, испытывающих сильное антропогенное воздействие.

НЕТРАДИЦИОННАЯ МЕТОДИКА ЛОШАДИ

Усманова Екатерина Юрьевна

Научный руководитель Летучева Ирина Николаевна

МАОУ Гимназия №13, Свердловская область, г. Екатеринбург

Наблюдая за этими прекрасными грациозными созданиями, человек не только узнает о них больше, но и переживает лучшие чувства — доброту, заботу, нежность,



преданность. Лошади живут уже тысячи лет на Земле. К сегодняшнему дню почти все эти животные одомашнены и приспособлены к потребностям человека.

Но дело в том, что в настоящее время большинство лошадей подвергаются ужасному насилию и страдают многочисленными болезнями, по вине людей, не желающих понять и найти общий язык с этими прекрасными, умными животными.

Актуальность работы заключается в том, что данная проблема является очень значимой для иппологической сферы общества, поскольку существует резкая грань между сторонниками методик воспитания лошади. Все больше обостряется конфликт. Под конфликтом поднимается вопрос о здоровье и благосостоянии лошадей.

В ходе исследования была поставлена **цель**: выявить разницу между методиками воспитания лошадей и определить оптимальный вариант воспитания.

Для ее выполнения также были поставлены **задачи**: изучить соответствующую литературу и проанализировать ее; рассмотреть обе стороны воспитания лошади на отдельном исследуемом примере; разобраться в разнице между двумя методами и выделить наиболее приемлемый из них; обобщить материал и сделать выводы.

Для выполнения поставленной цели были использованы теоретические и эмпирические **методы**, основанные на анализе, наблюдении, сравнении и эксперименте соответственно.

Гипотеза исследования: Если применять нетрадиционную методику воспитания лошади, то только тогда человек сможет прийти к взаимопониманию между животным и человеком.

Объектом исследования являются – лошади, а **предметом** – методы воспитания лошадей.

Традиционная методика воспитания лошади была и есть жестоким способом приручения животного. Одомашнена была лошадь не менее 6-5 тысяч лет назад, в медном веке.

В наше время наиболее ярким примером насилия лошади является конный спорт. Но большинство соревнований проводятся официально под эгидой федерации конного спорта России, и никто из участников не снимается за грубость или жестокость. Стоит отметить, что не только спорт губит лошадей. Каждая лошадь впервые сталкивается с болью при заездке. Заездка - это первые, страшные удары «железом» по деснам, зубам и губам, первая боль в спине.

Но в противовес конному спорту существует множество сообществ и организаций, направленные на нетрадиционные методики воспитания. Самым ярким примером таких сообществ в России является школа Nevzorov Haute Ecole. Исследуемым объектом работы является 10-ти летний беспородный мерин по кличке Сантьяго.

Изучив влияние обеих методик воспитания лошади и, выполнив поставленные задачи и цели, можно сделать вывод: конный спорт и традиционные методы воспитания лошади являются жестокими и неприемлемыми способами обращения с животными. Они калечат и убивают лошадей; А нетрадиционные (мягкие) методики помогают найти общий язык с лошастью, дают волю и свободу животным, раскрывают умственный потенциал лошадей.

Мягкие методики должны занять превосходящее место конного спорта, чтобы спасти таких умных, прекрасных, грациозных, свободолюбивых животных, как лошадей!



«ЛЮБИМЫЙ МОЙ ДВОРИК, ТЫ ОЧЕНЬ МНЕ ДОРОГ...» - ФИТОДИЗАЙН СЕЛЬСКОГО ДВОРА.

Белешкая Инна Васильевна

Научный руководитель Богославцева Ирина Ильинична

МБОУ СОШ села Троицкого, Республика Северная Осетия – Алания, Моздокский район

Самым дорогим для человека является то место, тот край, где родился и вырос, где узнал, как пахнут цветы и увидел, как отражается солнце в капельках утренней росы и журчит ручеек. У каждого из нас есть такой уголок природы. Мне посчастливилось жить и родиться в селе Троицком. В родном селе я прожила 15 лет. Здесь родились мои прадед Куксин Василий Григорьевич и прабабушка Куксина Мария Николаевна. Здесь трудятся мои родители, потому всё мне в нём знакомо и дорого. Наш двор был построен моим прадедом в 1958 году. Мне нравится место, где я живу. Мы решили благоустроить двор цветами потому, что зелёные насаждения - мощный фактор защиты окружающей среды.

Двор, подворье – это универсальное средство, которое одновременно выполняет ряд функций: познавательную, развивающую, духовно-нравственную, функцию социального закалывания, гражданского становления личности, функцию проектирования собственной деятельности. *Цель работы:* гармонично объединить зелёные насаждения, растущие во дворе, эстетично оформить ландшафт двора со средой проживания: домом и другими постройками, создать зону отдыха для членов семьи, гостей.

Озеленение - процесс творческий. Изобилие посадок кустарников, трав, цветов, воссоздаёт атмосферу сельской местности. Основным украшением и декоративным элементом любого сада являются, несомненно, цветы. Разнообразие их видов и цветочных решений раскрывают неограниченный полет фантазии. Для озеленения двора, я брала кустовые формы с не очень крупными цветами - петунии мультифлора. Их цветы быстро восстанавливаются после дождей. Махровые сорта отлично подходят для контейнеров, расположенных так, чтобы было удобно любоваться каждым отдельным цветком. Лучше всего выращивать фрилитунии. Для подвесных кашпо лучший вариант - ампельные петунии. При выращивании петуний я вывела такую формулу: *большая емкость + регулярные подкормки и достаточный полив + удаление отцветших цветков*. Большую радость доставляют цветы, посаженные и заботливо выращенные своими руками рядом с домом. Всей семьёй, мы мечтали создать сад, в котором цветы цвели бы с ранней весны и до поздней осени. Благодаря старанию нашей дружной семьи, правильному подбору растений и заботливому уходу за ними, мечта осуществилась и стала красивой былью.

Для этого мы разработали план действий, который включал: наметить схему размещения дорожек, зоны отдыха, клумб, оформление входа в дом; выращивание рассады; раскраска стен и перегородок дома; обработка земельного участка; световое оформление.

Для устройства красивых цветников, я хочу предложить следующие рекомендации: выберите для цветника место, освещаемое солнцем, хорошо просматриваемое и удобное для ухода за растениями; тщательно подготовьте почву; основу цветника лучше составлять из многолетников, а однолетние растения, которые высаживаются рассадой каждый год, использовать как дополнение; группируйте посадки с учетом периода их цветения, высоты и размер , окраски цветков.



РЕДКИЕ И МАЛОИЗВЕСТНЫЕ НА ТЕРРИТОРИИ РСО-АЛАНИЯ ВИДЫ НАСЕКОМЫХ

Литвинова Дарья Тимофеевна

Научный руководитель Штарк Константин Анатольевич

МБОУ ДОД СЮН, РСО-Алания, г. Моздок

Практическая значимость настоящего исследования видится, прежде всего, в том, что полученные нами результаты помогут обосновать вопрос о необходимости государственной охраны редких в России видов насекомых, обитающих на территории Моздокского района. Будут сделаны первые практические шаги по организации природного заказника в нашем районе.

В этой связи, объектом данного исследования являются редкие в России виды насекомых, неописанные для фауны Северной Осетии, но обитающие на её территории (Моздокский район).

Предмет исследования – поиск и наблюдение за редкими насекомыми в природе, регистрация места и времени их находок, определение ареала распространения на территории Моздокского района, предварительное определение их численности.

Материалы и оборудование: видеочкамера, фотоаппарат, энтомологический сачок, экран из белой ткани, осветительные приборы, сладкий сироп.

Целью нашего исследования можно считать сбор и представление материала и сведений о редких в России видах насекомых, неописанных для фауны Северной Осетии, но обитающих на её территории.

В соответствии с определенной целью, выделим следующие задачи.

1. Наблюдение за насекомыми в природе, их фото – и видео съемка, сбор отживших особей.
2. Определение встреченных насекомых с помощью определителей. Особое внимание уделять насекомым, встречаемым в природе реже других.
3. Учет места и времени находок в природе видов редких насекомых, так же выяснение, с помощью литературных источников и ученых – энтомологов, - описан ли данный вид для фауны Северной Осетии.
4. Обобщение накопленного материала, составление коллекции.

В результате проведенной нами работы можно сделать следующие выводы.

1. В ходе многолетних наблюдений на территории Моздокского района обнаружены 14 видов редких в России насекомых, которые не были описаны для фауны Северной Осетии.
2. Получены предварительные данные о численности и ареалах распространения этих насекомых в Моздокском районе.
3. Сделаны первые шаги по изучению эколого-этологических особенностей обнаруженных в Моздокском районе редких насекомых.
4. Нами систематически проводится фото- и видеосъемка насекомых, а также сбор особей для коллекции.

Полученные результаты позволяют обосновать необходимость организации в Моздокском районе природного заказника с целью охраны редких видов насекомых.



ВЛИЯНИЕ СЕРОВОДОРОДА НА ПЕРИФИТОН

Ковалева Наталия Юрьевна

Научный руководитель Крашенинников Андрей Борисович

МАОУ СОШ №3, Пермская область, г.Пермь

Пермский край является одним из богатейших по запасам разнообразных минеральных вод. На базе местных уникальных источников, у подножия Ключевской горы, на левом берегу реки Иргины функционирует широко известный курорт «Ключи», который основан как лечебное учреждение в 1826 году. Занимаемая площадь – 16 га.

Основные лечебные факторы курорта – уникальная гидроминеральная база и лечебные грязи. В настоящее время для отпуска минеральных ванн применяется сероводородная вода.

Бывая в окрестностях курорта Ключи я заинтересовалась различной окраской дна в сероводородном источнике от розовой до серо-белой. И я решила провести исследование.

Цель работы: изучить влияние сероводорода на перифитон.

Задачи:

1. Изучить конкретный сероводородный источник.
2. Выявить влияние сероводорода на организмы.
3. Взять пробы перифитона в этом источнике. Для сравнения отобрать пробы в другом незагрязненном источнике.
4. Выявить состав перифитона.
5. Определить по литературным данным химический состав источника.
6. Провести анализ полученных результатов.

Материалы и методы:

Взято восемь проб перифитона путем соскоба с поверхности грунта в сероводородном источнике на территории курорта «Ключи» Суксунского района Пермского края. Полученный материал наносился на предметное стекло и подвергался высушиванию. Определение материала проведено с помощью микроскопа «Olympus» с фотонасадкой используя определитель бактерий Берджи и определителя пресноводных водорослей СССР.

Нами отмечено изменение цвета дна источника в направлении от истока к устью. Около истока дно имеет розовый оттенок, что обусловлено присутствием пурпурных серобактерий. В средней части ручья все дно и водные растения покрыты толстым белым налетом, похожим на мелкие волосы. По нашим данным – это бесцветные нитчатые серобактерии. В р. Иргине отмеченных выше характерных явлений нет. О роли упомянутых бактерий можно судить по химическим анализам вод (Крашенинников, 2006). Концентрация сероводорода в устье источника близка к нулю. Это может быть вызвано как простым окислением этого газа на воздухе, так и деятельностью бактерий, использующих его в процессе жизни. Концентрация сероводорода в р. Иргине ниже устья источника равна нулю, следовательно, бактерии препятствуют сероводородному загрязнению р. Иргины.



РЕДКИЕ И ИСЧЕЗАЮЩИЕ ВИДЫ РАСТЕНИЙ И ЖИВОТНЫХ РЕСПУБЛИКИ ИНГУШЕТИЯ

Байсагурова Далия Юсуповна

Научный руководитель Котиева Лейла Магометбашировна

ГБОУ «Лицей №1», Республика Ингушетия, г. Назрань

В результате возрастающего влияния человека на природу сокращается численность видов растений и животных. Проблема охраны растений и животных сейчас стала особенно актуальной. Ведь утрата любого биологического вида дикой природы наносит ущерб интересам общества, ведет к невозполнимым потерям генофонда, таит в себе опасность разрушения целых экосистем, ослабления защитных функций биосферы.

Целью моей работы является углубленное изучение флоры и фауны Ингушетии, выявление редких и исчезающих видов растений и животных республики.

Я ставлю перед собой следующие **задачи**:

- 1) изучить некоторые редкие виды растений Ингушетии;
- 2) изучить некоторые исчезающие виды животных Ингушетии;
- 3) рассмотреть назначение и виды флоры и фауны Ингушского Государственного

Природного заповедника «Эрзи».

Территория Республики Ингушетии представляет собой удивительный природный комплекс. Ее поверхность имеет сложный рельеф, определяющий разнообразие климатических условий и почв, а также субстраты различного происхождения. Наряду с вершинами высотой более 4000 м над уровнем моря (г. Шан - 4451 м) здесь есть низменности, лежащие на высоте 200-300 м (с. Вежарий-Юрт). Выделяются пять поясов растительности: степной, лесной, нагорно-ксерофитный, субальпийский и альпийский.

Заповедники - образцы нетронутой, дикой природы - по праву называют природными лабораториями. Они особенно нужны нам сейчас, когда мы должны понять направления изменений природной среды под влиянием деятельности человека и отыскать пути наиболее бережного и разумного использования ее богатств.

Красная книга РИ была издана в 2007 году. Ее издание обеспечивает законодательную базу для охраны редких и исчезающих видов растений и животных, служит инструментом, предотвращающим их утрату, способствует сохранению и воспроизводству естественного генофонда республики и юга России. В Красную книгу Ингушетии занесены 135 видов животных и 89 видов растений, которые являются редкими либо имеют тенденцию к сокращению численности и ареала, либо находятся под угрозой исчезновения и нуждаются в охране, а также виды, современное состояние популяций которых неизвестно.

Самое главное – это начать заботиться об окружающей среде и через какое-то время все начнет возвращаться на круги своя. Нам надо просто понять, что все живое на нашей планете имеет право на существование рядом друг с другом, а не выживать. Не нарушать законы жизни, заложенные самой природой.



ПРИЗНАК ИНТЕРНАЛИЗАЦИИ ФРАГМЕНТОВ ЭКЗОГЕННОЙ ДЦ ДНК АССОЦИИРОВАН С ИНИЦИИРУЮЩИМИ (СТВОЛОВЫМИ) РАКОВЫМИ КЛЕТКАМИ (НА МОДЕЛИ АСЦИТНОЙ ФОРМЫ ОПУХОЛИ КРЕБС-2)

Андрушкевич Олег Михайлович

Научный руководитель Богачёв Сергей Станиславович

Институт Цитологии и Генетики СО РАН, Лаборатория индуцированных процессов клетки, Новосибирская область, г. Новосибирск

Существует теория иерархического строения опухоли. Она заключается в том, что раковая опухоль представляет собой гетерогенную популяцию клеток (разной степени дифференцированности), в которой не все клетки обладают опухоленными свойствами, а лишь раковые стволовые клетки (РСК), субпопуляция которых составляет 0,1-2% от общего количества клеток. Для эффективной борьбы со злокачественными новообразованиями необходимо разработать метод по идентификации РСК.

В настоящей работе предпринята попытка выявления универсальной методики определения РСК. Она заключается в доставке фрагментов экзогенной дцДНК (разных размеров) в ядерное пространство раковых стоволовых клеток. Эффективность метода обусловлена тем, что в интернализации экзогенной дцДНК, в первую очередь, принимает участие сама раковая ствольная клетка

Изначально опыты проводились на здоровых клетках костного мозга мыши. Было установлено, что около 2% указанных клеток интернализируют экзогенную дцДНК, меченную флюорохромным красителем TAMRA, в ядерном пространстве. Известно, что 2.2% ККМ являются гемопоэтическими стволовыми клетками (ГСК), несущими на себе поверхностный гликопротеин CD34, являющийся маркёром ствольных клеток крови (СКК). Из 2.2% CD34+ ГСК 40% содержали в себе экзогенную дцДНК. Результат дал основания полагать, что интернализация экзогенной дцДНК является признаком СКК.

Было решено проверить является ли свойство интернализации экзогенной дцДНК универсальным как для ствольных клеток, так и для РСК. Была выбрана модель, позволяющая оценить степень дифференцированности клеток в популяции. Экспериментальной моделью являлась асцитная форма опухоли Кребс-2 (карцинома). Количественный анализ популяции раковых клеток показал, что экзогенная дцДНК, меченная флюорохромным красителем TAMRA, интернализировалась в 2-7% клеток. Для оценки опухоленности способности, популяцию раковых клеток разделили на две, по признаку содержания экзогенной дцДНК. При дальнейшей трансплантации мышам выяснилось: трансплантаты с клетками, содержащими экзогенную дцДНК (мы назвали эту популяцию TAMRA+), растут в 2.5 раза быстрее, достигая размеров в 8 см³. Причем рост начался на 9 день. Рост других трансплантатов (соответственно TAMRA-) начался лишь на 20 день. Размеры опухоли достигли 4 см³, у некоторых мышей вообще не наблюдалось развития опухоли.

Полученные результаты свидетельствуют о том, что интернализация фрагментов экзогенной дцДНК является признаком, характеризующим опухоленность (стволовые-инициирующие) клетки асцитной формы экспериментальной опухоли мыши Кребс-2.



ВОПРОСЫ СОВЕРШЕНСТВОВАНИЯ РАБОЧИХ КАЧЕСТВ СЛУЖЕБНЫХ СОБАК В УЧРЕЖДЕНИЯХ ФСИН РОССИИ

Научный руководитель Попцова Ольга Сергеевна

ФКОУ ВПО Пермский институт ФСИН России, Пермский край, г. Пермь

Данная работа посвящена вопросам совершенствования рабочих качеств и разработке методик измерения скоростных и ударных характеристик служебных собак, которые могли бы лечь в основу оценки эффективности использования новых пород и адекватности сочетания различных типов кормления и методик дрессировки.

Следует отметить, что актуальность использования перспективных пород служебных собак обуславливается возросшими требованиями к кинологовической службе ФСИН России, а следовательно и к рабочим характеристикам служебных собак.

В качестве модели для эксперимента были выбраны две породы служебных собак: немецкая овчарка, как традиционная, хорошо зарекомендовавшая себя порода, и бельгийская овчарка (малинуа), которая на сегодняшний день считается одной из лучших спортивных и служебных пород в мире.

Проведенные исследования позволили оценить такие рабочие качества собак как скоростные, разгонные и ударные характеристики, которые, несомненно, оказывают важное влияние на способность собаки качественно выполнить конкретную служебную задачу и обеспечить сохранность животного, в то же время, не оказывая излишнего травмирующего действия на противника.

Сравнительный анализ исследуемых пород показал, что бельгийская овчарка имеет ряд существенных преимуществ по разгонным и скоростным качествам. Это может оказаться важным, например, при подавлении огневой точки противника и при конвоировании осужденных преступников в небольших замкнутых помещениях, где малинуа обладают почти двукратным превосходством перед немецкими овчарками в скорости набора скорости, и, следовательно, в ударных характеристиках. Так же разработана адекватная методика определения ударных свойств атакующей служебной собаки. Учитывая процесс гуманизации системы УИС, атака собаки не должна приводить к нанесению увечий и летальному исходу. В данной работе нами выбрано основной характеристикой ударных свойств давление, оказываемое собакой при атаке на тело фигуранта, которое позволяет сделать вывод о сопоставимости бельгийских овчарок с немецкими овчарками по деформирующему влиянию на человека. Сравнение атакующих свойств служебных собак с прочностными характеристиками костей человеческого скелета, показало необходимость применения силового задержания способом разбег – прыжок – удар лапами в спину (грудь) фигуранта только в случае захвата особо опасного и/или вооруженного преступника.

ПРИЧИНЫ МАССОВОГО РАСПРОСТРАНЕНИЯ РЫЖЕГО СОСНОВОГО ПИЛИЛЬЩИКА В САРАТОВСКОЙ ОБЛАСТИ ЗА ПОСЛЕДНИЕ ГОДЫ

Протопопова Надежда Алексеевна

Научный руководитель Костянчук Лидия Антоновна

МАОУ «Медико-биологический лицей», Саратовская область, г. Саратов

На территории Саратовской области наблюдается возникновение очагов массового размножения пилильщика соснового рыжего. На площади 1411,6 га насаждения сосны



обыкновенной ослаблены в сильной степени, объедание хвои до 95 %.

Цель исследования: выяснить зависимость массового распространения рыжего соснового пилильщика от температурного режима. Для достижения цели были поставлены следующие **задачи:** проанализировать литературу и другие информационные источники по проблеме массового распространения рыжего соснового пилильщика в Саратовской области, выбрать методики по определению жизнеспособности деревьев, провести исследование по оценке жизнеспособности деревьев г. Саратова, Воскресенского района. **Методы исследования:** поиск и анализ информации по данной теме, исследование, обобщение его данных.

Гипотеза – мы предполагаем, что причиной массового распространения хвойного вредителя - рыжего пилильщика вызвано прекращением массовой химической обработки леса.

Повреждения сосновых лесов Саратовской области в результате массового размножения рыжего соснового пилильщика приводят к снижению их продуктивности, нарушению целевых функций, порче древесины, нежелательным экологическим и социальным последствиям. Проанализировав специальную литературу и результаты экспериментов, мы выявили, что причиной массового распространения рыжего соснового пилильщика вызвано не только нехваткой химической обработки леса, но и сухой, теплой весной и жарким летом в Саратовской области, а также снижением уровня загрязнения атмосферного воздуха, что не подтверждает нашу гипотезу. Спасением Саратовских сосновых лесов может послужить дождливая и холодная весна и начало лета, что не наблюдалось последние три года с 2010 по 2012 годы.

Распространение рыжего соснового пилильщика, как было нами установлено, наблюдается в экологически чистых местах, поэтому заселенность сосняков рыжим сосновым пилильщиком вполне может служить индикатором чистоты.

ИСПОЛЬЗОВАНИЕ ЭКОЛОГО-ФЛОРИСТИЧЕСКОГО ПОДХОДА ДЛЯ ОЗЕЛЕНЕНИЯ ГОРОДА НА ПРИМЕРЕ КРАСНОГВАРДЕЙСКОГО РАЙОНА САНКТ-ПЕТЕРБУРГА

Чайковская Анна Юрьевна, Николаева Наталья Игоревна

Научный руководитель Еремеева Елена Юльевна

Эколого-биологический центр «Крестовский остров» ГБОУ ЦО «Санкт-Петербургский городской Дворец творчества юных», г. Санкт-Петербург

Актуальность. Современные проекты по озеленению выполняются на основе ландшафтного дизайна, одно из его актуальных направлений – отбор растений местной флоры для озеленения.

Цель – выявление и проверка критериев для отбора декоративных растений для городского озеленения в дикорастущей флоре на территории Красногвардейского района Санкт-Петербурга.

Задачи: изучить дикорастущую флору исследуемого участка города, выявить основные типы местообитания растений, выработать и применить критерии отбора декоративных растений на основе их эколого-биологических характеристик и особенностей их расселения в городских местообитаниях, отобрать потенциально



декоративные дикорастущие виды растений.

Материалы и методика. Исследования проводились с 2010 по 2012 год детально-маршрутным методом. Были выявлены основные типы местообитаний на исследуемом участке. Проведены флористические описания 131 участка с учетом обилия видов. При сборе гербария были использованы стандартные методики сбора, прессования и сушки растений. Для определения гербария использованы региональные определители растений.

Основные результаты и выводы. В результате исследований за 2010 и 2012 годы на исследуемом участке было зарегистрировано 246 видов, относящихся к 155 родам 48 семействам.

В ходе исследований разработана классификация типов местообитаний по степени антропогенной нарушенности экотопов. Были выделены 5 основных групп типов местообитаний: лесопарк, зеленые насаждения, участки с переуплотненной почвой, нарушенные экотопы и железнодорожные насыпи. Внутри этих групп выделено 32 типа местообитаний.

Для выработки критериев отбора декоративных растений для озеленения города использованы их экологические характеристики по шкалам Ландольта по отношению к увлажненности среды, почвенным параметрам - кислотности, содержанию доступного азота, гумусности, механическому составу, освещенности, температуре. Кроме того, в качестве критериев для отбора использованы такие характеристики зарегистрированных видов растений, как встречаемость и обилие в городских экотопах.

98 видов зарегистрированных дикорастущих видов растений относят к декоративным. По критериям отбора (декоративные качества, встречаемость, экологические характеристики) нами выбрано еще 42 вида дикорастущих растений, которые можно использовать в озеленении города.

СРАВНИТЕЛЬНАЯ ХАРАКТЕРИСТИКА МОРФОЛОГИЧЕСКИХ ОСОБЕННОСТЕЙ ОСОБЕЙ ПОПУЛЯЦИИ КАРАСЯ В ОЗЕРАХ СЭЛЭГШЭЭН И ОЛЬТЕРИК

Бухатиева Нонна Цыдыпжаповна

Научный руководитель Сахманов Александр Ухинович

МБОУ ДОД «Центр детского творчества», Республика Бурятия, с. Курумкан

В Курумканском районе расположены живописные озера: Сэлэгшээн, Ольтерик, Амут и др. Осенью по реке Баргузин поднимаются на нерест такие ценные рыбы, как сиг, хариус, омуль, таймень обыкновенный. Ихтиофауну водоемов верховьев р. Баргузин представляют в основном озерно-речные виды - хариус, ленок, карась. Серьезные опасения вызывает то, что численность особей в популяции карася в реке Баргузин, в озерах Сэлэгшээн и Ольтерик с годами сокращается. Местные старожилы рассказывают, что раньше стаи рыб, идущие на нерест, достигали такой плотности, что даже не видно было дна такой прозрачной реки, как Баргузин. Поэтому эти виды заслуживает особого внимания в целях изучения.

Актуальность темы исследования. Караси являются фоновыми видами рыб Забайкалья, населяя не только р. Баргузин, Сухэтки и его притоки, но и замкнутые



пресные водоемы - озера. В продуктивных, не перенаселенных рыбой прудах и озерах серебряные и золотые караси хорошо распространяются, и представляют определенный рыбохозяйственный интерес. Биология видов изучена достаточно хорошо, хотя региональные особенности продолжают уточняться. Для начала важно определить видовую/подвидовую принадлежность местных карасей.

Целями моего проекта являются морфологическая оценка карася оз. Сэлэгшээн и оз. Ольтерик как типичного представителя пресных водоемов нашего края, изучение и определение точной видовой принадлежности (золотой или серебряный) карася в Бурятии и у нас в районе с перспективой на дальнейшее выяснение причин сокращения численности.

Для достижения данной цели были поставлены следующие **задачи**:

1. Выявить существующие в половозрастных категориях популяции карася, различающихся по морфометрическим показателям в озерах Сэлэгшээн и Ольтерик и их протоках.

2. Сравнить популяции карася в разных биотопах по морфометрическим показателям групп в различных возрастных категориях.

3. Выявить экологические особенности карася в исследуемых нами водоемах.

Объектом исследования является морфологическая оценка карповых рыб открытых и замкнутых водоемов наших рек и озер.

Предметом исследования является карась, обитающий в оз. Сэлэгшээн и оз. Ольтерик и их протоках.

По итогам нашей работы были сделаны следующие выводы:

1. В условиях нашего района карась обладает хорошей выживаемостью и высокой численностью, но в результате засухи последних лет и постоянной добычи особей двух-трехлетнего возраста численность особей старших возрастных категорий сравнительно мала.

2. В настоящих условиях существования карась является более перспективным только для местного промысла.

3. Установленные изменения морфометрических показателей из двух водоемов караса связаны, по меньшей мере, с двумя регулирующими факторами. Первый из них является пищевым и обусловлен возможностью караса питаться полноценно в условиях озера и ее протоке, но на его рост влияют перенаселение озера и протока, частые зимние заморы. Карась в условиях зарастающего озера Ольтерик развивается лучше по всем показателям и имеет большую численность в сравнении с карасями оз. Сэлэгшээн. Второй причиной спонтанной регуляции количественных и морфометрических параметров популяций караса является фактор антропогенного воздействия путем регулярной добычи особей определенных размеров ограниченного числа возрастных категорий. Но в водоёмах Бурятии серебряный карась обладает хорошей выживаемостью и высокой численностью, несмотря на суровые условия зимовки, засухи за последние годы.



ВЛИЯНИЕ ЗАТОПЛЕНИЯ ОБЛЕПИХИ НА ВЫЖИВАЕМОСТЬ ЯИЦ И ОТРОЖДЕНИЕ ГУСЕНИЦ ОБЛЕПИХОВОЙ МОЛИ

Зарва Алена Романовна

Научный руководитель Котова Людмила Кирилловна

МБОУ Ацульская СОШ, Республика Бурятия, п. Темник

Основным вредителем облепихи является облепиховая моль, размножаясь в массе и, распространяясь в зарослях облепихи, наносит основной и непоправимый вред урожаю облепихи.

Из комплекса мер борьбы с облепиховой молью первостепенное значение имеют агротехнические мероприятия в качестве основных элементов, создающих оптимальные условия для развития самой облепихи и подавляющих развитие вредителей. Агротехнический метод борьбы не требует дополнительных затрат на защитные мероприятия и создает условия, предотвращающие массовое размножение вредных организмов, тем самым сводит до минимума их вредоносность и сохраняет в чистоте окружающую природную среду.

Цель исследования: изучить действие затопления облепихи на выживаемость яиц и отрождение гусениц облепиховой моли.

Задачи:

- изучить фенологию развития облепиховой моли в условиях села Ацула Селенгинского района.

- исследовать влияние затопления облепихи в течение 20 суток на культурных посадках и в естественных зарослях на выживаемость яиц и отрождение гусениц облепиховой моли.

- исследовать влияние затопления облепихи в течение 5 суток при двукратном затоплении с промежутком 10 дней на культурных посадках и в естественных зарослях на выживаемость яиц и отрождение гусениц облепиховой моли.

- выявить вариант, наиболее эффективно оказывающий действие затопления облепихи на выживаемость яиц и отрождение гусениц облепиховой моли

- определить урожай плодов с одного куста и прибавку урожая на участках с затоплением и в контроле (без затопления).

Исследования и опыты проводились в течение двух лет 2011-2012 гг. в подсобном хозяйстве школы. Проводились опыты по затоплению культурных и диких зарослей облепихи в течение 20 суток и двукратном затоплении в течение 5 суток с промежутком 10 дней.

Результаты проведенных двухлетних опытов показали, что действие затопления облепихи имеет двойное значение: во – первых, оно обеспечивает оптимальный водный режим почвы и растений в наиболее ответственный период ее роста и развитие – формирования плодов; во – вторых, отрицательно воздействует на выживаемость яиц и отрождение гусениц облепиховой моли и в конечном итоге способствует сохранению от повреждения ими наиболее экономически ценной части облепихи – почек. Так, при затоплении естественных зарослей и культурных посадок облепихи в течение 20 суток зараженных и поврежденных почек гусеницами моли было всего соответственно 4% и 3%, а на незатопленном участке – 56% и 54%. Урожай плодов с одного куста с этих участков почти одинаковый, с небольшим превышением на первом. Это объясняется, возможно, тем, что длительное затопление стоячей водой



отрицательно действует на рост и развитие облепихи. При визуальном наблюдении развитие облепихи на таких участках сильно отставало. Так, например, набухание и раскрытие почек запаздывало на 7 – 8 дней по сравнению с контрольными кустами облепихи. Урожай плодов в среднем с одного куста составил на участке с затоплением - 2.8кг (дикие заросли), а в контроле (без затопления) - 2.2кг (дикие заросли); на культурных посадках с затоплением - 3.1кг, а в контроле (без затопления) - 2.7 кг.

При двукратном затоплении с промежутком 10 дней и продолжительностью затопления в 5 суток зараженность почек гусеницами моли в диких зарослях равнялось 15%, в контроле (без затопления) – 64%, на культурных посадках - 8%, в контроле (без затопления) – 75%. Урожай плодов в среднем с одного куста составил на участке с затоплением - 4.2кг (дикие заросли), а в контроле (без затопления) – 2.2 кг (дикие заросли); на культурных посадках с затоплением - 4.2кг, а в контроле (без затопления) – 1.5кг.

Таким образом, наиболее эффективным оказался вариант – затопленная облепиха (культурные посадки) – 5 суток (двукратное затопление с промежутком 10 дней) и вариант – затопленная облепиха (дикие заросли) – 5 суток (двукратное затопление с промежутком 10 дней), оказывающие наибольшее действие затопления облепихи на выживаемость яиц и отрождение гусениц облепиховой моли, а также средний урожай плодов с одного куста.

Наибольшая прибавка урожая облепихи получена в вариантах (двукратное затопление с промежутком 10 дней). Данные варианты можно рекомендовать для применения в практической работе.

ЖИВОТНЫЙ И РАСТИТЕЛЬНЫЙ МИР РЕЧКИ ИВОЛГИНКА

Найданов Намжил Далаевич

Научный руководитель Митыпова Наталья Николаевна

МОУ Сужинская СОШ, Республика Бурятия, с.Сужа

Важность и актуальность исследуемой проблемы послужило основанием для определения темы моей исследовательской работы «Исследование животного и растительного мира нашей речки Иволгинка». Выбор темы осуществлялся исходя из интереса к проблеме возможности получения конкретных практических данных исследуемого объекта.

Каждый мелкий водоём – это своеобразный, но сложно устроенный мир растений и животных. Итак, жизнь на воде... Разберемся, чем она отличается от жизни на суше. Вода – более плотная среда, чем воздух. Здесь свой микроклимат, так как температура воды ровнее температуры воздуха там меньше света и кислорода. И важнейшие биологические особенности обитателей водоёма заключаются в приспособлении к жизни в этой среде, поэтому я решил исследовать животный и растительный мир речки Иволгинка, которая протекает недалеко от нашего села Сужа.

Для выявления разнообразия растений и животных, обитающих на территории и побережье речки Иволгинка мной был выделен определенный участок, где проходили исследования, и был зафиксирован список растений и животных, живущих на территории и побережье речки.

В результате наблюдения, сравнения, работы с дополнительной литературой я при-



шел к выводу, что наша речка заселена многими разнообразными видами животных и растений. Например, такими редкими животными, как ондатра, омуль, сазан, сом во время нереста. Из растений, обитающих на данной территории, редкими являются калужница болотная, кубышка желтая и аир болотный. Вследствие этого можно сделать вывод, что речка является пригодной для обитания таких редких и значимых животных и растений.

Водные растения и животные образуют сложную биологическую систему. Минеральные вещества служат пищей для микроскопических планктонных водорослей, которые поедаются планктонными рачками. Те, в свою очередь, служат пищей для рыб. И, надо помнить, что малейшее загрязнение воды может привести к нарушению установившегося в водоеме биологического равновесия. Поэтому, заботясь о чистоте воды, мы не просто помогаем растениям и животным, но и содействуем себе, своему здоровью и гармоничному сосуществованию с природой.

VII Всероссийская конференция обучающихся
«НАЦИОНАЛЬНОЕ ДОСТОЯНИЕ РОССИИ»



ИНФОРМАЦИОННЫЕ ТЕХНОЛОГИИ, МАТЕМАТИКА

2013



ГЕОМЕТРИЯ В ОРНАМЕНТЕ. ГЕОМЕТРИЧЕСКИЙ ОРНАМЕНТ В ДЕКОРАТИВНО-ПРИКЛАДНОМ ИСКУССТВЕ ДОНСКОГО КРАЯ

Макаренко Евгений Юрьевич

Научный руководитель Михайлова Татьяна Юрьевна

МБОУ Самарская СОШ №1 Азовский район Ростовская область

Восхищаясь рукотворной красотой орнаментов, воплощенных в предметах декоративно-прикладного искусства Донского края, мы не задумываемся о роли геометрии в создании этих произведений.

Актуальность исследования: повышение роли наглядности и практической направленности геометрии; осмысление необходимости применения знаний и умений по геометрии при построении геометрических орнаментов; применение геометрического орнамента в изделиях декоративно-прикладного искусства, в глубокой связи его с историей развития донского казачества; повышение интереса к геометрии и осознанному выбору профиля обучения в старшей школе.

Цели исследования: изучить математические закономерности, связанные с построением орнаментов; показать применение геометрического орнамента в изделиях декоративно - прикладного искусства донского казачества.

Задачи исследования: изучить литературу, СМИ и интернет - ресурсы по данной теме; теоретически обосновать существование различных видов и типов орнамента; научно обосновать геометрический метод построения орнаментов; исследовать применение геометрического орнамента в резных деревянных деталях и внутреннем убранстве казачьих куреней; одежде донских казаков; в росписи керамической посуды; показать применение полученных знаний и наблюдений при изготовлении изделий декоративно-прикладного искусства.

Методы исследования: исследование геометрических методов построения орнаментов; подборка, анализ, систематизация материала об использовании геометрического орнамента в декоративно-прикладном искусстве; анализ использования геометрических орнаментов в народных промыслах донского края; участие в росписи изделий из керамики.

Выводы: изучены основные виды орнаментов; изучены основные типы геометрических орнаментов (ленточный, сетчатый, розетка); выявлены геометрические элементы, используемые при построении геометрического орнамента: линии — прямые, ломаные, кривые; фигуры — треугольники, квадраты, прямоугольники, круги, эллипсы и различные комбинации из них; геометрические преобразования — симметрия, параллельный перенос, поворот; научно обоснован геометрический метод построения орнаментов; проведен анализ использования геометрических орнаментов в декоративно - прикладном искусстве донского казачества; выполнена роспись керамических изделий с использованием геометрического орнамента.

На основе анализа теоретических и практических материалов, экспериментального исследования выявлены использование геометрического орнамента в резных деревянных деталях и внутреннем убранстве казачьих куреней; одежде донских казаков; в росписи керамической посуды. В работе даются рекомендации и практические советы по использованию геометрического орнамента в изделиях народных промыслов донского края.

Представленный материал может быть использован для показа на уроках, элек-



тивных курсах, занятиях проектной деятельностью по математике. Воспитывает у учащихся любовь к Донскому краю и его народным промыслам. Поможет им оценить значение приобретенных знаний по геометрии.

СТЕРЕОМЕТРИЧЕСКОЕ ОБОБЩЕНИЕ ЗАДАЧИ О ТРАЕКТОРИИ ЧЕТВЕРТОЙ ВЕРШИНЫ ПРЯМОУГОЛЬНИКА

Бессонова Татьяна Вадимовна

Научный руководитель Таранова Марина Владимировна

МБОУ СОШ Лицей № 113, Новосибирская область, г. Новосибирск

В математике достаточно часто, встречаются задачи, которые можно получить, построив их аналоговую модель. В частности. Плоская фигура квадрат имеет пространственный аналог – куб.

Целью проводимого исследования являлись условия, при которых возможно стереометрическое обобщение некоторого класса геометрических задач планиметрии. К таким условиям можно отнести следующее: плоский геометрический объект возможно имеет стереометрический аналог, если есть возможность сделать замену точки на прямую, прямой на плоскость, окружности на сферу и т.д. Например.

Планиметрическая задача: Найти множество чётных вершин D прямоугольников $PADC$; одна вершина P которых лежит в данной точке внутри данной окружности радиуса r , а две соседние с ней вершины A и C – на окружности.

Стереометрическое обобщение планиметрической задачи: Пусть P - данная точка внутри данной сферы, A , B и C – произвольные три точки этой сферы такие, что отрезки PA , PB и PC взаимно перпендикулярны. Пусть D – вершина параллелепипеда, определённого отрезками PA , PB и PC диагонально противоположная к P . Определите множество точек D .

В результате проведенного исследования были сформулированы и доказаны некоторые утверждения, полезные в решении задач геометрии:

1. Для любого прямоугольника $ABCD$ и любой точки K

$$AK^2 + CK^2 = BK^2 + DK^2.$$

2. Все точки D лежат на сфере с центром в той же точке K , что у исходной сферы, и радиусом $\sqrt{3r^2 - 2p^2}$, где $p = KP$, r – радиус исходной сферы.

3. Квадраты радиусов четырёх сфер с центром K , на которых лежат точки P ; A , B и C ; A_1 , B_1 и C_1 , D , образуют арифметическую прогрессию: $p^2, r^2, 2r^2 - p^2, 3r^2 - 2p^2$.

4. Если несколько концентрических окружностей, квадраты которых составляют арифметическую прогрессию, пересекают некоторую окружность γ , то общие (с γ) хорды этих окружностей параллельны и находятся на одинаковом расстоянии друг от друга.

5. Плоскости ABC и $A_1B_1C_1$ пересекают диагональ PD (см. стереометрическое обобщение) параллелепипеда в таких точках M и M_1 , которые делят её на три одинаковых отрезка; $PM = MM_1 = M_1D$ - и являются точками пересечения медиан треугольников ABC и $A_1B_1C_1$.

Научные руководители – канд. пед. наук, доцент М.В. Таранова;
отл. просвещения, учитель высшей квалифик. кат. Г.И. Гуль



РЕШЕНИЕ СИСТЕМ УРАВНЕНИЙ С ДВУМЯ ПЕРЕМЕННЫМИ КОМПЬЮТЕРНЫМ СПОСОБОМ

Жидков Илья Сергеевич

Научный руководитель Моргунова Светлана Павловна

МОУ «Школа-интернат среднего (полного) общего образования с.Ныда», Ямало-Ненецкий автономный округ, Надымский район, с. Ныда

Работа посвящена исследованию методик нахождения решений систем уравнений с двумя переменными. Исследовательская работа проводилась с целью составления алгоритма применения графического способа решения систем уравнений компьютерным методом через построение графиков функций с помощью мастера диаграмм электронных таблиц.

В ходе исследования рассмотрены математические методы решения систем, основные этапы работы с электронной таблицей, в частности более подробно показан графический способ решения систем уравнений, разработаны алгоритмы заполнения таблицы, построения графиков функций, указан способ определения решения систем уравнений.

Практическая значимость данной работы заключается в том, что собранные и обработанные материалы в доступной для школьников форме могут быть использованы на уроках математики, информатики и физики при решении систем уравнений любых видов функций, при изучении возможностей электронных таблиц, нахождении зависимости одной величины от другой.

В результате исследования были сделаны следующие выводы:

- Интеграция рассмотренных тем способствует сближению и связи дисциплин, развивает целостное представление о многообразии способах решения одних и тех же задач различными способами, т.е. позволяет переносить способы действий с одних объектов на другие, что облегчает учение и формирует представление о целостности мира.
- Построение различных по структуре графиков используется во многих областях человеческой деятельности и является практически значимым.

ПОНЯТИЕ НОРМЫ L_p ПРОСТРАНСТВА В РЕШЕНИИ ЗАДАЧ НА МИНИМУМ

Криворотова Алина Михайловна

Научный руководитель Таранова Марина Владимировна

г. Новосибирск, Россия, 9 класс, лицей 113

Проблема исследования заключалась в поиске общего метода решения геометрических задач на минимум, в которых необходимо сравнивать наборы чисел типа $\vec{a} = (a_1, a_2, \dots, a_n)$ и $\vec{b} = (b_1, b_2, \dots, b_n)$.

Основным инструментом исследования являлось понятие нормы L_p пространства.

Основные результаты исследования можно представить в виде двух групп решенных математических задач. К первой группе относятся задачи на освоение понятия **нормы L_p** пространства; ко второй – относятся задачи на отыскание минимума, в



решении которых использовалось понятие нормы L_p пространства.

1. Было доказано, что: 1) в пространстве L_1 треугольник ABC ($A(1; 0), B(0; 1), C(-1; 0)$) является равносторонним; 2) в пространстве L_1 у четырехугольника $ABCD$ с вершинами $A(1; 0), B(0; 1), C(-1; 0), D(0; -1)$ длины всех сторон и диагоналей равны 2; 3) геометрическим местом точек M , для которых $d_1(K_1, M) = d_1(K_2, M)$, $K_1(0; 0), K_2(0; 2)$ – является прямая $y = 1$.

2. Вторая группа задач сформулирована в общем виде: для данного остроугольного треугольника найти точку с наименьшей L_p - нормой трех расстояний от нее до вершин треугольника. То есть, для $p \geq 1$ нужно найти точку M , для которой величина $(MA^p + MB^p + MC^p)^{1/p}$ наименьшая. Для каждого p получилась своя задача.

Задача для $p=1$: найти точку, сумма расстояний от которой до вершин данного остроугольного треугольника наименьшая.

В результате решения этой задачи было доказано, что такой точкой может являться точка Торричелли.

Задача для $p=2$: найти точку, сумма квадратов расстояний от которой до вершин треугольника будет наименьшая.

В результате решения этой задачи было доказано, что сумма квадратов расстояний от произвольной точки M до вершин треугольника равна сумме квадратов расстояний от точки до G этих вершин, плюс 3 (здесь G – центр тяжести треугольника). Сумма квадратов наименьшая, тогда, когда $GM = 0$, то есть точки M и G совпадают.

Задача для $p = \infty$: найти точку, для которой наибольшее из трех расстояний до вершин данного остроугольного треугольника минимально.

В результате решения этой задачи было доказано, что точка, для которой наибольшее из трех расстояний до вершин данного остроугольного треугольника минимально, является центром описанной окружности.

МАТЕМАТИЧЕСКИЕ ЗАДАЧИ В ХУДОЖЕСТВЕННЫХ ПРОИЗВЕДЕНИЯХ: ФАНТАЗИЯ, ВООБРАЖЕНИЕ, РЕАЛЬНЫЙ РАСЧЕТ

Пестрякова Дарья Сергеевна

Научный руководитель Бачинская Светлана Михайловна

МБОУ лицей № 48 имени Александра Васильевича Суворова, Краснодарский край, г.Краснодар

1. Пояснительная записка моего проекта содержит: выбор и обоснование темы, цели, задачи и методы исследования.
2. Опорной схемой размышления моего проекта является краткое содержание первой, второй и третьей глав.
3. В исторической справке - краткая история математики и ее связь с другими науками.
4. Анализ идеи включает рассуждение о математике и ее связи с литературой.
5. Первая глава проекта: рассматриваются старинные меры длины.
6. Во второй главе решены задачи: из статьи Н.В. Гоголя «Об архитектуре нашего времени», из произведения А.С.Пушкина «Скупой рыцарь» и знаменитая арифметическая задача, которая смутила семиклассника Егора Зиберова из чеховского рассказа



«Репетитор», которые имеют реальное решение ли это просто авторский вымысел.

7. В третьей главе рассматриваются задачи из произведений писателей 20 века.
8. Данная часть проекта это вывод о проведенных исследованиях и их результаты.
9. Часть содержит самооценку, актуальность и литературу, используемую в работе.

ПРОЦЕНТЫ И ОДИН ИЗ ВИДОВ ЗАДАЧ НА ПРОЦЕНТЫ

Лях Екатерина Алексеевна

Научный руководитель Ведерникова Ирина Александровна

МБОУ лицей №48, Краснодарский край, г. Краснодар

«Человеку, изучающему математику, часто полезнее решать одну и ту же задачу тремя различными способами, чем решать три-четыре различные задачи. Решая одну задачу различными способами, можно путём сравнения выяснить, какой из них короче и эффективнее. Так вырабатывается опыт решения задач.» (У.У.Сойер)

Математика проникает почти во все области деятельности человека, что положительно сказывается на темпе роста научно-технического прогресса. В связи с этим стало жизненно необходимым усовершенствовать математическую подготовку подрастающего поколения, то есть учащихся.

В работе затронута тема « Проценты», которая изучается только в курсе математики 5 класса. И не вольно возникает вопрос , неужели, хватит этих знаний для того, чтобы решать экономические, финансовые задачи? Можно ли рассуждениями пятиклассников вывести формулы простых и сложных процентов? Эти вопросы воодушевляют на создание проекта, в котором необходимо исследовать некоторые задачи на предмет вывода формул.

Было выбрано 7 учащихся из желающих, у которых отличные оценки по предмету. Исследование проходило 4 дня. Ребята решали по одной задаче в день, всего 4 задач. Какие же будут результаты???

В нашем проекте, с помощью исследования задач, выводится алгоритм решения задач на простые и сложные проценты, алгоритм решения задач на смеси и сплавы, позволяющий быстро и правильно производить вычисления.

Цель проекта: исследовать задачи на проценты с помощью возможностей пятиклассников и подвести их к выводу новых методов вычисления простых и сложных процентов, к алгоритмам решения задач на смеси и сплавы, и показать практическое применение знаний по данной теме.

Задачи проекта: с помощью теоретического материала и элементарных вычислений по теме « Проценты», вывести формулы простых и сложных процентов. Развивать логическое и умственное мышление; прививать интерес к предмету математики; развивать кругозор и углублять знания по математике.

Гипотеза: Возможно, ли используя знания пятиклассников, вывести формулы простых и сложных процентов для решения некоторых финансово-кредитных задач?

Решение задач проходило на добровольной основе . исследования проводились в течение 4 дней . Каждый день по одной задаче. Ребята с удовольствием рассуждали , приводили свое решение, в ходе которого доказывали свое мнение. Знания , получен-



ные в пятом классе на уроке математики по теме « Проценты» являются начальными и основными. Рассуждениями ребят были выведены формулы « простого» и « сложного» процентного роста. Конечно же, простейшие задачи в финансовой области можно решить, но для понимания смысла задачи необходимы дополнительные сведения и знания. Некоторые вычислительные процессы непосильны ученикам 5 класса, так как они рассматриваются в более поздних классах. Но столько энтузиазма, столько эвристических позывов у этих ребят, стоит только позавидовать. Работа придала познавательный толчок в изучении математических понятий .

СТЕРЕОМЕТРИЧЕСКИЕ ЗАДАЧИ. ПРОБЛЕМЫ ВЫБОРА РЕШЕНИЯ

Дейнега Сергей Витальевич

Научный руководитель Лакомкина Любовь Владимировна

МАОУ «Многопрофильный лицей», ЯНАО Тюменская область, г. Муравленко

Современные технологии различных производств (строительства, машиностроения, приборостроения и т. п.) базируются на построении объемных (трехмерных) моделей. Довольно часто в трехмерном проектировании требуется решение задач определения количественных показателей взаимного расположения: двух точек; точки и прямой; точки и плоскости; скрещивающихся прямых.

Задачи по стереометрии - прекрасные упражнения, способствующие развитию пространственных представлений, умения логически мыслить, способствующие более глубокому усвоению всего школьного курса математики. По этой причине задачи такого типа включены в число заданий повышенного уровня сложности КИМов ЕГЭ. Заметную экономию времени на экзамене дает умение быстро найти рациональный способ решения задачи.

В данной работе были рассмотрены четыре типа стереометрических задач, и два способа их решения: поэтапно-вычислительный и координатный. Каждая из восьми рассмотренных задач была решена двумя способами. На основании проделанной работы, были сделаны рекомендации по выбору способа решения задач.

Данная работа может быть использована в качестве пособия для подготовки к ЕГЭ по математике.

ИНТЕРАКТИВНЫЙ ДИКТАНТ

Егоров Илья Александрович

Научный руководитель Боева Анна Вячеславовна

СОФ НИУ «БелГУ», Белгородская область, г. Старый Оскол

Разработка проблем компьютерного обучения обусловлена общими задачами информатизации современного общества. Овладение обучающимися новыми способами получения и обработки информации с помощью электронных вычислительных средств становится обязательным требованием к конкурентоспособной личности в условиях современного рынка труда.

Информационные технологии открывают обучаемым доступ к нетрадиционным источникам информации, позволяют реализовать принципиально новые формы



и методы обучения с применением средств концептуального и математического моделирования явлений и процессов, которые способствуют повышению качества образования.

Образовательные сайты сети Интернет предлагают большое количество современных инструментов для использования их в процессе обучения. На наш взгляд, особое внимание заслуживает интерактивный диктант образовательного ресурса Грамота.ру. Он предназначен для проведения online тестирования по русскому языку. Тестирование может пройти любой желающий и, практически мгновенно, получить результат. Однако, эти результаты не сохраняются, а количество предложенных текстов весьма ограничено, что делает невозможным систематическое и целенаправленное использование интерактивного диктанта в учебном процессе. Не представляется возможным использование такого ресурса на других языках.

Разработанный программный комплекс позволяет проверить грамотность пользователя. Технология аналогична интерактивному диктанту сервиса «Грамота.ру». Однако, добавлена возможность создания текстов диктантов на различных языках преподавателями, не являющимися профессионалами в области программирования, а также предусмотрено сохранение результатов работы тестирования обучаемых.

Программный комплекс состоит из двух независимых приложений. Первое предназначено для создания текста диктанта с указанием заданий и правил их выполнения, а второе – предусматривает возможность проведения обучающего и контрольного диктантов. Тексты диктантов могут быть ранжированы на обычный и повышенный уровень.

«Интерактивный диктант» предназначен для использования в образовательных учреждениях различных уровней.

ДОКАЗАТЕЛЬСТВО ТРИГОНОМЕТРИЧЕСКИХ ФОРМУЛ ГЕОМЕТРИЧЕСКИМ СПОСОБОМ

Чулошников Артём Павлович

Научный руководитель Останина Тамара Дмитриевна

МБОУ СОШ №159 с углубленным изучением математики, физики, г. Новосибирск

Как всем известно, математика – царица наук и тригонометрия является одним из её ключевых разделов. Редко кто задумывается, что тригонометрическую задачу можно решить геометрическим способом, хотя он, во многих случаях, наиболее удобен. Решая задачи именно этим нестандартным способом, мы лучше понимаем тригонометрию в целом и отдельные её разделы, развиваем воображение и творческое мышление, тем самым увеличивая свой математический потенциал.

Актуальность избранной темы обуславливается тем, что в школьном курсе нет разделов иллюстрирующих возможность решения задач тригонометрии геометрическими способами. Таким образом, обучающиеся не видят тесной связи между тригонометрией и геометрией, что не позволяет им решать многие задачи, плачевным результатом этого является потеря баллов на экзамене.

Доказательство формулы $\sin 2\alpha = 2\sin\alpha \times \cos\alpha$

Доказательство формул $\cos 2\alpha = 1 - 2\sin^2\alpha$ и $1 + \cos 2\alpha = 2\cos^2\alpha$.

Доказательство формулы $\sin^2\alpha + \cos^2\alpha = 1$



Доказательство равенства $\sin 54^\circ - \sin 18^\circ = \frac{1}{2}$

Доказательство равенства $\sin 75^\circ = \sin 15^\circ + \sin 45^\circ$

Доказательство формул $\sin(\alpha + \beta) = \sin\alpha \times \cos\beta + \sin\beta \times \cos\alpha$ и $\cos(\alpha + \beta) = \cos\alpha \times \cos\beta - \sin\alpha \times \sin\beta$

Доказательство формул $\cos(B - A) = \cos A \times \cos B + \sin A \times \sin B$; $\sin(B - A) = \sin B \times \cos A - \sin A \times \cos B$

$$\operatorname{tg}(B - A) = \frac{\operatorname{tg} B - \operatorname{tg} A}{1 + \operatorname{tg} B \times \operatorname{tg} A}$$

Доказательство формулы $\operatorname{tg}_2 \frac{B}{2} = \frac{1 - \cos B}{\sin B}$

ПРИМЕНЕНИЕ ГЕОИНФОРМАЦИОННОЙ СИСТЕМЫ ПРИ СОЗДАНИИ СХЕМ ТУРИСТСКИХ МАРШРУТОВ

Ильченко Анатолий Александрович

Научный руководитель Калюжина Любовь Николаевна

МБОУ «Технический лицей при СГА», Новосибирская область, г. Новосибирск

Современный туризм представляет собой уникальное социально-экономическое явление мирового масштаба. Особая значимость туризма для мирового развития заключается в том, что он выступает и как сектор экономики, и как вид экономической деятельности, и как рынок, и как общественное движение. Выполняя большинство основных функций социальной сферы, туризм является одной из высокодоходных и наиболее динамично развивающихся отраслей мировой экономики. По данным Всемирного Совета по туризму и путешествиям, в 2007 г. доля туризма в мировом ВВП составила 3.6%, а с учетом сопутствующих отраслей - 10.4% .

Туризм оказывает большое влияние на развитие социально-экономической инфраструктуры регионов. Благодаря туризму появляются новые рабочие места, укрепляются позиции малого и среднего бизнеса, развиваются сети связи, транспортные и телекоммуникационные системы, повышается культура населения.

Качественное преобразование туризма и его превращение в отрасль экономики возможно при соответствующем рекламно - информационном обеспечении и применении компьютерных технологии, в частности геоинформационных технологий.

Поэтому **целью** нашей работы является разработка методики формирования схем туристских маршрутов с применением геоинформационных систем (ГИС).

Объектом нашего исследования являются геоинформационные технологии в социально-культурном сервисе и туризме.

Предметом исследования является методика создания схем туристских маршрутов с применением геоинформационных систем.

Методы исследования: поисковый, картографический, геоинформационный, системный анализ.

К основным результатам работы следует отнести:

- ⊙ изучены общие сведения о туристских маршрутах;
- ⊙ рассмотрены функциональные возможности ГИС MapInfo;



⊙ рассмотрены содержания электронных карт ОКН на территории г. Новосибирск, р.п. Колывань, г. Куйбышев и определена возможность их использования при создании туристских маршрутов в MapInfo;

⊙ разработана и апробирована методика создания схем туристических маршрутов с применением MapInfo. При апробации этой методики были разработаны схемы туристских маршрутов на тему «Деревянное зодчество начала XX века» на территории г. Новосибирск, р.п. Колывань, г. Куйбышев, а также эскиз буклета.

Научная новизна работы заключается в подходе формирования схем туристских маршрутов по объектам культурного наследия в геоинформационной системе MapInfo.

Практическая значимость работы. Разработанная методика позволяет оперативно создавать разнообразные маршруты и буклеты. Созданные схемы туристских маршрутов, в процессе апробации методики, могут быть применены при проведении экскурсий на территории города Новосибирск, города Куйбышев и р.п. Колывань по деревянному зодчеству начала XX века.

ОРТОЦЕНТРИЧЕСКИЙ ТРЕУГОЛЬНИК

Камынина Светлана Анатольевна

Научный руководитель Марич Ольга Ивановна

*МАОУ СОШ№4 имени Героя Советского Союза Ф.А. Лузана, Краснодарский край,
г. Абинск*

Треугольник – самая простая замкнутая прямолинейная фигура, одна из первых, свойства которых человек узнал еще в глубокой древности, т. к. эта фигура всегда имела широкое применение в практической жизни. Изображения треугольников и задачи связанные с ними встречаются во многих папирусах Древней Греции и Древнего Египта. Еще в древности стали вводить некоторые знаки обозначения для геометрических фигур. Древнегреческий ученый Герон (I век) впервые применил знак вместо слова треугольник.

Тема «Ортоцентрический треугольник» достаточно актуальна. Сталкиваемся с ней, особенно при решении задач повышенного уровня из различных сборников задач для подготовки к ЕГЭ. Возникает чувство явной нехватки знаний по данной теме. В предложенной работе детально изучено понятие ортоцентрического треугольника, показаны его свойства и их применение при решении задач различного уровня сложности.

При рассмотрении ортоцентрического треугольника были выявлены следующие закономерности:

- 1) равенство углов треугольника и углов, образованных построением высот;
- 2) основной треугольник подобен треугольникам, которые отсекают от сторон отрезки, соединяющие основания высот;
- 3) радиус окружности, описанной около ортоцентрического треугольника $H_a H_b H_c$ вдвое меньше радиуса окружности, описанной около $\triangle ABC$.

Эти закономерности доказаны, весь материал оформлен в виде опорного конспекта.

В работе очень выгодно показывается, как сделанные на доказательной основе выводы, облегчают решение задач.



СОВРЕМЕННОЕ СОСТОЯНИЕ И ПЕРСПЕКТИВЫ РАЗВИТИЯ ЭЛЕКТРОННОГО РЫНКА В РОССИИ

Шихмагомедова Ангара Мадридовна

Научный руководитель Шавшина Светлана Анатольевна

*ФГБОУ ВПО Дагестанский государственный университет, Республика Дагестан,
г. Махачкала*

Данная работа посвящена исследованию современного состояния и перспектив развития электронного рынка в России и состоит из введения, 4 параграфов и заключения.

Актуальность данной темы вызвана тем, что интернет-торговля уже стала неотъемлемой частью жизни многих жителей нашей страны. Однако в этой сфере существует немало проблем, таких как: низкое проникновение широкополосного доступа в интернет; недостатки логистики и высокий уровень цен за доставку; низкий уровень развития электронных платежных систем; низкие доходы населения; недоверие к интернет-магазинам, онлайн-платежам и к качеству товара, приобретаемому через интернет; дорогая аренда складских помещений; плохо развитая почтовая инфраструктура и т.д.

В первом параграфе данной работы исследуется современное состояние российского электронного рынка, представлены особенности его развития.

Во втором параграфе рассматриваются причины отставания России от Запада в сфере on-line торговли, проблемы, существующие на данный момент в этой сфере и пути их решения.

Основной причиной, по которой Россия отстает в развитии интернет-торговли от Запада – это низкая степень проникновения интернета, вследствие чего и его высокая стоимость. А без интернета не может быть и речи об on-line шопинге. На данный момент из-за этой проблемы в первую очередь страдают жители регионов, таких как Республика Дагестан.

Проблемы с доставкой так же негативно сказываются на интернет-торговле, однако многие крупные компании уже нашли выход из этого положения путем заключения сделок с компаниями, которые непосредственно специализируются на этом виде деятельности.

В третьем, на основе проведенного анализа, определены перспективы развития интернет-торговли в России. Одним из важных событий, которое повлияет на развитие электронного рынка в России, является вступление России в ВТО, благодаря чему произойдет усиление конкуренции в интернете, что и повлияет положительно на уровень сервиса интернет-магазинов, в том числе и на логистику, удобство использования и т.д.

В четвертом параграфе описано состояние электронного рынка Республики Дагестан, представлены наиболее известные в этом регионе интернет-магазины и услуги, оказываемые ими.

При написании работы мною были изучены материалы из электронных журналов и интернет-сайтов. Для выявления отношения жителей Дагестана к интернет-торговле мною был проведен on-line опрос на тему «Развитие интернет-торговли в Дагестане», результаты которого представлены в 4 главе данной работы.

По прогнозам экспертов к 2015 году объем рынка интернет-торговли вырастет до 23-30 миллиардов долларов. Но, не смотря на такой стремительный рост, интернет-продажи по-прежнему будут не столь популярны относительно традиционного способа совершения покупок.



ПОСТРОЕНИЕ ПОДСИСТЕМЫ ДЛЯ ОЦЕНКИ КОМПЕТЕНЦИЙ ПЕРСОНАЛА

Лелеко Наталья Романовна

Научный руководитель Преображенский Андрей Петрович

Воронежский институт высоких технологий, Воронежская область, г. Воронеж

Процесс работы предполагает наличие результатов оценки компетенций. О соответствии целей и результатов можно говорить, когда имеются необходимые механизмы и инструменты измерения достижения этих целей и результатов, отметки степени близости достигнутого к планируемому. Сами же измерительные инструменты во многом зависят от характера критериев, применяемых оценочных шкал.

В связи с этим обнаруживается необходимость комплексного решения таких вопросов как сочетание форм и методов контроля, разработка системы оценивания, а также роли системы рейтинг-контроля как одного из важнейших мотивирующих факторов. Это позволило сформулировать проблему исследования, сущность которой заключается в анализе компетенций работников.

Введение рейтинговой оценки в деятельности работников направлено в первую очередь на разрушение стереотипов, на развитие динамики психологических и социальных оценок деятельности работников. Оставляя все прежние стимулы рейтинг-оценка вводит новые.

Организация анализа рейтинг-оценки на различных уровнях позволяет создавать систему изучения индивидуальных особенностей работников, сочетая с общей оценкой состояния условий их работы.

Целью работы являлось моделирование процессов оценки компетенций работников на предприятии.

Для достижения цели необходимо было решить задачи:

1. Провести обзор методов оценки компетенций.
2. Рассмотреть алгоритм оценки компетенций работников.
3. Программно реализовать алгоритм оценки компетенций.

После загрузки главного файла приложения на экране автоматически появляется форма с главным меню программы. Приложение автоматически подключается к базе данных, содержащей информацию о персонале.

Далее, пользуясь командами меню на главной форме, пользователь может выбрать требуемую операцию в работе с базой данных:

- Анализ базы данных;
- Анализ работников по критериям;
- Визуализация способностей работников.

При выборе каждой операции появляется новая форма. Для этого следует нажать на кнопку соответствующую требуемым действиям.

Мы выделили следующие компетенции для работников «Дополнительное образование», «Квалификация», «Возраст», «Инновационное мышление», «Лидерские качества», «Обучаемость», «Знание компьютера».

После нажатия на кнопку «Анализ работников по критериям» начинается работа рассмотренного выше алгоритма. То есть, происходит заполнение матрицы компетенций.



ПРИЁМЫ МОДЕЛИРОВАНИЯ В СЕЛЬСКОМ ХОЗЯЙСТВЕ

Алтухов Александр Николаевич, Квижинадзе Владислав Сергеевич

Научный руководитель Машко Светлана Ивановна

*Каневской аграрно технологический колледж, Краснодарский край,
ст. Стародеревянковская*

В Сельскохозяйственном производстве имеется множество задач по планированию, экономике и организации, для решения которых необходимо вскрытие и исследование многофакторных зависимостей, и нахождение оптимальных. Сущность оптимизации заключается в выборе варианта развития производства, а один из основных методов является разработка экономико-математических моделей.

В данной работе рассмотрен важнейший метод исследования в экономике – моделирования, в частности изучен теоретический аспект моделирования оптимизации севооборотов, который является одной из сложнейших задач в сельском хозяйстве.

Так же рассмотрены приёмы моделирования использования производственных ресурсов и на отдельных фрагментах различных задач основные приёмы моделирования математической формации экономических процессов таких как:

- запись ограничений с не изменяющимися объемами ресурсов, работ, производимой продукции
- запись ограничений с изменяющимися объемами ресурсов, работ, производимой продукции
- запись ограничений с помощью отраженной переменной
- запись ограничений с помощью коэффициентов пропорциональности
- запись условий с изменяющимися коэффициентами, числовые значения которых при разработке модели неизвестны
- метод среднего взвешенного коэффициента
- метод суммирования коэффициентов
- прием вычитания коэффициентов
- приемы сокращения размеров числовой модели

При решении практических задач возникает множество всевозможных ситуаций, а многообразии состояний моделируемых производственных систем требует знания широкого арсенала приёмов моделирования. Получение навыков умелого их применения приходит по мере приобретения опыта работы по решению оптимизационных задач, для чего требуется знание наиболее распространённых приёмов моделирования.

ГЕОМЕТРИЧЕСКОЕ УПРАВЛЕНИЕ ГЕНЕРАТОРАМИ РАВНОМЕРНОГО РАСПРЕДЕЛЕНИЯ

Гатилова Екатерина Игоревна, Захарова Дарья Евгеньевна

Научный руководитель Селезнев Вадим Александрович

МБОУ «Лицей №126», Новосибирская область, г. Новосибирск

В данной работе исследуются свойства двух построенных нами генераторов равномерного распределения чисел: свойство равномерности и свойство независимости.

Исследование генераторов чисел основано на их геометрических свойствах, и цель нашего исследования состоит в построении геометрического управления свойством



равномерности предложенных генераторов чисел.

Для визуализации равномерности программируются и реализуются графики частот попадания чисел на заданные интервалы. По графикам частот строится двумерная решетка. Эта решетка состоит из пар $(x; y)$, где x и y пробегает значения одномерной выборки, выдаваемой генератором. Двумерная решетка визуализируется в виде «ковра», отсутствие «потертостей» в нем является визуализацией хорошего свойства равномерности.

Свойство независимости проверяется на решении задачи о треугольнике. Известно, что классическая вероятность построения треугольника по трем отрезкам, образованным двумя произвольными независимыми изломами стержня, равна $\frac{1}{4}$. Отклонение от этой вероятности эмпирической частоты, вычисленной при помощи генерируемой выборки, будет говорить о наличии зависимости.

Первый генератор возник как реализация обмотки тора. Мы обратили внимание на то, что обмотки тора, построенные в книге И. Р. Шафаревича и В.В. Никулина «Геометрия и группы» [1], обладают свойством равномерности. Этот факт проверен нами на основании теоремы [1, стр. 38]. Свойство независимости мы проверяем, используя выборки чисел для решения задачи о построении треугольника из трех обломков единичного отрезка. Мы выяснили, что этот генератор обладает хорошим свойством равномерности, но генерирует зависимые числа. Следовательно, такой генератор удобен в решении задач типа нахождения площади методом Монте-Карло, но не может быть использован для моделирования независимых случайных величин.

Второй генератор реализует выборку рациональных чисел на отрезке $[0; 1]$ со знаменателями не превосходящими заданного n . При достаточно больших n эта выборка обладает хорошей равномерностью, но, и как в первом генераторе, числа зависимы между собой. Этот генератор позволяет «увидеть» плотность расположения рациональных чисел на отрезке $[0; 1]$. В вычислительных задачах мы используем только рациональные числа. Поэтому желательно знать, как они заполняют отрезок при увеличении знаменателя рационального числа.

Выводы, к которым мы пришли, состоят в следующем: для вычисления площадей плоских фигур и сводящихся к ним задач методом Монте-Карло генерируемые этими генераторами двумерные решетки удобнее миллиметровой бумаги и пиксельной решетки монитора. Это, во-первых. Во-вторых, точностью вычисления мы можем управлять, используя визуальное изменение равномерности.

[1] И. Р. Шафаревич и В.В. Никулин «Геометрия и группы»

ГЕОМЕТРИЧЕСКИЕ СВОЙСТВА ЦЕПНЫХ ДРОБЕЙ

Волкова Ярослава Ярославовна, Лапшова Юлия Валерьевна

Научный руководитель Селезнев Вадим Александрович

МБОУ Лицей №126, Новосибирская область, г. Новосибирск

Геометрическое значение числовых систем, позволяющих представить действительные числа, состоит в том, что мы устанавливаем взаимно-однозначное соответствие между точками геометрической прямой и множеством всех действительных чисел. К-ичные представления чисел, в том числе десятичное, следуя терминологии В.А. Зорича (математический анализ, ч 1) является транслятором T . Транслятор T – это



взаимно-однозначное соответствие позволяющее изобразить все действительные числа на евклидовой прямой в виде точек $M=\Gamma(x)$, x -число, M -точка.

Представление действительных чисел в виде цепных дробей [1] конечных

$$\alpha_k = a_0 + \frac{1}{a_1 + \frac{1}{a_2 + \dots + \frac{1}{a_k + \dots}}} = [a_0; a_1, a_2, \dots, a_k \dots]$$

или бесконечных

$$a = a_0 + \frac{1}{a_1 + \frac{1}{a_2 + \dots + \frac{1}{a_k + \dots}}} = [a_0; a_1, a_2, \dots, a_k \dots]$$

Здесь a_0 – любое натуральное число, или нуль, $a_1, a_2 \dots$ – натуральные числа. На сегодняшний день мы не имеем интерпретации в виде геометрического транслятора. Свойства транслятора определяются способом представления чисел.

Цель нашей работы состоит в том, чтобы дать геометрическую интерпретацию транслятора, изображающего числа a_n и a - на геометрической прямой, на которой определен масштабный единичный отрезок. Для достижения нашей цели мы используем матричное представление цепных дробей, матричное представление дробно-линейных функций и геометрическую интерпретацию действия специальных 2×2 матриц, названных нами L -действие. В качестве следствия мы решаем вопрос об однозначном представлении конечных цепных дробей на основе геометрической реализации L -действия.

МАТРИЧНОЕ ПРЕДСТАВЛЕНИЕ ЦЕПНЫХ ДРОБЕЙ

Микитюк Екатерина Ивановна, Павлик Вероника Олеговна

Научный руководитель Селезнев Вадим Александрович

МБОУ Лицей №126, Новосибирская область, г. Новосибирск

Известно [1], что всякое рациональное число можно представить в виде конечной цепной дроби

$$\alpha_n = a_0 + \frac{1}{a_1 + \frac{1}{a_2 + \dots + \frac{1}{a_n}}} = \{a_0; a_1 a_2 \dots a_n\} \quad (1)$$

И обратно, всякая конечная цепная дробь представляет рациональное число.

Для иррациональных чисел мы имеем представление

$$a = \lim_{n \rightarrow \infty} \alpha_n = \lim \{a_0; a_1 a_2 \dots a_n \dots\}$$

Классическая формула рекуррентного вычисления цепной дроби имеет вид [1]

$$\alpha_n = \frac{p_n}{q_n} = \frac{a_n p_{n-1} + p_{n-2}}{a_n q_{n-1} + q_{n-2}} = \begin{pmatrix} p_{n-1} & p_{n-2} \\ q_{n-1} & q_{n-2} \end{pmatrix} (a_n)$$

α_n является дробно – рациональной функции от элемента a_n .

- Основной результат нашей работы состоит в том, что матрицу дробно
- линейной функции m разложили в композицию более простых дробно
- линейных функции и получили матричное представление для цепных дробей



$$\begin{pmatrix} p_{n-1} & p_{n-2} \\ q_{n-1} & q_{n-2} \end{pmatrix} (a_n) = \begin{pmatrix} a_0 & 1 \\ 1 & 0 \end{pmatrix} \begin{pmatrix} a_1 & 1 \\ 1 & 0 \end{pmatrix} \begin{pmatrix} a_2 & 1 \\ 1 & 0 \end{pmatrix} \dots \begin{pmatrix} a_{n-1} & 1 \\ 1 & 0 \end{pmatrix} (a_n) = a_n$$

Это представление дает нам новый инструмент для представления цепных дробей.

РАЗРАБОТКА МАТЕМАТИЧЕСКОЙ МОДЕЛИ ДЛЯ ТЕСТИРОВАНИЯ БЫСТРОТЫ РЕАКЦИИ

Логвина Ирина Алексеевна, Сапина Алена Игоревна

Научный руководитель Пехтерева Лина Владимовна

МБОУ Лицей № 126, Новосибирская область, г. Новосибирск

Для контроля внимания и быстроты реакции, необходимых в ряде профессий, применяются различные тесты. Одним из таких тестов может служить тест 5x5. Это таблица 5x5 клеток, в которых в случайном порядке располагаются числа от 1 до 25. Задача тестируемого человека – найти все числа по порядку от 1 до 25, затратив минимум времени.

Эксперименты показывают, что случайным образом заполненные тесты отличаются друг от друга по степени сложности. Очевидно, это связано с расположением чисел в таблице.

Цель: Разработать математические методы классификации тестов по трем уровням сложности и реализовать их так, чтобы получить возможность проводить объективное тестирование внимания и быстроты реакции.

Для достижения цели мы решили следующие задачи:

1. Разработать математические методы для определения сложности тестов (метод случайного блуждания взгляда, число самопересечений траектории взгляда, средняя длина шага траектории взгляда).
2. Распределить тесты по степени сложности экспериментально и с помощью математических методов, а затем сравнить полученные результаты.
3. Разработать пакет программ для генерации тестов, определения уровня их сложности и тестирования быстроты реакции.

Заключение:

В результате работы выведены параметры для тестов легкого, среднего и трудного уровней сложности. На Borland C++ Builder написаны программы для генерирования тестов разного уровня сложности, для определения уровня сложности тестов и для тестирования быстроты реакции. Теперь при помощи тестирования мы можем оценивать психологическое состояние людей. Отсюда следует рекомендация.

Рекомендация

Мы считаем, что представленная работа является IT-прибором определения психологического состояния человека. Внедрение такого прибора будет полезно не только для тестирования быстроты реакции (диспетчеров, водителей, пилотов и т.д.), но и для определения готовности человека к работе определенного уровня сложности.



ПРЕВОСХОДНО-ПРОСТЫЕ ЧИСЛА

Алдагаров Дмитрий Закирджанович

Научный руководитель Ковалевский Артем Павлович

МБОУ Лицей № 126, Новосибирская область, г. Новосибирск

Превосходно-простыми называются простые числа, большие десяти, которые остаются простыми при перестановке составляющих их цифр в обратном порядке. Необходимость развития теории таких чисел связана с тем, что простые числа используются в алгоритмах шифрования данных, и использование превосходно-простых чисел может обеспечить дополнительную защиту шифра путем периодического изменения порядка прочтения простого числа от прямого к обратному. Для развития таких методов шифрования важно знать свойства превосходно-простых чисел, в том числе возможность их представления в виде сумм превосходно-простых чисел. Также важно прогнозировать, сколько превосходно-простых чисел встретится на промежутке от 10 до заданного достаточно большого числа. Поиск ответов на перечисленные выше вопросы составляет цель моей работы. Конкретные задачи состоят в написании программ на языках Free Pascal и Visual Basic for Applications (VBA), находящих превосходно-простые числа и разлагающих их на превосходно-простые слагаемые, в выдвижении и проверке гипотез о числе превосходно-простых чисел на каждом десятичном интервале.

В ходе выполнения работы я написал процедуру «решето Эратосфена», находящую простые числа, и две программы на ее основе, проверяющие числа на превосходную простоту на основании двух разных алгоритмов и выводящие все превосходно-простые числа в интервале от 10 до 10000. Таких чисел 256. После этого я установил, что все эти числа, за исключением семи, представимы в виде суммы трех превосходно-простых чисел, и выдвинул гипотезу о том, что это справедливо для всех превосходно-простых чисел без ограничений. Кроме того, на основании теоремы о распределении простых чисел я выдвинул гипотезу о приближенном количестве превосходно-простых чисел в первых k разрядах и проверил ее для чисел, не превосходящих 10000. Более сложно формулируется гипотеза, предложенная мной для распределения превосходно-простых чисел в каждом разряде. Я проверил ее, находя коэффициент регрессии и сравнивая его с коэффициентом, вычисленным на основании этой гипотезы. Согласие с гипотезой достигнуто довольно точное. Проведенное исследование показывает, что превосходно-простых чисел достаточно много для использования в задачах шифрования данных. Кроме того, приведены все превосходно-простые числа в интервале от 10 до 10000 и варианты их разложения на три превосходно-простых слагаемых.

РЕГРЕССИОННЫЕ МОДЕЛИ. ТРИ ИЗБРАННЫЕ ЗАДАЧИ

Жандаров Дмитрий Викторович

Научный руководитель Аркашов Николай Сергеевич

МБОУ Лицей №126, Новосибирская область, г. Новосибирск

Цель работы: рассмотреть круг задач, для решения которых можно использовать регрессионные модели.

Задачи: определение понятия и видов регрессии.



- Применение регрессионных моделей для решения избранных задач.
 - Автоматизация решения задачи.
1. Регрессионные модели делятся на несколько видов: линейные, квадратичные, кубические и т.д.
 2. Регрессионные модели используются в основном в двух типах задач: экономических и естественно-научных.
 3. В экономике государств возникает интерес к зависимости сбережений населения от доходов для прогнозирования экономической деятельности государства (деятельность страховых компаний и т.п.)
 4. Выбор наиболее эффективной (дающей наименьшую сумму квадратов случайных остатков) регрессионной модели.
 5. Регрессионные модели могут использоваться не только в экономике, но также могут быть задействованы в естественных науках. Например, многих людей интересует зависимость продолжительность жизни от длины линии жизни.
 6. Исследования зависимости продолжительности жизни по линии жизни.
 7. В медицине и метрике может появиться интерес к зависимости веса от роста, где также можно применить регрессионную модель.
 8. Предсказанные значения немного отклоняются от точных, следовательно, идея предсказания веса по росту может получить продолжение, но лишь для средних значений роста и веса соответственно, поскольку бывают частные случаи.

В данной работе был определен понятийный аппарат регрессионных моделей, рассмотрены три конкретные задачи, где их можно использовать, определён круг задач, которые могут быть решены с помощью данных моделей. Для оптимизации расчетов с помощью языка программирования Visual Basic for Application были написаны программы, а в Microsoft Office Excel были построены графики регрессионных моделей. Вместе с этим в Microsoft Office Excel проводились все необходимые вычисления.

ПРОСТЫЕ ЧИСЛА В АРИФМЕТИЧЕСКИХ ПРОГРЕССИЯХ

Макаренко Илья Константинович

Научный руководитель Аркашов Николай Сергеевич

МБОУ Лицей №126, Новосибирская область, г. Новосибирск

Целью исследовательской работы является изучение распределения простых чисел в арифметических прогрессиях.

Для этого необходимо решить следующие задачи:

1. Сформулировать теорему Дирихле о бесконечности множества простых чисел в арифметической прогрессии, разность и первый член которой взаимно просты.
2. Рассмотреть примеры доказательств частных случаев теоремы Дирихле.

Для эффективного решения задач работы была использована совокупность методов исследования: анализ математических идей, анализ теоретического материала по проблеме исследования.

Мы доказали теорему Дирихле для прогрессии вида $2qk + 1$, где $q = 7$. Совершенно аналогично мы умеем доказывать эту теорему для случаев $q = 2, 3, 5$. В дальнейшем можно будет приступить к доказательству этой теоремы и для произвольного q . К тому же, при нахождении доказательства для произвольного q надёжность шифра



многократно увеличивается.

Методы работы с простыми числами в прогрессиях применяются в криптографии, когда нужно создать шифр повышенной сложности, поскольку простые числа в прогрессии располагаются хаотично (последовательность не имеет периода).

Это затрудняет его взлом при попадании в чужие руки.

СОЗДАНИЕ ВИРТУАЛЬНОГО МУЗЕЯ «ИНФОРМАТИКА В ПЕРСОНАЛИЯХ»

Некрасова Екатерина Владимировна

Научный руководитель Кэруцэ Валентина Степановна

НОУ СПО «Финансово-экономический колледж», Пермский край, г.Пермь,

«Кто владеет информацией – тот владеет миром» (Ротшильд). С определенной точки зрения да, возможно, оно и так. Но нынешний рост объемов информации для современного человека в различных сферах человеческой деятельности, а тем более в учебном процессе, принял характер информационного «взрыва». Это влечет за собой проблемы, одной из которых является проблема освоения (анализа, сравнения, поиска, обработки и т.д.) информации в процессе обучения как аудиторного, так и внеаудиторного.

Современная молодежь всё больше и больше привыкает работать с электронными средствами обучения, нежели с печатными изданиями. Это во многом еще и обусловлено реформированием системы образования, где идет переход к новым педагогическим, информационным технологиям и современным методам образования – автоматизации обучения.

Данная научно-практическая работа посвящена теме «Информатика в персоналиях», где максимально полно, доступно, интересно представлена вся информация о людях, внесших свой вклад в развитие информатики и информационных технологий.

Самым оптимальным вариантом такого ресурса может стать виртуальный музей. Он наиболее удобным способом поможет представить информацию и даст возможность просматривать ее в любое время и в любом месте. Виртуальный музей по данной теме содержит необходимую теорию, иллюстрации, дополнительную информацию.

Целью работы является создание виртуального музея по теме «Информатика в персоналиях» средствами сайтостроения для реализации в Интернет и MS PowerPoint для локального использования. Для достижения цели были поставлены задачи:

- Изучить возможности сайтостроения в Интернет для создания виртуального музея;
- Изучить возможности MS PowerPoint для создания виртуального музея;
- Разработать структуру (схему) электронного ресурса;
- Найти, изучить и структурировать информацию о деятелях в сфере информатики;
- Обработать изображения в графическом редакторе для электронного ресурса;
- Создать виртуальный музей средствами MS PowerPoint для локального использования;
- Создать веб-ресурс виртуального музея для глобального использования в Интернет.



РЕШЕНИЕ ЛИНЕЙНЫХ УРАВНЕНИЙ С ПАРАМЕТРАМИ

Дудакова Виктория Александровна

Научный руководитель Абушеева Лариса Аюшеевна

НОУ «Школа – интернат №22» ОАО «РЖД», Республика Бурятия, г. Улан - Удэ

В данной работе рассмотрела алгоритм и методы решения линейных уравнений с параметрами, какой метод является рациональным и для каких уравнений.

Актуальность и значимость темы: данная тема актуальна и значима, так как уравнения, содержащие параметры применяются при решении некоторых алгебраических задач на государственной итоговой аттестации, однако в школе их решению уделяется мало времени. Актуальность данной работы в том, что она может оказать непосредственную практическую помощь учащимся при изучении темы «Уравнения с параметрами».

Проблема исследования:

найти наиболее простой и наглядный способ решения задач с параметрами, позволяющий сравнительно легко получить ответ

Гипотеза исследования:

если метод является удобным и простым способом решения задач с параметрами, то выявив наиболее рациональные способы решения, применять их на практике..

Объект исследования:

решение линейных уравнений с параметрами.

Цель исследования:

изучить подходы к решению задач с параметрами, выявить наиболее рациональные методы решения линейных уравнений с параметрами.

Содержание.

1. Введение.....
2. Алгоритм решение линейных уравнений с параметрами.....
3. Решение простейших уравнений с параметрами.....
4. Частные случаи решения линейных уравнений.....
5. Аналитический и графический способы решения линейных уравнений
6. Решение системы линейных уравнений с параметрами с помощью определителя.....

Достоинством работы является то, что на основе проведенных исследований автором составлена опорная таблица для решения линейных уравнений с параметром и одним неизвестным, рассмотрен обобщенный алгоритм решения линейных уравнений с одной неизвестной, используя которые учащиеся смогут всегда самостоятельно найти правильное решение.

Основная цель работы: найти рациональные способы решения линейных уравнений с параметрами, было рассмотрено несколько методов решения: аналитический, графический и метод Крамера.

До этого, рассматривая олимпиадные задачи, решала системы линейных уравнений с параметром разными способами. Но после изучения метода Крамера, буду решать именно им, потому, что считаю его наиболее рациональным и требующим меньше времени.

Исследование показывает, что для решения линейных уравнений с параметрами



нагляднее и проще графический метод решения, а для системы линейных уравнений с параметрами более рационален метод Крамера.

МНОГОВАРИАНТНЫЕ ПЛАНИМЕТРИЧЕСКИЕ ЗАДАЧИ

Абашеев Никита Юрьевич

Научный руководитель Боросгоева Дарима Дамбаевна

НОУ «Школа-интернат №22 ОАО «РЖД», Республика Бурятия, г. Улан-Удэ,

При решении геометрических задач учащиеся испытывают значительно больше трудностей, чем при решении уравнений и неравенств. Это можно объяснить тем, что для решения задач по геометрии необходим тщательный ее анализ, ясное осознание того, что уже известно, как связаны между собой данные величины, какие следствия из них можно получить, что требуется найти в задаче и что нужно для этого знать. Трудным моментом является выбор метода решения задачи. Он, как правило, не однозначен и почти каждая задача допускает не одно решение (имеется в виду не результат, а процесс). Рассуждения, используемые для решения, могут быть чисто геометрические или позаимствованные из алгебры или тригонометрии. Хорошо известно, что немаловажную роль в решении геометрических задач имеет чертеж. Если он выполнен верно, то поможет в правильном выборе решения, если ошибочен, то может навести на ложный путь. В подавляющем большинстве задачи школьного учебника предполагают однозначную геометрическую трактовку: задача построения чертежа по исходным данным имеет одно решение. Естественно, такая практика формирует стереотип, результатом которого являются неполные решения определенного класса геометрических задач, а именно таких, где заданные параметры не позволяют выполнить чертеж одновариантно. Как показывают результаты ЕГЭ, большинство выпускников испытывают трудности с рассмотрением второго случая расположения геометрических фигур.

Геометрия на ЕГЭ - одна из сложнейших тем для выпускников. Из шести задач экзамена ЕГЭ части С, задачи С2 и С4 - по геометрии. Задачи С4 имеют характерную особенность. Эти задачи содержат в условии некоторую неопределенность, которая позволяет трактовать условие неоднозначно, в результате удается построить несколько чертежей удовлетворяющих условию. Подобные задачи называют многовариантными. В учебниках по геометрии таких задач недостаточно и они довольно непривычны для школьников. Поэтому эта тема для меня актуальна, решение и составление такого типа задач является для меня углублением в данную область.

Все рассмотренные задачи в данной работе имеют цель – помочь при подготовке к решению задания С4 на экзамене, развитию «многовариантной зоркости». Я изучил прикладную программу «Живая математика» для построения чертежей и для наглядного показа многовариантности задач.

Проблема исследования:

Многовариантность задачи как результат неоднозначности в задании взаимного расположения элементов фигуры.

Гипотеза исследования:

Теоретические основы решения планиметрических задач, необходимая часть решения многовариантных задач.



Объект исследования:

Планиметрические задачи с неоднозначностью в условии.

Цель исследования:

Изучить подходы к решению многовариантных задач.

Для достижения этой цели я решил следующие задачи:

1. изучил литературу по данной теме;
2. изучил теоретические и практические основы решения планиметрических задач;
3. рассмотрел случаи неоднозначного описания взаимного расположения элементов фигуры.

Методы исследования:

анализ теоретической литературы, практические методы.

Практическая значимость исследования:

Создание решебника на основе пособия А.Г.Корянова и А.А.Прокофьева «Планиметрические задачи с неоднозначностью в условии» .

В ходе выполнения работы решил различные типы многовариантных задач, связанных с неоднозначностью описания взаимного расположения элементов фигуры, представленных в пособии А.Г.Корянова и А.А.Прокофьева «Планиметрические задачи с неоднозначностью в условии», составил решебник для подготовки к единому государственному экзамену.

ИСПОЛЬЗОВАНИЕ МАТЕМАТИЧЕСКИХ МЕТОДОВ ДЛЯ ОЦЕНКИ ЭКОЛОГИЧЕСКОГО СОСТОЯНИЯ ОКРУЖАЮЩЕЙ СРЕДЫ

Дымбрылов Эрдэни Баирович

Научный руководитель Абушеева Лариса Аюшеевна

НОУ «Школа – интернат №22» ОАО «РЖД», Республика Бурятия, г. Улан - Удэ

В настоящей работе автор провел исследование состояния берёзы повислой по показателю асимметрии признаков листьев. Целью данной работы: выявление влияния урбаноcреды на морфометрические параметры листьев березы повислой с использованием математических методов.

Наибольшее значение для решения практических задач из различных сфер человеческой деятельности имеет математическое знание, выступающее в качестве метода научного познания действительности.

Проблемы связанные, с экологией во всем мире сейчас стоят на первом месте.

К сожалению, не всегда есть возможность проводить комплексные научные исследования, требующие больших материальных затрат и специального оборудования. В таких случаях можно использовать метод биоиндикации, получивший в последнее время широкое признание и распространённость.

Проблема исследования: каково влияние техногенного загрязнения окружающей среды на показатели функциональной асимметрии листовой пластинки березы.

Гипотеза исследования: уровень функциональной асимметрии листовой пластинки березы повислой тем выше, чем больше степень техногенной нагрузки на территории произрастания березы.

Цель исследования: определить уровни функциональной асимметрии листовых пластинок березы повислой, произрастающей в районе города, отличающихся сте-



пенью техногенной нагрузки.

Объект исследования: листовые пластинки березы повислой, произрастающей в городе.

Предмет исследования: функциональная асимметрия листовых пластинок березы повислой, произрастающей в городе.

Отвечая на вопрос «Каков наш мир?», обычно говорят: огромный, красивый, разнообразный... Красота и разнообразие реальных объектов непосредственно связаны с такими их свойствами, как **симметричность**, то есть правильность, упорядоченность, повторяемость, гармония, и, наоборот, **асимметричность** – несимметричность, неправильность, нарушение порядка.

Проводя исследования на территории школы, получили следующее среднее арифметическое значение асимметричности листьев березы повислой – 0,0422. Согласно пятибалльной шкале, выяснили, что на территории школы экологическое состояние соответствует слабому влиянию неблагоприятных факторов. Любопытно, что исследования, проведенные на территории транспортной дороги возле нашей школы, которая находится на улице Лысогорская, показали, что уровень загрязнения окружающей среды гораздо выше (показатель асимметричности равен 0,0523).

Наши исследования подтвердили тот факт, что отклонения в асимметричности листа березы связано с антропогенной нагрузкой.

На сегодняшний день замечен стремительный рост количества автомобилей. А с этим растёт их негативное влияние:

- выделение в окружающую среду отходов от сгорания углеродного топлива, содержащего десятки химических веществ, большая часть которых крайне токсична;
- шумовое воздействие, которое, способствует прогрессированию заболеваний сердечно-сосудистой и нервной систем;
- отторжение земель под дороги, станции разного профиля обслуживания.

Основная причина загрязнения воздуха заключается в неполном и неравномерном сгорании топлива. Всего 15% его расходуется на движение автомобиля, а 85% «летит на ветер». К тому же камеры сгорания автомобильного двигателя – это своеобразный химический реактор, синтезирующий ядовитые вещества и выбрасывающий их в атмосферу. Даже невинный азот из атмосферы, попадая в камеру сгорания, превращается в ядовитые окислы азота.

Исследования подтвердили тот факт, что отклонения в асимметричности листа березы связано с антропогенной нагрузкой.

Из этого можно сделать еще один вывод: метод флуктуирующей асимметрии – это дешевый (но трудоемкий) метод, позволяющий определять степень загрязнения в изучаемом районе.

НАХОЖДЕНИЕ НАИБОЛЬШЕГО И НАИМЕНЬШЕГО ЗНАЧЕНИЯ ФУНКЦИИ БЕЗ ПРОИЗВОДНОЙ

Казакова Анастасия, Гулидова Мария

Научный руководитель Несина Лариса Александровна

МКОУ «Гимназия №1 Искитимского района» Новосибирская область, р.п. Линево

В нашей работе мы рассматриваем различные методы нахождения наибольших и



наименьших значений функции, производная которых находится с помощью сложных формул. Тем самым мы предлагаем другие варианты решения заданий В₁₄ Единого Государственного Экзамена, изучение которых не предусматривается курсом алгебры и начал анализа. Эти методы помогут сократить время решения и избавят от громоздких вычислений и арифметических ошибок. В работе представлены методы: Замена переменной, неравенство Коши для двух чисел, монотонность функции, исследование множества значений функции, комбинирование приемов.

ВНЕДРЕНИЕ ОБУЧАЮЩЕЙ ПРОГРАММЫ «СИСТЕМЫ МАССОВОГО ОБСЛУЖИВАНИЯ» В УЧЕБНЫЙ ПРОЦЕСС ДИСЦИПЛИНЫ «МАТЕМАТИЧЕСКИЕ МЕТОДЫ»

Сафиуллина Алина Рамисевна, Зюзина Юлия Эдуардовна

Научный руководитель Рязанова Анна Николаевна

ГБОУ СПО «Технический колледж», Республика Татарстан, г. Набережные Челны

Сегодня наша страна испытывает потребность в высококвалифицированных, конкурентноспособных специалистах, недостаток которых ощущается в различных сферах жизни. Поэтому от качества подготовки будущих специалистов зависит конкурентоспособность предприятий и развитие страны в целом. Этого нельзя достичь без активной творческой деятельности, как преподавателя, так и студента. Применение вычислительной техники в учебном процессе открывает новые пути в развитии навыков мышления и умения решать сложные проблемы, предоставляет принципиально новые возможности для активизации обучения.

Изучение дисциплины в форме лекционного освоения может создать для студентов сложность в усвоении материала. Визуализация усваиваемого материала позволяет целостно воспринимать учебную информацию, дает возможность возврата к содержанию в любой момент времени. Применение ЭВМ позволяет сделать процесс обучения более активным, придать ему характер исследования и поиска. Так же мы считаем, что привлечение студентов к созданию обучающих программных продуктов по предмету выводит процесс обучения на качественно новый уровень. Создавая обучающую программу, приходится по несколько раз просматривать материал, выбирать из него главное, находить изложение в наиболее доступной форме, проводить классификацию, строить схемы и диаграммы. Немало важную роль играет то, что при подборе материала используется много дополнительных источников, что позволяет расширить кругозор и ознакомиться с материалом не входящим в обязательную программу по данному предмету.

Проблема создания обучающих программ или курсов является актуальной. Для начала своей работы был выявлен объект нашего исследования – обучающая программа, а предмет – методика разработки сценария обучающей программы. Наша обучающая программа предназначена для дисциплины «Математические методы» и написана на языке Delphi версии 7.0 совместно с Macromedia Flash 8.0, что позволяет сделать её интерфейс наиболее красочным, а использование её в учебном процессе более доступным. Перед началом работы была выработана структура расположения компонентов и удобный интерфейс, предназначенный для пользователя любого уровня владения ЭВМ. В процессе работы мы постарались выполнить все поставленные перед



нами задачи. Во-первых, цель заключалась в создании эффективного программного продукта, который в дальнейшем преподаватель мог бы использовать в учебном процессе, а во-вторых, подтвердить необходимость разработки обучающих программ.

АНАЛИТИЧЕСКОЕ РЕШЕНИЕ ВТОРОЙ ЗАДАЧИ СТОКСА О ПОВЕДЕНИИ РАЗРЕЖЕННОГО ГАЗА НАД КОЛЕБЛЮЩЕЙСЯ ПОВЕРХНОСТЬЮ

Акимова Виктория Александровна

Научный руководитель Латышев Анатолий Васильевич

МГОУ (областной), г. Москва

Аналитически решена вторая задача Стокса о поведении разреженного газа, заполняющего полупространство. Ограничивающая полупространство плоскость совершает гармонические колебания. Используется кинетическое уравнение с модельным интегралом столкновений в форме τ – модели и рассматривается случай диффузного отражения молекул газа от стенки.

Впервые находится аналитическое решение этой задачи. На основе аналитического решения построена функция распределения газовых молекул, найдена массовая скорость газа в полупространстве и ее значение непосредственно у стенки, найдена сила сопротивления, действующая со стороны газа на границу, совершающую в своей плоскости колебательное движение. Кроме того, получена мощность диссипации энергии, приходящаяся на единицу площади колеблющейся пластины, ограничивающей газ.

ИНТРАНЕТ-ПОРТАЛ ОРГАНИЗАЦИИ КАК СРЕДСТВО ПОВЫШЕНИЯ ЭФФЕКТИВНОСТИ ВЕДЕНИЯ БИЗНЕСА

Поцелов Андрей Владимирович

Научный руководитель Белова Светлана Васильевна

НКСЭ, Краснодарский край, г. Новороссийск

В настоящее время на рынке России все более заметной становится тенденция резкого увеличения спроса на порталные решения. Этот процесс является объективным, так как он логически вытекает из развития частных компаний и прохождения ими определенных этапов развития.

Актуальность проблемы. В современных условиях, когда информация становится важным производственным фактором, влияющим на успех предприятия в целом, автоматизация внутренних процессов приобретает особенное значение. Для автоматизации бизнес-процессов возникает необходимость создания единого информационного центра предприятия, который предоставлял бы доступ каждому сотруднику предприятия ко всем необходимым данным, документам и приложениям. Таким образом, актуальность данного исследования обусловлена тем, что применение информационных и коммуникационных технологий и развитие интранет-системы предприятия - это мощный инструмент, позволяющий модернизировать традиционные бизнес-процессы и ввести разработку новых способов ведения бизнеса, использование которых может принести значительную пользу.



Теоретической и методологической основой исследования стали труды ведущих отечественных и зарубежных ученых в области построения интранет-систем и порталов в организациях, повышении эффективности бизнеса, менеджмента и бизнес-планирования. Одной из определяющих компонент методологической базы исследования стало изучение взаимосвязи современных информационных технологий управления и новых форм ведения бизнеса.

Научная новизна исследования состоит в теоретико-методическом обосновании рекомендаций по использованию интранет-порталов в организации, обеспечивающих повышение эффективности ведения бизнеса.

Цель исследования - разработка теоретических основ и выбор готового корпоративного портала, как платформы для создания единого информационного пространства, которое наряду с финансами, производством, логистикой и кадрами, станет важнейшим стратегическим ресурсом компании.

Объектом исследования в данной работе выступают корпоративные порталные технологии. Предметом исследования является использование корпоративных порталов в качестве платформы для создания единого информационного пространства.

Гипотезой исследования является предположение о том, что внедрение интранет-портала позволит повысить эффективность ведения бизнеса.

Теоретическая и практическая значимость работы. состоит в углублении научного представления о новых формах работы организаций, основанных на использовании интранет-систем, об управлении бизнесом компании при переходе на работу с интранет-порталом.

В процессе работы использовались инструменты системного и комплексного подходов, методы экспертных оценок, наблюдения, группировки, обобщения, оценки интранет-систем и другие.

Исследования проводились на базе компании ООО «GNS» г. Новороссийск. Исходя из поставленной проблемы, были предприняты попытки анализа бизнес-процессов, протекающих в компании.

ОБЛАЧНЫЕ ТЕХНОЛОГИИ В ОБРАЗОВАНИИ

Лебедева Елена Михайловна

Научный руководитель Углянская Валентина Вадимовна

МАОУ Гимназия № 10, Новосибирская область, г. Новосибирск

Сегодня под **облачными вычислениями** обычно понимают возможность получения необходимых вычислительных мощностей по запросу из сети, причем пользователю не важны детали реализации этого механизма и он получает из этого «облака» все необходимое. Ярким примером могут служить поисковые системы, интерфейс которых очень прост, но в то же время они предоставляют пользователям огромные вычислительные ресурсы для поиска нужной информации. В самом общем виде, образовательные сервисы, существующие сегодня внутри «облака», можно подразделить на три больших категории: хранение, обработка данных и совместная деятельность, при этом совместная деятельность, осуществляемая «в облаке», является самым востребованным направлением в школьном образовании. По-настоящему возможности сети проявляются в тех учебных ситуациях, в которых учащиеся имеют возможность



работать сообща над коллективными проектами. В этом случае облачные сервисы становятся той основой, на которой создается мобильная образовательная среда. Именно так и реализуется проектная деятельность учащихся в гимназии № 10 города Новосибирска.

Данная работа ставит своей целью рассмотреть возможность применения облачных технологий в проектной деятельности учащихся гимназии на примере создания школьной Википедии «Cloud10», посвященной столетию нашей гимназии. Являясь старейшим общеобразовательным учреждением города, «десятка», как ее с любовью называют уже огромное количество выпускников, обладает своей историей, традициями, достижениями. Поэтому возникла необходимость в сервисе, который бы позволил накапливать порою уникальные данные об исторических событиях, связанных с нашей школой, которыми обладают выпускники гимназии. Так родилась идея создания ресурса «Cloud10» - школьной Википедии - на основе MediaWiki — написанного на языке PHP свободного программного обеспечения с открытым исходным кодом, реализующего гипертекстовую среду «вики» (wiki). Созданная школьная Википедия позволяет оставить свой след в истории любимой школы как учащимся начальных классов, так и старшеклассникам, так как для создания статьи не требуется особой подготовки в области программирования - достаточно лишь владеть навыками общения с компьютером.

В работе также дан подробный анализ возможностей, которые имеют учащиеся и учителя гимназии, использующие в своей деятельности «clouds computing» (облачные технологии).

СИНТЕЗ ЗНАНИЙ ШКОЛЬНИКА ПОСРЕДСТВОМ СОЗДАНИЯ КОМПЬЮТЕРНОГО ПРИЛОЖЕНИЯ «ФУТБОЛЬНЫЕ БАТАЛИИ»

Дмитриева Наталья Олеговна

Научный руководитель Чурбанова О.В.

Лицей № 78 им. А.С. Пушкина, республика Татарстан, г. Набережные Челны

Межпредметные связи существенно обогащают образовательный процесс. Учащимся наглядно демонстрируют, что «нет ненужных предметов». Обобщенность знаний полученных учениками при изучении всех предметов дают возможность учащимся применять полученные знания и умения в конкретных ситуациях, как в учебной, так и в неурочной деятельности. Но чаще всего связь между школьными предметами для учащихся не заметна.

Казалось бы, физкультура, информатика и математика, что их объединяет? Оказалось, что глубокое знание этих предметов может помочь спрогнозировать результат любого футбольного матча Российской Премьер-Лиги.

Цель работы: создать приложение «Футбольные баталии» для наглядной демонстрации синтеза знаний по таким школьным предметам как математика, физкультура и информатика.

Для достижения цели были поставлены следующие задачи: собрать и проанализировать результаты футбольных матчей Российской Премьер-Лиги за 2011/12 год; сформулировать математическую формулу расчета результатов будущих матчей; изучить программную среду Borland Delphi; создать компьютерное приложение «Футбольные



баталии», реализовав полученные результаты исследования футбольных матчей, для наглядной демонстрации межпредметной связи.

В начале работы была выдвинута гипотеза: компьютерная программа «Футбольные баталии» наглядно демонстрирует связь между такими школьными предметами как информатика, физкультура и математика.

Для получения объективного результата были изучены результаты футбольных матчей Российской премьер лиги за 2011/12 год, составлена авторская формула прогноза результатов матчей. Весь собранный материал был реализован в среде программирования Borland Delphi, для демонстрации наглядности и практической значимости межпредметной связи в образовательном процессе.

В результате научно-исследовательской работы, её практической части был создан авторское компьютерное приложение «Футбольные баталии» с удобным интуитивным интерфейсом, которое учитывая индивидуальные характеристики футбольных игроков, может спрогнозировать итог футбольного матча.

В ходе выполнения научно-исследовательской работы были сделаны следующие выводы: для исследования была рассмотрена игра «Футбол», так как она самая популярная спортивная игра в России; для реализации программного проекта была выбрана среда программирования Borland Delphi, так как это объектно-ориентированная среда. При помощи объектов Delphi результат исследования отображается более наглядно, присутствует «эффект игры»; для создания прогноза результатов матча был рассчитан коэффициент эффективности по формуле: количество забитых мячи разделим на количество игр, в которых участвовал этот игрок; проект «Футбольные баталии» позволяет наглядно проверить правильность выведенной формулы.

В конце работы можно с уверенностью утверждать: без знания правил и тонкостей игры в футбол невозможно было бы вывести коэффициент эффективности каждого игрока; без знания математики не получилась бы формула; без знания среды программирования Borland Delphi невозможно было наглядно продемонстрировать работу формулы.

Выдвинутая в начале работы гипотеза: компьютерная программа «Футбольные баталии» наглядно демонстрирует связь между такими школьными предметами как информатика, физкультура и математика, подтвердилась.

ИСПОЛЬЗОВАНИЕ СУБД MS ACCESS ПРИ СОЗДАНИИ ПРОГРАММ В DELPHI НА ПРИМЕРЕ ПРОГРАММЫ-ТРЕНАЖЕРА «АКАДЕМИЯ ТРЕТЬЕКЛАССНИКА»

Дмитриева Ольга Олеговна

Научный руководитель Чурбанова Ольга Викторовна

МАОУ Лицей № 78 им. А.С. Пушкина, республика Татарстан, г. Набережные Челны

В процессе создания программ с большим объемом используемых данных, программист стоит перед выбором или все хранить в среде программирования Delphi или использовать для хранения данных СУБД. Программа-тренажер «Академия третьеклассника» наглядно демонстрирует практическую значимость СУБД MS Access и возможность её использования для создания других программ.

Предмет исследования: базы данных, а объектом является использование баз данных при создании программ в Delphi.



Цель работы – создание программы-тренажера «Академия третьеклассника» в среде программирования Delphi с использованием СУБД MS Access.

Для достижения цели были поставлены следующие задачи: собрать материал по русскому языку по программе 3 класса для его использования при создании программного продукта; обобщить, структурировать и представить собранный материал в виде базы данных СУБД MS Access; освоить среду программирования Delphi; создать программу-тренажер «Академия третьеклассника» в среде программирования Delphi с использованием СУБД MS Access.

В начале работы была выдвинута гипотеза: возможно, использовать СУБД MS Access как хранилище данных при создании программ в среде Delphi.

Язык программирования Delphi был изучен самостоятельно, интерфейс тестовой оболочки были придуманы автором от начала и до конца. В процессе программирования был решен ряд проблем, связанных с хранением данных и связью программы с базой данных.

При написании работы было использовано большое количество литературы: это и обучающие книги по освоению среды Delphi не только российских, но и зарубежных авторов, а также досконально и подробно был изучен материал различных конференций и форумов по Delphi в Интернете. Изучив материал по данной теме, стало ясно, что существует несколько СУБД, которые можно использовать в Delphi (Paradox, dBase, FoxPro, Access и др.). Автор выбрал для своего исследования СУБД MS Access так, как эта система уже была изучена и знакома.

В результате выполнения работы в среде программирования Delphi была создана авторская программа-тренажер «Академия третьеклассника», в которой были реализованы возможности СУБД MS Access. База данных была использована как хранилище заданий, вопросов и ответов. Программа-тренажер может быть использована как учителем для работы всего класса с использованием интерактивной доски, так и отдельными учащимися для закрепления пройденного материала.

В ходе выполнения работы авторы пришли к следующим выводам:

Для создания программ с использованием баз данных в среде Delphi необходимо сначала выбрать СУБД. Нам необходима была персональная СУБД. Была выбрана СУБД MS Access, так как эта программа была уже изучена и понятна. После выбора базы становится очевиден выбор компонента Delphi ADO для Access.

Для практической части была создана программа – тренажер «Академия третьеклассника» с использованием базы данных Access.

Всё вышесказанное подтверждает гипотезу работы: для хранения данных в среде программирования Delphi возможно использование СУБД MS Access, что и было доказано на практике.

ИССЛЕДОВАНИЕ ЭКСТРЕМАЛЬНЫХ МАРШРУТОВ В ПРАКТИЧЕСКИХ ЗАДАЧ БИФУРКАЦИОННОГО ХАРАКТЕРА, СОДЕРЖАЩЕГО ЦИКЛЫ

Пчелинцев Александр Сергеевич, Бондаренко Дмитрий Александрович

Научный руководитель Краснова Наталья Викторовна

МАОУ Калининградский морской лицей, г. Калининград

В своей работе мы рассмотрели серию задач, границы применения которых



относятся к таким областям, как логистика и экономика. Рассматриваемые нами задачи, можно объединить в одну группу и назвать их задачами о нахождении экстремального пути. В качестве пути, рассматривается оргграф, каждой дуге которого присущ определенный вес, который сопоставлен с различными величинами, например, километражем, временем и т.д. Применение теории графов позволяет оптимально провести исследование построения экстремальных маршрутов многих практических задач бифуркационного (раздвоенного) характера, содержащего циклы. Базовым элементом при решении являются алгоритмы, построенные на графах, которые можно использовать при планировании и управлении сложными комплексами работ, приводящими к большому количеству решений. На практике встречаются такие ситуации, в решении которых лежат элементы нечеткой логики, когда достичь какого-то результата можно не одним, а многими способами. В работе представлен аналитический способ решения данных задач по алгоритмам Дейкстры и Бельмана-Мура.

Рассмотренные нами способы решения задач позволяют ответить, как добиться наилучшего результата и чему этот результат будет равен? При сегодняшнем дефиците времени на решение производственных задач возникает вопрос еще и о компьютеризации решений задач таким способом который не требовал бы больших временных затрат и не был бы сложным в исполнении. На основании изложенного мы адаптировали изученный аналитический способ решения задач данной группы к возможностям ПК и составили программу решения задач таким способом, который не встречали ранее в научной литературе. Используя нашу программу для решения задач рассматриваемой тематики, достаточно ввести только весовую матрицу, начальную и конечную вершину. Ответ выдается мгновенно с предоставлением поэтапного решения, расписанного маршрута и значением экстремального пути.

Решенные нами задачи, показывают непрерывность связи, математических понятий абстрактного характера с большой эффективностью их применимости к решению практических задач.

Работа над исследованием позволила нам существенно расширить представление о современных методах к подходу решения практических задач с помощью математического аппарата и возможностей персонального компьютера.

ИССЛЕДОВАНИЕ МЕТОДА МАТЕМАТИЧЕСКОЙ ИНДУКЦИИ ПРИ РЕШЕНИИ ПЛАНИМЕТРИЧЕСКИХ И СТЕРЕОМЕТРИЧЕСКИХ ЗАДАЧ

Иванова Анна Александровна, Сваровский Григорий Максимович

Научный руководитель Иванова Елена Михайловна

МАОУ КМЛ, Калининградская обл., г. Калининград

Метод математической индукции - это метод, связанный по своему существу с понятием числа, который широко применяется в арифметике, алгебре и теории чисел.

Целью работы является исследование метода математической индукции для доказательства свойств формул в n -мерном пространстве по числу измерений. Доказательства «трехмерных» теорем существенно опирается на знания соответственных «двухмерных» предложений. Это обстоятельство сделало возможным использовать в некоторых геометрических задачах индукцию по числу измерений, заключающихся в



последовательном переходе от одномерного к двумерному, а затем и к трехмерному пространству.

В работе исследуется эффективность метода математической индукции в процессе решения задач, связанных со сложными пространственными конструкциями, на основе достаточно понятных планиметрических конфигураций.

В исследовании:

1. реализован теоретический анализ метода математической индукции;
2. рассматривается метод математической индукции при решении сложных стереометрических и планиметрических задач;
3. решаются задачи, выстроенные в логическую цепочку по использованию метода математической индукции, находим число частей, на которые объекты размерности $(n - 1)$ делят n - мерное пространство;
4. приводятся примеры использования теоретического материала для решения задач;
5. производится обобщение, анализ и использование полученных ранее результатов;
6. происходит расширение понятий, методов, углубление понимания геометрии.

В работе реализован метод аналогии между планиметрическими и стереометрическими утверждениями, представлены решения планиметрических и стереометрических задач, а именно:

- Деление линии точками. $N(n) = n + 1$.
- Деление плоскости прямыми. $N(n) = \frac{n(n+1)}{2} + 1$.
- Разбиение плоскости или сферы на части окружностями. Задача $N(n) = n^2 - n + 2$.
- Разбиение выпуклого многоугольника на части диагоналями

$$N(n) = \frac{(n-1)(n-2)(n^2-3n+12)}{24}$$
- Разбиение плоскости на части плоскостями. $N(n) = n(n-1) + 2$.
- Разбиение пространства на части сферами. $N(n) = \frac{n(n^2-3n+8)}{3}$.
- Пересечение четырех, шести и восьми сфер. Три задачи этой разновидности решены по аналогии с разбиением пространства на части сферами.

Все задачи, решены с последовательным выявлением логической цепочки.

Результаты, приведенные в работе, способствуют формированию практических навыков и умений в решении группы пространственных задач методом математической индукции.

Применение метода математической индукции при решении сложных стереометрических и планиметрических задач дает возможность с меньшими затратами времени справиться с трудностями в видении и понимании объектов.



РЕШЕНИЕ ПРОБЛЕМЫ КОНГРУЭНТНЫХ ЧИСЕЛ С ПОМОЩЬЮ ТЕОРИИ ЭЛЛИПТИЧЕСКИХ КРИВЫХ

Карузина Анастасия Михайловна

Научный руководитель Болтнев Юрий Фёдорович

МАОУ лицей № 18, Калининградская область, г. Калининград

Проблема поисков конгруэнтных чисел издавна привлекала внимание многих известных математиков. Более того, полностью эта проблема не решена до сих пор, поскольку доказательство критерия их существования, известного как критерий Таннелла, опирается на знаменитую гипотезу Бёрча—Свиннертон-Дайера, доказательство которой объявлено американским математическим институтом Клэя одной из семи проблем тысячелетия. Между тем, доказательство конгруэнтности некоторых, относительно небольших чисел, может быть выполнено путем явного построения соответствующих им треугольников с помощью теории эллиптических кривых. Решению этой задачи и посвящена настоящая работа.

В работе выполнено описание метода решения проблемы конгруэнтных чисел с помощью теории эллиптических кривых. Приведено описание метода поиска конгруэнтных чисел по критерию Таннелла и алгоритма построения соответствующих им треугольников. С помощью программы в системе компьютерной алгебры SAGE построена таблица конгруэнтных чисел и соответствующих им треугольников в интервале от 100 до 200, отсутствующая в доступной литературе.

Особенностью полученных результатов является то, что стороны полученных треугольников могут выражаться весьма громоздкими рациональными числами, числители и знаменатели которых имеют длину до 40 цифр. Такие результаты не могут быть получены прямым перебором даже с помощью самых мощных компьютеров и стали возможными только с помощью применения методов теории эллиптических кривых.

ИСПОЛЬЗОВАНИЕ СОВРЕМЕННЫХ КОМПЬЮТЕРНЫХ ТЕХНОЛОГИЙ ПРИ СОЗДАНИИ МУЗЫКАЛЬНО-ХУДОЖЕСТВЕННОГО ПРОЕКТА

Траулько Максим Владимирович

Научный руководитель Зенкова Ольга Владимировна

МБОУ «Лицей №81», Новосибирская область, г. Новосибирск

Целью данного исследования явилась разработка технологии создания и практическая реализация музыкально-художественного проекта с использованием новых информационных технологий.

В ходе теоретического исследования были выявлены сущность и факторы развития музыкально-художественных проектов, определены этапы их создания, показано, что особенностью музыкально-художественных проектов является их синтезированность.

В практической части исследования представлена поэтапная технология создания музыкально-художественного проекта, реализованного в виде выступления команды моего класса на новогоднем КВН. Нами была разработана общая концепция номера, выбрана тема клипа, форма его музыкальной реализации, общий фон, исполнитель главной роли. Далее были проанализированы современные информационные продукты. Из современных компьютерных программ были выбраны наиболее подходящие



для реализации нашего художественного замысла. Чтобы клип соответствовал задуманному образу, я выбрал специальный прием видеосъемки, при котором происходит постоянное изменение перспективы (зуммирование), сопровождающееся плавным перемещением видеокамеры во время съемки. Добиваясь выразительности действия, съемка одного и того же эпизода происходила несколько раз с разного ракурса и расстояния. Процесс обработки видеоматериала предполагал использование технологии стабилизации снятых видеофайлов с помощью программного обеспечения Adobe After Effects CS6. Для создания иллюзии эффекта ускоренной съемки была использована технология последовательного редактирования фотоснимка, на котором поочередно ретушировались окна каждого из кабинетов лица с помощью программного обеспечения Adobe Photoshop CS5 и Киностудии Windows Live. В процессе работы осуществлялся поиск различных видеофайлов, фрагменты которых были необходимы для усиления воздействия клипа на зрителя. Я вырезал фрагменты, которые в них использовались, и «склеивал» с помощью программы «Киностудия Windows Live». Чтобы создать более эффектное окончание клипа, я использовал технологию хромакей, а также технологию рир-проецирования. При этом были добавлены оптические эффекты плагином Optical Flares в Adobe After Effects CS6. Использовалась также технология покадрового сохранения видео в JPEG-формате и создания нового видеофайла, используемого для хромакея, и шаблоны проекта интро для Adobe After Effects. В завершение работы над проектом я применил технологию объединения готового видеофрагмента, найденного в глобальной сети, и собственного видео, созданного из фотоснимка с помощью оптических эффектов плагином Optical Flares в Adobe After Effects CS6. При этом видео сопровождалось наложением звукового эффекта. Технология создания этого фрагмента предполагала также использование программы «Киностудия Windows Live» и «Adobe Photoshop CS5».

Результатом моего исследования явилась разработка музыкально-художественного проекта, который был представлен вниманию педагогов и обучающихся МБОУ «Лицей № 81». Реакция зрителей свидетельствует о том, что проект стал успешным. Этому способствовал глубокий теоретический анализ сущности данного явления, использование современных информационных и компьютерных технологий и программных продуктов передовых производителей.

ПРИЛОЖЕНИЯ ТЕОРИИ НАКРЫВАЮЩИХ ОТОБРАЖЕНИЙ К ИССЛЕДОВАНИЮ ЭКОНОМИЧЕСКИХ ПРОЦЕССОВ

Иванов Николай Юрьевич

Научный руководитель Павлова Наталья Геннадьевна

ГБОУ СПО «Политехнический колледж №31», г. Москва

При изучении моделей экономических процессов важным является вопрос об условиях существования положения равновесия. При этом под равновесием понимается такое состояние экономической системы, включающей в себя нескольких взаимосвязанных участников, при котором ни один из них не заинтересован в изменении своего состояния. Доказательства существования состояний равновесия, а также исследования свойств таких состояний оформили определенный этап в экономико-математической теории. Однако для исследования нелинейных моделей,



описывающих реальные процессы точнее, чем линейные, существовавшего до последнего времени математического аппарата недостаточно. Результаты работ Арутюнова А.В., посвященных существованию точек совпадения отображений в метрических пространствах, дают возможность получить достаточные условия существования равновесия в нелинейных моделях.

Исследуется вопрос существования вектора равновесных цен в нелинейной модели рынка. Для получения достаточных условий существования равновесия можно применять методы теории накрывающих отображений. Формализуем поставленную задачу.

Будем рассматривать метрические пространства (X, ρ_X) и (Y, ρ_Y) . Через $B_X(r, x)$ в пространстве X обозначим замкнутый шар радиуса r с центром в точке x . Аналогичное обозначение введем в пространстве Y .

Определение 1. [1] Пусть задано α . Отображение $S: X \rightarrow Y$ называется α -накрывающим, если

$$S(B_X(r, x)) \supseteq B_Y(\alpha r, S(x)) \quad \forall r \geq 0, \quad \forall x \in X.$$

Теорема 1. [1] Пусть пространство X полно, а $S, D: X \rightarrow Y$ — произвольные отображения, первое из которых непрерывно и является α -накрывающим, а второе удовлетворяет условию Липшица с константой Липшица $\beta < \alpha$. Тогда для произвольного $x_0 \in X$ существует такое $\xi = \xi(x_0) \in X$, что

$$S(\xi) = D(\xi), \quad \rho_X(\xi, x_0) \geq \rho_Y(S(x_0), D(x_0)) / (\alpha - \beta). \quad (1)$$

Решение ξ уравнения (1) может быть не единственным. Это решение ξ называется точкой совпадения отображений S и D .

Оказывается, равновесный вектор цен в модели «спрос - предложение» является точкой совпадения отображений спроса и предложения.

В рассматриваемой модели функции спроса и предложения получены как решения задач о максимизации полезности и прибыли производителя соответственно. Получены достаточные условия существования вектора равновесных цен в исследуемой модели.

Литература

Арутюнов А.В. Накрывающие отображения в метрических пространствах и неподвижные точки // – Докл. РАН. 2007. Т. 416. № 2. С. 151-155.

ГЕНЕРАТОР ТЕСТОВ «TESTKIT»

Лебедев Дмитрий Владимирович, Серогодский Кирилл Александрович

Научный руководитель Миннуллина Ризиды Гариповны

ГБОУ СПО «Технический колледж», Республика Татарстан, г. Набережные Челны

В ходе повсеместной информатизации и автоматизации учебного процесса, многие учебные заведения потихоньку внедряют новые технологии, увеличивая эффективность взаимодействия студентов и преподавателей. Нам было предложено собственноручно поучаствовать в улучшении работы нашего ССУЗа путем создания генератора тестов в качестве нашей дипломной работы. Это отличный способ попрактиковаться, получить требуемые для будущей профессии навыки, а так же взглянуть на процесс обучения не только глазами человека, получающего знания, а так же и



человека, эти знания дающего.

Работа над проектом ведется уже не первый день, поэтому нам периодически требуется убеждаться в ее актуальности. Таким образом, после практической внутриколледжной апробации альфа-версии нашего программного продукта, мы пришли к выводу, что наши труды далеко не напрасны и есть смысл доводить работу над проектом до конца. Поэтому после апробации, о которой говорилось ранее, мы вновь перевели TestKit в режим тестирования. Работа над ним “кипит”, поэтому его использование пока может быть весьма нестабильным, за ходом обновлений же вы можете наблюдать прямо на сайте проекта <http://www.test-kit.ru>.

РАЗРАБОТКА ЛАБОРАТОРНОГО ПРАКТИКУМА ДЛЯ ПОДГОТОВКИ К ЕГЭ ПО ИНФОРМАТИКЕ (БЛОК «ПРОГРАММИРОВАНИЕ»)

Ворошилина Ирина Сергеевна

Научный руководитель Федоркевич Елена Валентиновна

АОУ ВПО «ЛГУ им. А.С. Пушкина», г. Санкт-Петербург, г. Пушкин

В настоящее время использование средств программирования в целях развития логического мышления является проблемной ступенью в обучении информатике. Изучение языка программирования является для учащихся нелегкой задачей. Тем не менее, ученики выбирают профиль обучения с углубленным изучением информатики, при этом подразумевая в будущем сдать единый государственный экзамен по данному предмету.

Во многих учебниках и дополнительной литературе к ним изучение раздела «Программирование» сильно различаются: по изучаемым языкам, по объему понятий, по количеству часов, выделенных для изучения каждой темы раздела. Тем не менее, единый государственный экзамен по информатике (блок «программирование») подразумевает овладение учащимися определенного минимума знаний и умений по использованию языков программирования при решении задач.

Основной целью исследовательской работы являлась разработка лабораторного практикума для подготовки к единому государственному экзамену по информатике (раздел «Программирование»). Для достижения цели была проанализирована популярная учебная литература по интересующему разделу информатики, а также выявлены основные понятия, которыми учащийся должен уметь оперировать для решения задач по программированию на едином государственном экзамене.

Лабораторный практикум разработан для двух языков программирования, входящих в рассмотрение единого государственного экзамена по информатике – Basic и Pascal. В нем предусмотрены: теоретическая справка по темам, демонстрационные варианты, лабораторные работы. Практикум разделен на восемь тематических лабораторных работ: «Алгоритмы на естественном языке и линейные алгоритмы», «Программирование ветвлений», «Циклические структуры», «Подпрограммы», «Работа с массивами», «Строки», «Графика», «Проектная деятельность». Каждая из них имеет целью усвоение определенных понятий и умений.

Теоретическая справка и демонстрационные варианты лабораторных работ предусмотрены для следующих компиляторов: Turbo Pascal 7.0, QBasic (соответственно для языков программирования Pascal и Basic). Лабораторный практикум построен



на основании исследования учебной литературы, а также заданий по информатике из единого государственного экзамена по разделу «Программирование» за 2008-2013 гг.

РАЗРАБОТКА WEB-САЙТА ПЕРВОГО ВСЕРОССИЙСКОГО ФЕСТИВАЛЯ ШКОЛЬНОЙ СПОРТИВНОЙ ЖУРНАЛИСТИКИ «КУБОК ЧЕМПИОНОВ» СРЕДСТВАМИ PHP И MYSQL

Койвунен Андрей Викторович

Научный руководитель Федоркевич Елена Валентиновна

АОУ ВПО «АГУ имени А.С. Пушкина», г. Санкт-Петербург, г. Пушкин

В современном мире информация имеет огромное значение. Своевременное информирование потенциальных клиентов может сыграть ключевую роль в реализации разработанного проекта. С развитием Всемирной сети Интернет стало удобно и выгодно размещать необходимую информацию именно в гиперпространстве. Таким образом, осуществляется взаимодействие с потенциальными клиентами 365 дней в году, 7 дней в неделю, 24 часа в сутки в режиме «онлайн».

Национальный государственный университет физической культуры, спорта и здоровья имени П.Ф. Лесгафта организует Первый Всероссийский фестиваль школьной спортивной журналистики «КУБОК ЧЕМПИОНОВ». Для информирования потенциальных участников со всей России было принято решение разработать информационный ресурс, который будет размещен в сети Интернет. Сайт должен быть простым в использовании, должен быстро обрабатывать информацию и передавать её пользователю, информация, хранящаяся в базе данных, должна быть защищена, сайт должен иметь возможность для будущего расширения функционала.

Цель работы — разработка промо-сайта для Первого Всероссийского фестиваля школьной спортивной журналистики «КУБОК ЧЕМПИОНОВ». Задачи: 1. Изучение языка разработки PHP. 2. Изучение программного комплекса «Денвер» для разработки сайта на локальном ПК. 3. Изучение работы веб-сервера Apache. 4. Изучение работы СУБД MySQL (в том числе языка SQL). 5. Изучение HTML. 6. Изучение CSS. 7. Изучение ООП для PHP. 8. Анализ положения о конкурсе с целью создания схемы данных для будущей базы данных и выделения необходимого функционала веб-приложения. 9. Составление технического задания (далее ТЗ). 10. Изучение вопросов безопасности при разработке web-приложения. 11. Реализация технического задания с помощью изученных средств. После детального анализа положения об участии в фестивале можно вывить следующие сущности: Пользователь, Новость, Страница, Участник, Номинация, Работа, Жюри, Комментарий жюри, Роль, Приглашение, Участник_номинация. На основе выделенных сущностей составлена схема базы данных с указанием типа связей и ключевых полей. При разработке веб-приложения необходимо не только качественно написать программный код, но и решить ряд задач по обеспечению безопасности работы приложения. В работе рассмотрены такие угрозы как SQL-инъекции первого и второго порядков, PHP-инъекции и безопасное хранение паролей пользователей в базе данных. Приведены примеры предупреждения указанных угроз.



КОМПЬЮТЕРНОЕ МОДЕЛИРОВАНИЕ РЕЗУЛЬТАТОВ ГОНОК В ФОРМУЛЕ-1

Шарипов Марсель Ривкатович

Научный руководитель Чурбанова Ольга Викторовна

Лицей №78 им. А.С.Пушкина, республика Татарстан, г. Набережные Челны

Большое количество процессов, протекающих в природе, в технике, в естественных науках и в жизни сопровождаются сложными математическими соотношениями. Компьютерное моделирование является одним из эффективных способов наглядной реализации результатов этих соотношений. В XXI веке, веке больших скоростей, компьютер существенно быстрее обрабатывает результаты поведения моделируемой системы по ее математической модели.

Цель работы – создать компьютерную модель чемпионата мира по кольцевым автогонкам на автомобилях с открытыми колёсами «Формулы-1» в виде программы для визуализации результатов гонки. Для достижения цели, были сформулированы следующие задачи: исследование зависимости результата гонки от качества пилота и правильно подобранной трассы; изучить язык программирования Делфи для создания компьютерных моделей; создание проекта «F-1», для наглядной демонстрации результатов компьютерной модели автогонок.

В начале работы была выдвинута гипотеза: Программирование является одним из способов практической реализации компьютерного моделирования. Возможно ли, применение оптимального пути решения в Borland Delphi 7.0 для «Королевских автогонок» Формулы-1?

При написании работы было изучено большое количество книг и Интернет-сайтов, где приводится много примеров компьютерных моделей. Это дало уверенность в использовании компьютера для наглядности результатов моделирования, поэтому итогом данного исследования стал авторский проект «F-1», созданный в среде программирования.

Компьютерное моделирование – это один из эффективных методов изучения окружающего мира. Обычно компьютерные модели проще и удобнее исследовать, они дают возможность проводить вычислительные эксперименты, реальная постановка которых затруднена или может дать непредсказуемый результат.

Для создания модели был выбран объект – чемпионат мира по кольцевым автогонкам на автомобилях с открытыми колёсами «Формула-1». Главная задача создания модели гонок Формулы-1 состоит в составлении прогноза результата гонки. Результат гонки зависит от трассы, технической характеристики болида и опыта пилота.

Для реализации практической части было создано компьютерное приложение «F-1», которое является наглядным образом модели гонок Формулы-1. Проект является наглядным образом модели гонок Формулы-1. Он состоит из нескольких форм, на которых осуществляется выбор пилота и трассы, после этого появляется новая форма с готовыми результатами выбранного вами Гран-При. В зависимости от выбранной трассы и пилота осуществляется расстановка позиций каждого пилота, т.е. в результате появляется список всех пилотов, расставленных по результатам от лучшего к худшему. Выбранный пилот выделяется полужирным начертанием и можно отследить его позицию.



ИССЛЕДОВАНИЕ ЛОГАРИФМИЧЕСКОЙ ФУНКЦИИ, ЕЕ РОЛЬ В ОРГАНИЗАЦИИ ОБСЛУЖИВАНИЯ В ОБЩЕСТВЕННОМ ПИТАНИИ

Сафронова Дарья Олеговна

Научный руководитель Алексеева Венера Виталиевна

ФГБОУ ВПО «МГТУ им.Г.И. Носова» Многопрофильный колледж, Челябинская область, г. Магнитогорск

Темой исследования стало домашнее задание, поставленное преподавателем математики: «Логарифмическая функция и моя будущая профессиональная деятельность». В данной работе исследуется логарифмическая функция, её свойства, благодаря чему логарифмическая функция занимает одно из главных положений в математике. Свойства логарифмической функции объясняют разнообразие форм материи в виде логарифмической спирали, красоту и целесообразность окружающего мира. В работе рассматриваются различные области приложения логарифмической спирали, и в частности, в организации обслуживания в общественном питании. Логарифмическая спираль или изогональная спираль — особый вид спирали, часто встречающийся в животном, растительном мире, в технике, во Вселенной. Рассмотренные свойства логарифмической функции проявляются в биологии, астрономии, анатомии. Логарифмическая функция вторгается в область психологии, музыканты играют на логарифмах, а во многих картинах художников эпохи Возрождения логарифмическая спираль является выразительным элементом, чтобы показать динамизм и драматизм сюжета.

В работе большое место уделено роли и месту логарифмической спирали в организации обслуживания в общественном питании.

Данная работа доказывает то, что окружающий мир это проявление математических закономерностей и математика помогает создавать целостное представление о мире. Она расширяет кругозор, дает возможность увидеть математические закономерности в будущей профессиональной деятельности менеджера.

АНАЛИЗ СТРУКТУРЫ ЦИКЛИЧЕСКОГО ГРАФА МУЛЬТИПЛИКАТИВНОЙ ГРУППЫ КОЛЬЦА КЛАССОВ ВЫЧЕТОВ

Наумова Наталья Игоревна

Научный руководитель Болтнев Юрий Фёдорович

МАОУ лицей № 18, Калининградская область, г. Калининград

Понятие группы — одно из важнейших в математике. Основными строительными блоками для всех групп являются простые группы. Существует доказательство того, что обнаружены все простые конечные группы. Доказательство данной теоремы занимает примерно 10–15 тысяч журнальных страниц. Целью настоящей работы является классификация групп малого порядка, представимых как мультипликативные группы классов вычетов по модулю целого числа, на основе анализа структуры циклического графа. Данная группа является фундаментальной в теории чисел, она нашла своё применение в криптографии, задачах факторизации целых чисел и тестах на простоту.

В работе проанализированы взаимосвязи алгебраической структуры мультипликативной группы кольца классов вычетов с её представлением в виде циклического



графа. Проведён анализ циклических графов мультипликативных групп. Изложены результаты анализа циклических групп по модулю целого числа, а именно: проведена классификация блоков групп, проведён подробный анализ структур некоторых групп, а также построены таблицы, позволяющие определять структуру мультипликативной группы кольца классов вычетов.

Новым, не встречающимся в доступной литературе результатом, является полная классификация структур циклических графов, составленных из блоков порядка 16 и 32 и явные построения графов соответствующих групп.

РАСПРЕДЕЛЕНИЕ ПРОСТЫХ ЧИСЕЛ

Решко Ксения Витальевна

Научный руководитель Шарафутдинова Людмила Григорьевна

МБОУ СОШ №3, Тюменская область, г. Нефтеюганск

Все натуральные числа рождаются из единицы прибавлением ее же самой. И все равноправны. Но умножение (и деление) выделяет из них числа-алмазы (не имеющие множителей).

Это 2, 3, 5, 7, 11, 13, 17, 19, 23, 29, 31, 37, 39 и т.д.

Найти закон их распределения - это мечта математиков уже много веков (вспомним решето Эратосфена). Этим занимается теория чисел - наука, не имевшая никакого практического применения, пока за нее не взялась криптография.

Я решила предположить, что распределение простых чисел подчиняется определенному закону.

Основная гипотеза: расстояние между соседними простыми числами распределено по определенному закону.

Цель: Изучить теорию распределения простых чисел и установить подчиняется ли распределение простых чисел определенному закону.

Этапы и организация работы по исследованию:

1. Изучение и анализ литературы и источников по теме;
2. Обобщение теоретического материала;
3. Проверка законов распределения простых чисел;
4. Проанализировать полученные результаты;
5. Составление справочного материала (таблицы, графики,)

Объект исследования: теория чисел.

Предмет исследования: механизм распределения простых чисел.

Методы исследования:

Поиск справочного материала в различных источниках, его анализ, проверка основных законов.

Основные выводы:

1. Найти закон по которому распределяются простые числа мне не удалось, но в ходе работы по программе выявлены закономерности в распределении простых чисел; на небольших интервалах можно вычислить количество простых чисел

2. Существует какая – то система в распределении простых чисел.

Практическая значимость работы:

Данная работа может быть использована учителем математики на уроке и во



внеклассной работе. А также при работе с обучающимися, проявляющими интерес к исследованию. Данная работа может быть интересна школьникам, которые любознательны в теории чисел и теории вероятностей.

МАТЕМАТИЧЕСКОЕ МОДЕЛИРОВАНИЕ В СВОБОДНЫХ КОЛЕБАНИЯХ РОТОРА НА ПОДАТЛИВЫХ ПОДШИПНИКАХ

Иванова Елена Анатольевна

Научный руководитель Сафина Гульнара Фриловна

*ФГБОУ ВПО «Башкирский государственный университет», Нефтекамский филиал,
Республика Башкортостан, г. Нефтекамск*

В представленной работе проведены исследования в прямой задаче определения частот колебаний ротора на податливых подшипниках и обратной задаче диагностирования жесткостей горизонтальных и вертикальных опор по известным частотам колебаний ротора.

Дифференциальные уравнения свободных колебаний ротора на податливых подшипниках имеют вид:

$$\begin{cases} JW \frac{\dot{y}_2 - \dot{y}_1}{l} - J_1 \frac{\ddot{z}_2 - \ddot{z}_1}{l} = z_2 l_2 d_2 - z_1 d_1 l_1, \\ JW \frac{\dot{z}_2 - \dot{z}_1}{l} + J_1 \frac{\ddot{y}_2 - \ddot{y}_1}{l} = -y_2 c_2 l_2 + y_1 c_1 l_1. \end{cases} \quad (1)$$

$$\begin{cases} \frac{W}{gl} (l_2 \ddot{y}_1 + l_1 \ddot{y}_2) + c_1 y_1 + c_2 y_2 = 0, \\ \frac{W}{gl} (l_2 \ddot{z}_1 + l_1 \ddot{z}_2) + d_1 z_1 + d_2 z_2 = 0. \end{cases} \quad (2)$$

Здесь y_1, z_1, y_2, z_2 – малые перемещения подшипников при колебаниях, c_1, c_2, d_1, d_2 – коэффициенты жесткостей опор в горизонтальном и вертикальном направлениях, W – масса ротора, J – момент инерции, l – длина системы, l_1 и l_2 – расстояния от ротора до горизонтальных опор.

Стандартными методами получено вековое уравнение, по которому при известных физических параметрах механической системы определяются частоты колебаний.

По решению прямой задачи исследовано влияние на собственные частоты колебаний жесткого ротора жесткостей опор в горизонтальном и вертикальном направлениях. Получено, что увеличение жесткостей опор как в горизонтальном направлении, так и в вертикальном ведет к увеличению значений собственных частот. Зависимости рассмотрены при различных физических параметрах механической системы. Приведены графики и таблицы зависимостей.

Приведены постановки и решения обратных задач – задач диагностирования характеристик ротора по известным собственным частотам его колебаний. Решены задачи определения жесткостей горизонтальных и вертикальных опор ротора.



Получены аналитические формулы для коэффициентов жесткостей. Приведены конкретные примеры применения методов диагностирования жесткостей опор ротора.

Подобные исследования влияния параметров закрепления ротора на частоты его колебаний важны при решении проблемы сохранения безопасных частот колебаний при изменениях его закреплений. Последнюю же проблему можно будет решить с помощью решенной обратной задачи – задачи диагностирования характеристик ротора по известным собственным частотам его колебаний.

Разработаны программные реализации решений прямой и обратной задач с использованием команд математического пакета Maple 12. Приведены примеры.

НЕПРОЗРАЧНЫЙ КВАДРАТ

Иванов Валентин Константинович

Научный руководитель Гермогенова Валентина Николаевна

Республика Саха (Якутия), Хангаласский улус, с. Чапаево, МБОУ «Октемский лицей»

Геометрические задачи на максимум и минимум являются актуальными в современных инженерных и экономических расчётах ... Все время приходится искать или самый быстрый, или самый короткий, или самый экономичный способ достижения цели. В связи с вышеуказанным, мы задались целью найти кратчайшее расстояние сумм отрезков внутри квадрата. Предположим, что существует такая система отрезков внутри квадрата, что их общая длина минимальна и любая прямая на этом квадрате пересекается хотя бы с одним отрезком.

В ходе исследования рассмотрены 5 случаев расположения минимальных отрезков в квадрате. Их оптимальное расположение рассмотрено на основе теоремы Торричелли-Ферма-Штейнера и в ходе геометрических расчётов найдена наименьшая длина

систем отрезков, которая равна $P = 1,6562a + \frac{a\sqrt{2}}{2} = 2.3633a$.

Таким образом, нами проведены расчеты системы отрезков внутри квадрата, общая длина которых минимальна, что представляет собой новизну исследования. Результаты данной работы могут найти применение в инженерных расчётах для поиска оптимальных систем отрезков внутри квадрата.

ТРЕУГОЛЬНИК ПАСКАЛЯ, ЕГО СВОЙСТВА И ПРИЛОЖЕНИЯ

Малюга Ксения Александровна

Научный руководитель Калустьянц Татьяна Владимировна

ГБОУ СПО «Новороссийский колледж строительства и экономики» Краснодарский край, г. Новороссийск

*Предмет математики столь серьезен,
что не следует упускать ни одной
возможности сделать его более занимательным.*

Блез Паскаль



Математика — это фундаментальная наука, методы которой, активно применяются во многих естественных дисциплинах, таких как физика, химия и даже биология. Большое количество людей не видят никакого смысла для себя в освоении этой науки, даже на элементарных началах. Но я уверена, что математика, точнее навыки математического мышления нужны всем и каждому. Математика представляет собой науку точную. Это воплощение порядка и жесткой логики. Она помогает понять мир вокруг нас, узнать больше о его законах, так как эти законы подчинены тому же самому порядку, что царит в математике.

Теория вероятности и статистика – две важные области, неразрывно связанные с нашей повседневной деятельностью. Мир промышленности, страховые компании в большой степени являются должниками вероятных законов. Сама физика имеет существенно вероятную природу; такова же в основе своей и биология. Идея вероятности – одна из самых основополагающих и интригующих идей, лежащих в фундаменте современной науки. Как наука, она зародилась в середине XVII века. Вероятные закономерности впервые были обнаружены в азартных играх, таких, как карты и кости, когда начинали применять в них количественные подсчеты и прогнозирование шансов на успех.

При решении задач по теории вероятностей Блез Паскаль производил сложение и умножение вероятностей, оперировал понятием математического ожидания. При этом он использовал свой *арифметический треугольник*, операции, над числами которого, помогали ему для решения вероятностных задач. Этот треугольник достаточно прост, но имеет ряд интересных свойств.

Цель работы: исследовать треугольник Паскаля, узнать о его свойствах и приложениях.

Задачами работы являются:

- Узнать некоторые исторические сведения о треугольнике Паскаля;
- Научиться строить треугольник Паскаля;
- Рассмотреть некоторые вероятностные задачи, решенные самим Паскалем;
- Исследовать некоторые свойства «треугольника Паскаля»;
- Сравнить арифметический треугольник с некоторыми математическими открытиями и увидеть связь между ними.

Работа разделена на несколько частей, в каждой из них рассказывается об интересных свойствах «треугольника» и о его связи с некоторыми открытиями великих математиков.

ОРИЕНТИРОВАННЫЕ ПЛОЩАДИ

Басова Мария Валерьевна

Научный руководитель Елисеев Дмитрий Юрьевич

МБОУ Лицей «Технический» г.о. Самары, Самарская область, г. Самара

Теория ориентированных площадей является одной из областей геометрии и имеет прямое отношение к теории определителей. Она является мощным инструментом при решении некоторых уравнений. Определение ориентированной площади просто, переключается с определением стандартной площади, а задачи, связанные с ней, довольно интересны и не требуют большого багажа специальных знаний. Основная



идея в том, что площадь зависит ещё и от того, как многоугольник ориентирован на плоскости, то есть в каком порядке считаются его вершины.

Целью работы было познакомиться с понятием ориентированной площади многовершинника, кососимметрическим произведением векторов и решить несколько показательных задач.

Более подробно, в работе были поставлены и решены следующие **задачи**:

- изучение ориентированной площади многовершинника;
- изучение аксиоматического определения ориентированной площади;
- изучение кососимметрического произведения векторов и формулы его вычисления в координатах.

В работе были использованы стандартные **методы** элементарной геометрии и теории векторных пространств.

Опишем кратко структуру работы. В **первой главе** работы представлены примеры использования понятия ориентированной площади и даны основные определения, необходимые для изучения этой теории, решены некоторые задачи. Далее, во **второй главе** изучается кососимметрическое произведение векторов, доказаны его свойства, также разобран вывод формулы вычисления площади параллелограмма и, как следствие, многовершинника в заданной системе координат.

ФУНКЦИЯ МЁБИУСА И ПОРЯДОК БРЮА

Пастухова Ольга Леонидовна

Научный руководитель Игнатьев Михаил Викторович

МБОУ Лицей «Технический» г.о. Самары, Самарская область, Самара

Функция Мёбиуса – интереснейший комбинаторный объект, играющий ключевую роль в теории частично упорядоченных множеств. Функции Мёбиуса многих важнейших частично упорядоченных множеств вычислены явно; для других, не менее важных множеств этот вопрос до сих пор остаётся открытым. Целью работы было вычисление функции Мёбиуса ограничения порядка Брюа на перестановках на подмножество инволюций при $n \leq 4$. Пусть n – любое натуральное число. По определению, перестановка – это числа от 1 до n , записанные в некотором порядке; множество всех перестановок обозначается $S(n)$. На этом множестве есть замечательный частичный порядок — порядок Брюа; он имеет массу приложений в комбинаторике, теории групп отражений, теории групп Ли и т. д. Функция Мёбиуса этого порядка хорошо известна: если v, w – любые перестановки, $v \leq w$ в смысле порядка Брюа, то $\mu(v, w)$ равно минус единице в степени $l(w) - l(v)$, где $l(u)$ – длина перестановки u , то есть количество инверсий в ней.

С другой стороны, будем рассматривать не все перестановки, а только так называемые инволюции – перестановки, в которых среди чисел $1, 2, \dots, n$ выделено несколько непересекающихся пар (быть может, ни одной), и в каждой паре числа поменялись местами. К примеру, при $n=6$ перестановка 563412 будет инволюцией: в ней меняются местами 1 и 5, а также 2 и 6 (а 3 и 4 остаются на своих местах). Обозначим множество всех инволюций для данного n через $I(n)$. Например, $I(4)$ состоит из таких перестановок: 1234, 2134, 1324, 1243, 3214, 4231, 1432, 2143, 3412, 4321. Функция Мёбиуса для порядка Брюа в явном виде до сих пор неизвестна; её вычисление и различные геометрические интерпретации в некоторых частных случаях рассмотрены в недавних работах



Ф. Инчитти, М. Райнеке, Т. Спрингера и др. Пользуясь определением и свойствами порядка Брюа, мы доказали, что при $n \leq 4$ функция Мёбиуса выглядит так (пустые клетки соответствуют несравнимым парам инволюций):

	1 234	2 134	3 214	4 231	1 324	1 432	1 243	2 143	3 412	4 321
1234	1	-1	-1	1	-1	1	-1	1	1	-1
2134		1	1	0				-1	0	0
3214			1	-1					-1	0
4231				1						-1
1324			-1	1	1	-1			1	0
1432				-1		1			-1	1
1243				-1		-1	1	-1	1	0
2143				-1				1	-1	0
3412									1	-1
4321										1

ЧИСЛА ТУРАНА

Слов Александр Георгиевич

Научный руководитель Игнатьев Михаил Викторович

МБОУ лицей «Технический» г.о. Самара, Самарская область, г. Самара

Теория графов –ветвь современной математики, лежащая на стыке геометрии и комбинаторики и имеющая приложения в топологии, алгебре и других науках. Важную роль в комбинаторной теории графов играет решение перечислительных задач– подсчёт числа графов с теми или иными свойствами, а также экстремальных задач- выяснение, какими минимальными или максимальными характеристиками может обладать граф, на который распространяются те или иные условия.

Проблема, затронутая в работе, сводится к вычислению так называемых обобщённых чисел Турана графов. При вычислении чисел Турана в некоторых случаях известен точный ответ, в других случаях проблема полностью открыта. Исследователи проявляют особый интерес к этой тематике в связи с её приложениями в информатике, в частности, в топологии локальных сетей. Всё это говорит об **актуальности**данной темы.

Основная **задача**формулируется следующим образом: дан граф G , принадлежащий какому-то фиксированному классу графов (все графы, двудольные графы, деревья или леса и т.д.). Известно, что в G нет подграфа, изоморфного данному графу K (граф K называется **запрещённым**). Требуется найти максимально возможное количество рёбер в графе G , если у него n вершин; это число обозначается $f(n, K)$ и называется **обобщённым числом Турана** графа G . Более подробно, **цели** работы таковы: 1) изучить основные свойства чисел Турана, доказать общие факты, с ними связанные, для произвольных запрещённых подграфов; 2) найти число Турана графа G с запрещённым треугольником; 3) найти число Турана графа G с запрещённым четырёхугольником. При решении поставленных задач использованы стандартные**методы** комбинаторики



и теории графов.

В работе доказана ключевая лемма, на которую можно существенно опираться при вычислении чисел Турана: $f(n, H)/a_n \geq f(n+1, H)/a_{n+1}$. Далее найдено число Турана для запрещённого треугольника в различных классах графов: $f(n, H) = [n^2/4]$. Кроме того, получена формула для числа Турана для запрещённого четырёхугольника: $f(6k) = 9k - 2$, $f(6k + 1) = 9k$, $f(6k + 2) = 9k + 2$, $f(6k + 3) = 9k + 4$, $f(6k + 4) = 9k + 6$, $f(6k + 5) = 9k + 8$.

Одно из возможных направлений дальнейших исследований - получение формулы для обобщённых чисел Турана для других классов запрещённых подграфов, в первую очередь – для многоугольников.

ПАРАМЕТРЫ РАСЧЕТА КОМФОРТНОГО ПОМЕЩЕНИЯ

Гладких Елена Сергеевна

Научный руководитель Калустьянц Татьяна Владимировна

ГБОУ СПО «Новороссийский колледж строительства и экономики» Краснодарский край, г. Новороссийск

Жизнедеятельность человека происходит в постоянном контакте со средой обитания, окружающими предметами и людьми. Среда обитания может оказывать благоприятное или неблагоприятное влияние на самочувствие человека и его работоспособность.

Актуальность данной работы заключается в необходимости исследования параметров комфортности жилого помещения для жизни человека.

Целью нашей работы является определение параметров расчета комфортного помещения с точки зрения геометрической формы. Для достижения цели были поставлены следующие **задачи**:

- рассмотреть различные типы этнических жилищ;
- рассчитать коэффициент комфортности рассматриваемых жилищ;
- выяснить, какое помещение является самым комфортным.

Объектом нашего исследования являются жилища, имеющие различную геометрическую форму.

Наша научная работа несет в себе **практическую значимость** и актуальность для каждого человека, потому что методику расчетов комфортности помещения могут использовать все. При построении здания или сооружения любой человек может воспользоваться расчетами коэффициента комфортности и создать объект максимально удобной формы.

Параметры окружающей среды, при которых создаются наилучшие для организма человека условия жизнедеятельности, называются комфортными.

В одних помещениях человек испытывает трепет (здания церкви, храмов, костелов) в других чувствует себя удручающе (здания тюрем, камеры заключения). Человек, с его необузданной фантазией, создает жилища разнообразной формы. В работе мы рассмотрели помещения с точки зрения геометрии – формы помещения.

В мире фауны животные и птицы стараются предать своим жилищам определенную форму, чаще сферическую. Делают это они инстинктивно. Так уж права природа в выборе формы звериного дома? Каждый человек хочет жить в комфортном помещении, в комфортных условиях. Может ли человек с его разумом,



интеллектом, опытом превзойти природу в своем стремлении сделать свою среду обитания комфортной?

Проанализировав полученные результаты, мы пришли к следующему выводу:

Круг, сфера - оптимальные формы, которые мы наблюдаем во всём, что нас окружает - начиная от моллюсков, семян, нор и гнезд, заканчивая формами нашей планеты и других галактических объектов. Исследование показало, что самое комфортное помещение имеет форму шара.

Человек постепенно осознаёт необходимость перепланировки резких угловых чертаний в гармоничную среду обитания.

ЗАГАДКИ ТАБЛИЦЫ СИНУСОВ

Морозова Надежда Петровна

Научный руководитель Попова Татьяна Спартаковна

МБОУ «Майинский лицей», Республика Саха (Якутия), с. Майя

В этой работе изучена таблица синусов и обнаружены в ней интересные моменты, которые мы назвали *загадками* таблицы синусов. Посмотрим таблицу, которая демонстрирует следующие интересные ситуации:

Угол	0°	15°	22,5°	30°	45°
Разница от 45°	-45°	-30°	-22,5°	-15°	0
синус	0	$\sqrt{(2-\sqrt{3})}/2$	$\sqrt{(2-\sqrt{2})}/2$	1/2	$\sqrt{2}/2$
Как меняется синус	$\sqrt{(2-\sqrt{4})}/2$	$\sqrt{(2-\sqrt{3})}/2$	$\sqrt{(2-\sqrt{2})}/2$	$\sqrt{(2-\sqrt{1})}/2$	$\sqrt{(2-\sqrt{0})}/2$

угол	45°	60°	67,5°	75°	90°
Разница от 45°	0	+15°	+22,5°	+30°	+45°
Значение синуса	$\sqrt{2}/2$	$\sqrt{3}/2$	$\sqrt{(2+\sqrt{2})}/2$	$\sqrt{(2+\sqrt{3})}/2$	1
Как меняется синус	$\sqrt{(2-\sqrt{0})}/2$	$\sqrt{(2+\sqrt{1})}/2$	$\sqrt{(2+\sqrt{2})}/2$	$\sqrt{(2+\sqrt{3})}/2$	$\sqrt{(2+\sqrt{4})}/2$

Во-первых, заметим, что угол 45° и значение его синуса есть точка симметрии относительно остальных значений. Четвертая строка показывает, что величина \sqrt{x} относительно 45° меняется на 1.

Во-вторых, заметим, что данные углы представимы в виде $45^\circ + k * 7,5^\circ$. Например $0^\circ = 45^\circ - 6 * 7,5^\circ$ где $k = -6$. $15^\circ = 45^\circ - 4 * 7,5^\circ$, $k = -4$. $22,5^\circ = 45^\circ - 3 * 7,5^\circ$, $k = -3$. $30^\circ = 45^\circ - 2 * 7,5^\circ$, $k = -2$ и т.д.

Для угла $45^\circ + k * 7,5^\circ$ запишем $\sin(45^\circ + k * 7,5^\circ) = (\sqrt{2}/2 (\cos(k * 7,5^\circ) + \sin(k * 7,5^\circ))) = S(1 + \sin(2 * k * 7,5^\circ))$. Подставим в эту формулу наши значения. Например

$$\begin{aligned} \sin 15^\circ &= (1 - \sin(2 * 4 * 7,5^\circ)) = S(1 - \sin 60^\circ). \sin 15^\circ = \sqrt{(2 - \sqrt{3})}/2 \\ \sin 22,5^\circ &= (1 - \sin(2 * 3 * 7,5^\circ)) = S(1 - \sin 45^\circ). \sin 22,5^\circ = \sqrt{(2 - \sqrt{2})}/2 \\ \sin 30^\circ &= (1 - \sin(2 * 2 * 7,5^\circ)) = S(1 - \sin 30^\circ). \sin 30^\circ = \sqrt{(2 - \sqrt{1})}/2 \\ \sin 45^\circ &= (1 - \sin(2 * 0 * 7,5^\circ)) = S(1 - \sin 0^\circ). \sin 45^\circ = \sqrt{(2 - \sqrt{0})}/2 \end{aligned}$$

Таким образом, изучив элементарную таблицу синусов и выполнив вычисления синусов некоторых углов мы обнаружили интересные закономерности и выявили для себя загадки этой таблицы. Следовательно, возникают множество вопросов в исследовании:

1. Существуют ли другие интересные ситуации в таблице синусов?



2. С чем могут быть связаны эти закономерности?
 3. Есть ли другие способы изучения данной таблицы (кроме алгебраической)?
- Дальнейшие планы: искать ответы на эти вопросы.

РИСУЕМ ГРАФИКАМИ

Иваншина Татьяна Анатольевна

Научный руководитель Билибенко Елена Александровна

МОУ «МГМА», г. Магнитогорск

Целью моей работы является приобретение новых знаний по теме «Функции и графики» посредством создания сюжетных рисунков с помощью графиков элементарных функций и уравнений с двумя переменными.

Задачи:

- Систематизировать изученные функции, уравнения с двумя переменными и виды их графиков; дополнить знания новыми сведениями.
- Научиться узнавать функции, уравнения с двумя переменными по виду линии, представляющей график.
- Найти и освоить приемы задания функции аналитически, используя ее график.
- Совершенствовать технику построения графиков.
- Научиться работать с программой построения графиков AdvancedGrapher и с редактором формул.
- Создать дидактический материал в помощь учителям математики.
- Приобщить одноклассников к творчеству.

Реализация поставленных задач и достижение обозначенной цели способствуют неформальному усвоению темы: «Функции и графики» и развитию творческого потенциала.

В ходе выполнения работы мне удалось создать 5 рисунков с помощью графиков функций и уравнений с двумя переменными. Для каждого графика составлена аналитическая формула соответствующей функции или уравнения с двумя переменными.

Выполняя работу, я проанализировала и систематизировала изученный материал по теме «Функция», самостоятельно поработала с учебной литературой.

При отыскании способов аналитического задания функций и уравнений с двумя переменными старалась найти самый удобный, чтобы математические расчеты были как можно проще. Этому способствовали новые знания, полученные при изучении учебной литературы, например, о различных уравнениях прямой на плоскости.

Помимо новых теоретических сведений, я изучила и овладела возможностями программы построения графиков AdvancedGrapher и редактора формул.

Думаю, что моя работа будет интересна и полезна учащимся и учителям. Возможно, кто-то заинтересуется и попробует создать свои рисунки с помощью графиков.



РАЗРАБОТКА И УПРАВЛЕНИЕ УДАЛЕННЫМИ ИНТЕРВАЛЬНЫМИ СИСТЕМАМИ С ПОМОЩЬЮ ПРОГРАММНОГО КОМПЛЕКСА RASLIS

Езангина Татьяна Александровна

Научный руководитель Гайворонский Сергей Анатольевич

ФГБОУ ВПО НИ ТПУ, Томская область, г. Томск

Существует большой класс систем автоматического управления, в которых объекты управления имеют нестабильные параметры (системы теплоэнергетики, аэрокосмонавтики, подводной робототехники). При их проектировании необходимо использовать робастные регуляторы, гарантирующие сохранение работоспособности систем при возможных изменениях параметров объектов управления.

Для анализа робастных показателей качества подобных систем в работе применяется коэффициентный метод, использующий интервальные коэффициенты характеристического полинома системы. Метод основан на проверке достаточных условий робастной устойчивости и колебательности. На основе коэффициентных показателей качества автор разработал алгоритм, позволяющий определять робастные показатели качества интервальной системы.

Для решения задачи параметрического синтеза робастного регулятора в работе также применяется коэффициентный метод. При этом критерием синтеза выбран критерий максимальной степени устойчивости. В качестве основных соотношений используются основанные на коэффициентных показателях устойчивости и качества достаточные условия, связывающие максимальную степень устойчивости системы и параметры регулятора. На их основе автор разработал алгоритм параметрического синтеза различных типов линейных регуляторов, обеспечивающих в интервальной системе максимизацию степень устойчивости при ограничениях на ее колебательность. Важным фактором при синтезе регулятора по предложенной методике является обеспечение наряду с желаемым качеством также требуемой точности работы системы в установившемся режиме в соответствии с ее заданной добротностью.

Другой, не менее важной проблемой является тот факт, что проектировщик систем с нестабильными параметрами часто имеет дело с удаленными и труднодоступными объектами управления. В связи с этим он не имеет возможности оперативно получать данные о состоянии объекта и в соответствии с ними проводить настройку параметров регулятора. Для обеспечения удаленного анализа и синтеза таких интервальных систем используется встроенная технология CORBA, позволяющая организовать клиент-серверное приложение.

Для решения на ПЭВМ выше указанных задач разработан программный комплекс RASLIS, позволяющий проектировщику в диалоговом режиме проводить мониторинг состояния удаленной системы и вычислять требуемые настройки ее робастного регулятора. При этом для анализа и синтеза следует задать только физические параметры исследуемого объекта, а программный комплекс сформирует полиномы передаточной функции объекта управления.

В работе приведены примеры анализа и синтеза с помощью RASLIS реальных систем автоматического управления с интервальными параметрами (система стабилизации положения подводного объекта и система управления уровнем воды в барабане котлоагрегата). Работоспособность разработанных алгоритмов подтверждается графиками переходных процессов и интервальными корневыми годографами.



Основные результаты работы опубликованы в центральной печати (4-х журналах из перечня ВАК), обсуждались на 12 конференциях международного и российского уровней, где были получены дипломы «За лучший доклад», «За оригинальное решение технической задачи в области технических наук», Диплом II степени.

Результаты работы представлялись на всероссийские конкурсы в области технических и математических наук (г. Ульяновск и г. Санкт-Петербург), по итогам которых работы заняли соответственно первое и призовое места, а также на конкурс инновационных и предпринимательских проектов «20К», где получен диплом первой степени, на Всероссийский конкурс (университетский тур) на лучшую научную работу студентов по естественным, техническим и гуманитарным наукам, где получен дипломом I степени.

Подана заявка на патент и получено свидетельства о регистрации программы для ЭВМ:

1. № 2012619206 «Максимизация степени устойчивости линейной системы» от 28.08.2012.

2. № 2013611816 «Анализ устойчивости и колебательности системы автоматического управления» от 05.02.2013.

СПРАВОЧНО ИНФОРМАЦИОННАЯ СИСТЕМА СИС «КОСМОС»

Тарасов Эдвард Эдуардович

Научный руководитель Заслонова Елена Владимировна

*ГБОУ СПО «Новороссийский колледж радиоэлектронного приборостроения»,
Краснодарский край, г. Новороссийск*

Издавна людей интересовало, что же находится за пределами нашей планеты...

С кем или с чем может столкнуться человечество, оказавшись посреди бездонной пропасти, среди звезд и планет.

Космос всегда притягивал человечество своей красотой, необъятностью и необъяснимостью тех или иных явлений.

СИС «Космос» приоткрывает завесу, за которой находится этот неповторимый и загадочный мир.

Программа представляет собой справочно-информационную систему - сборник, для просмотра на досуге, на учебных занятиях или тематических классных часах, в ней представлены - статьи, фото и видео материалы.

Основной целью работы являлось, расширить горизонты знаний пользователей в возрасте 11-18 лет по разделу «Астрономия».

Для реализации поставленной цели была определена задача: разработать программу с удобным интерфейсом, красивым дизайном, простую в использовании, с доступным и доходчивым материалом для использования в учебных заведениях или домашних условиях.

Справочно-информационная система - программа, написанная в среде разработки Borland Delphi 2009, в основе которой лежит язык программирования Object Pascal.

СИС «Космос» содержит 5 разделов:

- Раздел «Солнечная система»
- Раздел «Google Земля»



- Раздел «Текстовый архив»
- Раздел «Видеоархив»
- Раздел «Фотогалерея»

Системные требования: Операционная система: Windows XP, Vista, 7; Оперативная память: 128 МВ; Видеокарта: 64 МВ не ниже (geforce 4); Процессор: начиная с 700 Мгц(любой).

Справочно-информационная система предназначена для школьников и студентов НПО и СПО.

ТОЧКА ФЕРМА-ТОРРИЧЕЛЛИ

Полякова Екатерина Евгеньевна

Научный руководитель Зомонова Лайжит Гомбоевна

МБОУ Закаменская районная гимназия, Республика Бурятия, г. Закаменск

Ежедневно в нашей жизни нам встречаются задачи на нахождение наибольших или наименьших значений, потому что разумный человек непременно ищет такой путь, который поможет ему достигнуть наибольшей выгоды.

Экстремальные задачи – задачи на максимум и минимум – во все времена привлекали внимание ученых. Из попыток решить ту или иную экстремальную задачу возникали и развивались новые теории, а иногда и целые направления математики. Максимумы и минимумы постоянно возникают в инженерных расчетах, в архитектуре, экономике. Кроме того, экстремальные задачи самым неожиданным образом находят применение в науках о природе: физике, химии, биологии. Давно уже замечено, что окружающий мир во многом устроен по экстремальным законам. Леонард Эйлер (1707 – 1783), один из величайших математиков говорил: «В мире не происходит ничего, в чем бы не был виден смысл какого-нибудь максимума или минимума».

В данной работе рассмотрена одна из экстремальных задач на максимум и минимум - задача о нахождении некоторой точки в треугольнике, обладающим следующим свойством: сумма расстояний от этой точки до вершин треугольника является минимальной.

Вопрос о нахождении такой точки имеет давнюю историю. Им интересовались крупнейшие ученые эпохи Возрождения – Вивiani, Кавальери, Ферма, Торричелли и др. Поэтому эта точка называется точкой Ферма-Торричелли. Кроме этого, эта задача, имеет большое применение в решении различных технико-экономических задачах. Например, рассмотрим такую задачу: в местах P_1, P_2, P_3 добывается некоторые материалы, потребляемые на центральной станции P . Где следует построить станцию P , чтобы стоимость доставки грузов из P_1, P_2, P_3 в пункт P была наименьшей? Точка P – это и есть точка Ферма-Торричелли для треугольника $P_1P_2P_3$.

В работе представлены различные методы нахождения этой замечательной точки треугольника: геометрические, опытно-экспериментальные. Приведены доказательства ее интересных свойств. В работе можно ознакомиться с настольной и физической моделями нахождения этой точки, а также с ее демонстрацией на мыльных пузырях. Экспериментальное доказательство некоторых свойств этой точки выполнено в среде «Живая математика».



ДИФФЕРЕНЦИАЛЬНЫЕ УРАВНЕНИЯ. МЕТОДЫ РЕШЕНИЯ И ПРИМЕНЕНИЕ

Кудряшова Юлия Николаевна

Научный руководитель Чернова Татьяна Владимировна

*ГБОУ СПО «Тверской химико-технологический колледж», Тверская область,
г. Тверь*

Дифференциальные уравнения занимают особое место в математике и имеют многочисленные приложения в большом спектре наук. Исследование природных процессов и изучение закономерностей общественных процессов приводит построению математических моделей, основой которых является дифференциальные уравнения.

Широкое распространение дифференциальных уравнений в разных сферах объясняется тем, что многие явления и процессы, происходящие в природе, количественно описывается обыкновенными дифференциальными уравнениями. В настоящее время диапазон применения дифференциальных уравнений очень широк. С их помощи решаются многие задачи математики, физики, химии, биологии, электротехники, радиоэлектроники, экономики, экологии, технологии производства и многих других сфер человеческой деятельности.

Дифференциальные уравнения возникают в тех случаях, когда исследуются процессы, в описании которых используются такие величины, как скорость (быстрота) протекания процесса, изменения скорости и т.п.

С помощью дифференциальных уравнений или систем таких уравнений можно создать математическую модель изучаемого физического, химического или биологического процесса. Решение этих уравнений позволяет предсказать свойства изучаемого явления и прогнозировать конечный результат.

Дифференциальное уравнение задачи составляют по ее условию и в зависимости от этого условия, оно получается либо как соотношение между дифференциалами переменных величин, либо как соотношение, содержащее производные неизвестной функции.

При составлении дифференциального уравнения задачи в виде соотношения между дифференциалами переменных можно делать различные допущения, упрощающие задачу и вместе с тем не отражающиеся на результатах.

Кроме того, при составлении дифференциального уравнения задачи в зависимости от ее условия используют известные законы физики, химии, механики и других наук, в которых выражена зависимость между функцией, аргументом и производной.

ПРОГРАММНЫЕ КОМПЛЕКСЫ ДЛЯ НАУЧНООБОСНОВАННОЙ ИСТОРИЧЕСКОЙ РЕКОНСТРУКЦИИ СРЕДНЕВЕКОВОГО ОРУЖИЯ

Ганзий Юлия Валентиновна

Научный руководитель Митюков Николай Витальевич

*НОУ ВПО «Камский институт гуманитарных и инженерных технологий»,
Удмуртская республика, г. Ижевск*

В настоящее время, после выхода на экраны ряда культовых фильмов, в обществе резко возрос интерес к средневековому оружию. Появились клубы исторической



реконструкции, пытающиеся воссоздать стрелковое оружие. Но выполненные по современным технологиям с использованием современных материалов они могут считаться аналогами древних лишь весьма условно. В результате имеются многочисленные случаи травматизма и даже летальных исходов среди реконструкторов, излишне понадеявшихся на неуязвимость своих доспехов. В связи с этим следует признать, что возникла парадоксальная ситуация, когда для целого класса оружия не имеется ни удовлетворительных аппроксимированных экспериментальных данных, ни хорошей расчетной методики. Историческая наука также оказалась неподготовленной к возникшей проблеме, так как систематически и комплексно научились определять аэробаллистические характеристики метательного оружия лишь во второй половине XIX в. Все исторические сведения о ранних системах чрезвычайно фрагментарны и противоречивы. Поэтому научно-обоснованный ответ на этот вопрос может дать лишь адекватная математическая модель и ее расчет.

В предлагаемой работе задача научно-обоснованной исторической реконструкции решена двумя основными путями. Первое, это разработкой специализированного программного обеспечения, изначально адаптированного под нужды историков. Второе – это адаптация существующих программных продуктов. Первая задача решена разработкой программного продукта «Smoothbore», получившего отраслевую и государственную регистрацию, предназначенный для реконструкции внутри и внешнебаллистических параметров дульнозарядного гладкоствольного оружия. Для решения второй задачи использован программный комплекс ANSYS, процедуры CFX и LS-Dyne. И в данном случае задача заключалась в подборе таких опций и исходных данных этих программных продуктов, чтобы они наилучшим образом соответствовали решению задачи моделирования аэродинамических параметров поражающих элементов (стрел и сферических пуль), а с другой стороны адекватно описывали процесс проникновения этих поражающих элементов в преграды. Полученные данные были идентифицированы на основании экспериментов других авторов и в ходе оригинальных экспериментов, проведенных автором. Для этого автором был реконструирован лук и проведена серия баллистических опытов. В целом, результаты эксперимента и расчеты показали удовлетворительную сходимость, что доказывает возможность использования предложенной методики.

Применение на практике результатов, полученных в работе, может привести к увеличению копияности проводимой исторической реконструкции, а также к снижению временных и стоимостных затрат на ее проведение.

РЕШЕНИЕ ДИОФАНТОВЫХ ЛИНЕЙНЫХ УРАВНЕНИЙ С ДВУМЯ ПЕРЕМЕННЫМИ

Цаков Астан Эльбрусович

Научный руководитель Диамбекова Алла Лазаровна

МБОУ ДОО «Дом детского творчества», РСО-Алания, г. Дигора

В наши дни каждый, кто слушал определённый курс математики, слышал о диофантовых уравнениях. Диофант – один из наиболее интересных учёных античности, о котором пока историки науки не смогли сказать последнее слово. В дошедших до нас шести его книгах «Арифметики» содержится 189 задач с решениями и пояснениями.



Простой разбор этого материала показывает, что Диофант не только поставил проблему решения неопределённых уравнений с целыми коэффициентами, содержащих не менее двух переменных, для которых отыскиваются целые решения, но и дал некоторые общие методы их решения. Поэтому такие уравнения называются диофантовыми.

Несмотря на то, что исследования неопределённых уравнений восходят к началу становления математики, общая теория диофантовых уравнений до сих пор отсутствует. Решение уравнений в целых числах – очень увлекательная задача. С древнейших времен накопилось много способов решения конкретных диофантовых уравнений, причем, линейные уравнения и уравнения 2-й степени решались успешно. Решения диофантовых уравнений более высоких степеней давались с большим трудом.

Актуальность темы заключается в большом прикладном значении при решении широкого круга практических задач в разных областях человеческой деятельности. При этом, решение уравнений в натуральных и целых числах недостаточно полно изучается на уроках, а задачи по теме встречаются как на олимпиадах, так и на выпускном экзамене.

Цель моей работы – изучение общего метода решения диофантового линейного уравнения с двумя переменными.

Метод исследования – теоретическая проработка соответствующего материала.

Я выяснил условие разрешимости неопределённого диофантового уравнения первой степени с двумя переменными, рассмотрел применяемый для его решения в древности метод спуска, научился записывать общее решение по методу Баше де Мезираака.

В методе спуска используется введение новой переменной для получения уравнения с меньшими коэффициентами. При этом на последнем шаге спуска дробь уже не получается.

Баше де Мезираак предложил удобный способ записи общего решения линейного диофантового уравнения с двумя переменными, опираясь на какое-то его частное решение и коэффициенты при переменных. Чаще всего частное решение легко отыскивается методом подбора. Если же подбор затруднён, то применяется соотношение Безу для коэффициентов уравнения. При необходимости дробь $\frac{a}{b}$, где a и b – коэффициенты при переменных в данном уравнении, разлагается в цепную.

Таким образом, мы можем найти все решения любого линейного диофантового уравнения с двумя переменными.

МАТЕМАТИЧЕСКАЯ МОДЕЛЬ АДАПТИВНОЙ ПОДВЕСКИ ДЛЯ АВТОМОБИЛЯ

Максим Георгиевич Высоков, Борис Борисович Мурсалимов

Научный руководитель Павел Сергеевич Волегов

МБОУ «Лицей № 1» г. Перми, Пермский Край, Пермь

Подвеска – это совокупность элементов, соединяющих трансмиссию и кузов/раму. Трансмиссия, в свою очередь, это совокупность сборочных единиц и механизмов, соединяющих двигатель с ведущими колёсами транспортного средства. В общем случае трансмиссия предназначена для передачи крутящего момента от двигателя к колесам,



изменения тяговых усилий, скоростей и направления движения.

В настоящее время ведутся разработки подвески, которая может уменьшать амплитуду колебаний корпуса автомобиля, возникающие из-за неровного рельефа дорожного покрытия, в процессе движения в соответствии с параметрами рельефа. Подвеска, способная регулировать параметры своих составляющих, «подстраиваться» под любой рельеф дорожного покрытия, называется *адаптивной*.

В данной работе рассмотрена задача построения математической модели независимой адаптивной подвески автомобиля. В ходе исследования было обнаружено, что пружинная подвеска является наилучшим видом подвески с точки зрения цены, надежности и комфорта. Также было определено, что параллельное соединение упругого и вязкого элементов с углом их взаимного расположения – это конфигурация, обеспечивающая наибольшую безопасность и комфорт человека при движении автомобиля. Для выбранного вида и конфигурации подвески решена задача определения зависимости, по которой должен меняться основной параметр вязкого элемента для предотвращения больших отклонений точки крепления амортизатора к кузову от положения равновесия. Полученные результаты могут быть применены при разработке пружинных независимых подвесок для различных автомобилотранспортных средств.

МАТЕМАТИЧЕСКАЯ МОДЕЛЬ ПОТЕРИ УСТОЙЧИВОСТИ АВТОМОБИЛЯ

Евгений Иванович Овчинников, Ирина Романовна Микрюкова

Научный руководитель Павел Сергеевич Волегов

МБОУ «Лицей № 1» г. Перми, Пермский Край, Пермь

Высокий темп современной жизни вызывает у человека потребность в быстром и безопасном перемещении на большие расстояния с относительно небольшими затратами. Удовлетворить данную потребность могут такие транспортные средства, как самолет, поезд, автомобиль и т.д.

Однако наиболее доступным средством передвижения для личного пользования является автомобиль. На данный момент в мире насчитывается около 750 миллионов автомобилей, находящихся в работоспособном состоянии и используемых по прямому назначению. Увеличивается мощность двигателя, прочность ходовой составляющей, поэтому растет и максимальная скорость, развиваемая автомобилем.

Но подвергается модернизации далеко не весь автомобиль. Как и сто лет назад, покрышки для автомобилей делают из резины, а на дороги укладывают асфальт. Перемещение на автомобиле далеко не безопасно. Несмотря на заметный рост уровня безопасности, количество дорожно-транспортных происшествий каждым годом не только не убывает, но даже растёт.

Всем известно, какими печальными могут стать последствия ДТП для жизни и здоровья людей. Нередко причиной ДТП является то, что «водитель не справился с управлением». Одной из возможных причин потери управления на дороге является занос.

Занос представляет собой боковое скольжение задней или передней оси автомобиля при продолжающемся поступательном движении. Определяющим фактором правильного поведения при выводе автомобиля из заноса является привод автомобиля.



В настоящей работе была поставлена задача разработки и исследования математической модели заноса автомобиля. Выполнена содержательная и концептуальная постановки задачи, а именно: поставлена цель, выдвинут актуальный вопрос, выдвинуты гипотезы, описаны входные и выходные данные, также выполнена математическая постановка, и решены следующие задачи:

- Определена сила реакции опоры автомобиля в зависимости от радиуса поворота и линейной скорости автомобиля.
- Получен закон движения автомобиля как АТТ, для полного, заднего и переднего приводов.
- Получено условие потери сцепления колеса с поверхностью дороги, выведен закон для прямолинейного движения в такой ситуации.

Выполнены проверки на адекватность решенных задач, подобраны характеристики модели.

СОЗДАНИЕ ИНТЕРНЕТ-СЕРВИСА, РАСШИРЯЮЩЕГО ФУНКЦИОНАЛ РАБОТЫ И ВЗАИМОДЕЙСТВИЯ С ГИПЕРССЫЛКАМИ, ПРЕДОСТАВЛЯЮЩЕГО ПОЛНУЮ СТАТИСТИКУ ПО ИХ ИСПОЛЬЗОВАНИЮ

Каландаров Тимур Бахтиерович

Научный руководитель Любимова Нина Юрьевна

МБОУ «Лицей № 1» г. Перми, Пермский Край, Пермь

Суть сервиса заключается в том, что пользователь передает ему длинную ссылку, взамен получает короткую. Отдал 400 символов, получил 13.

Принцип работы

1) Пользователь вводит ссылку прямо на сайте DoggyGo.com, который также доступен по адресу dgg.gd

2) Пользователь пользуется Букмарклетом (Закладкой)*

Второй способ более удобен, если предполагается постоянное использование сервиса.

Взамен длинной ссылки пользователь получает короткую ссылку такого вида: dgg.gd/Tr3VF

*Букмарклет — специальная закладка. Находясь на какой-нибудь странице, пользователь нажимает на закладку и переходит на мой сервис, сразу получая короткую ссылку предыдущей страницы.

Дополнительный функционал

Укоротить ссылку — одно дело. В довесок короткой ссылке идет другое дело — статистика. В статистику входит разнообразная информация:

- 1) Время каждого клика и их количество
 - 2) Используемый браузер
 - 3) Ресурс, на котором расположена ссылка
 - 4) Страна, в которой находится человек, перешедший по ссылке (определяется по ip-адресу)
 - 5) Операционная система, а также определение мобильного устройства
- Вся статистика представляется в понятном любому пользователю ЭВМ виде — в



графиках. Кстати, если ссылка имеет такой вид: dgg.gd/Tr3VF, то ссылка на страницу со статистикой имеет такой вид: dgg.gd/Tr3VF+. В заключение хочу сказать, что по ходу моего исследования я наткнулся на разные подводные камни. На данный момент я считаю, что множество проблем я мог решить более простыми и действенными способами.

Исходный код многих программ должен быть переписан для увеличения гибкости сервиса. Некоторые программы выполняют слишком много функций сразу. Я хочу использовать объектно-ориентированный подход, для того, чтобы в будущем иметь возможность дополнить функционал, и, возможно, сделать API, для использования в своих следующих проектах.

Вместо MySQL я планирую использовать NoSql — Redis. Это позволит повысить общую производительность сервиса в десятки раз, что очень важно.

МАТЕМАТИЧЕСКОЕ МОДЕЛИРОВАНИЕ ПОЛЕТА САМОЛЕТА

Лоевев Дмитрий Андреевич, Тельканов Михаил Александрович

Научный руководитель Павел Сергеевич Волегов

МБОУ «Лицей № 1» г. Перми, Пермский Край, Пермь

Целью работы является построение математической модели поведения самолёта в воздухе и исследование с её помощью горизонтальной и вертикальной устойчивости самолёта в зависимости от внешних факторов.

Задачи:

1. Рассмотреть задачу в трёхмерной постановке, получить уравнения движения самолета и исследовать их решения на устойчивость в зависимости от изменяющихся внешних факторов.

2. Для проведения численных расчетов требуется определить значения параметров модели, соответствующих реальной модели самолета.

Устойчивость в математике – это свойство системы, заключающееся в том, что при малых изменениях внешних воздействий отклик системы на эти воздействия также меняется незначительным образом[1].

В данной работе рассмотрена задача построения математической модели самолёта в сложных погодных условиях. Для исследования устойчивости модели были проведены следующие эксперименты:

1) Прохождение воздушных ям и турбулентных зон.

По результатам этих экспериментов было выявлено, что данные явления не могут стать причиной крушения либо потери управляемости авиалайнера.

2) Взлёт и посадка при сильных боковых ветрах.

В ходе этих экспериментов было наглядно показано, что боковой ветер весьма опасен и способен привести к авиакатастрофе.

Построенную модель можно считать адекватной, так как полученные нами зависимости скоростей, координат и ускорений совпадают с реальными данными, полученными при полёте Boeing 737 с точностью до 12% (полученная скорость полёта – 199м/с, а крейсерская скорость Boeing 737 – 224м/с, разница – менее 12%).

Полученные результаты могут быть применены в построении реалистичных авиасимуляторов для тренировок пилотов и оттачивания навыков пилотирования в условиях плохой погоды.



МАТЕМАТИЧЕСКОЕ МОДЕЛИРОВАНИЕ ДОРОЖНОГО ДВИЖЕНИЯ ПО КРУГОВЫМ НЕРЕГУЛИРУЕМЫМ ПЕРЕКРЕСТКАМ

Владимир Сергеевич Озерных, Фёдор Сергеевич Попов

Научный руководитель Павел Сергеевич Волегов

МБОУ «Лицей № 1» г. Перми, Пермский Край, Пермь

Целью исследования является разработка математической модели движения автомобилей на круговом перекрестке и исследование с ее помощью различных вариантов правил проезда для выявления наиболее эффективных режимов работы перекрестка. Дополнительная задача заключается в том, чтобы реализовать наиболее эффективную модель круговых развязок при заданной интенсивности потока автомобилей. Исходя из особенностей задачи, наиболее удобным является использование имитационного подхода к моделированию, поскольку появление и поведение автомобиля на дорожном полотне – во многом случайные факторы, а пропускная способность перекрестка определяется не одним или несколькими автомобилями, а всеми транспортными средствами, входящими в автомобильный поток. Поскольку появление и поведение автомобиля на дорожном полотне – во многом случайные факторы, а пропускная способность перекрестка определяется не одним или несколькими автомобилями, а всеми транспортными средствами, вошедшими в автомобильный поток, следовательно, только с помощью имитационных моделей можно описать поведение автомобиля на подобном перекрестке. В ходе построения программы было выделено несколько следующих модулей (подпрограмм): моделирование прямолинейных участков въезда/выезда с различными препятствиями, реализация функции перестроения автомобилей из ряда в ряд, моделирование движения по «кольцу» и въезда/выезда с него. Построена математическая модель полноценного движения по круговому нерегулируемому перекрестку «российского» и «европейского» типов, с объездом препятствий, перестроением. Проведено исследование пропускной способности при различных режимах работы перекрестка: с разной интенсивностью потока, разным количеством тактов, режим работы «карусель». Выведены соответствующие зависимости длины образующейся пробки от интенсивности входящего автомобильного потока. Анализируя результаты моделирования, можно сделать следующий вывод: перекресток «европейского» типа обладает лучшей пропускной способностью, в отличие от перекрестка «российского» типа. Также проведено исследование режимов работы перекрестка с наибольшей пропускной способностью (режим работы «карусель»).

Реализованы следующие функции программы:

1. Движение на прямолинейной двухполосной магистрали.
2. Движение на прямолинейной трехполосной магистрали.
3. Движение непосредственно на круговом перекрестке.
4. Расстановка автомобилей и препятствий пользователем.
5. Регулировка интенсивности потока автомобилей.
6. Выбор правил проезда перекрестка («российский» и «европейский» типы перекрестков).
7. Выбор количества тактов и скорости движения.



МАТЕМАТИЧЕСКОЕ МОДЕЛИРОВАНИЕ ДВИЖЕНИЯ ЧЕЛОВЕКА

Рогожников Алексей Витальевич

Научный руководитель Анфёров Сергей Дмитриевич

МБОУ «Лицей № 1» г. Перми, Пермский Край, Пермь

Прямой удар рукой используется во многих видах единоборств, например: бокс, кикбоксинг, каратэ и пр. Некоторые спортсмены, которые владеют очень сильным ударом, большой мышечной массой не отличаются. Но они умеют хорошо управлять «ударной» массой. Обеспечить большую силу удара, можно, в основном, за счет максимальной скорости и ускорения ударяющего звена.

Рассматривается прямой удар правой рукой. С помощью решения данной задачи можно выявить координату конца каждой подвижной части руки, как изменяется со временем.

Параметры, которые будем использовать в модели: начальные координаты плеча, длины каждой кости и фаланг.

Допущения: Кости, в процессе удара, не деформируются. Ширина каждой подвижной части руки постоянна (ширина запястья и локтя одинаковы). Не рассматривается кручение руки

Задача была решена аналитически с помощью математического пакета Wolfram-Mathematica 8 (далее WM 8). Исходный код программы представлен в приложении. Для решения поставленной задачи была построена модель руки и обнаружены некоторые зависимости концов костей и фаланг (уравнения ударов) и отображена графически. Так, например, описываются координаты конца лучевой и локтевой кости (запястье):

$$\text{На ось X: } AB * \sin[-t/(2 * \pi) - \pi] + BC$$

$$\text{На ось Y: } AB * \cos[-t/(2 * \pi) - \pi]$$

На ось Z: 0 (так как для запястья движение вдоль оси Z отсутствует), где AB – длина плечевой кости, которая с течением времени меняет свою проекцию на оси X, Y, Z, BC – длина лучевой кости, t – переменная, отвечающая за время

Была построена математическая модель прямого удара рукой. Данная модель не учитывает изменение ширины части руки в зависимости от времени (утолщение, в связи с напряжением мышц), а также не учтена разность между началом и концом кости, иначе эту модель рассматривать было бы гораздо сложнее. В ходе работы были установлены зависимости местоположения каждого конца кости и фаланг от времени и отображены графически в математическом пакете WM 8. Исследуя модель движения человека более глубоко, можно получить математическое описание движения каждого сустава, что в своё время может помочь медицине в выявлении отклонения в движении человека, создании человекоподобных роботов и т.д.

РАЗРАБОТКА ЭЛЕКТРОННОГО УЧЕБНИКА ПО МАТЕМАТИКЕ

Абдрахманова Татьяна Сергеевна, Бугайченко Александр Петрович

Научный руководитель Атяскина Татьяна Викторовна

Колледж Электроники и Бизнеса ФГБОУ ВПО «Оренбургский государственный университет», Оренбургская область, г. Оренбург

Электронный учебник по дисциплине «Математика» разработан для студентов



1 курса учебных учреждений среднего профессионального образования. Данный учебник предназначен как для самостоятельного изучения дисциплины «Математика» студентами, так и в помощь преподавателю. Учебник состоит из теоретических разделов, вопросов для самоподготовки, вопросов к экзамену, рабочих тетрадей. Интерфейс данного учебника прост, а также создан по всем эргономическим критериям.

В учебнике реализованы различные функции для удобного, легкого и интересного обучения предмета математики. Преподавателям больше не придется носить с собой на лекции бесконечное количество методичек, т.к все их заменит один электронный учебник, в котором собрана вся нужная информация. Кроме лекций, в учебнике реализованы тесты. Всё тестирование в электронном учебнике производится автоматически, студенту требуется лишь выбрать правильный ответ, и нажать кнопку далее. Оценка показывается в конце тестирования, а также можно видеть время, за которое пройдено это тестирование.

Ниже представлены эскизы электронного учебника по «Математике». Работа в данной программе начинается с открытия заставки, изображенной на рисунке 1. В главном окне можно просмотреть 12 разделов по математике, изображенных на рисунке 2.



Рисунок 1 – Загрузка



Рисунок 2 – Главное окно

В учебнике студент может пройти тестирование, по каждому представленному разделу (рисунок 3), а преподаватель может просмотреть результаты тестирования (рисунок 4).

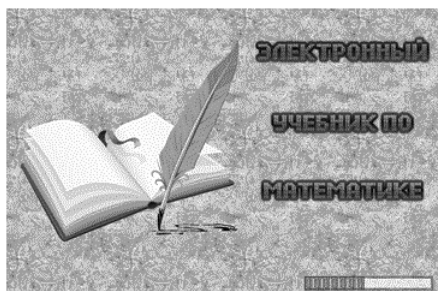

Рисунок 3 – Преподаватель

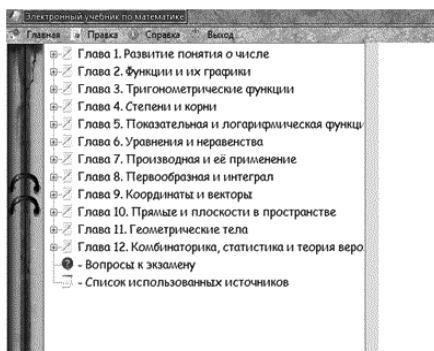

Рисунок 4 – Студент

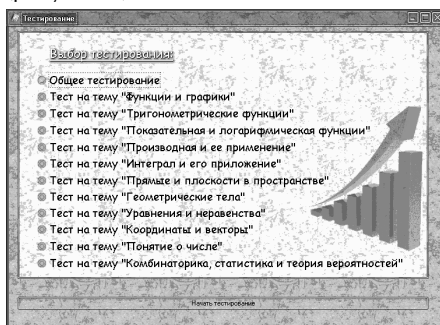

Электронный учебник по «Математике» создан с целью автоматизации процесса обучения и увеличения скорости обучения студентов.

ВЛИЯНИЕ ДОРОЖНО-ТРАНСПОРТНЫХ ПРОИСШЕСТВИЙ НА ГИБЕЛЬ НАСЕЛЕНИЯ КРАСНОДАРСКОГО КРАЯ

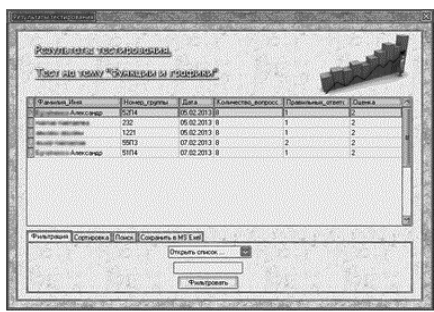
Завизион Ирина Сергеевна

Научный руководитель Трусова Татьяна Викторовна

*ГБОУ СПО «Новороссийский колледж радиоэлектронного приборостроения»,
Краснодарский край, г. Новороссийск*

«Дорожно-транспортные происшествия» является наиболее актуальной темой на сегодняшний день, так как практически каждый день мы видим на улицах нашего города дорожно-транспортные происшествия. Случаются они из-за банального незнания правил дорожного движения, а порой отчасти и из-за невнимательности водителей и иных участников движения или случайного стечения обстоятельств. Дорожно-транспортные происшествия неизбежны в процессе дорожного движения.

Аварии на дорогах со стремительной скоростью растут, и многие специалисты считают, что дорожно-транспортные происшествия могут увеличить показатель смертности в мире в ближайшие двадцать лет на шестьдесят шесть процентов, что поставит данный вид смертности в один ряд со стихийными бедствиями.

Цель работы – исследовать влияние факторов ДТП на гибель населения Краснодарского края, используя дисперсионный анализ факторной и остаточной дисперсии с 2008 по 2012 годы и автоматизировать процесс расчёта.

В нашем случае рассмотрены статистические данные за последние пять лет, предоставленные на официальном сайте ДТП по Краснодарскому краю по четырём показателям гибели населения в Краснодарском крае в результате ДТП (Ф).

Для автоматизации процесса расчета и построения графика использовался язык программирования Visual Basic.

Анализ проведённых исследований показал: дорожно-транспортное происшествие – это событие, возникающее в процессе движения по дороге транспортного средства и с его участием, при котором погибли или ранены люди, повреждены транспортные средства, сооружения, грузы либо причинен иной материальный ущерб». В большинстве ДТП возникают в результате нарушения требований ПДД одним или несколькими участниками дорожного движения. Нарушения, имеющие серьезную общественную опасность, описаны в Кодексе об административных правонарушениях, за их совершение предусмотрены соответствующие санкции.

В заключение необходимо выделить главное, что характеристика дорожно-транспортного происшествия включает в себя совокупность общих, частных и индивидуальных взаимообусловленных черт, проявляющихся преимущественно в механизме преступления.



РЕАЛИЗАЦИЯ УВЕЛИЧЕНИЯ СРЕДНЕГО РАЗМЕРА ПЕНСИИ В КРАСНОДАРСКОМ КРАЕ ЗА ПОСЛЕДНИЕ 5 ЛЕТ, ИСПОЛЬЗУЯ ЛИНЕЙНОЕ УРАВНЕНИЕ РЕГРЕССИИ

Ашуров Вячеслав Владиславович

Научный руководитель Даниленко Ольга Владимировна

*ГБОУ СПО «Новороссийский колледж радиоэлектронного приборостроения»,
Краснодарский край, г. Новороссийск*

С вступлением в силу с 2002 года федеральных законов: «О трудовых пенсиях в Российской Федерации», «О государственном пенсионном обеспечении в Российской Федерации», «Об обязательном пенсионном страховании», «Об инвестировании средств для финансирования накопительной части трудовой пенсии в Российской Федерации» в нашей стране запущен механизм пенсионной реформы, являющейся одной из составляющих комплекса проводимых в России экономических реформ.

Пенсионная реформа в России, напрямую затрагивает интересы каждого человека, так как любая пенсионная система – это одна из составляющих системы социальной защиты.

Основными целями данной работы являются изучение зависимости численности пенсионеров и среднего размера назначенных пенсий, так как именно средний размер пенсий определяет ее базовый размер за пять предыдущих лет, применение метода «Выборочные уравнения регрессии» к исследуемой теме для вычисления уравнений регрессии и выборочного коэффициента корреляции для любого временного отрезка и на произвольном участке и автоматизация процесса расчета.

В данной работе использованы знания и умения, полученные при изучении дисциплин «Теория вероятностей и математическая статистика» на втором курсе и «Основы алгоритмизации» в течение второго и третьего курсов обучения по специальности 230105 «Программное обеспечение вычислительной техники и автоматизированных систем».

Выводы:

Декларативное увеличение среднего размера трудовой пенсии без реального поступления средств в пенсионную систему будет вести к ее дефициту. Если говорить о более долгосрочной перспективе, то после 2020 года число работающих значительно сократится, а число пенсионеров, напротив, увеличится. Следом увеличится и средняя зарплата по стране, поскольку возникнет дефицит трудовых ресурсов, квалифицированной рабочей силы. Рост зарплат будет, соответственно, приводить к увеличению отчислений в Пенсионный фонд РФ, и тогда система такого дисбаланса должна будет решиться эффективно и просто.

СОЗДАНИЕ ОБУЧАЮЩЕГО САЙТА ПО ДИСЦИПЛИНЕ ВЫСШАЯ МАТЕМАТИКА

Лебедев Виктор Шакирович

Научный руководитель Соловьева Флёра Аюповна

ГБОУ СПО Технический колледж, Республика Татарстан, г. Набережные Челны

В последние годы в системе образования наряду с классическими формами обучения учащихся активно используются информационные технологии, повышающие



уровень образования студентов. В учебном процессе используются следующие технологии: электронные презентации, web-сайты, компьютерный контроль успеваемости и тестирование знаний обучаемых, использование компьютерных обучающих программ, технология поиска и анализа информационных ресурсов компьютерных сетей, элементы дистанционного обучения и др.

Проект представляет собой презентационный сайт, оснащённый удобным и понятным интерфейсом, а также расширенным навигационным меню. На главной странице представлены разделы высшей математики и блок с новостной лентой. Перейдя в любой раздел, мы попадаем на страницу с блоком тем данного раздела, блоком “Дополнительно” и основным окном “Введение”. В темах находятся учебный материал, типовые примеры с решениями и задания для самостоятельного решения с ответами. В блок “Дополнительно” входят контрольные вопросы, тест и программы для автоматизированного расчёта по формулам данного раздела. Тест позволяет избежать выдачи учащимся одинаковых вопросов. Генератор случайных заданий позволяет составлять параллельные варианты.

Так же на сайте существует администраторская часть, в котором администратор может добавлять, удалять и редактировать учебный материал на сайте и информировать об этом пользователей в новостной ленте.

На сайте присутствует защита запросов от sql инъекций.

Для написания сайта использовались: язык гипертекстовой разметки HTML, каскадные таблицы стилей CSS, язык сценариев PHP, СУБД MySQL, язык сценариев JavaScript(jQuery), ActionScript 2.0. Программы: Macromedia Flash 8, Adobe Photoshop CS5, Adobe Dreamweaver CS5, Denwer, Notepad++.

Сайт создан по дисциплине «Высшая математика». Его можно использовать на уроках данной дисциплины для изучения и закрепления учебного материала.

Информационные технологии позволяют усовершенствовать учебный процесс в учебных заведениях, повысить его эффективность и облегчить труд преподавателей. Как показывают результаты внедрения в учебный процесс, разработанного нами программного продукта, работа на компьютере способствует лучшей профессиональной адаптации и приводит к профессиональному становлению каждого выпускника колледжа.

ОБ ОЦЕНКЕ ЭФФЕКТИВНОСТИ АЛГОРИТМОВ СОРТИРОВКИ

Кабатов Евгений Николаевич

Научный руководитель Савина Елена Юрьевна

*ГБОУ СПО МО Коломенский политехнический колледж, Московская область,
г. Коломна*

Работа посвящена оценке эффективности алгоритмов сортировки. Проведено исследование, которое позволяет сделать вывод, что более оптимальный алгоритм может повысить эффективность программы. Исследование проводилось на двух методах сортировки методе простых вставок и методе быстрой сортировки Quicksort. В результате определено, что метод быстрой сортировки работает быстрее метода простых вставок на массивах больших размеров, на маленьких массивах результаты могут быть обратными.



РЕЙТИНГ АДМИНИСТРАТИВНЫХ САЙТОВ ЧЕЛЯБИНСКОЙ ОБЛАСТИ

Барламова Анна Николаевна

Научный руководитель Черноброва Ольга Леонидовна

МАОУ «МЛ №1», Челябинская область, г. Магнитогорск

В настоящее время составление рейтингов очень актуально.

Анализируя рейтинги сайтов Челябинской области мы столкнулись с **проблемой** отсутствия рейтинга сайтов городских администраций Челябинской области. А ведь, сайт администрации это «лицо города», так же как и, например, привокзальная площадь.

По нашему мнению, недостаточно чтобы сайт был интересен и полезен гостям города, в первую очередь он должен быть ориентирован на жителей города, тех людей, кто в нем родился, учится, работает и т.д. В одной работе охватить все категории граждан не представляется нам возможным, поэтому мы поставили перед собой следующую **цель работы**: составить рейтинг административных сайтов городов Челябинской области (при наличии) с населением более 10 тыс. человек на основе критериев, ценных для подростков. Выбор категории «подростки» не случаен, так как автор относится именно к данной категории граждан.

Для достижения цели мы выполнили ряд **задач**:

1. Изучили технологии построения рейтинга. В результате мы определили основные этапы работы над составлением рейтинга.
2. Изучили требования, предъявляемые к сайтам сети Интернет, а также функции административных сайтов. Основная функция сайта администрации города – информационная.
3. Определили критерии, предъявляемые подростками к административным сайтам. Для решения данной задачи мы провели опрос целевой аудитории. По результатам которого, выявили критерии оценивания сайтов.
4. Изучили состояние административных сайтов городов Челябинской области с населением более 10 тыс. человек. Определили адрес сайта каждого выбранного города и проверили его работу.
5. Исследовали административные сайты на соответствие выбранным критериям.

Результатом исследования является рейтинг сайтов, выложенный в сети Интернет по адресу <https://sites.google.com/site/rejtadm/home> и предлагаемый для всеобщего обсуждения. На страницах сайта можно подробно посмотреть какие критерии были предложены подростками и сколько баллов набрал каждый административный сайт. Сайт администрации г. Магнитогорска располагается на 4 месте рейтинга.

Поставленную перед нами **цель мы считаем достигнутой**.

В ходе работы мы руководствовались следующей **гипотезой**: посещение сайта городской администрации не входит в сферу интереса подростков из-за отсутствия на нем полезной именно для этой категории граждан информации.

Итак, с одной стороны, основная функция сайта администрации города – информирование населения о деятельности органов местного самоуправления, их структуре, о жизни города и отдельных категорий его жителей. С другой стороны, большая часть подросткового населения практически не заходит на сайт администрации г. Магнитогорска (77%). Гипотеза подтвердилась частично, так как сайт администрации г. Магнитогорска не в полной мере содержит ценную для подростков информацию, но считать, что ее недостаточно нельзя, судя по набранным сайтом баллам (50 из 75).



Поэтому данную гипотезу следует проверить в ходе более полного анализа, например, провести более сложную «расстановку весов» для каждого параметра оценки.

АВТОМАТИЗИРОВАННАЯ СИСТЕМА АНАЛИЗА ПОТРЕБНОСТИ В СПЕЦИАЛИСТАХ СФЕРЫ ИНФОРМАЦИОННО- КОММУНИКАЦИОННЫХ ТЕХНОЛОГИЙ

Ядренцева Вероника Геннадьевна

Научный руководитель Усачев Юрий Евгеньевич

ФГБОУ ВПО Пензенская государственная технологическая академия, Пензенская область, г. Пенза

Сегодня сфера информационно-коммуникационных технологий (ИКТ) представляет собой отрасль с высокой динамикой роста, возрастающим спросом на высокопрофессиональное кадровое обеспечение. Необходим постоянно действующий механизм для актуализации образовательной программы (Государственный образовательный стандарт, учебный план, программы дисциплин).

Самым объективным документом, содержащим требования работодателей, является перечень вакансий. В них содержится информация о квалификационных требованиях к специалистам, которые в настоящее время востребованы. Необходим анализ вакансий, с целью определения востребованных типов специалистов. Суть анализа - группирования вакансий по типам специалистов. Цель анализа – это выработка рекомендаций по корректировке действующих образовательной программы

Для автоматизации решения рассматриваемой задачи в работе используется подход, основанный на применении методов интеллектуального анализа данных. В этом случае, перечень вакансий представляет собой набор данных, представленных в текстовом виде. Для выделения однотипных групп вакансий целесообразно использовать методы кластерного анализа

В работе используется метод кластеризации с использованием выделенных значимых терминов. В статье рассматривается подход, основанный на автоматизированном создании иерархической структурной модели текста документа. В качестве инструментального средства используется комплексный смысловой анализатор текста Text Analyst

Для проведения кластерного анализа использовали иерархическую восходящую кластеризацию, при которой выделяется пара ближайших объектов и объединяется в кластер. На каждом следующем шаге объединяются пара ближайших на этом шаге объектов, либо пара кластеров, либо объект и кластер.

Для проведения кластерного анализа используется программный пакет IBM SPSS Statistics 20, который позволяет применять инструменты кластерного анализа к практически неограниченному числу объектов, характеризующиеся многими переменными.

Приводится описание автоматизированной системы анализа потребности в специалистах сферы информационно-коммуникационных технологий. Приведены результаты апробирования автоматизированной системы.

Разработанная система позволяет в автоматизированном режиме осуществлять анализа потребности специалистов путем анализ перечня вакансий, причем структура которых, может различная. В целом, система позволяет сократить трудоёмкость выполнения и повысить качество анализ потребности специалистов в сфере ИКТ.



СОЗДАНИЕ И АПРОБАЦИЯ СИСТЕМЫ ИНТЕРНЕТ ГОЛОСОВАНИЯ

Лебедев Павел Вячеславович

Научный руководитель Сивцова Ирина Николаевна

ГБОУ СОШ № 7 «ОЦ», Самарская область, г. Новокуйбышевск

В связи с бурным развитием информационных технологий и средств телекоммуникаций вопрос электронного голосования созрел и встал на повестку дня во всем мире. Сегодня не подвергается сомнению необходимость продолжения работы над системами электронного голосования. Вопрос уже не в том, нужно ли электронное голосование, а в том, как подготовить и оптимально внедрить его в практику.

Тема является актуальной для общества на современном этапе развития электронных систем, потому что значительно упрощает и автоматизирует процесс голосования:

- облегчает сбор информации об участниках;
- мгновенно подсчитывает и показывает количество голосов, отданных за участника.

Цель данной работы: создать систему интернет голосования для проведения ежегодного школьного конкурса «Ученик года ГБОУ СОШ № 7».

Для достижения данной цели были поставлены следующие задачи:

1. Создать HTML-сайт с анкетами участников и списком номинаций.
2. Создать и установить на сайт скрипт интернет голосования на языке программирования PHP.
3. Создать и установить скрипт, препятствующий «накрутке» голосов посетителями сайта.
4. Апробировать созданную систему интернет голосования через школьный конкурс «Ученик года ГБОУ СОШ № 7».

Электронное голосование – термин, определяющий различные виды голосования, охватывающий как электронные средства голосования, так и электронные средства подсчета голосов.

Результатом работы стало создание системы интернет голосования, в которой результаты голосования доступны его участникам и проголосовавшим на официальном сайте конкурса и отражаются в онлайн-режиме в общем списке работ по номинациям. Усовершенствована защита от несанкционированной «накрутки» голосов путём верификации пользователя. Созданная система интернет голосования может применяться в любых школьных конкурсах для оперативного выявления победителей, а так же при небольшой модификации, например, для выбора Президента школьной республики. Это в перспективе должно способствовать большему участию учащихся в решении важных вопросов школьной жизни.

КРИВЫЕ, ЗАДАННЫЕ УРАВНЕНИЯМИ В ПОЛЯРНЫХ КООРДИНАТАХ

Пиунова Екатерина Ивановна

Научный руководитель Винник Нина Дмитриевна

МОУ «Медико-биологический лицей», Саратовская область, г. Саратов

Работа посвящена изучению, как самой полярной системы координат на плоскости, так и свойствам графиков некоторых кривых, а именно многим спиралям и некоторым специальным кривым, полярные уравнения которых содержат тригонометрические



функции.

Данная тема не рассматривается в школе, однако, находит применение при решении практических инженерных задач. Так свойства логарифмической спирали используются при проектировании вращающегося режущего инструмента. Более того, изучение полярной системы координат можно рассматривать как введение в пространственные системы координат (цилиндрические и сферические).

Основной частью работы является построение графиков кривых в полярных координатах. Так как исследования были весьма серьезные, то построение графиков осуществлялось в среде Delphi 7. Программа построения графиков приведена в приложении к докладу, а иллюстрации в самом докладе являются изображениями, полученными в результате работы этой программы.

Настоящая работа показала, что полярные координаты позволяют исследовать некоторые виды кривых и выявить их особенности. Эти кривые в декартовой системе координат являются неалгебраическими уравнениями, поэтому их исследование является либо очень сложным, либо невозможным.

Особое внимание уделялось разного рода спиральям и кривым, уравнения которых содержат тригонометрические функции полярного угла. Эти кривые имеют большое значение в науке и технике, поэтому их изучение весьма важно при подготовке к инженерной или научной работе в будущем. Более того, используемые в пространстве сферические и цилиндрические координаты становятся более понятными после работы с полярными координатами плоскости.

ВРАЩЕНИЕ ТРЕУГОЛЬНИКА ПЕНРОУЗА

Юферева Ольга Олеговна

Научный руководитель Хлопин Дмитрий Валерьевич

МБОУ гимназия №5, Свердловская область, г. Екатеринбург

Невозможные фигуры стали широко известны относительно недавно, но привлекли внимание самых разных специалистов: художников, математиков, психологов... Исследование парадоксов всегда увлекательно, и, зачастую, приводит к неожиданным и удивительным открытиям.

Треугольник Пенроуза - необычайно «простая» фигура, которая была первой опубликована и признана невозможной. Сейчас, существует довольно много способов сделать его «модель Амес» - скульптуру, которая на фотографии может выглядеть невозможным треугольником, правда, только с одного ракурса; то есть не может создать иллюзию поворота невозможного многогранника. Целью моей работы является вращение треугольника Пенроуза, при котором он продолжает оставаться невозможным.

Среди всех невозможных картинок можно выделить целый класс объектов (называемых «трибары»), схожих по своей сути с треугольником Пенроуза. В частности, каждый из трибаров содержит в качестве своей части треугольник Пенроуза (даже если визуально не напоминает его). С помощью гомотопных преобразований, сохраняющих параллельность, трибары можно упрощать (некоторые — в точности до треугольника Пенроуза).

В работе указаны некоторые свойства треугольника Пенроуза геометрического, комбинаторного и топологического характера, на их основе найден метод построения



модели, имитирующей вращение такого многогранника (в частности аналитические формулы ее пересчета), метод реализован в среде SharpEye как фильтр-загрузчик такой вращающейся модели и элементов ее управления.

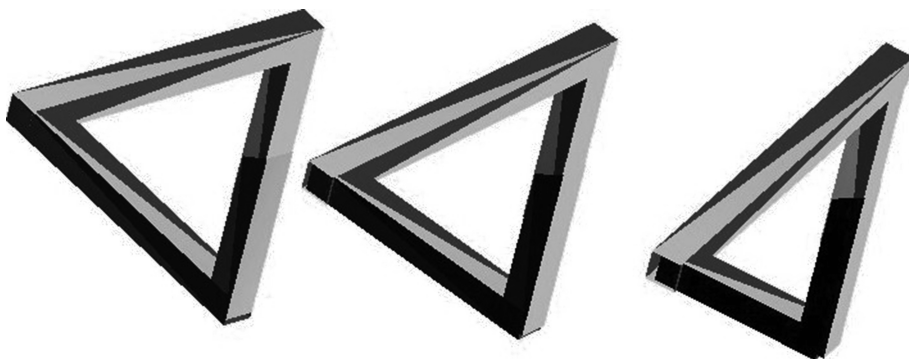

МАТЕМАТИЧЕСКОЕ МОДЕЛИРОВАНИЕ МАТЕРИАЛЬНОГО СТИМУЛИРОВАНИЯ АГЕНТОВ ОРГАНИЗАЦИОННОЙ СИСТЕМЫ БАНКА

Мирошников Артём Игоревич

Научный руководитель Блюмин Семён Львович

*ФГБОУ ВПО «Липецкий государственный технический университет», Липецкая
область, г. Липецк*

Целью работы является построение математической модели материального стимулирования сотрудников организационной системы коммерческого банка. Для её достижения ставятся и решаются следующие задачи:

- на основе методов, разработанных в теории организационных систем, в которой аккумулируются достижения традиционной школы экономико-математического моделирования и в тоже время, что принципиально важно, при моделировании, учитывается «человеческий фактор», то есть фактор целенаправленного и рационального поведения человека и коллективов, построить математическую модель материального стимулирования сотрудников коммерческого банка;
- проанализировать существующие модели материального стимулирования, применяемые в организационных системах и выбрать модель, наиболее полно отражающую специфику отношений центр-агент рассматриваемой организационной системы;
- произвести анализ построенной модели с целью подтверждения адекватности её функционирования.

В работе рассмотрены различные модели материального стимулирования агентов организационных систем. На основе их анализа разработана сбалансированная и дифференцированная система вознаграждения на основе KPI, позволяющая решать одну из наиболее актуальных на сегодняшний момент задач – повышение эффективности бизнеса, в зависимости от результативности сотрудников организационной системы и их компетентности. Основной частью является вторая глава работы, в



которой дается основание для выбора вида системы стимулирования, приводится порядок определения и расчета локальных показателей эффективности деятельности агентов, представлен механизм построения модели материального стимулирования сотрудников коммерческого банка, определяемый спецификой оценки деятельности, принятой в данной организационной системе. Представленная модель материального стимулирования сотрудников определяется функцией стимулирования. Приводится описание определения целевой функции агента с учетом его функции затрат и доказательство адекватности построенной модели.

В последней главе проведена апробация смоделированной системы на данных конкретной организационной системы – коммерческого банка, развивающего свою деятельность в Липецкой области.

Разработан программный продукт «Моделирование и анализ материального стимулирования агентов организационной системы банка», предназначенный для расчета уровня стимулирующей надбавки сотрудников в зависимости от показателей выполнения плановых заданий, который может применяться специалистами отдела по работе с персоналом в банковских учреждениях для расчета уровня стимулирующей надбавки сотрудников в зависимости от показателей выполнения плановых заданий. Программный продукт зарегистрирован в государственном информационном фонде неопубликованных документов Центра информационных технологий и систем органов исполнительной власти.

ГЕОМЕТРИЯ КРЕСТОВО-КУПОЛЬНОГО ХРАМА

Дружинина Вероника Георгиевна

Научный руководитель Борисова Елена Анатольевна

МБОУ Гимназия № 104, Свердловская область, г. Екатеринбург

Главный спутник архитектуры – геометрия. Архитектура сочетает в себе логику учёного, ремесло мастера и вдохновение художника. «Прочность, польза, красота» - такова формула единого архитектурного целого, выведенная два тысячелетия назад римским теоретиком зодчества Витрувием. Но какой мерой оценить простоту и гармонию созданий русских мастеров? Как смогли они в своей работе соединить эстетику чувств с эстетикой чисел, красоту свободного ритма с красотой правильного геометрического тела? Как создавали свои творения, какую предварительную расчётную работу проводили? Эта проблема заставила автора предположить, что можно создать модель храма, имея в своём распоряжении только самые простые инструменты – циркуль и линейку. Целью работы стало создать чертёж крестово-купольного храма, используя только построения с помощью циркуля и линейки.

В работе рассматривается устройство, архитектурная типология крестово-купольных храмов; особенности и закономерности строительства; антропометрические меры и их связь со строительством храмов. Систематизируются и углубляются знания о задачах на построение, не формулируемые в пределах школьного курса геометрии, об общих аксиомах конструктивной геометрии и аксиомах математических инструментов. И, наконец, в последней части рассказывается о создании ихнографии храма Покрова на Нерли. Согласно Витрувию, «ихнография есть надлежащее и последовательное применение циркуля и линейки для получения очертаний плана».



Построение чертежа церкви Покрова на Нерли было осуществлено в программе AutoCad и вручную, с помощью циркуля и линейки.

В процессе работы автор пришёл к следующим выводам:

- именно конструкция определяет название и внешний вид храма;
- при построении древнерусские мастера не делали предварительных чертежей, вся разметка производилась сразу в натуральную величину, на строительной площадке, являясь одновременно чертежом и планом строительства;
- в качестве мер древнерусские мастера использовали антропометрические меры, основанные на пропорциях человеческого тела, используя систему сажений, именно поэтому их творения столь гармоничны и совершенны, ведь гармония и пропорциональность присуща всем объектам живой природы;
- в процессе работы был выполнен чертёж храма с помощью компьютера и вручную, причём был сохранён порядок, который устанавливали древнерусские мастера, начиная строительство с определения размеров купола. Франсуа Блондель сказал: «Удовлетворение, которое мы испытываем, глядя на прекрасное произведение искусства, проистекает от того, что в нем соблюдены правила и мера, ибо удовольствия в нас вызывают единственно лишь пропорции. Дабы подкрепить наше утверждение, я заявляю, что красота, возникающая из меры и пропорции, вовсе не требует дорогих материалов и изяшной работы, дабы вызвать восхищение, напротив, она сверкает и делается все ошутимее, проступая сквозь грязь и хаос материала и его обработки».

ВЫЯВЛЕНИЕ ПРИЗНАКОВ МОНТАЖА ИЗОБРАЖЕНИЙ

Илья Аркадьевич Домнин

Научный руководитель Козлачков Сергей Борисович

ГБОУ лицей №1303, г. Москва

В представленной работе рассмотрены методы выявления монтажа графических изображений. Выполнен обзор существующих методик исследования графического файла.

В ходе работы изучены наиболее эффективные алгоритмы исследования изображений на предмет наличия признаков монтажа.

Изучены основные математические методы анализа растровой и векторной графики. Освоено соответствующее программное обеспечение — графический редактор Photoshop и программа Matlab.

Проведены эксперименты по изменению и выявлению изменений в изображениях.

Полученные материалы могут быть использованы при проведении занятий по курсу «специальные информационные технологии»

Так же была оптимизирована программа по нахождению одинаковых областей в изображениях, которая может использоваться в криминалистической и редакционной сфере.

В результате проделанной работы сделан вывод, что не существует единой методики анализа изображений, каждый отдельный случай анализа цифрового изображения требует частного подхода и детального рассмотрения.

В перспективе, работа в данном направлении будет развиваться, основываясь на новых технологических средствах и методах обнаружения монтажа изображений.



О НЕКОТОРЫХ КОНИКАХ, СВЯЗАННЫХ С ТРЕУГОЛЬНИКОМ

Григорьев Дмитрий Сергеевич

Научный руководитель Привалов Александр Андреевич

ГБОУ лицей №1303, г. Москва

Три неколлинеарных точки, как известно, однозначно определяют проходящую через них окружность. Через четыре же произвольные точки окружность провести нельзя. Поэтому ситуации, когда четыре точки некой произвольной геометрической конфигурации принадлежат одной окружности следует отнести к специальным. Данные замечания так же можно отнести и к коникам (под этим термином будем подразумевать эллипс, параболу или гиперболу). Известно, что через любые пять точек общего положения (т.е. никакие три из которых не лежат на одной прямой) можно провести конику, причем только одну. К специальным здесь, можно отнести ситуации, когда коника проходит через какие-либо шесть точек геометрической конфигурации.

В данной работе мы предьявим несколько таких коник — насколько нам известно, ранее не встречавшихся (за одним исключением) в работах по элементарной геометрии. Все предьявленные конфигурации, так или иначе, связаны с треугольником.

Помимо доказательств существования, были найдены центры рассматриваемых коник - причем в двух случаях получатся точки, отсутствующие в фундаментальной Энциклопедии Треугольных Центров профессора Кларка Кимберлинга.

СИСТЕМА РАСПОЗНАВАНИЯ ТЕМАТИКИ ХУДОЖЕСТВЕННОГО ТЕКСТА ПО КЛЮЧЕВЫМ СЛОВАМ

Ендальцев Никита Сергеевич

Научный руководитель Логинов Павел Андреевич

ГБОУ лицей №1303, г. Москва

Представляемая программа решает задачу отнесения текста к определенной тематике или периоду путем анализа лексического состава этого текста. Такая задача возникает в филологии при анализе и классификации художественных текстов, ранее с помощью автоматических средств анализа текстов не решалась.

Для работы программы в автоматическом режиме создается база данных текстов, тематика или периодизация которых уже определена (в данной работе используется около 1000 текстов великих русских поэтов XIX-XX вв.).

Затем программа анализирует лексический состав входного текста на русском языке, выдавая на выходе набор тематик (периодов), которые наиболее полно выражают смысл текста.

Для распознавания тематики (периода) применяется метод ранжирования, а именно алгоритм TF-IDF.

Результат

1. Создана репрезентативная база данных стихотворений на русском языке
2. Создан программный комплекс, позволяющий определять тематику и период написания художественного текста на русском языке
3. Показана эффективная и достоверная работа алгоритма определения тематики и периодизации текста



Перспективы

1. Расширение базы данных текстов на русском языке
2. Реализация работы с другими языками

МАТЕМАТИЧЕСКИЕ ИГРЫ В БУРЯТСКОЙ ИГРЕ «ШАГАЙ»

Арьяева Валентина Петровна

Научный руководитель Лодомпилова Валентина Гомбожаповна

МБОУ «Усть-Кяхтинская СОШ», Республика Бурятия, с. Усть-Кяхта

Издавна буряты вели кочевой образ жизни, занимались скотоводством, охотой. Мои предки тоже занимались овцеводством, затем при Советской власти вступили в колхоз. От бабушки Намжил Бадмаевны и дедушки Пурбо Очировича мне в наследство осталось мешочек с «шагай». Эта игра развивает: гибкость пальцев, кистей рук; хороший глазомер; быстроту реакции; смекалку; ловкость; умение разрабатывать стратегию и тактику введения игры. Шестигранные игральные кости – представляют собой куб, т.е. правильный многогранник, а «Шагай» - это кость, причем не симметричная пространственная фигура. Сложность определения вероятности выпадения положения «Баран» - именно в не симметричности фигуры.

Эксперимент 1. Нахождение вероятности выпадения вариантов разными по размеру «шагай».

Выводы: В этом эксперименте наибольшая вероятность появления исхода «коза» - 0,36, затем «баран» - 0,36, «лошадь» - 0,24, «верблюд» - 0,06. Научный руководитель считает, что вероятность появления бонусного варианта «лошадь» велика, по сравнению с «верблюдом». Я считаю, что в Бурятии верблюдов мало, поэтому нормальная вероятность.

Эксперимент № 2. «Нахождение вероятности выпадения вариантов одинаковыми по размеру костяшками» Выбрано 10 одинаковых по размеру «шагай».

Выводы: Наибольшая вероятность составляет вариант «баран» - 0,4, затем «коза» - 0,3, «лошадь» - 0,15, а «верблюд» - 0,16.

Эксперимент №3. «Влияние на вероятность массы тела» Высота 19-20 см от уровня поверхности. Произведено 300 сбрасываний вес 10 г, 7 г, 5 г.

Эксперимент № 4. «Как влияет на вероятность начальное положение тела» Расчет физических показателей с использованием знаний по физике.

1. Сброс с высоты 50 см. С начального положения «баран» - горизонтально параллельно плоскости пола (50 раз). 2. Сброс с высоты 50 см. С начального положения «коза» - горизонтально параллельно плоскости пола (50 раз).

Этот эксперимент наводит на мысль, если сбрасывать монету с положения «решки» будет ли больше вероятность появления решки. Также проверить закон Мерфи (подлости): всегда ли падает бутерброд с маслом - маслом вниз.

Эксперимент №5. Определение вероятности изменения положений в зависимости от высоты.

Вывод: Чем ниже высота, тем предсказуемый результат, т.к. сила упругости меньше силы тяжести. Чем выше высота, тем сила упругости больше силы тяжести, число переворотов больше.

Вывод: Во всех экспериментах мы видим, что вероятность выпадения «барана»,



«козы», больше намного вероятности выпадения «коня» или «верблюда». Положение «баран» и «коза» имеют большую площадь поверхности, чем площадь поверхности положения «конь» и «верблюд».

При многократном повторении опыта частота события принимает значения, близкие к некоторому постоянному числу, это доказывают проведенные мною эксперименты.

Были затруднения для определения времени полета «шагай», так как это занимает сотые доли секунды и здесь нужна более совершенный инструментарий в кабинете физики, поэтому проведение нескольких экспериментов стала проблематично.

В процессе теоретического и экспериментального исследования в соответствии с его целью и задачами получены основные выводы и результаты.

Практическое применение моей работы в том, что можно используя игру «шагай», привить интерес к теории вероятности, объяснить некоторые темы из этого раздела. Наглядно можно продемонстрировать вероятность выпадения четырех вариантов при разовом выбросе.

Поставленная мною цель достигнута, задачи выполнены.

РАЗРАБОТКА ИНФОРМАЦИОННОЙ СИСТЕМЫ ДЛЯ МАГАЗИНА СТРОИТЕЛЬНЫХ МАТЕРИАЛОВ

Корнеева Анастасия Алексеевна, Бельчевич Александр Игоревич

Научный руководитель Гуськова Наталья Ивановна

*ГБОУ АО СПО Астраханский Государственный Политехнический Колледж,
Астраханская область, г. Астрахань*

Активными темпами развиваются сегодня информационные технологии и программные средства самообслуживания. Применение информационных технологий в розничной торговле во многом предопределяет успешность развития торговой организации.

Объект исследования – магазин строительных материалов. Предмет исследования - информационные технологии, аппаратное и программное обеспечение информационной системы, перспективные направления развития и применения в торговой сфере.

Основной идеей разрабатываемого проекта является не замена человеческого труда продавцов-консультантов, а лишь помощь для них.

В рамках поставленной задачи был проведён небольшой анализ общественного мнения путем проведения анкетирования, в ходе которого была определена заинтересованность потенциальных клиентов строительного магазина в разработке данной системы, а также мнение населения по различным вопросам обслуживания покупателя менеджерами магазина.

Для разработки проекта использовалась новая технология WPF, которая активно поддерживается корпорацией Microsoft. Технологии JAVA и ASP.NET не подходят, так как они ориентированы на веб-приложения.

Разработанный проект имеет клиент-серверную архитектуру, позволяющую реализовать поставленную задачу. На сервере устанавливается база данных, написанная на MS SQL Server 2012. Так как разработка велась на Windows 8, более ранняя версия не подходит (на Windows 7 отсутствует NET.Framework 4.5, которая нужна для уста-



новки). В базе данных разработанной информационной системы имеется 19 таблиц, образующие 4 группы. Для каждой таблицы определены сущности и атрибуты, а также установлены связи между ними.

При создании интерфейса и логики системы использовалась связка программ Microsoft Expression Blend 4 и Microsoft Visual Studio 2012.

Учитывая достаточно большое количество покупателей магазина, для работы с разработанной системой необходимо минимум две клиентских машины.

Устанавливать информационную систему необходимо на машину, имеющую следующие технические характеристики: процессор Intel Core i3; оперативная память (2GB и более); свободное место на жестком диске: 1Gb; видеокарта с 3D-ускорителем, 256 MB RAM (рекомендуется 512 MB и более), драйвер с поддержкой OpenGL. Для продвинутой 3D графики нужна поддержка видеокартой OpenGL версии 2.0; монитор с разрешением 1680x1050; WiFi-адаптер; свободные USB-разъем. Программное обеспечение: операционная система Windows 7/Windows 8 Professional; NET.Framework 4.0; Microsoft SQL Server 2012.

На данный момент программный проект находится на стадии прототипа. База данных будет дополняться, а пользовательский интерфейс совершенствоваться. Предполагается добавить новые функции для удобства пользования. Данный проект поможет развитию автоматизации в строительной сфере.

VII Всероссийская конференция обучающихся
«НАЦИОНАЛЬНОЕ ДОСТОЯНИЕ РОССИИ»



**ИСТОРИЯ,
ФИЛОСОФИЯ,
РЕЛИГИЯ**

2013



ИСТОРИЯ МОЕЙ СЕМЬИ В ИСТОРИИ РОДИНЫ

Сапунов Александр Сергеевич

Научный руководитель Брешева Валентина Петровна

МБОУ «Гимназия №1, Оренбургская область, г. Медногорск

Тема Великой Отечественной войны является актуальной, потому что с каждым годом свидетелей той страшной беды становится все меньше и меньше. Порой свидетельства, которые изложены в книгах, учебниках, не всегда совпадают с рассказами очевидцев. Хотелось бы послушать деда, прадеда, побывавших на войне, но, к сожалению, их не осталось в живых. Поэтому интересно было узнать подробности тех страшных событий и обратиться к поиску сведений о прадеде.

Мой прадед был одним из первых добровольцев. Из рассказа бабушки я узнал о жизни прадеда до войны. Информацию о том, где он служил, я узнал в военкомате нашего города. Так как сейчас глобальная сеть «Интернет» пользуется большой популярностью по поиску определенных данных, то я решил воспользоваться ею. Я был поражен доступностью и содержанием найденного материала, документов и фото. И не только я был ошеломлен, но и моя бабушка растрогалась до слез от увиденного. Восстановив хронологию событий того времени, мы закрепили память в наших сердцах о боевом подвиге наших родных и соотечественников. Благодаря этой работе мы узнали, какой ценой доставалась Великая Победа. Я еще раз убедился, что все было проделано не зря.

В годы войны мой прадед состоял на службе в 348 стрелковой дивизии. Это одна из прославленных дивизий, которая внесла огромный вклад в войну. Некоторые командиры этой дивизии являются Героями Советского Союза. У неё есть свои ордена.

Эта работа имеет большое значение для нашей семьи, и я считаю, что это немаловажно. Может быть, благодаря моей работе еще немало людей узнает о судьбе моего прадеда.

РАЗРУШЕННЫЙ МИНАРЕТ РАЗРУШЕННОЙ МЕЧЕТИ РАЗРУШЕННОГО ГОРОДА

Федотова Ангелина Олеговна

Научный руководитель Хосроева Эльвира Юрьевна

ГБОУ СПО «Владикавказский торгово-экономический техникум», Республика Северная Осетия – Алания, г. Владикавказ

А. С. Пушкин, путешествуя в Арзрум в 1829 г., писал: «Первое замечательное место есть крепость Минарет... Кругом ее видны следы разоренного аула, называвшегося Татартубом. Легкий одинокий минарет свидетельствует о бытии исчезнувшего селения. Он стройно возвышается между горами камней, на берегу иссохшего потока».

Много людей поднямалось на минарет после великого поэта. И вот настало время, когда по истершейся лестнице сюда взобрались археологи. Они пришли, чтобы изучать Татартуп. Широкие полевые работы археологов В. А. Кузнецова и О. В. Милорадович позволили прочесть «летопись» некогда обширного города. Татартуп расположен в Северной Осетии, на левом берегу реки Терек, у так называемых Эльхотовых ворот, которые являются «северным ключом» к знаменитому Дарьяльскому проходу. Лежащее



на важном военно-торговом пути большое аланское поселение Дедяково к X веку стало крупным городом Предкавказья, сохраняя свою роль в восточной части Алании вплоть до татаро-монгольского нашествия на Северный Кавказ в 1222 г.

Однако покоренное население постоянно поднимало восстания, и ханы Улуса Джучи в 1277 году пришли к выводу, что необходимо усилить свой контроль над страной. Они вывели из Крыма несколько сел и поселили их в окрестностях Дедякова, о чем сообщается в книге XVI века «Тарихи Дербенд-наме». Новый город официально стал называться Верхний Джулат, однако из-за крымско-татарского населения к нему прижились другое, местное название – Татартуп. Ордынские ханы лично бывали здесь и закладывали мечети, поражавшие воображение местных жителей своими минаретами. Одна из мечетей, раскопанная полностью, имеет в длину более 20 м. Ей и принадлежал сохранившийся 30-метровый Татартупский минарет. Этот уникальный памятник эпохи Золотой Орды был построен в первой половине XIV в., в правление хана Узбека (1312 – 1342 гг.) Уникальность же этого минарета состояла в том, что он был единственным, сохранившимся до недавнего времени, памятником культовой архитектуры Золотой Орды на Юге России.

Судьба Татартупского минарета трагична: простояв в целости более 600 лет и выдержав все перипетии бурной истории вплоть до боёв за Эльхотово в 1942 г., памятник был обрушен. Неумелыми реставраторами! Это случилось в 1981 году. Не случайно ещё Анатолий Франс писал: «Если бы архитекторы ограничивались тем, что укрепляли старинные памятники, а не переделывали их, они заслужили бы благодарность всех, кому дорого наше прошлое»

У наших предков минарет считался святым. Более того, даже тосты произносили, обращаясь к Татартупу. Здесь укрывались кровники, насилия возле минарета творить не имел право никто. Сегодня Татартуп забыт и заброшен. Одинокий памятник, где нарисован минарет, а рядом – груда мусора...

Цель моей работы – привлечь внимание к проблеме сохранения исторических памятников на примере трагедии Татартупа.

О РЕЛИГИОЗНОЙ СИТУАЦИИ В СОВРЕМЕННОЙ ОСЕТИИ

Котаева Алина Леонидовна

Научный руководитель Браева Замира Батрбековна

ГБОУ СПО «Владикавказский торгово-экономический техникум», Республика Северная Осетия – Алания, г. Владикавказ

Религиозная ситуация – это совокупность всех изменяющихся структурных элементов религиозной жизни, в том числе уровень религиозного сознания, степень влияния религии на общество, отношение различных социальных групп и общества в целом к разным религиям и конфессиям, характер межрелигиозного диалога, особенности государственно-конфессиональных отношений и многое другое.

Цель исследования: исследовать историю религии и религиозную ситуацию в современной Осетии, дать анализ причин появления нетрадиционных конфессий в регионе, определить место религии в жизни гражданского общества Осетии.

Задачи исследования: изучить литературные и электронные источники по данному вопросу.

Актуальность темы: данный проект актуален и востребован, так как молодежь мало



знает об истории религии Осетии, часто не ориентируется в религиозной ситуации и с интересом относятся к различным сектам, наводнившим нашу республику, в то время, как эти секты являются чужеродными образованиями, и их цель совершенно очевидна – борьба за молодые души.

Источники исследования: письменные (литература); Интернет-ресурсы.

В Северной Осетии сегодня действуют общины последователей не менее чем полутора десятков различных конфессий. В их числе как привычные для республики православные, мусульмане (сунниты и шииты), евангельские христиане (баптисты), христиане григорианского толка, иудеи, католики, так и относительно новые религиозные течения: общество сознания Кришны, бахаи, свидетели Иеговы, пятидесятники, адвентисты седьмого дня и другие. При этом адепты большинства названных конфессий еще и делятся на различные течения.

Главная традиционная черта религиозной ситуации в Осетии – высокий уровень межконфессионального согласия. Даже последние два десятилетия, ознаменованные социальными и природными катастрофами, войнами и политическими конфликтами, нам удалось прожить без религиозной конфронтации. На таком фоне тем более заметны любые признаки радикализма и неадекватности.

Важнейшая особенность духовной истории Алании-Осетии состоит в сохранении основ исконной народной веры, восходящих ко временам индоиранской общности и продолжающих объединять весь народ. Это строгий монотеизм или единобожие, которое возникло задолго до христианизации Алании. Вместе с тем, Алания-Осетия – древнейшая христианская страна в составе России. Аланские православные храмы, как известно, древнейшие на территории России. Другая мировая религия – мусульманство – известна аланам со времен Арабского халифата, когда началось ее распространение на Южном Кавказе. Во второй половине XIII в. ислам суннитского толка стал религией части городского населения Алании.

Конфессиональный кризис конца 80-х – начала 90-х годов XX века, когда каждый пятый осетин оказался беженцем, выразился в высокой волне сектантства. В новых условиях эта волна спадает, традиционные конфессии полностью возвращают свою паству. Большинство из тех, кто еще десять-пятнадцать лет назад мог стать легкой добычей уличных «проповедников», теперь приходят в православную церковь, имеющую в Алании-Осетии тысячелетние традиции.

«МАТЧ СМЕРТИ» 1942 ГОДА: ГЕРОИЗМ ИЛИ ПРЕДАТЕЛЬСТВО?

Елисеева Софья Юрьевна

Научный руководитель Гмырина Ольга Леонидовна

МАОУ лицей №1, Пермский край, г. Кунгур

На конкурс представлена работа «Матч смерти» 1942 года: героизм или предательство?». Работа носит исследовательский характер, состоит из введения, двух глав, заключения, списка литературы и приложения, представлена на 23 страницах.

Многое мы узнаем на уроках истории, где учителя нам описывают важные исторические события, показывают портреты тех, кто совершил великие подвиги, рассказывают о крупнейших боевых сражениях. Но мало кто рассказывает о людях, принявших бой совсем не там, где разворачивались главные военные события, и где



было куда меньше шансов остаться в живых.

Одним из таких событий является легендарный футбольный «Матч смерти», состоявшийся в 1942 году в Киеве, где советские футболисты выиграли немцев, зная, что за победу в матче их расстреляют. Взгляды и мнения людей того времени в оценке действий киевских футболистов, игравших с немцами, различны: одни считали их героями, которые выиграли немцев под угрозой расстрела, а другие – предателями, которые вместо того чтобы воевать с немцами, играли с ними в футбол. Возникает интерес к современной оценке действий футболистов. Кем их считают в наше время, спустя 70 лет: героями или предателями? Ведь на сегодняшний день доступны многие секретные материалы, известны подробности этого события, позволяющие разобраться в нем.

Для выявления современного взгляда на события «Матча смерти» было проведено исследование, в котором участвовало 66 человек в возрасте 16-47 лет.

Анализ анкетирования показал, что об исследуемом событии знали всего 10 человек (15%) и не знали 56 человек (85%), поэтому информирование участников исследования об этом матче было необходимо. С целью информирования были показаны документальный фильм «Матч смерти. Под грифом секретно» (2012 г.) и художественный фильм «Матч 2012» (2012 г.).

После просмотра фильмов были заданы вопросы:

1. Как Вы считаете, футболисты герои или предатели?
2. Что побудило футболистов к победе: отчаяние или патриотизм?

Результаты анкетирования показали, что все опрошенные участники исследования считают футболистов героями за исключением одного человека. На второй вопрос 6 человек ответили, что к такому поступку футболистов подтолкнуло отчаяние, а 60 человек – патриотизм.

Исходя из этих выводов, можно сказать, что взгляды людей на события «Матча смерти» 1942 года до сих пор разделяются. Одни считают футболистов предателями, а другие – героями. Разные авторы и очевидцы рассказывают эту историю по-разному и, каждый из них имеет свое мнение. Несмотря на разногласие суждений, на наш взгляд, футболисты - настоящие герои. Ведь в то тяжелое военное время пусть даже на футбольном поле, но они воодушевляли людей, поднимали их дух, вселяли в них надежду на победу. Выходя на матч с немцами, киевские спортсмены проявляли мужество, заведомо зная, что за победу немцы их расстреляют. Имеем ли мы моральное право осуждать этих людей? И кто из нас знает, как бы он повел себя в подобном положении?

Прошло уже 70 лет с той героической игры, но точку в истории этого легендарного матча ставить еще рано. Мы должны, обязаны помнить всех: погибших и выживших, и склонить перед ними головы.

Л.Н.ГУМИЛЕВ О ТОЛЕРАНТНОСТИ МОНГОЛО-ТАТАР

Сиразеева Диляра Раидовна

Научный руководитель Хабитова Баян Оразовна

МБОУ лицей №2, Республика Татарстан, г. Бугульма

Различия в вере не могут влечь за собою какие бы то ни было ограничения в гражданских и политических правах. В России существует некое напряжение во



взаимоотношениях представителей разных религий. Религиозный фактор один из определяющих доминант в развитии страны.

Цель: Изучить опыт взаимоотношений между Золотой Ордой и Русью для: поиска путей решений проблем в области межнациональных и межрелигиозных отношений, искоренения экстремистских движений, конструирование новой модели отношений государства и конфессий, государства и религиозных организаций, а так же межгосударственных взаимоотношений, где одна из мировых религий является доминирующей.

Задачи:

- 1) выяснить, как Гумилев характеризует веротерпимость татар.
- 2) исследовать, как взаимодействуют Золотая Орда и русская православная церковь.

В первой главе я охарактеризовала взгляды Л.Н.Гумилева на веротерпимость монголо-татар. Автор считает, что они навязывали покоренным народам только законы гражданско-политические, а не религиозные. Требуя покорности и дани, полагая вполне естественным жить за счет побежденных народов, монголы не собирались покушаться ни на их веру, ни на их культуру. Они не только разрешали всем иноверцам свободное отправление религиозных обрядов, но и относились с определенным уважением ко всем религиям вообще. Вот почему православная церковь в России сохранила полную свободу деятельности и получила полную поддержку от ханской власти, что и было подтверждено особыми ярлыками ханов. В результате значительная часть русского православного духовенства перешла в стан татарских угодников. Русские князья активно пользовались толерантностью монголо-татар в своих корыстных целях. Например, прибегая к их помощи в междоусобной борьбе со своими сородичами.

Во второй главе я исследовала взаимоотношения русской православной церкви и Золотой Орды. Далеко не все кочевники были язычниками в монгольском войске были и христиане - несторианцы. Христиане употребляли мясо, пили вино и даже использовали его в обряде причастия, они и были в этом отношении ближе монголам. Кроме этого христианство привлекало еще и тем, что в имени Иисуса, которого они называли «Есу», ими усматривалось сходство с именем Есугея родоначальника династии великих ханов. Великая Яса Чингисхана узаконила своеобразную структуру монгольского общества. Древнее язычество, буддизм, христианство, а впоследствии и ислам существовали в нем на равных. Государственной религии у монголов не было. Все священнослужители империи, независимо от их конфессиональной принадлежности, освобождались от налогов и общественных работ.

В заключении я пришла к выводам о том, что великие монгольские ханы были толерантны по отношению ко всем религиям, потому что знали, что самое главное для человека это его вера. Окружить себя представителями разных церквей, вот в чем заключался главный стратегический ход монголо-татар. Этим самым они ограждали свое государство от религиозных войн, и были близки к духовным и культурным ценностям всех народов. И мы должны учитывать и применять опыт взаимодействия Золотой Орды и Русской православной церкви в межнациональных и межрелигиозных отношениях.



СЛАВНЫЙ СЫН ИНГУШСКОГО НАРОДА

Аушев Саид-Магомед Магомедович

Научный руководитель Олигова Фатима Магомедовна

ГБОУ «Лицей №1», Республика Ингушетия, г. Назрань

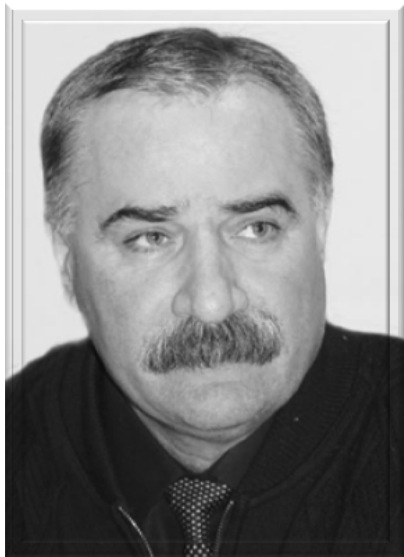

Патриотизм – это не значит только одна любовь к своей Родине. Это гораздо больше. Это сознание своей неотъемлемой от Родины и неотъемлемое переживание вместе с ней ее счастливых и ее несчастных дней.

А.Н.Толстой

Могучая и прекрасная наша Родина, о тебе слагают поэты свои лучшие стихи и песни. Именем твоим освещают славные дела строители, ученые и художники, хлеборобы и воины - твои преданные сыны и верные защитники. С именем твоим в сердце и на устах, Родина, шли твои сыны и дочери на смертный бой с врагами, со-

вершали беспримерные героические подвиги. А если нужно было за тебя, Родина, за твою честь и независимость они, не колеблясь, отдавали самое дорогое, что есть у человека – жизнь. Как необъятно много заключено для нас в этом слове - Родина. Это наш очаг, где родились, где жили наши деды и прадеды, где живут ныне близкие тебе люди и ты сам.

Мы дорожим героической историей нашей Родины и ее Вооруженных сил, славными боевыми традициями народа и его воинов. Эти традиции бережно передаются и неустанно множатся от поколения к поколению людей.

Руслан Султанович – это отдельная история, о которой можно говорить много. С его именем связана целая эпоха возрождения Ингушской республики! Руслану Султановичу всегда было присуще чувство общественного человека и национального лидера своего народа. И это сыграло свою роль, когда Ингушетия вступила на путь оформления своей национальной государственности.

Благодаря усилиям, мужеству и стойкости, государственной мудрости Руслана

Султановича удалось достичь многого... Он поистине является **Достойным сыном своего Отечества!** И сегодня, через 20 лет, его патриотизм и высокая ответственность остаются примером для подражания.



РОССИЙСКИЙ ОРЕЛ - МУСА ГАРЕЕВ – ЛЕГЕНДАРНЫЙ ЛЕТЧИК

Тимербаев Дэнис Римович

Научный руководитель Даянов Салют Барийевич

ГБОУ СПО УАТ, Республика Башкортостан, г. Уфа

Наша страна богата историей. В России очень много знаменательных дат, посвященных легендарным героям. Не стало исключением и 2012 год, так как согласно Указу Президента Российской Федерации 2012 год посвящен 100-летию создания **ВОЕННО-ВОЗДУШНЫХ СИЛ**.

Я поставил перед собой цель: изучить историю создания Военно-воздушных сил и рассказать нашему поколению о дважды Герое Советского Союза - Мусе Гарееве. Очень важно, чтобы мы не забывали о людях, перенесших на своих плечах трудности войны и приблизивших долгожданную Победу. Мы должны бережно хранить память о них и постараться донести ценные воспоминания этих героических людей дальше, до наших внуков и правнуков. Ведь будущее страны в наших руках!

При написании работы я использовал методы исследования:

1. Работа с архивными материалами, публицистикой и художественной литературой.
2. Посещение музея Мусы Гареева в районном центре Илишевского района в селе Верхнеяркеево.
3. Экскурсия в Уфимский аэропорт.
4. Социологический опрос жителей г.Уфы
5. Изучение справочной литературы

В начале своего исследования я ставил перед собой цель: изучить архивные материалы, связанные с историей авиации, рассказать нашему поколению о судьбе Героя Советского Союза – Мусе Гарееве. Теперь я знаю точно, что и в нашем техникуме много людей, которые чтят и помнят Мусу Гареева. И если у моих сверстников возникло желание как можно больше узнать о нем и о других героях, стараться воспитывать такие же качества характера, как у них, то можно считать, что цель достигнута.

Очень важно также, чтобы мы не забывали о своих родных и близких, перенесших на своих плечах трудности войны и приблизивших долгожданную Победу. Мы должны бережно хранить память о них и постараться донести ценные воспоминания этих героических людей дальше, до наших внуков и правнуков.

К сожалению, ветеранов войны и труда становится все меньше и меньше, мы должны сохранить воспоминания очевидцев. Нужно помнить о тех, кто воевал за нашу Родину, за то, чтобы мы могли мирно жить, учиться, радоваться тому, что создано столетиями

ИСТОРИЯ МОЕГО РОДА

Чекрыжова Анастасия Алексеевна

Научный руководитель Чернова Марина Николаевна

ГБОУ лицей №1560, г. Москва

В данной работе автор изучает, восстанавливает и исследует историю своей семьи по материнской и отцовской линиям XIX – начала XXI века.



Цель работы: изучить и восстановить родословную семьи.

Задачи: 1) исследовать семейный архив, 2) собрать устные и письменные воспоминания родных, осмыслить и систематизировать их, 3) проследить связь семейной истории с общей историей России.

Объект исследования: история семей Чекрыжовых и Гейко.

Предмет исследования: личное участие и вклад родных в общую историю страны.

Актуальность темы может быть выражена словами французского политика и историка Филиппа де Коммина: «Одно из лучших средств, делающих человека мудрым — чтение древних историй и на прошлых событиях и примере наших предшественников учиться тому, как мудро себя вести, действовать и остерегаться. Ибо наша жизнь так коротка, что её не хватает для того, чтобы приобрести опыт в стольких вещах».

Источники: письма, фотографии, документы, устные воспоминания родных, справочные и энциклопедические издания, книги и статьи, посвященные членам семьи.

Структура работы: работа состоит из Введения, двух глав, Заключения, перечня литературы и источников.

Сроки выполнения работы: март 2012 г.— январь 2013г.

Выводы: 1) По биографиям моих родных можно изучать географию России. Их жизнь и трудовая деятельность была связана с городами Долгопрудный, Москва, Лобня, Томск, Казань, Карпинск (бывший Богословск). 2) Жизнь и трудовая деятельность моих родных связана не только с городами и сёлами России, но и другими странами. Мои родственники жили и работали в Берлине (Германия), в Ереване (Армения), в Днепропетровске (Украина), в Актюбинске (Казахстан). 3) Среди моих родственников были люди разных специальностей: строитель, сварщик, учитель географии и истории, учитель физики и математики, преподаватель немецкого языка, инженеры, горный мастер, юрист, повар. 4) Мои прадедушки являлись участниками Великой Отечественной Войны (Козырев Д.Ф., и Гейко М.И.). 5)Свою жизнь с аэропортом Шереметьево связали мой дедушка Гейко Л.М, мама Гейко Н.Л. и тётя Чекрыжова Н.А. 6)Многие человеческие качества я переняла от своих близких. Упорством и любознательностью меня наградила моя мама Гейко Н.Л., кроме того, мы очень похожи с ней внешне. Умением легко заводить новые знакомства и дружелюбием меня наградила моя бабушка Гейко Н.Д. Отменный вкус в одежде привили мне мои тётки Гейко И.Л. и Чекрыжова Н.А. Любовь к книгам появилась у меня благодаря моему дедушке Гейко Л.М. Гостеприимство я переняла у бабушки и дедушки по папиной линии Чекрыжовой Н.Н. и Чекрыжова А.В.Наконец, любовь к исторической науке я унаследовала от моей тётки Гейко И.Л., дедушки Гейко Л.М. и прадедушки Гейко М.И.

УЧАСТИЕ ВАШКИРСКОЙ КАВАЛЕРИИ В ОТЕЧЕСТВЕННЫХ ВОЙНАХ

Исякаев Алмас Батырович

Научный руководитель Вишневская Зоя Петровна

МАОУ «Многопрофильный лицей», ЯНАО Тюменская область, г. Муравленко

В настоящее время происходит смена поколений, которые в силу современных тенденций и стремления к новому, не открытому, начинают забывать о старом, ещё отцами не забытом. Нынешнее поколение «отцов и детей» уже почти не чтит своё прошлое, жизнь своих дедов и прадедов.



История на сегодняшний день – единственная наука, благодаря которой мы можем узнать, что происходило много-много лет назад, прочувствовать, как тяжело приходилось нашим предкам, защищая Родину.

Более двухсот лет назад шла нелегкая война с Наполеоном. В начале XIX века по всей Европе прогремела слава башкирских воинов, которых французы прозвали **«северными амурами»** за присутствие в их вооружении лука и стрел. Башкирские воины, принимавшие участие в военных действиях Отечественной войны 1812 года, прошли славный ратный путь в составе русской армии до самого Парижа.

Башкирские кавалеристы и во Второй мировой войне участвовали в борьбе против немецких захватчиков с ее начала в 1939 году и, заканчивая войной с Японией в 1945 году. В обеих войнах участвовали многие народы Российской империи, но я родом из Башкирии и поэтому хотел бы проследить, какое участие принимали в этих Отечественных войнах мои земляки.

Целью моего исследования является желание выяснить, какой вклад внесли воины-башкиры в победу над французами и немецкими захватчиками в 2-х войнах.

Объект исследования: участие воинов-башкир в конкретных событиях двух войн.

Методы исследования: изучение соответствующей литературы, источников, архивных документов.

В связи с **актуальностью темы** работы цель ее состоит в изучении основных ключевых вопросов, касающихся конкретного участия в войне против Наполеона и фашизма башкирских воинов, их подготовленности к войне, тактики сражений, а также подвигов, совершенных башкирами. Для достижения цели были определены следующие **задачи:**

- изучить историю вклада башкир, как воинов России, и, прежде всего, кавалерии, в победу в Отечественной войне 1812 г.;
- ознакомиться с особенностями вооружения башкирских воинов;
- изучить военную тактику башкир, показать в ней роль конницы;
- рассмотреть участие башкир в Великой Отечественной войне 1941-1945 гг.;
- проанализировать архивные и интернет-ресурсы о конкретных участниках Великой Отечественной войны.

Собранный материал может быть использован при изучении элективных курсов по истории, т.к. только в нашем северном городе проживает много людей башкирской и татарской национальностей. Кроме того, материалы могут пополнить фонды Уголка Боевой славы, создаваемом в лицее.

ОПЫТ ФОРМИРОВАНИЯ МЕСТНОГО САМОУПРАВЛЕНИЯ В РОССИИ

Лазарева Елизавета Евгеньевна

Научный руководитель Боровик Вероника Юрьевна

МАОУ «Многопрофильный лицей», ЯНАО Тюменская область, г. Муравленко

Местное самоуправление как институт общественной жизни и гражданского общества зародилось в глубокой древности. В истории нашего государства существует немало событий, в той или иной степени влиявших на процесс становления местного самоуправления. Например, земская и городская реформы Александра II. Но после революции 1917 года они были ликвидированы и забыты. Тем не менее, своё про-



должение получили в законах о местном самоуправлении конца XX века. **Актуальность исследования:** на современном этапе развития государства Правительство РФ через федеральное законодательство всё больше полномочий передаёт в субъекты и органы местного самоуправления, а значит, увеличивается ответственность местного самоуправления за реализацию законодательства и гарантию прав и свобод граждан. Формирование продуманной системы административного контроля — насущная проблема государства на данный момент.

Цель работы: изучить опыт формирования системы местного самоуправления в России для того, чтобы выявить перспективу развития самостоятельности органов управления на местах.

Проблема: процесс становления и развития местного самоуправления труден, неоднозначен и берёт своё начало с земской реформы Ивана IV. Он сопряжен с необходимостью улучшения его законодательной основы, а также укрепления материально-финансовой базы, которая является несущей конструкцией местного самоуправления. А сегодняшнее ее состояние не отвечает потребностям этого важного элемента народовластия.

Объект исследования: местное самоуправление.

Предмет исследования: опыт формирования самоуправления в России.

Методы исследования: теоретические (поиск, анализ литературы, в том числе, правовой по исследуемой теме); эмпирические (социологический опрос, анализ анкетирования).

Гипотеза: если изучить опыт формирования местного самоуправления в мировой практике и в России, то можно будет, с одной стороны, определить проблемы власти на местах, а с другой стороны, определить пути выхода из проблем с целью изменения отношения населения, в том числе современной молодежи, к органам власти на местах.

При написании исследовательской работы были использованы источники: Конституция РФ, Федеральные законы РФ «Об общих принципах организации местного самоуправления в Российской Федерации», «О размещении заказов на поставки товаров, выполнение работ, оказание услуг для государственных и муниципальных нужд», энциклопедическая литература, фрагменты монографий, Интернет-ресурсы.

Исследование вопроса организации власти на местах помогло выявить ряд проблем, которые негативным образом сказываются на состоянии всего общества и которые могут быть решены только на общегосударственном уровне с привлечением централизованных средств и ресурсов.

Тема исследовательской работы является актуальной не только для современной политической элиты, но и для нас, современной молодежи, которой в скором будущем предстоит строить будущее России. А без знаний, опыта и истории будущее не построить...

СРАВНИТЕЛЬНЫЙ АНАЛИЗ ТРАДИЦИЙ И ОБЫЧАЕВ ПРАЗДНОВАНИЯ РОЖДЕСТВА В РОССИИ, ВЕЛИКОБРИТАНИИ И В АРМЕНИИ

Дарбинян Мариета Оганесовна

Научный руководитель Григорян Анна Арзумановна

МАОУ СОШ № 4, Краснодарский край, г.Абинск

Все праздники вызывают интерес, но самым интересным, по моему мнению,



является Рождество. На уроках английского языка мы часто обсуждаем традиции и обычаи празднования Рождества в Великобритании. Данный проект знакомит с традициями и обычаями празднования Рождества в Великобритании, России и Армении. Мне захотелось исследовать и сравнить обычаи и традиции этого праздника в трех странах. Выяснить, схожи ли традиции и обычаи празднования Рождества в России, Армении и в Великобритании? Почему именно эти страны, т.к. я живу в России, по национальности я – армянка, и изучаю в школе английский язык. Поэтому целью моей работы – сравнение обычаев и традиций празднования Рождества в России, Армении и Великобритании.

Проанализировав имеющуюся литературу и интернет-ресурсы, проведя анализ особенностей празднования Рождества в России, Великобритании и в Армении я пришла к выводу, что в традициях трех стран есть незначительные сходства и различия.

Рождество – религиозный праздник, который имеет общие корни в трех странах, которые чествует рождение Иисуса Христа, но в Армении это праздник еще и Крещения Иисуса Христа.

В праздник было принято наряжаться. Веселые маскарады британцев напоминают обычай колядования на Руси и как молодые люди в Армении, одетые в белые рубахи, переходят из дома в дом, поют, прославляя рождение Спасителя. Но англичане очень консервативны и трепетно оберегают свою национальную культуру. Возможно, именно поэтому их традиции не претерпели больших изменений на протяжении веков. В Англии Рождество более значимо, нежели Новый год. Именно на Рождество в Англии наряжают ёлку, ждут подарков от Санта Клауса и собираются в семейном кругу. В России и в Армении елку наряжают на Новый год. В России с приходом советской власти многие церковные праздники были запрещены. Вифлеемскую звезду заменили на пятиконечную, зеленая ель также была подвергнута опале, как рождественский символ. В 1933 году специальным Указом правительства ель вернули людям, но уже как новогоднюю. И только в 1991 году Рождество вновь стало официально праздноваться. В России и в Армении Новый год впитал в себя рождественские атрибуты (ёлка, подарки) и стал более значимым праздником по сравнению с Рождеством. Хозяйки уже не придерживаются рождественских кулинарных ритуалов. Однако национальным блюдом на Рождество в России является сочиво – пшеничная или рисовая каша с мёдом. В Великобритании - традиционное блюдо из индейки и неперменный плум-пуддинг, а в Армении - ариса.

Человек, с именем которого ассоциируются подарки в Великобритании Санта Клаус, а в России и в Армении - родные, друзья. Пост в России начинается с 28 ноября по 6 января, в Великобритании с 15-24 декабря, а в Армении в течение одной недели. В Великобритании есть такая традиция возвращать подарки после Рождества (если сохранена этикетка), в России и в Армении такой традиции нет.

Существуют различия и в дате празднования Рождества: в Англии это ночь с 24 на 25 декабря, а в России - ночь с 6 на 7 января.

Работа, проведенная мной, дала много положительного. Я узнала об интересных традициях в Армении от моей бабушки, а на уроках английского языка я узнала много интересного о традициях празднования рождества в России и в Великобритании. Информация, полученная в ходе работы, кроме теоретической, имеет еще и практическую значимость, которая будет интересна на уроках английского языка при изучении темы «Традиции и обычаи Великобритании». В целом можно сделать вывод,



что в особенностях празднования Рождества в России и Англии есть незначительные сходства и существенные различия. Самое главное Рождество в этих трех странах несет в каждый дом добро, любовь, мир.

ИСТОРИЯ РОДА ЮСУПОВЫХ

Плотникова Анастасия Николаевна

Научный руководитель Вишневецкая Зоя Петровна

МАОУ «МЛ», ЯНАО Тюменская область, г. Муравленко

В последнее десятилетие у многих начинает пробуждаться вполне понятное и благородное чувство рода, чувство исторической памяти. Составление родословной позволяет досконально изучить происхождение рода. И это как никогда актуально. Если задуматься, то каждый из нас придет к мысли, что ему важно знать, кто его предки, какова его родословная.

Род князей Юсуповых теснейшим образом связан с российской и мировой историей. Его исток - в VI веке нашей эры, когда жил пророк Мухаммед. Эмиры, калифы и султаны с царской властью, чьи имена встречаешь на страницах сказок Шехерезады, а владения простирались от Египта до Индии - все предки Юсуповых.

Родоначальники Юсуповых - от Абубекира, тестя пророка, правившего после Мухаммеда (около 570-632) всем мусульманским родом. Через три века после него соименник его Абубекир бен-Райок также правил всеми мусульманами мира и носил титул Эмира эль-Омра, князя князей и султана султанов, соединяя в лице своем правительственную и духовную власть. Князь Н. Б. Юсупов-младший отмечает: «Это был верховный сановник исчезавшего в упоении неги и роскоши калифа Ради-Биллага, предоставившего ему всю власть в духовном и светском значении».

Целью исследовательской работы является следующее: на основе изучения имеющихся материалов и исследований проанализировать историю рода Юсуповых, его влияние и роль в истории России, а также их вклад в культурное наследие России.

Актуальность исследовательской работы заключается в том, что в 2013 году будет отмечаться 400-летие дома Романовых. В связи с этим возникает законный интерес в более детальном изучении рода Юсуповых, так как представители этого рода не только состояли в родственных связях с Романовыми, но и были гораздо знатнее и богаче царского рода. Юсуповы имели дома и усадьбы в Москве и Петербурге. Кроме того, знание родословной в современном мире актуально, также это позволит заинтересовать учащихся в проблеме изучения своей родословной. Подробное изучение дворянского рода заинтересует каждого.

Для реализации поставленной цели намечено решить следующие **задачи**:

- изучить историю происхождения рода Юсуповых;
- показать роль рода в конкретных исторических событиях;
- заинтересовать учащихся в проблеме изучения своей родословной.

Новизна работы заключается в попытке показать, какое огромное значение имеет познание родословной для формирования нравственности молодого поколения.

Практическая значимость данной работы заключается в том, что она может использоваться:

- во внеклассных мероприятиях
- в элективных курсах профильного обучения.



ДВУЛИКИЙ МАО

Жукова Валерия Игоревна

Научный руководитель Кильдеев Хамзя Абрахманович

МБОУ «Лицей №83», Республика Татарстан, город Казань

Мао Цзэдун - великий политический и государственный деятель Китая, но на чём же строилось его величие? В чем заключалась его политика?

Одним из самых ярких примеров, показывающих нам, каким путем было достигнуто его единовластие и народное признание, является кампания под названием «Дженфын». Официально это кампания была создана против шаблонных схем в партии, а так же «по упорядочению трех стилей работы». Главной идеей львиной доли всей политики Мао Цзэдуна является мысль, что китайский народ настолько самобытен и не подгоняем не под какие рамки, что и в случае с марксизмом КПК не может слепо следовать инструкциям и полагаться лишь на опыт СССР. Как прекрасна оболочка, несущая столь патриотический характер, но во что же Дженфын превратился в реальности? Это стало лишь методичным заучиванием отдельных документов, отобранных под чутким руководством Мао. Они включали в себя лишь китайские произведения, отделяющие народ от идей западных просветителей, включая Маркса. Для чего такая политика в коммунистической партии? А все для того, чтобы превратить людей в податливых марионеток в руках премудрого Мао, несущего «свет знаний» в их умы. Данная политика привела не только к незнанию народом истинных ценностей марксизма, но и к умерщвлению в людях самостоятельности в мышлении.

Внутренняя политика была направлена на полное подчинение разума людей и тотальный контроль всего населения «Особого района», что же касается внешней политики, то нельзя не отметить политическую хитрость и гибкость Мао Цзэдуна, которая проявилась в его так называемом заигрывании с двумя наиболее сильными державами: США и СССР. С одной стороны СССР, который взял на свои плечи всё революционное движение в Китае и по-отечески помогающий всему китайскому народу, в то время как и сам Советский Союз нуждался в помощи. С другой стороны сильное и необескровленное войной США, от которого Мао надеялся получить поддержку в виде боеприпасов для войны с Гоминьданом. И его надежды были небеспочвенны. США давно прельщала мысль об экспансии над Китаем, однако американцы знали, что «особый район» уже является сферой влияния Советского Союза, что приводило к сильному недоверию к КПК и самому Вождю Мао. Американцы отправляли огромные делегации в Китай, и Мао уже начал думать о заключении союза с Америкой, а значит и подлом предательстве СССР, однако спустя время стало очевидно, что верховная власть США остается верна своему давнему, а главное проверенному союзу - Гоминьдану. Осознав это, Мао устремляет свое внимание в сторону Советского Союза, с которым он крайне предусмотрительно не разрывал связи. СССР вновь становится «Старшим братом» КПК, который несомненно может взрастить семена коммунизма и защитит их от внешних и внутренних угроз. Так вся политика Мао принимает облик верного последователя и соратника СССР, на самом же деле скрывающая в себе лишь достижение тщеславных интересов одной личности. Личности Мао Цзэдуна.



«ПОЛЕ РУССКОЙ СЛАВЫ»: СРАЖЕНИЯ ПРИ БОРОДИНО В 1812 И 1941 ГОДАХ

Юрк Алексей Владимирович

Научный руководитель Недостоева Елена Сергеевна

МБОУ СОШ №159, Новосибирская область, г. Новосибирск

В 2012 году минуло 200 лет после Отечественной войны 1812 года. Два столетия назад в Россию вторглась 600-тысячная «армия двенадцати языков» и здесь же она нашла свой конец. Если вспоминать ту войну, то сразу же приходит на ум грандиозное Бородинское сражение, самое крупное за всю историю наполеоновских войн. Однако, если про Бородинскую битву 1812 года, без сомнения, знают все, то про героический бой 32-й стрелковой дивизии на всё том же Бородинском поле знает только узкий круг специалистов по военной истории. В науке доселе почти не проводилось прямой параллели между этими двумя Бородинскими сражениями, а также отсутствуют обобщающие сравнительные исследования. В нашей работе сделана попытка обобщить имеющуюся информацию по основным параметрам битв и сделать выводы о роли их в Отечественной и Великой Отечественной войнах.

Известно, что историческое развитие закономерно: разные процессы, явления на определенных этапах повторяются, хотя и в разных формах. Таким образом, **гипотезой** нашей работы является то, что эти закономерности имеют место быть даже в таких малозначимых в общеисторических масштабах событиях, как отдельные сражения. **Объектами** исследования являются Бородинская битва 7 сентября 1812 года и один из эпизодов битвы за Москву – оборона Бородинского поля 12–18 октября 1941 года, **предметом** – их характер и значимость для хода войны. Для доказательства гипотезы предполагается решение следующих **задач**:

- исследовать основные характеристики Бородинской битвы 1812 года и боя на Бородинском поле 1941 года;
- сопоставить бои при Бородино Отечественной войны и Великой Отечественной войны;
- на основе сравнения сделать вывод о роли данных боёв в истории войн.

Стратегическая обстановка на начало сражения и в 1812 и в 1941 году была примерно схожей: как русская, так и советская армии долгое время отступали. В обоих случаях поражение приближало врага к сердцу нашей страны – Москве. Однако, несмотря на это боевой дух в рядах защитников Родины не был сломлен.

Вне сомнений остается также и численное превосходство вражеских сил в 1812 и 1941 годах. Кроме того, события в обоих сражениях развивались по приблизительно сходному сценарию – предварительная проба сил, массовые боевые действия, отход обороняющейся армии с поля боя.

Итог сражения неоднозначен в обоих случаях. Как в 1812 году не было победителей (что впоследствии признавали и сами главнокомандующие), так и в 1941 году не было острой необходимости в отступлении советских войск. Бородинская битва Отечественной войны, конечно, оказала большее влияние на ход войны, так как являлась генеральным сражением между русской и французской армиями, а бой 1941 года – всего лишь маленький эпизод из истории битвы за Москву.

Возможно ли на основе подобного сравнения делать выводы об исторических закономерностях? Ответить на этот вопрос можно по-разному. Но то, что на Боро-



динском поле спустя немногим более столетия сошлись две великих армии, что за спиной одной из них снова была Москва, что соотношение сил, ход и итог сражения напоминали легендарный 1812, наконец, что снова встретились русские и французы – все это доказывает нам бесконечное повторение одних и тех же процессов и явлений в истории человечества.

ЗАСЕЛЕНИЕ И ХОЗЯЙСТВЕННОЕ ОСВОЕНИЕ ЮГО-ЗАПАДНОЙ СИБИРИ СТАРООБРЯДЦАМИ

Черепанова Анна Леонидовна

Научный руководитель Потапчук Ольга Мефодьевна

ГОУ ВПО «Алтайская Государственная Академия им. В.М. Шукшина», Алтайский край, г. Бийск

Раскол был общей церковной трагедией, ослабившей Церковь в ее борьбе за независимость пред царской властью.

Несмотря на все трудности, ошибки, человеческие слабости и грехи, духовная жизнь Русской Православной Церкви не ослабевала. Это была Церковь подавляющего большинства народов России, давшая немало святых в этот период. К ним прибегали тысячи людей разного сословия, получавшие духовную помощь и исцеление. Таких людей, которые были против раскола в Русской Православной Церкви стали называть старообрядцами.

Старообрядчество было крупнейшим в истории России религиозно-общественным движением. В нем отразился стихийный, неосознанный, обличенный в религиозную оболочку протест, порожденный социальными противоречиями самодержавно-крепостнического строя и идеологическим засильем господствующей православной церкви.

Проблема старообрядчества актуальна для нашего времени, т.к. утрата национальных традиций, отказ от семейных укладов привели к утрате связи поколений. Бездуховность общества, психологическая опустошенность порождают высказывания о том, что у русского народа нет будущего. Как один из способов выживания можно принять обращение к собственной истории, чтобы понять и оценить все лучшее, что было в традиционных укладах жизни русского народа. Такими заповедниками русской культуры были поселения старообрядцев.

Именно в старообрядчестве сохранились духовные начала: вера в Бога, трудолюбие, почитание старших, отрицательное отношение к аморальным вредным привычкам. Все это сохраняется и в наши дни.

Географические и исторические данные по общей изученности региона по 1832 г. содержатся в фундаментальном сочинении К. Риттера. В работе был обобщен большой материал по истории заселения и освоения русским населением, в том числе и каменщиками (староверами) горного района. Заслуживающим внимание представляется вывод автора о том, «что благоприятный климат и замечательный ландшафт позволили переселенцам- раскольникам создать многоотраслевое хозяйство».

И.В. Куприянова в своей работе говорит, что «традиционными причинами переселений старообрядцев на окраины России и за ее пределы являлись различные формы гонений на последователей старой веры».



Изучая жизнь старообрядцев на территории Юго - Западной Сибири, следует сказать, что община староверов жила по своим законам и порядкам, по своим неписанным, но строго соблюдавшимся правилам. Самым великим грехом у староверов является переход из одной веры в другую, т.е. перекрещиваться. Семья же у староверов имела самое большое почтение. В семьях староверов не приветствовалось физическое наказание. «Воспитывай дитя не кнутом, а стыдом!»-говорили старообрядцы.

Таким образом, в старообрядческой среде выявляется все самое лучшее: это и традиционный семейный уклад, и трудовое воспитание, когда труд – это привычка, а не обязанность. И это лучшее не стоит безоглядно отвергать и забывать.

ФИНАНСОВЫЕ ПРЕОБРАЗОВАНИЯ В РОССИИ ПЕРВОЙ ЧЕТВЕРТИ XVIII ВЕКА

Сбитнева Екатерина Васильевна

Научный руководитель Потапчук Ольга Мефодиевна

АГАО им.В. М. Шукшина, Алтайский край, г.Бийск

Рассматривая финансовые преобразования первой четверти XVIII века, можно выделить некоторую систему складывания финансовой политики государства того времени. Данный период характеризуется крупными изменениями в экономической жизни страны. В 1704 году Петром была проведена денежная реформа, в результате которой основной денежной единицей стала не деньга, а копейка. Важнейшей мерой в ходе финансовой реформы стало введение подушной подати вместо существовавшего до этого подворного обложения. Складывалась система налогообложения населения.

Пётр I старался улучшить обстановку и расширить сферу деятельности народного труда, однако, был поставлен в трудное положение: финансовые интересы страны прямо противоречили экономическим потребностям населения. Стараясь поднять экономическое благосостояние народа, император в то же время был вынужден сурово эксплуатировать его платёжную способность. Военные и другие нужды государства требовали немедленного удовлетворения, быстрых и усиленных сборов, а экономическое положение народа можно было поднять лишь продолжительными усилиями.

Проведение финансовой политики было обусловлено рядом причин, главная из которых это финансовый кризис страны, начавшийся в результате Северной войны, которая требовала больших затрат на содержание армии. Со временем расходы начали превышать доходную часть бюджета и к 1704 году они практически исчерпались, что и привело к финансовому кризису.

Степень изученности данного периода велика. Преобразования Петра I изучали как отечественные учёные, так и западные. В особенности можно отметить историческую оценку В.О.Ключевского по отношению к деятельности императора, где он говорил, что проведение финансовой реформы благоприятно влияло на общее развитие государства, а так же почва для проведения финансовой политики была полностью подготовлена.

В целом, преобразовательная деятельность Петра I в финансовой сфере, явилась хорошим началом в создании экономически устойчивого абсолютного Российского государства.



АГИТАЦИОННЫЙ ПЛАКАТ КАК ИДЕОЛОГИЧЕСКИЙ ФАКТОР ФОРМИРОВАНИЯ ОБЩЕСТВЕННОГО МНЕНИЯ В ГОДЫ ПЕРВОЙ МИРОВОЙ ВОЙНЫ

Правдюк Анна Сергеевна

Научный руководитель Челнокова Галина Ивановна

ГБОУ гимназия 1595, г. Москва

Развитие пропаганды как средства манипуляции общественным сознанием представляет несомненный научный интерес не только с точки зрения историков, но и социологов, политологов, психологов в наши дни. Первоначальное использование рекламного плаката в целях экономических натолкнуло меня на исследование по следующему вопросу: *как идеологическая концепция государственной власти влияет на развитие плаката как средства манипуляции и убеждения?*

Плакат — броское, как правило крупноформатное, изображение, сопровождаемое кратким текстом, сделанное в агитационных, рекламных, информационных или учебных целях. Впервые в истории плакат как средство агитации начинает использоваться в период Первой мировой войны.

В качестве рабочей была выдвинута гипотеза: *в период Первой мировой войны в целях манипулирования и реализации собственных глобальных целей государство использовало множество способов убеждения людей с помощью агитационного плаката.*

Целью работы стало: исследуя развитие агитационного плаката в годы Первой мировой войны выявить его роль в процессе агитации и манипуляции общественным сознанием.

В процессе исследования были поставлены следующие задачи:

- Провести классификацию агитационных плакатов Первой мировой войны по целевой направленности.
- Сделать заключение об особенностях агитационного плаката каждой из стран-участниц войны.
- Выявить особенности агитационного плаката в России.
- Сделать общий вывод о роли агитационного плаката в ходе Первой мировой войны.

По мере развития средств массовой информации, усложнения пропагандистских технологий, массового использования приемов психологического воздействия на аудиторию усложнялась и деятельность по организации внешнеполитической пропаганды, которая стремилась сочетать новые возможности для информационной манипуляции сознанием с идеологическими догмами, заложенными в информационных потоках. Таким образом, рекламный агитационный плакат времен Первой мировой войны использовался всеми воюющими странами (противоборствующими сторонами) в одинаковых целях – создать единственно правый и верный курс своего государства в войне, очернить образ противника, сыграть на человеческих чувствах и заставить каждого сделать то, о чем просит государство, умелый манипулятор. Плакат по-прежнему социально востребован как средство агитации.



ВИРТУАЛЬНАЯ ЭКСКУРСИЯ ПО ИСТОРИЧЕСКИМ МЕСТАМ ТАГАНРОГА

Магеррамов Роман Вагифович, Вовк Вячеслав Владимирович

Научный руководитель Акулова Марина Юрьевна

ГБОУ СПО РО «ТМехК», Ростовская область, г. Таганрог

Один из редких по своей архитектурной целостности городов, сложившихся в период классицизма. Таганрог был основан в 1698 году Петром Первым и стал первой военно-морской базой России, первым российским портом на открытом морском побережье и первым в России городом, построенным по регулярному плану. Дальнейшее развитие города было тесно связано с именами Екатерины Второй, Александра Первого и других известных государственных деятелей, оказавших на его становление и развитие заметное влияние. После присоединения к России Крыма Таганрог из города-крепости становится богатым городом-портом, игравшим, несмотря на острую конкуренцию со стороны Одессы и Ростова-на-Дону, главенствующую роль в торговле России на южном направлении. С конца 19-го века в городе создается ряд крупных промышленных предприятий, в том числе и с участием иностранного капитала. Затем в 20-30-е годы 20-го века промышленная база города была расширена. Во время Великой Отечественной войны Таганрог почти два года был оккупирован. В городе действовала крупнейшая на юге страны подпольная организация, борьбе которой с фашистами посвящена книга Г. Гофмана «Герои Таганрога». С освобождением Таганрога 30 августа 1943 года завершилось и полное освобождение Ростовской области от немецко-фашистских захватчиков.

Богата культурная жизнь Таганрога. В городе, являющемся родиной великого писателя и драматурга А.П. Чехова, созданы и успешно работают литературный и историко-архитектурный музей-заповедник им. А.П. Чехова, художественный музей, драматический театр, старейший на Юге России парк культуры и отдыха. Регулярно проводится различные конкурсы, фестивали, соревнования областного, всероссийского и международного значения.

Таганрог дал России и миру немало выдающихся людей. В первую очередь, А.П. Чехова. С городом также связаны имена актрисы Ф.Г. Раневской, революционера П.П. Шмидта, художников К.А. Савицкого и А.К. Куинджи, писателей К.Г. Паустовского и И.Д. Василенко, дрессировщика А.А. Дурова, певицы Е.В. Образовой, поэта М.И. Танича, авиаконструкторов Г.М. Бериева, Р.Л. Бартини и В.М. Петлякова, литератора и общественного деятеля Н.В. Кукольника, хирурга Н.А. Богораза, математика А.А. Самарского и многих других известных в нашей стране и за ее пределами людей. Указом Президента Российской Федерации Д.А. Медведева от 03.11.2011 №1459 Таганрогу присвоено почётное звание Российской Федерации «Город воинской славы».

Наш проект представляет собой попытку составить мультимедийную экскурсию по Таганрогу. Проект состоит из двух частей: компьютерной презентации и творческой работы с описанием памятных мест Таганрога. Проект может быть использован при изучении истории с использованием регионального компонента, а также при проведении классных часов и факультативов по краеведению. Презентация создана в программе Microsoft Office 2010 в среде Microsoft Power Point 2010. Для каждого слайда можно добавить анимацию и скорость ее воспроизведения. Анимацию можно добавлять не только для слайдов, но и для текста, а также тексту можно придать форму



и цвет. Еще одна удобная функция данной программы это “гиперссылка” (возможность выбрать любой отдельно взятый слайд или несколько слайдов) она позволяет сделать презентацию более интерактивной. И последнее преимущество Microsoft Power Point – не требует высоких системных требований для компьютера.

БЛАГОТВОРИТЕЛЬНОСТЬ В ТАГАНРОГЕ – ВЗГЛЯД СКВОЗЬ ВРЕМЯ

Аннамурадова Виктория Алексеевна

Научный руководитель Акулова Марина Юрьевна

ГБОУ СПО РО «ТМехК», Ростовская область, г. Таганрог

Оказание благотворительной помощи в России имеет давние традиции. Историки находят корни сострадательного отношения к ближнему еще в обычаях древних славян. Благотворительность, понимаемая древними славянами, как безвозмездная помощь, составляла важную часть их жизни. Поворотным пунктом в развитии благотворительности, по мнению многих историков, стало принятие христианства, призывавшего к любви и милосердию.

Уровень цивилизованности общества определяется его отношением к самой обездоленной части граждан, не имеющим средств обеспечить себе достойное существование. История Таганрога прошлых столетий и начала нашего века насчитывает десятки примеров и частной благотворительности, и общественного призрения. К началу двадцатого столетия в Таганроге было около тридцати благотворительных организаций. Таганрогская Дума утвердила более двадцати стипендий, благодаря которым смогли получить образования многие наши земляки, в том числе А.П. Чехов и П.П. Филевский. В расходную часть бюджета Думы входили частые стипендии и благотворительные капиталы, доверенные ей жертвователями. Среди них были две стипендии купца Ивана Григорьевича Калатилина при таганрогской мужской гимназии, три стипендии имени Гусачевых при женской Мариинской гимназии, специальный капитал Александра Федоровича Дьяконова. Последний завещал все движимое и недвижимое имущество родному городу. В двух «дьяконовских» домах открылись женское и мужское училища, а проценты от ренты, начислявшиеся в 71 тысячу 900 рублей, шли на пособия к жалованию учителям низших учебных заведений.

Данная исследовательская работа была проведена на основе краеведческого материала. Работа посвящена благотворительной деятельности жителей Таганрога, выходящей из различных социальных слоёв населения 18-20 веков. В работе использовался богатый краеведческий материал. Я обратилась в городской архив и использовала в работе письма А.П. Чехова к П.Ф. Иорданову, в которых прослеживается совместная деятельность по организации в Таганроге библиотеки и музея, установки памятника Петру Великому. Очень большую помощь оказали работники Таганрогского Краеведческого музея, этот материал также использован в работе.

Очень интересен раздел, посвященный детским приютам. В работе использовано много иллюстраций, фотографии города сделаны самостоятельно и использованы материалы архива и Городской библиотеки им. А.П. Чехова.

Наиболее известными представителями купечества того времени, вписавшими свои имена в историю развития города, являются: Бенардаки, Депальдо, Серебряковы, Древицкий, Алфераки, Лакиера, Варваца, Поляковы, Куинджи. Именно они



стали родоначальниками меценатства в этом городе в конце 19 века. Эти семьи покровительствовали развитию культуры и защищали социально нуждающихся граждан.

Я пришла к выводу, что основными мотивами, заставлявшими имущих спешить на помощь неимущим, была глубокая религиозность и стремление искупить свои грехи, почтение к памяти близких и желание оставить добрую память о своей семье. Купечество стремилось поднять престиж своей фирмы. И если в России вплоть до середины 19 века благотворителями были в основном дворяне, то историю благотворения в Таганроге открыли купцы-греки И.А. Варваца, Г.Ф. Депальдо, П.Ф. Иорданов, Д.А. Негропонт и Д.Е. Манусси, семья Алфераки. Память об этих людях жива в городе до сегодняшних дней.

РУССКАЯ ПРАВОСЛАВНАЯ ЦЕРКОВЬ И ЕЕ ВЛАДИМИРСКАЯ ЕПАРХИЯ В ОТЕЧЕСТВЕННОЙ ВОЙНЕ 1812 ГОДА

Степанова Мария Дмитриевна

Научный руководитель Тыновский Сергей Николаевич

*ГБОУ СПО ВО «Владимирский строительный колледж», Владимирская область
г. Владимир*

Православие, вера в Бога, являются частью русского менталитета и поэтому, откликаясь на призыв императора о создании народного ополчения, Святейший синод уже 15 июля 1812 года издал воззвание о войне 1812 года, которое объясняло населению страны смысл начавшейся войны и определяло задачи народа. В нем наступившая война объясняется народу как «искушение», нависшее над Россией, которое страна должна преодолеть «в уповании на Промысл» Божий. Враг представляется «не уважающим алтарей врагом», который «покушается на нашу свободу, угрожает домам нашим и на благолепие храмов Божиих простирает хищную руку». А Церковь, «уверенная в неправедных и нехристиолоубивых намерениях врага», непрестанно приносит молитвы «о венцах победных для доблестных подвижников и о благах нетленных для тех, которые душу свою положат за братию свою».

Вклад русского духовенства в победу над врагом был огромен. Невозможно забыть беспримерный гражданский и пастырский подвиг сотен армейских священников. Эти, в большинстве своем безымянные, герои шли во время сражений впереди своих полков, благословляя воинов на ратные дела, личным примером укрепляли их стойкость и мужество. И при этом единственным щитом и оружием их были только крест и молитва.

Роль русского духовенства в тылу была не менее важной. Священники поддерживали мирных жителей, и, несмотря на невысокое жалованье, жертвовали и собирали материальные средства для народного ополчения. По сообщению Владимирской духовной консистории от 04.09.1812 года только «монастырскими настоятелями и настоятельницами и благочинными в пожертвование на составление новых сил денежная сумма государственными ассигнациями 2.105 руб., серебряною монетою 702 руб. 20 коп., медною монетою 5.543 руб. 70 коп., серебряных вещей 2 фунта 71 золотник...»

Владимирская епархия благодаря своему недалекому расстоянию от Москвы, удостоилась чести укрыть от опасности многие святыни и в том числе свою родную, чудотворную икону Владимирскую Божией Матери. Эта икона, увезенная в Москву еще



в 1395 году 5 сентября 1812 года прибыла во Владимир, где вместе с Иверской иконой, была помещена в Архиерейском Рождественском монастыре. Они оставались там до 8-го сентября, когда они были перенесены в Муромский Благовещенский монастырь.

Русская Православная Церковь с честью вынесла всю тяжесть испытаний военного времени и свято исполнила свой долг перед Отечеством. Отражением роли Русской Православной Церкви и Божьего Промысла, даровавшего России победу на врагом, стал императорский манифест от 25 декабря 1812 года о построении в Москве храма Христа Спасителя: «Спасение России от врагов ... есть явно излившаяся на Россию благодать Божия... В сохранение вечной памяти того беспримерного усердия, верности и любви к вере и к Отечеству..., и в ознаменование благодарности Нашей к Промыслу Божию, спасшему Россию от грозившей ей гибели, вознамерились Мы в Первопрестольном граде Нашем Москве создать церковь во имя Спасителя Христа... Да простоят сей Храм многие веки, и да курится в нем пред святым Престолом Божиим кадило благодарности позднейших родов, вместе с любовию и подражанием к делам их предков».

СВЕТ ВНОВЬ ЗАЖЖЕННОЙ СВЕЧИ

Величко Марина Николаевна

Научный руководитель Хилько Анна Александровна

*ГБОУ СПО «Региональный многопрофильный колледж», Ставропольский край,
г. Ставрополь*

В настоящее время все больше возрастает интерес к проблеме формирования духовности и духовной личности. Радикальные преобразования общественной жизни, зачастую без моральных основ и правил, порождают в современном обществе смену духовных ориентиров. А ведь именно развитие духовности и нравственности способно сформировать ядро личности, благотворно влияя на все стороны и формы взаимоотношений человека с миром.

Говорить о формировании духовных и нравственных принципах невозможно без упоминания о Русской православной церкви, которая играла и играет значительную роль в социально-экономической и духовной жизни нашей страны. Особый интерес представляет зарождение и развитии религии и ее институтов на Северном Кавказе в ранний период его христианской истории. Особая роль в этом процессе отводится православным монастырям, которые стали учреждаться в регионе по мере инкорпорации Северного Кавказа в социальную, политическую и экономическую систему России.

О том, что монастыри и монашество были распространены на Северном Кавказе в ранний период его христианской истории, свидетельствуют хотя и скудные, но достоверные данные. Одним из старейших является – Иоанно-Мариинский женский монастырь в городе Ставрополе. С ним связаны самые яркие страницы истории христианства на Северном Кавказе: учреждение Ставропольской епархии, архиерейское служение святителя Игнатия Брянчанинова и другими.

Создание Иоанно-Мариинского женского монастыря в г.Ставрополе имело огромное значение для православного населения Кавказа, мятущегося на религиозных распутьях и жаждущих душевного утешения. Основанный в 1943 г., как Иоанно-Мариинская женская община, уже 20 мая 1859 года он был возведен в степень второ-



классного монастыря, который внес огромный вклад не только в православную, но и в общественную, социальную жизнь города г. Ставрополя и Ставропольской губернии. Но несмотря на свое значение в двадцатые годы 20 века святыню Кавказа постигла участь большинства религиозных институтов Росси - совершилось ее разрушение и разорение. Казалось, что на святом мечте навсегда воцарилась мерзость запустения.

Но народная память оказалась сильнее всех и всяческих усилий богоборцев истребить эту ее. 2004 год стал началом возрождения православной святыни Кавказа, долгие десятилетия находящейся в забвении.

РОЛЬ ИДАРОВА ТЕМРЮКА В СТАНОВЛЕНИИ ДРУЖБЫ МЕЖДУ КАБАРДОЙ И РОССИЕЙ

Борукаев Андемиркан Юрьевич

Научный руководитель Борукаева Жанна Хасбиевна

МКОУ СОШ №2, КБР, г.о. Нальчик

В 2012 году широко и торжественно отмечалось 455 ление дружбы и содружества двух – Великого русского и маленького, но гордого кабардинского - народов. Наша дружба, наши ставшие уже традиционными межнациональные отношения дошли до такого незыблемого состояния, что только по большим праздникам мы теперь вспоминаем, что было все же время, когда эти народы существовали и развивались отдельно друг от друга.

В условиях социальной направленности встает необходимость формирования патриотических чувств и гражданской ответственности у молодежи. В чем и заключается **актуальность** данной работы.

В начале исследования данной темы нами были поставлены следующие **цели исследования**.

1. Расширение кругозора по истории родного края
2. Прослеживание становления дружбы между русским великим и малочисленным, но гордым кабардинским народам
3. Выявление значимости военно-политического союза, заключенного Идаровым с царской Россией.

Для достижения цели были решены **задачи**:

- 1) выработать навыки исследовательской работы;
- 2) выяснить исторические аспекты союза между Кабардой и Россией;
- 3) определить роль семьи Идарова в установлений и сохранений дружеских связей с Россией;
- 4) изучить материал о самых ярких личностях, ставших на путь служения России;
- 5) обратить внимание на важность толерантного взаимодействия в поликультурной среде.

Этапы выполнения работы.

1. Выбор темы;
2. Составление списка источников;
3. Актуализация опорных понятий;
4. Формулировка целей и задач;
5. Сбор материалов;



6. Систематизация и корректировка материала;
7. Оформление работы;
8. Подготовка доклада и презентации.

**НИКОЛАЙ АЛЕКСАНДРОВИЧ РЕЗЦОВ: ОРГАНИЗАТОР, НОВАТОР,
ИССЛЕДОВАТЕЛЬ**

Беклямишев Владимир Олегович

Научный руководитель Егоренкова Ольга Владимировна

*ГБОУ «Российская гимназия при Государственном Русском музее»,
г. Санкт-Петербург*

В 1908 г. был издан краткий сборник «Деятели России», включавший в себя около 130 биографий виднейших политиков, ученых, предпринимателей и деятелей искусства, так или иначе поспособствовавших всестороннему развитию Российской империи. В нем есть и жизнеописание Николая Александровича Резцова – основоположника российской писчебумажной промышленности, петербургского городского головы и благотворителя.

Николай Александрович Резцов (12.10.1855г. – 16.01.1914г.) может по праву считаться одним из самых успешных руководителей петербургского городского управления. Глубокое понимание ситуации, ответственность и гибкость в принятии решений, проявленные им, позволили сохранить в столице стабильность и порядок в годы первой русской революции 1905-1907гг. и холерной эпидемии 1908-1909гг. За недолгий период нахождения Резцова на посту городского головы в городе появилось несколько новых мостов, наладилось водоснабжение, началось регулярное трамвайное движение, была организована общегородская система благотворительных учреждений и открыт музей, посвященный местному самоуправлению. Помимо этого, активная деятельность Резцова в Союзе писчебумажных фабрикантов (разработка форматов бумаги, централизованная сертификация и подготовка кадрового резерва), привела к повышению конкурентоспособности отечественного производства и заложила основы дальнейшего развития отрасли.

Николай Александрович был представителем нового типа муниципального деятеля, ярко выделяющегося на фоне консервативного полу чиновничьего большинства: демократичным и активным новатором, «буржуа» с гражданской позицией. Успех большинства начинаний Резцова был связан, прежде всего, с его комплексно-научным подходом к решению любых вопросов, который выражался в активном привлечении сторонних экспертов, гласности и открытости при обсуждении каждой проблемы, а так же четкой обоснованности принимаемых решений.

К сожалению, несмотря на колоссальный вклад Николая Александровича в развитие нашей страны, его биография по-прежнему нуждается во всестороннем изучении, т.к. никаких крупных научных работ, посвященных Резцову, до сих пор издано не было. В работе предпринята попытка систематизации имеющихся отрывочных сведений о Николае Александровиче Резцове и комплексного изучения его биографии в контексте научной и общественной деятельности.

Автором систематизирован биографический материал и составлено описание жизнедеятельности Николая Александровича Резцова; проведен анализ проектов



Резцова по развитию писчебумажной промышленности России, централизации управления отраслью и укреплению деловых связей между писчебумажными фабрикантами; выявлены причины и проблемы политической карьеры Николая Александровича в контексте противостояния «стародумского» и «обновленческого» блоков Санкт-Петербургской городской думы; рассмотрены основные управленческие решения Николая Александровича на посту городского головы и аргументировано опровергнута позиция ряда исследователей о консервативных взглядах Резцова на социальную и политическую жизнь столицы.

Исследование проводилось в течение 2012 года и основано на материалах, собранных автором в фондах Российской национальной библиотеки и Городской публичной библиотеки им. Маяковского (Санкт-Петербург), а также в основной экспозиции и архиве музея истории государственных бумаг России (Гознак).

ДИНАСТИЯ СЕМЬИ РАКШАЕВЫХ: НА СТРАЖЕ ЗАКОНА ЗАБАЙКАЛЬЯ

Ракшаева Яна Балбаровна

Научный руководитель Шойжамсоев Элбэк Дашинимаевич

МБОУ ДСОШ Забайкальский край, с. Дульдурга

Данная работа посвящена истории милицейской династии Ракшаевых. Изучение истории семьи показала, что представители династии внесли весомый вклад в развитие правоохранительных органов Агинского округа. Автор составляет семейную хронику деятельности представителей династии в различных должностях, начиная основателя Будадари Лочиновича. Окончил Дульдургинскую среднюю школу и после школы работал трактористом в колхозе имени Свердлова Чиндалейского сельского совета.

Затем его призвали в армию, служил в ракетных войсках в Приморском крае. После демобилизации, уехал учиться по направлению в город Калининград – в средней специальной школе милиции. По окончании школы его направили в ОВД Ононского района – заместителем начальника ОБХСС, в п. Нижний Цасучей. Закончил в Москве Академию МВД СССР с «отличием». Затем работал начальником милиции в п. Калангуй Ононского района. Но его дело, патриотизм и служение Родине продолжают теперь в делах его сыновей и внуков.

Одним из них является Балбар Будадариевич, который работал в уголовном розыске 22 года. Закончил Красноярскую среднюю специальную школу милиции. Его служебная деятельность началась с младшего оперуполномоченного уголовного розыска, затем начальник отделения уголовного розыска, начальник криминальной полиции. Награжден нагрудными знаками МВД России «За службу в Кавказе», «Участник боевых действий» и медалью Г.К. Жукова.

Исследование биографии представителей семьи, работающих в органах внутренних дел показало, что традиции, созданные многими поколениями настоящих профессионалов, не только сохраняются, но и приумножаются. Эффективность деятельности полиции во многом зависит от тех людей, кто непосредственно защищает правопорядок в государстве.

Анализ собранных материалов показывает, что династии являются олицетворением сохранения и преемственности традиции. Изучение истории династии способствуют



патриотическому воспитанию и знакомству с благородной профессией.

Во все времена независимо от изменения политического строя, названий правоохранительных органов, главной задачей стражей порядка оставалась охрана жизни, прав и свобод граждан родного Отечества.

ОЛЕННЫЕ КАМНИ ЗАБАЙКАЛЬЯ

Жигжитжапова Арюна Очировна

Научный руководитель Ахамажапова Цыпылма Болотовна

МБОУ ДСОШ, Забайкальский край, с. Дульдурга

Круг вопросов, связанных с изучением оленных камней, необыкновенно широк и разнообразен: культы и верования, вопросы история искусства и ремесла, социальная история племен, оставивших эти памятники, и общие вопросы раннекочевых обществ. Оленные камни не связаны с какой-либо одной культурой. На востоке Монголии, в Забайкалье они часто стоят в качестве угловых камней плиточных могил. Территория распространения оленных камней охватывает огромные пространства от верховьях Амура на Востоке до Эльбы на западе. Уже одно это ставит оленные камни в ряд важнейших источников по истории ранних кочевников евразийских степей. Как важнейший исторический источник для решения крайне актуальной в отечественной исторической науке проблемы истоков скифо-сибирского звериного стиля. На степных пространствах от Байкала вплоть до реки Желтой находился целый мир степных скотоводов, образ жизни и культура которых в ряде характерных специфических деталей близко напоминали быт и культуру скифов Причерноморья. Среди вещественных памятников, оставленных этими племенами в степях Внутренней Азии, особое место принадлежит оригинальным каменным изваяниям–оленным камням, издавна привлекавших внимание исследователей своими монументальными размерами и оригинальными изображениями. Значительно полнее сведения о жизни и культуре населения Забайкалья в последующее время, когда здесь развивается богатая и своеобразная культура, известная по наиболее многочисленным и характерным ее памятникам, получившая в литературе название « культура плиточных могил» Работа «Забайкальские оленные камни» посвящена к изучению плиточных могил, находящихся на территории Забайкальского края и Агинского округа. Именно одному из интереснейших и до сих пор во многом загадочных видов археологических памятников. Автор на основе изучения археологических материалов выявляет, круг вопросов связанных с изучением оленных камней: культы и верования, вопросы истории искусства, социальная история племен, оставивших эти памятники. Особое место уделяет Иволгинскому оленному камню, как замечательному памятнику далекого прошлого Забайкальских степей. Обнаружил известный исследователь древностей Забайкалья Д.П. Давыдов, член-сотрудник Сибирского отдела Русского географического общества

В результате исследовательской работы выявлены оленные камни на территории Забайкальского края и Агинского округа. Результатом исследования выявлены: 1 Оленные камни - это яркий памятник искусства древних племен Забайкалья; 2 Свидетель их социальной истории, как памятник древних общественных отношений и идеологии. Оленные же камни очевидно, стояли при могилах наиболее выдающихся, самых влиятельных представителей знатных семей; 3 Семантика оленных камней. Изо-



бражения оленных камней схематичны, условны и далеки от оригинала. Зооморфные изображения представлены на большинстве оленных камней Забайкалья.

ЧЕЛОВЕК ТЫЛА И ЕГО ТРУДОВАЯ ЖИЗНЬ (ИЗ ИСТОРИИ СЕМЬИ ПРУШКОВСКИХ)

Прушковский Владислав Андреевич

Научный руководитель Камалова Валентина Михайловна

МАОУ Гимназия № 10, Новосибирская область, г. Новосибирск

В героической летописи нашего отечества одним из самых ярких и незабываемых событий навсегда останется Победа советского народа над фашизмом в Великой Отечественной Войне 1941-1945 годов. Каждый воин вершил в эти годы свой подвиг, каждый человек за станком был героем. Так сложилась Великая победа, годовшину которой народы России и бывшего Советского Союза отмечают как всеобщий праздник. В то время каждый делал все от него зависящее для приближения победы, для восстановления страны. Среди них был и мой прадед Прушковский Валерий Константинович.

Валерий Константинович начал свою производственную биографию шофёром-мотористом на заводе «Электрокомбинат» - будущем Прожекторном заводе в Москве. В 1933-1935 г.г. он служил в Советской Армии, а затем вернулся на предприятие и был назначен мастером. Этот завод был единственным предприятием по производству прожекторного оборудования, а также изготовлению передвижных электростанций для армии и флота. В октябре 1941 года Комитетом обороны было принято решение об эвакуации Союзного Московского прожекторного завода на восток страны. 500 работников завода, в том числе и мой прадед, с оборудованием и документацией прибыли в Новосибирск. Требовалось организовать производство зенитных прожекторов в течение 2 месяцев в сложнейших условиях. Задача была выполнена в срок.

Вслед за Валерием Константиновичем в Новосибирск были эвакуированы его родители и две сестры с детьми. Жили все в частном секторе, и приходилось испытывать все трудности сурового сибирского края. Как на единственного мужчину, на Валерия Константиновича, легла ответственность не только не шадя сил трудиться на заводе, но и успевать обеспечивать приемлемую жизнь семье и своим малолетним племянникам.

Благодаря хорошим организаторским способностям и трудолюбию в 1942 году Валерий Константинович становится начальником агрегатного отделения завода. Затем он не раз назначался руководителем разных цехов, где требовалось наладить производство новых изделий либо помочь вывести цех из отстающих.

В течение следующего года завод значительно окреп и стал в состоянии выполнять государственные планы. Появилась возможность активно заниматься новыми разработками и расширять номенклатуру производимой продукции.

В 1943 году семья Прушковских возвратилась в Москву, но Валерий Константинович остался в Новосибирске, т.к. работал на режимном предприятии, и было необходимо выполнять заказы фронта. В этом же году он встретил свою судьбу в лице молоденькой сибирячки Людмилы Колотыгиной, которая пришла работать на завод.

Завод внес в победу советского народа огромный вклад, поставляя свою продукцию на фронт, снабжая армию. Именно прожектора, произведенные теперь уже



на Новосибирском прожекторном заводе, были применены в ночной Берлинской операции под руководством маршала Жукова.

Война закончилась. Стране нужно было как можно быстрее восстановиться после тяжелых военных лет, не останавливаться в развитии. В это время многие предприятия были возвращены на свою «родину», а некоторые, как, например, Завод №644, настолько укоренились, что было принято решение оставить их в Новосибирске. Перед коллективом завода встала задача по освоению гражданских изделий и товаров народного потребления. В 1957 году Прушковский В.К. был награжден за трудовые заслуги именными часами. В 1960 году он назначается директором завода. За свои производственные достижения он был награжден орденом Трудового Красного Знамени.

Искренне жаль, что сегодня былая слава завода «Электроагрегат», как и многих других предприятия Новосибирска, утеряна. Очень хотелось бы ее возрождения в 21 веке.

СОЦИАЛЬНЫЕ ПРОГРАММЫ ДЛЯ РАБОЧИХ ПРЕДПРИНИМАТЕЛЕЙ МОРОЗОВЫХ В КОНЦЕ XIX – НАЧАЛЕ XX ВЕКОВ

Сажонова Анастасия Алексеевна

Научный руководитель Аксёнова Любовь Николаевна

Московский государственный областной гуманитарный институт, Московская область, г. Орехово-Зуева

Предприниматели Морозовы оставили глубокий след в экономическом и культурном развитии нашего государства, в общем, и города Орехово-Зуева в частности. Они одними из первых начали проводить активную социальную работу на своих фабриках, считая, что от благосостояния и здоровья рабочих во многом зависит общий успех и прибыль предприятия. Морозовы как предприниматели понимали свою социальную ответственность перед рабочими и вполне осознанно занимались созданием важнейших благотворительных заведений при фабриках. К концу XIX – началу XX вв. ткацкие отделы Товарищества Никольской мануфактуры перешли на 9-часовую сменную работу. Большую часть своей жизни рабочие стали проводить дома – в казармах. Осознавая это, Савва Тимофеевич выделяет большие средства на строительство и обустройство казарм, на их модернизацию, электрификацию

Особо значимый вклад в развитие социальной структуры в м. Никольском Морозовы внесли в такие сферы, как медицинское обслуживание, образование и организация досуга рабочих.

Организация бесплатного медицинского обслуживания на фабриках Товарищества Никольской мануфактуры являлось одним из наиболее важных направлений социальной политики Морозовых. Строительство в 1905 г. С.Т. Морозовым новой больницы в Никольском стало знаменательным событием для истории Орехово-Зуева.

Предприниматели Морозовы так же проявляли заботу о рабочих, неспособных к труду из-за старости, болезни или увечья, а так же о малолетних сиротах. С этой целью в 1881 г. в Никольском была построена богадельня.

Еще одним важным направлением социальной политики Морозовых стала организация бесплатного начального и среднего технического образования при фабриках Никольской мануфактуры. История первого народного училища ведётся с 7 мая 1864



года, 17 апреля 1890 года оно было переведено в новое здание.

На организацию досуга своих рабочих С.Т. Морозов не жалел средств. В 1897 г. в Парке народного гуляния господ Морозовых был построен Летний театр. На его сцене выступали не только профессиональные артисты, но и любительские труппы. В 1904 г. Савва Тимофеевич приступил к сооружению Зимнего театра, открытому только в 1912 г. после его смерти.

27 июня 1910 г. в парке был торжественно открыт футбольный плац, долгое время считавшийся лучшим в России.

Постоянное внимание к жизни рабочих, знание их нужд и чаяний позволило Морозовым в течение длительного времени сохранять спокойную обстановку, избавляя производство от ненужных потрясений. С.Т. Морозов был уверен, что руками рабочих творится успех фирмы и от условий быта фабричных рабочих зависит успешный рост промышленности и народного благосостояния, в просвещении простых людей кроется сила и могущество государства и его индустрии.

РАБОТА УФИМСКОГО ЖЕЛЕЗНОДОРОЖНОГО УЗЛА В ГОДЫ ВЕЛИКОЙ ОТЕЧЕСТВЕННОЙ ВОЙНЫ

Бордуков Борис Андреевич

Научный руководитель Полосин Виталий Тихонович

МБОУ СОШ №29, Республика Башкортостан, г. Уфа

Актуальность данной темы состоит в том, что о работе железнодорожного транспорта в годы войны и его вкладе в победу советская и российская историография уделила незаслуженно мало внимания. О победах на фронте в распоряжении исследователей огромное количество архивных документов, написано множество книг, мемуаров, диссертаций. Но работа железнодорожного транспорта, который обеспечивал эту победу, освящена довольно слабо. Не последнее место в этом ряду занимает и Уфимский железнодорожный узел. Не будь четко отлаженной работы всего железнодорожного хозяйства, мужества и самоотверженности людей, занятых в этой отрасли, жертв, разрушений и потерянных территорий было бы намного больше.

Рабочие и служащие Уфимского железнодорожного узла, как и все транспортники страны, непосредственно участвовали в обеспечении оперативной связи фронта и тыла. На примере работы Башкирского участка дороги в этот период, мы видим весь спектр проблем, трудностей и специфику функционирования всей отрасли в годы войны. А также роль уфимских железнодорожников в снабжении фронта и тыла всем необходимым и в проведении эвакуации. Благодаря этому мы можем более детально исследовать вклад Башкирского отделения Куйбышевской железной дороги в победу над Германией.

Как бы наши дни не перекраивалась отечественная история в угоду политической конъюнктуры, как бы мы сами не относились к Коммунистической партии, справедливости ради следует отметить: именно под руководством ВКПб была организована столь масштабная и плодотворная работа всего тыла в годы Великой Отечественной войны. В том числе и организация железнодорожных перевозок, без которых невозможно было одержать победу.

В своей работе мы постарались собрать разрозненные факты, частью опублико-



ванные, частью хранящиеся в архивах и фондах музеев, неизданных воспоминаниях ветеранов-железнодорожников, в результате личных встреч с ветеранами, чтобы в какой-то мере высветить героический труд работников Уфимского железнодорожного узла в годы Великой Отечественной войны. Данное исследование позволяет нам узнать, в каких условиях жили и трудились наши сверстники в условиях военного времени, какие трудности приходилось им преодолевать. На примере уфимских железнодорожников мы хотели бы показать своим сверстникам, как нужно относиться к своей профессии, к порученному делу. И если наша работа кому-то поможет сформировать свою жизненную позицию, то мы будем считать, что свою задачу выполненной.

РАЗВИТИЕ СОВЕТСКОГО АВИАЦИОННОГО МОТОРОСТРОЕНИЯ В ПЕРЕДВОЕННЫЕ И ВОЕННЫЕ ГОДЫ НА ПРИМЕРЕ УФИМСКОГО МОТОРОСТРОИТЕЛЬНОГО ПРОИЗВОДСТВЕННОГО ОБЪЕДИНЕНИЯ

Халиков Айрат Эрнестович

Научный руководитель Полосин Виталий Тихонович

МБОУ СОШ №29, Республика Башкортостан, г.

Актуальность предлагаемой работы состоит в том, что на фоне разрушения промышленного потенциала страны в целом и авиационной промышленности в частности, в нашем городе, сохранилось предприятие, которое было создано и начало выпуск продукции в условиях военного времени. Вся его история – это пример для современных руководителей, как надо работать во благо страны, а не ради своего кармана.

Для сбора необходимой информации мы изучали литературу по выбранной теме и материалы музея УМПО, где собраны уникальные подлинные экспонаты, фотографии и документы, периодическую печать, встречались с немногими ныне живущими ветеранами.

В процессе работы мы выяснили, как проходила в стране индустриализация, создавался отечественный промышленный потенциал. На примере Уфимского моторостроительного завода мы выяснили, как в кратчайшие сроки, в тяжелейших условиях Великой Отечественной войны был налажен серийный выпуск авиационных моторов.

Мы узнали также имена легендарных людей, под чьим руководством возник новый завод и начал серийный выпуск продукции, столь нужной фронту. Это первый директор завода В.П. Баландин, конструктор авиационных двигателей В.Я. Климов, главный металлург завода М.А. Ферин.

Даже изучив документы, нам сейчас трудно представить, в каких условиях жили и работали труженики тыла. В цехах работали в зимних пальто, отогревали возле железных печек инструмент, руки. И все равно работали! Если бы не этот самоотверженный труд, когда был дорог каждый час, вряд ли наше государство смогло победить немецкую армию. Каждый человек чувствовал свою персональную ответственность и старался работать с максимальной отдачей.

В настоящее время Уфимский моторостроительный завод – одно из ведущих предприятий Российской Федерации по выпуску авиационных двигателей, двигателей для ракет и торпед, а также двигателей для космических кораблей. И такое предприятие во время развала СССР пытались превратить в склад импортного ширпотреба! К счастью, завод удалось отстоять.



ВЛИЯНИЕ НА РАЗВИТИЕ РОССИЙСКОГО ДАЛЬНЕГО ВОСТОКА ГЛОБАЛЬНОЙ ИНТЕГРАЦИИ В СЕВЕРО-ВОСТОЧНОЙ АЗИИ НА РУБЕЖЕ XX-XXI ВВ

Мельниченко Анастасия Михайловна

Научный руководитель Ивашенко Вадим Александрович

*ФГБОУ ВПО «Тихоокеанский государственный университет», Хабаровский край,
г. Хабаровск*

Дальневосточный регион имеет важное геополитическое и геостратегическое значение для России. Во-первых, регион имеет выход к двум океанам: Тихому и Северному Ледовитому, граничит с пятью государствами (Китаем, Японией, США, Монголией, КНДР). Во-вторых, регион обладает огромными природными ресурсами. В-третьих, учитывая высокие темпы развития АТР как в экономической, так и в военной областях, интеграция в регион весьма перспективна для России. Дальневосточный регион может послужить тем «мостом» в АТР при разумно проводимой политике. Тем не менее, Сибирь и Дальний восток России всё еще являются малоосвоенными территориями.

В данной исследовательской работе изучена история проблемы пересечения сфер интересов Китая, Японии, Кореи и России на российском Дальнем Востоке, рассмотрены геополитические проекты с участием вышеперечисленных стран, а так же рассмотрены современное состояние процесса интеграции Дальнего Востока и Северо-Восточной Азии. Главным итогом исследования явился вывод о возможности дальнейшего развития Дальневосточного региона. Были выявлены совместные геополитические проекты на территории Дальнего Востока с участием Китая, Японии и Кореи. Самыми значимыми можно выделить «Туманган», «Большой Владивосток» и «стратегический план развития Приморского края». Особое внимание уделялось современному проекту «Большой Уссурийский», который представляет собой особый интерес. Хронологические рамки рассмотренных проектов охватывают период с 1990 по 2012 гг.

В результате изучения процессов интеграции российского Дальнего Востока в СВА от самых истоков до современного состояния этого процесса выявлена перспективность развития региона. Важно понимать, что проблемы российского Дальнего Востока неотделимы от проблем всей России. Они не должны игнорироваться, так как этот регион является форпостом восточных границ нашей страны. При благоприятном стечении обстоятельств, Дальний Восток мог бы стать «точкой выхода» России в АТР, при этом Россия укрепила бы свое положение в мире и смогла бы снова стать одним из мировых лидеров. Поэтому роль Дальнего Востока в составе Российской Федерации не может быть переоценена. В данной работе сделана попытка выявить возможности Дальнего Востока к успешному выходу на арену АТР не только как экспортера природных ресурсов, но и как локомотива российской экономики в данном регионе. Статус сырьевого придатка подрывает имидж России на международной арене и ставит в экономическую зависимость от стран-импортеров. Слабое экономическое развитие региона, неэффективное и примитивное использование природных богатств, психология «временщика», не несущего ответственности за свою землю, необременённость какими-либо патриотическими настроениями может привести к геополитической катастрофе России в Азиатско-Тихоокеанском регионе.

Необходимо выделить практическую значимость данной работы. Материалы дан-



ного исследования могут быть использованы при изучении курса регионоведения и истории Дальнего Востока.

ОТКРЫТКА ПЕРВОЙ ЧЕТВЕРТИ XX ВЕКА КАК ИСТОРИЧЕСКИЙ ИСТОЧНИК

Тельненко Алина Сергеевна

Научный руководитель Шадрина Вероника Викторовна

МБОУ СОШ № 94, Новосибирская обл., г. Новосибирск

Тема истории почтовых открыток заинтересовала меня после того, как мне представилась возможность познакомиться с открытками начала XX века. Захотелось подробнее изучить эти экземпляры. **Целью** моей работы является знакомство с историей возникновения открытки и определение отличительных признаков первого поколения российских почтовых открыток. **Актуальность** моей работы заключается в попытке обратить внимание на то, что при помощи почтовой открытки можно составить представление об особенностях определенной исторической эпохи – так как открытка является самостоятельным историческим источником, несущим в себе информацию о временном отрезке жизни страны. Мне захотелось «увидеть за открыткой» человека. Общеизвестная история открытки как почтовой карточки насчитывает уже более 140 лет. Первые российские открытки были выпущены в 1898 году общиной святой Евгении.

В моё распоряжение для исследования были предоставлены 14 почтовых открыток первой половины XX века (1911-1919 гг.). Приступая к работе, я определила для себя критерии исследования: 1) Вид открытки; 2) Изображение; 3) Технология изготовления; 4) Анализ текста.

Изучая данные образцы, я пришла к следующим выводам:

- ❖ Почтовые открытки первого поколения не всегда имели определенную тематическую направленность. Часто, в качестве поздравительных, использовались открытки с нейтральным сюжетом. Тогда на них проставлялись специальные чернильные штампы с указанием принадлежности к конкретному празднику;

- ❖ Символика почтовых карточек обычно была достаточно однообразна и узнаваема. Художники использовали несложные символы, понятные для обывателей;

- ❖ Тексты поздравлений были краткими и лаконичными: получателю писались поздравительные тексты с указанием конкретного праздника по стилистическому шаблону, принятому в начале XX века;

- ❖ По изображениям на открытках можно составить точное представление о модных тенденциях и канонах красоты своего времени (типаж лиц, фасоны одежды, причёски, особенности интерьера);

- ❖ В изготовлении открыток использовались элементы ручной техники: черно-белые фотографические изображения раскрашены вручную;

- ❖ Шаблоны оформления (поля для текста, адреса, почтовой марки) сложились именно в первом поколении почтовых открыток и остались неизменными в более поздние периоды;

И, наконец,

- ❖ Открытки часто использовались в качестве самостоятельного подарочного



сувенира.

Открытка являлась символом уважения и симпатии, свидетельствовала о чувствах отправителя. Являлась приветом и вещью, которую дарили «на память». Может быть, именно поэтому открытка дожила до наших дней и, по сути, у нее та же задача, что и была изначально: передать привет, напомнить о себе, выразить теплые чувства к адресату.

ПАМЯТЬ ОГНЕННЫХ ЛЕТ В ВОСПОМИНАНИЯХ МОЕГО ПРАДЕДУШКИ ФИЛИППОВА НИКОЛАЯ МАРКЕЛОВИЧА

Филиппова Карина Андреевна

Научный руководитель Филиппова Альбина Аллерьевна

МБОУ ДСОШ, Забайкальский край, с.Дульдурга

Тезисы

68 лет минуло с той страшной войны против фашистской Германии.

Одним из защитников Отечества был мой прадедушка Филиппов Николай Маркелович. Проходят годы, но никогда не забудется подвиг моего прадеда.

Благодаря таким смелым людям мы сейчас живем мирно. Мой прадедушка дошел до Берлина. Освобождал Румынию, Венгрию, Австрию. Каждый прожитый мирный день все больше отдаляет нас от последних залпов Великой Отечественной войны 1941-1945 годов. За это время выросли новые поколения людей.

Их не коснулось военное лихолетье и вся жизнь проходит после войны.

Но совесть и долг перед светлой памятью павших и переживших войну не позволяет забыть эту страшную и героическую страницу в истории государства.

ДИКАЯ ДИВИЗИЯ – СТРАНИЦА ИСТОРИИ ИНГУШЕТИИ

Аушев Ибрагим Мухамедович

Научный руководитель Гайсанова Хяди Магомедовна

ГБОУ Лицей №1, Республика Ингушетия, г. Назрань

Хранить память о предках - священный долг и обязанность каждого ингуша. Здесь отлично понимают, что история не может обойти вниманием человека, не может просто перечислять события и даты. В истории все связано воедино - и на примере личного мужества можно воссоздать картину великих побед.

Гостившая в Ингушетии в ноябре 2012 года Мария Романова отметила: «Горцы являются огромным примером для всего мира, потому что хранят семейные традиции, не забывают своих родителей и ценят свои корни».

Речь идет о так называемой «Дикой дивизии». О воинах «Дикой дивизии» ходили легенды. 23 августа 1914 года император Николай II издал Высочайший Указ о создании Кавказской туземной конной дивизии. По признанию современников, это было войсковое соединение, уникальное по своей организации, многонациональному составу и царившему в нем духу воинского братства.

Одним из важнейших событий Первой мировой войны считается блестящая победа российской армии 15 июля 1916 года. В результате этой блестящей атаки были



полностью разбиты и перестали существовать считавшиеся отборными германские части Прусских пехотных полков. Этот редкий пример атаки кавалерии против отлично вооруженной пехоты стал предметом изучения военной науки и вошел в труды по тактико-оперативному использованию кавалерии против пехоты во встречном бою.

В поздравительной телеграмме Николая II так описывалось это сражение: «Как горная лавина, обрушился ингушский полк на германскую «железную дивизию». В истории русского Отечества... не было случая атаки конницей вражеских частей, вооруженных тяжелой артиллерией... Передайте от моего имени, имени царского двора и от имени всей русской армии братский привет отцам, матерям, женам и невестам этих храбрых орлов Кавказа, положивших своим бессмертным подвигом начало конца германским ордам».

Недавно вышел фильм «Всадники», посвященный «Дикой дивизии», ее доблестным воинам, вписавшим золотые страницы в славную летопись побед нашей Родины. Фильм подробно, без лишнего пафоса, рассказывает о славной истории создания и боевых подвигах горской дивизии.

Наша республика совсем еще молода, но сама ингушская земля и народ ингушский имеют свою древнюю увлекательную историю. Ингушетия всегда славилась не только своими прекрасными обычаями и традициями, уникальной культурой и богатой величественной природой. Наша республика гордится также своими славными героями, которым, пожалуй, не было равных в силе, ловкости, уме, находчивости. Ингуши всегда горой стояли за такие понятия, как этика, честь, достоинство и любовь к родной земле. Такими представителями ингушского народа являются и участники «Дикой дивизии».

Действительно, ингуши всегда любили и берегли свою землю, свою историю. Мои предки бережно передали мне все это, а я, в свою очередь, передам своим потомкам, ведь будущее принадлежит им.

«Гордясь своими предками, не лишай этой возможности своих потомков», - сказал один мудрец. Я горжусь своими предками и историей своего народа. Именно поэтому решил исследовать эту одну из самых ярких страниц истории Ингушетии. Надеюсь, мои потомки, последователи тоже будут гордиться своей историей, и в этой истории буду и я...

АНАЛИЗ ПРЕССЫ В ПЕРИОД ПУТЧА 19-21 АВГУСТА 1991 ГОДА. ПРИЧИНЫ ПОРАЖЕНИЯ ГКЧП В ИНФОРМАЦИОННОЙ ВОЙНЕ

Глушкова Юлия Антоновна

Научный руководитель Соловьева Екатерина Викторовна

МБОУ Гимназия № 14 «Университетская», Новосибирская область, г.Новосибирск

Объектом исследования являлись печатные издания средств массовой информации рассматриваемого периода, принадлежащие двум противоборствующим властям – Государственному Комитету Чрезвычайного Положения (выпуски газет «Известия», «Вечерняя Москва», «Советская газета», «Рабочая трибуна» и др.) и Президентам РСФСР Борису Николаевичу Ельцину и СССР Горбачёву Михаилу Сергеевичу (выпуски газет «Комсомольская правда», «Свободное слово», «Общая газета», указы Президента РСФСР и др.).

Цель работы: проведение сравнительного анализа прессы периода ПУТЧа (19-21



августа 1991 года), чтобы выявить в ней механизмы информационной войны между ГКЧП и сторонниками Президента РСФСР Ельцина Бориса Николаевича. В этой связи были рассмотрены следующие вопросы: определение понятия «информационная война»; краткая хронология событий ПУТЧа; внутренний и внешний анализ прессы в период ПУТЧа; просчеты ГКЧП (Государственного Комитета Чрезвычайного Положения) в информационной войне; изложение собственного взгляда о возможных причинах поражения ГКЧП. Сформированная *гипотеза* такова: если бы ГКЧП вели грамотную агитационную борьбу, то государственный переворот, возможно, был бы успешен.

Работа построена на следующих источниках: выпуски газет 19-21 августа 1991 года и современные издания; листовки, указы и постановления Президентов и КГЧП от 19-21 августа 1991 года; научная и публицистическая литература (Ольга Васильева, Сергей Кургинян, Симон Кордонский, Нина Беляева, Анатолий Ковлер и др., «Путч. Хроника тревожных дней», Цыганов В.В., Бухарин С. Н., «Информационные войны в бизнесе и политике. Теория и методология», Воронцова Л. В., Фролов Д. Б. «История и современность информационного противоборства», Почепцов Г.Г. «Информационные войны. Основы военно-коммуникативных исследований» и др.).

Исследование проводилось с помощью таких методов эмпирического познания, как сравнительный анализ, синтез полученной информации, исторический метод, теоретическая дедукция.

В ходе своей работы мне удалось выявить механизм информационной войны и рассмотреть его на примере исследуемых событий. Мною была подтверждена выдвинутая в начале работы гипотеза: если бы ГКЧП вели грамотную информационную войну, возможно, им удалось бы победить.

ЧТО ОБЩЕГО У РОССИИ И ЭФИОПИИ?

Перфильева Анна Андреевна

Научный руководитель Камалова Валентина Михайловна

МАОУ Гимназия №10, Новосибирская область, г Новосибирск

В работе представлено сравнение Русской Православной церкви и Эфиопской Православной церкви Тэухэдо монофизитского толка. Пребывание в Эфиопии, знакомство с богатейшей историей христианства на территории африканского государства, общение с местными сотрудниками госпиталя Российского Красного Креста им. Дж.Балчи в г. Аддис-Абеба, экскурсии по святым местам Эфиопии помогли понять многие аспекты в истории христианства, открыло достаточно близкие исторические параллели двух стран. Интересные и поучительные встречи с представителями Эфиопской православной церкви, общение с жителями страны, а это были продавцы лавок и магазинов, местные сотрудники госпиталя, водители такси, помогли понять богатство души эфиопского народа. Неизгладимое впечатление произвело театрализованное представление в честь эфиопского миллениума в 2007 году. Эфиопское летоисчисление отстает на 7 лет, а даты всех их православных праздников соответствуют русскому православному календарю. На выставке, посвящённой миллениуму, были представлены картины и экспонаты, раскрывающие историю Эфиопской Православной церкви, яркие страницы её становления, развития и борьбы за выживание. Здесь же монахи



из местного монастыря писали тонким бамбуковым пером церковные книги из кожи, как делали их предшественники много веков назад.

Сравнение вероучения Русской православной церкви и Эфиопской православной церкви, литургических традиций, обычаев и обрядов, особенностей иконописи показало, что внешние отличия не всегда означают духовные расхождения. Русское православие и Эфиопская церковь в основном сохраняют общие апостольские традиции. У России и Эфиопии много общего. Средневековая Эфиопия, как и средневековая Россия – христианская страна в иноверном окружении. Как и в России, в ней живут разные народы, говорят на разных языках и исповедуют разные веры. Народам Эфиопии и России, несмотря на все испытания, удалось сохранить и пронести через тысячелетия свою Веру, хотя они постоянно находились во враждебном окружении. В своем благочестии эфиопы очень похожи на славян, с огромным трепетом относятся они к религиозным традициям и обрядам. Христианство в России и в Эфиопии имеют одни корни, одинаковые таинства, Абиссинская церковь, как и Русская православная церковь, признаёт семь таинств, чины которых близки к православным. Единственное, в чём расходятся — это христология. В Русской Православной церкви в Иисусе Христе соединилось два начала—божественное и человеческое, в Эфиопской Православной церкви Тэухэдо считают Его только Богом (единобожие). Сохранить истоки своей христианской православной веры наиболее неизменными смогли только эфиопы, которые на каноны веры не влияли, ничего в ней не исправляли, сохранили её в своём неизменном виде. Все реформы и споры о христианстве в Европе исходили из желания поставить веру на государственную службу. Только Эфиопия сохранила нетронутым в вере то, что многократно преобразовывали по политическим нуждам в Европе. Эфиопия пронесла через века самобытную христианскую культуру и учение древней, Неразделенной Христианской Церкви. Эфиопским православием сохранено эфиопское место Человека как главной ценности, вторичность Государства как земного и временного, главенство Заповедей Бога – как основы жизни Человека и Государства. Эфиопия — абсолютно особый, уникальный, глубоко христианский мир. Здесь живут привлекательные, дружелюбные, умные, достойные и гордые люди, живущие подлинными ценностями. И это дорогого стоит.

ФОРМИРОВАНИЕ ПРАВОВОГО ГОСУДАРСТВА В СОВРЕМЕННОЙ РОССИИ

Яковлев Даниил Иванович, Якимович Виталий Викторович

Научный руководитель Чертакова Вера Анатольевна

МАОУ Калининградский морской лицей, г. Калининград

Цель исследования – изучение систематизации теоретических основ концепций правового государства, исследование предпосылок создания правового государства и путей его формирования.

Задачи исследования:

1. Изучение систематизации теоретических основ концепций правового государства.
2. Исследование предпосылок создания правового государства.
3. Пути формирования правового государства.



Актуальность данной темы обусловлена тем, что Россия, преодолев тяжелейший период постсоветской реформации, является очень молодой преемницей основ правовой государственности. Отследить динамику формирования правового государства в России и отразить объективную картину на современном этапе мы попытаемся в данной работе.

С практической точкой зрения изучение явления правового государства может показать путь, формы, методы, которые целесообразно использовать в сложившейся ситуации при создании правового государства в России.

В результате исследования данной проблемы, мы пришли к следующим выводам:
Предпосылки создания правового государства:

1. Многообразие форм собственности, свобода предпринимательство и как следствие экономическая независимость и самостоятельность индивида.
2. Режим демократии, суверенитет народа.
3. Внутренне единая и непротиворечивая система законодательство.
4. Гражданское общество.
5. Высокий уровень политического и правового сознания людей, политической культуры личности и общества.

Пути формирования правового государства:

1. Превращение закона в решающее средства управления всеми сторонами жизни общества, для чего необходимо изменение соотношения закона с подзаконными актами в пользу первого. Достижение такого состояния общества, при котором соблюдения закона было бы выгоднее его нарушение, что предполагает высокий уровень правовой культуры населения.
2. Превращение правоохранительных органов в рабочий механизм, активно действующий становлению правопорядка.
3. Децентрализация управления, разграничение функций центральных структур власти и органов местного самоуправления, расширение компетенций последних.

«СССР И КНР В ПЕРИОД «ВЕЛИКОЙ ДРУЖБЫ» 50-Х ГГ.»

Тян Надежда Евгеньевна

Научный руководитель Пак Инна Ильинична

РУДН, г. Москва

В работе представлен развернутый анализ советско-китайского сотрудничества, проанализирован опыт межгосударственных связей в различных сферах жизни, намечены перспективы и основы дальнейшего сотрудничества.

В 1949 году были установлены дипломатические отношения КНР-Советский Союз. После этого были подписаны договоры, ставшие базой для всесторонней помощи Китаю, в том числе и военной. Согласно договоренности, советский военный контингент присутствовал в Китае, в районе Порт-Артура. Китайские военные обеспечивались советской техникой и вооружением. Специалисты из СССР обучали китайских военных: летчиков, инженеров, моряков. Советская сторона предоставляла КНР проектную документацию, расчеты, специалистов и разработки в области ядерных вооружений.

Научно-техническая помощь была представлена современной техникой и техноло-



гиями. Проводился взаимообмен научной и технической информацией, технической документацией и опытом.

Огромную роль в укреплении межгосударственных отношений играли культурные связи. В период 50 годов сложилась практика культурного обмена между странами в различных областях: в образовании, науке, искусстве.

В 1949-1957 годах в СССР побывало 11 делегаций деятелей искусства и культуры Китая. Среди них были труппа традиционного китайского цирка, труппа оперного театра Шанхая, молодежные коллективы художественной самодеятельности. Всего 1037 человек. Китай с дружественным визитом посетило 17 коллективов общим числом - 1377 человек. Среди них были Госцирк СССР, труппа Московского театра музыки, Дважды Краснознаменный ансамбль песни и пляски Советской Армии им. А.В.Александрова.

Такие большие коллективы и их регулярный обмен между нашими странами показал новый высокий уровень партнерских отношений среди творческих работников.

Культурные обмены исследуемого периода способствовали развитию советского Китаеведения. Известный советский востоковед Николай Трофимович Федоренко еще в 40 годы изучал гуманитарные проблемы Китая. В 50е годы новое поколение советских Китаеведов беспрепятственно посещало Китай. Ученые встречались с китайскими литераторами, писателями, учились у китайских профессоров-лингвистов.

В 50е годы китайско-советские культурные обмены были очень успешными и оказали глубокое влияние на обе страны. В конце 50х годов ухудшились отношения между КНР и СССР. 25 февраля 1956 года на XX съезде КПСС, Хрушев произнес свою знаменитую речь о сталинских преступлениях. Мао Цзэдун решительно возразил против разговора о преступлениях Сталина. Он говорил Н.С.Хрущеву: «Критика ошибок Сталина правильна. Мы не согласны только с отсутствием четкой границы критики...». Мао боялся, что признание преступных деяний Сталина подрывало концепцию непогрешимости вождя.

Исторический опыт взаимоотношений между СССР и КНР в 50-60е годы XX века свидетельствуют о необходимости уважительного отношения между странами, об огромных потенциальных возможностях, которые могут содержать партнерство России и Китая.

С каждым десятилетием Китай будет играть все более значительную роль в мировой политике и экономике. Китай, как магнит, притягивает к себе капиталовложения. В ближайшие полвека Китай станет ведущей державой. Но это будет сверхдержава иного типа, чем существовали прежде. Целая цивилизация, оказавшая серьезное влияние на соседние страны.

В сложившейся ситуации нельзя не учитывать исторический опыт отношений СССР и Китая. Необходимо строить глубоко продуманные отношения с восходящей супердержавой с учетом практики 50 годов. Сотрудничество, дружеские связи в различных областях общественной жизни - залог крепкого политического добрососедства.



НОРМАТИВНО-ПРАВОВОЕ РЕГУЛИРОВАНИЕ ПОЛОЖЕНИЯ ДЕТЕЙ-СИРОТ В РОССИЙСКОЙ ИМПЕРИИ В 1825-1881 ГГ

Васильева Мария Александровна

Научный руководитель: Солонченко Екатерина Александровна

Оренбургский государственный педагогический университет, Оренбургская область, г. Оренбург

В условиях современного развития российского общества одним из наиболее острых социальных вопросов становится социальное сиротство, так как на сегодняшний день именно дети-сироты являются наиболее незащищенными со стороны государства. Эта проблема не может быть успешно решена без учета исторического опыта. Для того, чтобы определить какое положение занимали сироты в обществе в XIX в. необходимо проанализировать нормативно-правовую базу того времени. Основным источником по данному вопросу является «Полное собрание законов Российской империи». Политические и социально-экономические процессы, происходившие в начале XIX в., способствовали тому, что в 1828 г. было образовано Ведомство учреждений императрицы Марии Федоровны, осуществлявшее управление благотворительными, женскими и некоторыми специальными учебными заведениями, в том числе и сиротскими приютами. В это время начинает складываться нормативно-правовая база, регулирующая положение детей-сирот в Российской империи, формирование которой продолжилось вплоть до прихода к власти Александра III.

В целом все нормативные документы, касающиеся детей-сирот, можно разделить на три основных группы. К первой относятся акты так называемого *общего характера*. В них рассматриваются вопросы, затрагивающие интересы детей, оставшихся без попечения родителей, на всей территории Российской империи. К данному роду документов также можно отнести распоряжения Государственного Совета об установлении правил усыновления детей, а также судебные акты, применяющиеся непосредственно к сиротам.

Вторая группа документов – это нормативно-правовые акты, касающиеся отдельно взятых *территорий* Российской империи. К ним относятся: вопросы, связанные с учреждением или закрытием приюта; уставы детских приютов и сиротских домов, где прописаны основные положения деятельности данного благотворительного заведения, их материальная база, способы организации управления учреждения, а также основания, на которых принимаются дети в этот приют; прошения Попечительских комитетов на имя императора о переименовании приютов.

Особое место среди нормативных материалов занимают документы, связанные с регулированием *материального обеспечения* детей-сирот. К этой категории можно отнести законодательные акты, определяющие условия сбора благотворительных пожертвований, действие эмеритальных касс, правила выплат пособий детям-сиротам, а также имущественные права детей-сирот.

Анализ нормативно-правовой базы по данной проблеме показал, что царское правительство пыталось поставить под свой контроль благотворительные общественные учреждения и отдельных меценатов-покровителей. Однако, не все вопросы, касающиеся социального сиротства, были рассмотрены. Таким образом, в XIX в. нормативно-правовое регулирование положения несовершеннолетних оставшихся без попечения родителей, начинает только складываться. Государственным Советом



и Комитетом главного Попечительства о детях были разработаны документы, в которых отражались основные стороны жизни детей-сирот в обществе. При этом многие вопросы по-прежнему оставались не рассмотренными.

ДЕНДИЗМ: ИСТОРИЯ, ИДЕОЛОГИЯ, СТИЛИСТИКА ВНЕШНОСТИ

Марукян Лилия Гариковна

Научный руководитель Антонова Юлия Михайловна

МБОУ гимназия №35, Свердловская область, г. Екатеринбург

Провокативное поведение на публике, иронический цинизм, маниакальная сосредоточенность на стиле и фигуре, холодность, эстетские позы, деланная небрежность, легкая «скользящая» эрудиция, андрогинные игры - все эти черты очень современны. Не случайно в последние годы резко возрос интерес к дендизму - культура постмодерна признала в денди своих прародителей. Сегодня вновь возникает особое стилистическое напряжение, связанное с поиском идентичности: люди вновь задают себе вопросы: «Кто Я?» «Каким меня воспринимают окружающие?»

Денди пытались лидировать в обществе не благодаря знатности и роскоши, а введя в моду, прежде всего, «своеобразие нематериальное». В рамках дендизма репутация человека (впервые в истории) зависела не столько от того, во что он был одет, сколько от того, как он носил свою одежду. Денди хотели стать популярными вследствие сочетания оригинальности и идеально сконструированной «незаметности».

В России нарождающийся средний класс испытывает дефицит моделей успешного поведения, за которыми стоит благородный дух европейской традиции. Именно этот культурный потенциал содержит дендизм как кодекс мужского поведения.

Для модников, которые не хотят выглядеть ни как богемные тусовщики, ни как успешные бизнесмены, открывается возможность найти верный тон: золотую середину между авангардным радикализмом и респектабельным консерватизмом.

В ходе исследования, проверив гипотезу, мы выполнили его задачи: рассмотрели условия возникновения дендизма как культурного явления, выявили и проанализировали основные этапы его развития, изучили специфику визуального проявления дендистского стиля на каждом этапе развития явления. Выполнив задачи, мы достигли цели работы: проанализировали визуальные проявления дендизма как особого культурного феномена.

ВСПОМИНАТЬ ТЯЖЕЛО, ЗАБЫТЬ – НЕ УДАЕТСЯ (СОБЫТИЯ АФГАНСКОЙ ВОЙНЫ В ВОСПОМИНАНИЯХ ЗЕМЛЯКОВ)

Алишева Александра Исламгаиевна

Научный руководитель Морозова Юлия Борисовна

МОУ СОШ №1, Саратовская область, г. Пугачев

Лучший способ познания истории – проследить жизненный путь людей, чьи биографии совпали с судьбоносными событиями. В средней школе №1 г. Пугачева в этом учебном году члены совета школьного музея работают над проектом «Афганистан, ты боль моя...». Основное содержание работы сводится к сбору материала о жителях нашего города – участниках Афганской войны. В ходе поисковой работы познакомились со многими из них. В своих воспоминаниях респонденты делятся тем, что было



пережито ими за короткий отрезок времени службы в Афганистане. Эти рассказы несут признаки субъективного восприятия происходившего.

Цель работы: собрать и проанализировать устные и письменные свидетельства участников войны в Афганистане; пополнить фонды школьного музея материалами о судьбе наших земляков.

Задачи: выявить списки пугачёвцев - участников локальных военных конфликтов; организовать экспедиции в сёла Пугачевского района, с целью поиска информации о воевавших земляках; собрать и систематизировать материал, полученный в ходе поисковой работы; собранный материал представить в экспозиции школьного музея.

Методы и приемы исследования: работа с подлинными источниками; интервьюирование; обработка и анализ полевых материалов.

Источники: в основу работы легли материалы интервью с участниками афганских событий и членами их семей, материалы семейных архивов, фондов школьного музея, печатных материалов и материалов СМИ.

Актуальность темы заключается в том, что в настоящее время в Пугачевском районе проживают многие участники локальных войн и сохранение их воспоминаний немаловажный момент в желании понять историю своей страны.

В главе первой представлен материал о малоизвестной стороне афганской войны: участии представителей органов внутренних дел СССР в подготовке отрядов «царандоя» для борьбы с бандитизмом и уголовной преступностью.

Вторая глава рассказывает об участии летчиков Пугачевского вертолетного полка в афганских событиях.

Землякам, погибшим на афганской земле, посвящена третья глава работы.

Практическая значимость:

Собранные материалы легли в основу экспозиции школьного музея «Афганистан, ты боль моя», где представлены воспоминания, фотографии и личные вещи пугачёвцев – участников войны в Афганистане.

Разработана памятка для проведения интервью с участниками афганской войны.

Составлена экскурсия о боевом пути наших земляков – участников войны в Афганистане.

В рамках месячника мужества были проведены тематические экскурсии для учащихся СОШ № 1.

Опубликована серия статей на основе материалов интервью.

В перспективе – на основе собранного материала при поддержке регионального отделения «Боевое братство» издать книгу памяти о пугачёвцах - участниках локальных войн.

РЕЛИГИЯ КАК СОЦИАЛЬНО-ПОЛИТИЧЕСКИЙ И ГОСУДАРСТВЕННО-ОБРАЗУЮЩИЙ ФАКТОР В ПЕРИОД ДРЕВНЕГО МИРА, СРЕДНЕВЕКОВЬЯ И В СОВРЕМЕННОМ МИРЕ

Василькович Екатерина Витальевна

Научный руководитель Краснослободцев Кирилл Андреевич

ТОГБОУ СПО «Тамбовский бизнес-колледж», Тамбовская область, г. Тамбов

Религия – это первая форма человеческого мировоззрения и данный факт чрез-



вычайно важен. Религия дала человеку не просто веру, но и объяснение причинно-следственных связей в окружающем его мире. Наряду с этим религия дала мощнейшие импульсы для развития общественным отношениям.

Мышление человека стало структурированным, поскольку все явления окружающего мира оценивались через призму религиозных догматов.

Религия объяснила причины социального неравенства. Деление на бедных и богатых, властителей и подчиненных объяснялось божественной волей и перенесением неравенства и иерархии «небесных и земных» сил на принципы организации человеческого общества.

Религия создала условия для развития науки. Мы не смешиваем понятия «наука» и «религия». Мы считаем, что религия создала условия для развития науки в том смысле, что способствовала формированию высокоорганизованного сообщества священнослужителей, которые не только транслировали в общество нормы культуры и морали, но и научные знания. Самым важным моментом является то, что знания не исчезали, а передавались священнослужителями в рамках своей социальной группы, это приводило к накоплению научных знаний и открытию новых сведений об окружающем мире. Добавим, наконец, что именно в рамках религии сформировалось представление о передачи знаний и технология их эффективного распространения в виде университетской системы.

Религия играла важную цивилизационно-образующую роль. Религия на уровне мировых религий сформировала культурные и политические основы современных цивилизаций. Значительное влияние религии на современные социально-политические процессы сохраняется, и многие явления общественной и государственной жизни не могут получить всестороннего объяснения без учета изучения религиозного сознания прошлого и современности.

МЕЖНАЦИОНАЛЬНЫЕ ОТНОШЕНИЯ КАК ФАКТОР ОБЕСПЕЧЕНИЯ НАЦИОНАЛЬНОЙ БЕЗОПАСНОСТИ РОССИИ

Элашвили Инна Дмитриевна

Научный руководитель Игонина Валентина Ивановна

филиал АНОО ВПО «ИЭиУ МиСС», Краснодарский край, г. Белореченск

Многонациональность, мультикультурность и полиэтничность на фоне ярко выраженной этнической идентичности по отношению к конкретному этносу являются глобальными и универсальными характеристиками современного мира.

В современном мире вопрос межэтнического общения является одним из ключевых. Актуальность темы исследования обусловлена выявлением механизмов формирования взглядов жителей страны на различные существующие позиции, во-первых, по теории нации и национальных отношений и, во-вторых, по вопросу о национально-культурных приоритетах. Так же, изменения в национальной сфере происходят на глазах молодежи, она становится невольным участником в них. Поэтому вопрос об отношении молодежи, в частности студентов, к данным проблемам стоит довольно остро и актуально.

Последнее время российская власть большое внимание уделяет проблемам кавказской молодёжи. В качестве решения этих проблем предлагается усилить приём



выходцев с Северного Кавказа в учебные заведения других регионов. Так, в мае 2011 г. на заседании Совета по развитию гражданского общества и правам человека, которое проводил Президент Дмитрий Медведев, Асланбек Паскачев, председатель Российского конгресса народов Кавказа, поставил вопрос о «необходимости массового направления молодёжи (кавказской) на учёбу в вузы, техникумы, ПТУ в российские регионы». Однако низкий уровень образования в северокавказских республиках зачастую не позволяет кавказской молодёжи поступать в российские вузы на общих основаниях. Чтобы обойти это препятствие, была разработана система целевого приёма, в рамках которой для абитуриентов с Северного Кавказа выделяются бюджетные места в вузах. Кавказская молодёжь может поступать на эти места, минуя вступительные экзамены, которые сдают все остальные. Предполагается, что эти места предназначены для талантливой молодёжи, однако как раз для неё не составляет проблемы сдать экзамены наравне со всеми. Поэтому целевой приём в реальности предназначен для тех, кого выдвинут на льготные места чиновники кавказских республик, которые и формируют соответствующие списки, исходя из собственных предпочтений.

Российская ситуация усугубляется глубоким экономическим и нравственным кризисом, поразившим страну. Все это представляет собой питательную среду для обострения этнических фобий, развития межэтнической напряженности, конфликтов. Особенно беззащитны перед сложившейся ситуацией молодые люди, чьи личности еще только формируются. Причем этот процесс идет в резко расслоившемся на богатых, бедных и просто нищих людей обществе с его глубоко укоренившимися имперскими, авторитарными и люмпенскими стереотипами.

Концептуальные положения в области обеспечения национальной безопасности базируются на фундаментальной взаимосвязи и взаимозависимости Стратегии национальной безопасности Российской Федерации до 2020 года и Концепции долгосрочного социально-экономического развития Российской Федерации на период до 2020 года.

В целом, именно в студенческой среде должна формироваться и распространяться межнациональная политика. Именно здесь должна формироваться общая система ценностей и установок, обеспечивающая единство многонационального российского общества. Это бы во многом облегчило взаимное приспособление народов России друг к другу и стало реальной альтернативой попыткам обретения суверенитета на национальной основе.

КУЛЬТУРНОЕ НАСЛЕДИЕ. СОХРАНИМ ДЛЯ ПОТОМКОВ

Волкова Лина Павловна

Научный руководитель Иванова Елена Ивановна

МОУ СОШ №6, Ленинградская область, г. Тихвин.

В прошлом году я работала над историей строительства и деятельности станции Тихвин. Изучив материалы, меня заинтересовала роль самого города Тихвина в годы ВОВ.

4 ноября 2010 года указом Президента Российской Федерации городу Тихвину за мужество, стойкость и массовый героизм, проявленные защитниками города в



борьбе за свободу и независимость Отечества, присвоено почетное звание «Город воинской славы».

9 декабря 2011 года в городе в день 70-летия освобождения города от немецко-фашистских захватчиков состоялось торжественное открытие памятной стелы «Город воинской славы».

Стела «Город воинской славы» имеет четыре тумбы. Всего 16 барельефов.

Тумба № 1. События XVII в.

Тумба № 2. События конца XVIII в. – начала XX в.

Тумба № 3. События Великой Отечественной войны

Тумба № 4. Тихвинская земля помнит...

Темой моего реферата *сегодня* стали события, относящиеся к третьей тумбе, которая связана с событиями Великой Отечественной войны.

1-й барельеф посвящен подвигу тихвинских железнодорожников, 2-й барельеф – боям за Тихвин,

3-й барельеф посвящен трудовому подвигу тихвинцев, 4-й барельеф – это память о тихвинцах, воевавших на фронтах войны.

Барельеф №1 рассказывает о начале **в июне 1941 г.** ВОВ, которая сразу отразилась на работе вокзала. В нечеловеческих условиях под бесконечными бомбежками работала поездные бригады и ремонтники, вновь и вновь восстанавливавшие пути. Воздушные налеты повторялись регулярно, но железнодорожники делали все возможное, чтобы пропускать как можно больше поездов и до конца августа 1941 г. движение через станцию Тихвин было бесперебойным.

Барельеф 2 повествует о захвате города. В годы ВОВ тревожно звучало слово «Тихвин» в сводках Совинформбюро. Перед немцами стояла задача – захватить Тихвин и сомкнуть 2-е кольцо блокады.

Барельеф 3 рассказывает о самоотверженной работе тихвинцев в тылу. Тысячи трудящихся города и района делали все возможное по восстановлению и обслуживанию дорог и мостов. В городе и районе располагалось более 50 госпиталей, куда прямо с передовой доставляли раненых. Большую помощь в уходе за ранеными оказывали школьники.

Барельеф 4, рассказывает о тихвинцах, которые защищали родину на всех фронтах ВОВ. Трое уроженцев Тихв. края удостоены звания Герой Советского Союза: Костин А., Синников А. и Федоров Н.

Большую роль в борьбе с врагом сыграли тихвинские комсомольцы. Создавались группы молодых подпольщиков и разведчиков.

С Тихвином связана первая крупная победа советских войск в ВОВ и в этом заслуга не только отважных героев, сражавшихся за Тихвин, но и всех жителей Тихвинского района.

Я горжусь тем, что живу в городе, который имеет такое богатое прошлое и считаю, что Тихвин заслуженно носит звание «Город воинской славы».

Работая с архивами ВОВ, изучая литературу, я создала 4 видеофильма по каждому барельефу. Учителя нашей школы уже используют на уроках и классных часах фильмы.



ДЕЯТЕЛЬНОСТЬ ГУБЕРНАТОРА ВОСТОЧНОЙ СИБИРИ Н.Н. МУРАВЬЕВА-АМУРСКОГО (ПО АРХИВНЫМ ДОКУМЕНТАМ)

Сарапулова Анастасия Андреевна

Научный руководитель Васильева Татьяна Гавриловна

Забайкальский государственный университет, Забайкальский край, г. Чита

Геополитическое положение Забайкалья существенным образом повлияло на присоединение и освоение Амура. Созданию здесь мощного военного потенциала длительное время препятствовало нежелание России осложнять отношения с Китаем. Наряду с внешнеполитическими задачами у российского правительства были и экономические. Россия рассчитывала на расширение торгового рынка с Китаем. Основная функция генерал-губернатора Восточной Сибири Н.Н. Муравьева сводилась к последовательной подготовке хозяйственной жизни региона, административного устройства и организации освоения Амура и Дальнего Востока. Генерал-губернатор серьезно опасался активизации британского, французского и американского капитала в Азиатско-Тихоокеанском регионе. Поэтому деятельность Муравьева четко преследовала цель усиления влияния России на Дальнем Востоке в середине XIX века. Интенсивное заселение территории началось в 50-60-е гг. XIX в., что закреплялось по Айгунским (1858) и Пекинским (1860) договорами. Это была блестящая победа русской дипломатии и, конечно, самого Н.Н. Муравьева, для которого решение амурского вопроса было делом всей его жизни.

Вопросы истории присоединения и хозяйственного освоения дальневосточного региона получили значительное освещение в отечественной литературе. Однако в изучении данной проблемы остались и нерешенные вопросы. В частности, о роли забайкальских казаков в освоении края. Решение вопроса возможно с привлечением архивных материалов Государственного архива Забайкальского края.

Законодательной базой образования Забайкальского казачьего войска и Забайкальской области с центром в Чите послужили проекты генерал-губернатора Восточной Сибири Н.Н. Муравьева. В связи с присоединением Приамурья и Приморья геополитические интересы России требовали максимально быстрого заселения новых территорий. Именно потребности оперативной переброски военных сил на Амур, и далее, в Приморье, поставили центральную и сибирскую администрации перед необходимостью учреждения Забайкальской области. Н.Н. Муравьев-Амурский сыграл важную государственную роль в создании Забайкальской области и Забайкальского казачьего войска. Понимая экономическое и военно-политическое значение Амурского области и Приморского края для России, он содействовал изучению и освоению Забайкалья как плацдарма для приобретения амурских территорий.

Источниками написания исследовательской работы являются письма, официальные документы и материалы Государственного архива Забайкальского края, рассказы современников и печатные источники, изложенные в труде историка XIX века И.П. Барсукова. В труде историка и археографа много ценных сведений по бытовой, культурной, политической истории Восточной Сибири, Дальнего Востока, Камчатки, Алеутских островов и Аляски. И.П. Барсуков дал положительную оценку деятельности генерал-губернатора Восточной Сибири Н.Н. Муравьева.

Автором представлены результаты работы с архивными документами и с исторической литературой по истории Сибири и Забайкалья. Вопрос о судьбе Забайкальского



региона неразрывно связан с именем Н.Н. Муравьева-Амурского, сибирский период деятельности которого (1847-1861 гг.) принес ему заслуженную славу и уважение современников и потомков. Николай Николаевич Муравьев, граф Амурский, – генерал от инфантерии, член Государственного Совета, кавалер российских орденов. Вся его жизнь – пример самоотверженного служения Отечеству.

ФОРМИРОВАНИЕ НАЦИОНАЛЬНОЙ ИДЕИ КАК ОСНОВА БЕЗОПАСНОСТИ ГОСУДАРСТВА, ОБЩЕСТВА, ЧЕЛОВЕКА

Чивирева Ираида Алексеевна

Научный руководитель Захаров Александр Вячеславович

*ФГБОУ ВПО «Тамбовский государственный университет имени Г.Р. Державина»,
Тамбовская область, г. Тамбов*

Государство может быть единым, только тогда когда в нём существует единая идея. И именно государство способно объединить разрозненные представления, чувства, эмоции миллионов своих граждан и выразить их общую волю на рациональном уровне посредством правовой политики и практики ее реализации. Одним из приоритетов развития демократического правового российского государства на современном этапе его развития и стала выработка общих для всех россиян ценностей, общей национальной идеи. Для такой многонациональной и многоконфессиональной страны, как Россия, это имеет особое значение.

Национальная идея России – это идея о самой себе, для её собственной жизни и успешности. Именно национальная идея выражает сущность и значение нашего государства как для конкретного гражданина, так и на мировом уровне. Национальная идея способна объединить многонациональный народ России и отражать мечты о будущем предыдущих и живущих поколений, а также доступные живущим поколениям возможности преобразований.

Национальная идея имеет большое значение для любого государства, основой национальной идеи, прежде всего, должна быть нравственность. Ведь именно нравственность, как внутренняя установка индивида действовать согласно своей совести и свободной воле, формирует нравственность всего народа определенного государства, его духовную составляющую. Общество, имея нравственные моральные ценности, принимает ответственность за свои поступки.

По своей сути национальная идея представляет собой то социальное, правовое, политическое и экономическое поле, в рамках которого живет, развивается и действует каждый гражданин, общество в целом, элита и чиновники, политические деятели и руководители. Без существования которого, возможны только неуспех, угасание, упадок, и в конечном итоге гибель страны.

Национальная идея это своего рода модель, по которой развивается и существует общество в определенном государстве, она выражает все основные институты человеческого общества: нравственность, мораль, право, экономику, политику государства и т. д. и одной из главных задач государства является охрана и защита этих институтов. Именно национальная безопасность гарантирует состояние защищенности государственно важных интересов личности, общества и государства от внутренних и внешних угроз. Уровень безопасности в нашей стране напрямую зависит от того существует



ли в России устойчивая и понятная для личности и общества национальная идея, и одинакова ли она воспринимается государством и обществом.

Проект национальной идеи Российской Федерации, способен кардинально изменить жизнь общества и государства, совершенствовать все институты общества и возродить вековые традиции. Данный проект должен стать основой Концепции устойчивой национальной идеи Российской Федерации - правового документа, который нацелен на создание стабильного, культурно развивающегося нравственного общества, с конкурирующей экономикой и достойной властной элитой, а так же высокой степенью национальной безопасности.

ДОВЛЕСТЬ И СЛАВА СЕЛЕНГИНСКОГО ПОЛКА

Цыбикжапова Александра Вячеславовна

Научный руководитель Банзаракшаева Сталина Степановна

МБОУ «Гусиноозерская гимназия», Республика Бурятия, город Гусиноозерск

12 сентября 2012 года в Новоселенгинском музее декабристов состоялась открытие выставки «Славься ввек, Бородино». Это совместный проект Национального музея Республики Бурятия и Новоселенгинского музея декабристов, при поддержке Правительства Бурятии. История селенгинской земли неразрывно связана с таким важнейшим историческим событием, как Отечественная война 1812 года. Поэтому данная тема актуальна для изучения. Цель исследования: На основе документов, статей, мемуарах исследовать участие Селенгинский полка в Отечественной войне 1812 года покрыв себя неувядаемой славой.

До середины XVIII века, местных жителей Забайкалья призывали лишь для охраны восточных границ Российской империи. Наши земляки, вернее, предки наши тогда несли воинскую службу недалеко, в своем краю, в пограничных казачьих войсках, которые просуществовали 190 лет (1702-1712гг.)

В конце XVII века, впервые был произведен рекрутский набор для пополнения регулярной русской армии и среди местного населения Сибири. При Екатерине Великой в 1795-96 годах из новобранцев забайкальских городов Селенгинска, Верхнеудинска, Троицкосавска, Баргузина, из улусов Еравнинских и Хоринских степей составили роты и батальоны, образовали двухбатальонный полк числом 2126 солдат и называли Селенгинским мушкетерским. Полк был приписан к 12-й Сибирской дивизии. В 1806 году из Селенгинских солдат образовали восемь рот и добавили по четыре роты в каждый полк для создания новых полков: Якутского и Охотского. Таким образом, основу Якутского и Охотского полков составили наши земляки- предки, выходцы из Забайкалья: Селенгинска, Верхнеудинска, Троицкосавска, Баргузина и степных селений.

В начале XIX века, Россия вступила в многолетнее противостояние с Францией. В 1812 году Селенгинский полк числился в составе 1-й Западной армии генерала М.Б Барклая Де Толли. Полком командовал подполковник Лебле, он и повел солдат из г. Могилева, минуя города Минск, Борисов, Молодечно, Гродно в Виленскую на р. Неман. Первое боевое крещение 41-го Селенгинского пехотного полка в составе 4-го армейского корпуса генерал-лейтенанта А.И Остерман - Толстого произошло 13 (25) июля 1812 года в 25 верстах перед г. Витебском.

За три дня противостояния неприятелю полк выдержал четыре боя. Селенгинский



полк в этих сражениях подтвердил свою стойкость и надежную выучку. На втором этапе, изгоняя неприятеля с русской земли, Селенгинский 41-й пехотный полк 23-й дивизии 4-го пехотного корпуса участвовал в трех больших битвах после Бородина: под Вязьмой, Дорогобужем и под Красным (у Смоленска). За успешные боевые действия Селенгинский полк был удостоен права на «гренадерский бой», т.е. заслужил за боевые подвиги особый барабанный поход при маршах и парадах. Под этот торжественный «гренадерский бой» прошел Селенгинский полк на параде по улицам города Ченстохова. В канун великой победы великого русского народа над армией «двунадесяти языков» Бонапарта как никогда нужно помнить про вклад наших предков — простых сибиряков, служивших верой и правдой России.

ПРАВОСЛАВИЕ В ИСТОРИИ РОССИЙСКОЙ АРМИИ

Чирков Владимир Геннадьевич

Научный руководитель Чайкин Алексей Михайлович

*ГБОУ СПО «Белгородский педагогический колледж», Белгородская область,
г. Белгород*

На протяжении многих веков духовно-нравственный облик Российского воинства определялся системой духовных ценностей Православия. Твёрдая вера и надежда на Бога, сострадательная любовь к ближним, защищать которых требует воинский долг, жертвенность и самоотверженность в бою были присущи каждому российскому солдату. Среди прославленных русских воинов - святые Русской Православной Церкви благоверные князья Александр Невский и Дмитрий Донской, выдающийся флотоводец Фёдор Ушаков. На протяжении веков Россия имела славную традицию духовного попечения о военнослужащих. Во время войны священнослужители ободряли воинов, молились за них, делили с ними все тяготы военной службы. В мирное время они поддерживали и укрепляли дух солдат и офицеров.

Роль и место Православия в российской армии определил русский религиозный философ Иван Ильин в своей статье «Что дало России православное христианство» одной фразой: «Православное учение о бессмертии души, о повиновении высшим властям за совесть, о христианском терпении и об отдаче жизни «за други своя» дело русской армии все источники её рыцарственного, лично бесстрашного, беззаветно послушного и всепреодолевающего духа, развёрнутого в её исторических войнах и особенно в учении и в практике А.В.Суворова, и не раз признававшегося неприятельскими полководцами (Фридрихом Великим, Наполеоном и др.)»

Государственное реформирование России протекает в крайне сложных и противоречивых условиях. Наблюдаются проявления социально-экономического и политического кризиса, обострения международной военно-политической обстановки. В сложившейся ситуации одной из важнейших задач укрепления государственной мощи страны является создание эффективной системы патриотического воспитания на традициях верного служения своему Отечеству. Решить же эту проблему невозможно без знания истории и духовно-религиозных традиций государства, без учёта особенностей различных категорий людей и ситуации в регионе и в стране в целом. Фактором, оказывающим не последнее влияние на обстановку в коллективе, в том числе и воинском, является религиозный фактор. Причём, с усилением экстремаль-



ности ситуации, его роль возрастает, а если учесть, что прослеживаются тенденции увеличения верующих с каждым призывом на воинскую службу, то религиозный фактор приобретает особое значение.

ЖИТЕЛИ СЕЛА ПОДВЯЗЬЕ, ПОГИБШИЕ В ГОДЫ ВЕЛИКОЙ ОТЕЧЕСТВЕННОЙ ВОЙНЫ

Греницкая Вероника Владимировна

Научный руководитель Фаина Юлия Сергеевна

МБОУ «Подвязьевская СОШ» Рязанский район Рязанская область село Подвязье

Великая Отечественная война стала тяжелым испытанием для нашей Родины. Среди погибших на ее фронтах 168 жителей села Подвязье Рязанского района Рязанской области и близлежащих малых деревень, некоторые из которых сейчас исчезли или слились с Подвязьем. Целью нашей исследовательской работы мы выбрали историю погибших односельчан, так как, прежде всего, хотели сохранить добрую память об этих людях.

При этом мы ставили перед собой следующие задачи: уточнение и дополнение информации о погибших односельчанах путем сравнения данных из списка погибших односельчан с данными электронного архива Министерства обороны, Книги Памяти Рязанской области; систематизация полученных данных; сбор и сохранение рассказов родственников о погибших односельчанах.

В результате удалось дополнить сведения о некоторых из погибших: выяснить даты гибели Александра Дмитриевича Костикова и Ивана Васильевича Сухарникова, получить новые сведения о Егоре Андреевиче Шибанкове. К сожалению, о судьбах двенадцати погибших сведений не обнаружено.

В результате анализа полученного списка составлен ряд таблиц и сделаны следующие выводы: Доля потерь среди призванных на фронт односельчан (55%) соответствует уровню для всей Рязанской области и почти в два раза выше средней по стране. Возможно, что призывники из центральных и западных областей чаще попадали в действующую армию, а не в части, которые стояли на Дальнем Востоке и потерь в ходе войны почти не несли.

Также мы сравнили возрастной состав погибших (61% в возрасте 18 – 30 лет), из чего можно сделать вывод о том, что война унесла жизни наиболее молодых и трудоспособных мужчин, на долгие годы изменила демографическую ситуацию, сократив мужское население.

Фронты Великой Отечественной раскинулись от Белого моря до Черного. И практически во всех крупных боевых операциях принимали участие наши односельчане. К такому выводу можно прийти, проанализировав места гибели и награды вернувшихся с войны и проживавших в Подвязье к началу 70-х гг. ветеранов. Много награжденных и наибольшие потери среди подвязьевцев были при защите Москвы, Ленинграда и освобождении Белоруссии.

Далее мы рассмотрели сроки и причины потерь на примере списка погибших односельчан. Велика доля (около половины) пропавших без вести, особенно в 1941 и 1942 гг. Судьбы некоторых из них удалось выяснить после войны. Рассказы о таких поисках приведены в работе. Но судьбы большинства неизвестны.



Обращает на себя внимание незначительная доля умерших от ран, что говорит об эффективности медицинской помощи раненым в годы войны.

Важное место в работе занимают сведения, рассказанные нашими односельчанами. Именно эти крупницы памяти позволяют за сухими цифрами увидеть лица живых людей.

ФИЛОСОФСКИЕ ИДЕИ ЖИВОЙ ЭТИКИ В ТВОРЧЕСТВЕ Н.К. РЕРИХА

Огиенко Алина Владимировна, Зелепукина Татьяна Александровна

Научный руководитель Акатьева Валентина Ивановна

МБОУ СОШ № 6, Краснодарский край, ст. Ленинградская

«Не то делает нас свободными, что мы ничего не признаем над собою, а то, что мы умеем уважать стоящее над нами. Потому что такое уважение возвышает нас самих» [1, с.415]. Это проявляется в исключительной бережности народа к своим великим людям. Поскольку выдающиеся личности своими деяниями выходят за пределы стран, они являются воплощением общечеловеческих идеалов и вдохновляют на добротворчество целые поколения.

Цель исследования – выявление особенностей творческого наследия художника через анализ основных идей Живой Этики и оценки современниками и потомками.

Объект исследования – творческий путь Н.К.Рериха.

Предмет исследования – процесс становления и развития личностных, философских и искусствоведческих замыслов великого живописца, философа, ученого.

Методы исследования: социальный опрос, анкетирование, извлечение необходимой информации из печатных и коммуникативных средств связи, изучение документов, фотографий, научной литературы; полотен художника.

Первая часть работы посвящена проблеме начала творческого пути Н.К.Рериха и социальных факторов его личностного роста.

Вторая часть исследования позволяет глубоко рассмотреть духовное становление Н.К.Рериха, как живописца и философа, одного из создателей Живой Этики – новой системы познания, которая дает возможность понять и переосмыслить важнейшие эволюционные, социальные, исторические и творческие процессы, происходящие на нашей планете.

В третьей части рассмотрены различные взгляды и оценки на творческое наследие Н.К.Рериха.

Четвертая часть посвящена образу России, как одному из самых красивых и проникновенных на полотнах известного живописца.

Работа помогла авторам выстроить динамику своего духовного, личностного роста и осознать.

Данные материалы апробированы учителями истории и обществознания МБОУ СОШ №6, что доказывает возможность их использования в учебно-воспитательном процессе школ, деятельности районной библиотеки, в лекторской работе с жителями муниципального образования Ленинградский район.



ИНФОРМАЦИОННЫЕ ВОЙНЫ НА ПРИМЕРЕ ВОЙНЫ 2008 ГОДА (ГРУЗИНО-ОСЕТИНСКИЙ КОНФЛИКТ)

Бакшт Михаил Алексеевич

Научный руководитель Чернов Кирилл Николаевич

ЦАОД «Перспектива», ЗАТО г. Зеленогорск Красноярского края

Целью данной работы поставлено изучить информационную войну(ИВ) её причины методы и средства ведения, дать полноценную картину ведения информационной войны между Грузией и Россией. Основными методами для достижения цели были: анализ (периодической печати, книг, фильмов, игр созданных по мотивам событий 08 августа 2008 года.) и контент-анализ. Эти методы мы использовали для сбора первичной информации которую мы обрабатывали следующими методами: 1) выборочный(системный отбор необходимой информации), 2) сопоставления (сравнение однородных явлений), историко-генетический (выявление характеристик явления в процессе исторического развития). В нашем исследовании мы провели анализ разносторонних статей СМИ. Из них мы можем сделать вывод о том, какими методами пользовались редакции газет или журналов. Для исследования мы брали известные газеты и журналы американских, французских, великобританских, польских и российских СМИ. Самое большое количество статей мы взяли из Американских СМИ. Американские СМИ пользуются в своих статьях открытым текстом, т.е. открыто называет РФ инициатором конфликта и т.д., когда российские СМИ пользуются больше скрытым смыслом и не высказывают своего мнения напрямую, что, кстати, более действенно в отношении масс. Наряду с доступными сведениями об организации и работе российских СМИ, мы использовали для анализа художественные фильмы о войне 2008 года. Были использованы два отечественных фильма («Август восьмого» и «Олимпиад-инферно») и один американский («5 дней в августе»). При анализе фильмов мы использовали не только содержание фильма, но и что не мало важно экономическую результативность каждого фильма. В ходе работы были достигнуты поставленные цели. Была изучена информационная война её причины, методы и средства ведения. Была дана полноценная картина ведения информационной войны между Грузией и Россией. Соответственно были реализованы поставленные задачи исследования. Была определена сущность понятия информационная война. Данное понятие было рассмотрено буквально со всех сторон. Была дана характеристика развития и ведения информационной войны между Грузией и Россией. Так же выборочно была проанализирована периодическая печать в период 01.08.2008 по 31.08.2008гг. Были рассмотрены как документальные так и художественные фильмы(РФ и зарубежные) со стороны информационных войн.

В общем и целом Российская федерация достигла возможного результата информационной войны. Было создано множество документальных фильмов, написано много качественных статей в периодической печати и интернет изданиях. На данном этапе развития технологий мы обогнали ведущие страны запада в скорости и качестве ведения информационных войн. Можно сказать что Россия победила в первой крупнейшей информационной войне 21-го века.



УРОЖЕНЦЫ ОРЛОВСКОЙ ГУБЕРНИИ — УЧАСТНИКИ БОРОДИНСКОГО СРАЖЕНИЯ

Муратова Светлана Игоревна

Научный руководитель Черноусова Лариса Алексеевна

МБОУ лицей им. С.Н. Булгакова г. Ливны Орловской области

В настоящее время очевидной стала необходимость осуществления системы действий, приобщение молодежи к общественной деятельности. Необходимо и осознание важности активного привлечения отдельных коллективных молодежных групп к изучению истории своей страны. В повседневной жизни нередко именно учителя нам рассказывают историю, мало кто интересуется ей внешкольное время. Ведь мы совсем забыли свою историю, своих предков, а ведь их руками ковалась победа и мир над нашими головами. В данной работе, я хотела узнать о своих земляках орловцах, которые принимали участие в Отечественной войне 1812 г и в Бородинском сражении в частности. О некоторых из них до настоящего времени не было не известно ничего. Также в моей работе идет речь о памятниках в городе Орле, свидетельствующих о войне 1812 г.

В данной работе я предлагаю рассмотреть следующие цели:

Сознание величия подвига русского народа в Отечественной Войне 1812 г.

Увековечивание памяти защитников Отечества 1812 г. – уроженцев Орловской области

Привлечение внимания к исследовательской деятельности по истории Орловской области во время Отечественной войны 1812 г.

Для достижения данной цели необходимо:

Проследить ход Бородинского сражения, в котором приняли участие в том числе и уроженцы Орловской губернии

Собрать соответствующий фактический и иллюстративный материал

Описать биографию уроженцев Орловской области и их участие в Бородинском сражении

Представить современные памятники в г. Орле, напоминающие о великих заслугах этих людей перед Отечеством.

МОРАЛЬНЫЙ И ПРАВОВОЙ АСПЕКТЫ ЭВТАНАЗИИ

Брагина Екатерина Евгеньевна, Полковников Александр Александрович

Научный руководитель Кайгородцева Татьяна Борисовна

МБОУ СОШ № 159 с углубленным изучением математики, физики. Новосибирская область, г. Новосибирск

В настоящее время вопрос легализации эвтаназии активно рассматривается во многих странах. Это связано с тем, что в современном мире накоплен большой арсенал средств поддержания жизни искусственным путем. В каком случае неправомерно и несправедливо лишать человека возможности возвращения к жизни, а когда можно прекратить страдания умирающего? Именно это и вызвало интерес авторов работы к данному вопросу.

Исследовав тему эвтаназии, учащиеся пришли к выводу, что проблема эвтаназии



требует достижения адекватного нормативно-правового регулирования.

Цель работы: Анализ эвтаназии как морально-правового явления.

В работе подробно рассматривается проблема эвтаназии, ее виды и история развития проблемы, отношение различных религий к эвтаназии. Были рассмотрены различные точки зрения на эвтаназию и выбраны наиболее весомые аргументы, как «за» легализацию эвтаназии, так и «против».

В работе приведены мнения больных из хосписов.

Одним из наиболее важных вопросов данной работы является правовое регулирование проблемы. В работе было рассмотрено не только законодательство Российской Федерации, но также и законы в странах СНГ, в Израиле, США и Австралии.

В работе учащиеся анализируют результаты социологического исследования, цель которого определение общественного мнение о легализации эвтаназии в России. Авторы работы считают, что альтернативой эвтаназии могут стать хосписы.

Теоретической и методологической основой исследования являются статьи, публикации в прессе и интернете.

ОСНОВНЫЕ ТЕНДЕНЦИИ РАЗВИТИЯ САХАЛИНА С 1875 ГОДА ПО 1991 ГОД

Ищенко Кирилл Игоревич

Научный руководитель Ушаков Дмитрий Петрович

Муниципальное общеобразовательное учреждение средняя общеобразовательная школа № 5, Сахалинская область, город Южно-Сахалинск

Довольно длительное время Российская Империя, Советский Союз, а потом и Российская Федерация, спорили с Японией за острова Охотского моря. Эти земли не раз переходили их рук в руки, но по праву они принадлежат именно России. При изучении истории развития острова можно выявить наиболее перспективные области народного хозяйства, которые так же помогут развитию острова в будущем

В разные периоды разные государства по-разному относились к Сахалину.

Российская Империя рассматривала Сахалин как место ссылки. Это было связано с удалённостью острова и слабо развитой инфраструктурой. Промышленности, кроме горнодобывающей, не было. Однако роль Сахалинского угля на Дальнем Востоке была очень высока, ведь месторождения угля на Сахалине являлись единственными известными на всём тихоокеанском побережье. Культурой занимались сами каторжане и поселенцы.

Для Японии Южный Сахалин прежде всего представлял базу для развития промышленности и экономики, стал приемником её избыточного населения. Усилиями японских рабочих были построены заводы, фабрики, порты, проложены километры коммуникаций и дорог. Многие города, существующие по сей день на юге Сахалина, основаны японскими переселенцами. В наши дни, спустя более чем 50 лет с того момента, как последний японский подданный покинул Карафуто, можно найти большое количество свидетельств присутствия японцев на Сахалине немного отойдя от населённого пункта. И это не удивительно, учитывая тот факт, что плотность населения юга Сахалина в 1943 году превосходит современный уровень населения почти в 2,5 раза.



Советское правительство не стало отказываться от японского наследия и использовало его в полном объёме. На перешедших предприятиях и заводах базировалась экономика Сахалина. Однако надо было эти объекты ещё и развивать. На это выделялись огромные средства из бюджета страны, благодаря чему в области появлялись рабочие места и росла численность населения. Правительство заботилось и об охране окружающей среды, и о развитости региона, и о культурной жизни населения.

Сейчас Сахалин живёт на том, что осталось от того, что было оставлено подданными Российской Империи, Великой Японии и гражданами Советского Союза. Хотя и это богатое наследие нам не удалось сохранить в полном объёме.

Основываясь на многочисленных источниках, можно сделать вывод, что Сахалин действительно представлял интерес для всех трёх государств, занимавшихся его развитием в разные периоды. Этот вывод подтверждает выдвинутую гипотезу.

СЛЕДЫ ХРИСТИАНСТВА В ИСТОРИИ МУСУЛЬМАНСКОГО ГОРОДА ДЕРБЕНТА

Рзаев Эктирам Эктималович

Научный руководитель Мирзаева Наида Назимовна

МБОУ «Гимназия №3», Республика Дагестан, г.Дербент

История христианства в Дагестане насчитывает много веков. Христианская вера пришла в Дагестан раньше, чем к Киевской Руси, и прошло все ступени развития — от расцвета до полного падения, и возрождения, развития локальных центров христианских течений.

Условно проникновение и развитие христианства в Дагестане можно разделить на несколько периодов:

- ✓ 1 этап: первые века нашей эры — XIV в.,
- ✓ 2 этап: XVIII в. — начало XX в.,
- ✓ 3 этап: советский период и современный (начиная с конца 1980-х гг.).

Древняя Чола была столицей Маскутского царства (ныне Дербент). По сообщению местной исторической хроники «Дербенд-наме», дербентцы приняли христианство в 355 году от некоего Неeman - шаха.

Подумать только один из древнейших христианских храмов на территории России находится в крепости Нарын-Кала в Дербенте и о его существовании люди забыли на века, но она чудом уцелела.

Судьба этой мечети очень интересна. Она несет несовместимую с её предназначением приставку – килься. Что такое килься? Из Википедии узнаем, что это слово означает «церковь».

В современный период Дербент не утратил толерантные отношения. Дербент-город равных возможностей независимо от религиозной и национальной принадлежности. Идеи толерантности, веротерпимости и мирного соседства дербентцев сохраняются и сегодня.



ЧТО ЗНАЮТ ПОДРОСТКИ О ВТОРОЙ МИРОВОЙ ВОЙНЕ?

Синицин Никита Вячеславович, Муромцев Виктор Алексеевич

Научный руководитель Пустовая Виктория Викторовна

МАОУ гимн.№10, Калининградская область, г. Калининград

Актуальность исследования. Будущее любого общества зависит от знания его гражданами истории своего государства. А это возможно только тогда, когда человек получает достоверную информацию.

Цель исследования. Изучить информированность подростков Германии, России, США о Второй мировой войне, узнать, что формирует эти знания.

Практическая значимость исследования.

Результаты нашего исследования могут быть использованы в преподавании истории Второй мировой войны в школе, а также в реализации мероприятий, направленных на патриотическое воспитание современной молодежи.

Летом 2012 г. у нас была возможность усовершенствовать свой иностранный язык во время пребывания в лагерях: лагерь YMCA Camp McConnell (штат Флорида, США) и лагерь при Humboldt Institut (Берлин, Германия). После знакомства со всеми ребятами мы, с их согласия, провели анкетирование и тестирование на предмет знания истории Второй мировой войны. В начале исследования мы составили анкету для тестирования на английском и немецком языках. Наш тест содержит 16 вопросов. 11 вопросов предполагают ответы, из которых нужно выбрать правильный вариант. Эти вопросы рассчитаны на выяснение знаний о Второй мировой войне. Остальные вопросы предполагают самостоятельные ответы, на основе которых нам станет ясно, откуда подростки получают информацию о Второй мировой войне.

В результате исследования было опрошено 90 человек: 30 подростков из России, 30 подростков из Германии и 30 подростков из США

Итак, проведенное нами исследование позволило сделать следующие выводы: изучив литературу и интернет-ресурсы о Второй Мировой войне, мы поняли, что каждая страна трактует свое видение истории и пропагандирует его. Проведя анкетирование, мы выяснили, что зачастую подростки из США и Германии получают информацию о войне преимущественно из интернета. Подростки из России чаще всего пользуются учебной литературой, но для сокращения времени используют интернет. Информация в интернете не всегда является правдоподобной. Принизание в источниках информации роли нашего государства в победе над фашизмом ведет и к принизанию авторитета нашего народа в глазах мировой общественности. Данное наблюдение привело нас к мысли о необходимости увеличения количества часов на изучение истории Второй мировой войны в школе. Кроме того, не следует пренебрегать зарубежными источниками, трактующими противоположные точки зрения в оценке событий Второй мировой войны, роли государств и отдельных личностей в ее ходе для дальнейшего обсуждения и сравнения с работами российских историков. Также мы советуем нашим историкам быть более активными и принимать участие в международных конференциях, таких как "EuropeAppliedSciences" в Германии, Конференция «EU PUBLIC AFFAIRS», Бельгия, Брюссель и т.д. Именно на конференциях такого типа, наши историки будут отстаивать вклад СССР в ход Второй мировой войны, и будет происходить повышение авторитета России в целом.



ТРИ СЕМЬИ – ТРИ ПОДВИГА (ВЕЛИКАЯ ОТЕЧЕСТВЕННАЯ ВОЙНА В СУДЬБАХ УРАЛЬЦЕВ)

Королева Евгения Олеговна

Научный руководитель Кадырова Марина Кадыровна

МБОУ гимназия №176, Свердловская область, г. Екатеринбург

Данная исследовательская работа посвящена описанию поиска без вести пропавших в Великую Отечественную войну. Практическая значимость работы в том, что автору удалось найти без вести пропавшего прадеда Королевой Евгении Груздева Александра Андреевича.

Проблема заключается в том, что и сегодня огромное количество солдат считается без вести пропавшими, а многие не знают, где покоятся в настоящее время погибшие на фронтах Великой Отечественной войны, ведь были массовые перезахоронения в 1955-56 годах.

Цель исследования: найти потерявшихся в войну прадедов.

Я бы хотела ответить на вопрос: Почему еще и сегодня столько без вести пропавших в годы ВОВ солдат?

В своих исследованиях я использовала **следующие методы**:

1. опрос родственников;
2. работа с семейным архивом;
3. запросы в архивы и специальные фонды;
4. анализ, сравнение и обработка полученной информации.

Путь исследования:

1. Я искала информацию в сети Интернет на сайтах obd-memorial.ru, soldat.ru и других;
2. проанализировала данную информацию (сравнили факты, проанализировали результаты);
3. написала письма в военкомат Вологодской области и ЦАМО в г.Подольск;
4. узнала, что Вилейская область-это сегодня Витебская область;
5. написала письма на форум поисковых движений в рубрику «Погибшие и захороненные в Белоруссии»;
6. узнала, что из деревни Пушкаришки братская могила, где был захоронен Груздев А.А. во время войны, перенесена в д. Зарачье Браславского района Витебской области.

На сайте obd-memorial.ru я нашла несколько документов, связанных с Груздевым Александром Андреевичем.

Проведя социологический опрос среди учеников и учителей нашей гимназии, я получила следующие результаты: в **каждой семье** были участники Великой Отечественной войны, 55% из них вернулись с войны, 45% не вернулись, 20% из не вернувшихся считаются без вести пропавшими, 25% погибли.

В итоге моего исследования я смогла ответить на вопрос: «Почему до сих пор столько неизвестных солдат?» и также создала **алгоритм поиска** пропавших без вести и сняла **фильм по работе с сайтом** obd-memorial.ru.

В заключение мне хотелось бы сказать, что мы не имеем права забывать о том, что цена нашей победы была очень дорогой. Победителей – воинов армии и тыла с каждым годом остаётся всё меньше, время берёт своё, а законы природы неумолимы.



Вот почему сегодня так важно вспомнить славные дела 67-летней давности и оказать внимание каждому, кто помог одержать победу над фашизмом. И мы хотели бы призвать **искать своих родных, и Вы обязательно их найдете, как и я!**

ДЕМОКРАТИЧЕСКИЕ ТРАДИЦИИ МЕСТНОГО САМОУПРАВЛЕНИЯ В РОССИИ

Глотова Диана Витальевна

Научный руководитель Гончаров Алексей Вячеславович

МБОУ гимназия № 176, Свердловская область, г. Екатеринбург

Нередко в современных средствах массовой информации можно услышать такое мнение: Россия – страна, которая не может существовать в условиях демократии, ей нужна «жесткая рука». Сторонники такой точки зрения обычно ссылаются на исторический опыт, говоря, что большую часть успехов в своей истории наша страна добилась при авторитарных правителях. Однако, Конституция Российской Федерации говорит о том, что Россия – демократическое государство, одним из признаков которого, безусловно, является развитая система местного самоуправления. Получается, что современное государственное устройство не имеет исторических корней? Это противоречие и породило проблему нашего исследования – можно ли в истории России найти примеры эффективного местного самоуправления?

Мы считаем, что тема нашего исследования актуальна в первую очередь потому, что характеристика органов местного самоуправления в нашей истории может служить доказательством наличия и преемственности демократических традиций российского общества. Кроме того, нам интересно выяснить, есть ли какие-то закономерности в развитии демократических органов самоуправления в нашей стране. Таким образом, объектом нашего исследования становятся органы местного самоуправления в различные исторические периоды, предметом – особенности их деятельности. Целью данной работы является выявление сходств и различий органов местного самоуправления в различные исторические периоды. Для этого нам необходимо решить ряд задач: 1) проследить историю органов местного самоуправления с Древней Руси до наших дней; 2) выделить основные виды органов местного самоуправления в разные исторические периоды; 3) проанализировать структуру и функции органов самоуправления; 4) попытаться найти закономерности в развитии этих социальных институтов.

Гипотезой нашего исследования стало предположение, что органы местного самоуправления в разные исторические периоды формировались по сходным принципам и выполняли сходные функции, что дает основание говорить о преемственности в их развитии.

Для анализа нами были выбраны четыре временных точки: вечевое управление в Древней Руси (в первую очередь, на примере Новгорода), органы местного самоуправления по реформам Ивана IV и Александра II, а так же современная система муниципальных органов. Вероятно, можно найти и другие примеры, например, советские органы власти на местах в период 1920 – 1980-х гг., но мы считаем выбранный нами список достаточным для анализа.

Можем сказать, что гипотеза нашей работы оказалась подтвержденной – принципы формирования органов местного самоуправления были сходны, и объем их



полномочий тоже приблизительно одинаков. А значит, есть тенденция преемственности в развитии местного самоуправления в России. Наличие действующих органов управления на местах, как бы они не назывались: вече, земство, муниципалитет, - все это свидетельствует о том, что те, кто говорит об отсутствии традиций демократии в российском менталитете – не правы. Демократические традиции в нашем государственном устройстве существовали практически всегда.

РОЛЬ ВСПОМОГАТЕЛЬНЫХ СУДОВ В РУССКО-ЯПОНСКОЙ ВОЙНЕ 1904 – 1905 ГГ.

Вьюгов Иван Владимирович

Научный руководитель Гончаров Алексей Вячеславович

МБОУ гимназия № 176, Свердловская область, г. Екатеринбург

26 января 1904 г. эскадра Японского Соединенного флота, возглавляемая вице-адмиралом Хейхатири Того, совершила нападение на Порт-Артур. Началась трагическая для России русско-японская война 1904 – 1905 гг. Эта война велась и на суше, и на море. И там, и там Россию ожидали поражения. Однако история морских битв этой войны выглядит наиболее трагично.

При этом в истории боевых действий на море есть и славные страницы для русского флота. 2 мая 1904 г., неподалеку от Порт-Артура соединение японских броненосцев наткнулось на минное заграждение, выставленное минным заградителем «Амур». Первым подорвался броненосец отряда «Хацусе». Некоторое время броненосец оставался на плаву, однако далее наткнулся на ещё одну мину, взорвался и почти мгновенно затонул. Почти одновременно с первым подрывом «Хацусе» второй броненосец «Ясима» направился к «Хацусе» для буксировки, но сам подорвался на mine и потерял ход. Оставленный экипажем «Ясима» накрыло волной, и корабль опрокинулся и затонул. Получается, что оба броненосца, потерянных Японией в этой войне стали жертвами не мощных орудий русских броненосных кораблей, а мин, выставленных маленьким минным заградителем. Это и породило интерес к малым кораблям и их роли в русско-японской войне, стало отправной точкой данной работы.

Большая часть исторической литературы, посвященной русско-японской войне, рассказывает о действиях крупных судов – броненосцев и крейсеров. Наше исследование будет обращено к вспомогательному флоту. К этой категории мы считаем возможным отнести следующие типы кораблей: миноносцы (эскадренные миноносцы, истребители); минные заградители (минные транспорты, минные крейсера); канонерские лодки.

Таким образом, объект данного исследования - вспомогательные суда России и Японии, предмет исследования – боевые характеристики и роль, которую они сыграли в войне. Цель работы - выяснить, насколько важную роль сыграли вспомогательные суда в этой войне. Для реализации цели были поставлены следующие задачи: 1) выяснить состав и характеристики вспомогательных флотов обеих сторон; 2) выяснить судьбу всех кораблей, участвовавших в войне; 3) определить значимость вспомогательного флота в ходе войны; 4) составить каталог вспомогательных судов России и Японии. Гипотезой данной работы является предположение, что вспомогательный флот сыграл в морских сражениях русско-японской войны не меньшую роль, чем суда основных



классов – броненосцы и крейсера.

За всю русско-японскую войну флоту России удалось потопить 10 кораблей Японии. Из них 7 потопил вспомогательный флот с помощью мин и торпед, а оставшиеся 3 корабля – основным артиллерийским огнем. Японский флот уничтожил 13 российских кораблей, из которых 6 огнем артиллерии и 7 – минами и торпедами. Таким образом, японский вспомогательный флот сыграл в этой войне не менее важную роль, чем флот линейный, а вот российские малые корабли оказались гораздо эффективнее стальных гигантов – броненосцев и крейсеров.

В итоге русский флот в период русско-японской войны 1904-1905 гг. сыграл менее эффективную роль по сравнению с японским. Однако, вспомогательный флот России отличился своей значимостью по сравнению с крупным флотом, что было отмечено как русским командованием, так и противником.

РОССИЙСКИЙ ПАТРИОТИЗМ: ИСТОРИЯ И СОВРЕМЕННОСТЬ

Ховрин Владислав Андреевич

Научный руководитель Влазнева Вера Николаевна

Колледж промышленных технологий Пензенской государственной технологической академии, Пензенская область, г. Пенза

Что является фундаментом и прочным моральным основанием для современной России? Что является фундаментом её будущего? Как бы долго не обсуждали политики, ничего нового не придумают: фундаментом государства было, есть и будет патриотизм. Как формировать понятия Родина, Отечество, Отчизна? Транслировать «образ героя» в противовес потребительской морали. Это должно выражаться в увековечивании памяти учёных, деятелей культуры, великих российских государственных деятелей.

У каждого уголка России свои «образы героя». Что может заставить нас вспомнить о Пензе? Несколько десятков километров от города – и мы в Тарханах, усадьбе, где провел свои детские годы Михаил Юрьевич Лермонтов. Рядом со старым зданием библиотеки имени этого поэта и прозаика жил и работал Михаил Евграфович Салтыков – Шедрин, пензенскую гимназию закончил Всеволод Эмильевич Мейерхольд, в Наровчате родился Александр Иванович Куприн. Почему мы испытываем гордость, узнавая, что люди, прославившие Россию, жили на нашей земле? Мы не кружились в танцах на балах вместе с Лермонтовым, не слушали, как Салтыков-Шедрин декламирует новое сочинение, не были на постановках Мейерхольда и не листали рукописи Куприна. Мы не были знакомы с этими людьми лично, не встречались на улочках родного города, не входили в их общество... Но они влияют на становление нашей личности, так как дают пример, тем самым вызывая чувство патриотизма. Мы восторгаемся даже не их достижениями, не их славой, а своими мечтами. Читая автобиографию, знакомившись их произведениями, мы заряжаемся энергией и пускаем в душу надежду, что и сами можем всего этого добиться.

Трансляция «образа героя» должна выражаться и в увековечивании памяти героев Великой Отечественной войны. На протяжении многих лет в колледже ПГТА группа «Поиск» осуществляет поисковую работу. Обучающиеся в ходе исследовательской работы освещают историю уникальных людей – участников Великой Отечественной войны, которые являются родственниками обучающихся, педагогов колледжа, - из-



учая архивные материалы краеведческих музеев города Пензы и области, анализируя публикации местных средств массовой информации, проводя беседы с ветеранами, родственниками. В результате такой работы создан целый архив авторских работ обучающихся, в которых нашли отражение историческое наследие периода Великой Отечественной войны, боевой путь героев – пензенцев.

ВЗЛЁТЫ И ПАДЕНИЯ ЛЮФТВАФФЕ

Матяш Андрей Игоревич

Научный руководитель Коленкина Анна Александровна

АФ ФГБОУ ВПО КрасГАУ, Красноярский край, г. Ачинск

Многие годы я увлекаюсь изучением авиации Германии и её роли в Великой Отечественной войне. Данная тема до сих пор представляет научный интерес, но, к сожалению, не все исторические источники популяризированы. Поэтому, целью исследования стало изучение малоизвестных документов военного времени, характеризующих роль немецкой авиации.

Задачи исследования заключаются в изучении документальных материалов Люфтваффе, мемуаров известных лётчиков ВВС Вермахта, изучении информационных бюллетеней, содержащих сведения о технической оснащённости и подготовке пилотов, анализе научных монографий, посвящённых проблемам борьбы за господство в воздухе. Помощь в работе оказали материалы художественных фильмов Озерова Ю.Н., а также документальных, например серии фильмов «Великая война».

Ценность работы заключается в том, что автор выносит предположения о том, какие изменения позволили бы повернуть ход войны в свою пользу.

В работе отражена проблема противостояния ВВС Германии с ВВС других стран-участниц, союзников и наземными силами. Мною был проведён сравнительный анализ технического оснащения подразделений самолётами, а также их характеристики. Мне открылись ранее неизвестные сведения того, что авиация Люфтваффе при подготовке к войне была переброшена с запада в полной тайне, что очень впечатляет, учитывая то, что самолётов на вооружении было очень много. Также интересным и важным фактом является то, что авиация, особенно бомбардировочная не была использована с полной эффективностью. Техническое обеспечение и тактическая подготовка лётчиков Люфтваффе была на порядок выше, чем у противников. Некоторые сведения, представленные и описанные в статье противоречивы, ввиду того, что трактуются по-разному сторонами участниками войны и историками, либо из-за отсутствия необходимой информации, но я попытался представить картину действий Люфтваффе в войне более объективно.

Изучая данную тему, я пришёл к выводу о том, что если бы изменения, которые произошли в Люфтваффе в заключительном периоде войны, случились намного раньше, то это существенно могло бы повлиять на ход войны как в воздухе, так и на земле, но по ряду причин, которые были описаны в основной части статьи, этого не произошло.

Итак, что же представляют собой ВВС Германии, какие тайны скрывает в себе это подразделение, какие личности оказали существенное влияние на его работу, и что могло быть, если бы не ряд обстоятельств, случившихся на Восточном фронте - обо всём этом пойдёт речь в моем исследовании.



НОВОДВИНСКАЯ КРЕПОСТЬ В 30-40-Х ГГ. XVIII В.

Бурменский Артем Игоревич

Научный руководитель Галушин Александр Станиславович

*ФГБОУ ВПО «Санкт-Петербургский государственный университет»,
г. Санкт-Петербург*

Памятник Федерального значения Новодвинская крепость имеет долгую и славную историю. Под ее стенами в 1701 году была одержана первая победа России в Северной войне. В советское время на ее территории функционировала промышленная зона исправительной колонии. В настоящее время памятник находится в ведении Архангельского краеведческого музея, который занимается его реставрацией. Более века историки, краеведы и археологи изучают первую бастионную крепость России. Однако, до сих пор существуют периоды в ее истории, о которых практически ничего не известно.

Данная работа посвящена одному из таких периодов. В результате двухлетней работы в архиве Военно-исторического музея артиллерии, инженерных войск и войск связи, нам удалось собрать большое количество информации по вооружению и гарнизону крепости в этот период. Выяснилось, что в 30-40-х годах XVIII века крепость имела довольно внушительный артиллерийский парк: более 250 орудий, мортир, гаубиц и дробовиков, оставшихся по наследству от петровского времени. Новодвинская крепость была основным узлом обороны устья Северной Двины, защищая Архангельск, порт и верфи от нападения с моря. Также большое количество военного имущества хранилось в городе, в цейхгаузах.

Гарнизон крепости состоял из артиллеристов и солдат Архангелогородской артиллерийской команды. Почти все они были северянами – уроженцами Архангелогородской и Вологодской губерний. Солдаты несли службу не только в крепости, но и в караулах и дальних острогах, например, Кольском. Их жизнь была трудна: начиная служить с 17-18 лет, многие из них оставались при артиллерийской команде до глубокой старости. Большая часть солдат гарнизона имело семьи. Их сыновья с 6-7 лет поступали в гарнизонную школу, по окончании которой получали специальность и зачислялись в штат гарнизона. Так складывались династии военных, всю свою жизнь защищавших дальние рубежи Отечества.

ЗЕМСКОЙ СОБОР 1613 ГОДА: ПРИЧИНЫ ВЫБОРА МИХАИЛА ФЕДОРОВИЧА РОМАНОВА НА ЦАРСКИЙ ПРЕСТОЛ

Паликова Мария Евгеньевна

Научный руководитель Гончаров Алексей Вячеславович

МБОУ гимназия № 176, Свердловская область, г. Екатеринбург

400 лет назад в феврале 1613 года на Земском соборе был избран царем Михаил Федорович Романов, 16-летний юноша, не имевший заслуг перед государством и опыта управления. С этого момента на престоле России укрепилась династия Романовых, которая будет царствовать более 300 лет.

В год юбилея, конечно, де эта тема вызывает большой интерес, Но актуальность ее связана не только с круглой датой. Школьные учебники не дают ответа на вопрос, по-



чему же избрали именно Романова, говоря о том лишь, что эта кандидатура примирила все враждующие группировки Смутного времени. Ученые-историки и современные публицисты дают очень противоречивую информацию, на основании которой очень нелегко составить определенное мнение о причинах, которые привели Романовых на царский престол. Этим противоречием и обусловлена проблема нашего исследования – в чем основная причина выбора именно Михаила Романова в 1613 году.

Объект данного исследования – Земской Собор 1613 года и выборы царя, **предмет** исследования – кандидаты на царский престол, ход и итоги выборов.

Цель работы - выяснить, что послужило главной причиной победы Мизаила Романа на выборах. Для реализации цели были поставлены следующие **задачи**:

- 1) ознакомиться с историческими источниками о Земском соборе 1613 года;
- 2) проанализировать историческую литературу, посвященную этому периоду;
- 3) определить список кандидатов на престол;
- 4) выявить причины, по которым были отвергнуты те или иные кандидаты;
- 5) определить причину победы именно М.Ф.Романова;
- 6) провести исследование, чтобы выяснить, за кого бы проголосовали в 1613 году наши современники.

Гипотезой данной работы является предположение, что основной причиной победы М.Ф. Романова была родственная близость Романовых предыдущей династии.

В результате исследования мы пришли к следующим выводам:

1. На Земском соборе было представлено большое количество кандидатов – 15. Часть из них были из русских княжеских и боярских родов, часть – иноземцы.
2. На соборе боролись за возможность усадить на престол своего кандидата три основные партии, которые условно можно назвать боярской, дворянской и казацкой
3. Основная борьба за престол развернулась между Д.М. Пожарским, М.Ф.Романовым и Д.Т.Трубецким.
4. Если бы в выборах царя участвовали современные старшеклассники, победителем оказался бы Д.М.Пожарский

Гипотеза, которую мы выдвинули в начале работы, оказалась опровергнутой. Основная причина избрания Михаила Федоровича на царство, как мы выяснили, не в его близком родстве с правящей ранее династией Рюриковичей, а в мощной силовой поддержке казачества, находившегося в Москве в период выборов царя.

ИСТОРИЯ РАЗВИТИЯ СЛУЖЕБНОГО СОБАКОВОДСТВА В ОРГАНАХ МВД

Маркаева Махира Рахматовна

Научный руководитель Саркисян Ирина Хачиковна

*ГБОУ СПО «Армавирский зооветеринарный техникум» КК, Краснодарский край,
г.Армавир*

Диких собак начали одомашнивать 10-12 тысяч лет назад, а по некоторым данным, и гораздо раньше. С развитием животноводства собака становилась незаменимым помощником первобытных скотоводов. Особенная сила, выносливость, рост и злоба некоторых пород позволили человеку использовать собаку как активного бойца. Военная история знает множество фактов, когда умелое применение боевых собак



оказывало решающее воздействие на исход битвы либо на конкретный результат военной операции. Предназначение собак существенно не изменилось и после появления огнестрельного оружия. Розыскную собаку (ищейку) начали применять в России в пятидесятых годах XIX века для охраны государственных границ. Собаки несли сторожевую службу, а также службу по обнаружению и преследованию по следу и задержанию перешедших через границу нарушителей.

Широкое целенаправленное использование служебно-розыскных собак можно отнести к 1810 году. Тогда в Париже была создана уголовная полиция, названная Сюрте (безопасность). Ее возглавил Эжен Франсуа Видок, неординарная и неоднозначная личность, до этого отбывавший длительные сроки заключения и неоднократно совершавший дерзкие побеги из различных тюрем.

Блестящий теоретик и практик уголовного сыска Владимир Иванович Лебедев был инициатором применения собак для розыска преступников в России в начале XX века. В 1903 году он возглавил сыскное отделение московской полиции – претечу легендарного МУРа.

Благодаря Лебедеву, следившему за тогдашними новинками зарубежной полицейской техники, в начале XX века в Москве, а затем во всех крупных городах России задержанных полицией людей стали фотографировать и брать их отпечатки пальцев, а на преступников в розыске составляли словесные портреты единого образца. Тогда же внимание Лебедева привлек и западный опыт применения полицейских ищейек для розыска преступников по горячим следам.

ДУШУ СВОЮ СОХРАНИ!

Черненко Антон Сергеевич

Научный руководитель Самойленко Светлана Александровна

МБОУ гимназия №3, Ростовская область, г. Пролетарск

Более полутора столетий читателей всего мира волнует творчество Льва Николаевича Толстого. Колоссальный талант писателя, диалектика противоречий его жизненной драмы, борьба с церковью, попытка найти и утвердить собственный взгляд на смысл жизни вызывали и вызывают до сих пор противоречивые оценки. Мировосприятие Л.Н.Толстого характеризуется резким неприятием общественной элиты, идеи государственности, крепостного права и бюрократии. Они сочетаются со знаменитым лозунгом непротivления злу насилieм, идеями всепрощения и вселенской любви. Человек, который бросал вызов социальному злу общества, человек, который говорил правду о положении вещей, был смелым человеком. И всегда, когда я думаю о Л.Н.Толстом, мне вспоминаются проникновенные слова Анатолия Кони, знаменитого публициста, адвоката, знавшего многих великих людей своего времени. Он писал так: «Пустыня вечером кажется мертвой, но вдруг раздается рев льва, он выходит на охоту, и пустыня оживает; какие-то ночные птицы кричат, какие-то звери откликаются ему; оживает пустыня. Вот так в пустыне пошлой, однообразной, гнетущей жизни раздавался голос этого Льва, и он будил людей». «Люди, как реки...» - говорил Л.Н.Толстой, подчеркивая этим сравнением многогранность и сложность человеческой личности, изменчивость и непрерывное движение, развитие, «текучесть» внутренней жизни людей. На мой взгляд, мысли писателя затрагивают важнейшие нравственные проблемы человечества



и дают почву для переоценки ценностей. Рассуждения Л.Н.Толстого о смысле жизни, истине, Боге притягивают меня простотой, логикой, искренностью и убедительностью. Анализ произведения «Закон насилия и закон любви» позволил мне выделить следующие основные философские идеи учения писателя: духовность, любовь, непротивление злу насилеием, свобода, самосовершенствование, движение. Мне кажется, что каждый человек должен избрать книгу «Закон насилия и закон любви» для жизненного руководства, а уж её прочтение и практическое применение, потребуют не только ума, но и непомерной силы воли, и это будет говорить о наличии разумности человека. Так как те идеи и идеалы, преследуемые этой книгой, очень высоки и не просты в своем достижении. Хочется сказать, что учение этой книги столь глубоко, а в некие моменты, даже кажутся запредельны, и для её постижения и жизни маловато. Философия Толстого настолько глубока, что порой от эмоций замирает сердце. Многое пришлось додумывать, домысливать самому. Затронуло... Я не скажу, что мне абсолютно все понятно в Толстом. Всё бесцветно, пропасть между жизнью и реальностью растёт... Зато писатель учит многому: жить не только для себя, но и для людей, быть честным, справедливым. Прочитав Толстого, я понял, что каждый человек должен пройти свою полосу в поисках истины в жизни. И еще... Я благодарен Толстому, дающему уроки мудрости, лично для себя почерпнул, что «спокойствие – душевная подлость». Согласно Толстому, христианство в своем истинном значении есть «учение о законе любви». Произведения Л.Н.Толстого оставляют неизгладимый след в сердцах многих читателей и, помогают найти ответы на какие-то вопросы, вселяют надежду, помогают жить. Я признаюсь - Л.Н.Толстой внёс в мою душу переворот, подвергая мои поступки, мысли суду нравственности. Мне кажется, писательский труд Льва Николаевича полностью посвящен тому, чтобы донести нравственные идеи до каждого из нас, сделать нас лучше, подвести людей к вечным вопросам. Он искренне хочет, чтобы люди жили в согласии с собой, чтобы каждый нашёл свой смысл существования. Я уверен, что «Закон насилия и закон любви» Л.Н.Толстого - неотъемлемая, и весьма значительная часть его философского наследия.

КАТАСТРОФИЧНОСТЬ СОЗНАНИЯ КРИЗИСНОГО СОЦИУМА

Гладков Олег Борисович

Научный руководитель Финогентов Валерий Николаевич

ФГБОУ ВПО ОрелГАУ, Орловская область, г. Орел

В работе рассматривается понятие кризиса, кризисного социума, переживающего социокультурные трансформации. В качестве кризисного социума рассматривается российское общество. В работе приводятся данные социологических исследований общественного мнения о нынешней ситуации в России. В работе указывается, что российское общество – кризисное, и в XXI веке переживает новую волну социокультурного кризиса. Современные также способствуют усилению кризисных тенденций и являются проводниками обскурантизма и манипуляции сознанием.

Рассматривается понятие катастрофы, классификация катастроф по различным признакам, а также анализируются различные образы катастроф в массовом сознании. Особенное внимание уделяется социальной катастрофе, которую переживают социальные системы. В качестве предпосылок катастрофы рассматривается обще-



системный кризис, патологические проявления общественного сознания. В работе утверждается, что в России произошли две социальных катастрофы в XX веке – в 1917 и 1991.

Среди причин, обуславливающих катастрофичность сознания выделяются:

1. Отчаяние. Отчаяние – это особое состояние индивида, либо группы индивидов, связанное с невозможностью самореализации, удовлетворения своих потребностей.

2. Проблема смысла и бессмысленность. В эпоху серьезных перемен, скоротечных изменений, у личности становится смысла. Есть ли смысл в том, что я делаю? И есть ли он? Это, по сути, крайние суждения, но в драматические моменты жизненного пути, переживаний и страданий, они буквально начинают активизироваться.

3. Кризис самости человека.

4. Обращение к эсхатологии

В конце работы делается вывод о недопустимости и упреждении кризисов, катастроф.

ГЕРОЙ СМОЛЕНСКОГО СРАЖЕНИЯ (4-5 АВГУСТА 1812Г.) ГЕНЕРАЛ-МАЙОР А.И.БАЛЛА

Миронова Дарья Алексеевна

Научный руководитель Веселов Максим Викторович

МБОУ СОШ №29 с углублённым изучением отдельных предметов, г. Смоленск

Адам Иванович Балла (1764-1812) – генерал-майор, участник русско-турецких войн 1782-1783, 1787-1791гг., отличился при штурме Очакова, контужен под Измаилом. За проявленную храбрость получил чины секунд- и премьер-майора, а также Похвальный лист – от самого А.В. Суворова. Участвовал в польских походах 1792-1794 гг., в русско-турецкой войне 1806-1812 гг. Кавалер ордена Святой Анны 1-й степени и Святого Георгия 4-й степени, «...имел золотые знаки, установленные за взятие приступом Турецких крепостей: Очакова, Измаила и Базарджика» (А.И. Михайловский-Данилевский «Император Александр I и его сподвижники...»). Практически во всех военных операциях, корпус, которым командовал Балла, находился в авангарде и решал наиболее ответственные военные задачи. Отважный генерал, не раз, рискуя своей жизнью, шёл в бой плечом к плечу рядом со своими солдатами. С марта 1812 г. Балла командовал 3-й бригадой 7-й пехотной дивизии 6-ого Пехотного корпуса генерала Д. С. Дохтурова в составе 1-ой Западной армии. В Смоленском сражении 4-5 авг. он со своей бригадой в очередной раз был брошен в самое пекло и, как и всегда, шёл в бой вместе с передовыми цепями стрелков, разделив участь подавляющего большинства защищавших Мстиславльское и Краснинское предместья (окрестности «Гамаюна»). Балла был трижды ранен и умер от ран. «...Даву едва не овладел Рославльскими и Мстиславльскими предместьями. Канонада была так сильна, что дым от нея застилал свет, треск и гул выстрелов заглушали команду и барабанный бой. Мало кто остался здесь невредим; генерал Балла был убит, Коновницын ранен...» – напишет к столетию празднования Победы в Отечественной войне 1812 года В.М. Вороновский. Биография А.И. Баллы, даже столь краткая и неполная, как эта, производит глубокое впечатление: всю жизнь свою он отдал служению Отечеству,



сражался за его славу и погиб за свободу и честь. Все, кто писал о генерале Балле, отмечали его высокие душевные качества: и генерал П.А. Тучков, и поручик Н.Е. Митаревский, и Ф.Н. Глинка, который после Смоленского сражения писал: «Все жалеют о смерти отличного по долговременной службе, необычайной храбрости и доброте душевной генерала Баллы, который был убит 5-го числа в передней цепи стрелков». Несмотря на это имя этого генерала было малоизвестно и в Смоленске и тем более за его пределами. Хотя его имя можно прочесть и в Военной Галерее, и на памятных досках храма Христа Спасителя, он не занял подобающего места в памяти народа, не был удостоен той подлинной славы и памяти, которую он заслужил своей героической судьбой, а могила его была утрачена ещё в XIX веке.

Целью нашей работы является составление биографии А.И. Баллы, выявление роли генерала в российской истории. Для достижения поставленной цели мы свели воедино имеющиеся сведения о личности генерал-майора А.И. Баллы, связались с живущей в Москве Ф.А. Сурвилене, являющейся потомком Адама Ивановича, осуществляли поиск могилы генерала и постарались дать оценку А.И. Балле как человеку и военному деятелю.

МЕСТО НАЦИОНАЛИЗМА В РОССИЙСКОМ ОБЩЕСТВЕ

Рудаков Богдан Сергеевич

Научный руководитель Царёва Татьяна Георгиевна

МБОУ лицей № 22 «Надежда Сибири», Новосибирская область, г. Новосибирск

1.Актуальность. Проблема непростых межнациональных отношений в России имеет свою историю. Многие утверждают, что проявления национализма являются основной причиной обострения межнациональных конфликтов, что толерантность один из основных методов урегулирования этих конфликтов. Но не эта ли толерантность порождает самые плохие формы национализма в многонациональном государстве? **2.Цель.** Определить место национализма в российском обществе, выявить положительные методы урегулирования национальных отношений в современной России. **3.Задачи.** Обозначить проблемы современного российского общества в межэтнических отношениях, формы проявления «национализма» в России и предложить методы урегулирования национальных отношений через реализацию проекта «Мы - единый народ». **4. Методы работы:** дедукция, индукция, сравнения, обобщения. **5.Полученные данные.** 1.В работах историков, общественных и политических деятелей XIX- XXI веков отмечается, что в России никогда не проповедовалась идея господства только этнически русских. Ведь можно заметить, что судили скорее не по происхождению этническому, а по делам, совершённым на благо государства. 2.В 90ые годы широкий всплеск этнического национализма и сепаратизма наблюдался в национальных республиках Российской Федерации, которые были образованы ещё с приходом большевиков к власти.3. Из нашего сознания должно быть смыто представление о том, что человек определяется к своей нации или государству исключительно по биологическому признаку, что, в принципе, в России невозможно, ведь используя свой исторический опыт можно увидеть то, что каждый народ и этнос внёс своё в построении нашей общей нации. 4.В духовной сфере повысить внимание к истории своего народа, к культурным традициям всех народов и этносов, проживающих на



территории России. Так же, должно быть усиление роли нравственного фактора в воспитании и образовании, в формировании морального облика граждан России; 5. В Политической сфере сменить курс национальной политики с «толерантности», на «единство российской нации». Толерантность подразумевает «терпение», что, в принципе, для России не правильно. Мы не терпим друг друга, мы заняты все одним делом – строительством нашей общей Российской нации. Главным достоянием России станет нация, народ, который проживает на территории нашего государства. В случае России, нация – это те, кто живет и хочет дальше жить в России, которые свою судьбу связывают с её судьбой, и именно во имя этой будущей судьбы желают самостоятельно, без подсказок со стороны внешних сил, определять дела страны и государства. 6. На смену бытового шовинизма народов России должен прийти «национализм любви». Он может прийти через осознание и понимание нашей общей истории.

ПОЛИТИЧЕСКИЕ ЗАКЛЮЧЕННЫЕ В СССР И В СОВРЕМЕННОЙ РОССИИ

Жерина Анжелика Витальевна

Научный руководитель Насонов Михаил Владимирович

*МАОУ «СОШ №22 с углубленным изучением иностранных языков» Пермский
Край, г. Пермь*

Распад Советского Союза открыл нашему народу и всему миру возможность узнать о политических заключенных. Не нужно быть знатоком истории, когда говорим о тех, кто бросил вызов советскому режиму, отрицать наличие в СССР заключенных по политическим мотивам само по себе преступление, в последнее время в СМИ все чаще стали появляться сведения о том, что те или иные люди в нашей стране преследуются по политическим мотивам.

Целью работы является изучение истоков и феномена «политический заключенный» в СССР и Современной России.

Предметом исследования являются права и свободы человека.

Объект исследования – регулирование правовых отношений власти и “политических заключенных”

В написании научной работы я использовала следующие методы исследования :

- 1.сравнительного анализа
- 2.литература (использование воспоминаний узников Пермь-36 и заключенных системы ГУЛАГ, выдержки из интервью представителей различных политических партий.)
- 3.социологический опрос

Структура работы. Работа состоит из введения, двух глав и заключения.

В первой главе говорится о создании и становления системы ГУЛАГ. Данная система лагерей, как и Пермь-36, являются уникальным историческим опытом, аналога которому нет.

Специальные управления ГУЛАГа объединяли многие ИТЛ в разных районах страны, в данных лагерях были установлены тяжелейшие условия, не соблюдались элементарные человеческие права, применялись суровые наказания за малейшие нарушения режима.

Изначально большевистская власть приступила к уничтожению своих действи-



тельных, а так же потенциальных противников, не смотря на общепринятые процессуальные нормы. Насилие стало универсальным средством достижения намеченных целей. Стремительному росту численности лагерей способствовала гражданская война и политический террор.

В книге российского политического деятеля, бывшего заключенного ГУЛАГа И.Л. Солоневича “Россия в концлагере” отмечалось: «Я не думаю, чтобы общее число всех заключенных в этих лагерях было меньше пяти миллионов человек. Вероятно, - несколько больше. Но, конечно, ни о какой точности подсчета не может быть и речи».

Бывшие заключенные после освобождения выпускали свои воспоминания о ГУЛАГе, но самое известное воспоминание-это произведение Солженицына “Архипелаг ГУЛАГ” базируется на сотнях рассказов пострадавших, собранных бывшим зэком Александром Солженицыным.

В бывшей Пермской области, а ныне в Пермском крае ,в 1929 году были созданы первые трудовые лагеря ГУЛАГа, и именно здесь в 1988 году был закрыт последний.

В ходе нашего исследования мы пришли к следующим выводам:

1) опасность возрождения такого явления как политические заключенные в нашей стране может существовать, но это мало вероятно;

2) в случае, если такой феномен как политические заключенные будет в нашей стране, то Россия вернется в пучину кровавых репрессий печально знаменитых 30-х годов прошлого столетия;

3) примерять на себя маску политического заключенного – это один из способов ухода от ответственности;

4) РФ совершила большой скачок в развитии демократических ценностей. Бесспорно, США остаются нашим главным соперником касаясь надстройки государства, т.е в политическом, экономическом и социальном плане развития. В качестве примера можно привести проблемы заключения политического мотива, в то время как РФ остается в пережитках этого веяния коммунистического времени, США отказалась от подобной формы заключения, присущей странам тоталитарного режима. Мы очень надеемся, в будущем Россия выйдет на новый уровень демократических отношений и общества, станет поистине правовым государством в прямом смысле этого слова.

СИМВОЛИЗМ ЦЕРЕМОНИЙ ЦАРСКОГО ДВОРА XVI-XVII ВВ

Стрельникова Анна Владимировна

Научный руководитель Шистерова Екатерина Сергеевна

МАОУ СОШ № 22, Пермский крайг. Пермь

Московское государство долгое время не обращало на себя никакого внимания со стороны западных империй. Только со второй половины XV века, когда идет формирование единого государства, начинают завязываться некоторые отношения с западноевропейскими странами. Эти отношения не всегда были прочными, чаще всего они носили дипломатический характер.

После своего возвращения большинство из них составляли записки о Московском государстве, его жизни, традициях, обычаях. И многие из этих церемоний были непонятны для иностранцев. Особенно, их удивляло отношение подданных к царю. Обратимся к записям Герберштейна, в которых он пишет, что «По описанию иностранцев



этот государь стоит неизмеримо высоко над всеми подданными и властью этой над ними превосходит всех монархов мира. Эта власть одинаково распространяется как на духовных, так и на светских людей». Подданные относятся к своему государю как к Богу: «никто из подданных не смеет противоречить воле государя или не соглашаться с его мнением, подданные открыто говорят, что воля государя – воля Божья, и государь – исполнитель воли Божьей. ... часто они отвечают, что ответ Бог и государь; один государь знает всё». Так же Поссевин (иезуит, приехавший для распространения католичества) отмечает, что Московский государь считает себя несомненно выше западных христианских монархов. Такое поведение подтверждается и закрепляется религиозной доктриной Москва - Третий Рим, согласно которой есть один государь, император – царь Московского государства. Именно он является проводником Божьей воли и его наместником, защитником всех православных на земле.

Следующим, что удивляло иностранцев, были различные обряды, церемонии, проводимые царем и для царя. Сюда относились и богатые выезды на Новый год, Пасху и многие другие церковные праздники, и обряд подаяния нищим, становление в чин. Все церемонии проводились с невероятной пышностью, носили явный религиозный оттенок превосходства христианской веры над любой другой. Все эти обряды славли именно московского государя, возвышая последнего над всеми князьями не только своего царства, но и других империй.

Учитывая мировоззрение человека средневековой Руси, концепция православного московского царства должна была быть результатом нового осмысления религиозной, христианской традиции, и не могла не воплотиться в форме новых символов, обрядов и ритуалов, связанных с воплощением этой трансформировавшейся традиции (переход к обычаям московского государства от Византии).

Данная научная работа **актуальна**, потому что отражает мою собственную точку зрения на прошлые исторические факты, а также эта тема может быть использована в качестве учебной литературы в сети Интернет.

Объектом работы является культура Московского государства в XVI – XVII веках.

Предметом данной работы являются символы и церемонии царского двора в XVI – XVII веках.

Цель данной работы – проследить влияние религиозной концепции «Москва – Третий Рим» на формирование новых элементов в средневековой русской культуре, отражение этой идеи в церемониях царского двора в XVI – XVII веках.

Исходя из поставленной цели, необходимо решить следующие **задачи**: изучить, обобщить и конкретизировать имеющуюся литературу по данной теме; проанализировать исторические источники данного периода; выявить влияние доктрины «Москва – Третий Рим» на особенности формирования определенных культурных явлений.

ПАМЯТНИКИ РЕЛИГИОЗНОЙ АРХИТЕКТУРЫ БЕЖЕЦКОГО РАЙОНА

Глазунова Наталья Александровна

Научный руководитель Федорова Оксана Николаевна

*ГБОУ СПО «Тверской химико-технологический колледж», Тверская область,
г. Тверь*

В настоящее время в связи с развитием общества краеведение становится неотъ-



емлемой частью человека, так как человека интересует история родного края на фоне истории в целом. Поэтому роль краеведения на современном этапе развития велика, так как оно дает знания о прошлом родного края, побуждает людей интересоваться историей и культурой, а так же сохраняет память человека о прошлом. Благодаря этому сохраняется актуальность краеведческих исследований.

В своем развитии краеведение прошло три этапа: дореволюционный – изучение достопримечательностей и людей; советский – разрабатывались такие сферы краеведения как экономика, промышленность, рабочий класс, полит организации и т. д. Этот период оставил к будущего поколения большой пласт фактического материала; современный – на данном этапе краеведение стало доступно для многих специалистов и людей интересующихся историей своего края.

Объектом изучения краеведов является родной край, но предмет изучения может быть у всех разный. Чтобы изучить целостную картину истории родного края, необходимо исследовать край с различных сторон. Активно изучаются истории сел и деревень, топонимы, помимо этого краеведами поднята такая проблема как сохранение памятников культуры и истории.

Все тенденции в развитии краеведения отображаются при изучении Бежецкого района. Литературу по изучению религиозных памятников района можно разделить на советскую и современную. В общем, изученность Бежецкого района достаточно обстоятельная, так довольно подробно изучена история населенных пунктов, дана характеристика экономического развития района.

Главной задачей краеведения на современном этапе является сохранение и передача истории родного края последующим поколениям. В связи с существующей задачей можно выделить следующую цель – это практическая значимость теоретических знаний по истории района. Для достижения данной цели следует решить следующие задачи: выявить потенциальные объекты для экскурсий; осветить основные этапы истории и выявить перспективы развития района; выявить и изучить источниковедческую базу, для изучения отдельных сфер района.

Источниками данного исследования являются статистические данные и периодическая печать. В данном исследовании были использованы логический, исторический методы и методы классификации, систематизации и историко-генетический. А так же принцип объективности.

В заключение хотелось бы сказать, что в данной исследовательской работе была предпринята попытка показать возможности использования краеведческого материала на практике. Например, данные исторического краеведения могут быть использованы при проведении краеведческих экскурсий.

РЕКОНСТРУКЦИЯ БЫТА РУССКОГО СОЛДАТА В ОТЕЧЕСТВЕННУЮ ВОЙНУ 1812 ГОДА

Дзюба Анастасия Владимировна

Научный руководитель Царева Татьяна Георгиевна

МБОУ Лицей № 22 «Надежда Сибири»

Читая местную газету, я наткнулась на интересную статью о быте солдата в 1812 г., написанную историком Семеном Экштуттом, меня заинтересовала эта тема, и в



связи с тем, что данный вопрос не освящен ни в учебниках истории, ни в научной литературе, я решила провести небольшое исследование.

Цель данного проекта - рассмотреть быт русского солдата в Отечественную войну 1812 года на основе мемуаров очевидцев войны и составить школьникам перечень рекомендаций по данной теме в рамках повышения кругозора учащихся.

Перед собой я поставила несколько задач: во-первых, рассмотреть военно-повседневный быт русского солдата на основе анализа мемуаров очевидцев военных действий 1812г.; во-вторых, проанализировать адаптацию элементов армейской повседневной жизни под местные условия партизанской борьбы, восприятия быта крестьян, среди которых жили армейские партизаны, и дать оценку феномену «настоящего партизана»; в-третьих, раскрыть влияние условий войны и специфики театра военных действий на бытовую повседневность русской армии.

Во время написания работы и анализа мемуарных источников я использовала специально-исторические методы: историко-сравнительный, историко-типологический, историко-системный.

В результате своего исследования можно сказать: 1. Быт это сфера внепроизводственной социальной жизни, включающая как удовлетворение материальных потребностей людей, так и освоение человеком духовных благ, культуры, человеческого общения. Быт оказывает огромное влияние на все области социальной жизни и, прежде всего, на труд, настроение и поведение людей. 2. Война перестала быть парадной, отпали побудки, теперь никого не будят, и никого спать не укладывают – этим занимается неприятель. 3. Русская армия наравне с французами страдала из-за морозов, например, до прибытия Кутузова в Тарутинский лагерь, многие солдаты и офицеры были по-прежнему легко одеты. Такая ситуация сложилась из-за недостатка шерсти у суконных предприятий. 4. Война сопровождалась ужасным голодом, на фронте людей было нечем кормить. Основным источником питания были каши, сухари, хлеб, очень редко селедка с водкой и мясо. Но должный поек не обеспечивался. К 1812 году относятся первые попытки наладить производство консервов, но это дело не пошло, так как чиновники начали вымогать взятки. 5. Солдаты спали вокруг костра на бивуаках, завернувшись в плащи, шинели, а ранцы, использовали вместо подушек, но во время дождя или снега ночевка превращалась в суший ад. Особенно мучительным было пробуждение: онемевшие руки и ноги, ломота в суставах, сильно болели почки, стиснутые челюсти нельзя было раскрыть, намочившие усы вздувались. 6. Захватническая война Наполеона вызывала, по выражению Пушкина А.С., «остервенение народа». Многие сжигали свои дома, запасы хлеба и корма скоту – лишь бы они не попали в руки врага. Общая беда, как известно, сближает людей. В борьбе с врагом тесно сплотилось население центральных губерний, составлявшее ядро русской нации. Не только губернии, непосредственно пострадавшие от нашествия, но и примыкавшие к ним земли, принимавшие беженцев и раненых, отправлявшие ратников, продовольствие и вооружение, жили в те дни одной жизнью, одним делом. Это значительно ускорило сложный и длительный процесс консолидации русской нации.



ГАНЗЕЙСКИЙ СОЮЗ. ИСТОРИЯ ТОРГОВОЙ МОНОПОЛИИ

Салимулина Дания Айдаровна

Научный руководитель Смурякова Елена Евгеньевна

МБОУ «СОШ№ 60», РТ, г. Набережные Челны

В работе рассмотрена история Ганзейского союза – могущественного торгового объединения северных городов балтийского бассейна. Союз просуществовал около четырех столетий, стойко выдерживая конкуренцию и упорно отстаивая свои интересы. Союз четко разграничивал товарную специализацию членов-участников, выступал защитником купечества от пиратства и грабежей на море, решал вопросы пошлин и налогов на ввозимый и вывозимый товар, тем самым, защищая интересы своих производителей, купцов и внутренний рынок от конкурентов.

Целью работы является анализ знаний о развитии и совершенствовании правовой и экономической базы Ганзейского союза, выявление сильных и слабых позиций организации.

Основные задачи работы:

- Ганзейский союз- это способ общеевропейской интеграции средневековья
- анализ сильных и слабых позиций Ганзейского союза
- составление периодизации и характеристика данных исторических периодов существования союза
- оценить влияние союза на политическую и экономическую сферы жизни сторон- участников
- как союз достиг апогея своего могущества в разных странах
- в чем причина заката Ганзейского союза
- почему союз не смог перестроиться к условиям Нового времени – техническому прогрессу
- актуальность опыта Ганзейского союза сейчас

РОЛЬ ГАНЗЕЙСКОГО СОЮЗА В ИНТЕГРАЦИОННЫХ ПРОЦЕССАХ СРЕДНЕВЕКОВОЙ ЕВРОПЫ

Кузнецова Ирина Андреевна

Научный руководитель Назаров Артём Николаевич

Тихвинский филиал ФГБОУ ВПО «Санкт-Петербургский государственный университет сервиса и экономики» Ленинградская обл. г. Тихвин

Данная работа посвящена изучению средневекового Ганзейского союза, который видится не просто как предшественник Ганзейского союза Нового времени, но как одной из первых международных организаций, способствующий интегративным процессам в Европе. Рассмотрено становление Ганзейского союза, его внутреннюю организацию, род деятельности, отношения ганзейских городов с торговыми партнёрами. Проанализирована та цивилизационно-культурная и интегративная роль, которую играл Ганзейский союз в средневековой Европе.

В наше время необходимо тщательно изучать интегративные процессы прошлого, чтобы использовать наиболее удачные варианты в настоящем и будущем. Русские земли так же имели торговые отношения с ганзейскими городами. Поэтому, изучая эти контак-



ты, мы больше узнаём о нашей истории и нашем цивилизационно-культурном выборе.

Целью работы является анализ роли Ганзейского союза в интеграционных процессах в средневековой Европе. К числу основных задач можно отнести следующее:

- рассмотреть становление Ганзейского союза, его участников, принципы взаимоотношений членов союза, особенности деятельности;
- показать особенности взаимоотношений Ганзейского союза с торговыми партнёрами;
- охарактеризовать те изменения, которые произошли в средневековой Европе благодаря деятельности Ганзейского союза.

ИСТОРИЯ ТРОИЦКОГО ХРАМА СЕЛА ВИСЛЯЯ ПОЛЯНА ТЕРБУНСКОГО РАЙОНА ЛИПЕЦКОЙ ОБЛАСТИ

Алёхин Василий Васильевич

Научный руководитель Глотова Надежда Васильевна

МБОУ СОШ с. Висляя Поляна Липецкой области

Актуальность данной исследовательской работы продиктована необходимостью сохранения сведений о храме, как объекте культурного наследия, с целью привлечения внимания общественности к проблеме восстановления храма, а также сбора материала для проведения тематических экскурсий, так как наш музей внесён в экскурсионный маршрут по Тербунскому району Липецкой области.

В ходе исследования составлено подробное описание церкви, как историко-архитектурного памятника, в котором отражены характерные архитектурные особенности постройки, составлен план храмового комплекса.

Из архивных источников, мы выяснили, что первое упоминание о селе Висляя Поляна связано непосредственно с церковью, которая была деревянной, и относится к 1682 году. Храм из красного кирпича, каким мы его видим сегодня, был сооружен в 1792 году. В начале 30-х годов прошлого века церковь была закрыта властями. За годы безвременья исчезло внутреннее убранство храма, утрачен крест, пострадали от времени и людей стены храма. В 2009 году началось восстановление Троицкого храма. В этом есть, пусть небольшая, наша заслуга. Нам удалось привлечь внимание общественности к возрождению храма.

Данное исследование открыло для меня неизвестные ранее страницы истории села и помогло осознать связь происходящих в стране перемен с судьбами людей. Оно открыло для меня значимость культурного наследия наших предков.

ИСТОРИЯ ТЕРРИТОРИАЛЬНЫХ СПОРОВ, СВЯЗАННЫХ С ОСВОЕНИЕМ ЧЕРНОМОРСКОГО ШЕЛЬФА

Соколова Анастасия Александровна

Научный руководитель Селезнева Ольга Александровна

МБОУДОД ЦДОД «Малая академия», Краснодарский край, г. Краснодар

По прогнозам ученых, в XXI веке борьба между странами будет вестись за «черное золото» – нефть. Более 60 % новых месторождений нефти и газа обнаружены



под континентальным шельфом. Эксперты утверждают, что в течение следующих 10 – 15 лет отсюда будет поступать более 40 % сырья в мировом масштабе. Поэтому освоение морских ресурсов на континентальном шельфе становится приоритетным направлением в развитии экономики причерноморских государств. В Черном море пять государств – Болгария, Румыния, Турция, Россия и Украина уже приступили к разведке на наличие сырья в черноморском шельфе. При этом наличие развитой транспортной инфраструктуры черноморского бассейна делают проекты на шельфе Черного моря привлекательными даже в случае ограниченных запасов углеводородов.

Изучение истории территориальных проблем, связанных с освоением черноморского шельфа являются актуальной проблемой. Ведь правильное понимание и знание территориального спора, истории его возникновения, этапов развития являются необходимыми условиями и для мирного разрешения споров, и для успешного проведения внешнеполитического курса государства.

Цель работы: изучить историю территориальных споров, связанных с освоением черноморского шельфа.

Гипотеза исследования: С обнаружением нефти и газа в черноморском континентальном шельфе будет увеличиваться количество территориальных споров.

В ходе исследования моя гипотеза подтвердилась. Действительно, с обнаружением нефти и газа в черноморском континентальном шельфе, увеличивается количество территориальных споров, связанных с наличием запасов нефти и газа. Анализ всех составляющих территориального спора вокруг шельфа Черного моря показывает, что в основе конфликтов лежат конкретные экономические интересы вовлеченных в него сторон.

Активными изысканиями на шельфе Черного моря занимаются Украина, Румыния и Россия. Турция и Болгария также ведут работы на шельфе Черного моря. Однако на настоящий момент лишь три скважины были пробурены и все три находятся на турецком шельфе. В Грузии из-за нестабильности политической жизни проекты не реализуются из-за нерешенности вопроса о выборе перспективных площадей шельфа для дальнейших исследований.

Каждая из черноморских стран пытается доказать, что располагает правами на как можно большую территорию секторов в черноморском шельфе. Не дожидаясь окончательного урегулирования территориальных претензий, Румыния и Украина перенесли свои споры в Международный суд в Гааге. Румыния предъявляет претензии и к Болгарии. Переговоры еще не завершились, но если дело не дойдет до соглашения, то решать спор опять придется в Гааге.

Пока слово «конфликт» является слишком сильным для характеристики вероятного развития споров вокруг разграничения прав на черноморский шельф. Война между причерноморскими государствами явилась бы катастрофой для их самих, и они это осознают. Маловероятно, что кто-либо из причерноморских государств способен ввязаться в войну, чтобы реализовать свои территориальные притязания, но нельзя при этом забывать о Румынии, которая ведет агрессивную внешнюю политику. А пока неурегулированные вопросы по континентальному шельфу могут использоваться как метод давления, как это было у России с Украиной по поводу проходящего по дну Черного моря российского газопровода «Южный поток».



МОЙ РОД-МОЯ КРЕПОСТЬ. РОДОСЛОВНАЯ РОДА ЯХУТЛОВЫХ

Яхутлова Марина Нурбиевна

Научный руководитель Мидова Фатимат Тембулатовна

МКОУ ООШ №2, Кабардино-Балкарская Республика, с. п. Малка

Каждый из нас часто задумывается над вопросами: «Кто мы? Откуда мы? Где начинаются корни моей семьи и моего народа?» Эти вопросы давно тревожили меня и пробудили интерес к изучению истории моего рода, истории моей семьи. За последнее время возрос интерес к проблеме изучения родословной. Хорошо, что проводится такой конкурс, и я получила возможность заниматься изучением моей родословной и участвовать в нём. Мой отец, моя мать, дедушка и бабушка, братья и сёстры – это мой Мир, моя Планета, моя Родина. Память - она нужна всем, чтобы помнить о наших мудрых и древних прародителях, от которых начался наш род и наша фамилия. Так было во все времена истории человечества, в момент перелома и кризиса люди всегда обращались в прошлое, к своим корням и истокам, пытались найти правильные ответы на происходящее. Человек должен осознать, что кроме его самого и его семьи существует целый род, у которого, как и у любого государства, есть своя история. Каждый человек, не знающий своего прошлого, своей истории, не будет знать своего настоящего. Когда человек знает свою родословную, это больше чем эрудированность и любознательность. Это рождает в нём чувство причастности к роду, за который он в ответе и, который, ответственен за него. В старину в нашем народе не уважали человека, который не знал своей родословной до седьмого колена. Такое знание характеризовало его как надёжного, ответственного человека, что на него можно положиться.

Я начала изучение нашей родословной по рассказам и воспоминаниям родных – живых свидетелей. Из рассказов старейшины нашего рода – Яхутлова Мухамеда Беталовича, я узнала, что род Яхутловых берёт своё начало от донского казака Хариса – фамилия не известна, участника крестьянского восстания 1670-1671г под предводительством Степана Тимофеевича Разина. После жестокого подавления восстания правительственными войсками многие её участники бежали кто куда. Так, Харис оказался среди кабардинцев в то время в районе Бештау. Его близким другом стал кабардинец по имени Камбулат из рода Дышекова. Они заплатили выкупную сумму своему князю, освободились, переселились в с. Лечинкай. Он женился на кабардинке, у них родились семеро сыновей. Харис прославился в округе кузнецом-мастером «золотые руки». Местный князь Кайтуко однажды позвал его к себе и поинтересовался как у него идут дела, на что Харис ответил, что ему повезло, у него роились семеро сыновей и князь дал ему фамилию «Ехьулэ- Яхутлов- Везучий».

Так, проведя исследовательскую работу, я изучила истоки моего рода, все тяготы, пройденные моими предками, смогла соприкоснуться с их жизнью. Я изучила и узнала, как славные представители рода Яхутловых жили и творили свою историю, которая отражает историю нашей страны.

Помню, значит, живу! Память. Она нужна всем. Нам нужно помнить, что все, что мы имеем, создано нашими дедами и отцами, что мы всего лишь продолжаем то дело, которое делали наши предшественники.



«ПЕТЕРБУРГСКИЕ ПИСЬМА» В.Ф. ОДОЕВСКОГО В «МОСКОВСКОМ НАБЛЮДАТЕЛЕ»: К ВОПРОСУ О СУДЬБАХ РОССИИ

Сытина Юлия Николаевна

Научный руководитель Батунова Татьяна Константиновна

Государственное образовательное учреждение высшего профессионального образования Московский государственный областной университет, г. Москва

В.Ф. Одоевский был ярким представителем русской культуры «золотого века», видным государственным и общественным деятелем. Вся жизнь и энергия его были посвящены служению Родине, её культуре, науке, обществу. Раздумья В.Ф. Одоевского о путях дальнейшего развития России нашли отражение и в его творчестве, например, в «Петербургских письмах», опубликованных в первом номере 1835 года энциклопедического журнала «Московский наблюдатель».

Отличительными чертами русского общества, начиная с 1820-х годов, стали обостренный интерес к окружающей действительности и стремление к национальному. В преодолении чужеродного, искусственного и в осознании самобытного, народного видело большинство политиков и деятелей культуры задачу искусства и государственной политики, что отразилось и в официальной идеологии эпохи: «Самодержавие, православие, народность».

Важную роль в культурном процессе середины и второй половины 1830-х годов сыграл журнал «Московский наблюдатель», авторами которого были большей частью бывшие любомудры, идеалисты и высокообразованные интеллектуалы: С.П. Шевырев, М.П. Погодин, И.В. Киреевский, А.С. Хомяков, Н.Ф. Павлов, Е.А. Боратынский, Н.М. Языков.

Авторы журнала придерживались преимущественно монархических взглядов. Однако, поддерживая верховную власть, они прекрасно осознавали социальные и духовные недуги, разедававшие Россию и не жалели красок для сатирического изображения чиновничества и дворянства. Едкие сатирические зарисовки из жизни правящих классов появляются на страницах «Московского наблюдателя» в «Петербургских письмах» В.Ф. Одоевского, «Черном человеке» Н.Ф. Павлова, «На выздоровление Лукула» А.С. Пушкина, в «Смеси».

Критиков и литераторов «Московского наблюдателя», бывших большей частью представителями родовитых семей, глубоко волновали судьба и историческая роль дворянства. Тоска по былой дворянской славе и надежда на возрождение этого класса появлялись в статьях В.П. Андросова, «Маскараде» Н.Ф. Павлова. Звучит эта тема и в «Петербургских письмах» В.Ф. Одоевского.

Немало страниц «Московского наблюдателя» посвящено раздумьям писателей об их собственной роли в развитии России, о задачах, которые стоят перед ними, и о путях их решения. Для В.Ф. Одоевского глубоко личным был вопрос о том, на каком поприще образованный человек может принести больше пользы обществу: на литературном, или же на государственной службе? Писатель не нашел универсального ответа на этот вопрос, однако для себя, в конце концов, выбрал второе.

Пожалуй, не будет преувеличением сказать, что всех основных авторов «Московского наблюдателя» глубоко волновала дальнейшая судьба России. Единые в искренней любви к Родине, «наблюдатели», однако же, довольно далеко расходились в оценке её прошлого и настоящего, в определении наилучших путей дальнейшего развития



страны и в осознании исторической миссии России.

В «Московском наблюдателе» уже ошутимы зарождающиеся споры между западниками и славянофилами, связанные с проблемами политического устройства государства, взаимоотношений России и Европы, оценкой реформ Петра I, осмыслением роли научного и научно-технического прогресса в развитии общества. Позиция В.Ф. Одоевского в этих спорах носила независимый и самобытный характер, сочетая провиденциальное понимание истории и стремление к духовному самосовершенствованию с активным деятельным началом, верой во блага просвещения и научно-технического прогресса.

РЕЛИГИЯ И ЕЕ РОЛЬ В СОВРЕМЕННОМ РОССИЙСКОМ ОБЩЕСТВЕ

Цветкова Евгения Валерьевна

Научный руководитель Кузнецов Валерий Иванович

ГБОУ СПО «Ржевский колледж», Тверская область, г. Ржев

Работа посвящена исследованию религии, а также взаимоотношениям между государством и церковью в современной России. Актуальность проблемы связана с «религиозным бумом» на стыке столетий, а также с неоднозначностью подходов к изучению религиозного сознания. Поэтому, исследование религии, ее места и значения в обществе возможно только на стыке наук.

Религия представляет особый тип мировоззрения, переплетающийся с мифологией и противостоящий атеизму. Религиозное мировоззрение многопланово, но в любом случае его основу составляет вера. На первый план в исследовании мировоззренческого начала в религии выходит вопрос о соотношении рационального и иррационального. Поэтому религия и наука противостоят друг другу. Их многовековая борьба привела к модернизации мировоззренческих основ религии.

Религия – это особая система морально – этических норм и ценностей. В связи с этим, возникли две противоположные модели нравственности: светская и религиозная. В современных монотеистических религиях мораль имеет разную специфическую окраску. На наш взгляд, современная христианская мораль находится в состоянии кризиса, и это особенно заметно в западном христианстве. Тем не менее, влияние религии на формирование нравственного сознания несомненно. Поэтому нравственное возрождение российского общества в значительной степени связано и с религиозными идеалами и ценностями.

Религия – важнейшая форма духовной культуры, и в этом качестве она может играть как положительную, так и отрицательную роль. Но в любом случае, религиозное отношение к действительности в значительной степени позволяет людям увидеть и осмыслить ее духовную основу. Несмотря на многие противоречия в системе «религия – культура», религия играет большую роль в плане формирования современного экологического мышления. Культурный человек, даже не являясь верующим, должен знать основы религии своего народа и соседних народов. В этом смысле, религиозная культура – часть общечеловеческой культуры.

Россия конца 20 – начала 21 вв. – страна «религиозного возрождения». В связи с этим, актуализировался вопрос о характере взаимодействия общества, государства, церкви и науки. В этом плане современное российское государство все больше



сползает к клирицизму. В светском государстве, коим считается Россия, не должно быть прямой религиозной пропаганды. Быть верующим или атеистом – это дело личное, дело отдельного гражданина. К тому же практика показывает, что религиозная мораль – не панацея от нравственного одичания общества, которое продолжается. Дальнейший прогресс человечества все же связан, прежде всего, с наукой, а также с общечеловеческими ценностями.

Светское государство – важнейшее условие демократии. Церковь является частью политической системы общества только в рамках теологического или клерикального государства. В светском обществе цели церкви и государства во многом совпадают (укрепление общества), но пути разные. Церковь не должна заниматься политикой, это – прерогатива современного демократического государства.

ЭКЗИСТЕНЦИАЛЬНАЯ ПРИРОДА ПРЕСТУПЛЕНИЯ ПО РАБОТАМ А.КАМЮ

Тупицына Екатерина Алексеевна

Научный руководитель Камалова Валентина Михайловна

МАОУ «Гимназия №10», Новосибирская область, г. Новосибирск

Преступления и история их существования столь же продолжительна, сколь продолжительна история рода человеческого на Земле; проблема преступления – общественно опасного деяния: действия или бездействия, поднималась значимыми западными и отечественными философами и литераторами, и в своих исканиях каждый из них приходил к разным выводам. Она актуальна и по сей день – XX век заставил многих по-новому взглянуть на нее: Альбер Камю, французский философ двадцатого века, предположил, что лучше всего этот взгляд следует пропустить через категорию абсурда, когда стирается грань между милосердием и убийством, то есть абсурд – это такое положение вещей, в котором нет высшего смысла.

Проанализировав работы философа, можно однозначно ответить на вопрос «имеем ли мы право убивать ближнего или находить оправдание его убийству?» Ответ: нет, - это исходит из анализа двух важнейших категорий его философии: абсурда и метафизического бунта, переходящего в бунт исторический и характеризующийся следующими этапами: царевубийство, богоубийство, индивидуальный и государственный террор. Камю подчеркивает, что строго выверенная установка абсурда не может оправдать убийство. Отрицая самоубийство, абсурд отрицает и убийство, ведь нельзя оправдать второе, будучи враждебно настроенным к первому: человек, ценящий жизнь, всегда будет ценить как свою жизнь, так и жизнь других.

Что подразумевает собой царевубийство? Убийство не столько личности короля, сколько принципа божественности власти. К тиранубийству добавили еще и осознанное богоубийство: «*при отрицании Бога не забудь убить короля*». В 60-х годах в борьбу против Бога вступают нигилисты, ставящие во главу угла разум: «*Если мне противно быть безнравственным, то я заставлю себя быть таковым*», - так описывал Кропоткин образ мысли русского нигилиста; затем вступают Кравчинский, Засулич и Сазонов: нигилизм в России завершается терроризмом. Индивидуальный террор перетекает в террор государственный: в России он существовал в лице коммунизма, возжелавшего создать на земле без Бога царство обожествленного человека. Подводя



итоги, Камю приходит к противопоставлению бунта и революции, ибо бунт – это протест человека против превращения в вещь, а революция предполагает абсолютную его податливость.

В романе «Посторонний» Камю также уделяет внимание проблеме преступления: главный герой неожиданно убивает араба, но его главное преступление заключается в том, что в какой-то момент он открыл для себя бессмысленность жизни, что и сделало его отчужденным и отстраненным. Камю сам дал исчерпывающее описание героя: *«он ни добр, ни зол, ни нравственен, ни безнравственен, он просто составляет особую породу людей – людей абсурда»*.

Мерсо становится не только идеологом абсурда, но и Христом (*«единственным Христом, которого мы заслуживаем»*), а судьбы – фарисеями, отвергающими человека, который не желает лгать и поэтому говорит абсолютную правду о чувствах и о человеческом сердце.

Что касается моего мнения, то я согласна с Камю, который говорил о том, что убийство не может быть оправдано. Ничто на свете не может цениться выше, чем человеческая жизнь, поэтому никто и ничто не имеет права на нее посягнуть. Мы должны понимать, что, оправдывая убийцу, мы, прежде всего, отрицаем ценность жизни. Как сказал И. Фихте, *«каков человек – такова его философия»*. Экзистенциализм возникает в XX веке, в период общей беспокойности и воин и отражает самочувствие человека, поставленного между жизнью и смертью, бытием и небытием.

ГЕОИНФОРМАЦИОННАЯ КАРТА АРХЕОЛОГИЧЕСКИХ ОБЪЕКТОВ ОХОТСКОГО ПОБЕРЕЖЬЯ (МАГАДАНСКАЯ ОБЛАСТЬ)

Дубов Артем Дмитриевич

Научный руководитель Понкратова Ирина Юрьевна

ФГБОУ ВПО «Северо-Восточный государственный университет», г. Магадан

Применение географо-информационной системы в археологии Севера Дальнего Востока России сделало возможным создание геоинформационной карты «Археологические объекты Охотского побережья Магаданской области». При этом использовалось программное обеспечение ArcInfo 10 Lab Kit компании ESRI, которое позволило перевести базу данных в электронный реестр, интегрированный в геоинформационной карте, отобразить объекты на карте, на базе ГИС создать информационный сайт «Археология. Магаданская область», включающий археологическую карту, а также базу данных об археологических культурах и памятниках Охотского побережья.

При составлении базы данных для ГИС-карты были использованы такие критерии археологических памятников, как координаты объекта, номер объекта, название объекта, датировка объекта по С14 и/или календарная дата, тип памятника, административный район, регистрационный номер объекта, тип датировки, культура.

Источниками для формирования геоинформационной карты и составления базы данных, определения координатной привязки объектов стали топографические карты и опубликованные данные об археологических объектах из работ Н.Н. Дикова, Т.М. Диковой, Р.С. Васильевского, А.И. Лебединцева, А.А. Орехова, А.А. Прута, С.Б. Слободина и др.

На карте послойно отображались стоянки Токаревской и Древнекорякской культур,



объекты без определенной культурной принадлежности. Для базы данных был собран материал о 12 памятниках Токаревской культуры, входящих в ареал Магаданской области, о 51 объекте Древнекоряжской культуры, о 4 объектах без определенной культурной принадлежности.

Не все объекты, внесенные в базу данных, удалось отобразить на карте (стоянки Школьная, Березовая, Архинджа, Рыбачье, Комар, Антара, Кушка и др.), что связано с рядом проблем. Так, практически все объекты не имеют точного местоположения – документация по ним, если и имеется, то она далеко не полная. В первые годы археологического изучения Охотского побережья после проведенных разведок коллекции вывозились в фонды музеев за пределы Магаданской области; часть объектов на Охотском побережье была открыта геологами или сотрудниками заповедника «Магаданский», которые передавали обнаруженные ими археологические материалы в лабораторию истории и археологии СВКНИИ ДВО РАН (г. Магадан), где проводился только анализ артефактов и только на основании аналогий определялись культурная принадлежность объектов, их датировки.

Составление базы данных и нанесение уже известных объектов на карту позволило определить ряд потенциальных для исследования мест, критериями выделения для которых стали наличие удобных для проживания бухт и устьев нерестовых рек. Это побережье бухты Лужина, Мотыклейского залива, бухты Мелководной, Кекурного залива, территория от Ямской губы до устья р. Таватум, побережье п-ова Тайгонос. Кроме этого, в связи с неопределенной информацией и природным разрушением необходимо обследовать открытые ранее объекты Древнекоряжской культуры на мысах Чирикова, Скалистый, Первый, Таран, Алевина поселения Река Авара, Сиглан, Сивуч, Кип-Кич, Иткилан, Варганчик, жертвенник на острове Буян, Таватум, Наяхан, Кушка, Мыс Вархаламский, Архинджа, Рыбачье, Комар, Бургаули, Антара и др.

Проведенная работа явилась первым опытом по внедрению геоинформационной системы в археологию Севера Дальнего Востока России. Возможно, не все объекты учтены, не исключены погрешности в местоположении некоторых памятников. Автор будет признателен за любые замечания и предложения, которые помогут уточнить, дополнить предлагаемую карту археологических объектов, а также скорректировать геоинформационную карту археологических объектов Севера Дальнего Востока России.

ИСТОРИЯ СВЯТОТРОИЦКОЙ СИМЕОНОВОЙ ОБИТЕЛИ МИЛОСЕРДИЯ ПОСЕЛКА САРАКТАШ

Ефимова Людмила Александровна

Научный руководитель Воеводина Светлана Витальевна

ОТЖТ ОриПС - филиала СамГУПС, Оренбургская область, г. Оренбург

Миллионы людей на земном шаре являются приверженцами христианства

Примерно в 1943-1944 году саракташцы создали религиозную общину, которую позже назвали Симеоновской- в честь почитаемого в Уральском крае праведного Семеона Верхотурского. В Саракташе же в конце 1944 года с разрешения уполномоченного по делам РПЦ при Оренбургском облисполкоме появился молитвенный дом, который представлял собой половину жилого дома и располагался по адресу переулок Железнодорожный (ныне улица Свердлова 25). Правда, официально он не



был зарегистрирован, что дало право Саракташскому райсовету запретить богослужения. Шло время, из молитвенного дома вырос маленький храм во дворе одного из священнослужителей. А после того как злоумышленники 13 мая 1964 года сожгли Казанскую церковь в Черкассах. Наступила долгая пауза в богослужениях.

Возрождение духовной жизни в поселке Саракташ ознаменовалось чудом. В апреле 1990 года обновилась Казанская икона Пресвятой Богородицы.

24 сентября 1992 года митрополитом Леонтием (†1999) был освящен полностью восстановленный храм святого и праведного Симеона Верхотурского.

Спустя 10 лет храм был вынужденно демонтирован из-за ветхости здания. 21 сентября 2001 года на его месте по благословлению архиепископа Оренбургского и Бузулукского Валентина был совершен чин закладки величественного шестипрестольного Свято-Троицкого собора (в полтора раза уменьшенной копии Казанского кафедрального собора, взорванного большевиками в Оренбурге).

Таким образом, храм за который столько времени боролись верующие Саракташа, подобно горчичному зернышку, стал основой Свято-Троицкой Симеоновской Обители Милосердия.

В 2010 году исполнилось 20 лет со дня образования Свято-Троицкой Симеоновской Обители Милосердия.

В моей работе представлен материал, в котором подробно показана работа Русской православной церкви по укреплению духовно-нравственных принципов.

Я попыталась, на конкретном примере, показать, что такое милосердие, и почему Храм п. Саракташ назван Обитель Милосердия.

Так же попыталась ответить на вопросы:

- что дает духовная культура человеку?

- что является основной ценностью семьи?

- как церковь может помочь детям сиротам, а так же беспомощным пожилым людям?

Приобщение к духовной культуре с раннего детства, приобщение к занятиям спортом является неотъемлемой частью нравственного воспитания.

Моя работа является примером одного из направлений работы по укреплению и формированию духовных ценностей.

РОЛЬ РЕЛИГИИ В ДУХОВНО-НРАВСТВЕННОМ РАЗВИТИИ ОБЩЕСТВА

Кораблёва Виктория Дмитриевна

Научный руководитель Дедегкаева Зарема Аршавировна

МБОУ СОШ № 11, РСО-Алания, г. Владикавказ

Сейчас наше общество переживает духовно-нравственный кризис, который охватил все сферы жизни. Особенно уязвимыми стали нравственность, культура, патриотизм, духовность. Молодежь не в меньшей степени, чем старшее поколение, почувствовала разрушение морально-нравственных опор в жизни общества и личности, и это вызвало определенное ее стремление к религии.

Целью данной работы является определение места и роли религии в современном обществе, отношения молодежи к религии.

Основные задачи работы:



1) определить понятие и сущность религии;
2) рассмотреть религию как основу духовной культуры общества и ее роль в жизни общества;

3) проанализировать отношение современной молодежи к религии.

Методы исследования – анализ теоретической литературы, научных статей, обобщение социологических исследований, анкетирование и интерпретация полученных результатов.

Государство признало, что церковь является одним из важнейших социальных институтов, чей духовный потенциал и многовековое культурное наследие оказывают существенное влияние на формирование духовных, культурных и национальных традиций нашего народа.

Проблема развития духовности и нравственности молодого поколения - одна из самых актуальных в современном обществе. Религия, как носитель нравственных идеалов и хранитель культурных традиций, имеет высокую ценность в глазах современной молодежи. В этой связи сила религиозной этики все более активно используется в целях формирования нравственного и духовного мира подрастающего гражданина.

НЕКОТОРЫЕ АСПЕКТЫ ИЗУЧЕНИЯ ВОЛОС (НА ПРИМЕРЕ ТРЕХ ПОГРЕБЕНИЙ МОГИЛЬНИКА БОЯНОВО)

Шлыкова Анна Васильевна

Научный руководитель Жеребцова Екатерина Александровна

МБОУ «Лицей № 1» г. Перми, Пермский Край, Пермь

Актуальность работы: исследуя волосы человека, жившего много веков назад, мы узнаем самую разную информацию о наших предках. Исследования проводились осенью 2012 года по материалам найденным в ходе раскопок летом 2012 года. **Цель работы:** Выяснить что можно узнать о человеке, исследуя его волосы **Методы работы:** на первом этапе - полевые работы, разбор погребений. Следующий этап-изучение волос в лаборатории с помощью таблиц, получение данных о структуре, длине волос. Еще в древности к волосам было особое отношение у многих народов.

Мы выяснили что волос состоит из луковицы и стержня. В течении жизни человека волосы периодически меняются и могут быть носителем информации о здоровье человека. Волосы хранят память о человеке. События нашей жизни, наши эмоции - все это отражается на состоянии волос и даже на их структуре. Волосы словно записывают информацию о нас.

Специальный погребальный обряд позволили хорошо сохраниться останкам людей, живших много веков назад. Очень хорошо сохранились волосы. Мы рассмотрели основные методы исследования волос. В своей работе я исследую волосы, найденные в июне 2012 года в трех погребениях могильника Бояново, на цвет и форму. Форма и цвет волос являются хорошим расово-диагностическим признаком. Данные, полученные при исследовании волос с учетом данных об антропологическом материале и сопутствующем инвентаре, [3] могут позволить отнести этих людей к финно-угорским народам - так называемая « уральская раса». Мы выделили мифы и легенды, связанные с волосами.

Перспективы исследования при наличии особых приборов можно провести спек-



трофотометрический анализ. Эти данные могут дать более полные представления о древних людях, похороненных на могильнике Бояново.

В заключение хочется сказать, что по данным переписи населения Российской Федерации 2002 года 2 650 402 человека признали себя финно-уграми. Однако опыт показывает, что по всей вероятности большое количество этнических финно-угров, возможно даже половина, предпочли назваться русскими. Таким образом, общее количество финно-угров, проживающих на территории России, в действительности составляет 5 миллионов человек или больше.

ЖЕНЩИНЫ В ГОДЫ ГРАЖДАНСКОЙ ВОЙНЫ: РОЛЬ И МЕСТО

Лагода Валерия Александровна

Научный руководитель Бухаренкова Ольга Юрьевна

ГОУ ВПО МГОИ, Московская область, г. Орехово-Зуево

Гражданская война продолжает оставаться одним из важнейших событий отечественной истории. Она оставила неизгладимый след в памяти народов России, ее последствия и сегодня ощущаются в политической, экономической и духовной сферах жизни нашего общества.

Общепринятой точкой зрения является представление о Гражданской войне, как о войне мужчин. Женщины в основном изображаются как самоотверженные медсестры, романтические шпионки, или храбрые леди, взвалившие на себя заботу о домашнем хозяйстве в отсутствие своих мужей. Мужчины в это время уходили на войну, жили в заражённых микробами лагерях, участвовали в кровопролитных сражениях, томились в страшных лагерях для военнопленных, и умирали ужасной, но героической смертью. Эта типичная картина распределения гендерных ролей не может рассказать всей истории. Мужчины были не единственными, кто вёл войну. Женщины также носили оружие и ходили в атаку. Как и мужчины, они жили в лагерях, страдали в тюрьмах и умирали за правое дело.

Опыт всемирной и отечественной истории показывает: место женщины в обществе устанавливалось по мужчине, от которого она зависела; основные обязанности женщин в семье и по дому не исключали их из других форм труда; труд женщин в домохозяйстве и вне него всегда считался менее важным, чем мужская работа. Лишь немногие женщины преодолевали ограничения, накладываемые на их жизнь обществом, но даже они сталкивались с задаваемыми культурой преимущественно негативными представлениями о женщинах и с убеждением в том, что они должны подчиняться мужчинам. В России практически никогда не существовало общих для всех женщин интересов или мотивов поведения, ибо россиянки психологически резко различались между собой в зависимости от сословной принадлежности, профессии, степени приобщения к культуре и политике.

В России в целом «женский вопрос» был смещен в сферу семейных отношений. В 1917 году наблюдалась уникальная ситуация: подавляющее большинство женщин, независимо от образованности и сословно-классовых интересов, оказались на время объединены общими эмоциональными и ценностными установками. В их числе были неприятие бессмысленной, как казалось, войны, желание жить в стабильном обществе, борьба за сохранение семьи, беспокойство за жизнь детей, тревога за фронтовиков,



недовольство общим падением нравов в стране. В той или иной степени все эти моменты присутствовали в сознании женщин и до революции. Но после получения избирательных прав, женщинам, особенно образованным, стало свойственно ощущение своей политической и социальной значимости.

В связи с изменением общественного строя в России в результате Октябрьской революции и захвата власти большевиками, в вопросе о пребывании женщин на театре военных действий произошли некоторые изменения.

Еще одна особенность того времени - разделение населения страны на 2 противоположных лагеря - «красных» и «белых», в которых вместе с мужчинами оказались и женщины. И они проявили самоотверженность по обе стороны баррикад.

Победив в нелегкой борьбе, Советская власть приступила к строительству нового общества. Женщины получили равные права с мужчинами во всех сферах жизни и деятельности, в том числе и в военной.

КАМЕННЫЕ ОРУДИЯ, НАЙДЕННЫЕ В ТУКУЛАНАХ ВИЛЮЙСКОГО УЛУСА

Саввинов Михаил Сергеевич

Научный руководитель Кычкина Оксана Ивановна

*МБОУ Вилюйская СОШ № 3 им. Героя Н.С. Степанова», Республика Саха,
г. Вилюйск*

Мы седьмой год занимаемся в кружке «Юный краевед» при краеведческом музее им. Героя Труда П.Х. Староватова. Летом с 2007 года участвуем в экспедициях по родному краю организованных музеем. В экспедициях узнаем много интересного, находим много материалов для будущей исследовательской работы. Меня очень заинтересовали осколки камней найденных в тукулане Кысыл Сыр Борогона. Это были не просто камни, а инструменты, орудия труда древнего человека.

Проблема: В тукуланах есть стоянки древнего человека, но они не изучены.

Цель работы: изучение каменных орудий труда древнего человека, найденных в тукуланах.

Задачи: - раскрытие содержания работы экспедиции школьников;

- изучение научно-популярной литературы по археологии Якутии;

- описание и классификация археологических находок экспедиции;

Объектом изучения являются тукуланы Вилюйского улуса (района), а **предметом** являются каменные орудия труда древнего человека.

Практическая значимость работы: Практическая значимость работы заключается в том, что нашу работу можно использовать как основу для дальнейшего исследования вилюйских тукуланов, а находки экспедиции можно использовать на уроках истории как наглядный краеведческий материал.

На основании находок можем утверждать, что в тукуланах мы обнаружили следы древних культур от палеолита до железного века. Здесь должны быть места стоянки, но они погребены под слоем песка, а в выдуваемых местах культурный слой выветрен. Пески Кысыл Сыра – это памятник археологии, который ждёт своих будущих исследователей. Место стоянки необходимо включить в перечень археологических памятников Якутии.



Стоянки обычно располагаются в хорошо сдуваемых местах с целью защиты от обильного гнуса: комаров, мошек и слепней. Такими местами являются приустьевые мысы притоков крупных рек, близлежащие к рекам системы озер. Тукуланы Кысыл Сыр и Махатта – открытые места, поэтому древним людям работать там было легко. Рядом были галечники, где они добывали камни для изготовления орудий труда. А неподалеку от тукулана Кысыл Сыр есть места с хорошей белой глиной для изготовления сосудов.

Наши находки хранятся в музее, являются свидетельством материальной культуры древней истории нашего края.

ТЕОРИЯ РАЗВИТИЯ СОВРЕМЕННОЙ ЦИВИЛИЗАЦИИ. ОТ АНАЛИЗА К ПРОГНОЗАМ

Волохова Александра Михайловна

Научный руководитель Кузнецова Людмила Владимировна

ОГАОУ Губернаторский Светленский лицей, г. Томск, п. Светлый

Современное общество обладает запасом грандиозных ресурсов, построило множество городов, центров науки и культуры, научилось управлять стихиями природы, покорило глубины океана и высоты гор, познало тайны космоса и много другое. Но к сожалению, с ростом и развитием науки и техники общество не стало добрее, человечнее, богаче интеллектуально и духовно. Тогда возникает закономерный вопрос - а куда мы движемся? Как только возникает вопрос, он нуждается в решении. Общество сегодня не желает знать, к чему приведут результаты его деятельности, не готово остановиться и прекратить скорость бесконечного потребительства и бездуховности. Поэтому, я считаю, тема, которую я хочу затронуть в своей работе, очень актуальна.

На протяжении долгого времени человек жил в разных «состояниях» общества, от общины до цивилизации. Со временем люди развивались, находили ответы на вопросы, вместе с ним развивалось общество и это становилось началом новой цивилизации. История человечества циклична, и мы можем наблюдать взлеты и падения многих цивилизаций, сменяющих друг друга. В XIX – XX веке появилось много теорий великих мыслителей – П. Сорокина, О. Шпенглера, Данилевского и других. Человечеству уже известно, какие цивилизации были до современного времени, но осталось неизвестно: где зародиться новая цивилизация, что будет дальше, в каком мире мы будем жить? Поэтому я решила попробовать, сделать прогноз, как будет развиваться цивилизация в будущем. Мне очень интересна эта тема, и я считаю ее только началом своих будущих работ.

Цель исследования – попытка собственного культурологического анализа состояния современной цивилизации в контексте существующих теорий.

Задачи исследования – рассмотреть историю становления самого термина цивилизация; изучить основные теории развития цивилизаций и другие материалы по этой теме; попробовать сделать собственный прогноз, с опорой на труды философов.

Когда мы употребляем понятие «цивилизация», то речь идет о термине, который несет чрезвычайно большую семантическую и этимологическую нагрузку. Однозначной его трактовки нет ни в отечественной, ни в зарубежной науке. В своей работе под цивилизацией я понимаю высшую ступень организации и развития человеческого общества, высшая и в логическом, и в историческом плане. Общество как совокуп-



ность взаимосвязанных, взаимодействующих личностей состоит из ряда иерархических ступеней. Главное в цивилизации — определенная система ценностей, выработанная и подкрепленная длительным историческим опытом, общими или близкими условиями существования и развития.

Основной движущей силой развития цивилизации становятся новые поколения людей. Человечеству нужно поколение одаренных детей. В связи с этим актуальнейшим становится задачи изменения системы современного образования. Мы свидетели и участники не просто зарождения новой эпохи, а зарождения новой - Всемирной цивилизации. Будущее человечества во многом определяется стремлением человека к саморазвитию.

Необходимо принципиально менять научный поиск от философии потребления, к философии восполнения. Сегодня очевиден тот факт, что мир становится все более взаимозависимой социальной системой. Нашим будущим миром будут управлять информация и технология. Необходима информационная грамотность, способная противостоять натиску глобального потока информации. Однако будущее строим мы сами, поэтому очень важно сегодня оценить все риски развития цивилизации и приняв необходимые решения на уровне государства и общество начать двигаться по направлению к совершенствованию и развитию.

ДОРОГОЙ ДРУЖБЫ И СОТРУДНИЧЕСТВА (СТРАНИЦЫ ИСТОРИИ РОССИЙСКО-ИНДИЙСКИХ ВЗАИМООТНОШЕНИЙ)

Ахмад Файсал Иштиакович

Научный руководитель Ярулина Людмила Абильевна

МБОУ «Гимназия № 122 им. Ж.А Зайцевой», республика Татарстан, г. Казань

В Татарстане особые отношения к Индии, к её истории и культуре. Общие моральные идеалы, вера в силу добра, национальная культурная эстетика близкие сушности татарстанского народа. **Цель** нашего исследования - изучить основные направления российско-индийского сотрудничества. Для достижения данной цели необходимо решить следствие **задачи**: проанализировать историю российско-индийского сотрудничества; определить сушность современных связей; исследовать основные направления деятельности казанского центра по развития культурных связей Татарстана и Индии. Достоверность полученных выводов будут подтверждены, с помощью следующих **научных методов**: анализ научной литературы; собеседования с сотрудниками центра; конструктивное моделирование.

В ходе нашей работы нам впервые удалось не только разработать классификацию этапов развития российско-индийских отношений с X века до настоящего времени, но и дать характеристику, каждому из них. I этап - XV века **ознакомительный**, связан с путешествием в Индию тверского купца Афанасия Никитина в 1469-1474 годах. II этап – 1900-1946 годы - **консульский**. Будучи колонией Великобритании, Россия имела право открыть только своё консульство в Индии консулом В. О. фон Клеммом во главе. III этап – **дипломатический** с 1947 года. Индия обретает независимость и налаживает тесные дипломатические связи с Россией. IV этап – **плодотворно-дружеский** – в 50-60-е годы XX века индийцы широко осваивали опыт Советского Союза. V этап – **обновленный и противоречивый** – на рубеже XX и XXI веков и продолжается



сейчас. Данный этап состоит из 2-х стадий развития: временное отдаление друг от друга и модернизация сотрудничества. Первая стадия – охлаждение отношений связана с распадом СССР, с падением экономической и политической мощи России, а также с ориентацией Индии на США, а России – на запад. Вторая стадия – модернизация сотрудничества – основана на новой модели российско-индийского сотрудничества по формуле: «Россия и Индия – стратегические партнеры». Осознавая свою исключительную роль на азиатском континенте, три супердержавы (Россия, Индия и Китай) объединили свои усилия в борьбе за многополярный мир, за мир и стабильность в регионе, против исламского экстремизма, международного терроризма и наркобизнеса. Наряду с плодотворным политическим сотрудничеством, расширяются торгово-экономические и научно-технические связи. Центр по развитию культурных связей между Татарстаном и Индией, созданный при участии Посольства Индии и Администрации г. Казани, начал свою работу 18 мая 2000 года. Его бессменный руководитель – Жанна Владимировна Даниленко. Целью деятельности центра является расширение двухсторонних культурных связей. Для достижения поставленной цели центр решает следующие задачи: создать устойчивый интерес к индийской культуре, познакомить татарстанцев с современными достижениями Индии, содействовать культурным контактам Татарстана и Индии. Индия – родина моего отца, а Татарстан родина моей матери. Я родился и живу здесь, в России, поэтому я мечтаю о том времени, когда Россия и Индия объединят свои усилия в борьбе за мир и спокойствие, против экстремизма и терроризма во всем мире.

“АРАБСКАЯ ВЕСНА”: ПРИЧИНЫ И ПОСЛЕДСТВИЯ

Большов Роман Русланович

Научный руководитель Ярулина Людмила Абильевна

МБОУ “Гимназия №122 им. Ж.А. Зайцевой”, Республика Татарстан, г. Казань

Вот уже третий год на многих телеканалах мы видим кадры военных действий на Ближнем Востоке и Северной Африке.

А все началось 17 декабря 2010г. , когда не выдержав нищеты и произвола властей, тунисский юноша Мохаммед Буазизи облили себя горячим на площади перед мэрией и поджёг. Это стало той искрой, которая взорвала арабские страны Северной Африки и Ближнего Востока. Революция началась в Тунисе, затем она перекинулась в Алжир, Египет, Ливию, Йемен, Кувейт, Арабские Эмираты. Сегодня кровопролитные бои идут в Сирии. Эксперты называют это “эффектом домино”. Существует много мнений о том, кому была выгодна дестабилизация обстановки в арабском мире.

Цель нашего исследования-раскрыть сущность событий “арабской весны”, её причины и **последствия**.

Для достижения поставленной цели необходимо решить следующие **задачи**: выявить причины “арабской весны», изучить различные оценки событий “арабской весны», определить возможные последствия революции в арабских странах.

Для достоверности полученных выводов использованы следующие научные методы: анализ политической литературы, материалов периодической печати, интернета по проблеме, научного предвидения, консультации учёных.

Анализ политической и периодической литературы, событий в странах Северной



Африки и Ближнего Востока позволил нам определить как общие, так и региональные причины “арабской весны”. К общими причинами мы относим политические-бес-сменное нахождение у власти одного клана и социальные-коррупция чиновников и отсутствие социальных прав и свобод у молодёжи, безработица среди молодёжи

Кроме общих причин “арабской весны” мы выявили и региональные причины, характерные для той или иной страны.

Таким образом, мы признаём, что в то время, когда революционный процесс продолжается, трудно либо сделать какие-либо окончательные выводы. Анализируя действия разных стран, мы попытались определить, как оцениваются события странами, такими как США, Израилем, Россией, Китаем и Евросоюзом.

Сегодня весь мир старается предугадать дальнейшее развитие событий. Мы полагаем, что последствия “арабской весны” могут быть как на глобальном, так и на региональном уровне. На глобальном уровне это: снижение напряжённости в отношениях США и Ирана, расширение ареала революций, стремление США укрепить свои экономические позиции в регионе, новое сближение России с арабскими странами, усиление негативного отношения арабов к США.

На региональном уровне это: резкое ухудшение социально-экономической ситуации в регионе, разочарование молодёжи в итогах “арабской весны”, усиление позиций Ирана среди арабских стран, рост напряженности между поддерживающей США Турцией и арабским странами. Так или иначе, мы являемся свидетелями глобальных изменений в мире, которые, несомненно, приведут к серьёзным реформам в системе международных отношений. Возможны и новые потрясения. Важно, чтобы они не привели к гибели нашей цивилизации.

ТАТАРЫ НА СЛУЖБЕ ОТЕЧЕСТВУ

Сагадеев Максим Борисович

Научный руководитель Ярулина Людмила Абильевна

МБОУ «Гимназия №122 им. Ж.А.Зайцевой», Республика Татарстан, г.Казань

Понятие «родина» и «патриотизм» сегодня вызывают усмешку у молодежи. В эпоху, когда деньги становятся главной целью жизни, когда высокие моральные качества обесцениваются, особенно важно вспомнить, кому мы обязаны своей свободой и благосостоянием. Проблема воспитания патриотизма становится основополагающей в нашем мире. Цель нашей работы - исследовать историю славных подвигов воинов-татар на полях сражений. Для достижения поставленной цели необходимо решить следующие задачи: изучить раннюю историю русско-татарского сотрудничества (XII-XVII в.в.), исследовать вклад воинов-татар в победу над Наполеоном в Отечественной войне 1812 года и их участие в Первой мировой войне (1914-1918г.г.), узнать новые имена героев Великой Отечественной войны – уроженцев Татарстана. Для получения объективных и достоверных данных используются следующие научные методы: анализ научной, исторической литературы, консультации ученых, обзор материалов Национальной библиотеки и музеев города.

По мнению ученых, русские и татары воевали вместе против общих врагов уже в XIII веке. В русской летописи татарские войска впервые упоминаются в знаменитом Ледовом побоище. Анализ исторической литературы свидетельствует о том, что во-



ины-татары участвовали во всех военных кампаниях с XIII по XVII век. Они защищали границы России, освобождали Москву от поляков, воевали с турками и Крымом. И хотя татарские отряды были расформированы в петровское время, они запомнились России как доблестные воины.

Мы выяснили, что татары приняли активное участие в Отечественной войне 1812 года. Более 6000 воинов-татар, 500 000 рублей пожертвований, свыше 4 000 лошадей – таков вклад татар в победу над Наполеоном. 1-й, 2-й, 3-й Тептярские полки, сформированные из выходцев Поволжья и Приуралья, имели особую военную форму. Эти полки сражались в составе корпусов, возглавляемых Н.А.Тучковым, М.И.Платовым, П. В. Чичаговым, А. П. Тормасовым, М. Б. Барклаем-де-Толи и Денисом Давыдовым. Кстати, сам Д.Давыдов имел татарские корни, о чем он писал в одном из своих стихотворений. Татарские полки с победой дошли до Парижа, а затем с ликованием были встречены жителями Казани.

Нам удалось узнать, что во время Первой мировой войны в русскую армию было призвано около 1,5 млн. мусульман из числа татар и башкир. В знаменитой «дикой» дивизии был особый татарский полк. В годы Великой Отечественной войны воины-татары на полях сражений проявили лучшие качества народа - великую любовь к родине, ненависть к врагу, презрение к смерти, мужество и храбрость, выносливость и умение переносить любые трудности. Более 70 000 татар были отмечены боевыми наградами, 161 из них стал Героем Советского Союза.

Мы никогда не забудем наших героев-татарстанцев. Среди них Александр Матросов – по документам Шакирьян Мухамедьянов и другие, закрывшие своим телом огневую точку врага. Майор Даян Мурзин командовал партизанским отрядом в Чехии. 51 татарин участвовал в движении Сопротивления во Франции. Защита Брестской крепости вошла в историю войны и мало кто знает, что обороной крепости командовал сын татарского народа Петр Гаврилов.

Но особо надо упомянуть подвиг поэта-героя Мусы Джалиля. В 1942 году раненый Муса Джалиль попал в плен, где он организовал подпольную работу, за что был казнен гитлеровцами. В Моабитской тюрьме, зная о неминуемом приговоре, Муса Джалиль писал стихи о родине, о свободе. Муса Джалиль является символом мужества, твердости характера и любви к Родине.

ГОСУДАРСТВЕННО-ЦЕРКОВНЫЕ ОТНОШЕНИЯ В СОВРЕМЕННОЙ РОССИИ

Рукина София Юрьевна

Научный руководитель Камалова Валентина Михайловна

МАОУ «Гимназия №10», Новосибирская область, г. Новосибирск

Возросшая роль РПЦ в жизни общества отражает новый исторический этап в отношениях церкви и государства. Можно предположить, что новая волна сотрудничества этих двух институтов вызвана желанием государства привить гражданам единое восприятие действительности, объединить их, привить чувство патриотизма, приобщить к духовным ценностям. С момента распада СССР и установления демократии резко возросло количество преступлений. Очевидно, что правительство нуждается в помощи церковных организаций для повышения уровня самосознания



граждан. Этими фактами, по моему мнению, можно объяснить поддержку церкви со стороны государства.

Цель работы – анализ особенностей государственно-церковных отношений в современной России. Необходимо выяснить, соблюдается ли одна из основных статей Конституции РФ о светскости государства или же в нашей стране действует режим государственной церкви и она находится в привилегированном положении. 30 ноября 2010 года президентом Дмитрием Медведевым был подписан Федеральный закон «О передаче религиозным организациям имущества религиозного назначения», призванный восстановить справедливость после антирелигиозных действий советского правительства. Но к 1917 году Русская Церковь почти не имела своего имущества. Кроме того, в собственность РПЦ передаются протестантские и католические культовые здания. Таким образом, действия государства в этом вопросе противоречат не только самому закону, согласно которому имущество не подлежит отчуждению, если уже находится в безвозмездном пользовании другой религиозной организации, но и 14 статье Конституции РФ. Законопроект об уголовной ответственности за оскорбление чувств верующих и осквернение святынь ставит в неравное положение атеистов и верующих. Более того, он противоречит трем статьям Конституции РФ (14, 28, 29). На мой взгляд, правительство проводит политику лавирования между нормами Конституции, светским обществом и желанием угодить Церкви. Очевидно, что законопроект нуждается в доработке, чтобы удовлетворить всем трем сторонам, поэтому его принятие было отложено. Разрешение принимать участие в выборы в органы государственной власти, данное православным священникам 4 октября 2012, приближает РПЦ к статусу государственной. Церковь сегодня – это своего рода государственный рычаг воздействия на общество. Но искать поддержку в церкви нецелесообразно в условиях информационной общественно-экономической формации. РФ пока является светским государством, и от того, насколько государство сумеет сохранить баланс, как между отдельными религиями, так и между верующими и атеистами, зависит стабильность его существования.

ИМЯ П.А. СТОЛЫПИНА В ИСТОРИИ РОССИИ

Литвин Данила Иванович

Научный руководитель Голобокова Марина Георгиевна

МОУ гимназия №1, Саратовская область, г. Балашов

В этом году в России отмечают 1150 летний юбилей государственности. В истории России было немало великий и талантливых личностей, появившиеся на авансцене русской истории, которые не только оставили свой след в истории нашей страны, но и нередко предопределявшие весь ход ее развития.

Не вызывает сомнения, что в истории России в первые годы XX века с исключительной силой проступила личность П. А. Столыпина.

Поэтому, на мой взгляд, будет интересно ознакомиться с ролью П.А. Столыпина в истории нашей страны, а так же затронуть более актуальную для меня, жителя Саратовской губернии, тему деятельности Столыпина в нашей области во время исполнения им обязанностей губернатора Саратовской области, хоть оно было не столь и долгим.

О деятельности Столыпина на посту премьер-министра и Столыпинской аграрной



реформе хорошо известно, поэтому мы не будем затрагивать данные вопросы.

В начале XX Россия находилась социально-экономическом и политическом кризисе. Особое опасение властей вызывало крестьянское движение, которое особенно широкий размах получило в Саратовской губернии. Здесь в 1902 г. крестьянские волнения охватили Балашовский, Аткарский, Петровский уезды, в связи с этим в губернском земстве упрочили свои позиции либералы. Они возглавили Аткарскую, Кузнецкую, Петровскую, Саратовскую управы. Император Николай II, напутствуя нового начальника губернии, обозначил цель: «...даю вам губернию поправить».

Весной 1903 г. Столыпин наметил ряд мер и предложений по исправлению ситуации. Недовольство сельского населения создавалось, по его мнению, малоземельем. Крестьяне требовали нового распределения земли и снижения арендной платы за землю.. Столыпин видел свою задачу в пресечении этого процесса. Нередко Столыпин сам лично объезжал бунтующие деревни и уговаривал крестьян прекратить бунты и вернуться к своим делам.

Добиться порядка в губернии Столыпин надеялся не только с помощью силового подавления крестьянских восстаний, но и предложил увеличить земельные наделы крестьян за счет сдачи им в аренду на льготных условиях земель Крестьянского банка. Однако меры, ничего не менявшие в деревне по существу не могли привести к успокоению, поэтому в итоге губернатор отдал приоритет, мерам репрессивного характера, находя их более действенными.

Весной 1903 г. в губернии была образованна конно-полицейская команда на постоянной основе. Был укреплен и штат земских начальников в качестве противовеса антиправительственной агитации в деревне, улучшена координация деятельности земских начальников и исправников по выявлению неблагонадежных, с последующим удалением их за пределы губернии.

Революция 1905 г. принципиально изменила ситуацию в стране и в губернии. Крестьянское движение в губернии, нараставшее в течение года, осенью достигло своего пика. Волнениями были охвачены все десять уездов губернии. Выросло число выступлений крестьян против власти, активизировалась революционная деятельность земских служащих. Земские либералы, используя недовольство населения, пытались объединить все антиправительственные силы под конституционными лозунгами. Революционное движение сливалось в единый поток.

Столыпин оценивал события в стране «как болезненный процесс, для преодоления которого без потрясений всей системы, требуется особое напряжение всей власти и особые полномочия». Столыпин усилил репрессии в губернии и в связи с неспособностью полиции противостоять революции, ввел войска.

На всю Россию стал известным инцидент в Балашове, к которому непосредственно оказался причастен саратовский губернатор, а в результате забастовавшие земские медики подверглись нападению черносотенцев и избитию со стороны казаков. В местной гостинице собрались забастовавшие земские медики. Толпа черносотенцев окружила гостиницу и стала выламывать ворота. Неизвестно, что произошло бы далее, если бы не присутствие в городе губернатора. По его распоряжению казаки образовали живой коридор, по которому стали выходить осажденные. Но черносотенцы перебрасывали камни через казаков, а те вдруг обрушили нагайки на земских служащих.

Однако пребывание Столыпина на посту губернатора Саратовской губернии не



планировалось долгим, уже в апреле 1906 г. он был вызван срочной телеграммой в Петербург, где узнал, что С.Ю. Витте на посту Председателя Совета министров сменяет И.А. Горемыкин, а его, Столыпина, назначают министром внутренних дел.

«ГОСУДАРСТВЕННОСТЬ» И «АНАРХИЯ» В РАБОТАХ М. А. БАКУНИНА

Амётова Елена Вячеславовна

Научный руководитель Самусенко Игорь Михайлович

ГБОУ СПО Армавирский механико-технологический техникум Краснодарского края, Краснодарский край, г. Армавир

Современное положение человечества, равно как и более чем вековая его история, прошедшая после смерти одного из самых ярких политических мыслителей второй половины XIX века, М.А. Бакунина, показали крайнюю утопичность его общественной теории. И все же при проецировании теоретика анархизма на сегодняшний день мы не можем не замечать, что многие поднятые им проблемы не утратили свою актуальность и в наши дни: общественная мобилизация, инициатива и подчинение, привилегированность, развращенная властными полномочиями.

В качестве объекта изучения нами выделяется русская общественно – политическая мысль второй половины XIX века. Предметом изучения является социологические и политические аспекты доктрины М.А. Бакунина.

Проанализировав работы М.А. Бакунин, посвященные в той или иной мере проблемам государства и анархии, а также опираясь на существующие исследования ученых, мы пришли к следующим выводам.

В России второй половины XIX века происходила трансформация всех сфер общественной жизни. Российское общество находилось в переходном состоянии, когда активно ведутся поиски новых форм и идеологии общества. Недоверие общества и государству, традиции внесоциальной жизни ряда социальных слоев и окраинных территорий создавали социальную базу анархизма. Помимо прочего особое внимание уделяется в нашей работе связи анархической концепции М. Бакунина с устремлениями русского народа к идеалу светлого будущего, «вольности», анархическим задаткам в то, что часто называется исследователями «русской душой». Проведенный в нашей работе анализ показал, что и сам М.А. Бакунин опирался на эти утверждения в своих построениях.

Во втором разделе работы были изучены социально – политические аспекты анархического устройства общества, а так же его базис. Исходя из проведенного анализа, мы можем констатировать, что закономерность переустройства общественной организации объяснялась М.А. Бакуниным объективными формами существования матери и логикой естественного развития мира. Реализация свободы возможна лишь в обществе, где будут уничтожены все препятствия, способные тормозить действия этой формулы. Такими препятствиями являются государство, личная власть, авторитет религии и т.д. Это новое общество, противопоставленное им, и есть анархия. Признаками ее являются: в политическом устройстве – федерализм; в общественных отношениях - равенство и бунтарство; носителем идеи нового общества являются широкие народные массы, высшей социальной ценностью становится интернационализм. Механизмом мобилизации, обеспечивающим воплощение социальных проектов,



становится самоорганизация общества.

Придерживаясь мнения, что говоря об анархии, обнаруживается необходимость исследования государства, его происхождения и сущности, в третьем разделе анализу подверглись именно эти вопросы. Нами был сделан вывод, что в теоретических построениях М. Бакунина государство – есть насилие по отношению к обществу. Между ними существует четкая грань. Общество является непосредственным продуктом природы, живя по ее естественным законам. Государство же создается дурными инстинктами людей.

ИХ ЖЕ ИМЕНА, ГОСПОДИ, ТЫ САМ ВЕСЕ ПРОБЛЕМА ПРИЗНАНИЯ ЕКАТЕРИНБУРГСКИХ ОСТАНКОВ

Шмелев Никита Олегович

Научный руководитель Чуб Сергей Иванович

*МБОУ Гимназия №104 «Классическая гимназия», Свердловская область,
г. Екатеринбург*

Актуальность темы: На границе 70-х годов после обнаружения сценаристом Г. Рябовым захоронения близ Екатеринбурга, встал важный вопрос, а может ли оно принадлежать августейшей семье? Этот вопрос предмет жарких дискуссий по сей день. Поиск истины важен потому, что «екатеринбургские останки» были признаны властью Российской Федерации, но нет окончательного заключения об отношении к ним Русской Православной Церкви. Разногласий в нашем обществе и без того слишком много, поэтому работа призвана разобраться в обстоятельствах разных расследований, и постараться выявить претензии двух лагерей друг к другу.

Цель работы: Проверить версию о фальсификации в деле о т.н. «Екатеринбургских останках».

Задачи:

- 1.) Изучить наиболее авторитетные источники по данной теме.
- 2.) Ознакомиться с доводами сторон.
- 3.) Проанализировать собранную информацию.
- 4.) Сделать выводы .

Работа состоит из трех глав.

В первой главе разбирается исторический аспект захоронений царской семьи: это расследование Белогвардейского следователя Николая Соколова, воспоминания «главного» цареубийцы, коменданта дома Ипатьева Янкеля Юровского, основные положения по этому вопросу современного расследования под руководством следователя Генеральной прокуратуры В.Н. Соловьева.

Вторая глава повествует о личности первооткрывателя захоронения сценариста Гелия Рябова, раскопках в 1979, 1991 и 2007 годах, первых проведенных экспертизах (фотосовмещение и реконструкция лица по методу Герасимова) разбираются аргументы противников версии современного следствия.

В третьей главе рассматривается главный аргумент в вопросе идентификации «екатеринбургских останков» - ДНК-экспертизы, в том числе, официальная под руководством П.Л. Иванова, и контр- экспертиза, проведенная профессором Тацуо Нагаи.

Вывод: На основании исследованных источников, «воспоминаний» убийц, мнений



специалистов, официальных заключений, нельзя исключить возможность подлога в деле о так называемых «екатеринбургских останках».

ОЦЕНКА ДИНАМИКИ РАЗВИТИЯ РОССИИ В XIX ВЕКЕ С ТОЧКИ ЗРЕНИЯ ЦИКЛИЧЕСКОЙ ТЕОРИИ А. ТОЙНБИ

Сошникова Анастасия Дмитриевна

Научный руководитель Ролдугина Татьяна Викторовна

МБОУ СОШ № 150, Красноярский край, г. Красноярск

Данная исследовательская работа посвящена оценке динамики развития России XIX века, потенциала того времени через анализ количественных и качественных показателей.

Новизна работы обусловлена тем, что в качестве объекта исследования выступают не локальные события (даже очень значимые), а взаимосвязанная цепь исторических фактов в их историческом процессе по выбранным направлениям анализа. Также моя работа интересна и актуальна возможностью проведения анализа цикличности истории XIX века в рамках цивилизационной теории. Выдвигаемые мною гипотезы сформулированы следующим образом:

1. Максимальная точка подъёма развития России по всем направлениям приходится на правление Александра II.
2. По основным выбранным направлениям анализа линии циклов развития будут синхронны.

Цель научной работы: заключается в определении точек подъёма и спада в развитии России (XIX век) по выбранным направлениям в рамках цивилизационной теории А. Тойнби.

Ведущими методами моей работы являются математический анализ, работа с документами, моделирование. Предмет исследования: исторический процесс России в XIX веке. Объектом исследования служит событийный ряд каждого из выбранных направлений.

В качестве результатов работы выступают:

1. Событийный ряд по каждому направлению развития России
2. Графики динамики событий
3. Обобщенная диаграмма, формирующая представление о цикличности развития.
4. Определение точек цикла.

АТОМНАЯ ТРАГЕДИЯ АЛЬБЕРТА ЭЙНШТЕЙНА

Бурмакина Мария Дмитриевна

Научный руководитель Будаева Ирина Викторовна

МАОУ «Саган-Нурская СОШ», Республика Бурятия, п. Саган-Нур

Трудно изменить устоявшиеся стереотипные взгляды на, казалось бы, привычные вещи. Мы обращаем внимание на странности, несоответствия только тогда, когда тесно и близко соприкасаемся с теми или иными вещами.

Имена великих людей мира зачастую оказывают огромное влияние на развитие



истории. Порой это влияние может оказаться трагичным. В истории немало фактов, иллюстрирующих то, как один человек может изменить ход истории.

Тема исследовательской работы посвящена изучению влияния Альберта Эйнштейна – ученого с мировым именем, великого человека, внесшего огромный бесценный вклад в развитие науки, – на развитие ядерного оружия.

На основе анализа литературы описывается биография Альберта Эйнштейна, его вклад в мировую науку. Дана краткая характеристика основных достижений ученого, его открытий. Раскрываются взгляды Альберта Эйнштейна на проблемы войны и мира, его деятельность по пропаганде пацифизма.

Точкой отсчета трагедии всей жизни ученого является участие в создании ядерной бомбы.

В течение всей жизни Эйнштейн оставался неумолимым борцом за мир. Альберт Эйнштейн был убежденным демократическим социалистом, гуманистом, пацифистом и антифашистом. Как же человек с сильной общественной позицией, откровенной ненавистью по отношению к любому проявлению насилия и строгими принципами может участвовать в интигуманной разработке, повлекшей за собой огромные человеческие жертвы? «Атомная трагедия» Альберта Эйнштейна повлияла на всю его жизнь.

Изучены и представлены разные точки зрения на факт участия ученого в разработке ядерной бомбы. Все мнения укладываются в две противоположные оценки. Сам Эйнштейн считал данный факт трагедией всей его жизни.

Анализ огромной литературы, посвященный деятельности Альберта Эйнштейна, позволил сделать основные выводы. Во-первых, большая часть исследований посвящена изучению его роли как ученого с мировым именем на развитие науки, его интеллектуального наследия.

Во-вторых, в публикациях при описании его общественно-политической жизни роль ученого-пацифиста рассматривается в отрыве влияния «атомной трагедии» на его жизнь и развитие разработок по созданию ядерной бомбы в целом.

Найдены и систематизированы материалы, которые иллюстрируют факты о влиянии ученого на мировые процессы в области разработок ядерного оружия. В данной работе представлен образ ученого, отличный от устоявшихся представлений о нем в истории.

Практическая значимость работы состоит в анализе полученных данных, в оценке роли человека с мировым именем на развитие истории.

Ключевые слова: физика, Альберт Эйнштейн, ядерное оружие, письмо Рузвельту, ответственность.

ДУХОВНЫЙ ПУТЬ БУДДИЙСКОГО ПАЛОМНИКА: ИССЛЕДОВАНИЕ ПУТЕВЫХ ЗАПИСОК ЛАМЬБУЛТУМУРСКОГО ДАЦАНА ЛУБСАН МИЖИД-ДОРЖИ

Дарижапова Оюна Викторовна

Научный руководитель Лодомпилова Валентина Гомбожаповна

МБОУ «Усть-Кяхтинская СОШ», Республика Бурятия, с. Усть-Кяхта

Батоцыренов Баир Владимирович, ширетэ – лама Бултумурского дацана обратился ко мне с просьбой написать работу о путевых записках ламы Мижид –Доржи



для написания истории дацана, сразу предупредив, что в учебниках и книгах такой информации нет, посоветовав начинать поиски материала с архивов, музеев и БНЦ

В Бурятском научном центре Цыремпилов Н.В. – к.и.н. - посоветовал прочитать в журнале «Acta Orientalia Academiae Scientiarum Hungarica (Tomus XXXIX (2-3), 205-241, 1985 г.», статью учёного-востоковеда А.Г. Сазыкина (Ленинград) и монгольского ученого Д. Ёндона (Улан-Батор) «Путевые записки бурятского пилигрима, Лубсан Мижид Доржи». Из английского текста я выяснила, что Лубсан Мижид Доржи из 2 табангутского рода, 25 лет.

Мой земляк, прихожанин-лама Бултурмурского дацана Лубсан Мижид-Доржи путешествовал в Халха-Монголию, Хошуны южной Монголии, Китай, Амдо, в Кам-Дерге, Уй, на родину Далай-ламы и Банчен Эрдени, в горные края Кайласы в западном Тибете, в Бутан, Сикким, Непал, к Джарун Хошорун Субургану.

Мне понравились описания его странствий (с 1882 года по 1886 год), хотя были трудности с переводом с английского языка на русский некоторых названий местностей, монастырей.

«...В Сурчин Кумбумского монастыря Жимбалинг . Сандаловое дерево с 10000 листьями из золота и серебра, которое выросло вместе с рождением Цзонхава представленный в Субуриям. В воротах этого монастыря есть ещё одно Сандаловое дерево, которое растёт из корней другого дерева. Захватывающее интересно, как листья и корни этого священного дерева рождают священные письма. Около входа другого монастыря есть несколько других белых Сандаловых деревьев, на которых растут священные письма. Говорят, что армия неверующих мусульман вошла в монастырь Кумбум. Каменные львы, стоящие перед вратами, начали рычать и напавшие враги, резко остановились».

В своих дневниках Мижид-Доржи рассказывает о легендах, связанных с теми местами его путешествий: «... мы достигли города Добо. Этот город иноверцев мусульман. Там 5 этажный храм покрыт черепицей и золотым куполом. Раньше здесь жили мусульмане, которые имели волшебную возможность летать. Но когда сняли прежний купол, то они не могли летать».

Беседа со старожилами села я узнала, что Мижид Доржи в местности Дарсак. У его родственников Будаевых есть копия путевых записок на старомонгольском языке, которая передается из поколения в поколение.

Путь, пройденный Мижид –Доржи полон мужества и испытаний. Труд моего земляка вдохновил на далёкое путешествие в Тибет Гомбожапа Цыбикова.

Вывод: Тема моей работы раскрыта полностью, цель поставленная мною выполнена. В дневниковых записках содержатся исторические, географические, этнографические, культурологические материалы, которые освещают быт и нравы, социальную и духовную жизнь народов, встречавшихся на его пути.

Работа над этой темой позволила мне поработать над своим английским языком и узнать многое о культуре своего и соседних народов. Записки Мижид-Доржи являются историческим источником. Из них можно узнать о разнообразных легендах, связанных с монастырями и другими культовыми местами, узнать об устройстве и быте дацанов, о жизнедеятельности лам и хуvaraков.

Моя работа может быть использована как материал к классному часу о развитии российско-тибетских связей. А также на классном часу об истории паломничества различных конфессий, это я рассматриваю в 1 части работы. А также как допол-



нительный материал к урокам географии, биологии, экологии, истории, Истории Бурятии.

Его дневниковые записи очень интересны и я надеюсь, что у вас участники конференции, они побудили большой интерес к Тибету, независимо от того какого Вы не были бы вероисповедания.

ПАЛОМНИЧЕСТВО КАК ВИД РЕЛИГИОЗНОГО ТУРИЗМА В С. ИЛЬИНКА (ПРИБАЙКАЛЬСКИЙ РАЙОН РЕСПУБЛИКИ БУРЯТИЯ)

Нестеров Анатолий Олегович

Научный руководитель Тукачева Виктория Михайловна

МБОУ Ильинская СОШ, Республика Бурятия, п. Ильинка

Посещение святых мест всегда представляло собой одну из наиболее важных и почитаемых традиций русского народа, неразрывно связанную с сущностью православного вероучения. До революции 1917 г. посещение святых мест было обязательным обрядом для православного христианина, на совершение которого он должен был получить благословение у священнослужителя. В советские времена число паломников резко сократилось, как впрочем, и количество святых мест.

В массовом сознании укоренилось представление о религиозных храмах как о музейных объектах. Лишь не так давно церкви начали возвращать ее храмы и святыни и естественно, что она стала возвращать им не только внешний облик, но и духовное содержание.

Актуальность работы в том, что в настоящее время смысл и значение многих культовых объектов приобретает свой изначальный смысл, они становятся объектами поклонения и объектами познания. Религиозные ценности являются неотъемлемой частью культурного наследия и, следовательно, объектами туристского показа.

Цель: Рассмотреть паломничество как вид религиозного туризма в селе Ильинка.

Гипотеза: религиозный туризм как самостоятельное направление туризма – явление разноплановое, широкое по своим проявлениям.

Наметил следующие задачи:

- 1) изучить литературу о религиозном туризме;
- 2) поучаствовать в Крестном ходе: с. Троицкое - с. Ильинка - Иоаннова гора;
- 3) работать с респондентами- паломниками, участниками Крестного хода;
- 4) описать сакральное место - Иоаннову гору близ села Ильинка.

Методы исследования: изучение литературы, наблюдение, интервьюирование, фотографирование

Объект моего исследования – Крестный ход села Ильинка

Предмет исследования – паломничество как вид религиозного туризма

Практической ценностью данной работы может быть использование её на уроках и внеклассной работе по географии, истории, исследованиях учащихся для выступления с докладами, рефератами, сообщениями.



РИТУАЛЬНЫЕ СООРУЖЕНИЯ, ВОЗВЕДЁННЫЕ ЛАМОЙ ДАНЗАН-ХАЙБЗУН САМАЕВЫМ

Цыденова Доржа-Ханда Дугаровна

Научный руководитель Цыденова Людмила Дугаровна

ГБОУ «Сорокская сойотская школа-интернат», Республика Бурятия, г. Улан-Удэ

«Он ушел, чтобы вернуться...» - так говорят о человеке необычной судьбы – буддийском монахе Данзан Хайбзун Самаеве (в миру Федор Сергеевич Самаев), родившемся в далеком горном селении в Бурятии и получившим посвящение в гелонги (полное монашеское посвящение) от достопочтимого Далай-ламы XIV. Его жизнь была полна ярких и неординарных, порой загадочных, событий и поступков, а путь к вершинам Духа тернист и многотруден. Он родился в 1954 году и ушел из этого мира в 2005.

Я выбрала эту тему потому, что в наше время возрастает роль знаний и умений строить взаимоотношения человека и природы по законам, не нарушающим естественной эволюции жизни и не противоречащим ее развитию.

Мой доклад посвящен теме ритуальных сооружений, которые возводил лама Данзан Хайбзун вместе со своими учениками и последователями в Тункинском и Окинском районах Бурятии, а также в столице республики Улан-Удэ. В своем докладе я опишу только малые культовые объекты.

Их можно разделить на три группы:

1. конструкции для хии-морин
2. Аригун субурганы – сооружения из стальных труб
3. классические ступы.

В докладе я остановилась только на первых двух типах.

Свое описание я начну с конструкций для хии-морин, использование которых в ритуальной практике существенно реформировано именно в этом движении. Его корни можно найти в экологическом сознании ламы Самаева. Одним из главных объяснений этих сооружений является охрана деревьев в окрестности монастырей и священных мест. Традиционно флажки хии-морин и зурмадхан люди вывешивают на деревья и кусты и оставляют их; они падают на землю, гниют, а когда их много, могут привести к иссушению дерева.

«Как можно говорить о том, что мы поклоняемся этой местности, её хозяину, когда им вместе с тем вредим, уничтожаем деревья и создаем мусор?» (Норбу лама).

Ритуальные флажки хии-морин вывешиваются в праздник Нового года на вышеупомянутые конструкции во время специального обряда – хии-мори хиидхээхэ. Каждый флажок принадлежит конкретному человеку – пишут на нем и имя человека. На следующий Новый год все ритуальные флажки с сооружения снимаются и сжигают, после чего вывешиваются новые. Срок, определенный для них, - один год. Когда случается, что кто-либо не успел повесить хии-морин, есть возможность провести этот обряд и в течении года. Нет абсолютной необходимости в том, чтобы человеку нужно было вывешивать хии-морин каждый год.

На Верхней Березовке находится центр Аригун, в котором жил лама Самаев, когда бывал в Улан-Удэ. Строить её начали в 1997 году, одновременно с Аригун субургуном в Орлике. Это сооружение не вполне закончено, отсутствуют несколько деталей.

В Кырене конструкция для хии-морин представляет собой деревянное, девяти метровое в высоту сооружение квадратного вида. Начали его возводить в 2002 году.



Вся конструкция основана на четырех 1,5 метровых бетонных блоках, зарытых в землю. Конструкция не закончена.

Мунко-Саридак имеет для людей, особенно в Тункинской долине и Оке, особую значимость. Бурин хан, его хозяин, считается одним из пяти первейших местных божеств – хранителей этих краев. Лама Самаев назвал эту вершину «Сибирской Фудзиямой».

Причины сооружения Аригун субурганов в свойственной им простой форме были не только духовного характера, но и экономического. Для возведения традиционного каменного субургана нужно много средств, усилия и времени и на некоторых местах это было бы невозможно. При этом стальная труба является материалом устойчивым, который выдержит долго, и это современный материал. Такая практичность нравилась ламе Самаеву.

«В настоящее время по всей территории Бурятии можно увидеть деревья и кустарники, на которых гирляндами висят лоскутки ткани и хии-морин. Будет гораздо лучше, если верующие станут вывешивать их в специально отведенных для этого местах. Поэтому хорошо было бы ввести подобное новшество и в других дацанах Бурятии».

Лама Данзан Хайбзун Самаев для его последователей не только в России, но и за ее пределами будет оставаться великим духовным учителем.

В условиях, когда религия и духовность все больше расходятся друг с другом, когда религия становится просто одним из социальных инструментов, а духовность исчезает, когда вечные ценности, такие как нравственность, доброта, взаимопонимание уходят из этого мира, Данзан Хайбзун был человеком, который показывал пример, хранил эти ценности и рассказывал об этом другим.

СТАНОВЛЕНИЯ СЕЛЬСКОГО ОБРАЗОВАНИЯ В РЕСПУБЛИКЕ БУРЯТИЯ НА ПРИМЕРЕ ПРИБАЙКАЛЬСКОГО РАЙОНА: ОТ ВЕЛИКИХ РЕФОРМ XIX В ДО 1940-Х ГОДОВ XX В

Черниговская Наталья Олеговна

Научный руководитель Матов Михаил Александрович

МБОУ Ильинская СОШ, Республика Бурятия, п. Ильинка

Сегодня перед нашей страной стоит острая проблема модернизации российского образования, которое, к сожалению, не соответствует современным потребностям общества. За временной период с конца XIX в. до 40-х гг. XX в. Россия пережила огромное количество политических и социально-экономических потрясений, так или иначе повлиявших на образование.

Поэтому цель данной работы: проанализировать историю развития сельского образования в республике на примере Прибайкальского района выявить сильные и слабые стороны образовательной системы до 1917 и после.

Использование архивных материалов в данной работе позволило нам сделать следующие выводы: по-настоящему доступным образование стало только в 20-е гг. XX в., до этого времени строительство школ находилось в ведении сельских обществ и Церкви, при минимальной поддержке государства.

Даже в первые годы советской власти, несмотря на официальные заявления, население было вынуждено оплачивать работу школ.



Образовательный уровень преподавателей до 30-40 гг. был за редким исключением, крайне низким (за исключением тех случаев, когда из Европейской России в местные села по разным причинам приезжали действительно высокообразованные люди).

Несмотря на значительный шаг вперед сделанный советским образованием, слабой его стороной была излишняя политизация, при учебных заведениях создавались партийные организации, целью которых была коммунистическая пропаганда среди учителей и учеников.

И тем не менее при реформировании современного образования можно и нужно учитывать опыт прошлого: нравственное воспитание, подготовка кадров для сельского хозяйства.

VII Всероссийская конференция обучающихся
«НАЦИОНАЛЬНОЕ ДОСТОЯНИЕ РОССИИ»



КРАЕВЕДЕНИЕ, ГЕОГРАФИЯ

2013



**«ЭТОТ ДЕНЬ МЫ ПРИБЛИЖАЛИ КАК МОГЛИ...»
(ДНЕПРОДЗЕРЖИНСКАЯ ШКОЛА ФЗО № 28 В ЭВАКУАЦИИ В
МАГНИТОГОРСКЕ В ГОДЫ ВЕЛИКОЙ ОТЕЧЕСТВЕННОЙ ВОЙНЫ)**

Скоков Владислав Алексеевич

Научный руководитель Лешинский Евгений Львович

ГБОУ СПО (ССУЗ) «Магнитогорский технологический колледж», Челябинская область, г. Магнитогорск

В работе показано значение эвакуации в жизни нашей страны и Челябинской области в частности в годы Великой Отечественной войны. Челябинская область приютила значительную часть эвакуированных на Урал, и заметную долю среди них составили учащиеся Трудовых резервов.

На примере деятельности школы ФЗО № 28, эвакуированной из Днепродзержинска, видно, что учащиеся Трудовых резервов испытывали серьезные бытовые трудности (холод, проживание в неблагоустроенном общежитии, нехватку самого элементарного, постоянное недоедание) и воздействие жестких мер властей в трудовой политике (запрет отпусков, частая работа без выходных, строгие дисциплинарные наказания за малейшее нарушение трудовой дисциплины, уголовная ответственность за опоздание и прогулы и др.). Но, несмотря на все это, они видели свой патриотический долг в выполнении и перевыполнении заданий фронта и заменили ушедших на защиту Родины отцов и старших братьев.

Учебные заведения Трудовых резервов Магнитки достойно выдержали испытания Великой Отечественной войной на стойкость и мужество.

**ИСТОРИЯ РАЗВИТИЯ ДЕТСКО-ЮНОШЕСКОГО ТУРИЗМА
В ГОРОДЕ ТОММОТЕ**

Рогалёва Наталья Михайловна

Научный руководитель Макарова Любовь Анатольевна

*МБОУ «СОШ №6 г. Томмота» МО «Алданский район» Республики Саха (Якутия),
Алданского района, г. Томмота*

В работе «История развития детско-юношеского туризма в городе Томмоте» решается следующая проблема: опыт развития детско-юношеского туризма в городе Томмоте не обобщён, не систематизирован.

Актуальность данного исследования обусловлена, прежде всего, социально-экономическими реформами, осуществляемыми в стране, созданием новой государственной системы оздоровления детей. Детско-юношеский туризм, в отличие от других видов спорта является одной из наиболее эффективных оздоровительных технологий, обучающей жизненным навыкам выживания человека в природной и городской среде обитания. Целью работы стало: изучение истории развития детско-юношеского туризма в городе Томмоте.

Анализ собранного материала показал, что в большинстве школ туризм представлен в виде однодневных туристических походов. Лишь школа №6 являлась активным организатором туристических мероприятий: сплавов, многодневных лыжных и пешеходных переходов, проводила туристические слёты, своими силами построила



собственную туристическую базу на реке Амга.

Собрано большое количество фотографий разных лет о детско-юношеском туризме в городе Томмоте, воспоминания участников переходов и сплавов (в письменном виде и видеозаписи), систематизирован весь собранный материал.

По воспоминаниям участников переходов восстановлены туристические маршруты по реке Алдан (лыжные переходы и сплавы по маршрутам «Томмот – Угено – Чагда», «Томмот – Амга – оздоровительная база», «Томмот – Угоян – Хатыстыр»)

Из собранного материала составлен фотоальбом-летопись об истории развития детско-юношеского туризма в городе Томмоте.

В данной работе впервые предпринята попытка рассмотреть историю развития детско-юношеского туризма в городе Томмоте комплексно, изучив историю развития туризма, степень распространённости в городе, отношение школьников города Томмота к разным видам туризма. Ранее никто не систематизировал и не обобщал историю развития детско-юношеского туризма в городе Томмоте.

Результаты работы в виде альбома- летописи переданы в музей Алданского района Республики Саха (Якутия), одобрены работниками музея.

СИРОТСТВО КАК СОЦИАЛЬНОЕ ЯВЛЕНИЕ В РОССИИ

Пожарицкий Иван Николаевич

Научный руководитель Дроженкова Надежда Константиновна

ГБОУНПО «Профессиональное училище № 87», Челябинская область, г. Копейск

Исследования материала по теме «Сиротство как социальное явление в России» позволило проследить историю призрения детей-сирот на Руси начиная с IX в. по XX вв. Изучить краеведческий материал по призрению детей-сирот в Челябинской губернии с 1882 г по 1920 г. Собрать краеведческий материал об истории создания учреждений для детей-сирот и детей ОБПР в Копейском городском округе.

Объект исследования данной работы – социальное сиротство как проблема современного российского общества.

Цель исследования – изучение сиротства как социального явления на протяжении всей истории России, выявление отношения жителей Копейского городского округа к проблемам социального сиротства.

Проблемы, поставленные в работе:

1. Изучение истории призрения сирот в России, начиная с IX – XXI вв.
2. Раскрытие содержания понятия «социальное сиротство», выявление причины появления данного социального явления.
3. Определение современного состояния социального сиротства в России, Челябинской области, Копейском городском округе.
4. Выявление отношения населения Копейского городского округа к проблеме социального сиротства.

Результаты исследования «Мнение копейчан о причинах роста детской безнадзорности и социального сиротства» позволили составить портрет среднестатистического копейчанина готового взять на себя ответственность за судьбу ребенка-сироты.

Новизна работы «Сиротство как социальное явление в России» заключается в том, что впервые проведен социологический опрос жителей Копейского городского округа



по вопросу отношения населения к проблеме социального сиротства.

Практическая направленность работы «Сиротство как социальная проблема в России» заключается в том, что наши исследования были использованы при составлении целевой программы «Копейский городской округ – без сирот!» на 2012-2017 гг.

СТОЯНКА ДРЕВНЕГО ЧЕЛОВЕКА НА ЛЕТНЕМ БЕРЕГУ БЕЛОГО МОРЯ «НЁНОКСА-СОПКА»

Миндерев Даниил Алексеевич

Научный руководитель Галушин Александр Станиславович

*Технический колледж филиал ФГАОУ ВПО «САФУ имени М.В.Ломоносова»,
Архангельская область, г. Северодвинск*

После последнего масштабного отступления и таяния ледника на Земле, в частности на территории будущей Архангельской области образовались бесчисленные озёра и реки, окружённые лесами. В результате возникли благоприятные условия для расселения человека на огромных пространствах Севера и появления его на берегах Белого моря. Начиная с палеолита, люди постепенно обживали северные земли. Стоянка «Нёнокса-Сопка» была открыта в конце XIX в. известным северным краеведом К.П.Ревой. В удобном для промысловой деятельности месте на Летнем берегу Белого моря люди построили временные жилища - легкие «шалашы», крытые дёрном, берестой или кожей морских животных. Эти постройки имели овальную или вытянутую форму длиной 6-9 м. и шириной 4-5 м. С мая по сентябрь древние нёнокшане занимались морской промысловой деятельностью, рыболовством и лесной охотой. В качестве орудий морской охоты использовали гарпуны, остроги, копьёметалки, копья, стрелы с пробивными, пальчатыми, черешковыми наконечниками, каменные топоры, ножевидные орудия. Рыбу ловили речную, озерную и морскую. Орудиями лова служили остроги, мережи, «морды», сети из волокон крапивы и дикой конопля. Средствами передвижения на море, реках и озёрах служили лодки-долбленки, либо сделанные из бересты или кожи морских животных. Оружием охоты на лесного зверя и птицу служили копья и дротики, лук и стрелы, капканы и самострелы, петли и ловчие ямы. По берегам рек и озёр в небольшом отдалении от стоянки люди собирали морошку, чернику, малину, смородину, бруснику, на болотах голубику и клюкву. В лесу разные съедобные грибы. По берегу Белого моря моллюсков, яйца птиц. Собирательство, возможно, обеспечивало более 50% меню жителей стоянки «Нёнокса-Сопка» в весенне-летнее время. Постепенно жители «Нёноксы-Сопки» стали осваивать новые территории, в частности остров Мудьюг, расположенный в Белом море. На остров Мудьюг древние люди могли попасть двумя путями. Первый шёл по Зимнему берегу до «Сухого моря». Через «Сухое море», 1,5 километровый пролив Белого моря между материком и островом, люди на лодках переправлялись на Мудьюг. Путь занимал несколько дней, но был наименее опасным. Второй путь - морской. Он шёл по Белому морю, от острова к острову, до самого острова Мудьюг. Его расстояние составляло более 60 километров. Занимал он 2-3 дня, но из-за непредсказуемости Белого моря был наиболее опасным. С таким же успехом жители «Нёноксы-Сопки» могли участвовать и в освоении стоянки в местечке Кургяево, богатом минеральными источниками. Общая площадь источников, а это более 80 ключей, составляет 0,5 квадратных километров.



Глубина залегания минеральных вод до 300 метров. Куртяево по реке Верховка от современного села Ненокса находится в 10 километрах. Так что древние нёнокшане могли легко добираться до этих мест. В то время леса вокруг Куртяево были богаты зверем, рыбой, ягодами, грибами. Самое главное богатство этого места – многочисленные источники и озера минеральной воды, а также целебные грязи, которые помогали лечиться и излечиваться от разных болезней. Стоянка «Нёнокса-Сопка» использовалась древними людьми довольно долгое время из-за своего удобного местоположения. Примерно около 1200 г. до н.э. в районе Летнего берега Белого моря начинается изменение климата. Похолодание или возможное движение соседних племен заставили людей покинуть стоянку «Ненокса-Сопка» навсегда.

ТОРЖОКСКОЕ КУПЕЧЕСТВО И ЕГО ВКЛАД В РАЗВИТИЕ ГОРОДА

Ковтунович Виктория Николаевна, Чумакова Анастасия Вячеславовна

Научный руководитель Кобелева Юлия Александровна

*ГБОУ СПО «Торжокский государственный промышленно-гуманитарный колледж»,
Тверская область, г. Торжок*

Наибольший экономический и культурный расцвет города Торжка пришелся на 18-19 века. Особенно этому способствовал наиболее богатый и многочисленный слой населения – новоторжское купечество. Цель исследования: изучение, анализ и систематизация данных о жизнедеятельности купцов и их вкладе в культурное развитие города Торжка. В ходе работы рассмотрены вопросы истории развития купечества Тверской губернии в 18-19 веках; выявлены наиболее типичные черты жизни и деятельности купцов в городе Торжке; изучена генеалогия крупнейших купеческих династий в городе; проанализировано значение купеческих вкладов в развитие города Торжка.

Исследовательская работа проводилась на основе материалов, предоставленных хранилищем письменных источников фонда ВИЭМ. Купечество Торжка одно из самых древних в губернии. Многие купеческие династии известны на протяжении нескольких веков. Сегодня можно восстановить по данным архива ВИЭМ генеалогию наиболее известных и влиятельных купцов. Купечество исторически являлось особо значимым сословием в городе, имеющим привилегии и занимающим должностные посты в городском управлении. Можно выделить следующие направления благотворительной деятельности торжокских купцов: церковное строительство и обеспечение церковного убранства; развитие системы образования; городское здравоохранение. В исследовании приведен перечень архитектурных сооружений, построенных на средства торжокских купцов. Значительный вклад сделан торжокскими купцами в развитие городской системы образования. Представители купеческих династий становились попечителями образовательных учреждений города Торжка - городское реальное училище; городское 4-классное училище; духовное училище. Принадлежность к купеческому сословию совмещалась с принадлежностью к почетному гражданству. Благотворительность часто открывала единственную возможность купцам получить чины, ордена, звания и прочие отличия, удостоиться которых другим путем было невозможно.

Несмотря на различную мотивацию, благотворительность стала заметным явлением общественной жизни и была значительной по объемам пожертвованных средств и



разнообразной по сферам их вложения. Провинциальный город Торжок мог гордиться уровнем культуры и духовности.

ПОБРАТИМСКИЕ СВЯЗИ – ОПОРА ДЛЯ ДИАЛОГА РЖЕВ – ГЮТЕРСЛО: ДОЛГИЙ ПУТЬ К ВЗАИМОПОНИМАНИЮ

Сахаров Даниил Дмитриевич

Научный руководитель Дроздова Анна Михайловна

Лицей № 35 ОАО «РЖД», Тверская область, г. Ржев

Город воинской славы Ржев, которому через три года исполнится 800 лет, расположен на юго-западе Тверской области вдоль великой русской реки Волги. Городу, расположенному на перекрестке средневековых торговых и военных путей, близко от границ с Европой, пришлось научиться и противостоять агрессорам всех мастей, и - одновременно - торговать и дружить с ними. Так и повелось исстари: Ржев - город торговый и город военный. И потому в городе налажены прямые торговые и побратимские связи с десятком городов Европы, в том числе с бывшим противником - немецким городом Гютерсло. Ржев с 2009 года является партнёром города Гютерсло (Германия). Дружба началась с письма немецких ветеранов в 1992 году, далее осуществление получила идея создания Парка дружбы, международного молодежного лагеря.

В данной исследовательской работе представлены материалы, отражающие историю дружбы российского города (Ржев) и Германии (Гютерсло), партнёрству и сотрудничеству которых уже много лет.

Инициаторами создания партнерства между нашими городами были немецкие ветераны из Гютерсло. Весной 1992 года Эрих Форнхольт (Erich Vornholt) из Гютерсло направил письмо в Тверской совет ветеранов с предложением о примирении ветеранов, воевавших когда-то по разные стороны линии фронта под Ржевом. Осенью этого же года в Гютерсло был получен положительный ответ от ржевского совета ветеранов, который был подписан председателем А.П. Мыльниковым. В письме было приглашение посетить город. Ветераны с обеих сторон предложили создать мемориальное кладбище, которое символизировало бы мир между нашими народами. 28 сентября 2002 года в Ржеве был открыт «Парк Мира» (Friedenspark), состоящий из 2-х частей – российской и немецкой. Сам комплекс состоит из двух кладбищ – советского и немецкого. Они находятся друг против друга и разделены лишь дорогой. На территории захоронений покоятся 35 тысяч солдат – 21 тысяча немецких и 14 тысяч русских. Комплекс уникальный: оба кладбища созданы на народные деньги, по инициативе ветеранов с обеих сторон, участников кровопролитной Ржевской битвы.

Проект, создававшийся в качестве знака примирения между двумя воевавшими странами, получил в Германии название «Немецко-русский мирный проект Ржев». В России он известен как Ржевский Парк Мира (Friedenspark). Город Ржев, который генералы Вермахта называли «краеугольным камнем Восточного фронта», благодаря появлению комплекса стал символом новых отношений России и Германии. Он стал символом новых отношений, точкой в итогах Великой Отечественной войны.

Сложившиеся между нашими городами отношения не только не ослабли, но и получили своё дальнейшее развитие. Ежегодно между Ржевом и Гютерсло происходит обмен делегациями, ржевская школа № 12 подружилась со школой из немецкого



города Шпенге. Ежегодно молодежные делегации из России и Германии работают на мемориалах, узнают лучше друг друга.

ЭСТАФЕТА МИЛОСЕРДИЯ БАЛАШОВСКИХ ИСПОВЕДНИКОВ

Кондрашова Алина Алексеевна

Научный руководитель Тюрина Любовь Валентиновна

МОУ ООШ с.Котоврас Балашовского района Саратовской области

В Саратовской глубинке во все века жили высокие подвижники веры православной. Трагические события ушедшего столетия оставили тяжёлый след в судьбе моих земляков. Вот поэтому тема об исповедниках Балашовских, которые призваны были служить Господу в разное время, но стремившихся к одному пути - пути стяжания благодати, является для меня важной.

Цель моей работы: показать связь времён в возрождении православия на примере жизни и деятельности двух священников. Один новомученик Феодор Балашовский (Богоявленский), умерший в Балашовской тюрьме, а другой обычный настоятель храма Параскевы Пятницы новообразованной Балашовской епархии Сергей Бойко (с. Малиновка).

У них разные судьбы. Их разделяет большой отрезок времени. Но объединило их одно общее дело – честное служение Богу.

Предметом моего исследования является судьба священнослужителей на разных этапах истории. Выдвинута гипотеза исследования: нравственный подвиг людей, не предавших религиозные убеждения, доказывает, что, несмотря на преследование веры в обществе, зерно православной веры не было утрачено, нравственный подвиг священнослужителей дал основание для канонизации их в числе новомучеников, но их труды не пропали даром. Эстафету милосердия подхватили другие подвижники.

Для достижения цели мною поставлены следующие задачи: изучение механизма репрессий на примере жизненного пути Феодора Балашовского; рассмотрение вопросов о канонизации новомученика; исследование архивных материалов о его судьбе; исследование деятельности священников на становление и укрепление православия в современное время. Имя Феодора знакомо не многим. Он не служил в нашем городе, не молился в Балашовских храмах. Однако именно он вошёл в число новомучеников и исповедников Российских под именем Феодор, священноинок Балашовский.

Проведя своё исследование по данной теме, я сделала следующие выводы: связь времён в возрождении православия продолжается; деятельность священников во все времена направлена на становление и развитие духовных ценностей; в возрождении православия оставил свой след новомученик Феодор Балашовский; церковь причисляет тех или иных людей, которые достойно прожили на этой земле, к лику святых.

Для достижения намеченных задач и поставленной цели в своей работе, я использовала следующие методы исследования: анализ открытых источников информации (газеты, журналы, материалы, размещённые в Интернете); работа с архивными материалами; личные встречи со священниками, прихожанами; посещение церковной службы; интервьюирование; анализ материалов по теме; участие в школьных мероприятиях, посвящённых ОПК.



Итог: Священник Сергей Бойко принял эстафету милосердия отца Феодора, и ему вместе с нами предстоит ещё великое множество трудов, из которых главнейшим является строительство Божьего храма внутри нас. Русская Православная Церковь 19 июля будет всегда чтить память святого преподобномученика Феодора (Богоявленского), священноинока Балашовского, и мы с батюшкой будем молиться, прося святого Феодора, претерпевшего за Христа муки, чтобы он повёл всех нас по пути спасения. Пройдёт ещё много-много лет, будут сменяться поколения, а святые навечно останутся жить в людской памяти, а их духовную эстафету милосердия продолжат другие исповедники.

НОВОМУЧЕНИКИ РОССИИ: ПАВЕЛ ДЕРНОВ

Пензина Евгения Дмитриевна

Научный руководитель Корочкина Светлана Алексеевна

*Просветительский центр «Школа современного лидера», Республика Татарстан,
город Елабуга*

До начала 20 века Елабуга представляла собой сосредоточение лучших образцов русской дореволюционной культуры и просвещения. Ни в одном из малых городов Вятской губернии не было столько православных храмов и учебных заведений, сколько их было в Елабуге. Это было время процветания для Елабуги, время, когда особо ценились в людях такие качества, как прямотушие, благонамеренность, усердие, исправность.

В 1981 году Русская Православная Церковь Зарубежом прославила в лике святых новомучеников протоирея Павла с сыновьями Борисом, Григорием и Симеоном, которые жили и умерли за веру в Елабуге в 1918 году. Жизнь священного новомученика отца Павла Дернова, как образец веры, силы духа и стремления к высшей справедливости, и сегодня может и должна являться примером для подрастающего поколения. Поэтому цель данной работы – составить наиболее полное жизнеописание судьбы святого новомученика отца Павла Дернова.

Фамилия Дерновых в Елабуге известна и особо почитаема с конца 19 века, когда Павел Александрович Дернов был сначала учителем Закона Божия в Елабужском реальном училище, потом служил иереем в Спасском соборе Елабуги. Члены семьи Дерновых славились истинной верой, силой духа, глубокой порядочностью и целостностью не только в Елабуге, но и в России. Отец Павла Дернова - Александр Афанасьевич Дернов был глубоко уважаемым священнослужителем, прилагал все усилия, чтобы обучать детей. Старший брат отца Павла был почитаем в Санкт-Петербурге, где много лет служил протоиреем, преподавал уроки Закона Божия детям из царской семьи.

Павел Дернов не был контрреволюционером, не возглавлял противоправительственные мятежи. Его расстреляли только за то, что он взял на себя ответственность произнести проповедь против гонителей веры во время службы и крестный ход в смутное послереволюционное время. Отца Павла арестовали после проповеди и жители города, горячо его любившие, требовали освободить его. Большевики были напуганы такой активностью жителей и поспешили расстрелять его (по другой версии, просто закололи штыками). Сыновья его были убиты только за то, что посмели возмутиться расправой над отцом. И испуганные возможным бунтом большевики вывели их на реку и расстреляли без суда и следствия, боясь, что к справедливым



требованиям мальчишек 16-19 лет, присоединятся жители всего города. На долгие десятилетия жизнь и трагическая гибель отца Павла была забыта.

С 2002 года епархиальная комиссия по канонизации святых начала работу по сбору сведений о жизни и гибели протоиерея Павла Дернова. Данная работа – это еще одна попытка собрать систематизировать жизнеописание великого земляка, так как на данный момент есть несколько исследователей и их позиции несколько не совпадают. Поэтому мы собрали и объединили все воспоминания и версии с тем, чтобы у читателей была возможность наиболее полно восстановить события тех страшных дней.

30 сентября 2010 года на Троицком кладбище в Елабуге торжественно был открыт надгробный памятник елабужскому Священномученику Павлу Дернову и его сыновьям. Елабуга помнит своих героев.

ИСТОРИЯ ОДНОГО ЗДАНИЯ: ЕЛАБУЖСКОЕ ЕПАРХИАЛЬНОЕ ЖЕНСКОЕ УЧИЛИЩЕ

Митрофанова Анна Владимировна, Григорьев Николай Ильич

Научный руководитель Гурьева Ирина Викторовна

Республика Татарстан, город Елабуга, МБОУ СОШ №6

Елабуга - необычный город, сыгравший огромную роль в истории России, много содействовавший росту ее экономического благосостояния в 18-19 веках. Особенно ценным для Елабуги является архитектурно-градостроительный облик города, отразивший в своей структуре его социально-экономическую и культурную жизнь, а именно - сохранность его исторического ядра. И бесспорным украшением исторической части города является величественное здание Елабужского Епархиального женского училища.

Цель данной научно-исследовательской работы - изучение истории этого старинного здания 19 века, являющегося образовательным учреждением для различных категорий людей более 100 лет. Для этого была систематизирована информация о строительстве здания, собраны материалы о роли Глафиры Федоровны Стахеевой в его строительстве, представлен материал о жизни воспитанниц училища; изучен и классифицирован материал о дальнейшей эксплуатации здания Епархиального женского училища в XX-XXI веках.

Строительство этого здания было инициировано и оплачено в 1898 году Глафирой Федоровной Стахеевой (более 400 тысяч рублей), в память о безвременно умершем любимом муже Василии Григорьевиче Стахееве. По первоначальному замыслу Глафиры Федоровны должна была быть построена духовная семинария с церковью и престолом в честь священномученика Василия. Но по решению Священного Синода строительство духовной семинарии было признано преждевременным и рекомендовано открыть Епархиальное женское училище. 8 июня 1899 года была совершена торжественная закладка нового здания училища, строительство здания продолжалось 4 года и 2,5 месяца.

Здание в стиле «вятского барокко», является уникальным образцом русской классической архитектуры XIX века. Главный корпус здания состоит из 4-х этажей и подвала и имеет главный выход на центральную улицу. Учебный корпус включает в себя домовую Васильевскую церковь, купол которой доминирует в застройке квартала. Перед главным фасадом корпуса устроен небольшой полукруглый курдонёр



за счет сада, разбитого перед боковыми крыльями корпуса, окруженного ажурной металлической оградой на высоком кирпичном цоколе.

Строительство этого здания не только дало возможность обучения многим девушкам из небогатых семей Вятской губернии, не только обогатило город прекрасным учебным заведением, но и заложило образовательные традиции в Елабуге на века.

Мы выяснили, что бескорыстное желание оставить память на долгие времена о любимом муже в виде постройки здания и открытия духовного учебного заведения для девочек из бедных семей привело к формированию образовательных традиций в провинциальном городе на последующие годы. В Елабуге купцами-мещанатами были открыты около двух десятков училищ и школ. Купцы не только строили, но еще и содержали на свои средства эти помещения. Более 100 лет здание, построенное в образовательных целях, продолжает нести образовательные и просветительские функции, сохраняя свой первозданный облик и радуя глаз жителей и гостей 1000-летнего города Елабуга.

РЕЛИКТ ТРИАСОВОГО ПЕРИОДА, ОБИТАЮЩИЙ НА ТЕРРИТОРИИ С. КОТОВРАС

Кучерова Мария Александровна

Научный руководитель Тюрина Любовь Валентиновна

МОУ ООШ с. Котоврас Балашовского района Саратовской области

Место, где проходило наше исследование, - село Котоврас, расположенное на северо - востоке от г.Балашова, в лесостепной зоне, на левом берегу реки Хопёр. В Красной книге Саратовской области 2006 г, сказано, что шитень летний обитает только в Краснокутском, Новоузенском районе. Балашовский район в неё, как место обитания такого рачка, не вошёл. Следовательно, не было источников информации, доказывающих существование рачка в нашей местности. Кто такой шитень летний? Почему его называют реликтом триасового периода? **Был намечен ряд задач:** во-первых, выяснить, почему этот рачок обладает интересной особенностью – необыкновенной геологической долговечностью. Во-вторых, проинформировать общественность о существовании данного реликта в наших водоёмах и задуматься над проблемой его сохранения. **Цель исследования:** доказать, что шитни встречаются на территории нашего села в пресных водоёмах – прудах, заброшенных карьерах. Были опрошены местные жители: рыбаки, пастухи. Выяснилось, что они встречали рачков-шитней в местных водоёмах. Это пруды: Переездный, Свиной, Ветельный, а также в заброшенном карьере по добыче песка.

Прошное даже самого маленького села нельзя вычеркнуть из истории области. Сложную геологическую историю пережила область в далёком прошлом. Сильные изменения в составе органического мира произошли в триасовом периоде. В конце мезозоя произошла гибель самых больших рептилий – динозавров. Но вымерли не все животные той эпохи. Триасовые рачки (шитни) сумели выжить и сохраниться до наших дней. Теперь их можно встретить в водоёмах нашего села.

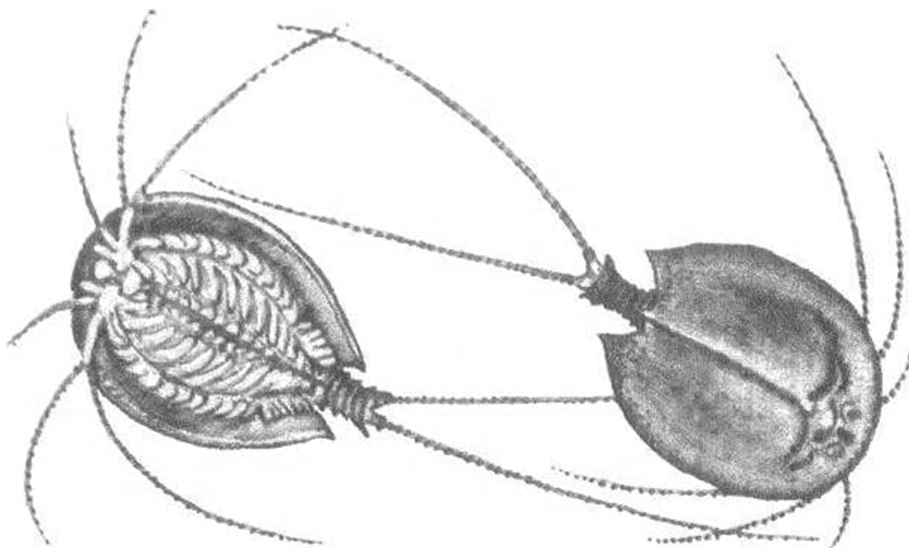

Тело шитня сверху покрыто двускатным панцирем зеленовато-серого или темно-коричневого цвета. Длина тела взрослого рачка 15-50 мм. На груди находится до 60 пар конечностей, используемых для движения и сбора пищи. Ведёт придонный образ жизни. Но может плавать.. Шитни – активные хищники с широким спектром питания: частицы грунта, растений, насекомые, головастики лягушек, мальки рыб. Поэтому, купая лошадей в прудах, и, наблюдая за странными существами, пастухи их называют «лошадиными пиявками».

Практическая значимость работы. Проблема сохранения шитня мало изучена. Сведений о численности нет. За последние 10 лет местонахождения рачка на территории не выявлялись. Поэтому полученная нами информация очень важна не только для нашего района, но и области в целом. К своей работе мы старались привлечь более широкую аудиторию. Вели разъяснительную работу среди жителей села. По береговой линии прудов расставляли природоохранные таблички. Мы считаем, что необходимо выявлять местообитания и организовывать микрозаказники в период активного существования популяций. Шитни занесены в Красную книгу нашей области. Не вызывает сомнения и то, что проведённая нами работа по выявлению шитня летнего в Балашовском районе, может внести некоторые коррективы в сборе материала по подготовке очередного издания Красной книги Саратовской области.

ВРЕМЯ ПЕТРА I В ИСТОРИИ МОСКВЫ

Долгова Алина Алексеевна

Научный руководитель Чернова Марина Николаевна

ГБОУ лицей №1560, г.Москва

Время того или иного правителя всегда оставляет след в истории как страны в целом, так и в истории конкретного города. Эпоха Петра I, как писал А.Н. Толстой,



« одна из важнейших страниц истории русского народа». И с этим трудно не согласиться. Петр I – великий государственный деятель, ярчайшая историческая личность, роль которой была одной из ключевых в истории развития нашей страны. Петр внес огромный вклад в историю многих городов России. Но, зная о том, что главным городом петровской России был Петербург, и что все помыслы Петра были на берегу Балтики, интересно проследить за историей оставшейся в тени Москвы, отметить влияние великого государя-реформатора на развитие этого города, еще недавно бывшего столицей Российского государства. Москва – мой родной город, моя Малая Родина. Время петровских преобразований я считаю одним из самых значительных и интересных этапов истории России. Поэтому я хотела бы изучить именно петровскую Москву и, тем самым, лучше узнать древнюю историю моего города. В этом **актуальность** темы. В работе рассмотрен сравнительно небольшой период времени – 1682-1725 гг.

Объект исследования: Москва в эпоху Петра I.

Предмет исследования: особенности жизни Москвы в период петровских преобразований; отражение петровской эпохи в современном культурно-историческом облике города.

Цель работы: изучить особенности облика и жизни Москвы в конце XVII - первой четверти XVIII века. **Задачи:** 1. Выяснить, как повлияли петровские реформы на жизнь Москвы. 2. Установить, какие нововведения Петра I и как изменяли привычный облик города. 3. Узнать, какие постройки петровского времени и места, связанные с Петром I, сохранились в Москве до наших дней.

Сроки выполнения работы: октябрь 2011- декабрь 2012 года.

Практическое значение работы состоит в том, что накопленный материал стал основой подготовленной автором презентации в PowerPoint, используемый в школе на уроках истории, Москововедения, географии, Мировой художественной культуры, а так же в дополнительном образовании.

Выводы: 1) В начале 18 века Москва сохранила старинное планировочное деление. 2) В “Петровскую эпоху” облик и жизнь Москвы значительно изменилась; Москва уже не могла вернуться к прежним старым привычкам и традициям; 3) Каменное строительство в Кремле и Китай-городе из-за недостатка кирпича временно приостанавливалось. 4) Петровская эпоха в Москве поражает своими контрастами: ужасы стрелецкой казни и радость военных побед; попытки усвоения европейской культуры и шутовские забавы; хаотичная застройка и возведение великолепных зданий; 5) Неверно утверждать, что после перенесения столицы в Петербург, Петр I не занимался Москвой. Петровские нововведения проявлялись в управлении городом и быте его жителей; 6) Можно предположить, что система взглядов Петра I и замысел будущих реформ в определенной мере зародились именно в Москве под впечатлением рассказов и образа жизни обитателей Немецкой слободы, через которых он познавал Европу; 7) В Москве зародился архитектурный стиль “Московское барокко”; 8) С Петром I в Москве связаны многие места: Лефортово, Измайлово, Преображенское и самый центр Москвы- Кремль; Петровская эпоха отразилась в названиях многих московских улиц. 9) В современной Москве присутствуют некоторые постройки петровского времени, их можно увидеть, о них можно узнать. Автор лично посетила и изучила места Москвы, которые связаны с “петровским временем”; и установила, как они сохраняются.



СОСТОЯНИЕ ЛИВНЕВКИ ГОРОДА ХАНТЫ-МАНСЙСКА

Воронов Сергей Владимирович

Научный руководитель Ветрова Светлана Андреевна

МБОУ «СОШ №1 им. Созонова Ю.Г.», Тюменская область, г. Ханты-Мансийск

Представленная работа посвящена изучению ливневки (ливневой канализации) города Ханты-Мансийска.

Небывалый ливень обрушился на окружную столицу 11-12 июня 2012 года. Часть Ханты-Мансийска оказалась затоплена. Из-за обильных осадков ливневая канализация не справилась, в результате чего уровень воды поднялся выше обычного. Многие дома, расположенные в низине, по улицам: Сирина, Павлика Морозова, Кирова, Свободы, Водонапорной - оказались подтопленными. Теперь рядом с ними дорожники устанавливают дополнительные сливы - старые не справились с огромным потоком воды. Больше всех пострадали дома близ Самаровской горы - по её склонам прошли оползни, и сжиженная ливневая грязь хлынула потоком на близлежащие приусадебные участки и дома.

Целью работы является изучение состояния ливневой канализации города Ханты-Мансийска.

Объектом исследования является ландшафт города Ханты-Мансийска.

Предмет исследования – ливневая канализация

Для достижения поставленной цели были поставлены следующие задачи:

- изучить элементы конструкций канализационной системы города Ханты-Мансийска;
- изучить устройство канализационной системы;
- выявить проблемы работы канализационной системы

Для решения поставленных задач использовались **методы исследования**:

- картографический, описательный, исторический, наблюдения.

В ходе исследования установлено, что:

1. В городе Ханты-Мансийске создана система ливневой канализации смешанного типа.
2. При создании системы ливневой канализации на учтены геологические, ландшафтные и климатические особенности города.
3. Конструкции водоотводных каналов не соответствуют стандартам.
4. Технология создания конструкций слабо учитывает рельеф местности, состав и свойства грунтов.
5. Система ливневой канализации города требует немедленной экспертизы и технологического совершенствования

Важно не забывать, что квалифицированный подход к данной проблеме позволит создать безопасную среду жизни для горожан, экологическую привлекательность города, а также, в будущем сохранить денежные средства, направляемые для ликвидации последствий стихии



ИСТОРИЯ КАЛЯЗИНСКОГО ТРОИЦКОГО МОНАСТЫРЯ

Макарова Анна Евгеньевна

Научный руководитель Лешин Сергей Николаевич

ГБОУ СПО «Калязинский колледж», Тверская область, г. Калязин

Малая родина.... У каждого она своя. Для нас – это Калязин, милый, тихий, зеленый городок земли Тверской.

С калязинской землей связаны имена великих исторических деятелей русской земли. Юный Петр I не раз бывал в Калязинском монастыре со своими потешными войсками, его посещали цари Иван Грозный и Алексей Михайлович. В селе Никитском, Калязинского района, в имении Ушаковых бывал Пушкин. Места эти также связаны с именами Фонвизина и Жуковского, Салтыкова-Шедрина и Островского, Ушинского и Ермоловой...

Главная визитная карточка города – это колокольня Николаевского собора. Она гордо возвышается над Волгой. Посетив город, А.И. Солженицын в одной из своих «Крохоток» - «Колокольня» написал: «Кто хочет увидеть единым взором, в один окоём, нашу недотопленную Россию – не упустите посмотреть на калязинскую колокольню..... ведь стоит колокольня! Как наша надежда. Как наша молитва: нет, всю Русь до конца не попустит Господь утопить...».

А ведь раньше, там, где сейчас речная гладь, в течение 500 лет гордо возвышался известный Троицкий Калязинский первоклассный мужской монастырь, который был разобран по постановлению правительства РСФСР в 1939-1940 гг., так как территория монастыря и часть города Калязина оказалась в зоне затопления водами Угличского водохранилища.

Выбор данной темы об истории Калязинского монастыря обусловлен прежде всего тем, что люди должны знать историю своей родины для того, чтобы существовала связь между поколениями. Современной литературы по истории монастыря практически нет, поэтому мы поставили своей целью адаптировать имеющиеся источники XVI, XIX, начала XX вв. для использования их в учебно-воспитательном процессе образовательных учреждений, на уроках краеведения, внеклассных мероприятиях.

В работе исследуется история Калязинского Троицкого монастыря, выясняется его роль в возникновении и развитии города Калязина на основе имеющихся исторических источников. И, конечно, хотелось бы внести небольшой вклад в возрождение памяти об истории Калязинского монастыря.

В ходе проведения анализа различной исторической литературы и документов (актов, грамот, житийных текстов, исследовательских и литературных работ) были выявлены основные известные события в истории монастыря, значение монастыря в ходе военных действий в период Смутного времени начала XVII века, дано описание комплекса архитектурных сооружений, приведена характеристика литературного памятника – «Калязинская челобитная». Подробно показана роль Макария Калязинского в основании и развитии обители, на основе анализа житийной литературы сделан вывод о том, что святой Макарий является исторической фигурой необычного типа, монахом-подвижником, подававшим пример святой жизни и распространявшим ее по русской земле.

Сейчас многие калязинцы, многочисленные гости города, с грустью и сожалением смотрят на колокольню Николаевского собора и вспоминают тот величавый



монастырь, который располагался рядом, в надежде, что он обретет новую жизнь. И колокольня является для нас знаком того, что былая слава и величие наших предков не будут преданы забвению, что исторические традиции никогда не прервутся и в слующих поколениях.

А. Д. КРЯЧКОВ - АРХИТЕКТОР, ЗОДЧИЙ ГОРОДА НОВОСИБИРСКА

Ковалева Юлия Игоревна

Научный руководитель Камалова Валентина Михайловна

МАОУ гимназия №10, Новосибирская область, г. Новосибирск

Тема исследования- «А. Д. Крячков- архитектор, зодчий города Новосибирска». В 2012 году, исполнилось 75 лет со дня образования Новосибирской области. Срок, казалось бы, не большой, но за это время регион добился колоссальных успехов. По сути А. Д. Крячков создал первоначальный образ Новониколаевска- Новосибирска, определил его суть во многих направлениях – экономическом, образовательном, культурном. Неслучайно его назвали Человек- Город, ведь действительно все лучшие здания Новосибирска, построены по его проектам. Понимая как жил и как мыслил Андрей Дмитриевич Крячков, можно рассматривать, почему у нас город приобрел именно такое архитектурное наследие.

Цель работы: изучение архитектуры города Новосибирска первой половины двадцатого века, на основе анализа творческого наследия А. Д. Крячкова.

Андрей Дмитриевич Крячков родился 24 ноября 1876 года. Умер 25 августа 1950 году.

С первых дней своей профессиональной деятельности А. Д. Крячков формируется как профессионал и практик, способный разрешить сложные разнообразные проблемы строительства. Наиболее крупными работами в городе Новосибирске были 13 городских школ, которые были необходимы для развития молодого города. На А. Д. Крячкова, как крупнейшего авторитета в области строительства в Сибири, возлагают проектирование и руководство возведением наиболее значительных зданий в городе: конторы Сибдальсторга(1923г.), здания Госучеждений(1924-1925гг.), кинотеатра Совкино(1924г.), контор Сибкрайсоюза(1926г.), театра Красный факел (1914 г.) и т.д. Краеведческий(1920г.) и Художественный музей(1926г.),построенные по проектам знаменитого зодчего являются памятниками архитектурного значения. В 1936г. А. Д. Крячков назначается заместителем директора по научно-учебной части Новосибирска инженерно- строительного института им. В.В. Куйбышева (НИСА).

Все здания, построенные А. Д. Крячковым, отражают эволюцию архитектурной стилистики того времени. Здание, получившее популярное название «Стоквартирный дом», построенное за три года, было удостоено диплома 1-ой степени, золотой медали и гран-при на «Международной выставке искусств и техники» в Париже 11 декабря 1937г. В 1947 году Указом Президиума Верховного Совета СССР А. Д. Крячков награждается орденом Трудового Красного Знамени, в 1949 году- медалью « За доблестный труд в Великой Отечественной войне». В 2000 году, Андрей Дмитриевич Крячков в числе 25 выдающихся земляков признан «Гражданином XX века Новосибирской области».

Андрей Крячков не только активно занимался застройкой Новосибирска почти 50



лет, но и постоянно участвовал в различных архитектурных конкурсах, проводившихся в городах России и Сибири. За 17 лет он участвовал в 450 конкурсах из них, получил 22 премии различного достоинства.

Среди городов России, для которых проектировал и строил А. Д. Крячков, Новосибирск является самым богатым. 29 зданий возведено по его проектам, 27 из которых стоят. 24 отнесены к памятникам архитектуры. Произведения архитектора А. Д. Крячкова уже давно считаются «визитной карточкой» города. Даже находясь в повседневной суете, мы невольно замедляем шаг, понимая, что любое из этих зданий – наша общая архитектурная реликвия, за которой стоит целая история, интересная творческая жизнь конкретного человека, а также традиции давно ушедших времен. Но мгновение спутя, мы вновь погружаемся в водоворот повседневных событий. Проходит день, неделя, месяц, годы, меняются поколения, а Вселенная архитектура Крячкова остается непознанной и манящей.

ТЫ ЖЕ ВЫЖИЛ СОЛДАТ

Ковырялова Татьяна Александровна

Научный руководитель Гусева Галина Евгеньевна

*ГБОУ СПО «Лебедянский торгово-экономический техникум», Липецкая область,
г. Лебедянь*

Имя Серафима Ивановича Голубева в нашем городе знакомо многим. Прежде всего, его знают как ветерана, прошедшего всю войну - от Смоленска до Кенигсберга, как труженика, работающего на благо города и, конечно, как необычайно талантливого человека. Он пел, сочинял стихи, обладал актёрским даром, был общественным человеком. Прожил яркую, насыщенную, трудную и интересную жизнь.

Родился Серафим Иванович в г. Лебедянь. Работал на железнодорожной станции писарем, а в сентябре 1933 Лискинским районным военным комиссариатом Серафима Ивановича призывают на срочную службу. 25 сентября 1933 года Серафим Иванович прибыл в полк войск МВД. С 1936 по 1939 г. он учится в институте. Серафима Ивановича в 1939 г. призывают на фронт советско-японской войны. С июля по сентябрь 1939 Голубев участвует в боях на реке Халхин-Гол (Монголия).

Началась Великая отечественная война. С августа 41-го Голубев воевал на Западном фронте. 30 сентября 1941 года началась Московская оборонительная операция. С 5 декабря 1941 года по 7 января 1942 года Калининский фронт проводил Калининскую операцию. Её участником был и Серафим Голубев. Цель операции - разгромить войска 9-й немецко-фашистской армии в районе Калинина.

С августа 1943 года Серафим Иванович освобождал Украину. Дальнейший боевой путь старшего сержанта Голубева это: киевские оборонительные и наступательные операции, битва за Днепр (с 25.08.1943 по 23.12.1943), Житомирско-Бердичевская операция (с 24.12.1943 по 14.01.1944), бои на Правобережной Украине.

В январе 44-го командование дивизии отдаёт приказ 247-му полку: «захватить важный стратегический рубеж - высоту, на которой укрепилась большая группировка немецкой пехоты. На высоте располагается богатый склад боеприпасов, который в случае удачного выполнения задания может стать трофейным, а так же ценные документы. В тяжелом бою за высоту С.И. Голубев был ранен и отправлен на лечение



в эвакуогоспиталь. 10 марта 1945 года Серафим Иванович был выписан из госпиталя, а 15 мая 1945 г. уволен в запас - как инвалид войны.

С этого времени и начинается мирная жизнь серафима Ивановича, В 46-м он устраивается электриком в Лебедянский Городской совет, затем поработал директором Кураповской ГЭС.

В 1960 году С. И. Голубев устраивается работать в Лебедянское сельское педагогическое техническое училище № 7 (СПТУ-7) - мастером-преподавателем по электротехнике.

К слову сказать, Серафим Иванович был очень умным, образованным человеком, весёлым, сильным, крепким мужчиной. В 50-х гг. Серафима Ивановича назначают главным энергетиком на ЛМЗ.

Серафим Иванович был неоднократно награждён почётными грамотами и правительственными наградами, среди которых ордена Красной Звезды, Отечественной войны I степени, медаль «За участие в ВОВ 1941-1945 гг.», юбилейные медали в честь празднования Победы в Великой Отечественной войне и юбилейных дат в честь образования Вооружённых Сил СССР, медаль «Ветеран Труда», медаль Жукова, знаки «Гвардия» и «25 лет победы в ВОВ».

ИСЧЕЗНУВШИЕ С ЛИЦА ЗЕМЛИ, НО СОХРАНЕННЫЕ В ПАМЯТИ НАРОДА. ХРАМЫ РОСТОВА И РОСТОВСКОЙ ОБЛАСТИ

Беликов Артем Александрович

Научный руководитель Евсеева Инна Владимировна

МБОУ СОШ № 60, Ростовская область, г. Ростова-на-Дону

Целью моей работы стало исследование и изучение православных храмов Ростова-на-Дону и Ростовской области, особенно утраченных и не восстановленных. Выбор темы обусловлен тем, что в последние годы заметно возрос интерес к религии. К церковной жизни все больше обращается людей, в том числе и молодежь. Церковь восстанавливает свои позиции в сердцах людей, потерянных во время её гонения.

При подготовке работы были изучены исторические факты, относящиеся к памятникам духовной архитектуры. Я не ограничился рассмотрением печатных и опубликованных в сети источников. Большую часть информации я получал в личных беседах со священнослужителями, с атаманом хутора «Надежда» и елизаветинскими казаками, с лидерами военно-исторического Казачьего клуба «Станица» и простыми ростовчанами, которым безразлична судьба родного города.

Я задался целью узнать как, кем и почему в свое время церкви были разрушены, а потом и закрыты. Ответы на все эти вопросы представил в первой главе исследования, которую назвал «Православная церковь и большевики». Во второй главе работы «Исчезнувшие навсегда» я привожу сведения о малоизвестных церквях Ростова, которые строились при различных учебных или больничных заведениях и которые были безжалостно уничтожены. Третья глава называется «История одной станичной церкви». Цель её написания сводится к тому, чтобы на одном, очень ярком примере Елизаветинского Покровского храма показать отношение к храмовой архитектуре на протяжении почти целого века. Изучение данной темы будет продолжено мною в дальнейшем.



Работа была представлена обучающимся воскресной школы при храме Велико-мученика Георгия Победоносца, Елизаветинской средней общеобразовательной школы и обучающимся 5-11-х классов МБОУ СОШ №60 не только на русском, но и на английском языках в рамках месячника, посвященного изучению родного края, и месячника знаний (неделя географии, иностранного языка). В мае 2012 года исследовательская работа была награждена дипломом лауреата 5 Всеукраинской выставки-фестиваля «Одарённые дети Украины» и отмечена благодарственным письмом первого проректора Донской Духовной Семинарии священником Г. Гридневым на 2 Межвузовской студенческой конференции, посвящённой Дню славянской письменности и культуры. Копия работы и прилагающиеся к ней фотоматериалы хранятся в музее х. Елизаветинский.

Представленная работа будет интересна не только краеведам, но и школьникам, интересующимся своим краем и его историей. Хочется верить, что доклад и презентация и в дальнейшем будут помогать учителям-предметникам в подготовке уроков и внеклассных мероприятий, а также при проведении нового курса «Основы православной культуры и светской этики».

СТАРИННЫЕ МЕРЫ ИЗМЕРЕНИЯ НАРОДОВ, ПРОЖИВАЮЩИХ НА ЯМАЛЕ

Логашова Дарья Сергеевна

Научный руководитель Лакомкина Любовь Владимировна

МАОУ «Многопрофильный лицей», ЯНАО Тюменская область, г. Муравленко

Ямало-Ненецкий автономный округ располагается в северной части Евразии, на севере Западно-Сибирской равнины. Современный Ямал многонационален. На территории округа проживают представители более ста различных национальностей. Среди них есть коренное население – ненцы, ханты и селькупы. Они проживают на данной территории с древности. К освоению недр Ямала причастны украинцы и молдаване, белорусы и литовцы, татары и башкиры, азербайджанцы и представители других национальностей. Нас заинтересовал вопрос: что общего в культурных обычаях коренного населения: ненцев, ханты и других народов, населяющих Ямал - башкир, татар? Если народы: ненцы, ханты, башкиры и татары – принадлежат к разным языковым группам, но имеют одинаковый образ жизни, то у этих народов могут быть одинаковые меры измерения? **Цель исследования** – изучение старинных мер измерения народов, проживающих на Ямале.

Цель исследования предполагает решение следующих **задач**:

1. Изучить историю формирования народностей, населяющих современный Ямал.
2. Изучить хозяйственную культуру ненцев, ханты, башкир, татар.
3. Сравнить старинные единицы измерения этих народов.

Выводы. Изучая историческую литературу, устное народное творчество разных народов, мы поняли, что не принадлежность к определенной языковой группе формирует меры измерения определенных величин, а образ жизни народа. Для измерения величин все народы используют те инструменты, которые образуют их внешний мир, а так же части своего тела. Вместе с тем мы поняли, что в разных этнических средах на приблизительно одинаковом уровне общественно-экономического и культурного



развития могут возникать сходные по своему существу явления и протекать идентичные по содержанию процессы. Наше исследование заставляет задуматься не только о возрождении ценного народного опыта, но и о сохранении его в будущем. Поэтому мы считаем, что собранный материал будет полезно для использования не только на уроках математики, литературы, истории, но так же и как материал при проведении классных часов, внеклассных мероприятий.

ПРАВОСЛАВИЕ В ГОРОДЕ РЯЗАНИ

Шишова Ольга Игоревна

Научный руководитель Воробьев Юрий Николаевич

ОГБОУ ДОД ЦРТДиЮ, Рязанская область, г. Рязань

Духовно - нравственное воспитание является одной из важнейших задач, стоящих перед современным российским обществом. Большая роль в решении этой проблемы принадлежит русской православной церкви, которая с самого начала становления нашего государства помогала его укреплению.

Целью данной работы является: изучение истории возникновения, становления и современного состояния православия в городе Рязани.

Был изучен обширный исторический материал, посещены православные храмы, состоялись встречи с представителями духовенства.

Началом самостоятельного существования Рязанской епархии считается 1198 год, до этого она входила в состав Черниговской. Это событие благотворно сказалось как на укреплении самого Рязанского княжества, так и на распространении христианства, ведь рязанские земли были пограничными. Трудное тогда было время: междоусобицы, нападения внешних врагов, могли привести к гибели будущего Российского государства. Православная церковь всегда стояла на защите единения русских земель, ставя в пример людей, которые своей жизнью доказали верность Родине и Вере. Среди причисленных к лику святых около ста рязанцев.

Новые испытания наступил после 1917 года. Храмы разрушались и закрывались. В нашем городе остались только две действующие церкви. Представители духовенства подвергались репрессиям.

С 1991 года началось возрождение православия. Церкви восстанавливаются, строятся новые. На сегодняшний день в Рязани 30 действующих храмов, планируется строительство новых. Кроме того, в 1995 году, с благословения митрополита Рязанского и Касимовского Симона, была открыта первая православная гимназия. Ее целью является осуществление полного среднего образования и содействие воспитанию личности, которую отличает духовное и физическое здоровье, нравственность, ответственность перед Богом и миром, осознанный выбор своего места в жизни для служения Отечеству. О популярности этого учебного заведения говорит то, что число учащихся за эти годы возросло с 30 до более 200.

Вывод: православные традиции в Рязани сохранены и развиваются. Очень надеюсь, что это приведет к тому, что люди станут добрее, честнее и высоконравственными.



ПРОЕКТ ON-LINE ИГРЫ КРАЙ МОЙ ПЕНЗЕНСКИЙ

Арутюнян Анна Сапеловна

Научный руководитель Бояров Андрей Александрович

*МБОУ «Лицей современных технологий управления №2», Пензенская область,
г. Пенза*

Целью данной работы является активизация познавательной деятельности по географии и краеведению через использование ИКТ, а именно в работе on-line проекта.

Новизна данной работы заключается в том, что в работе рассматривается не просто интеграция ИКТ технологий в системе школьного урока по географии, а ведется «поиск» оптимального вида ИКТ для развития самостоятельной познавательной активности ученика. Принимая во внимание результативность использования проектной и исследовательской деятельности, а так же интерес современного школьника к виртуальному пространству, нам хотелось найти точку соприкосновения этих понятий.

Практическая значимость работы состоит в том, что данный проект, основанный на интерактивных методах обучения, является открытым для дальнейшего развития, т.е. в его работу могут быть вовлечены обучающиеся и преподавательский состав из других школ города и области. Проект носит системный характер и представляет собой разработку заданий не только по географии, краеведению, но и смежным дисциплинам (истории, естествознанию и т.д.)

Объект исследования - процесс использования ИКТ технологий на уроках географии.

Предмет исследования - on-line проект как один из видов ИКТ технологий.

Гипотеза – on-line проект является наиболее эффективным способом активизации познавательной деятельности учащихся на уроках географии, в частности: способствует раскрытию интеллектуального и творческого потенциала; раскрывает лидерские качества, умение работать в команде; способствует развитию навыков исследовательской деятельности; расширяет коммуникативные границы для обмена опытом.

Исходя из гипотезы и цели исследования, были определены задачи: изучить интернет ресурсы в области использования ИКТ технологий в рамках учебного процесса; раскрыть понятие «on-line проект», выделить его преимущества; изучить интерес учащихся к подобным проектам; разработать и апробировать проект on-line игры «Край мой Пензенский»; проанализировать и интерпретировать результаты работы; сделать выводы.

Для решения задач были использованы следующие методы: изучение интернет ресурсов, сравнительно-сопоставительный анализ литературы; анкетирование, тестирование; метод проектной деятельности; метод включенного наблюдения.

Этапы работы: 1. Подготовительный этап - исследование поискового характера: изучение состояние проблемы, ее актуальность, определение объекта, предмета, гипотезы, целей и задач. 2. Формирующий этап: разработка проекта и создание он-лайн игры, первичная апробация. 3. Констатирующий этап: изучение результативности работы проекта в рамках анкетирования и тестирования учащихся.

4. Заключительный этап: обобщение и интерпретация полученных результатов.



ЖИЗНЬ, ОТДАННАЯ ЛЮДЯМ

Свалова Анна Анатольевна

Научный руководитель Паутонен Валентина Андреевна

МБОУ Шурышкарская СОШ, ЯНАО Тюменская область, п.Шурышкары

Для культуры и истории Ямала 2013 год будет знаменателен тем, что 10 февраля (28 января по ст. стилю) исполняется 140 лет со дня рождения Ивана Семеновича Шемановского – просветителя, благотворителя, этнографа-исследователя коренных народов Севера, основателя первой публичной библиотеки и краеведческого музея в Обдорске.

Цель исследования: изучить вклад Ивана Семеновича Шемановского и его сподвижников в развитие Ямала.

Задачи:

- ✓ изучить биографию И. С.Шемановского
- ✓ найти его сподвижников
- ✓ изучить их биографии

В ходе исследования выяснилось следующее:

➤ И.С. Шемановский открыл пансион для мальчиков и приют для девочек коренных народов, инициатор создания женской миссионерской общины в Обдорске (1906) , создатель библиотеки в Обдорске (1905) музея (1907), краевед, этнограф, занимался переводческой деятельностью, создавал труды по истории, этнографии, большинство из которых опубликованы, оказал помощь экспедиции Б..М. Житкова в исследовании Ямала

➤ на основе изучения письменных источников установлено, что миссионер Мартемьянов Мартиниан являлся сподвижником И. В. Шемановского. Мартемьянов М. С. был членом Обдорской духовной миссии и способствовал распространению православия на Ямале. Найдены его родственники, по документам воссоздана его полная биография. На основе проведенного исследования и личных встреч и бесед с потомками Мартемьянова М. более широко и ясно обозначилась его роль в просвещении «инородцев Тобольского Севера».

Вывод: все начинания И. С. Шемановского актуальны и востребованы в наши дни. И. С. Шемановского и М. М. Мартемьянова можно по праву назвать просветителями, выдающимися личностями. Они принесли огромную пользу Ямалу.

БАЙКАЛ - НАША ГОРДОСТЬ И БОЛЬ

Декова Ольга Васильевна

Научный руководитель Владимирова Мария Александровна

ОГАОУ НПО Профессиональное училище №2, Иркутская область, г. Иркутск

Байкал- уникальное творение природы. Сибиряки имеют ни с чем несравнимое чудо природы, которое налагают особый отпечаток на характер жителей на его берегах, формируют особый менталитет и высокую духовность. Губернатор Д.Мезенцев, вступая в должность губернатора Иркутской области, заявил: «На Байкале лгать нельзя!». Он был прав, это особая аура, это симбиоз красоты, чистоты и испытаний.

В Байкале хранится около 90% запасов пресной воды России, около четверти



мировых запасов. Природа уникальна, здесь и чудные памятники природы, здесь и нерпа с ее вечным вопросом в глазах, невероятный вкус омуля, неспешные думы и песни седого Байкала. Мудр и терпелив, Байкал, он ждет от людей добра и помощи, ибо он кормилец и наставник всех нас, живущих на его берегах. Природа Байкала уникальна, она создана для отдохновения от пустых забот, мелкой суеты, она так величава, что стоит задуматься о суете сует и своем предназначенье. Бухта Песчаная-удивительное творенье Созидателя, ходульные деревья, яркие саранки и изумрудная зелень сосен и пихты, лиственницы, помнящие давние времена и курыкан, кочующих на север, ветры с удивительными названиями «Сарма», «Баргузин», «Култук» и много легенд, связанных с Байкалом, его дочерью Ангарой и сокровищами, скрытыми на дне, особо золотом Колчака.

Байкал помнит многое за 25 млн лет его возраста, он не стареет, хотя люди поставили на его берегах боль всех сибиряков- Байкальский целлюлозно-бумажный комбинат.

Только чиновные души, увлеченные планами и отчетами, могли сотворить такое преступление против сибиряков, которые не имели возможности влиять на такие решения. Времена изменились, но В.Г.Распутин, писатель, совесть Сибири бьет в набат уже более 30 лет, что гибнет «Река жизни», идет «Прощание с Матерой», а власть неспешно ищет пути решения спасения великого озера, объявленного ЮНЕСКО Объектом Всемирного Наследия. Не мы Байкал создавали, не нам его уничтожать, оставляя потомкам славу Геростратов.

Именно это и легло в основу моего исследования Байкала, как величайшей ценности и огромной боли иркутян, пытающихся спасти озеро и передать потомкам как величайшую драгоценность. Общественность, молодежь Иркутской области выступает в защиту Байкала как уникального творения природы и стремится внести свой вклад в благородное дело сохранения нашего чуда- голубого ока планеты.

ВКЛАД АХРИЕВЫХ В ИСТОРИЮ ИНГУШЕТИИ

Ахриев Мурад Султанович

Научный руководитель Ахриева Радимхан Ахмет-Султановна

ГБОУ лицей №1, Республика Ингушетия, г.Назрань

Гордиться славою предков не только можно, но и должно, не уважать оной есть постыдное малодушие. Изучение истории своих предков есть наука самая занимательная А.С.Пушкин

Род Ахриевых из горного селения Фуртоуг дал Ингушетии и России много славных имен, целую плеяду выдающихся общественных и политических деятелей, деятелей науки и искусства. Это такие его яркие представители, как первый этнограф Чах Эльмурзаевич Ахриев, первый летчик в Ингушетии и на Северном Кавказе Рашид-Бек Чахович Ахриев, первый художник Хаджи-Бекир Ахриев и многие другие, о которых я решил поведать в своей исследовательской работе. Особенно большой вклад в историю Ингушетии внес Чах Ахриев, который собрал огромный и очень ценный материал по краеведению, которым и ныне пользуется каждый, интересующийся изучением этнографии Ингушетии.

Чах Ахриев был незаурядно одаренным и очень трудолюбивым человеком. Он записывал образ жизни, мифы и легенды, обряды, древние религиозные культы, обычное



право, ритуалы, праздники, этногенетические предания. Неустанно Чах общался со старейшинами горных сел, которым в то время было за 100 лет. Благодаря своему пылливому уму и трудолюбию, он оставил потомкам богатейший этнографический и фольклорный материал, который дает целостное представление о самобытной духовной и материальной культуре ингушей.

Научное наследие Чаха Ахриева изучали такие ученые, как Л.П.Семенов, А.Д.Яндаров, И.А.Дахкильгов и многие другие. По творчеству Чаха Ахриева пишут диссертации.

Цель моей исследовательской работы состоит в сохранении знаний о моем роде, в изучении истории моего рода, всех его многочисленных представителей, многие из которых остались только в памяти последующих поколений и иногда на фотографиях.

Основные задачи: проследить генеалогию рода Ахриевых, узнать как можно больше о своих предках и обобщить полученные данные.

СЕМЬЯ ПИСАТЕЛЯ А.Н. ТОЛСТОГО И МОЯ МАЛАЯ РОДИНА

Федярина Любовь

Научный руководитель Коркина Галина Александровна

МОУ СОШ №3, Саратовская область, г. Пугачев

Имя Алексея Николаевича Толстого, замечательного русского писателя, широко известно не только в нашей стране, но и за рубежом. Родился он в маленьком провинциальном городе Николаевске Самарской губернии (ныне это город Пугачев Саратовской области) 10 января 1883 года. Семья писателя проживала здесь недолгое время.

Я заинтересовалась этим периодом жизни семьи А.Н. Толстого в моем родном городе. В связи с этим цель моей работы – подробное изучение малоисследованного периода жизни писателя, его матери Александры Леонтьевны Толстой и отчима Алексея Аполлоновича Бострома в городе Николаевске.

В ходе исследования, которое проводила, основываясь, прежде всего, на архивных материалах Пугачевского краеведческого музея, я выяснила, что семья оказалась в нашем городе следующим образом. В 1881 году А.А. Бостром был избран председателем Николаевской уездной управы. Летом 1882 года он снял в городе дом купца Ретюнского и переехал сюда из родового имения Сосновка вместе с Александрой Леонтьевной Толстой. (К этому времени она окончательно рассталась со своим мужем, графом Н.Толстым, оставив его и троих детей, будучи беременной четвертым ребенком).

Десятого января 1883 года Александра Леонтьевна родила в нашем городе сына Алексея. Его крестили в местном соборе, о чем сохранилась церковная запись. Крестным отцом был избран местный земский врач (по записи в соборной книге за 1881-1883 годы).

Мать А.Н. Толстого, Александра Леонтьевна, была замечательной, неординарной личностью, талантливой писательницей. Она не только сумела воспитать литературного гения, но и не побоялась бросить вызов обществу и бороться за свою любовь, став настоящей музой, другом, духовным соратником для своего гражданского мужа – Алексея Аполлоновича Бострома.

В это время отчим Алексея Николаевича Толстого занимался активной деятельностью в местной земской управе на благо горожан. (По материалам архива



и воспоминаниям писателя). Он боролся со злоупотреблениями, казнокрадством в местной управе. Однако этот шаг окончился для него жестоким ударом. Стоило новому председателю выступить против нечестности в исчислении налогов, как его забаллотировали на выборах свои же товарищи-земщы. В сентябре 1883 года семье пришлось покинуть наш город и переехать на хутор Сосновка Самарской губернии - родовое имение А.А.Бострома.

Недолгое время семья А.Н. Толстого пробыла в нашем городе. Однако за этот период оставила добрую память в сердцах жителей. Отчим писателя, А.А. Бостром, проявил себя как честный человек, борец за справедливость. Пребывание семьи в Николаевске было ознаменовано событием огромной значимости – рождением будущего, известного всему миру писателя.

В нашем городе поставлен бюст А.Н. Толстому. Память о великом русском писателе, нашем земляке, и о его семье навсегда сохранится в сердцах пугачёвцев.

ЦЕЛИНА: ЗЕМЛЯ И ЛЮДИ

Рабынин Валерий Андреевич

Научный руководитель Никишенкова Елена Александровна

*ГБОУ СО НПО «ПЛ №53», Россия, Саратовская область, Дергачевский район,
п. Советский*

Следующий год – юбилейный для нашей страны. Наш родной лицей находится в целинном поселке и был создан именно для того я получаю профессию «Мастер сельскохозяйственного производства» и вызвала у меня интерес. Все меньше остается людей, которые начинали это интересное дело.

И я поставил перед собой следующие задачи:

1. Узнать как можно больше об освоении целинных и залежных земель в Дергачевском районе.
2. Проследить связь семей первых целинников с работой и историей нашего лицея.
3. Выяснить, какую ленту внесли в жизнь района люди, приехавшие к нам из разных уголков необъятной страны. Как изменилась культура, спорт, окрепла межнациональная дружба.
4. Показать, как только в одном целинном совхозе «Дергачевский» выросли государственные деятели двух государств России и Казахстана.
5. Что ждет заброшенные земли во время кризисных годов в недалеком будущем? Нужны ли специалисты сельских профессий в родном Дергачевском районе?

Для этого я посетил районный краеведческий музей, поработал с документами в районном архиве, работал с прессой 1956 – 1958 годов, главная работа – это встреча с людьми. Посетил первоцелинников и их родственников, которые живут в нашем поселке. Вместе со своим научным руководителем встретились с руководителями хозяйств, лучшими механизаторами. С нами встретились начальник сельхозуправления района Ахапкин Ф.Г. и министр сельского хозяйства Саратовской области, наш земляк Бабошкин И.А. Я в своей работе смог узнать много нового о развитии сельского в нашем районе с момента освоения целины до наших дней.

В работе дана характеристика почве и природным условием, подробно рассказано как осваивались первые целинники, как рождались первые дети, как весело,



интересно и дружно жили люди.

Первые урожаи были огромны! Людям приходилось работать в горячую страду сутками! В 1955 году четверо наших земляков были удостоены звания Героя Социалистического Труда.

В своей работе я подробно рассказываю о людях, связанных с нашим лицеем, родственники которых продолжают трудиться у нас. И все таки, главное, что мы получили – это люди, которые приехали со всего Советского Союза. Их доброта, трудолюбие, желание помогать друг другу продолжают их дети. О первых учителях, лучших спортсменах, музыкантов – особый разговор!

Люди растили хлеб на земле, земля растила людей. Мы гордимся нашими земляками, которые были детьми целины, и добились больших карьерных успехов. Это депутат государственной Думы РФ прошлого созыва Бабошкин А.В., это генерал – полковник юстиций, первый заместитель Полномочного представителя Президента РФ до 2012 года, ныне депутат государственной Думы РФ.

В главе «Вторая целина» мы пришли к выводу, анализируя в работе все факты и материалы, что будущее у наших земель есть! И наши фермеры делают для этого все возможное! Но без поддержки села государством обойтись невозможно! Необходимо создать социальные условия на селе, чтобы молодежь не уезжала в города.

УТВАРЬ КРЕСТЬЯНСКОГО ДОМА КАК ПАМЯТНИК МАТЕРИАЛЬНОЙ КУЛЬТУРЫ РУССКОГО НАРОДА

Дедилова Ольга Сергеевна

Научный руководитель Матвеевко Елена Юрьевна

МОУ «Нижнепенская СОШ», Белгородская область, с. Нижние Пены

Крестьянский дом трудно было представить без многочисленной утвари, накопившейся десятилетиями, если не столетиями, и буквально заполнявшей его пространство. Фактически утварь – это вся совокупность предметов, необходимых человеку в его обиходе. Традиционная крестьянская утварь на всей территории расселения русского народа была однотипной. Местные варианты предметов утвари фактически отсутствовали или, во всяком случае, менее бросались в глаза, чем, например, в одежде, пище. Однако характерной особенностью было изобилие местных терминов, называющих по-разному один и тот же предмет. Сосуды одной и той же формы, одного назначения, выполненные из одного и того же материала одним и тем же способом, назывались по-разному в разных губерниях, уездах, волостях и даже деревнях. Да и в одном селе один и тот же предмет имел несколько названий (полотенце – отымалка, фарибок). Это связано с близостью населенных пунктов с украинскими корнями. Диалектная речь из-за общения, смешанных браков переплеталась, обогащала друг друга. Название предмета менялось в зависимости от его использования конкретной хозяйкой и изготовленная из разного материала. В русской деревне употреблялась в основном деревянная и гончарная утварь. Металлическая, стеклянная, фарфоровая была распространена меньше. Деревянная утварь преобладала в лесной полосе России, гончарная – в её степных и лесостепных районах. Деревянная утварь по технике изготовления могла быть долблёной, бондарной, столярной, токарной. В большом употреблении была также утварь, изготовленная из бересты, плетёная из прутьев,



соломы, корней сосны. Некоторые из необходимых в хозяйстве деревянных предметов изготавливались силами мужской половины семьи. Большая же часть предметов приобреталась на ярмарках, торжках, особенно это касалось бондарной и токарной утвари, изготовление которой требовало специальных знаний и инструментов. Традиционный набор утвари сохранялся в крестьянском хозяйстве вплоть до конца 30-х годов 20 века. Однако новые, характерные для городского образа жизни вещи стали проникать в народный обиход гораздо раньше, ещё в середине 19 века.

В школьном краеведческом музее была создана в 2008 году этнографическая экспозиция, в которой есть макет русской печи, стол, накрытый тканой скатертью, божница, кровать с убранством, люлька подвесная и кровать-качалка, сундук (скрыня), коллекция тканей и вышитых рушников, традиционные народные костюмы, выбитые наволочки, занавески и скатерти, старинная обувь (коты, лапти) и многое другое. Особое место в избе занимает женский угол. Там находится ткацкий станок, прялки, и долгими зимними вечерами женщины ткали полотно, плели половики. Был в избе и мужской угол, где хранились различные инструменты, пилы, рубанки, здесь же хозяин плел лапти, шил обувь, обтягивал колодки. Все эти инструменты и многие другие есть в нашем музее, и мы их включили в словарь названий предметов домашней утвари. Всего в нашем музее бережно хранится более двухсот предметов домашней утвари крестьянского дома. Все их названия мы записали и, разместив в алфавитном порядке, и объединили в словарь названий предметов домашней утвари. Каждый экспонат имеет свою историю, функциональную особенность, раскрывающую быт русского крестьянина. Изучая экспонаты школьного музея, мы познаем культуру и традиции русского народа, изучаем диалектные и вышедшие из употребления слова. Память об этой культуре будет еще воспитывать не одно поколение современных людей, а предметы утвари – являются памятником именно материальной культуры русского народа.

ГУСИНЫЕ БОИ КАК ЗРЕЛИЩНЫЙ ВИД НАРОДНЫХ ЗАБАВ РАКИТЯНСКОГО РАЙОНА

Сафонова Ирина Игоревна

Научный руководитель Матвеевко Елена Юрьевна

МОУ «Нижнепенская СОШ», Белгородская область, с. Нижние Пены

В Нижегородской, Курской, Новгородской и некоторых других областях ежегодно устраиваются гусиные бои – народная мужская забава, насчитывающая около трехсот лет. С недавних пор гусиные бои стали традиционным зрелищным видом боев и в соседнем с нашим селе – Вышние Пены. Но наши старожилы утверждают, что гусиные бои и в старые времена устраивались в селах нашего края, назывались они «стравливанием» гусей. В России издавна наравне с петушиными боями, медвежьей травлей и кулачным боем существовал и такой вид спорта как гусиные бои. В нашей местности бойцовскими гусями занимаются лишь несколько гусеводов-любителей, но на гусиные бои в Вышние Пены приезжают охотники гусиных боев из сел Меловое, Венгеровка, Белгорода, Курской области. Гусиные бои обычно проводятся в феврале-марте, когда у гусаков с наступлением весны проявляется наибольший интерес к гусыням. Именно в эту пору ухаживания, гусак становится выносливее и агрессивнее. Собственно, именно инстинкту размножения мы обязаны гусиными боями. В марте



птицы чувствуют инстинкт продолжения рода, а гуси могут делать «это» непременно с «любкой» - любимой гусыней. «Любошных гусынь» и выпускают на площадку перед боем, без них никакой схватки просто не состоится. При каждом гусаке содержат по две гусыни, которые должны быть задорными подстрекательницами, без чего гусак или вовсе не вступит в бой. Травля гусей происходит следующим образом: сперва с той и другой стороны выпускают гусынь, и, как только они начнут задорно кричать, тотчас же пускают гусаков, которые от подстрекательства гусынь быстро сходятся, сгибают шею и, ошетилив шейное перо, расставляют крылья, берутся за попортки (охотничье техническое название кости от масла до груди) и обглаживают на них друг у друга перо и пух до кости. В задачу каждого бойца входит правильный захват, или прижим, как это принято называть. Противники перекрещивают шеи, чтобы удобнее захватить крыло, и, раз взявшись за него, признанный боец не отступит. Свободное крыло в это время не бездействует, а наносит атакующие удары в изгиб шеи. И они бывают настолько сильны, что иной раз после боя гусь еще долго не может твердо стоять на ногах. Знает гусиный бой и запрещенные приемы, позорный недостаток — шипать глаза и ноги соперника. Гуси-профессионалы должны драться крыльями, клевать противника позволительно только в шею и крылья. Еще одно правило - никогда не заставлять драться гусей из одной деревни. За лето на совместных гуляниях гуси успевают подружиться или выяснить, кто главный, что потом их заставить биться почти невозможно. Гусиная схватка лишена жестокости, и кровопролития, все потери сводятся к нескольким перьям. Удары туловищем, крылом, ухват клювом – это основные приемы боя. Их называю «удар» и «жим». В настоящее время гусиные бои возрождаются во многих регионах страны. На Белгородчине есть любители бойцовских гусей в селах Вышние Пены, Венгеровка, Александровке, Раkitное, в Белгородском районе. Возможно, есть и в других населенных пунктах, но пока они не выставляются на бои. В Вышних Пенах охотниками гусиных боев являются Толмачев В., Бабынин Н.Д., Толмачев В.И., Титов Г.Д. Гусиный бой не только народная забава, но, прежде всего, строгий судья-селекционер, без предвзятости отбирающий лучшие экземпляры. Слабые и дисквалифицированные бойцы отбраковываются, сильные – оставляются на племя, чтобы не потерять лучшие качества бойцовского гуся. Сейчас наступил февраль, а значит, гусеводы-охотники уже готовятся к первым гусиным боям, которые обещают быть зрелищными.

ВЕЛИКИЙ ЯНТАРНЫЙ ПУТЬ – МИФ ИЛИ РЕАЛЬНОСТЬ

Кропинова Кристина Александровна

Научный руководитель Пустовая Виктория Викторовна

МАОУ гимназия №32, Калининградская область, г. Калининград

Актуальность: Сейчас разрабатывается и внедряется очень много программ связанных с «Великим янтарным путём», но о нём мало кто знает из учащих школ. Поэтому данное исследование сможет помочь узнать: существовал ли этот путь на самом деле или нет, а также через различные мероприятия, связанные с этим путём, можно будет узнать больше об истории нашего края.

Что же такое янтарь и «Великий янтарный путь»? Янтарь — ископаемая смола, минерал класса органических соединений. Используется для изготовления ювелирных



изделий, лекарств. Имеет много поэтических названий — «слёзы моря», «дар солнца» и т. д. Янтарь имеет также много различных и полезных свойств, используется в медицине, промышленности, искусстве. Проведя исследование о существовании «Великого янтарного пути» (этот термин впервые был найден мной в книге Марии Гимбутас «Bronze Age Cultures in Central and Eastern Europe» 1965 года издания и звучал как «Greate Amber way»), я сделала выводы, что Великий Янтарный путь — древний торговый путь, по которому в античности из Прибалтики в Средиземноморье доставлялся янтарь. В раннем средневековье дорога начиналась в земле пруссов, у торгово-ремесленных центров Кауп и Трусо, затем шла на юг по течению Вислы, пересекала Дунай у Карнунта, проходила по территории нынешних Чехии, Словакии (через Девин), Австрии и Словении и оканчивалась, как правило, в Аквилее.

Я разработала и провела мероприятия для учащихся по теме «Великий янтарный путь»: показ презентации и рассказ о Великом янтарном пути в классах гимназии, игра «Хочу все знать» (6-8 классы), конкурс костюмов, макияжа и прически «Юрате» (6-8 классы, по 1-2 участника от класса).

Я провела анкетирование в младших и средних классах своей школы (опрашиваемых было 178 человек), и получила следующие результаты: все опрашиваемые знают о том, что такое янтарь, очень малый процент (всего 7%) учащихся знает или когда-либо слышал о Великом янтарном пути, и все опрашиваемые бесспорно хотели бы о нем узнать. Второй опрос показал, что большинство учащихся (96%) узнали для себя что-то новое о янтаре, многие (96%) теперь смогут ответить на вопрос о том, что такое «Великий янтарный путь», почти треть учащихся (74%) высказало своё желание принять участие в мероприятиях по теме «Великий янтарный путь».

По всем этим результатам я могу сделать вывод, что стоит проводить различные мероприятия и уроки по данной тематике, так как это позволяет учащимся больше узнавать о родном крае.

Подводя итог своей работы, хотелось бы сказать, что меня очень сильно увлекла эта тема, она современная, интересная, поднимается постоянно на многих конференциях и встречах. И я безусловно буду продолжать работу над ней, создавать и придумывать различные мероприятия и увлекать в них учащихся школ.

НАЦИОНАЛЬНЫЕ ВИДЫ СПОРТА: ПРОБЛЕМЫ СОХРАНЕНИЯ И РАЗВИТИЯ

Котов Валентина Владимирович

Научный руководитель Меркушева Татьяна Сергеевна

МОБУ «Гимназия №3», Пермский край, г. Кудымкар

В предолимпийский год для России очень актуальной, на наш взгляд, будет выбранная тема. В работе мы рассмотрели национальные виды спорта и выявили проблемы их сохранения и развития, это и стало **целью** исследовательской работы. **Задачи:** изучить литературные и картографические источники по данной теме; выделить национальные особенности видов спорта; составить картографическую картину наиболее распространённых видов спорта.

В первой главе работы мы рассмотрели национальные виды спорта народов мира и выделили, что яркой чертой культуры каждого народа являются созданные им игры.



На протяжении веков эти игры сопутствуют повседневной жизни людей, вырабатывают особые черты менталитета, важные личностные качества. Спортивные игры произошли из народных, культивируемых в разных странах на протяжении тысячелетий. Вторая глава посвящена результатам исторических и географических исследований, по выявлению особенностей, проблем сохранения и развития национальных видов спорта народов нашей страны.

В ходе исследования мы выяснили, что в России в период подготовки к зимним олимпийским играм в 2014 году многие программы по развитию и сохранению этноспорта «ожили», надо сказать на государственном уровне. В марте 2012 году Минюст зарегистрировал «Федерацию исконных забав и этноспорта России» (ФИЗЭР). Под её руководством за короткий срок были проведены определённые мероприятия, направленные на решение некоторых проблем по развитию и сохранению национальных видов спорта.

Русские национальные виды спорта, такие как лапта, городки, гиревой спорт, еще в середине XX века были очень популярными среди широких слоёв населения России. При минимальных финансовых затратах и чуть большем внимании со стороны органов власти национальные виды спорта имеют все шансы стать вновь всенародными.

Некоторые из них стали популярны во всем мире, иные исчезли вообще, другие стали или будут олимпийскими. Например, виды спорта каратэ и спортивные танцы скорее всего станут олимпийскими. По этому поводу уже достигнута договоренность.

Путешествуя по районам Пармы, нам не раз приходилось участвовать в массовых гуляниях и обрядовых праздниках. В июне 2011 года, мы провели «Один день в деревне Кукушка» Кочёвского района, в июне 2012 года в с. В-Юсьва Кудымкарского района и выяснили, что игры подразделяются на развлекательные, не связанные непосредственно с трудовыми и обрядовыми процессами, и на праздничные, приуроченные к общественным и семейным торжествам. Кроме того, игры можно разделить по сезонам и по особенностям.

В плане решения такой актуальной в настоящее время социальной задачи, как приобщения широких слоёв населения к систематическим занятиям спортом и здоровому образу жизни, очень пригодны национальные виды спорта.

Исследования показали, что при минимальных финансовых затратах и чуть большем внимании со стороны органов власти национальные виды спорта имеют все шансы стать вновь всенародными. Энтузиасты по развитию этноспорта считают, что корень проблем лежит в положении закона о спорте, трактующего национальные виды спорта как региональное явление.

ГЕОГРАФИЧЕСКИЙ АСПЕКТ НАРОДНЫХ ПРОМЫСЛОВ КОМИ-ПЕРМЯКОВ

Елисеев Эдуард Владимирович

Научный руководитель Меркушева Татьяна Сергеевна

МОБУ «Гимназия №3», Пермский край, г. Кудымкар

Самым высоким видом искусства, самым талантливым, самым гениальным является народное искусство, то есть то, что запечатлено народом, сохранено, что народ пронес через столетия. (М.И.Калинин)

Народные промыслы - результат творчества многих поколений мастеров.



Стремление изучить специфику некоторых сохранившихся народных промыслов в России и стало **целью** моей исследовательской работы. Задачи: 1. Выделить и сгруппировать народные промыслы по характеру производимых изделий; 2. На основе их анализа создать картографические модели, раскрывающие пространственный рисунок народных промыслов КПО; 3. Составить маршрут путешествия «Дорогой народных промыслов коми-пермяков».

Более ясную картину по сохранению, распространению на территории КПО народных промыслов, мы получили в ходе проведенных экспедиций. Мы убедились, что Коми-Пермяцкая земля богата историческим и культурным наследием.

Путешествуя по округу, нам удалось узнать, что народные промыслы развиваются и поддерживаются администрациями районов. В ходе исследования выделились промыслы: обработка бересты, плетение из лозы, художественная соломка, плетение поясов, ткачество, керамика, резьба.

Большого совершенства коми-пермяки достигли в изготовлении узорных поясов: кушаков и покровок. В поясах, особенно в широких мужских кушаках, обнаруживается большой вкус и мастерство коми-пермяков.

В КПО сформировалась группа мастеров возрождения, которые живут и работают практически в каждом районе. Но все же есть лидер. Лидерство

г. Кудымкара как места концентрации мастеров, объясняется тем, что есть возможность сбыта продукции, обмена опытом, наличие спонсоров.

Все мастера в своем производстве используют местное сырье. Каждый из них трудится не по принуждению, а по призванию. Нам удалось расширить информацию о некоторых из них: Петухова Валентина Егоровна – мастер по бересте; Аксенова Надежда Григорьевна – ткачество и плетение поясов; Утробин Егор Федорович – резчик по дереву...

Коми-Пермяцкий окружной краеведческий музей имени Субботина-Пермяка (основан в 1921г.) – главный культурный и краеведческий центр округа, собиратель, хранитель и пропагандист самобытной культуры.

С целью сохранения, возрождения и развития народных промыслов учащиеся «Гимназии №3» предлагают поставить памятники самым известным изделиям: лаптю, кушаку, туесу, кукле Акань – в центрах их производства.

У нынешних хозяев Коми-Пермяцкой земли по существу 2 заботы: первая – отыскать, сберечь, передать; вторая – подготовить разумных продолжателей, наследников. Поэтому я заканчиваю свою исследовательскую работу словами М.Волошина:

Все видеть, все понять, все пережить
Все формы, все цветы вобрать в себя глазами,
Пройти по всей земле горящими ступнями,
Все воспринять – и снова воплотить.

ВОЗРАСТНО - ПОЛОВОЙ СОСТАВ И ЗАНЯТОСТЬ НАСЕЛЕНИЯ НА ПРИМЕРЕ ЗАЕЛЬЦОВСКОГО РАЙОНА ГОРОДА НОВОСИБИРСКА

Куни Каролина Александровна, Кривобородько Анна Вадимовна

Научный руководитель Нагельман Татьяна Степановна

МБОУ СОШ №159 с углубленным изучением математики, физики; г. Новосибирск

В Заельцовском районе очень высокий процент людей имеющих высшее (58,6%)



и второе высшее (0,8%) образование, но с другой стороны 21,9% экономически активного населения трудятся не по специальности. Так же присутствует скрытая безработица (5,9%), это, как правило, люди, торгующие на рынках, занимающиеся частным извозом или работающие в системе сетевого маркетинга;

На предприятиях района требуются молодые специалисты с техническим образованием и навыками, особенно рабочих специальностей. В тоже время высокий процент работающих пенсионеров, которые имея низкую пенсию, вынуждены трудиться;

На Приборостроительном заводе требуются специалисты высокой квалификации, такие как токарь, фрезеровщик, шлифовщик, оператор станков с ЧПУ и они получают заработную плату до 60 тыс. и более, а инженеры до 50 тыс.руб. Молодые специалисты, приходящие на завод получают всего 15-20 тыс.руб. и поэтому долго не задерживаются;

Из 34 опрошенных старшеклассников 42% хотели стать экономистами, менеджерами по управлению персоналом и юристами и только 27% учеников избрали инженерные специальности. По факту 71% выпускников нашей школы поступили в технические ВУЗы, выпускники которых более востребованы.

Сегодня представители рабочих специальностей востребованы на рынке труда, а их работа считается более необходимой, чем менеджеров среднего звена, финансистов или юристов. Однако так было не всегда. Еще 20 лет тому назад, во время перестройки, высококвалифицированным и квалифицированным работникам приходилось заниматься любой работой не по специальности, ведь экономика страны в то время находилась в полном упадке.

В то же время в стране начали приобретать престижность профессии из категории «белых воротничков», то есть работники умственного труда, что повлияло на выбор профессии среди молодежи. Можно сказать, что 90-е годы прошлого века – это один из немногих периодов в истории, когда рабочие специальности были до такой степени непопулярны. Однако на фоне пресыщенности рынка специалистами, которые умеют работать только головой, квалифицированные работники снова заняли место в сфере востребованных и престижных профессий.

Рынку труда присуща дискриминация по полу и возрасту. Работодатель нуждается в терпеливом и мало оплачиваемом работнике, поэтому женщине «сам Бог велел» идти на эти вакансии. Что и подтверждают результаты опросов, уровень оплаты труда женщин ниже, хотя уровень образования в среднем у женщин выше, чем у мужчин.

ДОМ КУЛЬТУРЫ ПОСЁЛКА НОВОПИСЦОВО: ОТ ИСТОКОВ ДО СОВРЕМЕННОСТИ

Исайкин Сергей Иванович

Научный руководитель Романова Елена Вячеславовна

МКОУ «Новописцовская средняя школа», Ивановская область, п. Новописцово

Цель моей работы: проследить историю возникновения клуба как культурно-просветительского учреждения родного поселка. Я поставил перед собой задачи: записать воспоминания односельчан, разыскать фотографии, связанные с историей создания клуба, выяснить, по возможности, кто на них запечатлен, изучить материалы



краеведческих изданий нашего края, выполнить компьютерную обработку собранных материалов.

Вся история человечества – это память о прошлом. Не уважая и не храня памяти о прошлом своей семьи, своего поселения, своего народа, не чувствуя связи с Родиной, люди не могут быть патриотами своей страны. Учителя нашей школы стараются знакомить нас с историей зарождения и школы, и льнокомбината, и больницы и др. объектов поселка. В этом году юбилейную дату 85-летия отметил Дом Культуры, поэтому я выбрал данное направление для своего исследования.

В процессе исследовательской работы мне удалось выяснить, что до революции 1917 г. в селе Ново-Писцово не было никаких культурно-просветительских учреждений, кроме школы, и только после 1918 г. первые комсомольцы поселка начали проводить большую работу в этом направлении. Первоначально культурмейцы организовали клуб в маленьком здании бывшей фабричной конторы (был создан очень актуальный в то время театр «Синей блузы», позже - первая библиотека). В конце 1927 г. началось строительство рабочего клуба им. X лет Октября по проекту ивановского архитектора Барыкова Н.В.

Пользуясь информацией из Интернета об архитектурных стилях строительства 20-30-х годов, я пришел к выводу, что здание нового клуба было построено в стиле конструктивизма. Следуя Ленинскому плану монументальной пропаганды, перед зданием клуба разместилась скульптура «Ленин и красноармеец» (она сохранилась до настоящего времени). Сейчас здание клуба – единственный памятник архитектуры 20-30-х годов Вичугского района.

Изучая воспоминания своих земляков, я понял, что клуб сразу стал местным центром культурной работы. В нем устраивались комсомольско-молодежные вечера, проводились лекции и диспуты, ставились остросюжетные спектакли, работал даже кукольный театр. С концертами художественной самодеятельности активисты клуба выезжали как в соседние населенные пункты, так и в областной центр и даже в Москву. Много о работе клуба мне рассказал Березин Е.А., работавший директором клуба в 50-е годы. Мне интересно было узнать, какие тогда работали кружки, были ли спортивные секции, чем увлекалась молодежь в поселке. Я узнал, что в годы советской власти в клубе фактически был организован специальный технический отдел в библиотеке, читателями которого были люди разных возрастов и профессий. Люди с удовольствием проводили свободное время на стадионе, в парке. Я понял, что молодежь поселка активно проводила свой досуг.

90-е годы были трудным временем для работников клуба. Мизерное финансирование сферы культуры привело к резкому снижению интереса жителей поселка к культурно-массовым мероприятиям. Это время «затишья». Много трудностей встретилось на пути людям, жизнь и судьба которых связана с развитием культурной сферы в поселке. В конце 90-х годов, особенно в начале нового тысячелетия жизнедеятельность клуба стала возрождаться. Хочется верить, что в наш информационный век моим землякам станет интересно проводить время не только за компьютером, и они вновь потянутся к культуре, к живому общению друг с другом.



СТАНОВЛЕНИЯ ТЕКСТИЛЬНОЙ ПРОМЫШЛЕННОСТИ БЛИЗ СЕЛА ЕГОРИЙ В СЕРГЕЕВСКОЙ ВОЛОСТИ ШУЙСКОГО УЕЗДА ИВАНОВО- ВОЗНЕСЕНСКОЙ ГУБЕРНИИ НАЧИНАЯ С 1889

Онохин Артемий Александрович

Научный руководитель Голубева Валентина Геннадьевна

*Муниципальное казенное образовательное учреждение Милоковская основная
общеобразовательная школа Ивановской области Шуйского района*

В настоящей работе использованы материалы: Архивная справка из Государственного архива Владимирской области, адрес: г. Владимир, улица Батурина, 8-а, от 17.12.1999 года; архивная справка из Государственного архива Ивановской области, адрес: г. Иваново, улица Кукольниковых, 1, от 18.10.1999 года; газеты «Шуйские ситцы»; справка по итогам работы Шуйско-Егорьевской фабрики за 1999 год, составленная директором фабрики Стакиным Н.В.

Основой исследования послужили беседы и анкетирование местных жителей, а также людей, живших в этих деревнях и работавших на данном предприятии в разные годы. Большую помощь в сборе материала оказали: Онохина Вера Николаевна, 1963 г.р., жительница с. Зеленый Бор Остаповского сельского поселения, Ростова Лидия Михайловна, 27.02.1940 г.р., проживает в д. Аристово Колобовского сельского поселения, Смирнова Любовь Александровна, 12.02.1947 г.р., жительница с. Зеленый Бор Остаповского сельского поселения, Гадалова Тамара Михайловна 01.05.1935 г.р., жительница д. Ключово Остаповского сельского поселения, Звонарева Валентина Сергеевна 1954 г.р., жительница с. Зеленый Бор Остаповского сельского поселения, Тюрева Елена Лукьяновна, 1940 г.р., жительница с. Зеленый Бор Остаповского сельского поселения. Оказывали содействие в нашей работе и другие жители близлежащих деревень.

Собирая и изучая материалы, мы установили, что: 1. В 1889 г. Романов Александр Степанович (1864-1914 гг.) начал строительство деревянной фабрики. 2. На паях Романов, Бурьлин, Селиверстов, Горелин было организовано товарищество по созданию бумаготкацкой фабрики «Шуйско-Егорьевской мануфактуры». Фабрика кирпичная - двухэтажная, начала работать в 1908 г. 3. После смерти Александра Степановича фабрику закрыли и до 1924 г. она стояла. 4. С 1924 г. по 1939 г. на территории фабрики разместили летние пионерские лагеря и подсобное хозяйство для 2-го главка города Иваново. 5. С 1939 г. началось восстановление производственного корпуса. 6. В 1947 г. производственную деятельность перепрофилировали на выпуск марли, которая продолжалась до 1995 г. 7. В 1978 г. по 1985 г. производилась замена Платовских станков на станки АТПР-102. 8. В 1981 г. Шуйско-Егорьевская фабрика вошла в состав Шуйской объединенной фабрики. 9. С 1995 г., как и в старь, фабрика приступила к выпуску миткаля. 10. С 2010 г., на 121 году, деятельность фабрики приостановлена.

Руководили фабрикой: Романов Александр Степанович (1864-1914гг.) – директор-распорядитель; Рунцов; Субботин до 1942 г. (ушел на фронт); Ершов до 1946 г.; Бабанин Леонид Иванович; Дмитриев Семен Яковлевич; Лапин Иван Васильевич; с 1980 г. - Астахов Александр Васильевич; Стакин Николай Владимирович; Кривулин Владимир Николаевич.

Мы поставили перед собой задачу - провести исследование по выявлению процессов «становления текстильной промышленности близ села Егорий в Сергеевской волости Шуйского уезда Иваново-Вознесенской губернии начиная с 1889 года». Ближе



познакомиться с людьми, которые причастны к становлению текстильной промышленности, ознакомиться с их историей и постараться сохранить память о людях и их делах.

МЕГАЛИТИЧЕСКИЕ СООРУЖЕНИЯ ОСТРОВА ВЕРА НА ОЗЕРЕ ТУРГОЯК В ЮЖНОМ ЗАУРАЛЬЕ

Кочнева Юлия Дмитриевна, Глазкова Алена Дмитриевна

Научный руководитель Базанова Татьяна Алексеевна

МКОУ «СОШ №7», Челябинская область, г. Миасс

В Челябинской области насчитывается свыше 3000 озёр, одно из них озеро Тургояк. Озеро красивое, со спокойной энергетикой. Люди это свойство видимо давно оценили и селились по берегам озера. Подтверждение тому - многочисленные археологические находки по берегам озера. И одним из таких артефактов являются **мегалитические сооружения на острове Веры**, что в северо-западной части Тургояка Челябинской области.

Главная тайна острова Веры в его древних поселениях. (4 тыс. лет до нашей эры).

Название остров получил в XX веке в честь отшельницы Веры, жившей на нем в первой половине XIX века. Для жилья Вера использовала каменные подземелья.

На острове было проведено ряд экспедиций, в рамках которых были обнаружены стоянки каменного и железного веков, 9 древних стоянок, а также металлический шлак, кремниевые сколы, фрагменты орудий труда, каменные наконечники стрел, медный нож, медная пластина, культовый предмет. Возраст находок насчитывает 5-6 тысяч лет. Первые исследования показали, что остров служил местом захоронения, есть следы и постояльцев. На острове выявлено 33 археологических (древних) объекта, занимающих около 40 процентов его территории. Люди начали посещать остров еще в каменном веке.

Остров с древнейших времен использовался как место совершения культовых (религиозных) действий. Вероятно, именно поэтому он и называется «Остров Веры» - веры в религиозном, обрядовом смысле.

Сам остров Веры таит в себе еще массу загадок, которые предстоит раскрыть нашим отечественным ученым, у которых на это нет денег, или нашим туристам, у которых до этого нет особого интереса.

В 2008-м году при поддержке губернатора Челябинской области и областного правительства для сохранения, изучения и популяризации уникального историко-культурного комплекса острова Веры, расположенного на озере Тургояк создан Фонд «Остров Веры».

Всё больше и больше проявляется из-под земли свидетельств гораздо более древних поселений. И это нуждается не в замалчивании, а в изучении.

ТВОИ ЛЮДИ, СЕВЕРНЫЙ

Довгополая Ася Викторовна

Научный руководитель Биллаева Зоя Доржиевна

Республика Бурятия, Баунтовский эвенкийский район, п. Северный

История посёлка, история района, история страны, всё начинается с истории жизни отдельно взятого человека. Каждый вносит свою, пусть даже самую незначительную,



лепту в историю и развитие маленького, еще строящегося, посёлка. Проходят года, а память о людях, внесших вклад в развитие, остается в их поступках. Неважно, кем был человек, будь он председателем администрации или же простым механиком. Если он стал настоящим мастером в своем деле, его запомнят на много лет.

Наш посёлок сравнительно молод. Он строился геологами, как место для временной работы. И вот, Северному уже чуть больше 40 лет. Многие, кто за эти года участвовал в жизни села, наверняка запомнился и нынешним моим односельчанам, или знают о них.

Мне стало интересно, кого помнят в посёлке Северный и я решила провести работу по сбору информации о наиболее известных, может быть знаменитых жителях.

Мою работу считаю очень актуальной, ведь это своего рода родословная каждого села, всего района. Известные люди, пусть это простые сельские труженики, которые стали лучшими в своем деле, должны остаться в памяти народа, в истории родного края. К тому же многие люди заинтересовались своими корнями, стали составлять свои родословные, рассказывать о них. Собранный материал, думаю, не оставит равнодушными многих из нас, ведь это не только познавательно, но и нужно.

Удивительные люди живут порой среди нас, а мы, к стыду своему, не замечаем этого. Они скромны и бесхитростны, хотя вся их жизнь была служением людям. Мы иногда забываем о хороших людях. Память о них должна жить. Только не помешает знать и тех, кто достойно трудится на производстве. Ведь на них должны другие равняться.

Создание информационных буклетов, папки «Твои люди, Северный» поможет людям вспомнить и узнать больше об этих людях.

По результатам социологического опроса были выявлены наиболее известные и уважаемые люди. О них в ходе встреч и бесед, изучения различных сборников, газет «Витимские зори», «Разведчик» (выпускавшуюся ГРЭ №130) я собрала дополнительную информацию. Также оформила буклеты и папку «Твои люди, Северный».

Я узнала много интересного о своих односельчанах. Считаю, что материал, представленный в моей работе нужный и полезный всем.

ПУТЕВОДИТЕЛЬ ПО ТУРИСТИЧЕСКИМ МАРШРУТАМ КАМСКО - УСТЬИНСКОГО МУНИЦИПАЛЬНОГО РАЙОНА РЕСПУБЛИКИ ТАТАРСТАН

Маслова Диана Николаевна

Научный руководитель Зиновьев Алексей Михайлович

*МБОУ «Сюкеевская средняя общеобразовательная школа», Республика Татарстан,
Камско – Устьинский район, с. Сюкеево*

История народа - прежде всего его культура, материальные и нематериальные ценности. История народа или страны складывается как мозаика из этих составляющих, образуя полную картину происходящего в прошлом, настоящем и будущем. Часто из памяти людей исчезает картина событий прошлых лет, тем самым многие лишаются возможности познавать свою историю, этому во многом способствует и то обстоятельство, что люди не замечают историческое и культурное наследие вокруг себя - архитектуру, редкие этнические группы, природные достопримечательности близлежащей местности.



В соответствии с определенными целями и аудиторией проекта, перед нами возникает ряд обязательных задач, решение которых приведёт к достижению поставленной цели. Это –

1) ознакомление всех юридических/физических лиц, которые на наш взгляд могли бы иметь заинтересованность в проекте, с предлагаемым нами проектом; 2) изыскание источников финансового обеспечения, необходимых для реализации данного проекта; 3) учет пожеланий и предложений возможных рекламодателей и при необходимости корректировка целей и задач проекта; 4) составление бюджета проекта; 5) проведение переговоров (определение долевого участия партнёров в реализации проекта); 6) анализ результатов работы над проектом. Контролем над исполнением изложенных нами задач, будет заниматься команда, состоящая из перечня лиц, указанных в резюме участников проекта и статьи бюджета представлены в приложении. Ниже хотим привести список инженерных решений, к которым придется обратиться при реализации нашего проекта: - распечатка и тиражирование путеводителя; - заказ значков (и прочей сувенирной продукции, необходимой для туристов); - организация семинара, для управленцев района.

В нашем районе имеется огромное количество памятников культуры и истории русского, татарского, мордовского и иных этносов; природных заказников, представителей реликтовых этнических групп, богатых своим наследием не материальной культуры: традициями, обычаями, сказками и прочим фольклором. Привлечение туристов позволит существенно улучшить экономику, инфраструктуру района за счет привлечения частного капитала и госинвестиций, оказания платных услуг, предоставляемых гостям района, также повысит уровень кросскультурной коммуникации.

ГЕОГРАФИЧЕСКИЕ ФАКТОРЫ РАССЕЛЕНИЯ НАРОДОВ

Ламердонов Кантемир

Научный руководитель Шекихачев Руслан Артурович

МБОУ «Лицей №2» г. Нальчик КБР

Этнография (от др.-греч. — «этнос» (народ) и графо — «пишу») — часть исторической науки, изучающая народы-этносы и другие этнические образования, их происхождение (этногенез), состав, расселение, культурно-бытовые особенности, а также их материальную и духовную культуру.

Предметом этнографии является изучение народов мира, их духовной и материальной культур, их историческое развитие. Важное место занимает история возникновения того или иного этноса – этногенез.

Актуальность темы в то, что в последнее время уделяется большое внимание и межэтническим взаимоотношениям.

Этнографические группы часто ведут свое происхождение от вошедших в народность или нацию племенных традиций. Иногда они возникают при социально-религиозной дифференциации (от лат. differentia - различие) этноса, а также в результате сильного расширения этнической территории, когда мигрирующие части этноса попадают в различную природную среду, взаимодействуют с различными соседними этносами и т. д. Так на обширных территориях различные этнические группы часто имеют один общий язык и схожую друг к другу культуру.



Целью работы явилось выявление географических факторов расселения народов. Для достижения цели были поставлены задачи:

- определить влияние географического ландшафта на этнос;
- охарактеризовать влияние ландшафта на этногенез народов Кавказа.

В ходе исследования применялись следующие методы: анализ научной литературы, наблюдение, сравнение.

В результате исследования, мы пришли к следующим выводам.

Характер и многогранность связи между природными и культурными слоями в значительной степени зависят от уровня составляющей ландшафта. Народная культура наиболее органично связана с природными ландшафтами.

История культуры убедительно подтверждает, что во всех культурных ландшафтах при строительстве использовались, как правило, местные материалы, что, в свою очередь, диктовало наиболее целесообразные сочетания и конструктивные приемы и методы. Это приводило к сложению такого архитектурного стиля, который наиболее точно подходил под местные климатические условия, соотносился с глубиной или закрытостью пейзажа, с линиями рельефа.

Население Кавказа отличается полиэтничностью и большой языковой дробностью, что обусловлено особенностями его исторического развития, природными условиями и географическим ландшафтом в целом.

В работе по данной тематике было проведено подробное изучение роли территории и ландшафта в формировании этнических особенностей народов Кавказа, влияние особенностей ландшафта на культуру населения региона и прямого влияния на архитектуру, выделение некоторых символов и образов ландшафтов территории данного региона. Так же были определены этнические границы региона, их совпадение с административными границами и культурно-ландшафтное районирование территории.

РАЗРАБОТКА ЭКСКУРСИЙ ПО АНОМАЛЬНЫМ ЗОНАМ ЕВРОПЕЙСКОЙ РОССИИ (ОТКРЫТИЕ ТУРФИРМЫ СПЕЦИАЛИЗИРУЮЩЕЙСЯ НА ДАННОМ ПРОФИЛЕ)

Ермакова Анна Витальевна

Научный руководитель Будилова Лилия Ивановна

АОУ ВПО «ЛГУ им. А.С. Пушкина», г. Санкт-Петербург, г. Пушкин

В данной работе рассмотрена проблема проведения и создания туров по аномальным местам России. Выявлены проблемы, возникающие при создании паранормального тура; На основе проведенного исследования авторами предлагается выделить принципиально новый вид в туризме. Объект: туризм по аномальным зонам. Предмет: исследование аномальных зон, привлечение туристов, разработка туров. Гипотеза: создание турфирмы, разрабатывающей экскурсии по аномальным и геопатогенным зонам России; разработка доступных туров в геопатогенные зоны.

Актуальность данной темы обусловлена тем, что в России пока не существует централизованной турфирмы, разрабатывающей туры по аномальным и геопатогенным зонам. Такие туры строго индивидуальны, и чаще всего устраиваются уфологами и любителями, нежели создаются туроператором. В работе рассматриваются следующие аспекты: 1).привлекательность данного вида туризма для российских



муниципалитетов (новые рабочие места, развитие имиджа российских регионов как интересных туристических центров); 2). возможность создать турфирму, занимающуюся паранормальным туризмом и возможность встроить разработку и проведение «паранормального тура» в практику работу турфирмы; 3). примерная структура затрат на разработку и проведение «паранормального тура» и порог безубыточности такого рода туристских услуг; 4). примерная программа тура и география туристских поездок. Опрос, проведенный в 2012 году показал, что россияне верят в приметы и гороскоп равно как и в НЛО. В ходе выполнения проекты были выделены некоторые аномальные зоны как в Москве, так и Санкт-Петербурге и в других областях. Мы разделили аномальные места на: гиблые и заколдованные; благословенные места силы и чем они отличаются друг от друга. Во многих святых местах совершаются паломнические туры. Мы создаем турфирму, которая занимается паранормальным туризмом, и выявили основные проблемы: 1) может возникнуть полное неприятие незнакомого природного или культурного поля; 2) абсолютная непредсказуемость аномальных мест; 3) экономическая проблема; 4) социологические опросы говорят о скептицизме россиян к такому виду туризма; 5) экологическая проблема.

ЦАРСКОСЕЛЬСКАЯ ЖЕЛЕЗНАЯ ДОРОГА: ОТ ПЕРВОЙ «УБЕСЕЛИТЕЛЬНОЙ ЧУГУНКИ» К СОВРЕМЕННОМУ ИСТОРИКО- КУЛЬТУРНОМУ И ИНЖЕНЕРНО-ТЕХНИЧЕСКОМУ КОМПЛЕКСУ

Шамсутдинова Диана Римовна

Научный руководитель Конькова Галина Игоревна

АОУ ВПО «ЛГУ им. А.С. Пушкина», г. Санкт-Петербург, г. Пушкин

Работа посвящена истории создания и существования уникального современного культурно-технического комплекса «Царскосельская железная дорога», начало которому положено первой железной дорогой России «Санкт-Петербург – Царское Село – Павловск».

Российские железные дороги – это транспортная система с колоссальным техническим и интеллектуальным потенциалом. Железные дороги и, в том числе, Царскосельская железная дорога, исторически активно участвовали и участвуют в развитии туристского движения, создавая довольно серьезную конкуренцию автомобильным перевозкам на экскурсионных маршрутах. Царскосельская железная дорога являлась и по сей день является памятником науки и культуры, национальным достоянием нашей страны.

В процессе подготовки к работе были исследованы документы, материалы, научные и научно-публицистические труды, посвященные первой отечественной железнодорожной магистрали и ее трем историческим вокзалам: Царскосельскому или Витебскому в Санкт-Петербурге, Царское Село или Детское Село в Пушкине, Павловскому музыкальному в Павловске. В работе предпринята попытка восстановления некоторых исторических сведений относительно этого памятника отечественной культуры и проанализировано ее современное состояние как культурно-технического объекта. Для реализации этой цели было предпринято ознакомление с разнообразными по характеру материалами о Царскосельской железной дороге; проведено реальное обследование на местности по всему протяжению железной дороги с посещением музеев, музейных экспозиций и памятников культуры, расположенных на протяжении



Царскосельской железной дороги. В работе дана характеристика современного состояния Царскосельской железной дороги, что дало право определить ее как уникальный исторический культурно-технический комплекс. Особо выделено два самостоятельно предложенных проекта: проект «Восстановление вокзалов Царскосельской железной дороги» и проект «Царскосельская Детская железная дорога». Реализация проектов позволит стать этому комплексу уникальным туристским объектом, имеющим культурно-познавательное и рекреационное значение.

КАРЕЛЫ. СУДЬБА МОЕЙ СЕМЬИ В СУДЬБЕ НАРОДА.

Никитина Светлана Владимировна

Научный руководитель Иванова Елена Ивановна

Ленинградская область, город Тихвин, МОУ СОШ № 6

Из неведомой пучины. Из туманного простора. О народе, о карельском. Донеслись былые песни...	Полурусская девчонка. Как и вся моя родня. Родилась моя бабуля Там, где поле в валунах. Там, где строй таёжных сосен. Там, где лосось в берегах.
И они переплетаясь, С тем, что бабушка мне пела. Образ чудного народа. Воссоздали наяву.	Где вода стремглав несётся. Разбиваясь о гранит.
Моя бабушка - карелка. Папа тоже, значит я –	Где карельские берёзки. Солнце летом где не спит...

Строки моего стихотворения, также как и тема работы не случайны. Я – маленькая частичка карельской культуры. Сейчас карелы относятся к группе «малых», исчезающих народов, мне бы хотелось внести свой вклад в дело их сохранения.

Цель моего проекта - изучив культуру карел, способствовать сохранению истории народа.

В своём проекте я ставила такие задачи:

- изучить быт, традиции карельского народа;
- провести творческую мастерскую для учеников 9 класса;
- изучить проблемы, стоящие перед «малым» народом;
- пополнить материалы школьного краеведческого музея.

С каждым годом численность карельского народа сокращается. В настоящее время в Ленинградской области проживает 2057 человек, а в Тихвине всего 70 карел.

Карелы занимали территории к северу и северо – западу от Ладожского озера. Позднее сформировалось племя с центром в городе Корела (ныне город Приозерск).

Важной чертой сознания и самосознания тихвинских карел является «Карельская вера – старая вера». Они принадлежали к старообрядчеству, но позднее стали православными, а элементы язычества сохранились.

На долю карел выпали тяжкие испытания, но они сохранили свой язык, обряды, предания, сказки, загадки, богатейшие фольклорно – эпические традиции, т. е. все



проявления культуры, которые являются национальными особенностями. Но сейчас карелы находятся на грани исчезновения, а если так пойдёт и дальше, то через 30 – 40 лет последний карел может исчезнуть с лица Земли.

Итогом моей работы явилось создание видеофильма о карелах и карельской культуре (когда моя бабушка увидела ролик, то вспомнилось и привиделось ей многое, и она меня очень благодарила), а также – творческие мастерские, которые я провела для учащихся школ города и для учеников 9 классов нашей школы.

В своём реферате я использовала материалы краеведческого музея города Тихвина, Русского музея Санкт – Петербурга, Тихвинской районной библиотеки, материалы сайтов (<http://www.karjalan.ru/dost/karelskii-dom.html>, <http://karelinform.ru/?id=3309> и др.), этнографические очерки Клементьева Е.И., книгу Кочкуркиной С.И. Корела и Русь и другую литературу, а также рассказы бабушки.

РОДОМ ИЗ ДЕТСТВА. ВЕПСЫ.

Ковылова Арина Вячеславовна.

Научный руководитель Иванова Елена Ивановна.

Ленинградская область, город Тихвин, МОУ СОШ №6.

Я написала работу на тему «Родом из детства. Вепсы».

Тема работы не случайна, моя прабабушка Петрова Марфа Андреевна - вепска. Моё детство – это вепские сказки, загадки, песни, да вепское кушанье (особенно пироги с рыбой). Много я узнала от бабушки о вепсах, народе, проживающем на востоке нашей области, язык которого включён в 2009 году ЮНЕСКО в Атлас исчезающих языков мира, как находящийся под угрозой исчезновения. Численность вепсов с каждым годом уменьшается, но какой историей они обладают! Многое забылось из рассказов прабабушки, но не хочется утратить те крохи доброты, тепла и мудрости, поэтому решила написать работу на тему «Родом из детства. Вепсы».

Цель работы:

Изучив быт, культуру малого народа, определить проблемы сохранения его культуры в настоящее время.

Народ жив, пока живы его традиции – это известная истина. Обычаи вепсов накрепко связаны с сохранением исторических и природных ценностей. С «оберегом» старинных, в XIV–XVII веках построенных без единого гвоздя церквей и часовен (иные уже безвозвратно утрачены – погорели). С сохранением «тайного места» в долине Чурручья (неподалеку от устья этой реки) – «Святого камня», к которому со стародавних времен люди приходят по «завету», и оставляют «жертвы» — полотенца, иконки, свечи... Таких «тайных» мест» у народа немало. Но главное, люди в этих краях пытаются не утратить, передать знания о традициях детям.

В своём реферате, я использовала рассказы своей прабабушки, а так же моей тёти и мамы, вплетая в них теоретический материал, который я нашла в библиотеке, в архивах монастыря, при поездке в Пашозерский музей, из книг автора А.П. Косменко «Народное искусство вепсов», В.А.Пулькина «Глубокие воды Корбьярви» и других.

Спасибо моей прабабушке, за её рассказы, песни, игры. Я почувствовала себя частицей чего – то общего, большого, потаённого. Я провела для учеников нашей школы мастер – класс, где научила делать ребят вепсскую куколку – оберег. Создала



буклеты «Вепсская кухня», «Вепсский фольклор» (буклеты).

По итогам работы я создала фильм, в котором архивные видеохроники сочетаются с действительностью. Фильм можно использовать на уроках географии и краеведения. Он учит любить нашу малую и большую Родину, быть патриотом своей страны.

ОЦЕНКА ПЕРСПЕКТИВ РАЗВИТИЯ ГОРОДА ЗЕЛЕНОГОРСКА

Бондарчук Антон Сергеевич

Научный руководитель Порошина Елена Александровна

*Центр дополнительного образования детей «Перспектива», Красноярский край,
г. Зеленогорск*

Работа «Оценка перспектив развития города Зеленогорска» рассматривает особенности развития одного из городов системы ЗАТО. Имея монопрофильную структуру экономики и закрытый режим городу нелегко влиться в рыночную экономику. Целью работы является проведение научного анализа социально – экономического состояния города и оценка перспектив дальнейшего развития.

Предмет исследования – тенденции социально-экономических процессов в городе Зеленогорске в последние годы. Источниками работы послужили «Комплексная программа социально-экономического развития ЗАТО Зеленогорск на период до 2020 г.»; «Инвестиционный паспорт ЗАТО Зеленогорск»; материалы краеведческих периодических изданий и ресурсы сети Интернет. Автор выявил тенденции в социально-экономической области, проанализировал два сценария дальнейшего развития города на основе сопоставления различных источников, сделал выводы и прогнозы: в экономике пока сохраняется стабильное положение, но наблюдается тенденция к снижению темпов экономического развития; в демографической ситуации негативные тенденции стабилизировались, идет процесс сокращения численности населения Зеленогорска, уменьшается численность экономически активного населения города, увеличился средний возраст горожан и вырос удельный вес пенсионеров; на данный момент у ЗАТО Зеленогорск нет перспектив роста, несмотря на богатый ресурсный потенциал. Стоит задача сохранения прежнего уровня развития.

ОЦЕНКА ВОЗМОЖНОСТИ ИСПОЛЬЗОВАНИЯ ТОРФА ТОРФЯНОЙ ЗАЛЕЖИ ЗАТО Г. ЗЕЛЕНОГОРСКА В ЭНЕРГЕТИКЕ

Стародубцев Алексей Дмитриевич

Научный руководитель Стародубцева Жанна Алексеевна

ЦДОД «Перспектива», ЗАТО г. Зеленогорск Красноярского края

Сфера использования торфа как топлива, с развитием современных технологий получения энергии, оценивается передовыми учеными и специалистами, как наиболее перспективное развитие энергетики в следующем столетии. Торфяная энергетика – экологически чистый способ получения энергии, возобновляемый природный ресурс. Однако, в Красноярском крае технологические свойства месторождений торфов изучены только в той степени, которая необходима для выяснения возможности их использования в сельском хозяйстве. Для научно-обоснованного решения применения торфа в области энергетики необходимы сведения о составе и свойствах торфа и



торфяных залежей. В г. Зеленогорске тоже есть торф, но о нем горожане вспоминают, почуяв дым горящих торфяников.

Цель работы - оценить возможности использования торфа торфяной залежи ЗАТО г. Зеленогорска в энергетике. В ходе анализа 27 литературных источников выяснили, что для возможности использования торфа в энергетике, это должен быть низинный торф лесного или лесотопяного подтипа, со степенью разложения не менее 35%, влажностью не более 65%, зольностью в пределах 15%. По результатам проведенных лабораторных исследований, проводимых по стандартным методиками, приведенных в ГОСТах, определили, что торф, обнаруженный на территории ЗАТО г. Зеленогорска относится к слабокислым торфам с рН= 4,20-5,05, со степенью разложения от 35,8 до 50,3 %, зольностью 10-13%, содержанием влаги 52-53%, ботанический состав представлен древесно-осоковым и древесно-травяным торфом, что характерно для низинного типа торфа, лесотопяного подтипа, и говорит об его пригодности для использования в энергетике. Для принятия окончательного решения по использованию «Зеленогорского» торфа необходима детальная разведка месторождения для составления проекта его освоения.

ЗНАЧИМЫЕ ИСТОРИЧЕСКИЕ ВЕХИ ТУГНУЙСКОЙ ДОЛИНЫ

Санжищыренов Дамба Жамьяндоржиевич

Научный руководитель Банзаракцаева Сталина Степановна

МБОУ «Гусиноозерская гимназия», Республика Бурятия, город Гусиноозерск

На 40—60-е годы XVII века приходится проникновение русских в Забайкалье. Наиболее многочисленная группа забайкальских бурят — хори — приняла русское подданство мирно. Земли по р. Тугную были «породными землями» лучших бурят, с которыми они вошли в состав Российской Империи. Я приглашаю вас познакомиться с историей моей малой родины - тоонто.

Цель работы: Исследовать и описать наиболее значимые исторические процессы в истории своего края.

Время описываемых событий приходится на 1802-1807 гг., когда по принуждению российских властей бурятские земли вокруг реки Ингида отошли переселенцам, хотя изначально по решению собрания им должны были отвести Тугнуйскую долину. Для восстановления справедливости 11 хоринских родов отправились к Петру –I и привезли царский указ. Летописец писал: «В указе сказано, чтоб наш хоринский народ свободно кочевал от южной стороны Байкала по любым местам до монгольской границы, селился там и разводил скот. Царь приказал снести возведенные в этих местах селения казаков и крестьян, запретил в будущем притеснять наш хоринский народ и творить беззаконие». Таким образом, поездка явилась важным историческим событием. Облеченные всенародным доверием делегаты во имя лучшей жизни народа проявили мужество и отвагу, прозорливость и гибкость в своих действиях, тем самым отстоять свободу честь соплеменников, принести мир и спокойствие на бурятскую землю. Их имена навсегда вошли в анналы истории.

С Сологой связана биография замечательного просветителя Ринчина Номтоева. Ринчен Номтоев (1821-1907) – известный бурятский филолог-монголист, писатель, переводчик. Номтоев – автор лингвистических трудов по монгольскому, а также



тибетскому и русскому языкам. Его работы по монгольскому языку имеют теоретическую и практическую направленность. Благодаря переводам Р. Номтоева, буряты познакомились с произведениями Нагарджуны, Гунга-Чжалсана, Бодоба, с индийскими и тибетскими сказками, легендами и баснями.

Патриотом своего народа и веры, которому он посвятил всю свою жизнь, является Агван Доржиев. Он постоянно разъезжал между Монголией и Китаем с дипломатическими поручениями, побывал в Индии, на Шейлоне, в Японии, Германии, Италии, Великобритании. Помимо этого он основал несколько дацанов и школ в Калмыкии и Бурятии, открыл издательство в Петербурге и типографию в Ацагате. После революции Агван Доржиев полностью отдаёт себя политической и религиозно-реформаторской деятельности в Советской России. В 1919 году храм подвергся разграблению красноармейцами. Были сожжены уникальная библиотека тибетских манускриптов и огромный архив Агвана Доржиева, посвященный взаимоотношениям России, Тибета, Англии и Китая, сам же Агван Доржиев репрессирован. Таким образом, из проведенной выше исследовательской работы можно сделать вывод, что каждому из нас важно знать историю своего края, села, имена людей, которые внесли свой вклад в сохранение, развитие культуры родного края, ибо только тогда человек может считать себя сыном или дочерью своей земли.

КРЕПКА СЕМЬЯ – КРЕПКА РОССИЯ

Волкова Мария Владимировна

Научный руководитель Дойко Светлана Леонидовна

МОУ Ундоровский общеобразовательный лицей, Ульяновская область, с. Ундоры

Работа посвящена изучению демографической политики Российской Федерации на примерах федерального, регионального и муниципального уровней, её влиянию на положение среднестатистической семьи России.

По своему характеру работа является исследовательской и носит определённый уровень новизны, является актуальной и востребованной, так как вопрос демографии, будучи значительно важным, не достаточно освещён в периодических изданиях и СМИ, слабо обобщён и систематизирован.

Изучение экологии семьи необходимо для понимания и прогнозирования демографической ситуации в России и для разработки долговременной концепции эффективной семейной политики.

Работа состоит из введения, 4-х глав, заключения, списка литературы. В приложениях к работе представлена генеалогическая таблица семьи, фрагменты семейного архива Волковых, демографические схемы, графики. Работа сопровождается презентацией.

Введение содержит гипотезу об эффективности демографической политики государства, задачи, актуальность, методы исследования.

Цель работы - доказать эффективность государственной демографической политики на современном этапе, достигается путём анализа, систематизации и приведения аргументов теоретического и практического характера.

Демографическое исследование производилось в течение 2012-2013 года.

Прослеживается преемственность демографической политики государства от



федерального до муниципального уровней. Однако, изученные материалы подтверждают, что целостной информационной системы, отражающей последовательность демографической политики от федерального уровня до сельской глубинки нет.

Таким образом, работа представляет определённую социологическую ценность и обладает некоторым уровнем новизны.

Сложность представляет изучение демографических сведений на муниципальном уровне, в частности по Ульяновскому району и муниципальному Ундоровскому поселению, которые были получены путём изучения статистических данных и интервьюирования. Информация муниципального уровня систематизирована и представлена в диаграммах.

Большая работа проделана по изучению истории семьи. Важно, что в работу были вовлечены несколько поколений семьи (родители, бабушки, дедушки и другие родственники). Таким образом, можно сказать, что работа стала серьёзным семейным проектом по сохранению истории одной семьи.

Работа может быть использовано в учебной и внеурочной деятельности по истории, обществознанию, экономике, во внеклассной деятельности.

БОЛЬШИЕ ГЕРОИ – МАЛОЙ РОДИНЫ

Филатова Екатерина Алексеевна

Научный руководитель Черноштанова Анна Геннадьевна

ЕМРТ ФГБОУ ВПО «АГТУ», Краснодарский край, г. Ейск

«70-ию освобождения г. Ейска от немецко-фашистских захватчиков посвящается...»

Цель работы: Изучить отношение молодежи к наследию ВОВ. Задачи: 1) Проанализировать, как молодежь бережет память о Великой Победе; 2) Выявить причины негативизма в поведении молодежи по данному вопросу. Объект исследования: Большие герои - Малой Родины. Предмет исследования: Отношение молодежи к ВОВ. Время уносит от нас события ВОВ, но каждый год 9 мая, посещая митинг на Площади Революции, я думаю о моих земляках, которые не вернулись с войны, и, смотря на лица людей, понимаю, что в минуту молчания, каждый из них вспоминает своего героя. Однако, проведя исследования я пришла к выводу, что разные поколения хранят эту память по-своему, но всё чаще СМИ доносят до нас сведения о том, что где, то опять напали на ветерана, избили, украли награды. Люди опомнитесь! Все эти поступки совершает молодежь. Автор и научный руководитель говорят большое спасибо всем ветеранам, в наших семьях так же бережно храниться память о родных, воевавших в войне. Мой прадед, Михаил Васильевич Линник. В 1938 г. был призван в армию и участвовал в освобождении Западной Украины. За мужество и героизм моему прадеду присвоили звание Героя Советского Союза. Дедушка научного руководителя, Ручко Анатолий Яковлевич, на фронт ушел по призыву, впервые же дни войны, воевал на Северном фронте. За отвагу и храбрость, проявленные в боях у Мурманска, он был награждён медалями: «За Отвагу», «За оборону Советского Заполярья», орденом «Отечественной войны» 1ой степени и медалью «За Победу над Германией». Советские школьники традиционно ко Дню Победы писали сочинения о войне. Группы студентов, обучающихся в техникуме по дисциплине «История» под руководством пре-



подавателя истории А.Г. Черноштановой провели урок памяти, на котором молодежь окунулась в историю своей семьи. Ребятам для написания ЭССЕ было предложено 4 темы. В техникуме создан волонтерский отряд «Прометей». Направления работы разные, в том числе и работа по сохранению памяти о войне. Где бы не находились наши студенты, священный день 9 мая они несут вахту памяти по своим предкам. Студенты специальности «Судовождение» встречают День Победы в открытом море. А студенты других специальностей, отмечают День победы, торжественным митингом, на Площади Революции. Я провела социологический опрос. Данные представлены в диаграммах. Респондентам были заданы вопросы: «Интересуетесь ли вы событиями войны?», «За что сражался советский народ?», «В каком году началась война?», «Воевали ли ваши родные?». С каждым годом все больше слышишь о жестоких случаях вандализма, происходящих в нашей стране. Что становится таким мощным двигателем, который заводит молодежь на столь ужасные поступки. Фашизм уничтожал памятники культуры. Осквернение памятников Победы, ниже таких поступков ничего уже не бывает. Молодежь, разве это вы сражались за эту Великую Победу? В Ейске 3.12.12 вандалы разрушили Вечный огонь. По свидетельствам жителей, на площади Революции, собирается молодежь. На стенах мемориала появляются нецензурные надписи. Сомнение вызывает и соседство рядом с мемориалом кафе. В Новороссийске вандалы осквернили город нацистской символикой. В Тимашевске вандалы сожгли венки, возложенные к Вечному огню. Мною разработана памятка, молодежи, желающей помочь ветеранам. Молодежь должна окружить вниманием ветеранов. Предложения по данной проблеме представлены в заключении.

В ЗОЛОТЕ МЕТАЛА – ЗОЛОТО СЕРДЕЦ

Шульженко Евгений Олегович

Научный руководитель Радченко Ирина Александровна

ЕМРТ ФГБОУ ВПО «АГТУ», Краснодарский край, г. Ейск

От героев былых времен
Не осталось порой имен...

Евгений Огранович

Времена не выбирают, в них живут и умирают. Каждому времени присущи свои исторические события, свои герои, подвиги и слава. К сожалению время быстротечно. Оно уходит унося с собой и память. А мы не хотим стать «Иванами» не помнящими родства, не знающими своих корней, не испытывающими гордость за своих предков.

Мой родной город Ейск – очень маленький по масштабам России. До войны в нем насчитывалось около 50-ти тысяч человек, но далеко не каждый провинциальный городок России может сравниться с Ейском по числу своих выдающихся граждан, представленных в Большой Советской и других энциклопедиях.

Вот лишь некоторые из них - это шестикратный чемпион мира по французской классической борьбе Иван Поддубный, всемирно известный актер и режиссер Сергей Бондарчук, народная артистка СССР Нонна Мордюкова, первый Герой Советского Союза, летчик – полярник Анатолий Ляпидевский.

Когда я узнал, что первым героем с Золотой медалью под №1 стал наш земляк, меня заинтересовали вопросы: «А сколько всего ейчан награждено Золотыми Звез-



дами? Кто они? Каковы их судьбы? За какие подвиги и свершения удостоены этих высоких наград», ведь, «Золотые Звезды» вручались не только за боевые подвиги, но и за трудовые победы.

Обращение в различные источники исчерпывающего ответа не дало. Это навело меня на мысль собрать воедино и увековечить имена доблестных земляков- кавалеров «Золотой Звезды» в сборнике «В золоте метала – золото сердец», который возможно использовать с целью патриотического воспитания молодежи.

Мне удалось собрать имена 35-ти ейчан - кавалеров «Золотой Звезды». Из них 16 Героев Великой Отечественной Войны. 14 Героев Социалистического Труда, в том числе единственная женщина П.И.Бондарева. 5 Героев России. Их биографии и фотографии по крупницам собирались при исследовании материалов архивов, музейных фондов, полувековых подшивок местных газет «Ейская правда», «Приазовские степи», «Совет Приазовья», материала интернета и воспоминаний старожилков.

В процессе написания работы я понял, что героизм – это образ мысли человека, который стремиться к цели, перед которой он не принимает в расчет самого себя.

Страна высоко оценила их подвиги, присвоив звание героя и наградив «Золотой Звездой». Поистине в золоте метала – золото сердец.

Данная работа – это лишь малая дань памяти и благодарности героическому подвигу наших отцов, дедов и прадедов не жалевших себя и свои жизни, чтобы отстоять свободу и независимость нашей Родины и подарить нам миру счастье.

И что бы мы ни делали, что бы ни предприняли, мы в вечном долгу перед павшими и перед теми, кто своим самоотверженным трудом крепил мощь и благосостояние страны, кто самозабвенно после войны строил и восстанавливал города, поднимал села, создавая будущее для нас с вами.

Как наказ юному поколению звучат слова поэта Роберта Рождественского:

Мечту пронесите через года
и жизнью наполните!...

Но о тех, кто уже не придет никогда, -
заклинаю, - помните!

ЖИВЫЕ МИФЫ

Хижова Мария Владимировна, Реввова Анастасия Андреевна

Научный руководитель Ярославская Светлана Григорьевна

МБОУ ДОД Центр детского творчества №2, Ульяновская область, г. Ульяновск

По мнению ученых, исследователей, Чувашия с древних времен славится своими талантливыми вышивальщицами, мастерицами шитья серебром и бисером, узорного ткачества.

Чувашская вышивка особенно выделяется разнообразием приемов шитья. В этом с чувашами не может сравниться ни один народ России. Она уходит корнями в глубокую древность и до сих пор хранит следы тех времен, когда люди одухотворяли природу, космос и помешали на своей одежде символические изображения солнца, гор, земли, воды, огня, древа жизни, фигуры счастья, силы, плодородия и верили, что узоры хранят благополучие их носителей. Без сомнения можно утверждать, что у колыбели геометрических фигур и узоров стояли предки чувашских вышивальщиц. Вышивки



народов мира чрезвычайно разнообразны по художественным и техническим приемам, но среди них легко можно отличить «почерк» чувашского шитья.

Неразгаданной тайной остается чувашский орнамент. Есть узоры и фигуры, которые читаются. Среди многих строгих узоров их нелегко угадать. Чаще всего письменные узоры встречаются на подарках-платках, на подолах и рукавах рубашек, на полотенцах и занавесях, сумках, колпаках и шапочках. Чаще всего это узоры-руны, узоры-тайны. Узорам этим учили с малолетства. В самые светлые и длинные летние дни бабушки и дедушки обязаны были в течение двух недель скрупулезно заниматься с детьми и подростками и учить именно рукоделию и тонким ремеслам. В чувашской семье девочки с 5-6 лет учились вышивать, а мальчики - чеканить кольца, браслеты, серьги. К 12-14 годам уже выявлялись мастерицы, знатоки всех секретов орнамента. Пока девочка не научилась вышивать «ухмах төрө - глупый узор» (замысловатый узор, адекватный с лица и с изнанки) и прятать конец нитки от глаз специалиста, ее не принимали в стан девушек и не пускали на посиделки. Строго было в народной школе, ежегодно нужно было сдавать экзамены на знания и мастерство!

Нас, обучающихся объединения «Этнография народов Поволжья», где мы много узнаём об истории и культуре народов, проживающих на территории Ульяновской области, очень заинтересовала чувашская вышивка. Поэтому мы решили разработать проект «Живые мифы»

Цели:

- знакомство с историей чувашской вышивки через изучение особенностей оформления национальной одежды и мифов по чувашским орнаментам;
- изготовление (оформление) чувашского женского головного убора «масмак-повязки».

Предмет исследования: особенности чувашской вышивки.

Объект исследования: вышивка чувашского народа, мифы чувашского народа о происхождении Вселенной.

Срок и продолжительность исследования: сентябрь – октябрь 2012 г.

В своей исследовательской работе мы попытались раскрыть особенности чувашской вышивки. Мы считаем, что цель нашей работы достигнута.

РОВЕСНИКИ ВЕКА

Меркушова Виктория Вячеславовна

Научный руководитель Сергеев Борис Васильевич

*ГБОУ СПО «Калашниковский экономический техникум» Тверская область,
п. Калашниково*

История учебного заведения - тернистый, но достойный путь профессионального становления и общественного признания. Нашему техникуму 92 года. В очередной раз хочется обратиться к истокам его долголетия, познакомить читателей с людьми, чьи имена золотыми буквами вписаны в Историю техникума и лесного хозяйства России в 20 веке! Достойным примером тому служит жизнь и судьба Флёрова Сергея Константиновича и его сподвижников в 20-е годы прошлого века. Сергей Константинович стал первым директором и организатором строительства техникума: при нем были построены учебный корпус, общежитие, дома для преподавателей, создана



опытная часть, приобретено оборудование для лабораторий и учебных кабинетов. Потомственный лесовод, он беззаветно любил и посвятил свою жизнь сохранению и защите русского леса. Таков был наш земляк. Верный сын России, признанный «Отличником Главлесоохраны при СНК СССР», отмеченный орденом Трудового Красного Знамени и многими медалями. Студенческий и научный путь профессора Обновленского Валентина Михайловича начался в стенах Тверского лесного техникума. Выпускник техникума - преподаватель-завуч, лично подготовил и опубликовал своей первый научный труд «К вопросу о естественном и искусственном восстановлении ели в Калашниковском учебно-опытном леспромхозе». В 1930 году был переведен на работу в Брянский лесотехнический институт. Профессор кафедры лесных культур. Автор научных трудов, педагог от Бога, умело сочетал научную и педагогическую работу с активной общественной деятельностью. Награжден орденом Трудового Красного Знамени, медалями и знаками отличия. Начало научной и педагогической карьеры Гроздова Бориса Владимировича связано с п. Калашниково, где по окончании Тверского лесного техникума он преподавал пять лет. В Калашникове им был создан первый в Советском Союзе дендрарий, написаны и изданы пять научных работ, посвященных ведению лесного хозяйства в Тверской губернии. В 1931 году Бориса Гроздова пригласили на работу в Брянский лесотехнический институт, где в полной мере раскрылся его научный, педагогический и организаторский талант. Доктор наук, хранитель парков и лесов, автор монографий и учебников, которому открылись тайны «зелёного мира», остался в памяти учеников скромным и высококультурным человеком. Он был известной личностью не только в нашей стране, но и за ее пределами. В зеленых лабораториях Гроздова частыми гостями были известные писатели, Ботаническим садом восхищался первый космонавт планеты Юрий Гагарин. Есть ученики Гроздова Б.В. и в Тверской области. Среди преподавателей и студентов 20-х годов было немало ярких самобытных личностей: А.А. Лебедев, И.Н. Рудницкий, И.В. Воронин, А.В. Шольц, Березина В.М. и др. Доброй традицией стало воспитание собственных педагогических кадров: выпускники Бойков И.Д., Игнатъева Е.И., Макаревский Н.В. и Скоробогатов Ф.Г. стали преподавателями техникума. Бойков И. Д. в разные годы был преподавателем, завучем, директором техникума. Скоробогатов Ф. Г. удостоен звания «Заслуженный лесовод РСФСР». Игнатъева Елена Ивановна - звания «Заслуженный работник культуры РСФСР»; Макаревский Николай Васильевич пал смертью храбрых, защищая Родину, его сын Макаревский Борис Николаевич более 50 лет трудится в техникуме, продолжая традиции отца. Семена, бережно взращенные в 20-е годы, дали всходы в 30-е и определили динамику развития техникума на долгие годы!

ИЗ ИСТОРИИ РОССИЙСКИХ НЕМЦЕВ

Загидулина Карина Наилевна

Научный руководитель Габбасова Лилия Мансуровна

МБОУ ДОД СДиЮТиЭ, Республика Башкортостан, г.Октябрьский

История российских немцев заинтересовала меня в связи с несколькими причинами: во-первых, я начала изучать немецкий язык; во-вторых, моя бабушка когда-то работала учителем в селе Пришиб Благоварского района БАССР, где основное население составляли немцы и, в-третьих, в 2012-2013 году российские немцы отмечают



250-летие своего существования.

Актуальность темы. Проведя социологический опрос среди людей старшего и молодого возраста, я выяснила: о том, что в нашем городе живет поэтесса Анна Гаг, знают только 44% взрослых, опрошенных мною, а среди моих ровесников эта цифра еще меньше, всего 26%. Если говорить о национальном объединении «Видергебурт», то здесь результаты еще более удручающие. Только 6 % моих ровесников знают о немецком объединении «Видергебурт», основанном в г.Октябрьском еще в 1989 году. Многие считают, что немцы в нашем городе – это потомки военнопленных. В связи с этим, да и учитывая, что 2012-2013 год является юбилейным годом в истории российских немцев, я и остановила свой выбор на данной теме.

Цель исследования: изучить исторический путь российских немцев.

Задачи: собрать материал о появлении в России немцев, о национальном объединении «Видергебурт» в нашем городе; проанализировать деятельность национального объединения «Видергебурт»; обобщить собранный материал в исследовательской работе; выступить с исследовательской работой перед немцами нашего города; опубликовать в городской газете «Октябрьский нефтяник» материалы, собранные в ходе исследования. Гипотеза: российские немцы – это отличающаяся от немцев Германии общность людей, и по языку, и по культурным традициям, и по особенностям духовной культуры.

Объект исследования: история появления и жизни немцев в России.

Предмет исследования: немцы и немецкое общество «Видергебурт» в городе Октябрьский.

Методы исследования: социологический опрос; беседа с бабушкой - Исаковой Марией Миннигалиевной; беседы с руководством национального объединения «Видергебурт»; встречи, интервьюирование немцев, проживающих в нашем городе; работа с материалами в национальном объединении «Видергебурт»; сбор материала о русских немцах, национальном объединении «Видергебурт» в сети Интернет и прессе; запрос в ОБД «Мемориал» с целью найти информацию о русских немцах.

Анализ источников и литературы. Первым источником моего исследования была беседа с бабушкой, в ходе которой я узнала о немецком поселении в Благоварском районе Республики Башкортостан – с. Пришиб. Определенную помощь оказал обобщенный банк данных «Мемориал», содержащий информацию о расстрелянных, отправленных в лагеря, насильственно депортированных в трудпоселки, мобилизованных в трудовую армию. Много сведений я получила во время встреч с немецким объединением «Видергебурт», где мне любезно предоставили фотоархив; подшивки газет «Neues Leben», «Rundschau» из которых я узнала о жизни русских немцев в России. Из городских газет «Октябрьский нефтяник» и «Туган Як» была получена информация как о национальном объединении «Видергебурт, так и его представителях. Подробно освещены все тяготы и лишения трудармейцев в книге Вирт-Цветковой Э.Я. Русским немцам, нашему городу, 360 девушкам-трудармейцам и многим другим посвящает свои стихи Анна Гаг. В работах Н.Ф.Бугая ставится цель раскрыть процессы депортации народов, имевшие место в Советском Союзе в один из трудных и сложных периодов ее истории - в годы Великой Отечественной войны.

Практическая значимость: исследовательская работа может быть использована на уроках краеведения, классных часах, внеклассных мероприятиях, способствующих толерантности, патриотическому и духовно-нравственному воспитанию учащихся.



РАТОБОРЦЫ СЕЛЕНГИНСКОГО ПОЛКА

Савельева Анастасия Ивановна

Научный руководитель Савельева Виктория Николаевна

*МКОУ «Усть-Муйская средняя общеобразовательная школа» Республика Бурятия
с. Усть-Муя*

2012 год был назван Годом российской истории. Основным событием, безусловно, стало празднование 200-летия победы в Отечественной войне 1812 года. В грозные дни на борьбу за национальную независимость страны вместе с русским народом поднялись широкие массы белорусского, украинского, литовского, бурятского, татарского и других народов России.

Война 1812 года – одно из ключевых событий в истории не только России, но и Республики Бурятия. Потому что в событиях Отечественной войны участвовали и наши земляки, которые составляли основной костяк Селенгинского пехотного полка.

В связи с актуальностью данной проблемы, мы определили цель и задачи нашего исследования.

Цель: определить роль и значение 41-го Селенгинского пехотного полка в российской истории.

Знать прошлое – значит, во многом понять настоящее и предвидеть будущее. Мы оглянулись в прошлое – на 200 лет назад – и постарались узнать о наших земляках – воинах 41-го пехотного Селенгинского полка, участника событий Отечественной войны 1812 года, о их вкладе в победу над непобедимой армией «двунадесяти языков».

Мы узнали, что наши земляки, составлявшие костяк Селенгинского полка, пользовались заслуженным уважением и почетом. Бурятия, а в частности жители г. Селенгинска, мобилизовали все свои ресурсы по оказанию помощи фронту.

В составе славной русской армии, являющейся основной силой в разгроме агрессивной наполеоновской Франции, селенгинские пехотинцы прошли большой и победный боевой путь, они перенимали опыт русского воинства и обогащали боевые традиции своего народа. Эти традиции приумножались в дальнейшей совместной борьбе против иноземных захватчиков.

В своей работе мы обратили внимание на явно недостаточное внимание Бурятии к историческому наследию легендарного полка, сформированного в Селенгинске, в том числе, из местных жителей, поддерживавшего с ним трогательные человеческие связи в тяжелую годину, а потом бережно хранившего память о нем.

Но главный, поставленный нами вопрос, мы решили: мы сумели доказать, что не только воины Селенгинского пехотного полка сыграли огромную роль в победе над Наполеоновской армией, но и жители нашей республики внесли свою лепту в оказание помощи фронтовикам, защищавшим Россию.

УЛИЦЫ ЦАРИЦЫНА

Машкин Александр Олегович

Научный руководитель Клинова Оксана Васильевна

ГБОУ СПО «ВЭТК», Волгоградская область, г. Волгоград

Эпиграф: Мой Волгоград, мой Сталинград, Царицын!



Всегда твоей историей горжусь.

Любовь и чувство гордости испытываю за город

Где посчастливилось родиться мне и жить

Цель исследования: изучение памятников истории Волгограда 19 – 20 века как части культурного наследия

Объект исследования: культурно – историческое наследие

Предмет исследования: улицы нашего города как часть культурно – исторического наследия Волгограда

Гипотеза исследования: Несмотря на то, что в период Сталинградской битвы наш город был полностью разрушен архитектура довоенного Царицына – Сталинграда сохранилась в современном Волгограде

Этапы исследовательской работы:

1) подбор и изучение литературы по истории нашего города; посещение областного краеведческого музея;

2) непосредственное изучение тех памятников культурного наследия, которые сохранились с конца 19 века;

3) создание фотогалереи и карты Царицына

Выводы: Архитектура довоенного Царицына – Сталинграда не была полностью уничтожена Сталинградской битвой. Сохранение культурного наследия, его грамотное использование может принести не только значительные экономические выгоды, но и позволит изменить к лучшему социокультурное развитие региона

ИССЛЕДОВАНИЕ ДАННЫХ О ПРАВОСЛАВНЫХ ХРАМАХ В ИСТОРИИ ЮЖНОУРАЛЬСКА

Титова Надежда Олеговна

Научный руководитель Боровинская Елена Викторовна

ГБОУ НПО ПУ №130, Челябинская область, г.Южноуральск

19 октября 2008 года в городе Южноуральске Челябинской области был открыт и освящен Поклонный крест и сделаны надписи: «На этом месте в 1830 году в честь победы над Наполеоном в войне 1812 года была построена церковь Рождества Христова, разрушенная богоборческой властью в 1963 году», «Крест сей воздвигнут в честь, и светлую память казаков – основателей Нижне-Увельской станицы и всех православных воинов, сложивших голову за Русь»

Это место – единственное напоминание горожанам о существовавшей когда-то в Нижнеувельской станице (сегодняшнем Южноуральске) Христорождественской церкви.

Сегодня в городе действуют два недавно построенных и освященных православных храма: Преображения Господня и Покрова Пресвятой Богородица. История их появления не менее важна и интересна.

По сохранившемуся преданию в Нижнеувельской, сразу же после основания, была заложена церковь во имя Николая Чудотворца. На ее месте после окончания Отечественной войны с Наполеоном на общественные деньги была заложена каменная Христорождественская церковь

В советский период православная церковь в России переживала очень тяжелые



времена. Храм Рождества Христова был закрыт еще в 1918 году. В годы Великой Отечественной войны в здании церкви размещались эвакуированные семьи из Прибалтики. Позднее она была приспособлена под склад, затем под хранение сельхозтехники, а 19 ноября 1944 года в ней была организована Межрайонная Увельская Школа Механизации (позже СПТУ №5, ПУ №130). Вскоре для верующих был открыт молебельный (молитвенный) дом.

После войны поселок, бывший когда-то Нижнеувельской станицей, бурно развивается: строится ГРЭС и градообразующие предприятия. В городе не могло быть места для церковных богослужений и церковь в 1967 году уничтожается.

В 2003 был закончен и освящен храм Преображения Господня, а в 2007 году полностью открыт храм Покрова Пресвятой Богородицы.

Таким образом в данной работе выяснены новые эпизоды в истории церквей Южноуральска. В личном архиве краеведа Елизарова Ю.В. были найдены копии документов о судьбе молитвенного дома Южноуральска. Обнаружена неточность в сведениях об уничтожении Христорождественской церкви. Работа может иметь практическое применение.

НЕОКОНЧЕННАЯ ИСТОРИЯ МАЛЕНЬКОГО ГОРОДКА М.

Федотов Артем Сергеевич

Научный руководитель Федотова Наталья Викторовна

ГБОУ СО НПО «Профессиональный лицей № 46», Саратовская область, г. Маркс

В связи с тем, что в последнее время среди молодежи наблюдаются тревожные тенденции снижения интереса к истории своего города и края, его быта и традициям, происходит деформация духовных ценностей подрастающего поколения. Я решил принять участие в конкурсе «Национальное достояние России» и выбрал направление «Краеведение», которое позволит более подробно осветить не только вопросы изучения истории родного города и края, хронологии событий и знаменательных дат. Но и попытаться рассказать сверстникам об этнографических сведениях: традициях, праздниках, костюмах, обычаях немцев Поволжья, которые внесли большой вклад в основание и развитие города Маркса и Саратовской области.

Выбор представленной темы обусловлен личным интересом: желанием продолжить изучение духовно-нравственных ценностей Саратовской области, совершенствовать патриотическое воспитание подрастающего поколения Марковского района, приобщить жителей района к бережному отношению к памятникам истории и архитектуры родного края.

Объектом моего исследования является родной край, Саратовская область, город Маркс. Целью исследования является сбор исторических фактов, хронология событий основания города, его переименование, значимость немецких переселенцев в развитии города, вклад самих марксовцев и сельчан в жизнь и процветание района и области.

Для достижения цели в работе я использовал следующие методы исследования: описательный, исторический, диалектический, аналитический, хронологический, информационный. Встречался с разными людьми, брал интервью, рылся в архивах.

История нашего города и края неразрывно связана с колонизацией некогда пустую-



ших земель Поволжья выходцами из Европы, в большей степени немцами и начинается со знаменитого Манифеста Екатерины Великой. Несмотря на трудности, переселенцы сумели преобразовать девственные земли Поволжья и превратить этот край в один из ведущих сельскохозяйственных центров России. По приказу Екатерины II для развития колонизации был создан целый штат вербовщиков. Одним из них был барон Кано де Борегард, который основал 14 колоний на территории нынешнего Марковского района и город Екатериненштадт – кантонный центр немцев Поволжья, основанный в 1765 году, поэтому второе его название – Баронск в честь барона. Можно также сказать о многих великих людях, таких как братья Шеффер – основатели Механического завода сельскохозяйственных машин и орудий, Г.В. Шейдер – владелец пивоваренного завода, И.Я. Вильгельми и А.Х. Лемана - владельцы кирпичного завода, Мельница Ф. Альтаха и И. Лисунова, и др., которые оставили свой след в развитии промышленности не только города, но и всей Саратовской губернии, эти заводы мало того, что являются историческими памятниками города, так они еще и работают, спустя столько лет. Богат наш город талантами и в настоящее время. Чтобы перечислить имена всех достойных, не хватит самой толстой книги. Ведь, по сути, каждый горожанин внес свою лепту в историю города.

В результате проделанной работы я пришел к выводу о том, что история становления города Маркса занимает особое место в истории Саратовской области. Немецкие переселенцы внесли огромный вклад в развитие города. Начало и середину 19 века надо считать временем экономического подъема всех немецких колоний Поволжья. Результаты моего исследования преподаватели используют в качестве дополнительного материала на уроках истории и кружка краеведения.

ИССЛЕДОВАНИЕ ВОПРОСОВ ИСПОЛЬЗОВАНИЯ ПОЧВЕННОГО НАСЛЕДИЯ П. ТУГТУН КЕТЧЕНЕРОВСКОГО РАЙОНА РЕСПУБЛИКИ КАЛМЫКИЯ

Лиджиева Баира Санджиевна

Научный руководитель Лиджиева Лариса Борлаевна

МКОУ «Тугтунская СОШ» им. Б. Дорджиева», Республика Калмыкия, п. Тугтун Кетченеровского района Республики Калмыкия

Перед обществом стоит сложная задача: так организовать использование земель, чтобы, с одной стороны, прекратить процессы деградации почв, осуществить их восстановление и улучшение, а с другой - добиться повышения эффективности производства за счет организации рационального землевладения и землепользования.

Цель работы заключалась в оценке состояния почв 3-х опытных участков окрестностей п. Тугтун Кетченеровского района Республики Калмыкия на пригодность изготовления саманных блоков.

Практическую значимость своей работы мы видим в осознании и воплощении задач исследования на основе научно-критического осмысления жителями села ее результатов. Объектами исследования почвы были определены опытные участки на территории п. Тугтун Кетченеровского района: участок №1 - приусадебный; участок №2 – урочище Гюзьяк в 3км на северо-восток от поселка; участок №3 – близ животноводческой стоянки в 5 км на северо-восток от поселка. В ходе исследований мы



применили методы: отбора проб почвы по ГОСТу 26423-85, приготовления водной вытяжки из почвы, измерения pH, определения ионов гидрокарбоната, хлорида, сульфата в водной вытяжке. На основе полученных результатов химического анализа почв изготовили контрольные образцы саманных блоков, провели испытания их прочности, зафиксировали количество и годы ввода саманных построек на территории поселка.

Результаты позволили предположить, что в опытных образцах с участка №3 содержание Cl^- и SO_4^{2-} ионов выше, чем в образцах с участков №1 и №2. Такое высокое содержание Cl^- и SO_4^{2-} ионов в образцах почв с участка №3 характеризовало данную глину как качественную и подтвердило пригодность ее использования для изготовления саманных блоков. А глина с участка №2 утратила свои качественные характеристики ввиду бездумной эксплуатации данного месторождения.

Перспективы состояния почв исследуемых участков, видимые нами, таковы: экологичность, сравнительная доступность и дешевизна самана являются основными факторами его востребованности и как следствие – дальнейшие разработки участка №3 для изготовления саманных блоков в ущерб почвенному горизонту могут быть продолжены.

ВЕРХ-НЕЙВИНСК: ОБ ИСТОРИИ ПОСЁЛКА РАССКАЖУТ ПАМЯТНИКИ

Ежов Илья Владимирович

Научный руководитель Лямцева Светлана Петровна

МБОУ «СОШ №58 с углублённым изучением отдельных предметов», Свердловская область, г. Новоуральск

Посёлок Верх-Нейвинский принадлежит к числу старейших населённых пунктов Урала. Он имеет 348-летнюю историю. Ему пришлось разделить все трудности, которые выпали на долю России, внести свой весомый вклад во все её победы и достижения.

Мы – верхнейвинцы, и нам необходимо знать, как развивались исторические события в нашем посёлке. Проведя социологический опрос среди верхнейвинцев, мы столкнулись с проблемой, что молодёжь не знает истории своей малой родины. Появилась идея, что многое могут рассказать памятники. Изучив памятники, мы создадим памятный альбом, в котором с помощью фотографий памятников будут описаны некоторые исторические события посёлка Верх-Нейвинский. История станет более близкой и понятной, а мы почувствуем себя звеном великой исторической цепи, через столетия связывающей прошлое и будущее.

Целью данной работы является поиск и изучение памятников посёлка Верх-Нейвинский.

Объектом исследования является посёлок Верх-Нейвинский. Предметом исследования являются памятники посёлка.

Была выдвинута гипотеза: памятники могут многое рассказать об истории родного края.

Задачи: провести осмотр территории п. Верх-Нейвинский, найти архитектурные, исторические и природные памятники посёлка Верх-Нейвинский; собрать и изучить литературные источники и фотоматериалы; дать определение слову «памятник»; разработать вопросы, касающиеся данной темы и провести социологический опрос; найти пословицы и поговорки о родной стороне;



создать альбом, посвящённый памятникам Верх-Нейвинска.

Методы исследования: наблюдение и поиск, обработка результатов наблюдения, изучение информационных источников и фотоматериалов, работа с архивными материалами краеведческого музея, обобщение информации по теме, социологический опрос школьников;

В теоретической части работы, используя архивный материал историко-краеведческого музея, журнальные статьи, справочную и научную литературу, рассказы бабушек и дедушек, мы собрали различную информацию о памятниках.

В практической части был проведён социологический опрос. На основе научных определений попытались создать свои определения слову памятник и сделали классификацию памятников посёлка Верх-Нейвинский. В виде наглядного пособия мы создали памятный альбом, где имеются фотографии памятников посёлка Верх-Нейвинский и краткая информация о них. Памятный альбом может являться своеобразным пособием по изучению истории родного посёлка. Тем самым мы подтвердили нашу гипотезу, что памятники могут многое рассказать об истории родного края.

Данная работа имеет большое значение, так как вызывает интерес к изучению истории родного края, расширяет знания о памятниках посёлка, помогает сделать историю близкой и понятной, т.е. помогает узнать, как развивались исторические события в посёлке Верх-Нейвинский.

История – это не то, что произошло когда-то и минуло безвозвратно; она продолжается здесь и сейчас, и каждый из нас – её участник и творец!

СТЕРЛИТАМАКСКИЕ ШИХАНЫ - ДРЕВНИЕ СВИДЕТЕЛИ ИСТОРИИ

Горелкина Алеся Андреевна

Научный руководитель Исламова Эльвера Задаевна

ГАОУ СПО СМПК, Республика Башкортостан, г. Стерлитамак

Разнообразие природных ландшафтов, экосистем и традиционных культур делают Республику Башкортостан привлекательной для экологического туризма. Не все знают, что у нас в республике можно увидеть настоящие древние коралловые рифы, которые находились в прошлом на дне Пермского моря. Это удивительное место находится около города Стерлитамака и представляет собой несколько высоких холмов конусообразной формы. Их называют Стерлитамакскими шиханами. Шиханы представляют собой настоящий геологический музей под открытым небом, где можно собрать коллекцию палеонтологических окаменелостей. Они являются единственными на земном шаре уникальными геологическими образованиями, сложенными белыми массивными органогенными известняками. Горы-шиханы как три башкирских богатыря (Тра-Тау, Куш-Тау и Юрак-Тау) выраженные самой природой в камне.

Целью нашей исследовательской работы являлось исследование Стерлитамакских шиханов и прилегающей территории для разработки проекта эколого-туристического маршрута «Стерлитамакские шиханы – древние свидетели истории». Эти уникальные горы одиночки послужили предметом исследования и позволили нам разработать эколого-туристический маршрут для организации экскурсий с учащимися школ города, студентов колледжа и детей дошкольного возраста с родителями.

В первой главе мы дали физико-географическую характеристику Стерлитамакских



шиханов, описали историю, а также определили экологическое состояние исследуемой территории. Данный материал может быть использован студентами при проведении экскурсий в качестве экскурсионного материала.

Практическая часть нашей исследовательской работы раскрывает общие принципы создания экологических маршрутов, план реализации проекта, паспорт эколого-туристического маршрута «Стерлитамакские шиханы – древние свидетели истории».

На основе проведенных исследований был разработан проект экологического маршрута «Стерлитамакские шиханы – древние свидетели истории», направленный на благоустройство территории и вовлечение всех слоев населения для реализации досуговых, оздоровительных, культурных и образовательных программ. Собранный теоретический и методический материал послужит хорошим подспорьем для организаторов учебных учреждений при проведении экологических экскурсий. Дальнейшее развитие проекта предполагает совершенствование организации и содержания обучения и воспитания студентов средствами туризма и краеведения, привлечение студентов в качестве организаторов, инструкторов, экскурсоводов и воспитание тем самым в них конкурентноспособных специалистов, осуществление краеведческой деятельности с целью непосредственного изучения природы, истории и культуры родного края, развитие экологического туризма и пропаганда туристического движения среди населения, разработка и освоение маршрутов для походов выходного дня и дальних экскурсий.

Отправляясь на экскурсию, помните, что основной закон путешественников гласит: «Не навреди». В природе вы в гостях у зеленого друга и своих меньших братьев. Не делайте ничего такого, что может навредить ей. Подумайте о будущем своих потомков, своей страны. В добрый путь, дорогие друзья!

37 ПЕХОТНЫЙ ЕКАТЕРИНБУРГСКИЙ ПОЛК В ИСТОРИИ РОССИИ

Бабушкина Валентина Олеговна

Научный руководитель Кадырова Марина Кадыровна

МБОУ гимназия №176, Свердловская область, г. Екатеринбург

Данная исследовательская работа посвящена 37 пехотному Екатеринбургскому полку, его боевым походам и значению его в истории России.

Проблема заключается в том, что сегодня многие не знают, что в нашем городе был сформирован 37 пехотный Екатеринбургский полк и о его роли в истории России.

Актуальность темы заключается в том, что в прошлом году наша страна праздновала 200-летие Бородинского сражения, а 37 пехотный Екатеринбургский участвовал в этом сражении, к тому же полк был сформирован в нашем городе.

Цель исследования: изучить историю создания 37 пехотного Екатеринбургского полка, боевые походы полка и рассказать о нем другим.

Гипотеза: возможно, роль полка незначительна в истории России, и именно поэтому о нем мало пишут, и немногие знают о его существовании.

В своих исследованиях я использовала следующие **методы**:

- Анализ и обработка документов, связанных с 37 пехотным полком.
- Опрос учителей и учеников гимназии.
- Работа с областным архивом.



· Анализ, сравнение и сопоставление событий истории России, в частности Отечественной войны 1812 года.

Итак, **что я сделала:**

- Проанализировала историю 37 пехотного Екатеринбургского полка.
- Изучила боевой путь полка и создала карту боевого пути; создала таблицы, посвященные 37 пехотному полку.
- Съездила в библиотеку Белинского с целью найти книгу Маринова «Краткая история 37 пехотного Екатеринбургского полка», но её там не оказалось. В связи с этим информацию брала из книги Н.Земцова, В.А.Ляпина «Екатеринбург в мундире», которую мы нашли в интернете, а также из множества статей.
- Встретилась с Емельяновым Александром Вячеславовичем руководителем военно-исторического клуба «Горный шит», который мне любезно предоставил фотокопию книги Маринова.
- Сделала фильм о 37 пехотном Екатеринбургском полке.
- Провела опрос о 37 пехотном Екатеринбургском полке в социальной сети Вконтакте и среди учеников и учителей нашей гимназии.
- Создала сборник, посвященный 37 пехотному Екатеринбургскому полку.
- Разместила небольшую статью о памятнике 37 пехотному полку в Вконтакте.
- Провела классные часы среди младших классов.

Выдвинутую гипотезу я опровергла своим исследованием. Полк внес огромный вклад в историю России. Он участвовал во всех войнах с 1812 года по 1918 год.

Считаю проделанную работу полезной и актуальной. Я планирую продолжать распространение информации о 37 пехотном Екатеринбургском полке и о его важности в истории России.

УРБАНОНИМЫ ГОРОДА ГУСИНООЗЕРСКА

Кузнецова Анастасия Игоревна

Научный руководитель Тыхеева Вера Александровна

МБОУ СОШ №4, Республика Бурятия, г. Гусиноозерск

В связи с непрекращающимся процессом урбанизации город продолжает оставаться важнейшим объектом изучения. Лингвистическое изучение даёт важное представление о языковой ситуации города, речевых особенностях её носителей и многое другое.

Объект исследования - урбанонимы города Гусиноозёрска Селенгинского района.

Предмет исследования - функционирование неофициальных урбанонимов.

Цель: провести классификацию и мотивацию некоторых неофициальных урбанонимов.

Наиболее интересным для изучения речевого облика современного города является даже не официальная система урбанонимики, стандартная для каждого провинциального города, а своеобразная система неофициальных, разговорно- бытовых наименований городских объектов. В основной части приведена классификация неофициальных урбанонимов г.Гусиноозёрска по Н.В.Свешниковой, предпринята попытка обосновать названия через происхождение и область применения. Работа посвящена исследованию урбанонимов г. Гусиноозерска, районного центра Селенгинского рай-



она. Каждый город имеет свою систему наименований внутригородских объектов: районов, улиц, площадей, различных учреждений, предприятий, магазинов, «объектов сокультбыта». В лингвистике есть специальный термин для обозначения этого типа топонимов-урбаноним. Наше исследование осуществляется в рамках урбанонимики, раздела топонимики, изучающей внутригородские названия. Выявлены 2 категории:

Первая категория урбанонимов- названия зданий.

1. Урбанонимы, произведенные от фактических названий с помощью усечения основы или преобразовании. Такие слова в микротопонимии называют эллипсами.
2. Урбанонимы, оставшиеся от прежних организаций.
3. Урбанонимы, образованные путем метафоризации.

Вторая категория - неофициальные урбанонимы, которые можно представить следующим образом:

1. Названия, связанные с географическим расположением объекта.
2. По исторической значимости.
3. Урбанонимы, связанные с особенностями домов, расположенных в данном районе.
4. Урбанонимы, связанные с особенностями местности объекта.

Теоретическое исследование материалов по урбанонимике позволяет сделать вывод о том, что язык города продолжает оставаться недостаточно изученной проблемой отечественного языкознания.

Неофициальные урбанонимы, или разговорные урбанонимы, представляют собой результат естественно протекающей номинации и во многом следуют исторически сложившимся принципам внутригородской номинации.

ИСКУССТВО МАСТЕРОВ МЕТАЛЛА. ЗЛАТОУСТОВСКАЯ ОРУЖЕЙНАЯ ФАБРИКА В ИСТОРИЧЕСКИХ ФАКТАХ И ЛИТЕРАТУРНЫХ ОБРАЗАХ СКАЗОВ П. БАЖОВА И ДРАМ К. СКВОРЦОВА

Воробец Григорий Иванович

Научный руководитель Гончаров Алексей Вячеславович

МБОУ гимназия № 176, Свердловская область, г. Екатеринбург

История развития российской металлургии на Урале для оружейного производства – обширная, богатая и важная тема, неразрывно связанная со Златоустом и людьми, здесь работавшими. Остановимся подробно на эпохе И.Бушуева и П.Аносова – времени создания Златоустовской оружейной фабрики, поисков своего стиля в создании холодного оружия, использования новых материалов, способов обработки и исследования металла.

История в Златоусте органично вписана в настоящее и находится вокруг повсюду благодаря бережному и уважительному отношению жителей города. В бажовских сказах Иванко Крылатко неразрывно связан с именем Ивана Бушуева, П.П. Аносов предстает металлургом, исследователем и изобретателем, дополняют бажовскую картину поэтические образы из драматических легенд К.Скворцова. Так была выбрана тема нашей работы: изобретение российского булата и технология производства гравюры на стали в книгах П.Бажова и К.Скворцова, проблемой которой является соотношение между историческими фактами и литературной интерпретацией особенностей



технологического процесса.

Объект нашего исследования – история возникновения златоустовского искусства гравюры на стали и создание российского булата, предмет – историчность литературных трактовок событий, связанных с этими процессами. Цель работы – выявить, насколько соответствуют исторической действительности литературные образы сказов Бажова и драм Скворцова. Гипотезой нашего проекта стало предположение, что указанные литературные произведения вполне историчны, а, значит, могут использоваться в качестве учебного материала для ознакомления с особенностями технологического процесса златоустовской гравюры на стали, производства булата и уральской металлургии вообще.

П.Бажов и К. Скворцов, сказав, конечно, некоторые исторические факты, открыли главное – только настоящий Мастер – поэт, творец, увлеченный и ищущий художник, ученый, мастеровой – создают славу своей страны, настоящее искусство, покоряющее мир. Эти произведения – литературный памятник великим российским мастерам. Но, несмотря на это, гипотеза в процессе работы была опровергнута. Процент исторически верно переданных фактов колеблется от 38 % (сказ «Иванко Крылатко», поэма «Ушелье Крылатых коней») до 66% (сказ «Коренная тайность», поэма «Отечество мы не меняем»), что недостаточно для признания материала исторически достоверным. Литературные произведения, ярко и образно изображая и неизбежно искажая, исторические события, знакомят с ними широкий круг читателей и позволяют оценить исторические факты с эстетической точки зрения. Это справедливо и для сказов П.Бажова, и для драм К.Скворцова: мы ими восхищаемся, с интересом читаем, они удачно выполняют задачу популяризации темы гравюры на стали и открытия тайны булата, но неприменимы в качестве исторического документа. Реальную картину событий можно получить, изучая документы, хроники, свидетельства очевидцев эпохи, а не подменяя ее литературной интерпретацией.

ПРОЕКТ «ЖИВИ, РОДНИК»

Сальтяшев Альберт Фанурович, Сальтяшев Альфред Фанурович

Научный руководитель Грубская Татьяна Александровна

МБОУ Октябрьская СОШ, Оренбургская область, с.Октябрьское

Обоснование проекта: 19 августа 2005 года на рассвете, в 4.00 утра по местному времени жители районного центра с. Октябрьское одновременно стали звонить в газовую службу. Причина, по мнению жителей – утечка газа. Через час объявление по радио в центре села: «Срочная эвакуация!» 8. 30 часов отряды МЧС Оренбургской области, отряды химзащиты направляются на гору Зеленую, у подножия которой течет река Б. Юшатырь, рядом с ней красуется озеро Лысое, и бьет ключом Лысовский родник. Да, именно там стоит столб конденсата высотой 20 метров! Жителей нашего села удалось спасти, но природу? Прошло уже 7 с половиной лет со дня экологической катастрофы, а вопрос по прежнему остается актуальным! Разрушена вся флора и фауна на берегу рек Гумберт (Гумбетка) и Б.Юшатырь. Родник с каждым годом становится мельче, а он является важным природным объектом для людей.

Цель проекта - определить состояние родника, степень его загрязнения, составить паспорт и отметить его месторасположение на карте Октябрьского района.



Задачи проекта: Разработать этапы и бюджет проекта. Проведение экспедиции в пойму реки Б.Юшатырь. Изучение расположения источника по отношению к реке. Изучение растительности и животных родника. Составление паспорта родника.

Условия реализации проекта: - создание экологического десанта, наличие велосипедного транспорта, наличие рабочих инструментов

Предполагаемый результат: Восстановление и благоустройство Лысовского родника, установка таблички с названием родника, установление связи с общественностью, административными органами

Этапы реализации проекта Разработка проекта. Изготовление поделок для ярмарки – распродажи и проведение её. Интервью с представителями районного общества Охотников и рыбаков. Проведение социологического опроса населения. Экспедиция на слияние двух рек Гумберт (Гумбетка) и Б.Юшатырь, на Лысовский родник. Публикация в СМИ о проблемах Лысовского родника. Распространение листовок с обращением к жителям села. Изучение архивных документов. Презентация. Участие в областных конкурсах «Зеленый край! Зеленая планета!», «Живи родник!», «Национальное достояние России»

Как же мы шли к поставленным целям и задачам?! Создали копилку идей и разработали план действий восстановления Лысовского родника. Совместно с объединением «Декоратор» и «Мукасолка» изготовили поделки для проведения ярмарки - распродажи, целью которой стало - выручение денежных средств на приобретение инструментов для расчистки родника. Провели интервью с ответственным секретарем районной общественной организации охотников и рыбаков Гончаровым В. Ф.. Провели социологический опрос населения, в ходе которого выяснилось, что 50% респондентов не слышали о Лысовском роднике, 85 % ответили, что был взрыв. За ответами на многие вопросы мы отправились в здание районного краеведческого музея, в районную центральную библиотеку, в здание Архива, где нам удалось найти информацию о взрыве конденсата в районной газете Заря от 20 августа 2005 года. Начались незабываемые путешествия, экспедиции на слияние рек Гумбетка и Б.Юшатырь, на Лысовский родник, который был в плачевном состоянии. Обо всех наших впечатлениях, мы писали совместно с руководителем статьи и заметки в районную газету «Заря» и детскую районную газету «Содружество». И мы были рады тому, что на совете депутатов Октябрьского района глава Администрации Александр Владимирович Самойлов, утвердил программу «Обеспечение питьевой водой жителей Октябрьского района на 2011-2016 годы»

Воспитанники объединения «Юный эколог» активно призывали жителей районного центра не засорять территорию вокруг рек, озер и родников, посредством листовок, результатом данной деятельности стал экологический десант добровольцев и волонтеров Октябрьской СОШ.

Во время наших работ на источнике совместно с объединением «Юный натуралист» были произведены замеры, взяты пробы воды для химического анализа, исследовали почву, изучили растительность и животный мир, результатом всего стало – составление паспорта родника, название которому дано в честь помещика Лысого, проживающего в конце 19 века, который поставил мельницу на реке Б.Юшатырь. К сожалению, за многие годы от мельницы следов не осталось.

А у нашего проекта осталось много реализованных дел - очистили русловую часть от мусора;



- углубили русловую часть родника; - установили вывеску с названием родника;
- в толще глины прорубили лестницу, чтобы обеспечить доступ к роднику;
- отметили местоположение родника на карте Октябрьского района.

МОЯ РОДОСЛОВНАЯ В КОНТЕКСТЕ ИСТОРИИ РОССИЙСКИХ НЕМЦЕВ

Штрошерер Анна Андреевна

Научный руководитель Докучаева Е.Ю.

МОУ СОШ №64, Челябинская область, г.Магнитогорск

Отношения между русским и немецким народами имеют многовековую историю. Приток немцев в Россию начался при княгине Ольге и продолжался на протяжении почти 10 веков. Немцы прочно обосновались в России, и к началу XX века их можно было найти во всех социальных группах: рабочие и служащие, извозчики и грузчики, кустари и предприниматели, учителя и гувернантки, инженеры и архитекторы, врачи и аптекари.

Переход от агрокультурного к урбанистическому обществу, исторические события 1914, 1939, война 1941-1945 годов и современная эпоха индивидуализма, где на первое место выходит понятие «индивид» повлияли на утрату немецких корней. Ощущение потерянности человека в мире, утрата его связей с традициями предков привели нас к их поиску.

Работая над проектом, мы выяснили, что не всегда и не все представители немецкой национальности отказывались от своих корней. В семье обязательно кто-то был, кто держал культуру, традиции, язык. В моей семье таким человеком была прабабушка Штрошерер Альма Карловна.

На основе бесед со старшими членами рода, мы составили немецкую линию родословного древа. Мы использовали линейную горизонтальную схему построения; определили немецких предков, записали семейные предания об их появлении в России в период правления Петра I. В ходе исследования мы нашли самых старых представителей немецкого рода: бабушку и дедушку Альмы Карловны.

Все биографические сведения о своих родственниках, их жизни, быте, традициях сохранила и передала моя прабабушка Штрошерер Альма Карловна. Альма Карловна жила в Советском союзе, что, конечно, не могло не отразиться на ее семье, быте, традициях. Считая Россию своей родиной, Альма Карловна до самой смерти идентифицировала себя с немецким народом. Изучая литературу по теме, историю семьи, мы пришли к выводу, что из отдельных семей складывается история целого народа. На примере семьи Штрошерер можно проследить, как взаимодействовали и обогащались немецкая и русская культуры.

ИСТОРИЯ СЕМЬИ В ИСТОРИИ ШКОЛЫ

Скулкина Ксения Михайловна

Научный руководитель Самонова Елена Викторовна

МБОУ «ООШ № 4», Челябинская область, г. Троицк

«... В наших силах не быть равнодушными к нашему прошлому. Оно наше, в на-



шем общем владении». Эти слова академика Дмитрия Сергеевича Лихачева, одного из самых замечательных наших современников, подчеркивают необычайную актуальность, которую приобретают сегодня проблемы истории, культуры, духовного наследия нашего края.

Приближается столетний юбилей школы номер 4, а это заставляет еще раз пересмотреть всю историю школы от ее основания и до сегодняшнего момента, восстановить неизученные периоды и влияние отдельных личностей на ее развитие. Период работы школы, когда директором была Лидия Спиридоновна Ловтенкова, как раз является этим белым пятном в истории образовательного учреждения. Мало кто знает, как изменилась работа школы в период ее директорства, что семья директора долгое время жила в здании школы и этот момент только положительно сказался на ее развитии. Зная эти очень интересные особенности, мы задали себе вопрос: может ли школа стать родным домом для нескольких поколений одной семьи. Из поставленной гипотезы вытекает цель нашей работы:

Изучить историю развития школы с 1944 по 1970 - й год на примере одной семьи.

Объект исследования: История школы

Предмет исследования: История семьи педагогов в нескольких поколениях.

СЛАВНЫЙ РОД ЛОЛОХОВЫХ

Шадьжева Марем Бекхановна

Научный руководитель Галаева Лейла Исропиловна

ГАОУ Гимназия №1 г.Назрань

Родина бесценная, предков моих край,

К колыбели детства мне прикоснуться дай.

Ты склонилась с бережной лаской надо мной,

Корни жизни радостной – лишь в тебе одной.

Разные народы. Разные судьбы. Пожалуй, ни один народ не подвергался таким тяжким испытаниям, как наш. Но он, благодаря своему непреклонному духу, умел возрождаться и оставаться единым. У каждого из нас своя судьба, свои родовые башни.

Ингушетия - бриллиант в жемчужном ожерелье Кавказа. Ингушей на земле около четырехсот тысяч.

Главное в наших людях – непоколебимый стержень, слово чести, благородство и мужество.

Наша родовая башня Лолохоевых - сохранилась в селении Лялах. Это очень древний исторический памятник. Тысячелетиями ингуши - люди «эздеда», жили в 5-6 этажных каменных башнях, подобно горным орлам; носили одежду, которая гармонировала с их духом. Гордым свободолюбивым, и которую не отказались бы носить могущественные правители любого государства.

«Величие народа вовсе не измеряется его численностью, подобно тому, как величие человека не измеряется его ростом» - так сказал классик французской литературы Виктор Гюго. Эти слова применимы к нашим предкам. Они оставили после себя на земле хороший след. Они были «эздий нах», т.е. благородными и достойными людьми.



ПРОЕКТ ЭКСКУРСИИ - КОПОРСКАЯ КРЕПОСТЬ - УНИКАЛЬНЫЙ ОБЪЕКТ РУССКОГО ВОЕННО-ОБОРОНИТЕЛЬНОГО ЗОДЧЕСТВА

Шавкина Зоя Сергеевна

Научный руководитель Шишковская Татьяна Валерьевна

*Муниципальное бюджетное образовательное учреждение дополнительного
образования детей «Дом детского творчества», Ленинградская область, г.
Сосновый Бор*

«Без прошлого нет будущего»

В. Путин

В настоящее время повышенное внимание в работе с детьми и молодёжью уделяется патриотическому воспитанию. «Человек, не знающий истории своего края, не может быть истинным патриотом своей Родины». Сохранять память о тех временах, возвращать их из забвения - одна из важнейших задач современного поколения.

Традиции Древней Руси прослеживаются в литературных источниках, письменном и устном фольклоре. Немаловажную роль играют и архитектурные памятники. Но время безжалостно относится ко многим ценностям. Всё меньше и меньше остаётся архитектурных памятников на территории Ленинградской области – одни разрушаются от времени и бесхозяйственности, другие – от вандализма. Один из них – Копорская крепость. Мошь и беспомощность поражает своим гармоничным сочетанием. Жители и гости города Сосновый Бор всё чаще и чаще включают в свой экскурсионный маршрут посещение крепости. Им хочется приобщиться к далёкому прошлому, познакомиться своих детей с достойным историческим прошлым этого удивительного архитектурного памятника.

Разработка мультимедийного экскурсионного маршрута по Копорской крепости - такую цель поставила я перед собой, когда решила собирать материал об истории крепостных сооружений.

Предполагалось определить и изучить:

1. Географическое положение крепости;
2. Историко-культурную ценность – познакомиться с объектом по литературным и историческим источникам, материалам краеведческих музеев п.Копорье и г.Сосновый Бор;
3. Современное состояние крепостных сооружений - обследовать и описать объект, сделать фотографии, рисунки и план-схему экскурсии.
4. Значение этого памятника русского военно-оборонительного зодчества в патриотическом воспитании настоящего и будущего поколения.

Собирая материал для работы, я прочитала и проанализировала исторические и литературные источники (научные статьи, статьи из периодической печати, справочники-путеводители, материалы архивов краеведческих музеев). Изучение данной литературы способствовало более полному знакомству с историей крепостных сооружений непосредственно на месте во время фотосессии для м/м презентации, где я более полно могла оценить настоящее состояние крепости. Собранный материал стал основой для составления маршрута экскурсии по Копорской крепости. .



ОЗЕРЛАГ: ЛЮДИ И СУДЬБЫ

Окаль Анастасия Алексеевна

Научный руководитель Агапитова Марина Львовна

ОГАОУ СПО БПТ, Иркутская область, г. Братск

На карте Иркутской области много различных названий и наименований. «Вихоревка» - только одно из них. Мы настолько привыкли к ним, что даже не задумываемся над их смыслом и тем более над их происхождением. А ведь у каждого географического названия есть свое начало, своя легенда. Всё начиналось со строительства железной дороги в 1947 году, которая дала жизнь станции, и затем всем службам, необходимым для её эксплуатации. Одновременно на территории станции началось строительство базы лесозаготовок и переработки древесины. Это был печальный период ГУЛАГовского прошлого нашего края, о котором долгое время умалчивалось в «официальной» версии истории города Вихоревка.

Целью исследования является изучение истории рождения города – места массовых репрессий в годы тоталитарного режима в СССР.

В задачи исследования входило не только изучить материал по истории послевоенного периода Иркутской области, но и рассказать о тех людях, которых не сломали сталинские репрессии. Изучив историю области, мы знаем, что начиная с XVII века, шло активное освоение Сибири, и что на берегу таёжной реки был убит в перестрелке с местными жителями Вихор Савин - стрелецкий сотник. С тех пор ту речку стали называть Вихоревой. Унаследовав от погибшего первопроходца его имя, речка не только сохранила его за собой, но и передала название городу.

Что же касается истории советского периода, известно, что почти все «стройки коммунизма» были ни чем другим, как исправительно-трудовыми лагерями. Густая сетка колоний, покрывавшая карту Советского Союза, имела не только политическое, но и экономическое значение. На всех значительных стройках страны принудительные работы были организованы так, чтобы заключенные не зарабатывали ничего, а государство затрачивало минимум средств на их содержание. «Всероссийские ударные молодежные стройки», такие как БАМ – это позже, а сначала политические заключенные, немецкие и японские военнопленные, солдаты и офицеры Советской Армии и даже знаменитая певица Лидия Русланова... Все они, отделённые от уголовников, были переведены в самый крупный лагерь - Озерлаг, на строительство железнодорожной ветки Тайшет-Лена. В Вихоревке и сегодня живут люди, которые были не только очевидцами тех исторических событий, но и жертвами политических репрессий.

12 октября 2012 года, недалеко от школы № 2, в которой я училась, был открыт памятник жертвам политических репрессий. Он поставлен не для украшения нашего города, который до сих пор называют городом политзаключённых. Это ещё одна горькая зарубка на нашей сибирской земле, ещё одно напоминание нашим современникам: история не прощает забывчивым. Десятки лет прошли с тех пор, но появление этого мемориала в нашем городе, где проживает много потомков политзаключённых, ещё раз показало: нет, мы не «иваны, не помнящие родства». Так же как гордая история Великой Отечественной войны 1941–1945 годов, горькая история ГУЛАГа живёт в народной памяти и объединяет людей разных поколений.

Совет ветеранов и инициативная группа продолжают работу по сбору материалов для книги памяти о них. На стене памяти 275 фамилий, остальные ждут восстанов-



ления справедливости: чтобы о них знали и помнили. Это наш гражданский долг.

И мы нашли новые имена в этой давней истории, а помог нам это сделать немец, гражданин Германии, приехавший на экскурсию в город Братск после 60-летнего перерыва. Ему хотелось взглянуть ещё раз на места, где он прошёл суровую жизненную школу не только русского языка: в далёкие 50-е он со своими школьными товарищами был осужден по 58 статье и сослан на 25 лет лагерей в Сибирь! Так Штази оценило деятельность организации Сопротивления в городе Шверине. Их, 17-летних мальчишек и одну девушку, спасло только то, что до 1953 года оставалось немного, но и трёх лет лагерей им хватило на всю оставшуюся жизнь.

Вот эти имена: Дитрих Шопен, Эрика Блудшун, Бобби Стантин, Вольфганг Штраус, Ханс-Йюрген Йенерьян, Эдуард Линдхаммер.

ВАЛЕНТИН ФЕЛИКСОВИЧ ВОЙНО-ЯСЕНЕЦКИЙ – ХИРУРГ, УЧЕНЫЙ, СВЯТОЙ (СЛУЖЕНИЕ НАРОДУ – СЛУЖЕНИЕ ОТЕЧЕСТВУ)

Соболихина Ольга Михайловна

Научный руководитель Герасим Татьяна Анатольевна

*ГОУ СПО ЯО Переславский кинофотохимический колледж, Ярославская область,
г. Переславль-Залесский*

Переславль-Залесский – старинный русский город, ровесник Москвы. Переславль всегда был богат и знаменит. Само название города переводится с древнерусского как «перенявший славу». Выбранная тема заинтересовала меня, я поняла, что история Переслава, его жителей неотъемлема от истории моей страны. Цель моей работы – это универсальный способ усвоения действительности, активизация личной позиции на основе приобретенных знаний. Найденный мною материал о жизни Валентина Феликсовича Войно-Ясенецкого в Переславе, позволил определить значимость человека в жизни общества и государства, и то, что он оставил после себя, имеет большую научную и духовную ценность.

С 1910 по 1917 год в Переславе вел лечебную деятельность земский врач Валентин Феликсович Войно-Ясенецкий. В этот маленький городок Средней России он привез семью в ноябре 1910 года. Войно-Ясенецкий подал прошение на вакантное место главного врача больницы. В переславской больнице было 50 коек, но не было ни электричества, ни рентгеновского аппарата; воду доставлял водовоз с бочкой, а почти ежедневная чистка воючей ямы, заменяющей канализацию, на несколько часов парализовала всю жизнь лечебницы. Больница служила центром медицинской помощи для всего уезда. Так что на приемы к врачу стекались в основном окрестные крестьяне. С приездом нового врача хирургическая деятельность резко активизировалась: общее количество операций за год превысило 400, возросла их сложность. Валентин Феликсович был хирургом многосторонним. Он в то время делал такие операции, которые сейчас могут повторить лишь специалисты шести или семи хирургических специальностей. Городские власти прониклись уважением к врачу и выделили деньги на реконструкцию и развитие больницы. За два-три года были построены новый «заразный барак», двухэтажное здание прачичной и дезинфекционной камеры. Валентин Феликсович, кроме работы в больнице вел прием больных на дому. В 1914 году Валентин Феликсович оперировал не только гражданских больных, но



и военных, в том числе и раненых плененных противника. Он использовал метод регионарной анестезии и на основе приобретённого опыта, приступил к работе над научным трудом «Регионарная анестезия». В 1916 году, живя в Переславле, Валентин Феликсович защитил диссертацию по своей монографии «Регионарная анестезия», куда включены труды и отчеты о деятельности Переславской земской больницы. За это он получил степень доктора медицины. Именно в Переславле он всё чаще начал посещать церковные службы.

В марте 1917 года профессор Войно-Ясенецкий переезжает из Переславля-Залесского в Ташкент. Начался ташкентский период, который был связан с началом первых репрессий, с продолжением научной и медицинской деятельности, с врачеванием больных и глубокой религиозностью Валентина Феликсовича. В мае 1946 года назначен архиепископом Симферопольским и Крымским. В ноябре 1995 года Владыка Лука причислен православной церковью к лику Святых. 19 июля 2002 года в Переславле-Залесском на здании земской больницы, где находилась операционная Войно-Ясенецкого, установлена мемориальная доска. В городской больнице было выделено помещение для часовни Святого Луки.

Заслуженный врач Российской Федерации – Абрам Иосифович Лифшиц уже во второй половине 20-го века продолжил дело Валентина Феликсовича Войно-Ясенецкого в «доме на горе», бывшей земской больнице.

Мы гордимся тем, что Войно-Ясенецкий пусть недолго жил и работал в Переславле, и считаем его своим. Можно предположить, что именно на священной Переславской земле - Земле Русской святости произошёл постепенный переход врача Валентина Феликсовича Войно-Ясенецкого к глубокой православной вере. Нет в русской истории другой такой личности, которая бы соединила в себе два высоких достоинства: помощь ближнему и служение Богу. Не каждому городу выпадает счастье, чтобы врач, работающий на его территории, был причислен к лику Святых, надеюсь, что и в дальнейшем святой Лука не оставит Переславль-Залесский своим покровительством и это скажется как в области здравоохранения, так и духовной жизни города.

ПЕРА – БОГАТЫРЬ - ГЕРОЙ КОМИ – ПЕРМЯЦКОГО ЭПОСА

Бормонтова Ксения Сергеевна

Научный руководитель Климова Татьяна Леонидовна

МОБУ ДОО «ДЮЦ «Радуга» города Кудымкара, Пермский край, Кудымкар

Моя малая родина-город Кудымкар Пермского края. Историю часто воспринимают как набор сухих, безжизненных цифр, дат, фактов. Прикоснуться к ней просто: достаточно пройтись по старым улицам. Вот и мне захотелось прикоснуться к истокам прошлого моего края, к его богатой культуре. Эпос коми-пермяков неисчерпаем: мифы, легенды, сказания, былички, бивальшины. Одним из героев коми-пермяцкого эпоса является Пера – богатырь. Для того, чтобы составить для себя его образ, нужно было многое узнать из литературы, источников Интернета, посетить Краеведческий музей, провести опрос среди жителей города и проанализировать полученную информацию.

Географическая зона исследования: ареалы проживания коми-пермяков, т.е. Коми-Пермяцкий округ. **Объект исследования:** эпос коми-пермяцкого народа.

Предмет исследования: сказания о Пере-богатыре. **Временные рамки:** середина



XIX начало XX века. **Цель:** Исследовать эпос коми – пермяцкого народа, в котором есть упоминание о Пере-богатыре, и применить его образ при изготовлении панно. **Задачи:** собрать и проанализировать информацию по данной теме; провести опрос моих сверстников, с предварительной разработкой анкет-опросников; познакомиться с методами декорирования изделий в ДПИ; найти и описать различные версии образа Перы-богатыря в коми-пермяцкой литературе; ознакомиться с работами современных художников, использующих в них прообраз Перы-богатыря; изготовить панно «Пера-богатырь» методом художественной соломки; **Гипотеза:** Если изучу эпос коми - пермяков о Пере-богатыре, то смогу применить его образ при изготовлении панно.

Вывод по работе: В данной работе изучен коми – пермяцкий эпос, одним из главных героев которого является Пера – богатырь. Исследование позволило определить многообразие коми-пермяцкого эпоса: предания, легенды, сказания, былички и бы-вальщины, сказки, устное творчество. Рассмотрены истоки жизни самого этноса – где и когда он появился, в каких условиях проживал в глубочайшей древности. Кроме того, рассмотрен вопрос о декоративно-прикладном творчестве, что позволило сделать оптимальный выбор его вида при выполнении практической части исследования. В ходе исследования были проведены полевые работы, дважды проводился опрос сверстников в начале и в конце исследования.

На основании результатов данного исследования разработаны и выполнены: декоративное панно «Пера - богатырь» с использованием метода художественной соломки; собран материал по версиям легенд и сказаний о Пере-богатыре; электронная презентация.

Цель исследования достигнута, гипотеза подтверждена. Благодаря поэтапной реализации всех компонентов этой работы мои сверстники смогут использовать данные рекомендации по выполнению панно из соломы.

РОЛЬ ШКОЛЬНЫХ МУЗЕЕВ В ВОСПИТАНИИ И ОБРАЗОВАНИИ ШКОЛЬНИКОВ

Брусницына Анна Витальевна

Научный руководитель Зарубина Любовь Владимировна

МАОУ СОШ № 22, Пермский край, г. Пермь

Одной из важнейших задач современной российской школы является воспитание патриотизма у учащихся, т.е. любовь к Родине, своему народу, уважение и сохранение традиции своей страны, формирование у школьников чувства национального самознания. С этими задачами прекрасно справляется школьный музей.

Понятие «школьный музей» можно трактовать по-разному: это и музей, созданный в школе, и любой другой музей, созданный на общественных началах с активным участием школьников, например в учреждениях дополнительного образования. Мы не можем муниципальный музей назвать школьным, но каждый музей разрабатывает образовательные программы для учащихся, то есть адресован школьникам и интересен для них.

Рассматривая школьный музей как центр музейно-педагогической и краеведческой работы в школе, мы вправе констатировать, что он является уникальной точкой преломления культуры и образования. Поэтому «музейность» обретает здесь новое качество.



Передача социальной памяти, что составляет суть любого музея, осуществляется здесь как бесконечный акт культуротворчества его создателей и «пользователей», к которым относятся руководитель школьного музея, школьный актив, учащиеся школы, педагоги и добровольные помощники.

Итак, музей в школе становится средством творческой самореализации, инициирует лично ориентированное воспитание и образование, является маленьким исследовательским центром, расширяет культурное пространство учащихся. Являясь неформальными учебными подразделениями образовательных школ, музеи школы выступают как своеобразная часть музейной сети страны.

Актуальность темы: сейчас многие школы создают свои музеи. Наша школа не исключение - после празднования 120-летнего юбилея в нашей школе вырос интерес к ее истории, который увеличивается с каждым годом.

Объект исследования: школьные музеи г.Перми

Предмет исследования: разнообразие тематики и форм работы школьных музеев

Цель нашей работы: создание музея школы №22.

Задачи:

- изучить и проанализировать имеющуюся литературу по теме «Создание школьного музея»;
- проанализировать опыт других школ, имеющих музей;
- изучить документы, необходимые для создания школьного музея;
- разработать экскурсию для актового зала, ставшего историческим после создания экспозиции, посвященной истории училища для слепых детей и его основательницы, и подготовить экскурсоводов из числа учащихся для проведения экскурсий;
- сформировать архив музея;
- подготовить классные часы для ознакомления учащихся школы с музеями города;
- провести анкетирование с целью выявления интересов школьников;
- увлечь идеей создания музея школы;
- создать летопись школы.

Методы исследования:

- изучение и анализ опыта создания школьных музеев в г.Перми;
- изучение нормативно-правовой деятельности при создании музея;
- изучение научной литературы по проблеме исследования;
- изучение архивных материалов, научной, научно-популярной литературы и местных СМИ, содержащих сведения о нашей школе;
- беседы, интервьюирование;
- обобщение и анализ полученных материалов.

Новизна работы: роль школьных музеев в культурном пространстве города, в образовании и воспитании школьников. Школа богатая своей историей должна иметь свой музей, непохожий на музеи других школ.

Гипотеза: школьный музей может стать центром школьной жизни.

Практическая значимость исследования: познакомить учащихся с музеями нашего города, историей нашей школы, увлечь их идеей создания школьного музея.



ОРСКАЯ ЯШМА

Денисова Дарья Владимировна

Научный руководитель Каракоскина Наталья Леонидовна

МАОУ СОШ № 22, Пермский край, г. Пермь

Урал – один из интереснейших природных регионов России. Он образовался в результате глобального тектонического процесса взаимодействия двух тектонических плит – Восточно-Европейской и Западно-Сибирской. В ходе встречного движения Европейская плита надвинулась на Западно-Сибирскую, вызвав развитие активных вулканогенных и метаморфических процессов, предопределивших огромное разнообразие месторождений полезных ископаемых.

Западный склон Урала долгое время развивался в режиме морского осадконакопления, поскольку был затоплен водами мирового океана. В настоящее время здесь преобладают полезные ископаемые осадочного происхождения. Наиболее распространенными из них являются: гипсы, мраморы, калийные соли.

Восточный склон Урала представляет собой высокоподнятый крутой склон с выходом древних кристаллических пород магматического происхождения. Для него характерно распространение геологической формации зеленокаменных пород. Это древнейшие метаморфические породы Урала. К ним относятся: серпентиниты, азуриты, листвениты.

В горной части Урала распространены кристаллические горные породы, в состав которых входят граниты, кварц и его производные. Но этими различиями не ограничивается уникальность уральского региона. Она находит наибольшее проявление в южной его части, которая формировалась при попеременном чередовании морского и магматического режимов. Поэтому здесь сформировались уникальные месторождения полезных ископаемых.

Этим летом у меня появилась возможность съездить в Орский район Оренбургской области. Этот район славится своими орскими яшмами, меня заинтересовала эта горная порода, и я решила написать научную работу на эту тему.

Тема работы: изучение Орской яшмы.

Актуальность данного исследования обусловлена тем, что это проявление не является месторождением и практически не изучено геологоразведочными работами.

Предмет исследования: горная порода – яшма.

Цель работы – изучение физико-географической характеристики Орского района на предмет нахождения горной породы – яшмы..

Цель достигается решением следующих **конкретных задач:**

1. Изучение литературы по данной теме.
2. Проведение полевых и поисковых работ Репино-Круторожинского проявления Орского района .
3. Составление лана местности и построение профиля рельефа оврага.
4. Взятие образцов яшмы на местности.
5. Камеральная обработка полевых исследований, интерпретация полученных данных.



ОТЕЧЕСТВЕННАЯ ВОЙНА 1812Г. И ПЕРМСКИЙ КРАЙ

Колесов Валерий Вадимович

Научный руководитель Шепелева Татьяна Алексеевна

МАОУ СОШ №22, Пермский край, г.Пермь

В 2012 году по всей стране прошли мероприятия, посвященные 200-летию Отечественной войны 1812г. Победа русского народа над Наполеоном, который считался величайшим военным гением Европы, поразила воображение современников и поныне волнует потомков.

Цель исследования : определение роли жителей Пермской губернии в победе Отечественной войны 1812 года

Задачи : ознакомиться с литературой по данной теме ; проследить путь 101–го Пермского полка; рассмотреть вклад Пермской губернии и пермяков в победу Отечественной войны 1812 г., используя архивные документы; ознакомиться с воспоминаниями современников о пребывании пленных французов на территории Пермской губернии ;

Выводы: Пермская губерния не стала ареной боевых действий, но многие ее жители принимали в них участие. Ф. А. Прядильщиков в своей летописи г. Перми отмечает высокий патриотизм жителей губернии. Значительный вклад в победу над врагом внесла промышленность Пермской губернии. На Урале в годы войны действовало 28 казенных, 118 чугуно-литейных заводов, которые давали 80% всего черного металла от общего производства в России. Из них 30 заводов выполняли военные заказы. В годы войны в Прикамье располагались госпитали для раненых бойцов. На Урале началось добровольческое движение. Свои скромные добровольные взносы делали непременно работники, мастеровые и приписные крестьяне. Почти каждый из них отдавал на защиту отечества по 25-50 копеек, а иные 1-5 рублей. 21 августа 1812 г. Пермское губернское правление приняло постановление о проведении рекрутского набора. На Бородинском же поле сражались рекруты, собранные в Прикамье с 1787 по 1811 г. В российскую армию в период 1812-1814 годов входило несколько уральских полков, и из них наиболее известны Екатеринбургский пехотный полк, Уральский и Пермский полки. 4-тый Егерский полк был преобразован в 101-й Пермский пехотный полк. Он самоотверженно защищал Смоленск, о чем свидетельствует мемориальная доска, установленная к 100-летию Отечественной войны 1812г. Не стоит забывать тех, кто защищал нашу Родину 200 лет тому назад. А это А.А. Глушков, Н.И. Трухин и Н.А. Теплов, И.И.Огарев, А.А.Богуславский, П.А.Строганов, и многие другие славные герои, которые были связаны с нашим краем. В ознаменование победы России над войсками Наполеона на средства графа Г.А. Строганова возводится Николаевская (Никольская) церковь в Усолье, которую можно считать первым российским памятником героям войны 1812г.



СУДЬБА ЧЕЛОВЕКА В СУДЬБЕ СТРАНЫ

Коротаева Анна Алексеевна

Научный руководитель Шепелева Татьяна Алексеевна

МАОУ СОШ №22, Пермский край, г.Пермь

Для каждого человека самая близкая история – это жизнь его семьи. У каждой семьи она особенная, но всегда тесно переплетенная с историей всей страны, своего края. В Мотовилихинском районе города Перми есть небольшая тенистая улица Лебедева, названная в честь моего прадедушки. Кем же был В.Н.Лебедев? На этот вопрос я нашла ответ в официальной энциклопедии: Герой Социалистического труда, кавалер трех орденов Ленина, орденов Октябрьской Революции, Трудового Красного Знамени, Красной Звезды и «Знак Почета», бессменный руководитель Пермского машиностроительного завода имени В.И.Ленина в течении почти 24 лет, почетный гражданин Перми.

Цель моего исследования выяснить как исторические процессы, проходившие в нашей стране, повлияли на историю моей семьи, моего прадеда В.Н. Лебедева, какой след он оставил в истории моего города Перми и страны.

Задачи: Ознакомится с историей семьи, изучить его роль в развитии города, страны.

Выводы: В 1932 году В.Н.Лебедев был направлен на работу металлургом на Мотовилихинский завод г.Перми (завод №172). Наступил период индустриализации края. Лебедев В.Н. был участником пуска нового мартена, создания первых советских экскаваторов и драг для золотодобывающей промышленности. С июня 1941-го по май 1945-го года Мотовилихинский завод дал фронту 48 600 орудий. Они были сработаны из металла, выплавленного в собственных мартенах и прокатанного на собственных станах. С 1949 года он был назначен заместителем директора по металлургии. А в апреле 1952 года Виктор Лебедев возглавил завод. Четверть века он руководил Пермским машиностроительным заводом им. В. И. Ленина. Его называли промышленным генералом. Пермь проторила свою собственную дорожку во Вселенную: практически вся программа «Интеркосмос» делалась в нашем городе. Не обошелся без мотовилихинцев и подвиг Юрия Гагарина. С именем моего прадеда связано развитие социальной сферы района: построен Дворец культуры, Дворец спорта, создана хоккейная команда «Молот», целый жилой микрорайон для работников завода. Для меня эта работа показалось очень интересной, я нашла совершенно различные материалы, в которых говорится о прадеде: книги, фильмы, сайты, воспоминания близких людей. На удивление, все вспоминают о нем только хорошее, все любили и уважали его, прежде всего, как человека, а не как начальника. Можно сказать, что как Урал был опорой для страны, так и мой прадедушка В.Н.Лебедев долгие годы был опорой для многих своих современников.



ЗУБЫ МАМОНТОВ, НАЙДЕННЫЕ НА ГОРЕ ХАРААБАЙ

Николаев Василий Иннокентьевич

Научный руководитель Кычкина Оксана Ивановна

*МБОУ Вилюйская СОШ № 3 им. Героя Н.С. Степанова», Республика Саха,
г. Вилюйск*

Мамонты (лат. Mammuthus) — вымерший род млекопитающих из семейства слоновых, живший в четвертичном периоде. Достигали высоты 5,5 метров и массы тела 10-12 тонн. Таким образом, мамонты были в два раза тяжелее самых крупных современных наземных млекопитающих — африканских слонов.

Русское слово «мамонт» предположительно происходит от мансийского «манг онт» — «земляной рог» (есть и другие этимологии) и сближено с христианским именем Мамант, др.-русс. «Мамонт», которое по-гречески значит «материнский», «сосущий материнскую грудь», от позднего диалекта («мамма») — «мать». Из русского языка слово попало во многие европейские языки, в частности в английский (в форме Mammoth).

Мамонты появились в плейстоцене и жили 4,8 млн. - 4500 лет назад в Европе, Азии, Африке и Северной Америке. Найдены многочисленные кости мамонтов в стоянках древнего человека каменного века; обнаружены также рисунки и скульптуры мамонтов, сделанные доисторическим человеком. В Сибири и на Аляске известны случаи нахождения трупов мамонтов, сохранившихся благодаря пребыванию их в толще многолетней мерзлоты. Основные виды мамонтов по размерам не превосходили современных слонов, но при этом североамериканский подвид *Mammuthus imperator* достигал высоты 5 метров и массы 12 тонн, а карликовые виды *Mammuthus exilis* и *Mammuthus lamarmorae* не превышали 2 метра в высоту и были массой до 900 кг, обладали более массивным туловищем, более короткими ногами, длинной шерстью и длинными изогнутыми бивнями; последние могли служить мамонту для добывания пищи в зимнее время из-под снега. Коренные зубы мамонта с многочисленными тонкими дентино-эмалевыми пластинами были хорошо приспособлены для пережёвывания грубого растительного корма.

Актуальность работы: На территории Якутии с давних времен находят кости давно вымерших животных. Изучение нами остатков мамонтовой фауны дает возможность глубокого изучения геологической истории родного края.

Проблема: Летом рыбаки и отдыхающие на берегу реки Вилюй находят фрагменты костей ископаемых животных и используют их не по назначению. От незнания ценности этих находок.

Цель: Изучение найденных костей ископаемых животных мамонтовой фауны, особенно мамонтов.

Задачи:

- Участие в экспедициях для школьников и провести поисково-исследовательскую работу;
- изучение научно-популярной литературы об ископаемых животных Якутии.
- описание и классификация археологических находок экспедиции.

Методы исследования :

- сравнительно-исследовательский метод;
- метод датировки по аналогиям.

Объектом изучения являются горы на берегах реки Вилюй, а **предметом** являются



кости ископаемых животных.

Практическая значимость работы: Практическая значимость работы заключается в том, что нашу работу можно использовать как основу для дальнейшего исследования школьниками гор реки Виллой, а находки экспедиции можно использовать на уроках истории, географии, геологии, занятиях по краеведению, как наглядный краеведческий материал.

РАЗРАБОТКА ПУТЕВОДИТЕЛЯ «ТАЙНЫЕ ИСТОРИИ ПОСЕЛКА ИНОЗЕМЦЕВО»

Орлян Евгения Аргамовна, Звягинцева Александра Александровна

Научный руководитель Краснокутская Лидия Ивановна

*Филиал ГБОУ ВПО СГПИ, Ставропольский край, г. Железноводск,
пос. Иноземцево*

Актуальность и обоснование темы. Одним из важных атрибутов в современном туристском бизнесе является путеводитель, который выступает и как агент и как туроператор для путешественников в печатной продукции. К тому же служит основным звеном в маркетинге курортов.

Местные путеводители дают широкую возможность в туристской деятельности на Кавказских Минеральных Водах (далее КМВ). Они разъясняют неисчерпаемую возможность лечебной местности, что делает её привлекательной, и способствуют развитию в условиях жесткой конкуренции с зарубежными курортами.

Очевиден и неоспорим вдохновенный смыслообразующий образ Кавказа, опирающегося на кавминводские реалии. От поколения к поколению почитатели великих русских поэтов, писателей, художников мечтают посетить Пушкинские, Лермонтовские, Толстовские, Ярошенковские места на Кавминводах.

Памятники истории и культуры приобретают особую значимость как объекты туризма. Именно памятники, связанные с именами великих людей России придают неповторимость той или иной местности и являются бесценными свидетельствами нашей российской национальной культуры, святынями русской земли, через которые мы призваны воспитывать национальную гордость российских граждан.

Культурное наследие каждого народа – это отражение тысячи и одной грани его гения и таинства преемственности, объединяющего всё, что создано им на протяжении двух веков, и всё, что он воплотит в будущее. Что касается природного наследия, то оно дополняет культурное, сливаясь с ним в единое целое.

Чтобы повысить популярность уникального места в России, необходимо привлечь посетителей в регион КМВ. Но главным условием рекреационного туризма является доступность информации о достопримечательностях, как природных, так и культурных.

Визитной карточкой любого региона является путеводитель. Современное его понятие трактуется так: «Путеводитель – краткое справочное издание с описанием географических, историко-художественных и других сведений о стране, городе, местных достопримечательностях, путях сообщения и т.п., предназначенное, главным образом, туристам».

За двухсотлетнюю историю КМВ таких справочников вышло большое количество. Их выпускали: дирекция Вод, контрагенты курортов, Кавказское Горное Общество,



отдельные частные лица, энтузиасты, глубоко болеющие за развитие курортной местности, ратующие за доступность уникального лечебного уголка России для большего числа людей. Однако несмотря на то, что колония Каррас была одним из посещаемых мест туристами, но специального путеводителя по его достопримечательностям никогда не было.

Отсутствие являлось и является сдерживающим фактором в маркетинге историко-культурного наследия отдельно взятого поселения Шотландской колонии Каррас.

Памятники истории и культуры приобретают особую значимость как объекты туризма. Именно памятники, связанные с именами великих людей России придают неповторимость той или иной местности и являются бесценными свидетельствами нашей российской национальной культуры, святынями русской земли, через которые мы призваны воспитывать национальную гордость российских граждан.

СОЗДАНИЕ ВИРТУАЛЬНОГО МУЗЕЯ ДЛЯ ШКОЛЬНИКОВ

Меньшикова Юлия Петровна, Ширяев Максим Алексеевич

Научный руководитель Фисенко Ирина Николаевна

МБОУ «Гуманитарно-юридический лицей № 86», Удмуртская Республика, г.Ижевск

Для современного подростка виртуальность – это явление постоянное и очень привлекательное. С другой стороны, музейное пространство в XXI в. стало именно той сферой, в которой наблюдается творческий подход к использованию цифровых технологий. Неудивительно, что появление виртуальных музеев явилось интересным событием в жизни прежде всего школьников. **Объект исследования:** виртуальный краеведческий музей «Ижевск от А до Я» **Предмет исследования:** мультимедийные возможности экспозиции виртуального краеведческого музея «Ижевск от А до Я». **Гипотеза исследования:** виртуальный музей объектов культурного наследия города Ижевска – эффективный элемент патриотического воспитания школьников.

Цель исследовательской работы: создание виртуального музея для школьников.

Задачи: 1. Рассмотреть особенности существования виртуального музея в наши дни, его технические, воспитательные и образовательные возможности. 2. Определить отношение школьников и учителей 1-11 классов МБОУ «ГЮЛ № 86» к перспективе создания виртуального музея. 3. Создать музей по законам музейного проектирования. 4. Провести анкетирование среди школьников 1-11 классов с целью выявления возможности включения потенциальных пользователей в деятельность музея. В работе нами были использованы **теоретические методы** исследования (изучение и анализ литературы по теме, систематизация материала в каталог); **эмпирические** (интервьюирование, создание проекта, опрос по собственным анкетам). **Обзор литературы,** которую мы выполнили, показал: а) виртуальный музей – современный и удобный способ применения Интернет-технологий, легкий и увлекательный доступ к полезной и нужной информации; б) так называемая «музейная виртуальная педагогика» очень большое внимание уделяет краеведческим проектам, полагая, что уровень культуры современных школьников нуждается в коррекции. **Опрос учащихся** (более 1000 человек) нашего лицея показал: интерес к родному краю, городу, о котором с уверенностью говорят ученики нашей школы, парадоксальным образом сочетается с достаточно низким уровнем знаний учащихся об объектах культурного наследия на-



шего города. Мы создали современный универсальный проект виртуального музея. И первая экспозиция данного музея – краеведческая «Ижевск от А до Я». Это музей объектов культурного наследия города Ижевска, оригинальный и виртуальный. В основу концепции краеведческой экспозиции мы решили заложить понятие «историческая память», которая, по мнению академика Д.С.Лихачева, лежит в основе патриотизма. Наш музей, в первую очередь, должен восполнить пробелы знаний учащихся об объектах культурного наследия нашего города, во-вторых, в увлекательной форме, используя мультимедийность, рассказать о красоте родного края, о талантливых людях города Оружейника. Мы разработали свой словарь объектов культурного наследия нашего города (10-федерального значения и 180 – республиканского), который является научной базой данной экспозиции. В ходе создания виртуального музея мы уточнили свою гипотезу и пришли к выводу: виртуальный музей объектов культурного наследия города Ижевска – эффективный элемент патриотического воспитания школьников при условии научности, открытости, доступности и мультимедийности.

ИСТОРИЯ РОДНОГО КРАЯ В ЕГО НАЗВАНИЯХ (ТОПОНИМЫ И ГИДРОНИМЫ ЗАРАЙСКОГО КРАЯ)

Тюняева Мария Михайловна

Научный руководитель Фролова Ольга Валентиновна

ГБОУ ЗПК имени В.В.Виноградова, Московской области

Как у человека есть имя, так и у каждого города, у каждой маленькой деревушки или речки есть своё название, и даётся оно не случайно, это не просто сочетание звуков.

В названиях населённых пунктов угадывается их история, их судьба. Они могут поведать о занятиях и быте наших предков, о традициях, о природе края, зачастую, изменившейся за сотни лет до неузнаваемости, и о многом другом. И хотя по географическим названиям нельзя представить всей картины прошлого, которое в названиях отражается лишь в виде отдельных фрагментов, но очень полезно и просто необходимо нам, сегодняшним, приблизить к себе ускользающее время, стать хотя бы на шаг ближе к далёкой истории родного края, почувствовать её (истории) дыхание.

На первый взгляд кажется, что объяснить можно любое, даже самое сложное и непонятное географическое название. Но язык народа не является чем-то застывшим, он изменяется, развивается, одни слова исчезают совсем, другие меняют свой смысл. Поэтому трудно бывает найти объяснение имени той или иной речки, села, города. Но именно благодаря названиям – топонимам в наши дни звучат вышедшие из употребления, давно забытые слова родного языка, слова чужих и даже исчезнувших, «мёртвых» языков. За каждым словом стоят удивительные истории, часто легенды, а иногда и курьёзы.

Наука, занимающаяся изучением географических названий, называется топонимикой от греческих слов *topos* – «место» и *онима* – «имя».

Каждому из нас судьбою определено место, где мы рождаемся, живем, трудимся. Мы связаны с этим местом кровными узами, которые не может разорвать даже время. Родная земля крепко держит нас, а в разлуке зовет. Поэтому желание больше узнать об истории и географии своей малой Родины не удивительно.

Этот интерес, глубоко патриотичный по своему существу, в значительной мере



удовлетворяет топонимика. Объясняя происхождение названий городов и деревень, рек и гор, болот и лесов, она дает возможность узнать прошлое и настоящее своей местности, особенности ее природы, населения, хозяйства.

Память о прошлом бережно хранят имена родных деревень и городов, милые названия рек и лесов. Они уводят нас в глубь истории, приоткрывают завесу, скрывающую страницы жизни наших предков. Топонимы и гидронимы – это неиссякаемая сокровищница, которая никогда не оскудеет, стоит лишь повнимательнее вдуматься и вслушаться в эти названия.

ПОЧЁТНЫЙ ГРАЖДАНИН ГОРОДА ТРОИЦКА – ЛАЗАРЕНКО ВИКТОР НИКОЛАЕВИЧ

Зотова Елизавета Николаевна

Научный руководитель Марар Ирина Ивановна

МБОУ «ООШ № 4», Челябинская область, г. Троицк

Троицк относится к числу старинных и красивейших городов России.

Наибольшего расцвета в своём развитии г. Троицк достиг в 70-80-е гг. XX века. Город вышел в число крупных не только промышленных, но и культурных, образовательных, научных центров Южного Урала. За этим стоит созидательный труд людей, объединённых высоким чувством патриотизма за свою Родину. Прогуливаясь по улицам г. Троицка, самого солнечного города России, оберегаемого семью православными храмами, ловишь себя на мысли о том, что, быть может, неслучайно в самом солнечном городе России вот уже более 80 лет располагается ещё один храм- ХРАМ НАУКИ, ВОСПИТАНИЯ И ОБРАЗОВАНИЯ, под сводами которого всегда царит атмосфера доброты, интеллигентности, разума и веры в будущее! И имя ему - Уральская государственная академия ветеринарной медицины! Большую роль в становлении академии, развитии высшего профессионального образования и науки в г. Троицке сыграл доктор сельскохозяйственных наук, профессор, заслуженный деятель науки Российской Федерации, почётный работник высшего профессионального образования Российской Федерации, академик РАЕ, член корреспондент АЕ, Ветеран труда, Почётный гражданин города Троицка Виктор Николаевич Лазаренко.

Цель работы:

- изучить жизнь замечательного человека – Почетного гражданина города Троицка Виктора Николаевича Лазаренко
- определить вклад открытий В.Н.Лазаренко в развитие сельского хозяйства Южного Урала

Задачи работы:

- изучить и обобщить материалы, найденные в различных информационных источниках.
- научиться классифицировать информацию, выделять главное, самостоятельно делать выводы.
- развивать умение пользоваться справочной литературой, вести беседу с людьми, умение донести информацию до слушателей, побудить в них интерес к изучению родного края.

Объектом нашей работы является доктор сельскохозяйственных наук, про-



фессор, заслуженный деятель науки Российской Федерации, почётный работник высшего профессионального образования Российской Федерации, академик РАЕ, член корреспондент АЕ, Ветеран труда, Почётный гражданин города Троицка Виктор Николаевич Лазаренко.

Предметом стала его научная и общественная деятельность.

Актуальность: В.Н.Лазаренко провёл огромную работу для развития высшего профессионального образования в г. Троицке, также будучи Народным депутатом СССР и для процветания нашего города. Виктор Николаевич является примером патриотизма, верности своей профессии и своего дела, для молодых коллег и студентов, для жителей г. Троицка

Методы исследования:

- - сбор и обработка материалов,
- - анализ полученных сведений,
- - интервью,
- - выводы.

Информация, представленная в работе, является итогом бесед, встреч, проведённых с Виктором Николаевичем Лазаренко

Тяготение к молодёжи, способность уважать её интересы, мудрая снисходительность к её ошибкам — это свойства незаурядной природы, это признак молодости души — ощущение, которое доступно далеко не всем. Таким людям многое дано, поэтому они так щедро отдают себя другим.

Виктор Николаевич родился в самом начале января, месяце, который можно назвать утром года. Наверное, поэтому он любит зимой купаться в ледяной проруби, летом — пройтись, босиком по утренней росе, в любое время года с удовольствием и радостью занимается верховой ездой на лошади. А его самого хочется назвать утренним человеком, как ему в любое время дня и года свойственны утренняя энергия, свежесть, живость и острота мыслей и чувств — неперенные условия делового человека, у которого ещё многое впереди.

НЕ ДАДИМ УМЕРЕТЬ ЛЕГЕНДАМ!

Валиева Эльмира Римовна

Научный руководитель Сергеева Лидия Александровна

МАОУ СОШ №12, Челябинская область, г. Бакал

1. Шиханов у нас на Урале много, но такой красивой, как наша скала Шихан, такой чудо-скалы больше нигде не найти.

2. В «Энциклопедии Саткинского района» Шихан описывается как «геолого-геоморфологическое явление природы». «Название «Шихан» — в переводе с тюркского на русский — остроконечная возвышенность, бугор, гребень высоких гор». Северная часть Шихана отвесная (в 1970-х гг. здесь проводили тренировки альпинисты).

3. В разные годы Шихан посещали Д. И. Менделеев; академики А. Е. Ферсман, А. Н. Заварицкий, Д. В. Наливкин, инженер-геолог М.И. Гарань. В 1906 в московской фотографии Шерера в числе почтовых открыток, посвящённых Транссибирской железнодорожной магистрали, вышла одна с видом Шихана. Интерес к Шихану может



быть объяснён его необыкновенной красотой и «многоликостью».

4. В произведениях художественной, научной и публицистической литературы: Н. Глебова «Даниил Кайгородов», Н. Погодина «Дом с золотой крышей», А. Флеровского «Землеведение», А.А. Малахова «Каменные документы» приводятся подробные описания красавца Шихана. В рукописи П.В. Огаркова «Крепостной Бакал» есть намёки и на его своеобразное «волшебство».

5. В четырёх легендах Шихан представляется нам, в основном, как жертва борьбы то со змеем, то с драконом, то с горами, влюблёнными в него. У меня тоже родилась своя легенда о Шихане.

6. В стихотворениях местных поэтов Шихан представлен как прекрасное явление природы, которым можно любоваться и вместе с тем отвечать на его нужды, равно как и приходить к нему, доверяя свои тайны. Есть у меня и своё стихотворное видение Шихана.

7. Вместе с тем и в стихах, и в прозе Шихан является свидетелем и памятником истории, начиная с событий начала XX века, описанных в стихотворении С. Слепёнова и в повести А. Шмакова «Азиат».

8. В многочисленных фотографиях Шихан являет многие свои тайны. Кроме того, хранящиеся в Саткинском краеведческом музее фотографии позволили нам сделать вывод о том, что Шихан меняет своё обличье, что со временем он становится ниже «ростом» (примерно за сто лет)...

9. В конце работы сконцентрировано внимание на фактах угроз Шихану: изменяют его и могут привести к гибели горные работы, производимые вокруг Шихана и под ним; изменяют его и естественные условия: влияние ветров, воды, температуры воздуха и даже растительности на скале, умиляющей нас.

10. Вывод работы: Шихан, насколько это во власти человека, надо спасти, потому что он для населения является чем-то вроде святилища: «Как в детстве к вам приду, святые горы, колено преклоняя перед тобой, Шихан!» (Б. Смышляев).

Тезисы

Минуло 68 лет, как отгремели залпы Великой Отечественной войны, всё меньше остаётся её участников и свидетелей славы советского оружия. Путь к победе длиной в четыре года был трудным, часто трагическим, обильно политым кровью и потом миллионов людей.

Живущие сегодня народы нашей страны склоняются в низком поклоне перед участниками ратных сражений: живыми и павшими на полях сражений, восхищаются стойкостью фронтовиков и выносливостью людей тыла, особенно женщин и детей.

Для поддержания оборонного фонда страны, много уделялось внимания золотодобыче, наши золоторудные месторождения стали одними из главных поставщиков металла. Стране нужно было расплачиваться за продовольствие, станки рельсы, авиационный бензин, который поставляли нам наши союзники. Расплачивались золотом. В преддверии 68-ей годовщины Победы в Великой Отечественной Войне ветераны еще раз смогут вспомнить, как все было, а молодое поколение узнать, как это было.



ИЗУЧЕНИЕ, СИСТЕМАТИКА И АНАЛИЗ ТОПОНИМОВ КОВРОВСКОГО РАЙОНА ВЛАДИМИРСКОЙ ОБЛАСТИ

Воробьёва Мария Сергеевна

Научный руководитель Голубев Владимир Ильич

МБОУ СОШ № 5, Владимирская область, г. Ковров

Цель работы — изучить, систематизировать и произвести анализ топонимов Ковровского района Владимирской области. **Задачи:** 1. Провести инвентаризацию топонимов района. 2. Произвести исторический, лингвистический, фонетический, стратиграфический, физико-географический анализы топонимов района. 3. Установить связь топонимов района с историей, населением, хозяйственной деятельностью, природой Ковровского района и Владимирской области. 4. Сравнить топонимы Ковровского района с топонимами Владимирской области и Волго-Окского междуречья для доказательства общности условий их происхождения. Была выдвинута **гипотеза:** если история, население, природа Ковровского района тесно связаны с Владимирской областью и Волго-Окским междуречьем, то на этих территориях можно обнаружить схожие топонимы, установить общность их формирования, происхождения и развития.

Практическое значение. Полученные данные топонимических исследований могут быть использованы краеведами, работниками краеведческих музеев, экскурсионных бюро, учителями истории, географии, литературы, а также специалистами, проводящими топонимические исследования. **Объект исследования** – топонимы Ковровского района Владимирской области. **Актуальность работы.** Подробно топонимы Ковровского района ранее не изучались.

Опираясь на методики топонимических исследований, предложенные Э. М. Мурзаевым, Л. А. Трубе, анализ географических названий осуществляла по следующему плану: 1. исторический и хронологический анализ; 2. лингвистический анализ; 3. фонетический анализ; 4. стратиграфический анализ; 5. физико-географический анализ; 6. сравнительный анализ

Проведённые исследования помогли мне: получить новые знания по топонимике, ономастике, истории и географии родного края. Разобраться в методиках топонимических исследований, которые я использовала в данной работе. Классифицировать и анализировать топонимы, объяснять их этимологию и доказывать этиологию происхождения. Производить сравнительный анализ и устанавливать взаимосвязь и этимологическое сходство топонимов Ковровского района, Владимирской области и Волго-Окского междуречья. **Анализ топонимов Ковровского района показал.** В Ковровском районе насчитывается 162 населённых пунктов: город Ковров, посёлок городского типа Мелехово, а также 17 посёлков, 17 сёл, 125 деревень, 1 разъезд, а также 69 урочищ, 18 рек, 35 озёр, 3 болота, 3 оврага, 3 погоста. Топонимия Ковровского района неразрывно связана с топонимией Владимирской области и Волго-Окского междуречья. Это проявляется в сходстве и общности формирования и развития географических названий, что подтверждает выдвинутую гипотезу. Географические названия района неразрывно связаны с историческими событиями, произошедшими на территории нашего края, с народами его населявшими, хозяйственной деятельностью, особенностью природы, развитием русского языка. Доминирующими среди географических названий населённых пунктов и урочищ являются антропонимы, есть топонимы, связанные с историей, хозяйственной деятельностью, особенностью



природы нашего района и Владимирской области. Стратиграфический анализ показал, что самыми древними названиями на территории Ковровского района являются финно-угорские (реки и озёра), далее возникли славянские и древнерусские, а потом и русские топонимы, встречаются также тюркские. **Мои пожелания и планы:** Продолжить топонимические исследования на территории Ковровского района и сопредельных территорий. Для доказательства этимологии и этиологии происхождения географических названий произвести: а) исторические исследования (работа с историческими документами, картами); б) географические исследования (исследование местности и географические карт). Изучить микротопонимы нашей местности и топонимии улиц города Ковров. Составить топонимический словарь географических названий Ковровского района. Мною составлен «Топонимический словарь урочищ Ковровского района» (69 названий).

ПОЭТИЧЕСКИЙ ОБРАЗ ПРОВИНЦИАЛЬНОГО КОВРОВА В НАЧАЛЕ XX ВЕКА (ПО СТИХОТВОРЕНИЮ «КОВРОВ» ПОЭТА И.Е.ГРУЗДЕВА)

Шараева Валерия Павловна

Научный руководитель Черникова Натела Валентиновна

МБОУ СОШ № 24, Владимирская область г.Ковров

Нельзя жить в настоящем, не зная прошлого. Мы живем в удивительной стране с многовековой историей и богатым культурным наследием. Наш город является ярким представителем развития русской самобытности и культуры. Стихотворение «Ковров» Ефима Ивановича Груздева - настоящая краткая энциклопедия прошлого нашего города. Перед читателями открывается панорама дореволюционного провинциального города. Мы видим Клязьму, несущую свои воды в Волгу, «...четыре Божьих храма среди улиц и домов, высокий дом – Управа... , Бассейн на Московской..., хлебные сараи..., торговые ряды». Читатели видят людей, спешащих на фабрику купца Треумова, мастерские, где «готовят паровозы». Словом, атмосфера исторического Коврова пронизывает все стихотворение. «Город есть книга, в коей всякая улица занимает страницу» (М.П.Погодин).

Цель исследовательского проекта: изучить историю своего города через изучение истории отдельных зданий, улиц, описанных в стихотворении Е.И.Груздева.

Современному жителю Коврова трудно представить, что когда-то на берегу реки Клязьмы располагалась большая пристань, где швартовались пароходы, баржи и мелкие суденышки. Столетие назад Клязьма жила активной трудовой жизнью.

Большое влияние на различные стороны городской и уездной жизни оказывала Русская Православная Церковь. В прошедшие века буквально каждый житель Ковровского края являлся истинно верующим. Храм выступал не только молитвенным зданием, он был центром местной общественной жизни. В церкви оглашались Высочайшие манифесты и распоряжения властей, в церковной ограде проходили приходские сходы, там жители соседних селений общались друг с другом. В храме все были равны перед Богом, независимо от сословия и состояния.

В 1864 г. в результате реформ Александра II на местах были созданы органы местного самоуправления, но только через 20 лет своей деятельности Ковровское земство могло позволить себе постройку собственного отдельного здания или «земского дома»,



как чаще всего это строение именовалось в документах.

Одним из старейших предприятий города является фабрика имени Н. С. Абельмана (ныне — АО «Ковровский текстиль»). До 1917 г. эта фабрика принадлежала купцу Треумову, одному из богатых жителей Коврова.

В каждом городе существовала улица, по которой шел тракт на Москву. Называлась обычно такая улица Московской. Такая улица была и в нашем городе.

В 1861 г. главное общество российских железных дорог и Ковровская городская дума заключили соглашение о продаже принадлежавшего городу земельного участка под Центральные железнодорожные ремонтные мастерские при станции Ковров-1. «Центральные мастерские» решено было строить в полуверсте от Коврова на берегу реки Клязьмы.

Ковров стал крупным промышленным центром после того, как через него прошла железнодорожная магистраль Москва - Нижний Новгород. Первый поезд проследовал через станцию «Ковров 1» 2 августа 1862 года. В период между 1862 и 1864 годами было построено здание вокзала по типовому проекту того времени.

У каждого человека есть история жизни – биография. Он учится, развивается, взрослеет и мудреет. Даже за один год с ним происходит много изменений, а уж за несколько лет и подавно. Точно так же есть биография и у каждого города. Только в отличие от человеческой жизни она продолжается не несколько десятков, а сотни лет. Это и есть история. Она складывается из бесчисленных фактов, событий, судеб нескольких поколений. Собранная информация помогла мне больше узнать об истории родного города, лучше понять уклад жизни жителей Коврова начала века и дала толчок к новым работам, связанным с историей моего города.

ПУТЬ К ДУШЕ ЛЕЖИТ ЧЕРЕЗ ИСКУССТВО

Кострикова Анастасия Андреевна

Научный руководитель Гордеева Светлана Александровна

МБОУ СОШ № 14, Владимирская область, г. Ковров

Юрий Эросович Кузнецов родился 18 августа 1948 года в городе Коврове Владимирской области, в семье художника Эроса Васильевича Кузнецова (1924-1989гг.) и Клавдии Васильевны Боголюбовой (1923-2005 гг.), происходившей из рода священников. Умер 10 октября 2012 года.

Ю. Кузнецов занимался художественно- оформительской деятельностью, параллельно изучая историю и технологию иконописи.

Познакомившись с его жизнью поближе, я поняла, что каждый человек наделён талантом, но не каждый может в себе его раскрыть. Писать иконы - это Божий дар. 17 лет Юрий Эросович писал иконы, тем самым леча души простых смертных. Как сказал отец Дионисий Кузнецову:

«Твои иконы - проводник между прошлым и будущим». Люди покупают иконы в церквях и ничего от них не ждут. От икон Юрия Эросовича всегда чего-то ждут. Здесь самое главное - вера. Человек начинает верить с такой силой, что получается то, во что он верит. Икона – как толчок, некий проводник к другой жизни.

Свою первую икону – «Воздвижение Честного Животворящего Креста Господня» Юрий Эросович написал в 46 лет, после того, как чудом выжил в автомобильной



катастрофе.

За семнадцать лет Юрием Кузнецовым написано более 1300 икон и 23 складня. Около 200 икон размером более 1,00 x 0,75 м.

Иконы Ю.Э.Кузнецова находятся в храмах и монастырях (Успенский собор г.Владимира, Свято-Серафимовский мужской монастырь на острове Русский, Южно-Уссурийский женский монастырь и др.), в музеях, частных коллекциях, в том числе в коллекции Московской патриархии, у архиепископа Владимирского и Суздальского Владыки Евлогия, у губернаторов российских городов, известных политиков и многих знаменитых спортсменов. В районе Истринского водохранилища возведен храм, все иконы которого выполнены Юрием Кузнецовым.

Необычную технику, в которой работал иконописец, называют по-разному: точечная роспись, бисерное, жемчужное письмо.

ПЁТР НИКИФОРОВИЧ ИВАШЕВ – ВОЕННЫЙ ИНЖЕНЕР, ГЕРОЙ ВОЙНЫ 1912 ГОДА

Пеганов Алексей Вячеславович

Научный руководитель Дойко Светлана Леонидовна

МОУ Ундоровский общеобразовательный лицей, Ульяновская область, село Ундоры

Работа относится к категории исследовательских, в ней, на основе изучения архивных документов, исторической, документальной литературы, Интернет-ресурсов, интервьюирования рассматривается история древнего известного дворянского рода Толстых-Ивашевых. Исследование посвящено деятельности П. Н. Ивашева, как военного инженера, чья блистательная военная карьера была перечёркнута участием сына – В. П. Ивашева в восстании декабристов.

Приведена подробная информация о военной карьере Петра Никифоровича Ивашева.

Работа состоит из введения, пяти глав, заключения, списка литературы.

Во введении сформулирована гипотеза о значении деятельности военного инженера П. Н. Ивашева в Отечественной войне 1812 года.

Главы повествуют об участии поисковой группы «Возрождении» в волонтерской акции по восстановлению мемориальной зоны Бородинского музейного комплекса; изучению и исследованию материалов Спасо-Бородинской библиотеки о деятельности знаменитого земляка; о мерах принимаемых группой «Возрождение» по восстановлению дворянской усадьбы Толстых-Ивашевых в селе Ундоры Ульяновской области.

Цель исследования: собрать максимальное количество информации из достоверных источников о военной карьере П. Н. Ивашева, восстановив, таким образом, историческую справедливость и память о знаменитом земляке, внесшем бесценный вклад в развитие военной инженерии России XIX века.

Цель реализуется посредством следующих задач: 1. Собрать и обработать архивную, историческую информацию о военной карьере Ивашева П. Н. 2. Доказать его значительный вклад в победу русских войск в Отечественной войне 1812 года. 3. Оформить исследование в виде монографии и способствовать её опубликованию. 4. Наладить тесные контакты с учреждениями, содержащими архивную и мемуарную информацию о роде Толстых-Ивашевых: с Музеем декабристов в Туринске, с Музеем



Д. Давыдова (боевого соратника П. Н. Ивашева) в селе Верхняя Маза, Радишевского района, с библиотекой и Архивом Спасо-Бородинского мемориального комплекса. 5. Пополнить экспозиции краеведческого музея «Живой родник» Ундоровского лицея. 6. Вести просветительскую деятельность об Ивашевых, в целях воспитания гражданской позиции у молодёжи. 7. Содействовать установлению мемориальной доски в парке Ивашевых в селе Ундоры, на месте дворянской усадьбы. 8. Привлечь внимание общественности к усадьбе Ивашевых. Методы, применяемые в процессе исследования: экспертный, опытно-статистический, аналитически-расчетный, дедукции, индукции, проектный метод. Аналогов работы нет, она имеет практическое значение в дополнение информационных ресурсов по историческому краеведению Ульяновской области.

ГОРЖУСЬ СВОИМ ВЫБОРОМ

Чонишвили Георгий Тамазиевич

Научный руководитель Шаблий Раиса Евгеньевна

ГБОУ НПО ПУ № 5, РСО-Алания, г. Владикавказ

Я являюсь учащимся Профессионального училища №5 и представляю свою исследовательскую работу, посвященную своему родному училищу. **Цель** – разрушить стереотип о том, что в училищах обучаются дети «отказники», дети-сироты и так называемые «трудные». **Главной задачей** является роль начального профессионального образования в развитии и становлении личности. **Актуальность** выбранной темы заключается в том, что в условиях развития техники, электроники и нанотехнологий наша страна нуждается в грамотных, конкурентно способных рабочих, физически развитых и готовых к преодолению любых трудностей. Ещё когда я учился в школе, в шестом классе, одна учительница сказала мне: «...Георгий, твоё место в ПТУ». Я, конечно же, расстроился. Тогда для меня и моих ровесников само название ПТУ означало что-то непонятное. Что туда идут только непутёвые ребята. Меня это задело и в то же время заинтересовало. Я стал задумываться о том, чем же занимаются учащиеся профтехучилищ? Из рассказов своих друзей, учащихся училища, я всё больше понимал и осознавал преимущества училища, а именно: за три года обучения я приобретаю профессию и получаю аттестат о среднем образовании, а также получаю водительское удостоверение. И, при желании, могу в дальнейшем продолжать своё профильное обучение в высшем учебном заведении. Так, казалось бы, из-за одной банальной фразы учителя я сделал свой осознанный выбор, поступив в училище №5 на специальность «Автомеханик – МЧС». Профессия сотрудника МЧС, безусловно, одна из самых опасных. Ведь это и работа в экстремальных условиях, и риск для жизни, и огромная ответственность за других людей. Начальное профессиональное образование играет важную роль в развитии и становлении личности. В этом немалая заслуга директора нашего училища Гагиева Казбека Гавриловича, человека с высоким чувством ответственности, сумевшего создать дружный и работоспособный коллектив. Я считаю, что любой молодой человек, принявший решение учиться в профессиональном училище, должен быть не только востребованным и технически грамотным выпускником, но и самостоятельной, развивающейся личностью. Открывать для себя новые горизонты, покорять новые вершины и рубежи. И, по моему убеждению, жизнь прекрасна всегда



и во всём – и в труде, и в преодолении, и в успехах, которые становятся нам наградой за преодоление и труд.

СОВРЕМЕННОЕ СОСТОЯНИЕ И ТЕНДЕНЦИИ РАЗВИТИЯ МЕТРО КАК ВИДА ТРАНСПОРТА В ГОРОДЕ КАЗАНИ

Мифтахов Даниил Романович, Зямалов Марат Ирекович

Научный руководитель Илюшина Гульсина Алимбековна

МБОУ «Кадетская школа-интернат №6, Республика Татарстан, г. Казань

Современный мегаполис немислим без развитой системы скоростного подземного транспорта. В XX веке собственными метрополитенами обзавелись крупнейшие города не только Европы и Америки, но и Азии. Метро стран, традиционно идущих в авангарде научно-технического прогресса, завораживает своими масштабами и техническим совершенством. В более чем 80 городах мира есть метро.

Общая протяженность линий российского метро чуть больше 500км. Функционируют около 300 станций. Ежегодно метрополитены перевозят свыше 4,2 млрд. пассажиров, что почти в 2 раза превышает пассажироперевозки всей сети железных дорог России. На сегодняшний день в России в 9 городах функционируют метро.

Метро имеет очень важную роль в обществе, экономически, географически и практически. Экономически: метро, довольно дешевый вид транспорта, поэтому его использование не бьет по карманам людей. Географически и практически: с помощью метро можно добраться до любой точки города и быстро, избегая пробок и выхлопных газов.

Горно-геологические условия строительства всех станций и перегонных тоннелей отличались крайней неоднородностью. Проблемы строительства заключались в высоком уровне грунтовых вод и связанном с этим гидростатическим давлением, преобладанием во вскрываемой геологической толще водонасыщенных песков разной крупности, в том числе гылеватых, а в некоторых местах и заторфованных участков. Сложные инженерно-геологические условия в пределах территории г. Казани (40,3% исследуемого района) определяют преимущественно техноприродным подтоплением, овражной эрозией и карстовыми процессами, а также широким развитием специфических грунтов.

Казанский метрополитен – первый построенный и введенный в Российской Федерации (все остальные строились в СССР). Он вобрал в себя новейшие технологии строительства метрополитенах России и СНГ: внедрена комплексная система энергоснабжения метрополитена с микропроцессорным управлением, диагностикой и самодиагностикой оборудования; внедрена комплексная система обеспечения безопасности и автоматизированного управления движения поездов; для всех систем управления, автоматики, сигнализации и связи внедрена централизованная система гарантированного электропитания, обеспечивающая автономную работу всех систем от 1 до 4 часов при отсутствии внешнего электропитания; система оплаты проезда построена только на смарт-технологиях с применением многократно используемого смарт-жетона для оплаты разовых поездок; подвижной состав оснащен асинхронным приводом электропоездов, потребляет значительно меньше электроэнергии и при этом имеет мощность двигателя в полтора раза больше традиционного.



Все вышеупомянутые технические решения, примененные при строительстве и эксплуатации Казанского метрополитена, стали возможны благодаря высокому уровню подготовки проектно-сметной документации.

ПОКОЛЕНИЕ ПУГАЧЕВЦЕВ, ПЕРЕЖИВШИХ ВОЙНУ

Смирнова Надия Наилевна

Научный руководитель Федосеева Людмила Анатольевна

МОУ СОШ №3, Саратовская область, г. Пугачев

День Победы – святой праздник для нашего народа. И чем дальше идет время, тем в большем величии предстают перед нами героизм и патриотизм нашего многонационального народа. Свой вклад в Великую Победу внесли и наши земляки – жители Пугачевского района.

Цель нашего исследования:

– оценить вклад пугачевцев в Великую Победу;

Для достижения поставленной цели необходимо решить следующие задачи:

– собрать информацию о ветеранах Великой Отечественной войны, проживающих в Пугачевском районе;

– исследовать и проанализировать полученные данные;

– напомнить молодежи имена земляков, отдавших свою жизнь за свободу Родины;

– привлечь внимание и заботу молодого поколения к судьбам ветеранов, оставшихся

в живых.

Для получения достоверных данных мы использовали следующие научные методы:

– анализ научно – публицистической литературы по данной проблеме;

– консультации со специалистами по краеведению;

– собеседования с ветеранами войны.

В ходе исследования мы использовали воспоминания ветеранов, материалы семейных архивов, краеведческий материал и публикации в СМИ.

Результаты данного исследования могут быть использованы на научных конференциях, а также на лекториях для учащихся моей школы.

Каждый третий житель города и района (около 29 тыс. человек) ушел на фронт, в действующую армию. Среди них и мои земляки: Куликова М. С., Левашов А. Д., Баженов П.Ф., а также мои дядя и тетя: Черкасова М.Х. и Нарбиков Н.А. И немало ярких страниц в летопись Великой Отечественной войны вписали они, защищая честь и свободу нашей Родины.

Исход смертельной схватки с фашизмом решался не только на полях сражений, но и в глубококом тылу. Еще в 20-х годах на территории города Пугачева был организован колхоз «Ялкун». В фонд обороны страны сдавали молоко, мясо, яйца. Ялкунцы собирали денежные средства на строительство самолета для защитников Сталинграда.

В годы Великой Отечественной войны на средства жителей города Пугачева и района был построен 21 боевой самолет. Жители города Пугачева неоднократно получали благодарственные телеграммы от Сталина.

В годы войны в городе были снайперская и артиллерийская школы; 507 полк 148 стрелковой дивизии; 6 госпиталей: в зданиях техникума, школах №1, №2, №5, школе-интернате, доме отдыха.



Несмотря на то, что наш город маленький и находился в глубоком тылу во время Великой Отечественной войны, тем не менее, наши земляки внесли достойный вклад в Великую Победу.

Проведенные исследования показали, что судьба каждого человека тесно переплетается с судьбой страны. Очень важно, чтобы молодые люди поняли, что каждый человек в ответе за судьбу своей страны и своего будущего.

ТАЙНА «ЗОЛОТОГО ЭШЕЛОНА»

Левчук Кира Олеговна

Научный руководитель Ярулина Людмила Абильевна

МБОУ «Гимназия 122 им. Ж.А. Зайцевой», Республика Татарстан, г. Казань

Удивительный все-таки этот феномен-история нашей страны. Как быстро меняется оценка событий, исторических лиц и их деятельности. Современному молодому человеку трудно найти жизненные идеалы и ориентиры в этой неразберихе. Нас особенно заинтересовала противоречивая история Гражданской войны по следующим причинам. Во-первых, Казань оказалась в эпицентре событий Гражданской войны, во-вторых, Казань связана с одной из знаменитых тайн гражданской войны - судьбой золотого запаса России.

Цель нашего исследования - изучить новые подходы к истории гражданской войны. Для достижения поставленной цели необходимо решить следующие задачи: восстановить истинные события Гражданской войны в Казани в августе – сентябре 1918 года; проследить маршрут «Золотого эшелона»; исследовать последние данные о судьбе «Золотого эшелона» и золотого запаса России. Для получения объективных и достоверных выводов мы использовали следующие научные методы: анализ научной исторической и краеведческой литературы; консультации ученых и краеведов; работа в музеях и архивах города; конструктивное моделирование.

В ходе нашего исследования нам удалось установить, что в современной исторической науке многие вопросы, связанные с причинами начала Гражданской войны, датой ее начала и окончания остаются дискуссионными. Ее события и сегодня нередко оцениваются как правота одной стороны и неверность позиции другой стороны. Разница лишь в том, что советская наука определила белогвардейцев врагами России, а большевиков ее героями. Сегодня все наоборот. Подобная однобокость вредит пониманию всей сложности ситуации того времени.

В 1918 году эпицентре военного противостояния «белых» и «красных» оказалась Казань. В городе тогда находилась половина золотого запаса Российской Империи. Добровольческая белая армия под командованием В.О. Каппеля совместно с чехословацким полком А.П. Степанова вошли в город летом 1918 года. Когда Красная Армия под командованием Троцкого стала приближаться к Казани, было решено эвакуировать золото из Казани. 10 сентября 1918 года войска Красной Армии вновь овладели Казанью. Но куда делись 500 тонн золота? С этого момента началась загадочная история исчезновения Золотого запаса России.

Предчувствуя поражение, все золото было отправлено в Уфу под охраной чехов. Затем «золотой эшелон» проследовал в Челябинск, в Омск, где он был передан адмиралу Колчаку. Армия Колчака нуждалась в оружии, поэтому он продал и заложил



часть золота банкам Франции, Англии и США. Часть золота захватил в Чите атаман Семенов, который передал это золото Японии. С приближением Красной армии Колчак отправил «золотой эшелон» в Иркутск. Здесь и решилась судьба и эшелона и самого адмирала Колчака: адмирал был расстрелян, а следы «Золотого эшелона» безвозвратно теряются.

До сих пор судьба сокровищ царской России овеяна тайной. К сожалению, со временем увеличивается только количество версий.

Почти 100 лет назад в кровавых боях за Казань брат шел на брата, отец шел на сына, а сын на отца. Это польхала Гражданская война. У каждой стороны была своя правда. Но и Красная и Белая армии воевали за Россию, за лучшую жизнь и справедливость. Они умирали за эту идею, мечтая о лучшей жизни для нас, их потомков, и поэтому они все заслуживают нашей памяти и благодарности.

Вечная им память: войнам Красной и Белой армии.

МЫ ХОТИМ ВСЕМ РЕКОРДАМ НАШИ СЛАВНЫЕ ДАТЬ ИМЕНА (ТАТАРСТАНЦЫ – ГЕРОИ ВСЕМИРНЫХ ОЛИМПИАД)

Мосина Софья Васильевна

Научный руководитель Ярулина Людмила Абильевна

МБОУ «Гимназия №122 им. Ж.А.Зайцевой», Республика Татарстан, г.Казань

Россия готовится стать гостеприимной хозяйкой ряда знаменательных спортивных событий: Универсиады в Казани в 2013 г., зимних Олимпийских игр в Сочи в 2014 г., чемпионата мира по водным видам спорта в Казани в 2015 г., чемпионата мира по футболу в 2018 г. И во всех этих спортивных состязаниях Казань будет выполнять важную миссию принимающей стороны. **Цель** нашей работы – исследовать вклад татарстанских спортсменов в мировое спортивное движение. Для достижения поставленной цели необходимо решить следующие **задачи**: изучить историю развития спорта в Татарстане; выявить достижения татарстанских спортсменов в современном олимпийском движении; проанализировать выступление спортсменов Татарстана на последней Олимпиаде 2012 года в Лондоне; узнать подробнее о спортивной карьере Мосина Василия – бронзового призера Лондонской Олимпиады 2012 г. Для получения достоверных данных мы использовали следующие **научные методы**: анализ исторической литературы по истории спорта в Татарстане; консультации ученых; собеседование с тренерами и спортсменами; анализ и изучение семейного архива.

Анализ исторической научной литературы показывает, что спорт в республике имеет глубокие исторические корни. Предки татар, булгары, первоначально были кочевыми племенами, поэтому конный спорт занимал особое место в их жизни. Булгары, будучи отважными воинами, совершенствовали свое мастерство на майдане Сабантуса в таких видах спорта как бег, стрельба из лука, борьба и т.д. С принятием Ислама к нам пришли шахматы. В XVI веке с присоединением к России появились городки, лапта, а в конце XIX-начале XX вв. в Татарстане увлеклись футболом, классической борьбой и тяжелой атлетикой. В Советское время военная политика требовала особого внимания к физическому воспитанию населения, готового к труду и обороне. В послевоенные годы физкультура и спорт стали всенародным делом. Казань гордилась своими школами по плаванию, фехтованию, тяжелой атлетике, шахматам.



В связи с подготовкой к Универсиаде в городе построены уникальные спортивные объекты. Спортсмены из Татарстана впервые заявили о себе в 1960 г. на 17-й Олимпиаде в Риме, когда казанский тяжелоатлет Александр Курынов установил мировые рекорды. Олимпиада 1976 г. в Монреале стала удачной для казанских фехтовальщиц В.Никоновой, Н.Гиязовой и О.Князевой. 26-я Олимпиада в Атланте (США) в 1996 г. стала рекордной по количеству участников-татарстанцев. Тем временем, в игровых видах спорта Казани произошел резкий подъем. Первыми в элиту российского спорта ворвались баскетболисты УНИКСа, затем хоккеисты «Ак Барса» и футболисты «Рубина». С 27-й Олимпиады татарстанские спортсмены не просто принимали участие в Играх, а стали завоевывать медали. На последней лондонской Олимпиаде 2012 г. наши спортсмены показали отличные результаты, половина татарстанских атлетов вернулись домой с медалями. И среди них бронзовый призер по стендовой стрельбе – Василий Мосин. Имя моего отца стало известным, и многим было интересно узнать о нем. Мой отец родился в особый день – 9 мая, сорок лет тому назад, в Казани. Он окончил казанский медицинский институт. Любимым видом спорта Василия стала стендовая стрельба. Талант, целеустремленность и трудолюбие помогли ему стать многократным чемпионом России, пятикратным чемпионом Европы, победителем кубков мира и вот наконец бронзовая медаль на Олимпиаде-2012. Несомненно, я горжусь своим отцом. Я готовлюсь стать волонтером в нашей волонтерской школе «Грата» и хочу помочь городу в проведении Универсиады.

ПРЕДАНИЯ И ЛЕГЕНДЫ КАЗАНИ: ПРАВДА И ВЫМЫСЕЛ

Фахрутдинова Лия Ринатовна

Научный руководитель Ярулина Людмила Абильевна

МБОУ «Гимназия №122 им. Ж.А.Зайцевой», Республика Татарстан, г. Казань

Несмотря на многовековую историю, Казань все еще является одним из малоизученных культурных центров России. Многочисленные единичные археологические находки свидетельствуют о богатстве исторического культурного наследия Казани, к сожалению, мало еще изученного. Легенды, тайны Казани всегда привлекали ученых, краеведов и исследователей.

Целью нашего исследования является пропаганда знаний о последних открытиях ученых по истории Казани. Для достижения поставленной цели необходимо решить следующие задачи: исследовать последние научные материалы, связанные с легендами и тайнами исторического и культурного наследия Казани; разработать и предложить меры по сохранению исторического наследия Казани; представить результаты нашего исследования на уроках и внеклассных мероприятиях.

Для получения достоверных данных мы использовали следующие научные методы: анализ исторической и краеведческой литературы; работа в национальной библиотеке и музеях города; консультации ученых- историков.

Результаты нашего исследования станут важным дополнительным материалом на уроках истории, внеклассных мероприятиях по краеведению. Полученные данные будут представлены также на научно- практических конференциях и в периодической печати.

В ходе нашей работы мы пришли к следующим выводам.



Многие столетия, с 1556 года, со времени взятия Казани войсками Ивана Грозного существуют предания о несметных ханских сокровищах, спрятанных на дне озера Кабан. Татарский писатель и критик Рафаэль Мустафин многие годы посвятил разгадке этой тайны. В своей книге «Озеро Кабан» он собрал все известные факты о знаменитом кладе. Большинство информации было получено от Исмагила Азимова – представителя древней и знатной семьи. Незадолго до своей смерти (в 1970 г.) старик Азимов предлагал ученым и журналистам старинные документы, которые подтверждали существование сокровищ. Он утверждал, что сокровища состоят из 3-х частей: 1- золотые и серебряные слитки; 2- золотые и серебряные монеты; 3- сокровищница с ювелирными изделиями и подарками ханов. Однако вскоре Азимов исчез вместе со своими документами.

Будет ли когда-нибудь раскрыта тайна озера Кабан и что спрятано под водой, покажет будущее.

Мы выяснили, что еще одна легенда также связана с покорением Казани войсками Ивана Грозного. Первые упоминания о подземных ходах встречаются при описании подкопов от берега Булака к стенам Кремля, сделанными русскими воинами. Документально подтверждены подземелье Гостинодворской церкви, под улицей Чернышевского и под усадьбой Боратынских. Мы полагаем, что исторический центр Казани и территория Кремля имеют сложные подземные сооружения. К сожалению, полную схему подземной Казани вряд ли удастся восстановить. Во-первых, за долгие столетия стены подземных ходов обрушились и их исследование представляют опасность. Во-вторых, в связи с подготовкой к Универсиаде в огромной строительной спешке нет времени и средств на кропотливое и дорогое исследование.

Несомненно, тысячелетняя история Казани и сегодня дает о себе знать археологическими находками. Самой сенсационной находкой последних десятилетий стала чешская монета короля Вацлава, найденная на территории Кремля, и позволившая датировать возраст города.

К сожалению, не обо всех находках становится известно. Мы предлагаем следующие меры по сохранению исторического наследия Казани- создать комиссию из ученых-историков, краеведов и энтузиастов для организации деятельности по сохранению и изучению памятников архитектуры и исторического наследия Казани; пропагандировать знания об уникальной истории Казани; привлечь волонтеров к поиску и сохранению исторических артефактов; создать благотворительный фонд для восстановления памятников архитектуры Казани и для создания поисковых групп.

РОЛЬ ИЗУЧЕНИЯ ЭКСПОНАТОВ И ДОКУМЕНТОВ ИСТОРИКО-ЭТНОГРАФИЧЕСКОГО МУЗЕЯ В ВОЗРОЖДЕНИИ КУЗНЕЧНОГО ДЕЛА

Филиппова Василиса Никитична

Научный руководитель Филиппов Никита Николаевич

Центр технического творчества, Республика Саха (Якутия), Верхневилуйский улус

Актуальность выбранной темы заключается в том, что без любви к Родине, к ее прошлому и настоящему, без знания истории своего народа невозможно построить будущее. Это чувство закладывается с детства, растет вместе с человеком, а начинается оно с понимания и уважения своих предков. Знать о жизни и деятельности



предыдущих поколений необходимо для молодого поколения.

Целью моей работы является передача культурного наследия якутского народа через изучение архива, документов и фотографий, экспонатов, чтобы понять роль музея в развитии и формирования ценностей народа и самобытности национальной культуры, своеобразие образа жизни, мировосприятия, менталитета.

Гипотезой я считаю, что в развитии национального менталитета, национальной культуры определяющую роль сыграло именно кузнечное дело и долгом нынешнего поколения считается привитие, возрождение исконных традиций, возвращение к истокам и трансформации духовных ценностей в связи с модернизацией образовательного процесса. Я согласна с народной мудростью: « все новое – это хорошо забытое старое»

Все мы едины как россияне, но каждый из народов самобытен в своих культурных традициях. В таком живом диалоге культур рождается искреннее уважение друг другу к культурному наследию нашей многонациональной родины.

В культурном развитии любого народа наличие кузнечного дела является определением мерилom высокой духовной зрелости.

Многовековой традиции «Мастеров Чап» является музей по их имени. В селе Кэнтик Верхневелиюйского улуса находится историко-этнографический музей «Чап уустара» где есть работы мастеров – кузнецов. Основателем этого музея был мой дедушка Филиппов Николай Никитич, преподаватель биологии, химии и географии, Отличник народного просвещения, отмечен Юбилейной медалью «За доблестный труд в ознаменование 100-летия со дня рождения В.И.Ленина», сейчас директором музея работает его старший сын Филиппов Дмитрий Николаевич.

За период многолетней работы были собраны личные вещи, инструменты, сохранившиеся изделия, архивные документы знаменитых мастеров. Вложил свою душу, воссозданы и наглядно иллюстрируются их изделия, технология, начиная от обстановки их труда и быта до генеалогических таблиц этих мастеров прошлого и настоящего.

Дети и внуки знаменитых мастеров в нынешнее время занимаются ювелирным и кузнечным делом.

Таким образом, в наше время возрождается и это трудное, но уникальное традиционное ремесло и искусство наших предков, легендарных кузнецов, «Мастеров Чап».

В.Я. ШИШКОВ К ЮБИЛЕЮ 1873- 2013

Ляпунова Анастасия Андреевна

Научный руководитель Михайлов Владимир Анатольевич

ГБОУ СПО БПЭК, Тверская область, г. Бежецк

Альбом-альманах «В.Я.Шишков. К юбилею» является продолжением проекта-серии «Великие россияне бежецкой земли», созданной в 2010 году, отмеченной на конкурсе «Национальное Достояние России», получившей признание и отклик бежечан всех возрастов. Обращение к жизни и творчеству Вячеслава Яковлевича Шишкова является попыткой выделить из существующей литературы и источников наиболее яркие эпизоды, этапы жизненного пути великого писателя - земляка, создать работу, доступную по объёму и содержанию, для юных читателей, заинтересовать их, побудить к литературно-краеведческому поиску.

В поле зрения авторов вошли годы детства, отрочества, юности, сибирских стран-



ствий и неразрывно связанные с ними литературно-творческие свершения. Подобный подход оправдал себя в ранее созданных работах членов группы проектной деятельности Бежецкого промышленно-экономического колледжа. Создание альманаха о В.Я.Шишкове связано с необходимостью в год юбилея напомнить современникам об этом уникальном авторе и человеке то есть выполнить социально-значимую работу.

Альбом-альманах, как и его предшественники будет издан и передан в учреждения образования, социальной защиты района для использования в воспитательно-образовательной деятельности.

«В.Я.Шишков. К юбилею» позволит продолжить системную историко-краеведческую работу в муниципальном образовании, развитие сетевого сотрудничества с другими территориями в интересах целостного восприятия истории Тверской области и государства Российского.

«И долго, долго не посмеет
Коснуться время мудрых строк;
«Угрюм - река» не обмелеет,
И непомеркнет «Пугачёв»

ТВЕРСКИЕ ГЕРОИ ОТЕЧЕСТВЕННОЙ ВОЙНЫ 1812 ГОДА

Скворцов Алексей Андреевич

Научный руководитель Соплова Татьяна Леонидовна

ГБОУ СПО БПЭК, Тверская область, г. Бежецк

Учебно - исследовательский проект «Тверские герои Отечественной войны 1812 года» содержит материал о наиболее известных участниках Отечественной войны 1812 года, фактами биографии связанных с Тверской областью, и представляет собой антологию статей, расположенных в алфавитном порядке. В статье содержится биографический материал, отражающий наиболее важные факты жизни каждого героя, его участие в Отечественной войне 1812 года. Статья сопровождается фотоматериалами: портрет, виды населённых пунктов Тверской области, памятники героям.

На Тверской земле родились партизан Александр Никитич Сеславин, отец которого возглавил народное ополчение во Ржеве; известные военачальники: Никанор Михайлович Свечин, Захар Дмитриевич Олсуфьев, Иван Яковлевич Шатилов; начальник Тверского ополчения Яков Иванович Тыртов. Своё раннее детство в имении Даниловское Бежецкого уезда провёл поэт Константин Николаевич Батюшков, ставший свидетелем взятия Парижа союзными войсками в 1814 году. Одним из памятных мест Тверской земли является сохранившаяся могила легендарного партизана Сеславина, а теперь и памятник герою, установленный во Ржеве в честь 200-летия Отечественной войны 1812 года.

В Тверском крае находились родовые имения Голенишевых- Кутузовых, Тучковых, Дохтуровых. Известные представители этих дворянских фамилий внесли неоценимый вклад в победу над Наполеоном. В селе Прямухино расположен мемориал «Кутузовская горка», которую семья Бакуниных, состоявшая в родственных отношениях с Михаилом Илларионовичем Кутузовым, соорудила в честь великого полководца.

Советником губернского правления в Твери был участник Бородинского сражения, поэт Фёдор Никуолаевич Глинка. В Твери сохранился дом Глинки, а на кладбище



Жёлтикова монастыря находится могила поэта. Подолгу жил Ф.Н.Глинка и в Бежецком уезде, в селе Кузнецово, имении своей жены, урождённой Голенишевой-Кутузовой. Результатом посещения этих мест стало интереснейшее исследование «О древностях в тверской Карелии».

Материалы антологии адресованы широкому кругу читателей, интересующихся прошлым и настоящим своего края; они могут быть использованы в рамках преподавания учебных дисциплин «История» и «Литература»; для проведения внеклассных мероприятий.

ВАЛЕРИЙ ИНКИЖИНОВ – БУРЯТ В ЕВРОПЕЙСКОМ КИНО

Чагдурова Светлана Цыдендамбаевна

Научный руководитель Будаева Лариса Ешиевна

*ГБОУ СПО «Гусиноозерский энергетический техникум», Республика Бурятия,
г. Гусиноозерск*

Валерий Иванович Инкижинов родился 25 марта 1895 года в улусе Бохан Иркутской губернии, в семье сельских учителей.

Валерий поступил в Политехнический институт в Санкт-Петербурге, начались занятия. Но однажды студент пошёл в театр и вернулся оттуда потрясенный. Он влюбился... Влюбился в театр!

Сегодня смело можно сказать, что Валерий Инкижинов стоял у истоков творческой судьбы великих режиссеров, таких как – Сергей Эйзенштейн, Иван Перьев, Сергей Юткевич, Григорий Александров и другие.

В 1928 году автор громких кинокартин, знаменитый режиссер Всеволод Пудовкин решил снять фильм по мотивам романа иркутского писателя Ивана Новокшенова «Потомок Чингисхана». На главную роль режиссер пригласил 33-летнего Валерия Инкижинова и со съемочной группы отправился в бурятские степи снимать фильм на природе. Сейчас мало кто помнит, о чем этот фильм. А между тем, многие кинокритики считают, что «Потомок Чингисхана» входит в число лучших фильмов немого кино прошлого века.

В 1930 году Инкижинова пригласил на одну из главных ролей в фильме «Желтолицый капитан» известный режиссер Андере Сандберг, которого считали «королем» немого кино. Два фильма Сандберга «В Данию по большим мостам» и «Викинги», их предки и потомки» - на Всемирной киновыставке в Париже в 1937 году были отмечены Гран-при.

В 1933 году Валерий Инкижинов снимается у одного из ведущих представителей французской школы «поэтического реализма» режиссера Жюльена Дювиев в картине «Голова человека».

Партнерами Инкижинова, как и прежде, являются ведущие западноевропейского кино. Так, в «Возлюбленной Коринне» с ним снимаются известные немецкие киноактеры и актрисы: Клаус Кински, Элизабет Мюллер, а в «Сталинградском враче» - Вера Чезова, Ева Барток, Марио Адорф, Ханнес Мессемер, пользующиеся особой популярностью у немецкой публики.

1961 год - очередной успех маэстро. В. Туржанский приглашает Инкижинова сниматься в фильме «Триумф Мишеля Строгова». Одновременно он занят в картинах



«Мой техасский дядюшка» (режиссер Р. Гез) и «Страдания Лео Трибулатиона» (режиссер Г. Пабст). А спустя четыре года В. Инкижинов играет в фильме «Злоключения китайца в Китае» (режиссер Ф. Брок) вместе с любимцем французской публики Жан-Полем Бельмондо.

Его имя продолжало оставаться известным в Европе благодаря фильмам, в которых он снимался вместе с Бриджит Бардо, Аленом Делоном, Клаудиа Кардинал, Лино Вентура, Джульен Карен и другими звездами мирового кино.

Могилы жены и его дочери находятся на кладбище Сент-Женевьев-де-Буа. В 1973 году к ним присоединился и сам Валерий Иванович Инкижинов. Теперь они все вместе, рядом...

Вклад В. Инкижинова в отечественное и мировое киноискусство весьма значителен. Не случайно видный теоретик и историк кино, французский академик Жорж Сажуль назвал имя нашего земляка в числе выдающихся кинодеятелей планеты. С большим опозданием Инкижинов и его киногогеры вернулись на Родину в Россию.

ГОСУДАРСТВЕННЫЕ ДЕЯТЕЛИ. ЮРИЙ ФРОЛОВИЧ ГОРЯЧЕВ-ЧЕЛОВЕК ЭПОХА

Короткова Анастасия Алексеевна

Научный руководитель Шепталова Валентина Михайловна

*МОУ Тимирязевская СОШ, Ульяновская область, Ульяновский район
п. Тимирязевский*

Есть люди, в жизни которых не было чудес, и всё, что они имеют, результат тяжелого труда.

Я хочу рассказать о человеке, который всего в жизни добивался сам. Когда Бог раздавал счастье, удачу и ум, наверное, он думал, что это всё надо дать слабым, а то пропадут, не вынесут испытаний, а люди сильные талантливые, волевые сами многого добьются в жизни. Возможно, в этом и есть высшая мудрость.

Именно такой человек жил и работал в Ульяновском районе, а потом возглавлял область – это Юрий Фролович Горячев.

Родился он в 1938 году в деревне Ново-Осоргино Куйбышевской области в большой семье. Отец строил дороги, а мать растила и воспитывала детей.

Все было хорошо, но грянула война, отца забрали на фронт. В первые дни войны он погиб. Юрочке в ту пору было два с половиной года. Вскоре не стало и матери.

Голод и холод. Дети совершенно одни. Сироткам помогали соседи.

Пришло время идти в школу. Учителя сразу заметили способного и неординарного мальчика. Он успешно переходил из класса в класс.

От работы не прятался: убирал урожай, скирдовал солому, заготавливал на зиму сено. И всегда в первых рядах.

С отличием заканчивает школу и поступает в Ульяновский сельскохозяйственный институт.

После института его назначают заведующим ветеринарно-бактериологической лабораторией, а через пару месяцев избирают первым секретарём Новоспасского райкома Комсомола. Юрий Фролович дольше всех возглавлял губернскую и областную комсомольскую организацию, именно при нём она была награждена Красным знаменем.



Комсомол строил Ульяновскую птицефабрику, дома, кожкомбинат. На открытие Дворца пионеров приезжал космонавт Герман Титов, а потом он встречал Юрия Горячева с Ульяновской комсомольской делегацией в Москве, возил в звёздный городок.

Горячев прославился на всю страну, как руководитель, сумевший построить особый «режим» в отдельно взятом регионе, многие жители региона вспоминают «горячевские» времена с ностальгией: несмотря на тяжелое положение во всей стране, он находил средства на строительство больниц и детских садов, жилых домов. На вопрос, кто же Юрий Фролович Горячев – коммунист, демократ или кто-то другой сам он говорил, что он ни тот, ни другой, ни третий и исповедует одну политику – «политику совести».

Горячев был удостоен многих правительственных наград за заслуги перед Родиной награжден орденами Дружбы народов и Октябрьской революции, двумя орденами «Знак почета», медалями «За трудовую доблесть», «За доблестный труд», удостоен звания «Почетный гражданин Ульяновской области», его имя занесено в Золотую книгу почета нашей области.

Экс губернатор области ушел из жизни на 72-ом году. Ушел из жизни, но не из народных сердец. Сразу же после смерти в газете «Симбирский курьер» и в «Шенталинских вестях» писали: «оглядываясь назад, только сейчас понимаешь, каким подвигом было строительство школ, дорог, больниц и газопроводов в полуразрушенной стране, занятой распродажей построенного за 70 лет - область поставит еще Фроловичу свой памятник. Просто оглянитесь на то, что и сколько сделал и построил Горячев. Горячев - может быть самый достойный из живущих в нашей области людей...» Это слова из газетных статей.

Но не прошло и полгода, как они стали пророческими.

В знак глубокого уважения 11 ноября 2010 года, в день его рождения, в районном центре Ишеевка состоялось торжественное открытие памятника и мемориальной доски в его честь.

Областная детская многопрофильная больница была названа именем Юрия Фроловича Горячева. Дело, начатое нынешним губернатором – учеником Горячева, продолжается. Открывая памятник, глава региона отметил огромную роль, сыгранную Юрием Фроловичем в истории области и Ульяновского района.

«В тяжелейшие 90-е годы, - сказал Сергей Морозов, он вытягивал область, как мог, как позволяло ему время, люди, собственные взгляды».

Нынешний губернатор области, а так же друзья и соратники Горячева сейчас собирают материал и к 20 января 2011 года будет открыт музей имени Ю.Ф. Горячева, а так же готовится в издательстве книга о нём.

Ульяновцы помнят и чтят своего первого губернатора, человека-эпоху, как его теперь называют.

БАТАЙСКИЙ ГОРОДСКОЙ ПАРК ИМЕНИ В.И.ЛЕНИНА

Кузнецова Татьяна Михайловна

Научный руководитель Елонова Александра Александровна

МБОУ лицей №10, Ростовская область, г.Батайск

Именно городской парк имени Ленина стал темой данного исследования.

Я, как и многие мои друзья, любим бывать в городском парке. Ведь ни для кого



не секрет, что все мы чувствуем себя наиболее комфортно в местах, позволяющих нам прикоснуться к живой природе.

Собирая материал о городском парке, я выяснила, что строительство парков в России началось задолго до установления советской власти. Начиная с XVIII в., в дореволюционной России было построено немало парков, но все они обслуживали узкий круг лиц - дворянства, а позже и буржуазии.

«Парк культуры и отдыха является учреждением нового типа, сочетающим широкую политико-воспитательную работу с оздоровлением миллионов трудящихся» (из постановления МК ВКП(б) от 3/IX 1931 г.).

В 1938 году южнее ул. Рабочей на пустыре был заложен городской парк им. В.И.Ленина. На площади в 14 гектаров были высажены саженцы деревьев, которым предстояло вырасти и образовать зелёный тенистый парк. В 1939 году началось строительство кинотеатра им. Ленина, которое завершилось в 1940 году.

До 1948 года на территории парка находился сад. В то время в саду росли, в основном, тополя, акации. Были разбиты цветники. Благоустройство сада началось только лишь в 1949 году. Он получил статус парка культуры и отдыха.

В 1961 году появилась танцевальная площадка, в простонародье «клетка», она вмещала до 500 человек. В 1971-1972 годах переживал свой расцвет Зеленый театр. Вокруг него кипела жизнь. Спортивные праздники, концерты духового оркестра, вокально-инструментальных ансамблей, музыкальной школы, самостоятельности предприятий – всё это проходило на сцене Зелёного театра. В I половине 1975 г. по проекту скульптора В.Д.Батяя, архитекторов Я.С.Заниса и П.И.Оноколова был создан мемориальный комплекс «Клятва поколений». Мемориальный комплекс «Клятва поколений» с 1975 года изменился. Построена Стена Памяти, где увековечены имена всех 4538 погибших в годы Великой Отечественной войны жителей Батайска.

В городском парке Батайска 27 апреля 2012 состоялось открытие мемориального комплекса, посвященного ликвидаторам аварии на Чернобыльской АЭС. Не смотря на имеющиеся проблемы, парк переживает возрождение, ведь далеко не каждый город России может похвастаться такими аллеями.

Я верю, что он будет лучшим местом отдыха. Огромная работа по его улучшению уже проведена, остаётся только поддерживать порядок и принимать участие в его благоустройстве.

ОСОБЕННОСТИ ДОБРАЧНЫХ ОТНОШЕНИЙ У КОРЯКОВ В XVIII – XX ВВ. (ПО ДАННЫМ ЭТНОГРАФИЧЕСКИХ ИСТОЧНИКОВ)

Федорова Наталья Алексеевна

Научный руководитель Понкротова Ирина Юрьевна

ФГБОУ ВПО «Северо-Восточный государственный университет», Магаданская область, г. Магадан

Добрачные отношения – важный этап в жизни молодых людей. В психологии семейных отношений этот этап характеризуется особенностями жизни человека до брака и взаимодействием с брачным партнером в этот период. Несмотря на наличие общих особенностей у различных народов в отношениях до брака, имеют место и специфические черты, присущие только тому или иному народу.



Анализ этнографической литературы показал, что добрачные отношения у коряков разительно отличались от отношений, существовавших у других народов Севера Дальнего Востока России. Кроме этого, были выявлены некоторые особенности добрачных отношений у коряков.

Во-первых, отношения до брака у коряков сопровождалась строгими запретами на внебрачные связи и наказаниями в случае их нарушения. Отсюда вытекает еще одна особенность добрачных отношений коряков – сохранение целомудрия до брака. Это имело большое значение, как для будущей невесты, так и для членов ее семьи. Невеста должна была предстать перед будущим супругом непорочной, неискушенной в любовных делах, тем самым она характеризовала и свою семью, из которой она уходила, вступая в новую. Именно поэтому сохранение этой особенности лежало не только на девушке, но на всех членах семьи, которые различными способами старались не допустить ее нарушения.

Во-вторых, у коряков существовали многочисленные запреты на браки между родственниками. Коряки, как ни один другой народ старались оградить себя от нежелательных связей, которые могли бы навредить не только семье, но и всему корякскому роду.

Интересно, что на протяжении долгого времени такие специфические черты корякских отношений, как строгие запреты на внебрачные связи, наказания в случаях их нарушения, сбережение целомудрия до брака, запреты браков между родственниками сохранялись.

С приходом русских у всех народов Севера Дальнего Востока России происходят изменения во всех сферах жизни. Коряки же оказывали значительное сопротивление русскому влиянию на их социальную жизнь. Это позволило сохранить не только специфику отношений до брака, но культурные ценности рассматриваемого народа вплоть до XX века, когда под влиянием новых социально-экономических и политических факторов изменились и семейные традиции.

МЕРТВАЯ ДОРОГА ИЛИ КАК ОСТАТЬСЯ ЧЕЛОВЕКОМ

Борзых Мария Сергеевна

Научный руководитель Поддубная Елена Владимировна

МБОУ СОШ 3 150, Красноярский край, г. Красноярск

Цель работы заключается в изучении исторических предпосылок строительства железной дороги Салехард – Игарка (Стройка-503) условия быта, жизни, взаимоотношений участников стройки. В ходе исследования предпринята попытка решить следующие задачи:

1. Провести историческое исследование материалов по данному направлению.
2. Дать характеристику взаимоотношений непосредственных участников стройки.
3. Выявить возможность сохранения человеческих взаимоотношений и желание самореализации в сложных условиях северной стройки.

Исследование состоит из следующих пунктов:

- 1) Анализ исторических материалов по намеченным направлениям.
- 2) Отбор исследуемого материала.



3) Выявление практически значимых аспектов исследовательской работы.

Объектом исследования в данной работе являются исторические предпосылки строительства железной дороги Салехард – Игарка. Предметом исследования выступают условия быта, взаимоотношения и способы самореализации непосредственных участников строительства.

Новизна и актуальность работы заключаются в том, что в данный момент в курсе изучения истории Красноярского края в рамках предметов Научной районной конференции (далее-НРК) полностью отсутствует данная тема, которая, на мой взгляд, крайне важна, так как позволяет нынешним учащимся ознакомиться с историческими фактами, касающимися их малой родины, развивают чувство патриотизма, позволяют помочь воспитанию современного подростка.

СРАВНИТЕЛЬНАЯ ЭТНО - ГЕОГРАФИЧЕСКАЯ ХАРАКТЕРИСТИКА РАЙОНОВ ГОРОДА КРАСНОЯРСКА

Захаренко Евгения Владимировна, Мамедова Туркан Зирадин Кызы

Научный руководитель Нахмурова Наталья Александровна

МБОУ СОШ №150, Красноярский край, г. Красноярск

Красноярск как столица региона, всегда был наиболее привлекателен для мигрантов, и их процент здесь выше среднего. Это многонациональный город, и от того, насколько добрососедскими складываются отношения между представителями разных народов, во многом зависит, насколько устойчивым будет развитие нашей территории.

Целью нашей работы является сравнительная характеристика национальных диаспор различных районов города Красноярск. В своей работе мы использовали следующие методы: историко-географический, библиографический, анкетирование, статистический, картографический.

Результат исследования показал, что Октябрьский и Центральный районы менее привлекательны для мигрантов по следующим причинам: хозяйственная специализация районов, отсутствие торговых центров, доступных по ценам, высокий уровень цен на недвижимость. Национально-культурные объединения имеют неравномерное географическое размещение. Актуальность работы очевидна в связи со сложившимся в ходе миграций многонациональным составом населения Красноярск, разнообразием культур, традиций и мировоззрения.

РЕКРЕАЦИОННЫЕ РЕСУРСЫ ЧЕСАНО-ХУДАНСКОЙ КОТЛОВИНЫ

Бадараева Сэлмэг Цыреновна

Научный руководитель Дампилов Еши-Жалсан Зундуевич

*МБОУ Кижингинская СОШ №1 им. Х. Намсараева, Республика Бурятия,
с. Кижинга*

На территории района много природных ресурсов, в том числе минеральных источников. Среди них есть обследованные, изученные, их всего девять. В основном люди лечатся на аршанах от заболеваний желудочно-кишечного тракта, сердечнососудистых, гинекологических заболеваний. В своей работе мы старались определить причины



близости грунтовых вод в этих местах, их влияние на озеро, рельеф, на жизнь людей. Южную часть района занимает Цаган-Хуртэйский хребет. На востоке смыкается с Худанским хребтом. Кижингинском районе мы выделяем в 5 лугово-болотных зон: Кулькисонский, Средне-Худанский, Кижингинский, Верхне-Кижингинский, Куоркин-ский. Озеро Сагаа Нуур – цель нашего исследования. Оно расположено на дне древней речной долины р.Хуйтэн Хунды. В небольшой котловине образовалось солончаковатое озеро. Оно входит в группу озер котловины, которую можно разделить на лугово-болотную зону, зону сухих степей с подземными артезианскими водами. На поймах четко выделяются микроформы рельефа – сухие русла, прирусловые валы. Слабонаклонные равнины конусов выноса рек сложены галечниковыми, песчаными, супесчаными и суглинистыми отложениями. В основных чертах климат Кижингинской котловины характеризуется как резко-континентальный, с холодной малоснежной зимой, жарким и влажным летом. Продолжительность солнечного сияния – 2280 часов. Долина р.Чесан представляет собой составную часть межгорной тектонической впадины среди горных хребтов Цаган-Хуртэй и Худанский. Здесь в степи был найден редко встречающийся в Забайкалье *Phlox sibirical* L. В плане озеро имеет овально-вытянутую форму, береговая линия изрезано слабо. Северные и восточные, западные берега примыкают к крутому склону речной долины. Южные берега слабо заболоченные. Озерная котловина имеет V-образную форму чаши. Максимальная длина озера 350-400м, ширина от 50 до 140м. На северной – есть омут, где глубину определить невозможно. Вода прозрачная, слегка зеленоватая, без запаха, вкус – соленоватый, мягкий. Белый диск ссеки показывает около 70см. Озеро глубокое, обрывистое, строение озера сложное. Цвет воды от синего до зеленого. Озеро находится на стадии юности. В результате опроса местных жителей, нам удалось установить, что грязь и вода озера Сагаа Нуур имеет целебное значение. На ложе мы нашли 4 серо беловатых бугорка, размером до 1 м. Когда сняли засохший слой, под ними оказалась – черно буроватого цвета глина, с легкими запахами сероводорода. А также проводится ритуал Лусууд (по-тибетски) – это змееподобные обитатели вод, обладающие тайным могуществом. Буддийская этика требует правильного поведения у любого источника воды. Данный обряд проводится в определенные дни по лунному календарю. Исследовав в своей работе подземные воды в с.Чесан, Булак, мы определили причины близости грунтовых вод в этих местах, их влияние на озеро, рельеф, на жизнь людей. Определили и поняли, как формируется озеро Сагаа Нуур – одно из крупных озер долины, **с лечебной водой и грязью**. Хочется сказать, что в дальнейшем озеро Сагаа нуур, имея большие запасы соли и солончаков, может стать курортом для лечения многих людей от кожных заболеваний, энуреза и болезней опорно-двигательного аппарата.

ИСТОРИЯ СЕМЬИ – В ИСТОРИИ СТРАНЫ

Бадмаева Сэлмэг Тумэн-Баировна

Научный руководитель Кулыкова Софья Ревомировна

МБОУ «Гаргинская СОШ им. Н.Г. Дамдинова», Республика Бурятия, Курумканский район, с. Арзгун

Великая Отечественная война стала одной из самых страшных страниц в истории нашей страны. Каждый год, когда наступает весна, мы с особым волнением встречаем



праздник Великой Победы. Мы вновь и вновь переживаем особое чувство гордости и благодарности тем, кто ценою своей жизни дал нам возможность жить сегодня, отдаем дань уважения подвигу великого народа, выражаем глубокую признательность ветеранам войны, труженикам тыла, детям военного времени.

Сейчас как никогда остро стоит проблема возрождения духовных ценностей, провозглашения национальной идеи. Изучение истории страны на примере мужества простого народа в условиях репрессии, великого подвига многонационального народа, вставшего единой стеной на защиту Родины, имеет большое воспитательное значение для молодого поколения. Изучение подлинных документов, фронтовых писем, семейных архивов дало нам возможность проникнуться духом того времени, понять цену Победы, мирного неба сегодня ...

Данная работа посвящена истории того поколения, которое прошло через репрессии 30-х годов XX в. и Отечественную войну 1941-1945 гг. на примере истории моих земляков - братьев Очировых. Великий русский историк В.О. Ключевский писал: «Изучая дедов, узнаем внуков, то есть узнаем себя». Именно стремление к самопознанию было одной из причин, побудивших меня взяться за работу.

Цель исследования:

1. Проследить историю семьи Очировых на фоне истории страны.
2. Постараться увидеть мои родные места в ту пору, когда меня еще не было на свете, представить быт, отношения между людьми, их интересы, думы, чаяния.
3. Провести исследование боевого и трудового подвига семьи Очировых, которые в страшные годы Великой Отечественной войны вместе со всем народом встали на защиту своей малой и большой Родины.

Источники, которые были использованы мною в работе, относятся к различным типам и видам, их можно классифицировать следующим образом:

1. Публикации местной печати
2. Личные архивы
3. Архивные данные из Курумканского районного военкомата, архивов Курумканского района и Республики Бурятия.
4. Экспонаты Гаргинского краеведческого музея
5. Устные воспоминания

Результаты исследования:

1. Собраны архивные материалы по репрессии главы семьи Очирова Дымбрен Ямбаловича.
2. По фронтовым письмам составлены маршруты боевых путей братьев Очировых.
3. Составлена родословная семьи Очировых.

Проведенное исследование позволило сделать вывод: пройдя через суровые испытания, род Очировых сумел сохранить себя, приумножить семейные традиции, преодолеть все тяготы, выпавшие на долю семьи, с честью и достоинством. Эта нить непрерывности духа связывает их всех, а их очень много... Я думаю, что силу духа они черпали от родной земли, от своих предков, от обычаев и традиций своего народа.

Проведенная работа имеет большое практическое значение. Собранный материал пополнит школьный краеведческий музей, кабинет истории, его можно применять на внеклассных мероприятиях. Ведь теперь это не только личная память, личная радость и боль. В этих документах отражена общность миллионов судеб. Теперь это – исторический документ.



КУЛЬТУРА И БЫТ НАРОДОВ БАУНТОВСКОГО ЭВЕНКИЙСКОГО РАЙОНА

Баклашкина Ксения Андреевна

Научный руководитель Швецов Константин Леонидович

МБОУ «Багдаринская СОШ», Республика Бурятия, Баунтовский район с. Багдарин

1. В данной работе я исследовала культуру и быт народов Баунта, а именно эвенков и бурят, какой вклад они внесли в развитие современной культуры района, а так же работу культурных заведений на территории нашего района, как один из основополагающих факторов развития культуры. **Актуальность** – доступной литературы, в которой содержатся точные данные по народам, проживающим в Баунтовском районе мало. Разговаривая со своими ровесниками и с некоторыми приезжими людьми, я заметила, что они мало знают о культуре и быте народов проживающих в нашей местности. Как дерево не может жить без своих корней, так и мы не можем жить без знания о своем прошлом, поэтому я решила исследовать эту тему более подробно.

2. Бурят - монголы (самоназвание буряад) - народ в Российской Федерации, Монголии и Китае. Народ, который сильно повлиял на быт и культуру Баунтовского района. Являются основным пластом населения в нашей республике, и нашего района.

3. Эвэнки - сибирский малочисленный коренной народ, родственный маньчжурам и говорящий на языке тунгусо-маньчжурской группы. Живут на территории Китая, Монголии, так же, в России, а именно по территории Сибири. Эвенки одни из первых народов заселивших территорию нашего района.

4. Уже в раннем неолите просматривались восточные связи. Но нужно учитывать и западное влияние, которое так же оставило след. С 18 века вклад начало вносить и русское общество.

5. Культурные заведения на территории Баунта есть. Это РДК, Музей народов Севера, Эвенкийский центр и т.д.

6. В данной работе я проанализировала культуру и быт народов Баунта, а именно эвенков и бурят, узнала значение слова культура, исследовала наличие культурных заведений на территории Бурятии, как основополагающий фактор развития культуры Бурятии.

7. В данной работе я проанализировала культуру и быт Северных народов, которые проживают на территории Баунтовского района, а именно эвенков и бурят, узнала значение слова культура, исследовала наличие культурных заведений на территории Баунта, как основополагающий фактор развития культуры Бурятии. Создала блог «Эвенки Баунта»: <http://joom.ru/blog/tags/tag/chrome>.

И еще раз подтвердила то, что любой народ, в том числе и малый, несет в себе уникальный опыт проживания на нашей Земле, поэтому в отношении этих этносов нужна продуманность и очень бережная политика.

ОНОМАСТИЧЕСКАЯ ПЕРЕПИСЬ СЕЛА МОГСОХОН

Галданова Ханда Раднажаповна

Научный руководитель Буянтуева Сэсэгма Гудоржиевна

МБОУ Могсохонская СОШ, Республика Бурятия, с. Могсохон

Дом... улица... село или город... Родина. В нашем сознании эти слова находятся



рядом. Но так ли часто мы задумываемся, почему наши улицы, сёла, города носят те или иные названия? А ведь их названия имеют прямое отношение к истории нашей Родины, по ним, как по раскрытой книге, можно прочесть историческую и культурную летопись страны. Для нас село – это, прежде всего его топонимы, именно они бережно хранят его историю. Этим и обусловлена актуальность темы нашей работы.

Объект исследования – топонимика с. Могсохон.

Цель работы: показать значимость собственных имён в географических названиях как компонента культуры, содержащего ценную историческую информацию. Приступая к исследованию, мы поставили перед собой следующие задачи:

- провести ономастическую перепись села и составить словарь топонимов своей местности;
- сгруппировать топонимы по следующим направлениям: антропонимы, оронимы, гидронимы, дримонимы, годонимы.

Методы исследования: теоретический, системный (сбор и обработка ономастического материала), опрос, анкетирование.

В ходе исследовательской работы составлен словарь топонимов. Мы выяснили, что: антропонимов – 25; оронимов- 25; гидронимов- 8; дримонимов- 5; годонимов - 15.

Новизна. В данной работе мы провели ономастическую перепись своего села, на основе которой составили словарь топонимов нашей местности. Данное исследование – ещё один шаг к созданию полного словаря топонимов села Могсохон.

Практическая значимость исследования заключается в том, что собранные в одну работу материалы будут представлять большую ценность при изучении истории родного края - его результаты представлены в школьном музее, могут быть использованы учащимися и учителями школы при подготовке к внеклассным мероприятиям; при подготовке учащимися докладов по краеведению.

САРТУЛ-БУЛАГСКИЙ ДАЦАН – ДОЛГИЙ ПУТЬ К ВОЗРОЖДЕНИЮ

Галсанова Аяна Баировна

Научный руководитель Чердонова Юлия Юрьевна

МБОУ Оерская СОШ, Республика Бурятия, с. Оер

Сартул – Булагский дацан являлся ярким образцом бурятского культового зодчества.

Тема исследовательской работы посвящена Сартул – Булагскому дацану – одному из самых первых буддийских храмов в Бурятии,- который находился и действовал вплоть до 30-х годов прошлого века в непосредственной близости от нашего села Оер.

Тему исследовательской работы считаю наиболее **актуальной и важной** в силу того, что она самым тесным образом связана с проблемой духовного возрождения. В нравственном оздоровлении нашего общества огромную роль должна играть религия, как неотъемлемая часть культуры народа.

В настоящей работе поставлена **цель** – исследовать процесс становления, деятельности одного из крупнейшего религиозного центра бурят Джидинской долины – Сартул – Булагского дацана.

Исследуемым объектом темы является буддийская религия в форме ламаизма, получившая распространение в XIX веке.



Практическая новизна исследовательской работы заключалась в будущем использовании ее в качестве фондового материала в нашем школьном историко-краеведческом музее.

Теоритическая новизна работы заключалась в исследовании темы, имеющей большое значение, как для развития исторической науки, так и для духовного оздоровления нашего общества.

В основной части работы прослежен процесс становления и развития Сартул – Булагского дацана, являвшегося крупнейшим религиозным центром Бурятии в начале XIX – первой половине XXвека, а также исследована деятельность крупнейших буддийских религиозных деятелей Бурятии – выходцах Сартул-Булагского дацана, подвергшиеся в 30-е годы XX века массовым сталинским репрессиям: Данзан-Еши-Занданов – ведущий лама, участвовавший в Цамских ритуалах, Марха дооромбо – просветитель и крупнейший ученый монголоязычного мира начала XXвека и Лубсан-Нима Дармаев – крупнейший буддийский религиозный деятель Бурятии, основатель Иволгинского дацана.

Процесс возрождения духовных ценностей, взявший свой стремительный разбег со времен перестройки, продолжается с 90-х годов прошлого века. Начались первые скромные шаги в деле возведения дацанов, дуганов, церквей вместо уничтоженных в 20-30-е годы буддийских храмов, православных церквей, а также строительство новых.

Сартул-Булагский дацан, занимавший одно из ведущих мест среди буддийских религиозных центров Бурятии, на данном этапе дождался возрождения, возвращения из долгого забвения

ЧЕТВЕРТИЧНЫЙ ВУЛКАНИЗМ ДЖИДИНСКОЙ ГОРНОЙ СТРАНЫ (ЗАКАМЕНСКИЙ РАЙОН РЕСПУБЛИКА БУРЯТИЯ)

Дорошкевич Алексей Геннадьевич

Научный руководитель Карпова Людмила Георгиевна

МБОУ Российская гимназия № 59, Республика Бурятия, г. Улан-Удэ

Проведено изучение позднекайнозойского вулканизма, активно проявившегося на территории Джидинской горной страны и образовавших продукты вулканической деятельности на примере вулкана Хурай-Цакир и лавового «долинного» потока.

Вулкан Хурай-Цакир расположен в Закаменском районе Республики Бурятия, в верхней части пади Хурай-Цакир, на расстоянии 6,5-7,0 км от р. Джиды. Имеет «современный» возраст образования: 0,6 млн. лет назад – поздний плейстоцен (Гордиенко, 2006). Высота вулканического конуса около 100 м, крутизна склонов – 15-20°. Основание вулкана, размерами 800 Ч 500 м, имеет эллипсоидную форму, вытянутую в северо-восточном направлении по азимуту 65-70°. Конус вулкана сложен буровато-красными пирокластическими рыхлыми туфами базальтов типа агглютинатов (75 % от объема) с прослоями вулканических бомб и массой лапиллей. Южная часть вулкана вскрыта карьером. В обнажении четко видно периклинальное наклонное залегание слоев вулкаников – от центра вулкана к периферии, под углом 0-10° и не совпадающее с современными контурами поверхности вулканического конуса. Мощность прослоев вулканических бомб не превышает 1-2 м. Твердые продукты эксплозий представлены крупными бесформенными глыбами и обломками пористого базальта,



вулканическим песком, лапиллями, пеплом и светло-серыми пемзами. В теле вулкана находятся в большом количестве вулканические бомбы разных форм, размеров (от первых см до 1-2 м) и окраски. Преобладают буро-красные окисленные шарообразные бомбы с поверхностью типа «хлебной» корки; реже встречаются бомбы небольших размеров (первые см – первые дм), черного цвета. Передняя поверхность бомб (т.е. поверхность, обращенная при падении к низу) имеет вмятины до 1-2 см глубиной, неправильной формы, что свидетельствует о некоторой, но уже малой вязкости этих продуктов эксплозии. Также имели место и жидкие продукты эксплозий, т.к. среди бомб встречаются «лепешкообразные», «веретенообразные» формы и формы скрученные, вытянутые – «канатики».

Лавовые покровы и «долинные реки» распространены в долине р. Джиды на отрезке протяженностью около 85 км – от р. Модон-Куль до р. Хараца. Сложены плотными порфириовидными и слабопористыми базальтами, однородными по внешнему облику.

Таким образом, вулкан Хурай-Цакир относится к вулканическим сооружениям центрального типа с эксплозивным характером извержений. Морфологически вулкан Хурай-Цакир имеет конус, выраженный в современном рельефе положительными формами, лавовые потоки и реки базальтов приурочены к пониженным формам рельефа, повторяя морфологию заполняемых ими древних или современных речных долин.

ПРИРОДНО-КУЛЬТУРНОЕ НАСЛЕДИЕ И ПЕРСПЕКТИВЫ РАЗВИТИЯ ТУРИЗМА В ХОРИНСКОМ РАЙОНЕ

Закирова Зульфья Амировна

Научный руководитель Банзаргашеева Цырегма Жамбаловна

МБОУ Тэгдинская СОШ, Республика Бурятия, с. Тэгда

Актуальность исследования. Развитие туристско-рекреационного комплекса Республики Бурятия базируется на крупном рекреационном потенциале, одним из составляющих которого являются природные и историко-культурные ресурсы туризма. **Цель исследования** – выявление особенностей рекреационного потенциала в районе и определение перспектив его развития. **Объект исследования** природные и культурные памятники Хоринского района. Археологические памятники Хоринской степи известны с середины прошлого столетия. Во второй половине XIX века по предложению правления Русского Географического общества долину р. Уды исследовал Д.П. Давыдов, прославившийся как автор знаменитой песни «Славное море, священный Байкал».

Весьма многочисленны в районе и памятники эпохи неолита — новокаменного века, представлены они преимущественно поселениями и стоянками возле с. Хоринск, с. Малая Курба, с. Булаганск, в местности Нарин - Хундуй возле с. Георгиевка, Шибета у подножия горы Шибетовская, в окрестностях Анинского дашана, Агуйта - Байса у с. Ашанга и др.). Плиточные захоронения распространены по всей территории Хоринского района, что свидетельствует о широком заселении этого региона в эпоху бронзы - раннего железа. Среди них - могильник Анастасьин клад возле Хоринска, Шубугуйский могильник, погребения Хоринского Тапхара и многие другие. К культуре плиточных могил относятся и наскальные рисунки (петроглифы), выполненные минеральной краской красно-коричневого цвета - охрой - на скальных поверхностях.



Изображения достаточно стандартны - птицы, фигуры человечков, точки, оградки.

Одним из массовых видов отдыха является любительская охота. Экстремальный туризм по маршруту «Тропой старого эвенка» протяженностью 80 км. Ландшафтные экскурсии (фотосъемки). Культурный туризм. Хасурта...Это колыбель, укрывшаяся вдали от цивилизации в одном из красивейших горно-таежных уголков ,центральная усадьба старообрядческой культуры Хоринского района.Туристский маршрут «Семейская горница в с. Хасурта». Посещение древлеправославной часовни, поклонного креста и других святых мест. В живописной долине между священных гор, расположен один из старейших дацанов Бурятии – Анинский ,основанный еще в 1775 году. В 2013 году состоится презентация туристской площадки «Путь паломника в долине 108 буддийских святынь». Аграрный (сельский) - вид туризма , где испокон века местные жители занимаются кочевым животноводством. Туристам, приезжающим в сельскую местность, устраивают походы в лес за ягодами и грибами, сплав по рекам .Она, Курба(Категория сложности), рыбалка на берегах чистейших горных рек и речушек ,также предлагается участие в ремесленных мастер-классах, а это толчок к развитию народных промыслов. Так происходит постепенное погружение туристов в сельскую жизнь. Хоринский район примет участие в ежегодном фестивале «Сельский туризм» в г.Белгород.

В результате исследования сделаны выводы о том, что этот степной край, обладает значительным потенциалом для развития туристической отрасли, как территории имеющей уникальный природный и этнокультурный потенциал. Результатами работы исследования явились -историко –культурный атлас, видеоматериалы ,реестр и картотека культурных и природных памятников.

КАРЫМЫ – КТО ОНИ ТАКИЕ?

Токмакова Марина Павловна

Научный руководитель Парфёнова Любовь Васильевна

МБОУ «Тугнуйская СОШ», Республика Бурятия, Тугнуй с.

Есть в Мухоршибирском районе Республики Бурятия маленькое село с красивым названием Новоспасск, которое местные жители в шутку называют «страна Карымия». Я заинтересовалась не только историей этого села, но и историей его жителей: почему село называют «страной Карымией» и кто такие карымы?

Актуальность данной работы состоит в том что, живя в Забайкалье рядом с местными аборигенами - бурятами, мы встречаем много людей по внешним признакам похожим на них, но являющимися по национальности русскими. Но мы не знаем точно, как их называть.

Цель работы: Узнать кто такие карымы.

Объект исследования: этносы, существующие на территории Забайкалья.

Предмет исследования: карымы.

Методы исследования: обзор периодической печати, беседа с местными жителями, работа в интернете.

Словари дают следующее значение слова карым – `потомок от смешанного брака русских и бурят` ; `тот, кто исповедует иное религиозное направление по сравнению со старообрядческим` ; `смуглый, похожий на бурята человек` и `в дореволюционной



России: бурят, принявший православную веру, русский образ жизни, русские обычаи`.

В переводе с бурятского «карым» - «харин» означает «чужой», «отчужденный», «ушедший от своих». В Забайкалье карымами называли метисов русских с эвенками и бурятами.

Русская православная церковь вела в те времена достаточно большую миссионерскую работу, это во многом было обусловлено необходимостью создания своего рода духовной базы для дальних рубежей Российской империи. Каждой бурятской семье, перешедшей в православие, выдавали по 127 рублей, строили избы, они были освобождены от уплаты налогов, от службы в армии.

Изучив историю образования Мухоршибирского района, я обнаружила, что в нашем районе есть 3 села, где проживает большое количество карымов – это Новоспаск, Старый Заган и Подлопатки.

Согласно Всероссийской переписи 2002 года, 2 человека самоидентифицировали себя как карымы, но были включены в состав русских.

Подводя итог своей исследовательской работы, я пришла к **выводам:**

1) Карымы – это буряты, принявшие православие и женившиеся на русских женщинах.

2) Существует этнос – русские, субэтнос – карымы, начало этногенеза - XVII в., этнический субстрат - русские и буряты, место развития - лесостепь и долины рек, язык - русский, религия - православие.

Практическая значимость этой работы заключается в том, что этот материал может служить практическим пособием в изучении народов Забайкалья.

ЖИВИ, ЦЕЛЕБНЫЙ РОДНИК

Тучинова Чимита Чойжинимаевна

Научный руководитель Намсараева Эльвира Шираповна

МБОУ Оёрская СОШ, Республика Бурятия, с. Оер

Республика Бурятия богата природными ресурсами, в том числе минеральными источниками. По количеству и разнообразию лечебно - оздоровительных мест относится к богатейшим районам нашей страны. Несмотря на то, что многие источники Бурятии исследованы и имеют статус курортов и лечебниц, есть еще дикие аршаны (с бур. *целебные источники*), которые не изучены и по своим лечебным свойствам могут быть полезны людям. Целебные источники родного края малоизвестны населению, поэтому их оздоровительные возможности используются не в полной мере из-за слабой изученности. В настоящее время нет полных научных исследований о Сартул-Булагском источнике. По словам старожиллов нашего села, лам дацана, по данным архивов Сартул – Булагский аршан вылечил многих людей от недугов. Несомненно, назрела необходимость в исследовании с целью ознакомления населения с нашим источником и возрождения былой славы.

С недавних пор возле Сартул – Булагского дацана снова забил ключ – аршан, который действовал и в прежние времена, но в советские годы он таинственным образом исчез. Родник Булагского дацана, пожалуй, единственный «живой» источник в его окрестностях. Остальные речушки давно высохли. А этот аршан-ручей не замерзает даже в самые лютые морозы и никогда не пересыхает.



При исследовании источника Сартул-Булагского дацана перед нами встали самые разные вопросы. Мы провели исследование среди населения села Оёр и лам дацана.

Известно, что в прошлом о целебном источнике знали многие. Люди со всех уголков Бурятии приезжали отдохнуть и поправить своё здоровье к этому роднику. На месте нынешней фермы, расположенной вблизи дацана, ламы обнаружили древнюю стоянку, где было что-то вроде нынешнего курорта. Этот установленный факт ещё раз подтверждает целебную силу воды святого родника. Так что, имея такие дары уникальной природы, нельзя не воспользоваться ими.

С начала 2011 года группа учёных Байкальского института природопользования Сибирского отделения Российской академии наук под руководством доктора химических наук Вячеслава Викторовича Хахинова изучает состав и химические свойства воды в источнике. В настоящее время исследования продолжаются, но уже имеются научные доказательства уникальности целебных свойств источника. Окончательные результаты учёными будут представлены позже. Родник будет сертифицирован и, возможно, войдёт в число целебных источников России.

Установлено, что вода из источника имеет свойства за короткий срок исцелять целый ряд заболеваний, в числе которых болезни кровеносной системы, сердца, сахарный диабет, глазные болезни, кожные заболевания, также с помощью аршана можно вывести камни из почек, он помогает избавиться от прыщей. Помимо уникального химического состава воды источника, придающего ей целебные свойства, она действительно святая.

ИСТОРИЯ ЗДАНИЯ ШКОЛЫ № 22 – КАК ОДНА ИЗ ИНТЕРЕСНЕЙШИХ СТРАНИЦ ЕЁ ИСТОРИИ. (КТО ПОСТРОИЛ НАШУ ШКОЛУ?)

Махин Иван Александрович

Научный руководитель Зарубина Любовь Владимировна

МАОУ СОШ № 22, Пермский край, г. Пермь

Наша школа – объект культурного наследия, она является памятником истории регионального значения. В этом здании в 1890 году врачом-офтальмологом Евгенией Павловной Серебренниковой было основано училище для слепых детей. Благодаря необычной архитектуре это здание знают, даже не знакомые с историей пермяки. О нашей школе часто пишут в газетах, её фотографиями украшают календари. Однако, к сожалению, информация о здании изобилует неточностями. Например:

1. В статье, посвященной нашей школе «Уроки французского» в газете «Звезда» за 17 февраля 2011 года помещена фотография старого здания нашей школы и написано: «Здание, которое мы сейчас видим, построили за два года». Но здание, которое мы видим на фотографии, перестраивалось трижды.

2. В краеведческом музее на стене под фотографией со зданием училища без домовая церкви подпись – начало XX века, хотя уже в конце XIX здание выглядело по-другому, так как к нему была пристроена домовая церковь.

3. В новом каталоге-справочнике «Историко-архитектурного наследия Пермского края» написано: «В 1895 году к зданию была пристроена церковь в честь князя Михаила Черниговского со звонницей и теремным крыльцом. Фасады церкви с зелёными керамическими плитками выполнены в неорусском стиле». Церковь в честь



князя Михаила Черниговского построена в 1893-1896 годах, но «теремное крыльцо и фасады церкви с зелёными керамическими плитками выполненные в неорусском стиле» появились лишь в 1913 году, когда церковь была перестроена.

Очень сложен вопрос, связанный с именем архитектора. В каталоге помещены две фотографии нашей школы и указана под вопросом фамилия архитектора - Дютель(?). Но на фотографиях видны те части здания - теремное крыльцо церкви и здание, расширенное до улицы Мешанской (ныне ул.Полины Осипенко) - которые были пристроены в 1912-1913 годах. Архитектор Дютель Ю.О. работал на Урале до 1905 года, умер в Варшаве в 1908 году и никакого отношения к этим изменениям здания училища иметь не мог.

Актуальность темы: В 2010 году наша школа отмечала юбилей -120 лет. Это событие всколыхнуло интерес к истории школы, который увеличивается с каждым годом. В этом году благодаря нашей работе, связанной с историей школы в актовом зале развернута большая экспозиция, посвященная истокам - истории создания училища слепых детей. История здания нашей школы представлена в картинах. Но, кто построил нашу школу, мы не знаем до сих пор.

Объект исследования: здание школы

Предмет исследования: история строительства и расширения здания школы

Цель нашей работы: узнать, кто был архитектором (архитекторами) здания нашей школы (бывшее училище для слепых детей).

Задачи исследования:

- изучить материалы, связанные с историей здания училища слепых детей;
- познакомиться с деятельностью архитекторов, работавших в Перми в этот период времени;
- взять интервью у О.Горюнова, архитектора, создавшего пристройку к школе (так называемое новое здание);
- разработать практические рекомендации проведения классных часов, для знакомства учащихся с историей школы;
- подготовить материалы для проведения экскурсий на русском и французском языках в актовом (историческом) зале нашей школы.

Методы исследования:

- поиск, сбор, накопление, изучение материалов ГАПК, материалов газет «Пермские губернские ведомости», материалов краеведческого музея и музея Пермской краевой организации ВОС (Всероссийское общество слепых);
- изучение научной, научно-популярной литературы и местных СМИ, содержащих сведения о здании нашей школы;
- беседы, интервьюирование;
- обобщение и анализ полученных материалов.

Практическая значимость исследования:

Познакомить учащихся с историей здания нашей школы, подготовить материалы для проведения классных часов, оформить стенд, посвященный истории здания нашей школы, подготовить материалы для создания школьного музея, исправить ошибку в краевом музее.

VII Всероссийская конференция обучающихся
«НАЦИОНАЛЬНОЕ ДОСТОЯНИЕ РОССИИ»



КУЛЬТУРНОЕ НАСЛЕДИЕ

2013



СВЯЗЬ КОМПОЗИЦИОННОГО РЕШЕНИЯ РЕЗЬБЫ ПО ДЕРЕВУ И ДЕКОРАТИВНОГО УКРАШЕНИЯ КОСТЮМА

Сливка Ольга Викторовна

Научный руководитель Ерёмкина Наталья Александровна

ГБОУ СПО НКТД, Нижегородская область, Нижний Новгород

Современный мир живет в эпоху глобальных перемен, масштабы которых растут день ото дня. Это – результат научно-технического прогресса прошедшего века, охватившего все пять континентов. На сегодняшний день социологами и политологами отмечено явление глобализации культур. Это значит, что стираются культурные границы, и взаимовлияние традиций становится все более активным.

Между тем, именно от состояния культурного наследия и входящих в это понятие культурных ценностей, составляющих национальное богатство государства, зависит духовное здоровье нации и будущее народов России на рубеже нового тысячелетия. Актуальной проблемой, стоящей сегодня перед народами России, является сохранение национальной культуры.

Декоративно-прикладное творчество развивается в пространстве, отличающемся взаимопроникновением одних видовых признаков техники ремёсел в другие, внутренней «подпиткой», дающей новые технологии ручного труда. Зачастую декоративная отделка рождается в процессе творческого осмысления образов природной и образов предметной среды и дальнейшей стилизации декоративных форм в рисунки и сюжеты, а приёмы создания предмета – в иные технологические решения, отличные от устоявшихся. Нужно понимать, что качественные и технологические признаки промысла при этом должны сохраняться, т.к. только наработанные годами подходы к созданию композиционной, технологической и структурной формы объекта позволяют реализовать преемственность в новых образцах, развивая, но не разрушая традицию.

Заинтересовала возможность соединения эстетики народной резьбы и технологии вырезания по ткани в изделиях этно-стиля. Возможна ли преемственность композиционно-эстетического строения народной резьбы и декоративной отделки костюма? Можно ли технологию резьбы применить в технологии отделки? На основе сопоставления композиционной структуры деревянного окна и народного костюма было выявлено, что возможно привнесение принципа композиции резьбы в композицию костюма без нарушения стилистики и гармонии.

Образ резьбы воздушный, лёгкий, но в то же время и основательный, тяжёлый. Это определило выбор материалов: они должны быть пластичными и плотными одновременно. Материал не должен осыпаться, так как ажур предполагает чёткие границы при множестве сквозных отверстий. Материал должен создавать плотную чёткую линию, аналогичную краю резного наличника, а наложение цвета создавать иллюзию глубины пространства, как в просвете пазов резьбы. К таким условиям идеально подходит драп. Цвет выбран плотный, сложный, чтобы точнее передать красоту ажюра. Пластика и эстетика костюма взята из традиций русской национальной одежды. Декоративная отделка – из лубочных картинок. В целом хотелось создать декоративный ансамбль, напоминающий расписную игрушку.

Технология реализована в декоративной отделке моделей коллекции. Обращаясь к видам резьбы по дереву, привлекая истоки городецкой росписи и традицию декорирования деревянных игрушек стали «расписывать» ткань будто красками, только



на этот раз в руках были лишь ножницы и лоскутки. Созданная творческая коллекция названа «До первых петухов».

Я БУДУ ТАНЦЕВАТЬ! ДИКАЛУ МУЗАКАЕВ — НАРОДНЫЙ АРТИСТ РОССИИ

Гелогаев Иса Аптиевич

Научный руководитель Целоева Мадден Яхьяновна

*Республиканский Центр творчества детей и юношества, Республика Ингушетия,
г. Назрань.*

Народный танец- важная часть самобытной культуры чеченского народа, своим ярким красочным языком, не требующим перевода, способен поведать о самом сокровенном и самобытном, что составляет сущность национального характера.

Язык танца- самый древний для всех народов мира. Танцевальная культура чеченского народа многообразна и восходит к глубокой древности. В пластике чеченского танца можно прочесть историю его культурных и нравственных традиций.

Славную традицию танцевального искусства Великого Махмуда Эсамбаева продолжает гениальный танцор Дикалу Музакаев- Народный артист России, художественный руководитель Государственного ансамбля «Вайнах», Кавалер ордена Кадырова, Лауреат премии Правительства Российской Федерации, Лауреат Всероссийских и международных конкурсов, Почетный гражданин Чеченской Республики, профессор искусствознания, министр культуры Чеченской Республики.

Творческий багаж Народного артиста России Дикалу Музакаева, достойного наследника таланта Махмуда Эсамбаева, очень разнообразен. Он создал более 30 хореографических постановочных работ, которые украшают концертные программы государственных ансамблей Северного Кавказа. Дикалу Музакаев ставит танцы народов мира.

Дикалу Музакаев является художественным руководителем Чеченского Государственного ансамбля танца «Вайнах». В этом ансамбле танцевал и блестящий мастер танца Махмуд Эсамбаев, ставший Легендой мировой хореографии XX века.

«Вайнах» был и остается колыбелью талантов танцевального искусства, вписавший не одну яркую страницу в историю культуры Чеченской Республики.

««Вайнах»- жизнь моя», так называется книга Дикалу Музакаева, посвященная истории и развитию Государственного ансамбля. Писатель, выдающийся танцор, педагог, внес огромный вклад в развитие культуры народов Северного Кавказа.

«НАЦИОНАЛЬНЫЕ ЖИЛИЩА НАРОДОВ ОРЕНБУРЖЬЯ»

Лавренина Марина Геннадьевна

Научный руководитель Брешева Валентина Петровна

МБОУ «Гимназия г. Оренбург» Оренбургская область, г. Медногорск

Оренбургская область – регион, который во многом специфичен своей многонациональностью. Сегодня дома, убранство в квартирах ничем не отличаются у народов, населяющих нашу область. Общая численность Оренбургской области – 2



миллиона 33тысячи 72человека. Из них самая многочисленная семья - славянская группа индоевропейской языковой семьи – русские 75,9%

Так же 16% населения относится к тюркской группе алтайской языковой семьи. Самые многочисленные из них – татары – это второй по численности народ Оренбуржья, составляющий 7% населения.

Даже в XXI веке некоторые народные традиции сохранились. Нас заинтересовал вопрос «Почему традиционные жилища у народов были такие разные?». Мы рассматривали жилища кочевых (башкир) и оседлых народов (русских), которые составляют большинство населения Оренбургской области.

Прежде всего, русское жилище - это не отдельный дом, а огражденный двор, в котором сооружалось несколько строений, как жилых, так и хозяйственных. Жилые строения носили наименования: избы, горницы, повалуши, сенники. Изба - было общее название жилого строения.

Основным видом летнего жилья у башкир степных и предгорных районов была покрытая войлоком и кошмами решетчатая юрта или кибитка. В центре юрты находился очаг, дым от которого выходил через отверстие в куполе. Справа от двери была женская половина, здесь размещалась хозяйственная утварь; слева — мужская.

В процессе длительного совместного проживания происходило взаимовлияние и взаимопроникновение культур народов Оренбуржья. Так, русская колонизация привела к оседлости башкир, к развитию среди них и других народов, проживавших на территории области, хлебопашества и ремесел, к переселению из юрт в избы, к изменениям в одежде и питании. Русские приобрели здесь некоторые черты культуры других народов. Например, знаменитый татарский чак-чак - одно из любимых блюд всех оренбуржцев.

Мы выявили, что главные различия в строении жилищ были связаны с основными занятиями и образом жизни кочевых и оседлых народов.

Работа была выполнена с целью знакомства с традициями и обычаями, развитию толерантности и уважения к культуре, проживающих народов в Оренбургской области.

Исследование, проделанное нами, может использоваться на уроках истории и краеведения родного края, а также в различных исторических музеях Оренбургской области, в качестве проведения экскурсии.

СОВРЕМЕННОЕ БЫТОВАНИЕ ТРАДИЦИОННОГО КАЛЕНДАРНОГО БЕСЕРМЯНСКОГО ОБРЯДА «ВОЖО КЕЛЯН» / КРЕЩЕНИЕ

Верский Павел Александрович, Шкляева Юлия Андреевна

Научный руководитель Главатских Глафира Витальевна

МКОУ «Понинский детский дом-школа» Удмуртская Республика с. Понино

До сих пор многие вопросы, связанные с этногенезом и этнической историей бесермян, особыми религиозными верованиями материальной и духовной культурой, формированием их наречия считаются открытыми и дискуссионными. Одной из слабо изученных тем остается семейный календарный обряд.

Семейные обычаи и обряды составляют неотъемлемую часть культуры любого народа. Они определяют современную семейно – бытовую культуру, несут большой



эстетический и воспитательный заряд, выступают как одно из средств этнического самовыражения. Не случайно нами выбрана тема исследования, касающаяся современного бесермянского календарного обряда «Вожо келян» /Крещение.

Целью нашего исследования является сравнение сохраняющегося календарного обряда «вожо келян»/Крещение трех населенных пунктов северо-запада Удмуртии, включенных в две локальные группы. Нами поставлены следующие задачи:

1. изучить литературу о бесермянах и календарных обрядах народа;
2. посетить центры бесермянской культуры, собрать этнографический материал о святочном цикле бесермян «вожо», «вожо келян»/Крещение;
3. провести обработку собранного материала, сравнить обряды трех населенных пунктов;
4. выяснить, какие старинные элементы обряда сохранились в современной культуре.

Методы исследования: поисковый, аналитический, интервьюирования, мультимедийный, наблюдение, фото и видео съемка.

Литературы и источников о бесермянах недостаточно, что вызвало затруднения в изучении данной темы. Описание традиционных обрядов и анализ их современного бытования требуют изучения на современном этапе, так как начинают угасать национальная обрядовая культура бесермян, малого этноса России, обряды не восстанавливаются из-за малочисленности и ассимиляции с другими народами .

Нами посещены центры бесермянской культуры: д. Шамардан, с. Пышкет и с. Юнда Юкаменского и Базезинского районов, где был собран этнографический материал. Он был предоставлен фольклорным ансамблем «Лампачи» д. Шамардан, руководителями музеев и знатоками, хранителями бесермянского обряда «вожо келян».

В селениях, исследованных нами, обряд не сохранился в первоизданном виде, частично он изменен, но сохранились его главные элементы. Обряд уникален тем, что показывает колорит и самобытность народной культуры, имеет значение для самосознания малочисленного этноса. Различия обрядового комплекса состоят в месте проведения обряда: у воды, озимого поля или дома; в Пышкете оставшаяся обрядовая пища и вода из проруби к семейной трапезе на стол не ставится; накануне Крещения в Юнде ходят в баню, купание в проруби нигде не принято; ряженные Шамардана и Пышкета не придерживаются переодевания в белый, красный, черный цвета одежды; из разряда общественного он перешел в семейный. Бесермяне считают, что он отличается от обрядов соседних народов – удмуртов и русских, придает особенность их праздникам.

Во всех населенных пунктах обряд остается важнейшим культурно-религиозным праздником, связанным с Рождеством и Крещением. Обряд сохранил народные верования и представления бесермян. Значительное влияние на обряд оказали православные традиции крещенской недели и самого Крещения. Сохраняются основные старинные элементы обряда: ряжение и угощение «вожо», проведение обряда у воды, приготовление ритуальных блюд, семейная трапеза, национальные напевы – креси. В действиях и словах мольба к «вожо» о судьбе, здоровье, достатке людей.



«ПУШКИН И МУЗЫКА»

Хошенко Анастасия Сергеевна

Научный руководитель Лысенко Наталия Николаевна

МОУДОД «ДШИ местной администрации ГО Прохладный КБР» Кабардино-Балкарская Республика, г. Прохладный

*„ Пушкин - не просто „ наше всё ”
Аполлон Григорьев*

В 2012г. исполнилось 175 лет со дня гибели Пушкина. За эти годы написаны тома о его творчестве и жизни, не угасает интерес к его.

В 1999 году и в 2009 году в России отмечали 200 и 210 лет со дня рождения поэта. Юбилейные даты были отмечены в Детской школе искусств г. Прохладного Кабардино-Балкарской республики.

Преподаватели и учащиеся инструментального, хорового, театрального, хореографического отделений поддержали и воплотили в жизнь идею Н.Н. Лысенко подготовить цикл концертов - «Музыка пушкинской эпохи» и «Пушкин в музыке». На концертах побывали около двух тысяч учащихся общеобразовательных школ учащиеся ДШИ, ДХШ и их родители. Видеозаписи этих концертов вызывают интерес на уроках «Музыкальной литературы» и «Основы художественной культуры».

Весь собранный материал обобщён в предлагаемой работе - «Пушкин и музыка». В дальнейшем эта работа будет использоваться в образовательной и просветительской деятельности школы.

В разделе «Введение» мы размышляем над вопросом, а если бы не было Пушкина? Первая часть работы – «Музыка в жизни Пушкина». Мы как бы «перелистываем» страницы биографии поэта и говорим о музыке, которую знал и любил Пушкин. В своих сочинениях он упоминает имена Моцарта, Рамо, Россини. Из воспоминаний современников поэта мы знаем, что Пушкин любил русские народные песни и цыганские романсы, бывал в концертах и слушал произведения Гайдна и Бетховена, встречался с русскими композиторами и музыкантами Верстовским, Глинкой, Грибоедовым. Основным источником этих знаний послужила книга В.Вересаева «Пушкин в жизни».

Во второй части работы – «Пушкин в музыке», мы рассказываем о композиторах XIX в. - XX в., которые обращались к творчеству поэта. Это великие имена русской музыки – Н.А. Римский-Корсаков, А.С. Даргомыжский, П.И. Чайковский, С.В. Рахманинов, Д.Д. Шостакович и др. Мы с интересом узнали истории создания опер «Руслан и Людмила», «Евгений Онегин», «Мазепа», «Борис Годунов», «Алеко», прослушали романсы на стихи поэта и хоровой концерт Г. Свиридова «Пушкинский венок».

А как много произведений Пушкина и музыки по его творчеству мы ещё можем услышать и полюбить.

Интересный факт. В 12 километрах от нашего города, в городе Майском есть «живой» памятник культуры – 300-летний дуб, в тени которого, по преданию, отдыхал А.С. Пушкин в 1829 году по пути в Тифлис. Мы тоже побывали под его раскидистой кроной, и ещё раз поняли, как много удивительного и прекрасного рядом с нами.



ПАМЯТЬ ОБ ОТЕЧЕСТВЕННОЙ ВОЙНЕ 1812 ГОДА В РОССИИ И НАПОЛЕОНОВСКИХ ВОЙНАХ ВО ФРАНЦИИ

Бачкова Полина Алексеевна

Научный руководитель Бабченко Татьяна Викторовна

МАОУ «Многопрофильный лицей», ЯНАО, Тюменская область, г. Муравленко

Во все времена человек старался запечатлеть значимые для него события. Отечественная война 1812 года в России и наполеоновские войны во Франции не стали исключением. Эти войны оставили глубокий след в сознании российского и французского обществ. После завершения Отечественной войны в России в 1812 году и наполеоновских войн во Франции, память об этих событиях была запечатлена в памяти русского и французского народов через архитектурные сооружения, скульптурные изображения, ордена, медали, топонимику, а также через сувенирную продукцию.

Цель: доказать, что, поскольку Отечественная война 1812 года для русского народа носила освободительный характер, а наполеоновские войны – захватнический, то и памятных знаков об этих событиях в России осталось больше, чем во Франции, а значит и патриотический подъем народа России в данной войне был больше. В подтверждение этому создать виртуальный музей памятных знаков.

Гипотеза: Гипотеза

сопоставив сохранившиеся памятные знаки Отечественной войны в России с



памятными знаками наполеоновских войн, существующих во Франции, проведя линию сравнения появления памятных знаков 19 века и нашего времени, можно выявить, в какой стране и в какое время памятных знаков об Отечественной войне и наполеоновских войнах было больше, а также выявить значимость идеи патриотизма в жизни народов России и Франции.

Методы исследования: теоретический – сбор сведений по интересующей теме, сравнительный анализ.

На основании сравнительного анализа было выявлено, что в России памятников культуры, посвященных событиям наполеоновских войн больше, чем во Франции, потому что для русского народа эта война носила освободительный характер, а идея патриотизма является одной из главных идей русской культуры.

Таким образом, всесторонне изучив данный вопрос, можно сделать вывод, что развитию идеи патриотизма в России уделяется огромное внимание.

Также итогом работы является создание виртуального музея памяти по памятным знакам Отечественной войны 1812 года в России и наполеоновских войн во Франции, аналогов которому до настоящего времени не было.

ИСТОРИЧЕСКАЯ ЖИВОПИСЬ: ВЫМЫСЕЛ И РЕАЛЬНОСТЬ

Смурова Кристина Рустамовна

Научный руководитель Подольская Инна Александровна

МОУ Гимназия №18, Челябинская область, г. Магнитогорск

Историческая живопись - один из наиболее значительных жанров живописи, берущий свое начало в эпоху Ренессанса и включающий в себя произведения не только на сюжеты реальных событий, но также мифологические, библейские и евангельские картины. Она изображает важные для отдельного народа или всего человечества события прошлого. Изображая какое – либо историческое событие при помощи живописи, художники передают людям те мысли и суждения о данном явлении, которые возникают в их воображении. Живописцы не только демонстрируют свой взгляд на события, но и помогают нам точнее и ярче представить те явления, о которых идет речь. Ведь когда ты видишь перед собой картины, воплощающие исторические факты, гораздо легче воспринимать и представлять описываемые действия.

Целью нашей работы было на основе изучения литературных и исторических источников провести анализ отдельных картин, выполненных в жанре исторической живописи, а также определить соответствие между изображаемыми событиями и реальными историческими фактами.

В теоретической части своего исследования мы рассмотрели понятие «историческая живопись», а также проследили развитие исторической живописи, как жанра изобразительного искусства. Нами были проанализированы версии событий, изображенных на картинах «Иван Грозный и сын его Иван 16 ноября 1581 года» русского художника Ильи Репина и «Княжна Тараканова» художника Константина Дмитриевича Флавицкого. Во второй части работы был проведен анализ картин о преподобном Сергии Радонежском. Мы попытались выяснить, что реально происходило в те далекие времена, а какие события, изображенные на картинах, являются



фантазией художников.

В ходе исследования мы смогли сделать вывод о том, что не всегда можем довериться художникам и быть уверенными в том, что они передают события с точностью и достоверностью. Во-первых, потому что каждый художник видит эти явления по-своему, по-своему чувствует и анализирует. И, во-вторых, нам не всегда известны реальные факты об исторических событиях и мы можем только догадываться, о том, что было на самом деле. И как полагается, существует несколько версий, дающих представление о реальных событиях. На основе картин о Иване Грозном, княжне Таракановой и Сергии Радонежском был проведен сопоставительный анализ исторических фактов и легенд о их судьбах и деяниях. Личности и события, изображенные на картинах, иногда опираются на исторические факты, а иногда это только легенды. Причем однозначной трактовки реальности тому, что когда происходило, тоже не существует. Но тем не менее, имея эти гениальные произведения, мы можем получать информацию для размышления, импульс, для самостоятельного анализа различных исторических документов и литературных памятников.

Таким образом, историческая живопись позволяет более глубоко изучать исторические факты и события, а также более ярко воспринимать портреты культовых личностей исторического процесса. Историческая живопись как вид изобразительного искусства активизирует, на наш взгляд, познавательную деятельность школьников, так как вызывает стремление больше узнать о событиях и личностях, изображенных на картинах, узнать все существующие точки зрения. Историческая живопись также формирует образное мышление и позволяет школьникам творчески развиваться.

СЮЖЕТ И ГЕРОИ ЛЕГЕНД И ПРЕДАНИЙ ЗАВОЛЖСКИХ БАШКИР

Бисенова Эльвира Маратовна

Научный руководитель Коркина Галина Александровна

МОУ СОШ №3, Саратовская область, г. Пугачев

Любой народ – явление уникальное. Каждый внес что-то свое – неповторимое – в цивилизацию. Величие народа – вещь неизмеримая. Есть народы, которые достигли захватывающих высот в области духовной культуры. К этой группе следует отнести и башкир, в частности, заволжских башкир.

Побывав в начальной школе села Бобров-Гай Пугачевского района, я посетила башкирский национальный музей, основанный моей бабушкой, Байсалямовой Танзелей Мухамедьяновной. Там я познакомилась с историческими сведениями о заволжских башкирах. Более всего я была поражена красотой, богатством устного творчества своего народа. Особенно меня заинтересовали яркие, необычные по своему сюжету и героям легенды и предания.

Знакомясь с произведениями данного фольклорного жанра, я пришла к выводу, что многие из них исследованы мало, а с точки зрения сюжета и героев не рассматривались вовсе.

Исследуя легенды и предания, я использовала различные научные методы. Кроме того, я провела опрос старожилых сел Бобров-Гай и Максютново, посетила священные места заволжских башкир, связанные с сюжетом и героями легенд и преданий, сделала



важные фотоснимки. Долгое время я работала с богатыми архивными материалами Пугачевского краеведческого музея, башкирского национального музея села Бобров-Гай.

В первой главе своей работы я выявила особенности башкирских легенд и преданий, произвела их классификацию. Во второй главе рассмотрела сюжет и героев легенд и преданий, проанализировала их по основным тематическим группам в соответствии с классификацией.

Исследуя легенды и предания, я пришла к выводу, что через сюжет и героев можно многое узнать об историческом прошлом моего народа, его быте, нравах, обычаях.

Таким образом, я узнала, что заволжские башкиры на протяжении столетий создали чрезвычайно богатую, уникальную культуру, сохранили прекрасные образцы устного народного творчества. Дошедшие до нас легенды и предания свидетельствуют о жизнестойкости моего народа, о его огромном духовном потенциале.

Башкирские легенды и предания – это драгоценные жемчужины народной фантазии. Это богатейшая история моего народа, моего родного края. Это настоящий клад, который надо хранить как зеницу ока.

РАЗВИТИЕ ЖАНРОВОЙ ЖИВОПИСИ. НАТЮРМОРТ

Хоменко Анна Валерьевна

Научный руководитель Левченко Ольга Константиновна

МБОУ СОШ №5, Краснодарский край, Абинский район, п. Ахтырский

Каждый день мы окружены множеством различных вещей, которые помогают нам жить, мы называем их предметами быта, так как они необходимы для нашего удобства и комфорта. Многие художники в своих произведениях стараются передать красоту различных предметов. Эти картины называются натюрмортами. Натюрморт - «мертвая природа», изображение неодушевленных предметов, объединенных в единую композиционную группу.

В данной исследовательской работе мы постарались показать большие потенциальные возможности одного из самых выразительных жанров изобразительного искусства - натюрморта для формирования творческих способностей и художественного вкуса.

Наше общество отдаляется от культуры, необходимо возрождение культурного наследия. Меняется историческая эпоха, меняются люди, и, поэтому, меняются и предметы, принадлежавшие им. Через отбор объектов изображения, их трактовку натюрморт выражает свое отношение к действительности, раскрывает свои мысли и чувства. Натюрморт - жанр изобразительного искусства, посвященный изображению вещей, объединенных в единую композиционную группу. Натюрморт может иметь как самостоятельное значение, так и быть составной частью композиции жанровой картины. Кроме неодушевленных предметов в натюрморте также изображают объекты живой природы, изолированные от своих естественных связей и, тем самым, обращенные в вещь, - рыбу на столе, цветы в букете и т.п. Изображение живых, движущихся существ - насекомых, птиц, зверей, даже людей - может иногда входить в натюрморт, но лишь дополняя его основной мотив.

Натюрморты различают по колориту (теплый, холодный); по цвету (нюансные, контрастные); по освещенности (прямое освещение, боковое освещение, против света);



по месту расположения (натюрморт в интерьере, в пейзаже); по времени исполнения (краткосрочный – «нашлепок» и долговременный – многочасовые постановки); по постановке учебной задачи (реалистичный, декоративный и т.д.). Многие художники в разное время обращались к натюрмортам с черепами.

Заинтересовавшись данной темой, мы решили создать серию композиций различных натюрмортов. С этой темой было очень интересно работать. Мы узнали много нового о развитии натюрморта до создания собственных натюрмортов. В натюрморте выражается отношение человека к окружающему миру. В нем раскрывается то понимание прекрасного, которое присуще художнику как человеку своего времени. Роль натюрморта в картине никогда не исчерпывалась простой информацией, случайным добавлением к основному содержанию. Есть в натюрмортах то интересное звено, которое не всем известно.

АРХЕТИПИЧЕСКАЯ ОСНОВА ТВОРЧЕСТВА САЛЬВАДОРА ДАЛИ

Швейгерт Екатерина Константиновна

Научный руководитель Горюнова Светлана Анатольевна

МБОУ СОШ №78, Новосибирская область, г. Новосибирск

Объектом исследования являлась серия работ Сальвадора Дали, написанная под впечатлением от картины Ж.Ф.Милле «Анжелюс»

Цель работы: выяснить, является ли архетипическая основа творчества Сальвадора Дали подтверждением теории К. Юнга о коллективном бессознательном (уровне разума, который использует символы для выражения общечеловеческих тем), или же символизм Дали выражает сугубо личные чувства, берущие своё начало в детстве живописца и не покидающие его до конца дней.

Работа построена на следующих источниках: репродукции картин, биография художника, словари символов, научные труды К.Г.Юнга

Исследование проводилось с помощью метода сопоставительного анализа, а также посредством составления ассоциативных рядов и исследования фактов биографии художника.

По результатам работы были сделан вывод, что теория коллективного бессознательного находит лишь частичное подтверждение в исследованных работах. Несомненно, повторяемость некоторых символов говорит о коллективной их основе, но толкование их в картинах Дали не приведёт нас к разгадке каких-либо общемировых тем, мы сможем заглянуть в душу лишь автора.

АРТУР ТУБАЕВ. ЖИЗНЬ И ТВОРЧЕСТВО

Самогова Альбина Александровна

Научный руководитель Тарханова Фатима Михайловна

ГКОУ ДОО «РЦ НТТУ», КБР, г. о. Нальчик

Творчество поэтов, композиторов, художников способствует, несомненно, развитию национальной культуры народа. Неоспоримый вклад в музыкальную культуру адыгских народов внес самородок, композитор - мелодист Артур Тубаев. Жизни и



творчеству этого талантливейшего человека и посвящено исследование, проведенное в течение 2011 - 2012 года.

Существуют обстоятельства, которые делают данную работу актуальной и современной. Во-первых, это первое самостоятельное исследование, посвященное Артуру Тубаеву и поэтому может представлять определенную ценность для искусствоведов. Во-вторых, данный вид деятельности, то есть изучение жизни и творчества композитора, весьма ограничен во времени, так как важнейший источник информации - воспоминания родных, к сожалению, значительно оскудевает с уходом старейших представителей. И, наконец, с течением времени существует опасность потери документов из личного архива композитора.

Цель данной работы: привлечь внимание к изучению творческого наследия композитора, изучению основных вех его жизни. Для достижения поставленной цели в работе раскрываются следующие проблемы:

- изучение биографии А. Тубаева;
- изучение творчества А. Тубаева как поэта и композитора;
- изучение творчества Тубаева в репертуаре популярных эстрадных исполнителей.

Задаче раскрытия главной темы подчинена и структура нашей работы. Она состоит из введения, трех основных частей и заключения. Во введении обоснована актуальность темы и обозначена главная цель исследования. В следующих разделах в хронологическом порядке рассматривается биография А. Тубаева, составленная на основе различных документов и свидетельств родственников (мамы, сестер, жены). В основной части представлены также два сборника песен А. Тубаева. Уникальность их в том, что до настоящего времени не было издано ни одного сборника композитора. В заключении подводятся итоги проделанной работы, ставятся дальнейшие задачи на пути раскрытия поставленной многогранной проблемы. Важным дополнением к работе являются приложения: презентация «А. Тубаев - поэт, композитор, исполнитель...» (биография), диск с популярными песнями А. Тубаева, диск с записью творческого вечера А. Тубаева в Плановской МОУ СОШ№2.

В работе использованы следующие источники и литература: материалы личного архива А. Тубаева, газетные публикации, сборники стихов А. Мукожева, М. Виндижевой, сборник песен З. Зарамышевой и устные сведения родных композитора. Кроме того, огромную помощь в разрешении поставленной проблемы нам оказали: популярный исполнитель Э. Хатухов, работник Радиокomiteта Л. Кудаева, член союза писателей Т. Рязанова, методист отдела культуры Т. Мегрелова, зав. отделом искусства Республиканской библиотеки им. Т. К. Мальбахова, З. К. Кужева.

Все собранные устные материалы, учитывая их субъективный характер, по возможности подвергались критическому анализу и осмыслению.

Результатом проделанной исследовательской работы явилось издание творческой биографии композитора А. Тубаева, двух сборников его песен (Тубаев - композитор, Тубаев - поэт и композитор), диск с записью песен А. Тубаева в исполнении известных эстрадных певцов: Д. Харадуровой. Ч. Нахушева, О. Сокуровой и др.



ЖЕНСКОЕ НАЦИОНАЛЬНОЕ ПЛАТЬЕ АДЫГОВ АДЫГА ФАШЭ

Канукова Илмана Романовна

Научный руководитель Урусова Лариса Гумаровна

ГКОУ ДОО «РЦ НТТУ», КБР, г/о Нальчик

Национальная одежда – это достояние народа, целый пласт его культуры. Национальная одежда кабардинцев **адыгэ фашэ** – это уникальное явление, придуманное нашими предками и перенятое многими соседними народами. Одежда мужчин-черкесов, так называемая **черкеска**, по своей функциональности и красоте не имела аналогов, поэтому была перенята народами всего Кавказа, в том числе и казаками. Не менее красива и гармонична одежда черкешенок.

Я не сомневаюсь в том, что одежда человека имеет огромное значение для его самовыражения. Если в первобытную эпоху одежда имела функцию согреть и защитить тело человека, то с развитием цивилизации одежда стала выполнять также эстетические функции. Но одежда не просто украшает, через нее человек выражает свой характер. В этом и заключается **актуальность** темы исследования.

Из всех национальных костюмов мне больше всего нравится та одежда, которую носили мои предки-черкесы. В своей работе я решила подробно рассказать о женской одежде, так как в современной жизни я наблюдаю, что все больше и больше современных девушек обращается к фашэ, заказывая его для свадьбы и для особых торжественных случаев. Также немало современных девушек сами изготавливают фашэ.

Так, причиной выбора темы послужило то, что, наблюдая за невестами в адыгэ фашэ, а также рассматривая старые фотографии с изображением черкешенок, я детально изучила женское национальное платье, и у меня сложилось свое мнение о его будущем. Этим мнением я хочу поделиться в работе.

Объектом исследования является национальная одежда кабардинцев адыгэ фашэ.

Предметом исследования – структура, покрой и украшения адыгэ фашэ.

Цель исследования в том, чтобы изучить прошлое, настоящее и будущее адыгэ фашэ.

Для достижения цели были поставлены следующие задачи:

- изучить структуру, покрой и украшения фашэ;
- охарактеризовать роль адыгэ фашэ в жизни наших предков и в нашей современной жизни;
- выявить сферы использования национальной одежды.

ДЕЯТЕЛЬНОСТЬ КУНГУРСКОГО КОЛЛЕКТИВА РУССКОЙ ДУХОВНОЙ МУЗЫКИ ПО ВОСПИТАНИЮ В МОЛОДЕЖИ НАЦИОНАЛЬНОЙ ИДЕНТИЧНОСТИ И ТОЛЕРАНТНОСТИ

Горбунова Анна Михайловна, Трухина Мария Михайловна

Научный руководитель Варзаков Игорь Валерьевич

ГБОУ СПО «Кунгурский автотранспортный колледж», Пермский край, г. Кунгур

К числу важнейших задач, стоящих перед современной Россией, относится задача сохранения национальной самобытности, цивилизационной уникальности. Утрата нравственных ориентиров, как говорил Президент РФ В.В. Путин в Послании



Федеральному собранию 12 декабря 2012г., - создает угрозу нашему обществу, безопасности и целостности страны. Не менее опасной угрозой, является межэтническая напряженность и религиозная нетерпимость. В Послании подчеркивается, что нравственные традиции нельзя установить законом. Их сохранение и развитие – это задача всего общества.

Важнейшим фактором нравственного развития народа, в том числе молодежи, всегда была музыка. И в огромном разнообразии музыкальных направлений, особое место занимает русская духовная музыка, уходящая своими корнями в самые глубины нашей истории и культуры. Именно она стала смыслом жизни для нас – участников ансамбля «Перезвон». И наше исследование посвящено влиянию русской духовной музыки на формирование в молодежной среде национальной идентичности и терпимости.

Анализ накопленного материала позволили сделать следующие выводы. В отличие от большинства сегодняшних музыкальных направлений, русская духовная музыка живет уже свыше тысячи лет. Ее не смогли убить ни изломы истории, ни гонения. Сегодня духовная музыка вступает в пору возрождения. И это не случайно: ведь в условиях кризиса нравственных ценностей, она востребована, как никогда. Об этом свидетельствует история нашего ансамбля.

Все участники трио приобщились к духовной музыке еще до создания ансамбля. С самого детства родители знакомили нас с русской историей и культурой, старинными православными традициями. Окончив музыкальную школу, мы создали собственный коллектив. За прошедшие четыре года мы дали свыше ста концертов, на которых побывало более 24 тысяч человек, в основном молодежи. Если на первые концерты, которые мы устраивали обычно в школах, училищах, а то и просто во дворах, собиралось по несколько десятков парней и девочек, то теперь в залах вместимостью по 800 и даже 1000 мест многим зрителям приходится иногда стоять. Вот как объясняют это сами зрители:

- «Мы уже устали от попсы и всякой иностранщины, ваша музыка - наша, родная».
- «После таких концертов будто чище становишься, как заново родился».

Действительно, мы стараемся говорить сверстникам о понятных и важных для каждого вещах, в том числе о том, что мы – россияне, люди страны с древней и богатой историей, что этим можно и должны гордиться.

Другое направление нашего творчества – это стремление воспитать в наших сверстниках национальную и религиозную терпимость. Наш край всегда был многонациональным, многоконфессиональным. У нас в колледже учатся армяне и таджики, азербайджанцы и чеченцы, представители других этносов. Они тоже приходят на наши концерты и больше узнают о русской культуре, традициях. С другой стороны, наш ансамбль приглашают для участия в национальных праздниках, например татарских и башкирских. Мы участвуем в совместных концертах с башкирскими и татарскими музыкальными коллективами, и в городе, и в национальных селах. Люди разных возрастов встречают нас очень доброжелательно, и теперь у нас в различных районах Прикамья появилось много друзей. И это постепенно приносит свои плоды. Проведенные социологические опросы показали нам, что если в 2009 году 47% школьников образовательных учреждений профессионального образования становились свидетелями проявлений национальной или религиозной нетерпимости, то в прошлом году эта цифра сократилась до 29%. (Выборка ежегодно охватывала от 820



до 1470 подростков разных национальностей в возрасте от 14 до 18 лет). Приятно сознавать, что в деле утверждения национального и религиозного мира, пусть лишь в одном маленьком уголке России, есть и частичка нашего вклада.

Мы понимаем, что успокаиваться на достигнутом было бы преждевременно. Наше исследование показало, что экстремизм в последнее время перемещается все чаще в виртуальное пространство, в Интернет, где продолжает разрушительную деятельность. Это требует противодействия. Поэтому мы (при поддержке руководства нашего колледжа) создаем раздел на сайте учебного заведения, где посредством своего творчества будем продолжать нести обществу идеи русской духовности, национального и религиозного согласия во имя будущего России.

КУСТАРНОЕ КОЖЕВЕННОЕ ПРОИЗВОДСТВО ЯКУТОВ

Андросова Дария Александровна

Научный руководитель Неустроева Галина Иннокентьевна

МБОУ «Баягинская СОШ им. И. М. Хатылаева», Республика Саха (Якутия), МР «Таттинский улус (район) село Баяга

В наш век всеобщей глобализации, технологизации на фоне общего социально-экономического, духовного кризиса стал осязаемым и кризис традиционной культуры. Сегодня утрачены многие составные элементы материальной, духовной культуры, что, несомненно, приводит к постепенному процессу исчезновения традиционного мировоззренческого комплекса.

Традиционная одежда якутов была приспособлена не только к суровому северному климату, но вместе с тем ее материал, покрой и украшения отражают целостную систему мировосприятия народа, составляют особый символический комплекс, по которым, в частности, определяют этнические признаки народа.

Особое место в сохранении традиционной культуры занимает кустарное кожевенное производство, способы выделки кожи, шкуры, которые являются неотъемлемой частью традиционной культуры народа.

Мы третий год собираем материалы о кожевенном производстве, об изделиях из кожи, шкуры, сама пытаюсь научиться способам выделки, обработки у мастеров. Я убеждена в том, что, только владея способами той или иной традиционной деятельности, мы способствуем возрождению и сохранению культуры народа. Мелочей в культуре не бывает, важно все.

Многие спрашивают: «Какая нужда в наш современный век возрождать никому ненужные, забытые способы?» Неправильное произношение даже одного звука приводит к ушербности народной речи, утерей даже маленьких навыков стираются отличительные черты культуры народа. Возрождение хотя бы нескольких забытых элементов традиционных занятий, способов деятельности народа в какой-то мере поможет сохранить ее духовную материальную культуру.

В настоящее время мы, не изготавливая сами кожаную одежду или утварь, рискуем потерять эти умения. Особенно молодежь и люди среднего возраста не имеют никакого понятия о выделке кожи и шкуры. Судя по ответам, можно сделать вывод о том, что исчезает одно из древних, исконно народных занятий. В течение двух лет я многое узнала о кустарном кожевенном производстве якутов, сфере употребления



кожи, способах выделки шкурок, изготовлении жильных нитей.

Выводы, к которым я пришла в процессе работы:

1. Видно, что якуты пользовались особыми приемами выделки кожи, полузабытыми сейчас.
2. У них был специальный снаряд для выделки беличьей шкуры.
3. Применяли несколько разновидностей мялки, специальную мельницу для размягчения кожи, что требует отдельного изучения.
4. В прошлом шкурка с головы зайца и ушей широко применялась в пошиве одежды, а ныне забыто все.
5. Состав раствора для намачивания кожи совсем особый.
6. Попробовав обрабатывать шкурки, убедилась, что при умелой смазке это не такое уж сложное дело, что каждый может заняться этим.
7. Прядение жильной нити действительно сложно, но можно научиться.

ИРКУТСКАЯ ВОЗРОЖДЕННАЯ СТАРИНА-130-Й КВАРТАЛ

Трусов Владимир

Научный руководитель Владимирова Мария Александровна

ОГАОУ НПО Профессиональное училище №2, Иркутская область, г. Иркутск

130-й квартал Иркутская слобода г. Иркутск признан победителем в международном архитектурном фестивале «Зодчество» в 2010 году, а в 2012 году занял второе место в списке самых значимых архитектурных проектов России.

Возрожденная старина Иркутска к 350-летию города вызывает живейший интерес у всех иркутян, независимо от возраста, религии и ярко демонстрирует патриотизм иркутян, интерес к своим корням, единство духа и устремлений.

Мне, как молодому иркутянину, интересна история родного города, его культура и сопричастность каждого из нас к окружающему миру. Город за последние годы стал богаче духовно, возродились традиции, национальные обычаи, а если учесть проживание на территории области около 130 национальностей, то ясен интерес иркутян к 130-му кварталу, к архитектуре и истории. Очень важно то, что все это возрождается на средства состоятельных земляков и предприятий, единодушны власть и общество.

Истина рождалась в жарких спорах в коллективах, семьях, средствах массовой информации, уличном общении, социологических опросах. Мнение было одно-возрождать, а вот в каком виде, здесь были разногласия.

Сменился губернатор, сместились точки зрения, но победил здравый смысл. 130-й квартал строится, работает, интересен иркутянам и гостям города, сибирский колорит сохранен, люди почувствовали свою значимость и стали активнее участвовать в жизни города. Молодежь получила урок гражданственности и патриотизма, преемственность в обществе. Иркутская Слобода притягивает нас узорчатыми строениями, возродившимися ремеслами, уютом и красотой, неспешностью бытия. Здесь проходят праздники, здесь назначают свидания, пожилые люди с удовольствием предаются воспоминаниям.

Главное, здесь каждый находит дело для себя, интерес и общение, ум и развлечение, получают дозу любви к родному городу. Иркутская Слобода объединяет нас, мы становимся ближе друг к другу. Она строится, растет, у нас будет еще два историче-



ских квартала, город исторический, славный делами и людьми. Исследование было содержательным и результативным для нас, молодежи.

КАРТИНА А.А. КОКЕЛЯ «ЧАЙНАЯ» КАК ФЕНОМЕН КУЛЬТУРНОЙ ЖИЗНИ ЧУВАШИИ (К 100-ЛЕТИЮ СОЗДАНИЯ КАРТИНЫ)

Елисеева Ксения Владимировна

Научный руководитель Захарова Лидия Ивановна

БОУ Чувашской Республики СПО «Чебоксарский техникум строительства и городского хозяйства» Минобразования Чувашии

Чувашский государственный художественный музей. Останавливаюсь у картины «В чайной», написанной художником А.А. Кокелем. Имя этого художника мне уже знакомо, поэтому задержалась у картины дольше. Обратила внимание на год написания – 1912. Значит, у картины - юбилей, 100 лет! Заинтриговало и название картины: где-то я видела название «Чайная». Захотелось узнать о ней больше. Как известно, имя художника А.А. Кокеля, к великому сожалению, долгое время было в забвении. Картина, как и её автор, тоже прошла нелёгкий путь. Так возникла **цель** работы - проследить историю картины, узнать точное название и раскрыть её роль в культурной жизни Чувашии. Дело в том, что до сих пор ведутся дискуссии по названию картины, не утихают споры о том, что именно с этой картины А. А. Кокеля началось профессиональное изобразительное искусство Чувашии, так как он **первый** из чуваш, получивший профессиональное образование в Императорской Академии художеств. В книге «История Чувашской АССР» прочитала, что начало профессионального изобразительного искусства в Чувашии приходится на 20-е годы 20 века и связано с именами известных художников Моисея Спиридонова, Никиты Сверчкава, Юрия Зайцева. Кто же прав? В этом я вижу **актуальность и новизну** моей работы. **Новизна** её и в том, что до сих пор нет исследований, дающих оценку значения картины в культурной жизни Чувашии. **Источниковедческую базу** составили труды чувашских учёных – А.Г. Григорьева, А.А. Трофимова, А.И. Иванова-Ехвет, В.А. Васильева, Н.И. Садюкова, Г.Г. Исаева, а также материалы Международных научно-практических конференций, посвящённых 100-, 125- и 130-летию со дня рождения художника.

САМОРОДОК ЗЕМЛИ БУРЯТСКОЙ

Комарова Анастасия Харитоновна

Научный руководитель Фёдорова Татьяна Владимировна

МАОУ СОШ №1 г.Улан – Удэ Республика Бурятия

«Живопись — это образ мира, переработанный в сознании художника и выраженный им в красках», - утверждали древние. Именно так относился к своему ремеслу Роман Сидорович Мэрдыгеев, уникальный художник бурятской земли середины XX века. Жизнь его можно назвать настоящим подвигом: он искренне любил свою Родину и, несмотря на тяжелейшие испытания, выпавшие на его долю, всегда оставался человеком чести и совести, помогая тем, кто нуждался в этом. **Актуальность** данного исследования заключается в том, что на рубеже XX – XXI веков



возник большой интерес к восточным культурам в целом и буддизму и шаманизму в частности среди жителей не только России, но и других стран мира. **Цель:** расширить представление о культурном наследии Забайкалья через изучение живописи Р.С. Мэрдыеева.

Задачи:

1. выяснить значимость вклада художника в отображение национальной самобытности бурятского народа;
2. изучить и систематизировать произведения художника;
3. понять, откуда «черпал» мастер материал для своих картин.

Методы: наблюдение, сравнение, анализ, синтез.

Объект исследования - личность Р.С. Мэрдыеева, **предмет** – творческое наследие художника.

Гипотеза: возможно, творческое наследие художника, являясь носителем духовных ценностей и хранителем опыта прошлого в настоящем, позволит создать более полную картину о национальной самобытности Забайкалья.

Практическая значимость:

1. материалы исследования могут быть использованы при изучении культуры Забайкалья в образовательной деятельности и музейных выставках;
2. на основании результатов исследования составлен сценарий и снимается телевизионный фильм «Бурятский самородок» на канале «TVcom» г. Улан-Удэ;
3. автор исследования работает над созданием Интернет-страницы, посвящённой Р.С. Мэрдыееву, где будет размещён весь собранный материал.

Результаты исследования: в творениях Р.С. Мэрдыеева живёт дух его земли, силы природы, и не ощутить это невозможно. Он знакомит нас с героями бурятского эпоса «Гэсэр», с национальными обрядовыми культурами (шаманизмом и буддизмом, характерными для культуры Бурятии и сегодня), с неповторимыми видами священного Байкала, с самыми интересными своими современниками, рисует натюрморты, хотя этот жанр живописи не характерен для бурятской школы живописи. В исследовании принята попытка классифицировать произведения художника по тематическому принципу, и это совершенно самостоятельная работа.

Выводы: бережное отношение к своей малой родине передаётся и нам, молодым людям XXI века, потому что, глядя на картины художника, можно узнать, как проводились тайлаганы нашими предками и как жил и мужал легендарный Гэсэр. Художник призывает нас бережно относиться к тому, что нас окружает, так как известно, что без прошлого нет настоящего и не может быть будущего.

ПРИТЧА О БОЛЬШОЙ РЫБЕ

Горестов Олег Игоревич

Научный руководитель Дунцова Любовь Михайловна

МБОУ АКА им. Ю. В. Кондратюка, Новосибирская область, г. Новосибирск

Цель работы. Найти животное, описываемое в «Книге пророка Ионы».

При изучении Книги Пророка Ионы возникает вопрос: какое существо на планете Земля способно целиком проглотить человека и извергнуть его через 3 дня?

Объектом исследования являлось нахождение морского существа, подходящего



по нижеследующим критериям, которые можно составить по описанию из книги:

- размер челюстей существа должен быть равен 40 см и более;
- размер чрева существа должен быть равен 40 см в ширину и 200 см в длину и более;
- существо должно обитать в восточной части Средиземного моря у берегов Израиля.
- желудочный сок существа не способен полностью переварить человека за 10 дней.

Из всех изученных человеком морских существ можно выделить отряд *Китообразных* и надотряд *Акул*.

Самые крупные акулы мира – Белая и Китовая.

Метод охоты белой акулы исключает шанс попадания человека в её чрево. Китовая акула питается планктоном и в ходе эволюции приобрела щельный аппарат, не пропускающий ничего крупнее планктона. Следовательно, акулы и не могут быть Библейской рыбой.

Всех китообразных можно разделить на два подотряда: усатые киты и зубатые киты. Усатые киты в ходе эволюции приобрели щельный аппарат подобно китовой акуле. Самый крупный зубатый кит – кашалот. Челюсти кашалота свободно пропустят человека, и чрево этого кита уместит в себе человека. В 1891 году у Фолклендских островов кашалот разбил шлюпку и проглотил моряка Джеймса Бартли. Через несколько часов кашалот был убит. К утру китобои обнаружили в его желудке Джеймса Бартли, бывшего без сознания. Бартли выжил. У него выпали волосы на голове, а кожа потеряла пигмент. Из выше перечисленного следует, что человек не сможет попасть во чрево кита, а если получится, то не сможет выжить внутри больше 2х дней. Киты тоже не могут быть Библейской рыбой.

Обратимся к Библейскому сотворению мира:

6. И сказал Бог: да будет твердь посреди воды, и да отделяет она воду от воды. И стало так.

7. И создал Бог твердь, и отделил воду, которая под твердью, от воды, которая над твердью. И стало так.

8. И назвал Бог твердь небом. И увидел Бог, что это хорошо. И был вечер, и было утро: день второй.

Из отрывка следует, что в библейском представлении мира *космос* – это тоже океан. Современные технологии позволяют нам увидеть, каким было небо над восточным побережьем Средиземного моря во времена пророка Ионы. В декабре на небосводе было расположено одно созвездие – созвездие Кита. 21 декабря – зимнее солнцестояние.

Пробыть 3 самые длинные зимние ночи в океане, под созвездием Кита – означало «пасть во чрево кита».

Основные результаты. Возможно, мораль в истории об Ионе проста – того, кто грешит, поглощает тьма, а того, кто молит о прощении, от тьмы освобождают. Тысячелетиями историю о большой рыбе воспринимали буквально, а оказалось, что зверь этот плавает между звёзд.



**РЕЖИССЁР РИЧАРД ВИКТОРОВ. К 40-ЛЕТИЮ ВЫХОДА
КИНОДИЛОГИИ «МОСКВА – КОССЕОПЕЯ» И «ОТРОКИ ВО
ВСЕЛЕННОЙ»**

Гаврикова Дарья Алексеевна

Научный руководитель Сунцова Наталия Витальевна

МБОУ АКА им. Ю. В. Кондратьюка, Новосибирская область, г. Новосибирск

29 июня на заседании круглого стола «О развитии национального кинематографа» в Доме кино известный кинорежиссер Н. Михалков предложил ввести в школах новый предмет - «100 лучших фильмов». Идея вызвала интерес у министра культуры В. Мединского.

Согласно проведенным опросам, идею введения нового предмета поддержали 42 процента россиян.

Осенью был опубликован предварительный список фильмов. В него вошли фильмы режиссера Ричарда Виктора «Москва-Кассиопея» и «Отроки во Вселенной».

Ричард Виктор был человеком, который всегда смотрел на вещи нестандартно, хотел, чтобы его картины заставляли задумываться. Он вел диалог со зрителем.

На студии имени Горького лежал сценарий, авторами которого были Авенир Зак и Исай Кузнецов — детская фантастика, «Москва — Кассиопея», о подростках, которые одни, без взрослых, отправляются в космический полёт. Сценарий победил на конкурсе, был принят студией, в интересах которой было заполнить пустую клеточку в планах: «детская фантастика». И вот в 1971 году Виктору предложили этот сценарий.

Принцип Виктора — работать всегда серьезно, и постоянный поиск слова, которое воспитывает, заставили его задуматься над возможностями сферы, практически неизвестной для нашего детского кинематографа, затем увлечься фантастикой как могучим средством воздействия на подростка.

Сам сценарий таил в себе широкие возможности для осуществления идей Виктора, которые он уже затрагивал в своих «школьных» и военных фильмах.

Фильм был сделан со знанием специфики жанра, с учетом не только художественных, но и технических нюансов. В те годы даже Голливуд не всегда справлялся с такой сложной задачей.

Фильм стал событием не только в нашем, но и мировом кинематографе. Свидетельством тому отзывы иностранной печати после его победы на фестивале в Триесте. Ричард и другие создатели фильма были удостоены Государственной премии РСФСР.

7 марта 2009 года в 03:49:57.465 UTC (06:49:57.465 мск) с площадки SLC-17В Станции ВВС США «Мыс Канаверал» осуществлен пуск ракеты-носителя Delta-2 (7925-10L) с космическим аппаратом Kepler на борту.

На борту аппарата имеется DVD-диск. На нем имена реально живущих людей, литературных героев и персонажей кинолент. На диске есть имена всего экипажа звездолёта «Заря».

В Зеленчуке 26 сентября 1995 года, астрономом Тимуром Крячко был открыт астероид № 8717. Он получил имя Richvictorov.

Автором было проведено исследование, связанное с интересами современных школьников в области кинематографа. Оно показало, что школьники любят смотреть фильмы в кинотеатре и 20 фильмов, которые они предлагают к просмотру входили в предварительный список. В окончательном списке таких фильмов только четыре.



МИР СЛАВЯНСКОЙ РУСИ В ТВОРЧЕСТВЕ Н.К. РЕРИХА

Брашко Иван Сергеевич

Научный руководитель Мошкова Лариса Викторовна

МБОУ СОШ № 67 с углубленным изучением отдельных предметов, Свердловская область, г.Екатеринбург

Прошло 65 лет с тех пор, как не стало Н.К.Рериха, но горячие споры о его творчестве не утихают до сих пор. Н.К.Рерих был великим художником, исследователем, философом и общественным деятелем. Многие из того, что изображал на своих полотнах Н.К.Рерих, о чем он писал в своих книгах, становится понятным только сейчас. Вот почему изучение творчества Николая Константиновича Рериха актуально в наши дни. Цель – исследование мира славянской Руси в творчестве Н.К.Рериха как одно из направлений деятельности художника. В начале работы была выдвинута рабочая гипотеза: вдохновителем творчества Н.К.Рериха была его любовь к России. В Академии художеств Рерих с первых же дней попробовал работать самостоятельно над историческими композициями. В 1897 году Н.Рерих пытается осуществить свой заветный замысел – показать художественными средствами образование в IX веке древнерусского государства. Он долго обдумывал все сюжеты и, наконец, решил, что создаст большую серию «Начало Руси. Славяне». В том же году появляется его первая картина «Гонец. Восстал род на род». В этой картине Николай Константинович стремился как можно точнее передать дух исторической эпохи. Рерих несколько лет работал над серией «Славяне». Такие картины как «Идолы», «Заморские гости» были выполнены в 1901 году во Франции, куда Рерих уехал осенью 1900 года для пополнения своего художественного образования. У него много замыслов, и все они связаны с Древней Русью, с думами о Родине. Анализируя методы, которые использовал Н.К.Рерих для показа мира славян, я пришел к выводу, что здесь использовались материалы археологических раскопок. Изучая картины Рериха, исследуя формы и методы, которые использовал Николай Константинович, пришел к выводу, что художник использовал в изображении ключевых персонажей цвет, аллегорию и обобщение. Чаще всего в картинах присутствует сложная символика образа, в который включается не только сам персонаж, но и облака, вода, горы. При этом Н.К.Рерих не отходит от темы древней Руси. В путешествиях Рерих увидел и разрушение, гибель памятников старины. С тех пор Николай Константинович неустанно выступал в периодической печати с пропагандой родного искусства, с призывом принять срочные меры по его сохранению. Но меня интересовало, знает ли мое поколение, кто такой Рерих, и насколько мои сверстники готовы продолжить дело Рериха о защите культурных памятников нашей страны. С этой целью было проведено анкетирование. 60% учащихся знают, кто такой Рерих. А вот с эпохой творчества Рериха ошиблись практически все опрошенные учащиеся – верный ответ дали лишь 18%. На вопрос, чтобы они предпочли: построить торговый центр на новом месте или снести старый особняк, имеющий историческую ценность, 65% предпочли понести дополнительные расходы, но сохранить памятник культуры и истории. Учащимся было предложено решить жилищную проблему за счет ликвидации музеев-квартир. Согласились с этой идеей уже 58% учащихся. Еще один вопрос предлагал учащимся почувствовать себя в роли наследника музея-усадыбы. 99% учащихся выбрали ответ, который не предусматривает сохранения и пропаганды культурного наследия потомкам. Анализируя результаты, можно сделать вывод, что школьники готовы заботиться о культурно-исторических ценностях, но лишь когда это



не касается лично их интересов. Поэтому обращение к творческому наследию Рериха актуально в наши дни.

И О ЧЁМ МНЕ ПЕРЕСКАЖУТ ЗОЛОТЫЕ КРУЖЕВА

Кузьмина Маргарита Сергеевна

Научный руководитель Куракова Наталья Павловне

*МБОУ СОШ № 135 имени академика Б.В.Литвинова, Челябинская область,
г.Снежинск*

Предмет исследования: образ кружева.

Объект исследования: художественные тексты, технологическая литература.

Цель исследования: изучение различных техник кружев с целью создания собственного проекта.

Актуальность избранной темы заключается в том, чтобы способствовать популяризации техники вязания крючком.

Теоретическая значимость и новизна состоит в том, что представлено несколько техник вязания крючком, осуществлена попытка обобщения и структурирования материала, произведена интеграция с литературой.

Практическая направленность состоит в том, что материалы могут быть использованы на уроках технологии при изучении раздела «Декоративно-прикладное творчество. Вязание крючком», также на уроках литературы при изучении художественно-изобразительных средств. В приложении к работе имеются технологические карты со схемами к выполненным работам, которые позволяют научиться вязать крючком самостоятельно.

В наши дни остается в продаже штампованное кружево из синтетики. (Ну и что, что одноразовое, зато не возиться!) Однако во всем цивилизованном мире ручная работа ценится тем выше, чем больше автоматизация и унификация. Особенно ценно пришедшее к нам через века и произведенное руками - все то, что называется нерусским словом «экслюзив». Почти ни один показ высокой моды не обходится без вышитых и кружевных узоров. В наше время кружева годятся не только для бабушкиного сундука.

Мода двадцать первого века принесла кружевные накидки из меха, а кружевные юбки из нижнего белья торжественно переместились в разряд верхней одежды. Последнее слово моды двадцать первого века - кружевные брови - указывает на то, что кружева еще могут быть использованы в самых неожиданных и неизведанных областях. Если не относиться к кружевной технике как к чему-то застывшему, она поможет найти современные оригинальные дизайнерские решения. Именно в фольклоре и моде прошедших эпох черпают вдохновение великие кутюрье. Это понимают и ценят на Западе. В Брюсселе знаменитые бельгийские кружева ручной работы стоят очень и очень дорого. Изделия ручной работы дают большее многообразие и несут на себе печать индивидуальности мастерицы. Настоящее кружево ручной работы приравнивается к драгоценности и может послужить не одному поколению. Качество кружева определяется уровнем художественного замысла и тщательностью его воплощения.

Так что повозиться стоит. И стоит лишний раз вспомнить и воспроизвести приемы изящного рукоделия в начале века двадцать первого, собрать по крупицам и ничего не терять из опыта наших славных предков. Нам хотелось бы составить книжку, по-



звояющую современной занятой женщине хотя бы в малой мере приобщиться к затейливому искусству плетения кружев. И это станет продолжением нашего проекта.

ПАМЯТНИКИ ИСТОРИИ – КУЛЬТУРНОЕ НАСЛЕДИЕ НАШЕГО ГОРОДА

Алифинова Оксана Сергеевна

Научный руководитель Бадунц Анжела Юрьевна

*ГБОУ СПО Славянский сельскохозяйственный техникум Краснодарского края,
г. Славянск-на-Кубани*

При слове «памятник» в нашем сознании, в первую очередь, возникает образ монумента из мрамора, бронзы или камня. Я считаю, что памятником, прежде всего, является память, а стелы, книги и фильмы, которые тоже считаются памятниками, это уже проявления памяти и способы её сохранения.

Памятью обладает всё: бумага, деревья, вещи и люди. Память – это в какой-то степени энергия, которую мы сохраняем и передаём. Памятник – проявление памяти. И каждый сам решает, что для него является памятником.

К памятникам истории и культуры, составляющим наше культурное наследие, относятся старинные постройки — церкви, монастыри, дворцы, усадьбы, крепости, особняки, надгробия, монументально-скульптурные композиции, а также иконы, картины, фрески, изделия из бронзы, мрамора, дерева, ткани (декоративно-прикладное искусство), монеты, книги, рукописи, предметы народного быта и др. Нередко к памятникам истории и культуры причисляют также здания и сооружения, не имеющие художественной ценности, но дорогие нам тем, что с ними связаны исторические события, жизнь и деятельность великих людей.

Мы мало задумываемся о значении памятников культуры: о живописных полотнах художников, архитектурных сооружениях, памятниках старины, церквях, усадьбах, храмах. Мы видим в них культурную ценность, напоминание о давно ушедших эпохах, не более того. Но есть еще одна грань, о которой знают немногие: памятники культуры – это резервуары высоких энергий, которая веками наплаивалась на стенах архитектурных строений, на полотнах великих мастеров, на предметах искусства...

Кубань – это уникальная природная и историко-культурная территория, занимающая одно из первых мест в Российской Федерации по количеству памятников истории и культуры от эпохи палеолита до современности.

В последние годы в связи с пересмотром идеологических принципов государственной политики, возвращением храмов и монастырей церкви, хозяйственным освоением городов возрастает внимание к памятникам истории и культуры, их реставрации и рациональному использованию.

Мы должны помнить о том, чем ценны для нас памятники культуры прошлого, какую роль должны они играть в воспитании патриотизма, об их значении для современного градостроительства, для современного искусства, каково должно быть их место в культуре будущего.

В ходе исследования были изучены памятники культуры на примере города Славянска-на-Кубани.

Данная исследовательская работа может быть полезна для практического использования в работе музеев и обществ по изучению памятников.



БИСЕРОПЛЕТЕНИЕ – СМЫСЛ ЖИЗНИ

Журавлева Дарья Андреевна

Научный руководитель Терехова Марина Станиславовна

*ГБОУ СПО «Славянский сельскохозяйственный техникум» Краснодарский край,
г. Славянск-на-Кубани*

Бисероплетение создает условие для образного и пространственного мышления. Умение “читать” схемы является очень ценным навыком и развивает способность по многим учебным дисциплинам.

Вот почему мною была выбрана тема исследовательской работы, посвященная бисероплетению.

Цель проекта: Исследование культурного наследия в области бисерного рукоделия.

Задачи проекта:

1. Изучить литературу по теме
2. Обобщить полученные знания о бисероплетении
3. Познакомить с моим опытом в освоении бисерного рукоделия.
4. Продемонстрировать работы из бисера
5. Создать презентацию работ из бисера
6. Изучить обычаи и традиции народов Кубани
7. Представить применение бисероплетения в женском русском народном костюме.
8. Изучить творчество современных авторов высокохудожественных изделий из бисера

В исследовательской работе были затронуты темы, посвященные обычаям и традициям народов Кубани. В станицах с давних пор любимы такие праздники: Рождество, Пасха. На пасху существует традиция – дарить пасхальные яйца. Не так-то просто изготовить украшение пасхального яйца из бисера, надо соблюдать правила технологий, знать символику украшения, подобрать гармоничное сочетание цветов.

Вышивка бисером икон занимает сегодня весомую нишу в бисероплетении. Такая икона будет хранить в себе энергетику мастера, его эмоции, чувства желания.

В настоящее время бисероплетение используется при создании современных аксессуаров: ожерелий, поясов, бисерных воротников и серег – что является данью традициям русского народного костюма.

С каждым годом я совершенствовала свое мастерство, выполняя работы более сложного уровня в разных видах техники бисероплетения. От плетения цветов, пасхальных яиц до создания более сложной работы иконы «Образ Пресвятой Богородицы НЕУПИВАЕМАЯ ЧАША». В этих работах я выразила свой творческий потенциал и реализовалась как личность.

При занятии бисероплетения развивается мелкая моторика рук, происходит развитие концентрации внимания, памяти, усидчивости. Подбирая цвет и форму бусин для своих работ я воспитываю в себе индивидуальность, чувство прекрасного и хороший вкус. Надеюсь, что проект по исследованию бисерного рукоделия заинтересует и привлечет многих к этому увлекательному искусству.



СВОЕОБРАЗИЕ ОБРАЗА МЕДВЕДЯ В ЗООМОРФНОЙ СИМВОЛИКЕ ТАТАР И НЕНЦЕВ

Галимзянова Алия Рифатовна

Научный руководитель Нечаева Светлана Николаевна

МОУ СОШ №9, Тюменская область, г. Надым

В культуре разных народов символика является одним из значимых элементов. В настоящее время искусство использования символов у различных народов имеет большую практическую ценность, подчеркивает этническую особенность.

Неповторимость каждой культуры, отражающая различное мировосприятие народов, запечатлена в традиционном искусстве языком художественных образов и символов. В неразрывном единстве народного искусства с народным миропониманием сокрыта его непреходящая значимость, а этническое своеобразие оберегает общечеловеческие, культурные ценности от догматизма и одноцветной прямолинейности.

Цель: исследование своеобразия образа медведя в зооморфной символике татар и ненцев.

Задачи:

- Проследить историю появления зооморфных символов.
- Определить характерные особенности использования образа медведя в обрядах.
- Показать особенности символа медведя у ненцев и татар.

В работе использовались следующие **методы:** словесные, проблемно-поисковые и метод анализа; метод классификации и систематизации включают в себя:

- знакомство и общение с местным населением, его символикой;
- изучение литературы по искусству;
- посещение домов творчества, музеев;
- работу с Интернет источниками, консультации педагога.

МУЗЫКА, ИДУЩАЯ ИЗ ГЛУБИНЫ ДУШИ

Пикуляк Людмила Александровна

Научный руководитель Жигулина Елена Александровна

*ГБОУ СПО Славянский сельскохозяйственный техникум, Краснодарский край
г. Славянск-на-Кубани*

Российское общество пережило глобальные изменения, а именно, кризис национального самосознания. Важнейшей задачей сегодняшнего дня является сохранение общенационального единства России, духовное оздоровление общества, что невозможно без воспитания национального самосознания. Уникальным и органичным ресурсом в решении этой задачи является народная традиционная культура, содержащая идеи и смыслы, знаковые системы, выполняющие функции социальной ориентации, обеспечивающие консолидацию общества и помогающие восстановлению культурной преемственности и этнической идентичности.

Занятия музыкой воспитывают благодарного потребителя и ценителя культурного наследия. Человека, понимающего высокое искусство, будь то драматический, балетный, оперный спектакль, произведения изобразительного искусства или вы-



ступления музыкантов в концертных залах. Музыка - это не просто семь волшебных нот, собранных в композицию, это состояние души.

На уроке музыки, мне говорили о том, что между музыкой разных народов мира нет непреходимых границ. Музыка – это тоже язык, на котором люди разговаривают друг с другом, выражают свои мысли и чувства. Каждый народ имеет свой музыкальный язык, в отличии от разговорного, понятен всем другим народам без перевода.

Домра - это одна из немаловажных составляющих всего ассортимента русских народных инструментов. Популярность этого инструмента в наши дни ничуть не угасает. Многие люди связывают свою жизнь с этим музыкальным инструментом, идут с ним по жизни. Идут с песней. Ведь музыка- это не умение играть виртуозно на инструментах, это состояние души! Народная поговорка говорит: «Не я пою, душа поет». Песня – это пища души. А душа вечна!

Русская народная песня, корни которой уходят в далекое прошлое имеет богатую и интересную историю, которая неразрывно связана с историей России и ее маленькими частями - нашими селами. Сравнение и изучение напевов, инструментов, музыкальных традиций разных народов дает современным музыкантам богатый материал, помогающий представить, как зарождалась и развивалась музыкальная культура человечества.

Мир, в котором мы живем, насыщен всевозможными звуками. От шорохов и скрипов до ударов прибоя и раскатов грома. Древнейшие обитатели земли слышали примерно то же, что и мы. Но между этим звуковым многообразием и музыкой огромная пропасть, потому что звуки сами по себе — еще не музыка. И когда человек начал воспроизводить их, приманивая птиц и животных, это тоже еще не была музыка. Человек должен был научиться определенным образом организовывать звуки и вкладывать в их последовательность свои чувства и мысли. Вот тогда и возникла музыка.

Мы, безусловно, когда-то могли слышать и песни (лирические, обрядовые, праздничные), плясовые, частушки и страдания, колыбельные и потешки, игровые хороводы. Чем больше слушаешь и узнаешь, тем больше они затягивают, заманивают. Постигая подлинное народное искусство, становится понятно, что человек достигает с песней высоты нравственности, душевного света, доброты, сострадания.

Понятно, что эта работа, как капля в море. И работать над этой темой можно практически бесконечно, в самых разных направлениях. Мы планируем продолжить собирать и записывать фольклор русской деревни, попытаемся проследить, как песни «путешествуют».

НА ПУТИ К ЧУДУ

Шматов Игорь Николаевич

Научный руководитель Родина Татьяна Владимировна

ГБОУ СО СПО «БПТТ», Саратовская область, г. Балаково

Русская школа резчиков обрела мировую известность. Нам есть чем гордиться в области народного творчества. Шедевры русских резчиков являются уникальным достоянием нашей страны. Актуальным на данном этапе будет не только сохранять эти ценные объекты культурного наследия, но и приумножить их.

Русские мастера художественной обработки древесины обладали неисчерпаемой фантазией, отличным знанием материала, чувством прекрасного, что и позволяло



им в каждой работе – от величественного храма до деревянной ложки – создавать подлинные произведения искусств.

Архитектура – летопись мира, но она говорит лишь тому, кто хочет и умеет ее слушать, в ком живет чувство прекрасного, кто знает и любит культуру родного народа и по праву гордится ее прошлым и настоящим.

Преимущество работ из дерева как раз и заключается в том, что, в отличие, к примеру, от произведений живописи, к ним можно и нужно прикасаться, гладить, заряжаясь энергией дерева и самого изображении и энергетикой мастера.

Человек – не робот, он может сделать то, что было сделано до него и даже намного лучше. Однако это ни в коей мере не касается бесценных шедевров, которые остаются от уходящих эпох. Сохранить, сберечь и преумножить его – основная наша задача. Просто оглянитесь вокруг, и вы увидите хотя бы одного человека, кто бы в свое свободное время вырезал, выжигал, выпиливал различные поделки. Кто-то из них делает это для себя, для своих друзей, а кто-то выставляет свои изделия на продажу и получает дополнительный заработок. Но всех их объединяет одно? Любовь к народному творчеству, умение разглядеть, подчеркнуть изящество, красоту его величества дерева!!! Чем больше будет таких заинтересованных людей, тем больше шансов у будущих поколений увидеть своими глазами шедевры, созданные великими мастерами резчиками. А может кто-то из будущих специалистов по дереву, пойдет свой путь в резных работах и создает свой шедевр, который будет приводить в восхищение многие и многие поколения.

ПРАВОСЛАВИЕ НА КУБАНИ В ЖИВОПИСИ И АРХИТЕКТУРЕ. СТАВРОГРАФИЯ. КРЕСТЫ ХРАМА РОЖДЕСТВА ПРЕСВЯТОЙ БОГОРОДИЦЫ ПОСЕЛКА АХТЫРСКОГО

Хлопин Илья Олегович

Научный руководитель Левченко Ольга Константиновна

МБОУ СОШ №5, Краснодарский край, Абинский район, п. Ахтырский

Крест — самый известный знак в истории человечества. Уже две тысячи лет он является всемирным символом христианства. Крест от Крещения нашего мы носим на груди. Кресты видим на груди и в руках православных священников, на куполах и в росписях (наружных и внутренних) наших храмов, на могилах наших предков.

Крест есть оружие нашего спасения. Крест освящён пребывавшим на нём Телом Христа и Кровью Христовой, пролитой на нём. Для христиан крест стал защитой от дьявола. Почитание креста происходит и потому, что на нем был распят Иисус Христос.

Крест изучает наука ставрография. Ставрография— вспомогательная историческая дисциплина, изучающая историю и иконографию Креста — основополагающего символа христианства.

Начало ставрографии как науки, изучающей историю и иконографию Креста Христа, было заложено в начале XIX века трудами российских учёных и священников.

Крест изображался еще задолго до появления христианства в различных скульптурах религиозного и тайного значения по всему миру. Уже с первых веков христианства, по причине преследования последователей распятого Искупителя, христиане принуждены были скрываться, исполняя свои обряды втайне. Бесчисленные шедевры



обнаруживают высокий художественный вкус русского народа, исключительное чувство пропорций, гармонии, колорита.

Выполняя поставленные перед собой задачи, мы **познакомились** с назначением крестов, с историей ставрографии, с видами и типами крестов. Форма и материал креста могут быть абсолютно произвольными, за две тысячи лет сложился особый символичный язык нательных крестов. Основной формой креста является четырехколенная, с одной перекладиной и основанием. Но существуют кресты с двумя и тремя перекладинами, которые располагаются выше/ниже основной. Мы познакомились с историей создания нательных и надглавных крестов.

Храмы с древних времён украшали города и сёла. Они стали символом одухотворенного мира, прообразом грядущего обновления вселенной. Проезжая мимо храма ежедневно, мы каждый раз любуемся золотом куполов нашего храма, храма Рождества Пресвятой Богородицы поселка Ахтырского. Познакомились с историей храма Рождества Пресвятой Богородицы п. Ахтырского и с историей создания, изображением, видами и формами крестов храма Рождества Пресвятой Богородицы п. Ахтырского. Провели беседы с прихожанами поселка Ахтырского, прихожанами и библиотекарем храма, собрали дополнительный материал (воспоминания, фотографии, письма, архивные документы и др.). Сделали зарисовки, эскизы храма Рождества Пресвятой Богородицы п. Ахтырского, со ставрографией которого знакомит данная работа.

ПРАВОСЛАВИЕ НА КУБАНИ В ЖИВОПИСИ И АРХИТЕКТУРЕ НА ПРИМЕРЕ СВЯТО-ДИМИТРИЕВСКОГО ХРАМА СТАНИЦЫ МИНГРЕЛЬСКОЙ

Пантелеев Александр Викторович

Научный руководитель Левченко Ольга Константиновна

МБОУ СОШ №5, Краснодарский край, Абинский район, п. Ахтырский

Каждый человек обязан знать историю страны, в которой он родился и живёт. Величие русской культуры на протяжении всей истории развития связывалось и связывается теперь с ее глубоким духовным содержанием. Истоки духовности, народные традиции, тематика лучших произведений искусства России восходят к истории христианства, православной этике и символам. Трудно ли, радостно ли живётся людям, но без храма жизнь немислима, ибо это дом Божий. И поднимаются храмы, встают один за другим, строятся, восстанавливаются, реставрируются.

На примере Свято-Димитриевского храма станицы Мингрельской мы можем доказать, что историю малой родины можно чтить и сохранить в архитектуре прошлых лет, используя современные технологии. Строительство храма – это именно то обращение к истории и к исторической архитектуре, которое может помочь решить проблемы, связанные с современным обществом и тем местом, где будет построен храм. Необходимо построить новое здание Свято - Дмитриевского храма, так как он представляет историческую и духовную ценность для жителей станицы.

Познакомившись с архитектурой, устройством, живописью и историей создания храма Димитрия Солунского ст. Мингрельской мы выяснили, что здание приспособленное, имеются отклонения от архитектурных особенностей православных храмов, архитектура храма Димитрия Солунского не соответствует правилам православия,



но здание гармонично вливается в архитектуру станицы.

Мы узнали, что во внутреннем устройстве храма имеются значительные отклонения от норм православия: алтарь и иконостас располагаются в северной его части, хотя традиционно алтарь направлен на восток. В храме имеется роспись, которая начинает осыпаться, большинство икон было пожертвовано храму жителями станицы.

Многое для храма делают прихожане и люди, которые несут в нём службу. Эти люди своими силами пытаются собрать деньги на строительство нового храма, жертвуют средства на его развитие.

Мы узнали, об этапах строительства нового каменного храма и выполнили 3-D проект нового храма Святого Димитрия Солунского ст. Мингрельской, с архитектурой которого знакомит данная работа.

Тема «Православие на Кубани в живописи и архитектуре» обширна и многогранна, нам, её исследователям, она предоставляет неограниченные возможности для дальнейшего изучения.

ХАППАР – НАРЯДНАЯ СУМОЧКА ЯКУТОВ

Михайлова Марина Игнатьевна

Научный руководитель Муксунова Мария Касьяновна

*МБОУ Вилюйская СОШ № 3 им. Героя Н.С. Степанова», Республика Саха,
г. Вилюйск*

Эту тему я выбрала не случайно. С детских лет я очень интересовалась национальным шитьем. Шитье для меня одно удовольствие. Ведь моя бабушка Михайлова Марина Игнатьевна – народная мастерица по национальному шитью, и мама моя хорошо шьет, а руководитель кружка «Симэх» при детском центре «Кэскил» Гаврильева Александра Ивановна – очень талантливый человек, мастер-педагог высшей квалификационной категории, где я занимаюсь под ее руководством второй год. Подражая их, я умею делать разные украшения, сшила сумочки-хаппар. Сшитые сумочки-хаппар мною ношу сама, дарю по праздникам, иногда продаю. И это занятие я очень люблю, занимаюсь с вдохновением.

Мои работы вызывают интерес окружающих, поэтому решила участвовать в научно-практической конференции «Шаг в будущее».

Цель работы: изучение значения и шитья женской сумочки – хаппар.

Предмет исследования: маленькая сумочка – хаппар.

Объект исследования: значение маленькой сумочки – хаппар.

Методы исследования: исторический и сравнительный.

- изучение теоретических материалов, исследовательских работ, относящихся к данной теме и использование их в своей работе;

- провести анкетирование учащихся и взрослых.

Актуальность: издревле якутская женщина шила для всей семьи: одевала, обувала всех, в каждой вещи, сшитой якутской женщиной собраны вся её мудрость, умелость, навыки, её ум и талант руки. В наше время наша задача не потерять эти навыки, а обогатить, использовать в каждодневной жизни. В этом году в Якутске проводятся Международные спортивные игры «Дети Азии». Сумочки – хаппар будут хорошим сувениром для гостей нашей Республики.



Практическая значимость: наглядное шитье сумочек – хаппар; шитье – древнее занятие якутской женщины, которое передает её прекрасные чувства, порывы, её мудрость. Все это можно узнать по разноцветью её изделий.

Новизна работы: в Вилюйском улусе живут много народных мастериц, их деятельность еще специально не изучена, тем более на школьном уровне шитье сумочек – хаппар отдельно не изучается, поэтому эта работа новая для школьников.

Гипотеза: национальная особенность каждого народа проявляется в талантливо сделанных предметах обихода, личных вещах, одежде. Если современная молодежь будет целеустремленно интересоваться и заниматься народным творчеством, в данном случае, шитьем, то шитье будет сильно развиваться.

Работая над докладом, изучила произведения исследователей быта и жизни якутов Серошевского «Якуты», Маака «Вилюйский округ», просмотрела работы Неустроева – Мандар «Иис-күүс ойуута-дьаргаата», «Саха ойуута-бичигэ-Узоры и орнаменты саха», Поноховой З.Д. «Сбүгэбит таһаһын сергүтэн», «Ыһыах таһаһа», Петровой С.И. «Сбүгэ таһаһа уонна итэҕэл», Ивановой – Унаровой З. «Фантазии от Августины Филипповой», Аммосовой Е.Е. «Сбүгэлэрбит үгэстэрэ, ойуудара бичиктэрэ», Э.К.Пекарского «Словарь якутского языка». Посетила краеведческий музей им. П.Х.Староватова г. Вилюйска, сфотографировала экспонаты – хаппар и беседовала с сотрудниками музея Ивановым Сергеем Васильевичем, Афанасьевой Татьяной Николаевной. Встретилась и беседовала с народными мастерами М.И.Михайловой, Е.Д.Петровой. Сравнила различия старинных и современных сумочек – хаппар.

Доклад состоит из 4 разделов, введения, заключения и списка использованной литературы. В виде приложения показала варианты оформления сумочек – хаппар музейных экспонатов, народных мастериц, Гаврильевой А.И. и сшитые своими руками сумочек – хаппар. В первом разделе остановилась на том, что шитье является основным занятием якутской женщины. Во втором разделе рассмотрела хаппар – женскую нарядную сумочку на основании анализа исторических материалов, музейных данных, исследовательских работ, показала, что хаппар является предметом первой необходимости, дополняющий национальный женский костюм. В третьем разделе рассмотрела современный вид маленьких сумочек – хаппар, показала технологические карты разных вариантов и какими инструментами как можно изготовить маленькие нарядные сумочки – хаппар.

Хлопот у якутской женщины было много – за день и присесть ей было некогда. Но вот наступает вечер, дети уложены спать – теперь можно и сесть около печки-камелька и заняться сугубо женскими делами: штопать, шить, вышивать, нитки прясть. При этом она тихонько поет – какой же якут, будь то мужчина или женщина, не будет напевать за сидячей работой. Песня-импровизация сочиняется тут же, слова идут от души и зависят от того, в каком настроении и где находится она.

Если женщина хорошо шьёт, то её приглашали во все богатые дома для шитья праздничной одежды, для приготовления приданого девушки-невесты. Насколько женщина владела ремеслом шитья, можно проверить по аккуратности швов, по прочности шитья – ведь тогда одежду не меняли так часто, как сейчас, шили на века. Большое значение имеет и природный вкус мастерицы – умение подбирать цвет материала и сочетать с ним узор.

Якутская женщина свои мысли, чаяния выражала через свои мастерски сделанные работы с прекрасными узорами. О всей её жизни можно судить по талантливо сделан-



ным предметам обихода, одежде, по украшениям. Также можно было определить об её аккуратности, опрятности как хозяйки. Благодаря народным мастерам и мастерицам из поколения в поколения передаются секреты ремесла.

В нашем Вилюйском улусе очень много талантливых мастериц. Это В.А.Яковлева, Ф.С.Иванова, С.Д.Борисова, Е.Д.Петрова, П.Д.Ердашева и др. Одной из таких мастериц является моя бабушка, 80-летняя достойная жительница города Вилюйска Марина Игнатьевна Михайлова. Своим талантом, прекрасными изделиями она восхищает окружающих.

Исследователи и ученые, изучавшие национальную одежду якутов, описали нарядную женскую сумочку – хаппар как аксессуар, гармонично дополняющий национальный костюм. Она являлась необходимым элементом, для хранения мелких нужных вещей женщины. Мастерицы украшали сумочку – хаппар красивым орнаментом. В музеях хранятся старинные сумочки – хаппар, каждая из которых неповторима.

В настоящее время мы утратили значение сумочек – хаппар, особенно это касается молодежи. Но оказалось, что сумочки – хаппар и сейчас используются в обиходе, только в другом виде. Изменилось и название сумочек – хаппар.

В кратком толковом словаре якутского языка хаппар – это устаревшее слово, название маленькой кожаной сумочки, подвязываемой к поясу или с длинным ремешком для плеч.

В трехтомном «Словаре якутского языка». Пекарского сумочка – хаппар («ср. тюрк. Капчык, капшык, капчук, капчук, кошелек, мешочек, кисет, монг. «хабтага» кошелек, карман, халх. хабталга кошелек Подг.) 1) женская сумочка (кошелек, кисет, мешочек) из ровдуги или красного сукна, вышитая шелком, иногда серебряными бляхами, унизанная разноцветным бисером, иногда с бахромой из того же бисера, подвязываемая к поясу взамен кармана, для хранения мелочей: наперстка, трубки, огнива; мусат, мусатик». (14, 3318)

Знаменитый мастер Борис Неустроев – Мандар Уус в альбоме «Узоры шитья» описал старинные якутские орнаменты. Он называет сумочку – хаппар предметом первой необходимости. Как видно из альбома, сумочка – хаппар могла иметь разные размеры, внешний вид. Её можно было пристегивать к поясу, или носить к плече. Он описывает 4 разновидности хаппар:

«1. Женская сумочка из кожи (хаппар) для хранения мелочей: наперстков, трубки, огнива и т.д. Сумку носили, подвязав к поясу, или за спиной.

2. Украшенная вышивкой цветными нитками или бисером женская сумочка из оленьей ровдуги (сары хаппар).

3. Сумочка для мелких принадлежностей из выделанного мочевого пузыря крупного рогатого скота (хабах хаппар).

4. Сумочка из выделанной кожи крупной речной рыбы, например, осетра (балык тириэт хаппар)». (11, 21)

Мандар Уус в альбоме «Узоры и орнаменты саха» показывает 4 вида хаппар, приводит 2 примера сумочек – хаппар из краеведческого музея им. Ярославского. Под фотографией сумочки – хаппар даёт пояснение. В альбоме описан хаппар из Тандинского историко-этнографического музея Усть-Алданского улуса конца XIX века, который вышит жильными нитками. Б.Неустроев описал также хаппар из оленьей ровдуги, вышитого цветными нитками из Вилюйского краеведческого музея имени П.Х.Староватова второй половины XIX века. Этот исторический хаппар и другие



виды хаппар хранятся в Вилюйском краеведческом музее им. Староватова, которых я сфотографировала.

В книге С.И.Петровой «Свадебный наряд якутов» в словаре терминов дано определение: «Хаппар – маленькая сумочка, украшенная вышивкой или серебряными бляшками, её подвешивали на пояс». (15, 78)

З.Н.Понохова в книге «Ёбүгэбит таһаһын сергүтэн» подробно описывает сумочку – хаппар: из какого материала шить, также дает раскрой и правила пошива. Также дает советы изготовления сумочек – хаппар из пузыря, обработку мочевого пузыря крупного рогатого скота или лошади.

Таким образом, сумочка – хаппар – нарядная женская сумочка для мелких вещей, созданный талантливыми якутскими мастерицами. Она дополняет нарядный женский костюм, является его частью – аксессуаром. Украшается вышивкой из цветных ниток, жильными нитками, бисером, серебряными круглыми или четырёхугольными бляшками.

В старину хаппар шили из пузыря, ровдуги, плотного сукна. И сегодня якутские мастерицы шьют сумочки – хаппар из бычьего, жеребячьего пузыря; из рыбьей шкуры, которые можно увидеть на разных выставках, показах якутского костюма. В повседневной жизни сумочки – хаппар не носят. Очень редко можно увидеть женщин, девушек с нарядной сумочкой – хаппар, сшитой из сукна или замши. Иногда сумочки – хаппар шьют из таких мягких тканей, как велюр или парча.

Я занимаюсь второй год в кружке «Симэх» детского центра «Кэскил». Кружком руководит Гаврильева Александра Ивановна. Направление работы – изделия из кожи, дизайн и моделирование одежды.

С вдохновением сшила сумочки-хаппар в кружке Александры Ивановны «Симэх». Сшитые сумочки-хаппар ношу сама, дарю по праздникам, иногда продаю. И это занятие я очень люблю, занимаюсь с вдохновением, и работы вызывают интерес окружающих.

В сегодняшнее рыночное время полезно самому изготавливать одежду, сумочки, украшения. Важно сохранить традиции и умения, переданные нам предками, а также их развивать, обогащать. Заниматься рукоделием, напевая народные песни, рисовать узоры, работать, умножать светлое, прекрасное для людей, – тогда к такому человеку не пристанет никакое плохое. А шитье для меня одно удовольствие. Когда я шью, то вся моя душа устремляется ввысь, душа поет, и я, сама того не замечая, начинаю петь якутские народные песни. Такова сила искусства, что человек раскрывается весь, и вся красота моей души запечатлевается в моих изделиях.

Мы используем разновидности фирменной замши фабрики «Сардаана», бумагу, ткани, бисер, металлические бляшки, клей и другие материалы для изготовления современных сумочек – хаппар, футляров для сотовых телефонов, украшений.

Сначала придумываем, затем выполняем эскиз, находим материалы. Затем приступаем к работе.

Чтобы изучить, что знают о сумочке – хаппар взрослые и учащиеся, провели опрос, и сделали такой вывод. Учащиеся не знают, что такое хаппар. А взрослые в основном знают. Девочки не умеют шить. Взрослые умеют шить. И взрослые, и школьницы хотят научиться шить красивые сумочки – хаппар, украшенные вышивкой и бисером.

Сохранение и развитие традиций, обычаев народа, его богатого таланта, гармоничное сочетание его с современной жизнью – такая задача стоит перед нашим



поколением.

Дополняя национальный костюм на ысыахе, других мероприятиях аксессуаром – нарядной женской сумочкой – хаппар якутская девушка, женщина создает неповторимый образ. Сшив сумочку – хаппар сами, мы экономим свои средства, что немаловажно для бюджета семьи. Любая девочка может сшить такую сумочку для себя, подруг и родственников, может подарить другим. Примером является работа кружка «Симэх» при детском центре «Кэскил». Можно было бы создать другие кружки, студии, творческие объединения, в которых можно было бы обучать еще больше девочек, женщин изготовлению сумочек – хаппар.

СИМВОЛЫ И ВЕРОВАНИЯ РУССКОГО НАРОДА В ИСКУССТВЕ ХОХЛОМСКОЙ РОСПИСИ

Хизриева Патимат Абдуловна

Научный руководитель Литюкова Любовь Алексеевна

*МОУ ДООД Центр детского творчества высшей категории, Ростовская область,
г.Волгодонск*

«Знаки и символы управляют миром, а не слово и не закон» - говорил Конфуций. Знания чаще всего сокрыты в символах, образах, цифрах, нотах, буквах, узорах. Из знаков и образов составляется речь, песня, обряды, вышивка, роспись. Более, глубинное их значение дано знать не всем, но для нашего поколения я считаю, ощущение гармонии, меры и красоты через творчество — верные шаги к истине. И этим может овладеть каждый.

Увлечённая Хохломской росписью, я захотела узнать какие же символы легли в её основу.

Поэтому, **объектом** моего изучения стало древние славянские символы, которые легли в основу Хохломской росписи.

Предметом для изучения была выбрана хохломская роспись.

В соответствии с этим, была поставлена **цель**: *найти древние славянские символы в хохломской росписи и выяснить их значение.*

В результате возникла **проблема**, для решения которой было необходимо выяснить – какие существуют символы в славянской мифологии, что они обозначают.

Для решения этой проблемы были определены следующие **задачи**:

- познакомиться со славянскими символами;
- изучить историю зарождения и технологию изготовления хохломской росписи;
- выявить символы, используемые в хохломской росписи.

Данные задачи, определили следующие методы исследования: изучение, наблюдение, сравнение, обобщение и анализ, практическая работа.

Таким образом, была выдвинута **гипотеза** – *предположим, что древние **верования и символы** заложенные веками в самобытности русского народа, нашли своё отражение и в искусстве Хохломской росписи.*

В ходе исследования, я выяснила, что одна лишь хохломская роспись содержит в себе огромные нетронутые пласты позитивной славянской символики, с которой и рядом не стояло мрачное содержание современных модных «тату»!



Поэтому можно с уверенностью сказать, что древние верования и символы, заложенные веками в самобытности русского народа, нашли своё отражение и в искусстве Хохломской росписи. Бывает, что топорно сработанная игрушка из дерева, или расписная хохломская ложка радуют и греют нам душу порою сильнее, чем какая-нибудь электронная «штучка», – не по форме, а по внутренней сущности, не зависящей от нашего сознания, и обращённой прямо к нашим чувствам!

ГЖЕЛЬ – КРАСОТА ПРИРОДЫ И ФАНТАЗИЯ СКАЗКИ

Бороздина Наталья Андреевна

Научный руководитель Колчева Тамара Александровна

*МОУ ДОД Центр детского творчества высшей категории, Ростовская область,
г. Волгодонск*

Народные традиции и народное творчество придавали многим вещам и явлениям природы особенное символическое значение. Это метод опоэтизирования природы. Знание и понимание этой народной символики помогает нам лучше понять отношение человека к природе, проникнуть в поэтическую символичность явлений природы и передать ее в своем искусстве. Человек увидел в природе редкой красоты сочетание белого и синего и загорелся мыслью перенести сверкающие переливы синевы на белую гладь вазы, на большое круглое блюдо, на стройный кувшин или простую кружку.

Гжельские мастера вдохновлялись красотой своего родного края. Они изображали на своих изделиях то, что видели вокруг себя, а также то, что слышали из рассказов о далеких странах, краях, поэтому не обходилось и без сказочных мотивов. Гжельские мастера никогда не копировали, а творчески перерабатывали увиденное. Под руками живописцев как бы растут живые цветы и деревья, «поют» птицы. Эти незамысловатые сюжеты являлись для народного мастера олицетворением земного счастья, гимном живого на земле.

Гжель - это композиция народного искусства и художества. В производстве фарфора Гжель следует за старыми российскими традициями в искусстве народа. Мастера Гжели расписывают каждое изделие только вручную. У Гжели собственный стиль - синие и голубые узоры и цветы, украшения на белом фоне. Роспись производится кобальтом, который в ходе технологического процесса приобретает характерный для Гжели синий цвет.

Цель работы: изучить особенности росписи гжель.

Задачи:

1. Исследовать исторические корни росписи гжель.
2. Провести занятие и анкетирование среди детей младшего школьного возраста.
3. Доказать актуальность гжельской росписи.
4. Провести сравнительную характеристику росписи гжель и хохлома.
5. Расписать изделия в технике гжель.

Гипотеза: если в старину предметом росписи мастеров являлось то, что они видят, или то, что они услышали из рассказов, можно предположить, что и в современности предметом росписи могут стать обычные для нашего времени вещи, но с соблюдением всех приемов росписи.

Объект исследования: роспись гжель.



Предмет исследования: процесс росписи гжель.

Благодаря проведенной исследовательской работе расширились мои представления о русской народной культуре: познакомилась с источниками, ставшими основными прообразами русской народной культуры. Я выяснила, откуда гжель произошла, откуда берет свои корни, исследовала технологию росписи гжель, ее особенности, символику. Провела сравнительную характеристику росписей гжель и хохлома и выяснила, что это родственные техники. Расписала изделия росписью гжель, стараясь как можно точнее симитировать технологию и все особенности росписи, а также провела эксперимент с формами и функциями изделий.

ДИНАСТИЯ ЕРМОЛОВЫХ В МУЗЫКАЛЬНО-ОБЩЕСТВЕННОЙ ЖИЗНИ КОЛЬСКОГО ЗАПОЛЯРЬЯ

Папина Ирина Викторовна

Научный руководитель Павлова Ольга Александровна

ГОБОУ СПО «Мурманский колледж искусств», Мурманская область, г. Мурманск

Важное дело современного музыковедения – сбор материалов о местных композиторах, анализ их творчества, освещение деятельности членов композиторского объединения. В местной прессе обычно приводится перечисление исполненных сочинений на концерте, а не анализ, который требует профессиональных усилий. Материалы о династии Ермоловых – это первые зарисовки о творческих людях, которыми богата Кольская Земля.

Семья Ермоловых много сделала для развития музыкальной культуры на Кольском Севере. Её глава – Александр Сергеевич Ермолов – композитор, музыкальный журналист, ветеран Великой Отечественной войны, чья творческая и музыкально-общественная деятельность практически не освещена в местной краеведческой литературе. Будучи работником радио и телевидения, он всю жизнь пропагандировал творчество композиторов Заполярья: стоял у истоков создания музыкальной радио- и тележурналистики, занимался пропагандой музыкального творчества лучших творческих коллективов и отдельных исполнителей, открывал и поддерживал многочисленные таланты на этой суровой земле, и сам писал музыку. А. Ермолов собрал и сохранил уникальную коллекцию фондовых записей, на которых зафиксировано исполнение лучших песен композиторов-северян, голоса талантливых исполнителей, концертные программы областных творческих коллективов.

Его творческое наследие невелико – оркестровая музыка и песни. Но эти произведения звучат сегодня, их исполняют разные коллективы Мурманской области.

Большая работа была проделана А. Ермоловым в работе с детскими музыкальными коллективами, для которых он писал песни. Особенно тесно композитор сотрудничал с хором оленегорской музыкальной школы под руководством заслуженного работника культуры РФ Нины Осацкой. Хор стал первым исполнителем сюит «Природа Заполярья» (ст. Н. Васильева), «Сладкая сюита» (ст. В. Семёнова).

Основу песенного творчества А. Ермолова составляет лирика, как проявление мелодического начала. Он внимательно относился к выбору стихотворного материала. В текстах его песен отмечается удивительная красота и глубина. Довольно много произведений написано им на стихи мурманской поэтессы М. Чистоноговой.



Несмотря на простоту мелодий, гармония в его произведениях красочная и замысловатая. Мастерски подобраны тексты, да и сами песни удивительно мелодичны и удобны для исполнения.

Известными стали и инструментальные произведения А. Ермолова. Одинаково интересны его сочинения как для русского народного, так и для большого джазового оркестра.

Ермолов не успел завершить все начатые сочинения. В оставшиеся творческие задумки жизнь вдохнула его дочь – Виктория Ермолова. Она находилась «в теме», будучи самым большим другом, помощницей и критиком. В. Ермолова подготовила к изданию сборник произведений отца «Я дорог своих не выбираю...».

В настоящее время В. Ермолова сама пишет песни, руководит детской хоровой студией и является секретарём творческого объединения «Композиторы Заполярья», в деятельности которого долгие годы принимал активное участие её отец.

Кольский край богат на таланты: здесь работает большое количество самостоятельных композиторов. И пусть они не поднялись на Российский или мировой Олимп, они творили и творят для нас, живущих в этом краю и их деятельность очень важна для всего Заполярья.

СОЗДАНИЕ ПРОЕКТА ПАРКА «НАСЛЕДИЕ АРКТИКИ»

Куш Алена Алексеевна, Серикова Анастасия Андреевна

Научный руководитель Коротнева Елена Валентиновна

МБОУ Лицей №136, Новосибирская область, г. Новосибирск

Чтобы увековечить память ученых и исследователей, создаются памятники, музеи, художественные произведения, документальные фильмы, а места стоянок, зимовья, различные навигационные сооружения, каменные гурии, маяки и полярные станции становились историко-культурным наследием страны.

Мы составили карту расположения памятников и памятных знаков. Мы видим, что некоторая часть памятников находится в европейской части России. Они стоят в городах, где проживали исследователи. Остальная часть памятников сосредоточена на самих местах исследований. Мы видим, что в новосибирской области нет памятников Арктики. Поэтому мы предложили учащимся выполнить творческое задание по созданию памятников, которые могут послужить идеей для оформления нашего парка.

Мы создали проект парка “Наследие Арктики”, который планируется разместить на территории Новосибирской области. Парк разделен на 2 зоны: активная и зона отдыха. В активной зоне расположены главный вход, кафе, фонтан, сцена. В зоне отдыха – ротонда, детская площадка, аллея памяти, музей. Музей представлен в виде айсберга. Фасад здания выполнен из стекла в целях экономии энергии. Музей разделен на выставочные залы, посвященные исследователям, освоению Арктики, флоре и фауне. В зале освоения Арктики посетители смогут увидеть фотографии научно-исследовательских станций, макеты стоянок исследователей, быт советских полярников и палатки экспедиций. В зале, посвященном исследователям Арктики, вы увидите фигуры исследователей в полный рост. Так же сможете изучить биографию и их научную деятельность с помощью карт маршрутов освоения, исторических документов и путевых дневников руководителей экспедиций. В зале флоры и фауны



будут находиться чучела обитателей Арктики. На стенах музея изображены панорамы арктических пейзажей. Также посетителям предлагается увидеть световую инсталляцию северного сияния.

На главной улице парка расположена аллея памяти, на которой изображены исследователи и ученые Арктики, их исследования и открытия. Также на территории парка находятся памятники исследователям, предложенные школьниками, и сохранившиеся части экспедиционного оборудования. В парке будет организован ежегодный конкурс, в рамках которого планируется создание скульптур из растений в виде обитателей Арктики. Зимой скульптуры будут выполнены из льда. Также зимой на свободной территории планируется расположить открытый каток. По нашим расчетам стоимость проекта составила примерно 6,4 млн. руб. без учета стоимости музея.

Объекты культурного наследия Арктики являются уникальным национальным достоянием, в котором заключена разнообразная и востребованная в наши дни информация, такая как историческая, географическая, социальная и патриотическая.

Важно также подчеркнуть, что материальные объекты истории освоения Арктики являются наиболее действенным доказательным аргументом в пользу приоритета России в освоении всех ее арктических территорий.

ОБРАЗ ВЫДАЮЩЕГОСЯ ИСТОРИЧЕСКОГО ДЕЯТЕЛЯ В ПРОИЗВЕДЕНИЯХ ИСКУССТВА (НА ПРИМЕРЕ ЛИЧНОСТИ А.М.ГОРЧАКОВА)

Шпакова Александра Александровна

Научный руководитель Паскевич Наталья Яковлевна

МБОУДОД ЦДОД «Малая академия» , г.Краснодар

Князь Александр Михайлович Горчаков был, несомненно, одним из самых выдающихся людей не только своей эпохи, но и всей российской истории. Его вклад в развитие, процветание и укрепление международного престижа России трудно переоценить. Однако в произведениях искусства его образ появляется нечасто. В основном это были произведения периода XIX века, а в современном искусстве обращения к личности Горчакова единичны. Создавая образ А.М.Горчакова в своих произведениях, представители разных видов искусства рассматривали его личность в трёх аспектах: портретные черты, особенности внешности; особенности характера; плоды трудов. Последний аспект представлен весьма малым количеством произведений, что не даёт современному человеку возможности эмоционально воспринять личность Горчакова, многопланово и разносторонне узнать и понять его характер, испытать уважение к его заслугам. *Литература* – тот вид искусства, в котором образ Горчакова отражён полнее, чем в других. Прежде всего, это стихотворения А.С.Пушкина и Ф.И.Тютчева, а также исторический роман В.Пикуля. Преимущество двух первых авторов в том, что они знали Горчакова ЛИЧНО, а значит, изображали его в своих произведениях с высокой долей достоверности. В то же время стихотворения Пушкина не могут служить для современного читателя источником знания о Горчакове как о незаурядной личности, поскольку все они написаны в ранний период творчества. В этих произведениях создан *характер* юного, хотя и неординарного, многообещающего человека, силой поэтического пророчества предугадан необычный, выдающийся удел, уготованный



ему. В стихотворениях Тютчева сделан акцент именно на выдающиеся заслуги Горчакова. Лирический адресат предстаёт сильным и мудрым государственным деятелем, в поэтической миниатюре сконцентрировано главное – историческая роль в развитии государства. Произведения обоих поэтов несут ярко выраженный личностный, эмоциональный оттенок, выявляют их субъективное (особенно у Пушкина) отношение к персонажу. Произведение В.С. Пикуля претендует на объективное изображение героя, но, во-первых, современный автор использовал исторические исследования, в которых тоже могла быть своя тенденциозность, необъективность; во-вторых, создавая художественное произведение, писатель не мог не обобщать, не типизировать, высвечивая одно и затушёвывая другое. Поэтому соотношение исторической правды и художественного вымысла о личности Горчакова в произведении Пикуля под вопросом. Хотя герой представлен в романе как выдающаяся, крупномасштабная личность, и роман вполне соотносится с историческим исследованием С.Татишева. В *визуальных произведениях искусства* образ Горчакова представлен также недостаточно. В живописных портретах работы Берне, Кёллера, Богацкого перед нами предстаёт прежде всего человек с богатым внутренним миром, незаурядным умом. Оба художника подчёркивают искренность и обаяние Горчакова, запечатлённого на холстах в разные периоды жизни. Конечно, нам не дано узнать, насколько соблюдено внешне сходство портретов и скульптуры с прототипом, но художники передали главное – суть личности великого человека. Что касается произведений кинематографии, то в художественном фильме «1814», на наш взгляд, личные предпочтения авторов и их увлечение вымышленным детективным сюжетом увели от главного – создания образов юношей, каждый из которых затем стал выдающимся деятелем России. В документальном же фильме «Доктрина Горчакова» образ великого дипломата раскрыт достаточно полно, дана попытка соблюсти историческую объективность.

ТРАДИЦИИ И ОБЫЧАИ В РУССКОЙ КУЛЬТУРЕ НА ПРИМЕРЕ СЕМЕЙ ГОРОДА МАГНИТОГОРСК

Яковлева Анна Евгеньевна

Научный руководитель Денисенко Ксения Евгеньевна

МОУ СОШ №64, Челябинская область, г. Магнитогорск

Зачем в современном обществе нужны знания культурно-исторических традиций, нравственных норм, которыми руководствовались наши далекие предки? Культура – выражает совокупность знаний, идеалов, духовного опыта народа на многовековом пути становления общества. На протяжении многотысячелетней истории развития русского народа, на основе народных традиций складывалось понимание духовности, почитание памяти предков, чувство коллективизма, любви к миру, природе. И об этом нельзя забывать. Понятие «язычество» происходит от слова «языки», т.е. отождествляется непосредственно с сутью конкретного народа, племени и выступают самобытной формой освоения природного бытия конкретным обществом и человеком. Языческая культура – это первый системообразующий социокультурный слой, с которого начинала формироваться и строиться любая цивилизация. Славянское язычество – это одна из частей огромного комплекса первобытных воз-



зрений, верований, которые, по словам академика Б. Рыбакова, шли из глубины тысячелетий и послужили основой для всех мировых религий. В X веке языческая культура достигла своего апогея. Язычество было началом мировоззрения и мировосприятия людей. Они преклонялись различным богам, и духам. Но князь Владимир Святославович решил отменить язычество, и принятие христианства на Руси давалось очень тяжело. Появились новые политические отношения с другими христианскими странами. Христианство воспитывала нового человека, то есть его мораль, ценности, ориентации и многое другое. В современной повседневной культуре зачастую мы празднуем христианские праздники, соблюдаем традиции, которые по сути являются языческими. Так же, замечена тенденция, когда многие старые праздники отмечаются на новый лад, лишь немногие величают их по старым обычаям, сближая себя со своими предками. В ходе исследования нами было выяснено, что более двух третей семей опрошенных сохраняют семейные традиции. Более того, многие добавляли, что семейные традиции помогают сохранить стабильность в семье, поддерживают родственные отношения. Подавляющее большинство ответивших подтвердило, что в семьях предпочитают отмечать праздники в соответствии с календарными. При этом было замечено, что нынешнее поколение сейчас не интересуется традициями прошлого поколения. Так же многие традиции уже утрачены и забыты. Многие предпочитают уходить о них. Пасха, как и раньше пользуется огромной популярностью. Кроме того, лидером среди праздников календарного цикла является Новый год. Знакомясь с русской культурой, каждый человек убеждается в том, что культурное наследие является объединительной силой для всех народов. Конечно, традиции, у русского народа были всегда. Просто не всегда они реализовывались, в трудные времена пребывали в «законсервированном» состоянии. Русский человек может совсем забыть традиции, но когда появится возможность, они всплывают из подсознания, демонстрируя вдруг такое богатство, что создается впечатление, что за ним стоят годы и годы расцвета и благополучия...

СВАДЕБНЫЙ ОБЯДОВОЙ ФОЛЬКЛОР – ЦЕННЕЙШИЙ ИСТОЧНИК ДЛЯ ПОСТИЖЕНИЯ КУЛЬТУРНОГО НАСЛЕДИЯ РУССКОГО НАРОДА

Пайманова Маргарита Валерьевна

Научный руководитель Харланова Галина Александровна

Многопрофильный колледж ФГБОУ ВПО Орёл ГАУ, Орловская область, г. Орел

В фольклоре во всех его проявлениях сохранились особенные черты русского характера, присущие ему нравственные ценности, представления о добре, красоте, трудолюбии, верности. Особое место в произведениях народного творчества занимают свадебные обряды и обычаи, которые отражают различные стороны общественной жизни человека во всей их целостности и многообразии. Познавая старинные свадебные обряды, мы приобщаемся к великому наследию устного народного творчества, декоративно – прикладному искусству. Сколько народной мудрости несут в себе свадебные ритуальные игры, песни, причитания брачного обряда! В них точно оцениваются жизненные позиции, особенным образом сочетаются слово и музыкальный ритм, напевность. Изучение истории свадебного цикла, венчального костюма, русского народного свадебного костюма дает возможность познания нравов



и обычаев собственного народа.

Непонимание того, что утрата духовно-нравственной связи между поколениями может привести к потере национальной истории, становится актуальной *проблемой* современности. Мы решили провести исследование, выбрав *объектом* исследовательской работы свадебные обряды и обычаи, венчальный костюм, свадебные наряды, *предметом* – процесс формирования нравственного развития.

При работе над проектом была поставлена *цель*: изучение свадебного обрядового фольклора для постижения и развития культурного опыта предшествующих поколений.

В итоге исследования получены *результаты*:

1. Составлено иллюстрированное описание истории старинных свадебных обрядов, включая традиции Орловского края.

2. Получены знания о художественно-эстетических особенностях венчального костюма, свадебных нарядах;

3. Проявлены сформированные в ходе исследования умения и навыки в создании творческих работ на основе народных традиций;

4. Представлены работы на выставках.

В результате исследования сделаны *выводы*:

1. Исследовательская деятельность способствует формированию отношения к истории свадебных обрядов, ритуалов как национальному достоянию.

2. Получены знания о свадебных обрядах, костюмах помогают духовному развитию личности, проявленного в создании творческих проектов.

3. Осознание значимости знаний родного фольклора способствует формированию творческого саморазвития, развитию чувства гордости за своих предков

КУДЫМ-ОШ – ШУД КОПШИСЬ (КУДЫМ-ОШ - ИСКАТЕЛЬ СЧАСТЬЯ)

Савельев Никита Сергеевич

Научный руководитель Хозяшев Александр Дмитриевич

МОБУ ДОД «ДЮОЦ «Радуга», Пермский край, Кудымкар

Яркой страницей национальной культуры народа коми является самобытное народное искусство. Художественная резьба по дереву и кости, узорное ткачество, вязание, набойка, обработка меха отражают богатый духовный мир народа коми, его тесную связь с окружающей природой.

Данная работа посвящена Кудым-Ошу – герою коми-пермяцкого эпоса. Это богатырь, племя которого обитало недалеко от того места, где сейчас стоит город Кудымкар. По распространённой версии, Кудым-Ош был сыном вождя рода иньвенских коми-пермяков, жрецом-памом. Именно он основал город Кудымкар на священной горе Изьюр. Кудым-Ош прожил 150 лет, а перед смертью велел похоронить себя в долблённом кедровом гробу, опоясанном железными обручами, и сообщил, что когда-нибудь ещё вернётся на эту землю. Кудым Ош (букв.) - медведь с устья реки Ку.

Актуальность: По результатам опроса молодежи выявлено, что из героев коми-пермяцкого эпоса им более знаком Кудым-Ош, нежели другие персонажи. **Географические рамки:** Территория проживания коми-пермяков. **Временные рамки:** XVIII-XXI вв. с обращением автора к более ранним периодам. **Степень научной разработанности проблемы:** К этой теме обращались многие этнографы, историки, литераторы, такие



как: Климов В. В., Грибова Л. С., Караваев С.И., Гусев Д.И., Ожегова М.Н., Жаков К.Ф. **Объект исследования:** эпос коми-пермяков. **Предмет исследования:** образ Кудым-Оша в мифах, сказаниях и легендах коми-пермяков. **Цель исследования:** Исследовать образ Кудым-Оша в эпосе коми-пермяков и создать панно «Кудым-Ош» в технике рельефной резьбы по дереву. **Задачи:** собрать и проанализировать информацию по теме; найти исторические сведения о коми-пермяках; составить образ Кудым-Оша; определить технологическую последовательность изготовления панно «Кудым-Ош»; провести анкетирование по героям коми-пермяцкого эпоса. **Гипотеза:** Изучив литературу, смогу сформировать собирательный образ Кудым-Оша в эскизе и реализовать его в своем готовом изделии. **Методы исследования:** метод социологического исследования с помощью анкетирования; метод статистической обработки результатов исследования; сопоставление; анализ.

В ходе исследования цель достигнута, гипотеза подтверждена. **Теоретическая значимость исследования:** в ходе исследования был изучен образ Кудым-Оша в коми-пермяцком эпосе.

Практическая значимость исследования: на основании результатов данного исследования разработана технологическая последовательность изготовления изделия и выполнено панно из дерева «Кудым-Ош». **Социальная (общественная) значимость исследования:** по результатам проведенного анкетирования среди молодых людей, панно «Кудым-Ош» вызвало у них только положительные эмоции и оставило хорошее впечатление от просмотра. Небольшая часть молодых людей пожелала заняться резьбой по дереву.

Результаты данного исследования можно использовать как материал для проведения мастер-классов для учащихся различных возрастов, во внеурочной деятельности. Панно, изготовленное по коми-пермяцкому эпосу, будет прекрасным экспонатом выставок, конкурсных показов, фестивальных мероприятий. Кроме того, данная работа – эксклюзивный вариант изделия для оформления любого интерьера.

Вывод по работе: в результате анализа изученной литературы составлен собирательный образ «Кудым-Оша» в коми-пермяцком эпосе, изучена история коми-пермяков, на основе чего была разработана технологическая последовательность и изготовлено панно.

НИТОЧКА СКВОЗЬ ВЕКА

Лопатина Наталья Олеговна

Научный руководитель Климова Татьяна Леонидовна

МОБУ ДОД «ДЮЦ «Радуга» города Кудымкара, Пермский край, Кудымкар

Современные молодые люди в большинстве недостаточно интересуются культурой и историей своего края. Из всего этого, возникает вопрос, как можно народное наследие использовать в современных изделиях? Для этого, мне захотелось подробнее изучить, исследовать коми-пермяцкий орнамент и применить его в своем изделии, так как национальный орнамент является составляющей частью коми – пермяцкого костюма.

Я очень люблю вязать! Процесс вязания меня успокаивает, в каждой вещи связанной мной я оставляю частичку своей души. Начала вязать я с детства тогда, когда



еще затягивала петли и мама провязывала следующий ряд, ослабляя их. Но тогда это были первые шаги, теперь я с уверенностью могу сказать то, что я умею вязать! И с каждым разом у меня получается все лучше и лучше! Теперь вязание прочно вошло в мою жизнь. Я хочу не оставаться на достигнутом этапе, а идти дальше, узнавать новое и интересное.

Вязание - один из самых старинных видов декоративно-прикладного искусства, который существует более четырёх тысяч лет. Бытует мнение, что люди владели техникой вязания задолго до начала нашей эры. Легенда о древнегреческих богинях мудрости и ремесел Афине и Арахна гласит, что Арахна так гордилась своим мастерством, что осмелилась бросить вызов самой Афине. Богиня приняла вызов и признала высокий уровень мастерства дерзкой соперницы. Однако полотно, сотканное Арахной, вызвало некоторое неуважение к изображенному на нем Зевсу, за что Афина уничтожила ткань. Оскорбленная Арахна свила веревку и повесилась на ней, но для Афины такой исход показался слишком слабым наказанием. Богиня воскресила Арахну и сказала, что суждено ей отныне «вечно висеть и вечно ткать». Арахна превратилась в паука, и до сегодняшнего дня она и ее потомство расплачиваются за дерзость вступить в состязание с богами». Оказывается, мастерство ткачих и вязальщиц было признано даже богами. **Объект исследования:** Вязаные изделия в народном творчестве коми – пермяков. **Предмет исследования:** Национальный орнамент в изделиях быта и обихода коми – пермяков. **Временные рамки:** середина XIX начало XX века. **Цель работы:** Исследовать орнамент коми – пермяков и применить его в современных вязаных изделиях. **Задачи:** собрать и систематизировать информацию по истории возникновения вязания; познакомиться с разновидностью орнаментирования; изучить элементами узора коми-пермяков. **Гипотеза:** Изучив элементы коми – пермяцкого орнамента, смогу применить их в изготовлении вязаных изделий. **Вывод по работе:** В результате данного исследования был собран, систематизирован и изучен материал по истории элементов коми – пермяцкого орнамента, их названия и символики. Возникновения паголенка, техника вязания данного вида изделия. Кроме того были проведены полевые работы, в результате чего смогла узнать о сохранении традиций в вязании и ткачестве коми - пермяков в современности. Рассмотрены варианты идей вязания паголенка, разработана схема – инструкция, благодаря чему выполнена работа по изготовлению вязаного изделия в определенной последовательности, что позволило получить интересное не похожее на другие, функциональное, вязанное и изделие. Цель исследования достигнута, гипотеза подтверждена. Благодаря поэтапной реализации всех компонентов этой работы мои сверстники смогут использовать данные рекомендации по вязанию паголенка.

ДОРЙИСЬ АСЛАС ЙӖЗЛӖН (ЗАЩИТНИК СВОЕГО НАРОДА)

Демин Артем Николаевич

Научный руководитель Хозяшев Александр Дмитриевич

МОБУ ДОД «ДЮЦ «Радуга», Пермский край, Кудымкар

Родина коми-пермяков — таежный край, где много зверя и дичи, небольших рек и родников, лесных парм - возвышенностей и низин. Поэтому весь фольклор связан с лесом, полями, лугами, болотами и их обитателями. Окружающая среда



воспитала коми-пермяка сметливым и трудолюбивым, немного суровым и тихим - под стать природным условиям. В эпосе коми-пермяков немало мифов, легенд, преданий, быличек, сказаний... Они нужны были народу для того, чтобы передавать из поколения в поколение понятия о сотворении мира, происхождении человека и животных - пытаться по-своему объяснить природу существующего мироустройства. Мифы легко запоминались и воспринимались как поучения и наказания предков, которые необходимо соблюдать потомкам. В душах людей держатся знания о старине и фольклоре, благодаря им передаются они другим коми-пермякам и расходятся по всей Парме и России. Самобытность коми - пермяцкого народа прослеживается как в устном творчестве, так и в традиционном декоративно - прикладном мастерстве жителей Пармы: узорное ткачество, набойка, художественная резьба по дереву. **Актуальность:** по результатам анкетирования среди молодежи выявляется недостаточная осведомленность в знании коми-пермяцкого эпоса. Одной из доступных форм привлечения молодежи является декоративно - прикладное искусство. **Географическая зона исследования** – территория Коми-Пермяцкого округа. **Хронологические рамки исследования:** дохристианские времена с обращением автора к событиям более позднего времени (XX-XXI вв.). **Объект исследования** – Мифология коми-пермяков. **Предмет исследования** – Предания «Пера – богатырь и водяной» и «Поединок Перы – богатыря со змеем». **Степень научной разработанности проблемы:** к этой теме обращались многие этнографы, фольклористы, литераторы, такие как: Климов В. В., Грибова Л. С., Зубов А. Н., Караваев С.И., Гусев Д.И., Ожегова М.Н., Жаков К.Ф и другие. **Цель:** Изучение образа и роли богатыря в коми-пермяцком эпосе по защите интересов своего и соседних народов и изготовление панно из дерева по сюжету коми-пермяцкого предания. В соответствии с целью определены **задачи**. **Гипотеза:** Если изучу образ и роль богатыря в эпосе коми-пермяков, то смогу изготовить панно «Пера и вакуль» со своим видением этого образа. В процессе исследования использовались **методы:** метод социологического исследования с помощью анкетирования, статистической обработки результатов исследования, метод сопоставления, анализ.

Цель достигнута, гипотеза подтверждена.

Вывод по работе: в результате проведенного анализа изученной литературы о богатыре в коми-пермяцком эпосе, выявлена его роль и сформирован образ героя, выявлено его сходство с богатырями из русских былин. На основе чего была разработана технологическая последовательность изготовления панно. По ней выполнено панно из дерева «Пера да вакуль».

На примере преданий о Пера богатыре, можно проследить меняющуюся роль самосознания коми-пермяцкого народа. В силу исторических, природных, культурных, образовательных условий в настоящее время оно остается низким. Поэтому, эта проблема остается актуальной. Считаю целесообразным привлекать к этому молодежь посредством своего участия в выставках, конкурсах, отражающих культуру и традиции коми-пермяцкого народа.



ИНТЕРПРЕТАЦИЯ ОБРАЗА ДОН КИХОТА В ГРАФИЧЕСКИХ СЕРИЯХ РУССКИХ ХУДОЖНИКОВ

Кутузова Алла Андреевна

Научный руководитель Свечникова Ирина Алексеевна

*МБОУ гимназия 104 «Классическая гимназия», Свердловская область,
Екатеринбург*

В 2002 году Нобелевский комитет назвал «Дон Кихот» книгой всех времён и народов.

Образ Дон Кихота – один из тех, что живут собственной жизнью уже четыре сотни лет. Он проник во многие сферы культуры, продолжает жить и развиваться, служит моделью личности в психологии. Рыцарь Печального образа namного перерос белого идалго Алонсо Кихано, превратившись из комического литературного героя в архетип и дав название безумной, самоубийственной борьбе с действительностью – донкихотству.

Это явление стало особенно актуально в России, начиная с XIX века. Оно способствовало раскрытию русского национального характера с его безоглядной верой в идею о высоком предназначении человека и сострадательностью к угнетаемым. Опасное стремление повернуть историю вспять героическим энтузиазмом одиночки рассматривалось как естественный путь достойных сынов Отечества. Образ напоминал о высоком предназначении человека, совершающего подвиг во имя справедливости, о самопожертвовании бунтаря, юродивого, своим безумием раскрывающего миру глаза. В Дон Кихоте как «лишнем человеке» видели собратьев многочисленных героев русской литературы. Мученичество роднит его с образами святых, вызывая сострадание и стремление к действию. Разные художники стремились изобразить одиночку, противостоящего целому миру. Неизбежно, разрастание образа наложило отпечаток и на работы мастеров книжной графики в России.

Автор представленной работы стремится понять специфику русского прочтения образа, особенности его представления в сериях иллюстраций русских художников. Для этого потребовалось не только очертить литературный образ Дон Кихота, но и определить характерные черты русского донкихотства как явления, интерпретирующего его. Основу же исследования составил непосредственный анализ графических серий, выполненных С. Бродским и И. Богдеско. Выбор обусловлен не только широкой известностью и признанием книжной графики этих художников, но и масштабностью их циклов, позволяющей проследить развитие сюжета, глубиной философского осмысления многогранного образа.

Савва Бродский показал читателям мир глазами Дон Кихота. В его работах вера в справедливость и сила духа как неотъемлемая часть донкихотства придают образу монументальность. Самозванец и одиночка, не понятый и не принятый миром, нигде не имеющий приюта, Дон Кихот Бродского вечно готов на подвиг, как никто другой, осяущая нежизнеспособности чрезмерно рационального мира. Страсти мученика, сравнимые с Христовыми, вызывают сострадание и заставляют задуматься в романе, созданном С.Бродским.

Илья Богдеско не просто наполнил Дон Кихота силой, он сделал его бунтарём и хранителем мира одновременно. Его рыцарь – странник, но, несмотря на одиночество, продолжает борьбу за справедливость, отдавая ей всего себя. Он по-человечески



слаб, но в то же время, необычайно могуществен в своей искренней вере в идеал. Стремление донкихотов пройти через страдания ради высокой цели не может оставить равнодушным читателя, даря надежду на спасение мира.

Художники, становясь полноценными соавторами Сервантеса, выбирают графику как наиболее подходящий способ передачи образа Дон Кихота, построенного на контрастах. Они наполняют этот контур философской глубиной, в традициях русского донкихотства, отражая бескорыстное служение рыцаря избранному идеалу, поднимая его на уровень архетипов.

КУЛЬТУРНАЯ ПАМЯТЬ В НАЗВАНИЯХ ПАМЯТНИКОВ И АРТ-ОБЪЕКТОВ: ЭКСПЕРИМЕНТАЛЬНОЕ ИССЛЕДОВАНИЕ: (НА МАТЕРИАЛЕ ПАМЯТНИКОВ Г. ПЕРМИ)

Логинова Анна Евгеньевна

Научный руководитель Шляхова Светлана Сергеевна.

МАОУ СОШ № 22, Пермский край, г. Пермь

В государственном списке Российской Федерации числится более 78 тысяч памятников. 17 тыс. из них отнесено к памятникам федерального значения, остальные – местного значения. Состояние памятников почти на 80% – неудовлетворительное, 70% нуждаются в принятии срочных мер по спасению от разрушения и полного уничтожения [Кулемзин 2001].

На наш взгляд, не менее важной является проблема не только физического уничтожения памятников, но и проблема «беспамятства» памятников. Нам стало интересно, несут ли памятники и арт-объекты г. Перми ту культурно-историческую информацию, которая в них заложена.

Тема данной работы – «Культурная память в названиях памятников и арт-объектов». Мы хотели узнать, какую культурно-историческую память несут памятники и арт-объекты г. Перми для жителей города.

Актуальность данного исследования обусловлена тем, что в последнее время остро стоит проблема культурной памяти, которая связана с вопросами глобализации, культурной самобытности, межнациональных отношений.

По мнению культурологов, «распространение одинаковых культурных образцов по всему миру, открытость границ для культурного влияния <...> заставили ученых говорить о процессе глобализации современной культуры.

Эта работа носит междисциплинарный характер, т.к. находится на стыке многих наук. Наша работа находится на стыке памятниковедения и лингвистики (социолингвистики, этнолингвистики и лингвокультурологии).

Социолингвистика – это раздел языкознания, изучающий связь между языком и социальными условиями его бытования [Википедия]. Социолингвистический аспект работы – методы социолингвистики (анкетирование) и исследование в конкретной социальной группы (старшие школьники). Социолингвистика тесно связана с этнолингвистикой.

Этнолингвистика – область языкознания, изучающая язык в его взаимоотношении с культурой конкретного этноса. Этнолингвистический аспект работы – отражение «русской» и «пермской» культурной памяти в названиях памятников и арт-объектов



г. Перми.

Лингвокультурология – это, по определению В.А.Масловой, «отрасль лингвистики, возникшая на стыке лингвистики и культурологии», «гуманитарная дисциплина, изучающая воплощённую в живой национальный язык и проявляющуюся в языковых процессах материальную и духовную культуру» [Википедия]. Лингвокультурологический аспект работы – отражение материальной (памятники и арт-объекты г.Перми) и духовной (культурная память) культуры в названиях памятников.

Предмет исследования – названия памятников и арт-объектов г. Перми как носители культурно-исторической памяти (информации).

Цель работы – на материале названий памятников и арт-объектов г. Перми установить, являются ли они носителями культурно-исторической информации.

Цель достигается решением следующих конкретных задач:

1. Изучение литературы по данной теме.
2. Сбор материал по памятникам и арт-объектам г.Перми.
3. Классификация памятников и арт-объектов.
4. Подготовка анкетного опроса с целью выявления осведомлённости старших школьников о памятниках и арт-объектах г. Перми.
5. Проведение экспериментального социолингвистического исследования.
6. Анализ результатов опроса.
7. Интерпретация полученных данных.

Теоретической базой исследования послужили следующие основные работы: Кулемзин А.М. «Охрана памятников России как историко-культурное явление»; Шухободский А.Б. «Статус памятника истории и культуры в современной истории»; Сокол К. «Монументальные памятники российской империи»; Гладышев В.Ф. «Пермский некрополь: Знаки памяти в мемориальной пластике». В описании арт-объектов нам помогли материалы пермского музея современного искусства PERMM, а также статьи в прессе.

Материалом исследования послужили 119 памятников и арт-объектов г.Перми, а также данные социолингвистического эксперимента, проведенного в МОУ СОШ №22 г.Перми: было получено 47 анкет (1024 реакций), в которых выделено 156 названий памятников и арт-объектов, предложенных учениками.

ХРАНИТЕЛИ СЕМЕЙНЫХ ТРАДИЦИЙ

Домин Вячеслав Викторович

Научный руководитель Непочатых Лидия Ивановна

МБОУ «СОШ № 2 им. А. С. Пушкина», Республика Карелия, г. Костомукша

В своей работе я исследую тему семейных музеев. Я решил изучить, каким образом, в отличие от стандартных музеев, семейный музей хранит историю. Это является **целью** моей работы.

Для достижения своей цели я поставил перед собой следующие **задачи**:

- Собрать информацию о семейных музеях;
- Выявить отличия семейных музеев от других музеев;
- Определить перспективы развития семейных музеев.

Моя гипотеза: домашний музей – это особый тип музея со своими традициями



и особенностями.

В своей работе я представляю 7 семейных музеев, говорю об истории их создания, описываю экспонаты и их важность для семьи и рода. Некоторые домашние музеи я посетил сам, о других узнал из интервью со своими респондентами.

О семейных музеях пока не существует собранной воедино теоретической информации, достойной внимания. **Новизна** моей работы заключается в том, чтобы начать исследование в этой области, привлечь внимание к самобытным формам сохранения памяти рода и семьи, сделать первую попытку систематизации такой информации.

Семейные музеи сохраняют историю рода и семьи, которые, как ручки, вливаются в историю края и формируют историю Родины. Это **актуально** во все времена. Людям всегда будет интересно, из какой семьи они вышли, что передадут своим детям.

Работа над данным материалом показала мне важность семейных музеев. Я увидел бесконечное разнообразие экспонатов, истинную заинтересованность создателей в укреплении традиций, нестандартные подходы к формированию коллекций и способам их представления. Все реликвии словно оживают в рассказах хранителей музеев. Кажется, что это не прошлое наше, а настоящее и будущее. В этом и состоит преемственность поколений. Я рад был найти этому достойное подтверждение.

Изучая многочисленные и разнообразные материалы, беседуя с организаторами семейных музеев, я понял, что:

- Семейный музей можно создать и в городской квартире, и в деревенском доме, и на дачном чердаке и даже под открытым небом. Его можно посвятить как выдающимся, так и обычным членам семьи.

- Семейный музей выгодно отличается от привычных нам музеев. Эта необычность и является притягательной силой для посетителей. Поэтому музеи будут жить, привлекая туристов и помогая тем самым экономике родного поселения.

- Если мы будем помнить своих предков, их дела, пусть и небольшие в масштабах страны, то непременно возникнет гордость за свою большую семью, и, в конечном итоге, за свою Родину.

К сожалению, не существует пока теоретической информации, достойной внимания.

И пусть создатели некоторых семейных музеев, которые я изучал, не называют свои творения музеями, пусть они считают, что «музей» - это громко сказано, лично я считаю, что это настоящий музей со своими традициями и особенностями. В этом принципиальное отличие семейных музеев. Теперь я знаю по своему собственному опыту, что намного полезнее приходить в музей что-то делать, а не просто слушать.

ВЫШИВКА СЕЛА ВИСЛАЯ ПОЛЯНА ТЕРБУНСКОГО РАЙОНА ЛИПЕЦКОЙ ОБЛАСТИ: ОТ ТРАДИЦИОННОГО СТИЛЯ XIX ВЕКА ДО МОДНЫХ УЗОРОВ XXI ВЕКА

Чурилова Татьяна Геннадиевна

Научный руководитель Глотова Н.В.

МБОУ СОШ с. Вислая Поляна Тербунского района Липецкой области

Объект исследования: вышивка села Вислая Поляна Тербунского района Липецкой области второй половины XIX — начала XXI века.



Предмет исследования: материал для вышивки, техника, цвет и композиция орнамента.

Цель: изучение вышивки села Вислая Поляна Тербунского района Липецкой области как части традиционной культуры села.

Практическая значимость работы представляется в возрождении интереса со стороны жителей села к вышивке старинных узоров, создании альбома «Вышивка села Вислая Поляна», в пополнении фондов школьного музея.

Собранный материал даёт основные сведения о вышивке села Вислая Поляна с середины XIX века до настоящего времени.

Мы выяснили, что вышивка села представлена разнообразием, как орнаментальных мотивов, так и технических приемов. Самые старые из исследуемых образцов относятся к середине XIX века. Удалось выяснить, что в *нашем селе* для выполнения узоров применялись различные виды швов: *роспись, крест, косой стежок, гладь, краевая гладь, стебельчатый шов, мережка, тамбур.*

Вышивка XIX века представлена образцами косой глади, креста, мережек и тамбура. К началу XX века исчезает техника косой глади. В третьей четверти XX века исчезает мережка. Тамбур сохранялся до середины XX века. Крест, гладь, и стебельчатый шов используются до настоящего времени. Техника *мережек* практически утрачена. В селе почти не осталось мастериц, владеющих этой техникой, потому сбор информации по возрождению этой вышивки играет большую роль в сохранении культурного наследия села.

В ходе исследования мы выяснили, что в вышивке села использовались следующие виды орнаментов: *фитоморфный* (растительный, орнамент из стилизованных цветов, листьев, бутонов, стебельков), *зооморфный* (стилизованные фигуры зверей), *оринтоморфный* (стилизованных фигур птиц), *антропоморфный* (стилизованные изображения человеческой фигуры).

Данная работа способствует возрождению техники старинной вышивки, подтверждением чему стало повышение интереса со стороны местных жителей и появление новых вышитых старинных узоров.

ПРАВОСЛАВНОЕ НАСЛЕДИЕ ОСЕТИН

Апаев Арсен Маратович

Научный руководитель Гуцунаева Ольга Эдуардовна

*ГБОУ ДОО «Республиканский дворец детского творчества», ТО «Радуга детства»,
МБОУ гимназия №5, г. Владикавказ.*

Современный уровень этнографического осетиноведения позволяет говорить о глубоких истоках религиозного мышления осетин и дать утвердительный ответ на вопрос о наличии в дореволюционном быту осетин реликтовых пережитков, связанных с древнейшими пластами духовной культуры народа. Вместе с тем, как указывает Вассо Абаев, «по многим архаическим чертам религиозные верования осетин представляют первостепенный интерес для восстановления древнейшего религиозного состояния кавказских горцев». Православие – одна из основных христианских конфессий. Возникла с разделением в 395 Римской Империи на Западную и Восточную. Богословские основы православия определились в Византии в 9 – 11 в.в.



Как известно, в Закавказье первыми приняли христианскую веру Грузия и Армения, а на Северном Кавказе – аланские цари и знать. Византийский период христианства в верховьях Кубани, где находился центр Аланской епархии, оставил о себе память чудесными аланскими храмами.

Известно, что религиозные верования были вызваны к жизни потребностями объяснить первопричины таких распространённых явлений окружающей природы и повседневной жизни, как движение солнца и луны, смена времён года, дня и ночи, гром и удары молнии, болезнь и смерть человека, рождение ребёнка и многие другие. Как верно отмечено Ф. Энгельсом, «религия возникла в самые первобытные времена, из самых невежественных, тёмных, первобытных представлений людей о своей собственной и окружающей их внешней природе». Возникшие многие тысячелетия назад религиозные верования породили в сознании нашего отдалённого предка веру в сверхъестественные, всемогущие силы, якобы господствовавшие над ним. От них зависели и успех, и неудача его хозяйственной деятельности, к ним обращался он за помощью в трудные периоды своей жизни, наделяя их при этом человеческими свойствами: сознанием, волей, желаниями. Одухотворение человеком предметов и явлений природы было той первоосновой, из которой и развились религиозные представления.

По утверждению ряда учёных (В.Ф. Миллер, А.Н. Генко), следы старинного языческого пантеона осетин легко обнаруживаются под позднейшими напластованиями христианства, которое в более раннюю эпоху проповедовалось византийскими, а затем и грузинскими миссионерами. Имена христианских святых – Христа (Чырысти), Богородицы (Мады Майржм), Ильи (Уацилла), Св. Георгия (Уастырджи) известны осетинам с древнейших времён. Наряду с соблюдением религиозных догм осетины пользовались богатыми, накопленными в процессе труда знаниями. Религия не могла остановить накопление положительных навыков. К тому же осетины никогда не находились по исключительной власти религии. «В осетинах, - писал В.Ф. Миллер, - мне не случалось видеть ни ханжества, ни религиозного фанатизма, во всём проглядывает чисто внешнее материалистическое воззрение на религию».

Цель работы: изучение православного прошлого Осетии и тесной связи с историей Российского государства.

Задачи: передать любовь к своей малой Родине, и выразительными графическими средствами показать величественные образы православных храмов.

Актуальностью работы является возрождение национального, духовного идеала. Привлечение внимания к историческим религиозным строениям республики и их сохранения потомкам.

В 2014 году наша республика будет по благословению Патриарха Кирилла (Святейшего Патриарха Московского и всея Руси) будет отмечать 1100 летие крещения Алании, и я решил посвятить свои работы этому знаменательному событию.

Религиозный мир осетин представляет интерес для научного изучения этнической истории, в нём нашли отражение общественный быт и мировоззрение народа в их эволюционном развитии. Изучение религиозного мировоззрения важно и актуально для исследования вопросов, связанных с взаимоотношением на Кавказе различных исторических форм религии, с проблемой стойкой сохранности пережитков ранних форм религии.

С исторической точки зрения изучение религиозных верований и обрядов необходимо потому, что они являются отражением многовекового производственного опыта



народа. В каждую последующую историческую эпоху новые условия жизни народа нередко порождали напластования новых верований и обрядов, однако старые продолжали существовать рядом с ними, видоизменяясь и переплетаясь с новыми представлениями, образуя сложный клубок идей разного исторического происхождения. Верования, обычаи, обряды можно понять только при историческом к ним подходе, то есть, рассматривая их возникновение, бытование и исчезновение в тесной связи с конкретными историческими условиями.

Поэтому, исследуя их, мы как бы слой за слоем снимаем те идеи, которые в нём откладывались веками и восходили к той исторической действительности, которая в их верованиях отразилась.

Занимаясь исследовательско – творческой работой я пришёл к выводу, что сохранение древних традиций и следование высоким нравственным идеалам, которые завещали нам наши славные предки, всегда будут являться той могущественной силой, которая не даёт свернуть с однажды выбранной дороги – духовности, культуры и подвига во имя нашей Родины.

СВЯЩЕННАЯ БИТВА ЗА КАВКАЗ

Смолякова Ангелина Юрьевна

Научный руководитель Айларова Татьяна Сергеевна,

*ГБОУ ДОО «Республиканский дворец детского творчества», РСО-Алания,
г.Владикавказ*

Целью моей творческой работы является воспитание патриотических чувств моего поколения.

«Священная война за Кавказ (1942 – 1944 гг.)»

- «Битва в Алагирском ущелье»;
- «Наступление на село Майрамадаг»;
- «Поле битвы в Дигорском ущелье»;
- «Моздок под бомбами врага»;
- «Портрет капитана медицинской службы Юлии Марковны Серебренниковой (Турбал)».

В своих тематических композициях использую разные жанры живописи: фигуративная композиция, пейзажи, портрет.

Все творческие работы объединяются общим приемом исполнения – живописностью цветовой гаммы, теплохолодностью исполнения, гармонизацией цветовых отношений. Выразительность войны и победы достигается использованием тональных и цветовых контрастов, ритмическим построением фигур и линий в работах. Красный цвет является главным и объединяющим образным цветом, придающим энергию всей композиционной серии.

Тема войны и победы раскрывается эмоциональным исполнением.

Новизной в моей творческой серии является взаимосвязь поэзии с живописью для передачи выразительности образа войны.



ДЕТСКИЕ ОСЕТИНСКИЕ ПОДВИЖНЫЕ ИГРЫ ДЕВОЧЕК

Гагиева Элима Роликовна

Научный руководитель Кульчиева Мадина Борисовна

ГБОУ ДОД РДАТ, РСО – Алания, г.Владикавказ

Цель исследования заключается в исследовании и изучении детских осетинских игр для девочек.

Для осуществления цели мы поставили перед собой следующие **задачи**:

1. Выявить и исследовать детские осетинские игры для девочек.
2. Изучить роль детских осетинских игр для девочек в жизни народа.

Объектом нашего исследования являются детские осетинские игры для девочек.

Новизна нашего исследования заключается в том, что в работе дается описание и анализ игр, которые не рассматривались учеными-историками.

При написании работы мы опирались на труды таких исследователей как С.Г.Гагиев, А.В.Кенеман, В.С.Уарзиати, З.Фрейд, П.Ф.Лесгафта.

Практическая значимость заключается в том, что игры, описанные в работе, можно реализовать в детских учебных заведениях, лагерях, на детских площадках. Также результаты исследования можно использовать на занятиях по истории и культуре Осетии.

Игра – это творческая, осознанная, инициативная деятельность, протекающая на основе определенных правил и характеризующаяся активными действиями играющих, направленных на преодоление препятствий, встречающихся на пути к достижению поставленной цели.

Подвижная игра – относительно самостоятельная деятельность детей, которая удовлетворяет потребность в отдыхе, развлечении, познании, в развитии духовных и физических сил.

В исследовании нами были выявлены несколько осетинских подвижных игр девочек: Прятки, в корзину, в мяч, кремушки.

Эти игры развивали физически и духовно, а так же оказывали влияние на умственное развитие детей.

КУЛЬТУРНОЕ НАСЛЕДИЕ ОСЕТИНСКОЙ ДРАМАТУРГИИ. РОЛЬ ГЕОРГИЯ ХУГАЕВА В РАЗВИТИИ ТЕАТРАЛЬНОГО ИСКУССТВА ОСЕТИИ

Дмитриев Владимир Владимирович

Научный руководитель Дмитриева Наталья Владимировна

МБОУ СОШ 30, РСО-Алания, г.Владикавказ

Георгий Хугаев писал: «Национальный театр без своей драматургии – это не театр»

Сказанное определило выбор темы настоящего исследования и помогло поставить цель: изучить основные этапы развития осетинской драматургии, проследить за ее взлетами и падениями, раскрыть на примере творчества Георгия Хугаева и, в частности, на его пьесе «Черная бурка» («Жил был пес...») актуальность поднятых вопросов.

Предмет исследования: история создания осетинской драматургии; творческий путь Георгия Хугаева как выдающегося драматурга; анализ постановки спектакля «Черная бурка» на сценах национальных театров и трактовки образов в современной



действительности.

В течение долгого времени драматурги Осетии много внимания уделяли формированию духовного мира человека. От социально-бытовой к психологической драме – такова тенденция развития осетинской драматургии.

Но, к сожалению, в последние годы уходит причастность к художественному откровению истины. В результате уже целый ряд лет в репертуаре театра превалирует комедия, чем обусловлено привлечение зрителя любой ценой.

Георг Хугаев – целая эпоха в истории культуры осетинского народа, несущая в себе заряд творчества и неукротимого стремления к эволюции театра. Народный артист России, лауреат премии имени Станиславского, великий режиссёр и драматург, Георгий Хугаев оставил глубокий след в театральном искусстве Осетии.

«Чёрная бурка» дала возможность многим актёрам проявить себя в совершенно новом качестве.

Это театральное наследие, которое предстоит осмыслить, которому необходимо воздать должное.

Если память о Георгии Хугаеве побуждает творить на такой же планке, значит, мастер шёл по единственно верной дороге в искусстве, оставляя глубокий и значимый след.

Осетия щедра талантами. Но и для талантов нужно создавать условия для ценной творческой работы, которая будет способствовать развитию осетинской драматургии.

СРАВНЕНИЕ И ПОПУЛЯРНОСТЬ ПРАЗДНИКОВ ХЭЛЛОУИНА, НОЧИ ИВАНА КУПАЛЫ, ДНЯ ПОМИНОВЕНИЯ БАДЖНТЖ

Миндзаева Дана Яновна

Научный руководитель Хабалова Наталья Асламбековна

МБОУ СОШ №38, РСО-Алания, г. Владикавказ

Задачи исследования:

- 1) Узнать историю рассматриваемых праздников.
- 2) Сравнить праздники, выяснить, что они имеют общего и чем отличаются.
- 3) Узнать причины популярности Хэллоуина
- 4) Провести социологический опрос на тему: «Какой праздник чаще отмечается вами, какой из этих праздников вам знаком?»

Цель исследования: узнать, в чем заключается схожесть праздников, а так же выяснить, какой из них популярнее

Актуальность этого исследования заключается в том, что праздник Хэллоуин в последнее время обретает популярность, но вместе с тем, люди не знают собственных прототипов Хэллоуина, и не отмечают их – праздник Ивана Купалы, Баджнтж, Радоница.

Гипотезы исследования:

- 1) Возможно, в России также есть праздники, схожие с Хэллоуином.
- 2) Скорее всего, Хэллоуин является данью моде, стал популярен среди молодежи благодаря СМИ, и отмечается он не согласно традициям, а бездумно.

Объекты исследования: Праздники : Иван Купала, Halloween, Радоница, день поминовения Баджнтж



Предмет исследования: история данных праздников.

Методы исследования:

Метод анализа и обобщения

Социологический опрос

СЕМЕЙСКИЙ ФОЛЬКЛОРНЫЙ АНСАМБЛЬ РЯБИНУШКА

Метешов Анатолий Иванович

Научный руководитель Хамтаева Светлана Георгиевна

МБОУ Загустайская СОШ, Республика Бурятия, Селенгинский район, с.Тохой

Фольклорная традиция семейских представляет большой интерес, ведь со старообрядчеством связываются возрождение русской духовности.

Актуальность исследования: проблема дальнейшего бытования народного искусства волнуют многих, поэтому необходимо сохранять и внимательно изучать песенное искусство своих предков, которое является отражением их внутреннего мира.

Учитывая вышесказанное, нами были поставлены следующие цели и задачи работы.

Цель исследования: изучение народных песен семейского фольклорного ансамбля «Рябинушка»

Для реализации данной цели поставлены следующие **задачи:**

- ознакомление с исторической справкой переселения семейских
- изучение истории создания фольклорного ансамбля «Рябинушка»
- сбор и исследование народных песен из репертуара ансамбля

Методы исследования: изучение литературы по данной теме, их анализ и систематизация, были организованы встречи и беседы с деревенскими жителями.

Предмет исследования: народные песни семейских

Практическая значимость исследования состоит в использовании материалов нашей работы на уроках музыки и литературы в школе

Основным предметом исследования данной работы является ознакомление и выявление состава репертуара народной лирической поэзии данной местности, сказителя, который знал бы большое количество произведений фольклора.

Считаем, что собирать и изучать сокровищницу устной поэзии народа задача весьма благородная.

Нашей задачей было показать богатство народной лирической поэзии. Поделиться фактами, полученными в результате исследования, собирания и изучения жанрового состава репертуара семейского фольклорного ансамбля «Рябинушка» на нашей селенгинской земле, сохранившей свое национальное достоинство и самобытность.

ЛОСКУТНАЯ ПЛАСТИКА

Комарова Дарья Викторовна

Научный руководитель Мягкова Любовь Григорьевна

*ОГБОУ ДОД Центр развития творчества детей и юношества, Рязанская область,
г. Рязань*

В творческом объединении «Русский сувенир» я занимаюсь третий год, что не



мешает мне успешно учиться в Технологическом колледже на отделении « Индустрия моды » в городе Рязань. В объединении мы занимаемся художественно – прикладной деятельностью. Эти занятия очень помогают мне в основной учебе: обеспечивают рост творческого потенциала. Изучение произведений современного декоративного искусства дает мне возможность сопоставить два склада мышления – народный, основанный на традиции, и профессиональный, связанный с максимальным проявлением моей творческой индивидуальности, с поиском новых форм, пластического языка, созвучного времени, с широкими возможностями экспериментирования в том или ином материале.

Лоскутная техника – самый популярный вид рукоделия на сегодняшний день, так как не требует больших материальных затрат, предполагает возможность использования содержимого « бабушкиных сундуков », остатков тканей; представляет простор вашей фантазии. Какой вид шитья выбрать решает сама мастерица.

Своими руками можно создавать поистине шедевры. Одежда и аксессуары к ней, неисчерпаемый источник вдохновения. Из лоскутов можно изготовить любые предметы гардероба.

Лоскутное творчество подобно волшебству. Из разрозненных маленьких кусочков, принадлежащих разным тканям, мы создаем что – то совершенно новое, цельное, обладающее сильным эмоциональным воздействием на зрителя. Традиции народного шитья складывались десятилетиями. Отбиралось, обрабатывалось и закреплялось самое лучшее в приемах, форме предметов, рисунках орнаментов, цвете. Нет однообразия в лоскутных изделиях – каждая мастерица проявляет свою индивидуальность, свой почерк.

Искусство лоскутного шитья можно сравнить с живописью. Только краски нам заменяет ткань, а кисть – иголка с ниткой. И как по волшебству из – под легкой руки мастера выходит шедевр, преображающий дом, добавляя тепла и уюта.

Мало гордиться искусством своего народа в прошлом, надо быть достойным прошлого, надо продолжать то лучшее, что было в нем.

МУЗЫКАЛЬНАЯ БОЭЦИАНА

Зингер Григорий Александрович

Научный руководитель Масловская Наталья Юрьевна

ГБОУ СПО «Калининградский областной музыкальный колледж», Калининградская область, г. Калининград

Работа посвящена исследованию трактата Боэция «О музыкальном установлении» (в переводе Е.Г. Герцмана).

Многие положения современной теории музыки основаны на достижениях древнегреческой науки о музыке. Наиболее известно учение Пифагора, особенно в части «гармонии сфер» и математического обоснования музыкальных интервалов. Однако, наши представления о древнегреческой музыкальной теории весьма условны, поскольку трактаты древнегреческих авторов не сохранились. Тем большую ценность представляет трактат римского философа и государственного деятеля Боэция «О музыкальном установлении», представляющего собой изложение и переосмысление музыкально-теоретических учений античных авторов. Фундаментальный труд Боэция



определил развитие науки о музыке на многие столетия вперед, а в настоящее время является бесценным источником сведений об античной теории музыки.

Исследование текста трактата «О музыкальном установлении» ставит в числе прочих проблему интерпретации. Воскресив античную музыкальную систему, Боэций добавил к ней множество корректировок и уточнений, что было отмечено теоретиками эпохи Ренессанса. Однако, на основе анализа текста трактата Боэция эта проблема может быть только сформулирована, но не разрешена.

Разумеется, невозможно укомплектовать все знания по данной теме в рамки одной работы, ведь Боэций, как уже сказано выше, оставил глубокий след в музыкальной теории на долгие годы. Появление Боэция и его сборника поставило черту между античным этапом развития музыки как науки и этапом средневековья, который продлится ещё много столетий после его трагической гибели.

Нашими соотечественниками тема Боэция и его творчества рассматривалась, однако автор “установлений” чаще выступал в роли философа, или, например, теолога. Музыкальная составляющая его обширного наследия, вероятно, будет нуждаться в более глубоком изучении, поскольку значение трактата о музыке не должно быть недооценено нашими современниками. Напоследок хотелось бы сказать, что всегда найдётся человек, который на базе опыта, полученного человечеством, сможет создать чёткую систему, которая будет вести научную и творческую мысль за собой. И пока есть такие люди, будет и прогресс.

БАРДОВСКАЯ ПЕСНЯ НА КОЛЬСКОМ СЕВЕРЕ

Бугаева Ольга Константиновна

Научный руководитель Павлова Ольга Александровна

ГОБОУ СПО «Мурманский колледж искусств», Мурманская область, г. Мурманск

Бардовская песня – одно из направлений современной музыкальной культуры. О бардовской песне в отечественном музыковедении, к сожалению, не ведётся серьёзных разговоров из-за созданных СМИ стереотипов. Как и любое явление в культуре страны, бардовская песня занимает своё место. Она постоянно развивается, обогащаясь другими музыкальными жанрами.

Причиной появления этого жанра стала необходимость в новом выражении мироощущения наступившего времени. Более того, бардовская песня стала неким бытовым фоном для многих людей, сугубо личным и неброским. Своё происхождение этот жанр ведёт, скорее всего, от «городских» романсов XIX века, а также студенческих и туристских песен XX века. Постепенно образовался целый пласт искусства, под названием «авторская песня», который можно назвать «вариацией» бардовской песни, поскольку явных различий между ними не существует.

Появление бардовской песни в 40-е гг. связана с именами М. Анчарова и А. Городницкого. Чуть позже она стала развиваться в студенческой среде, благодаря Ю. Визбору, Ю. Киму, А. Якушевой. Эти люди заложили основы жанра в том виде, в котором он существует и ныне. Отличительными его чертами являются совмещение в одном лице автора текста и музыки, исполнителя сопровождения на гитаре, приоритет значимости текста перед музыкой.

В 50-е гг. с появлением магнитофона авторская песня приобретает широкую



популярность. В это время начали сочинять песни Б. Окуджава и Н. Матвеева. Этот период (до середины 60-х г.) выделяют романтический период, лидером которого стал Б. Окуджава. Становятся популярными песни на философские темы: любовь, дружба, самопознание. 60-е гг. определяют как период протеста. Авторы критикуют существующий строй с помощью сатиры, юмора. В 60-80-х гг. классиками жанра стали В. Высоцкий, А. Галич, С. Никитин, В. Долина и др. В 80-е и 90-е к ним добавились М. Шербаков, Л. Захарченко и др. В 80-е и 90-е гг. А. Макаревич и Б. Гребеншиков стали добавлять в жанр элементы рока. В песнях сквозит ностальгия по прошедшему времени, появляются горечь и разочарование. В наше время появляются новые тенденции развития жанра.

В авторской песне проигрывает поэзии, как выразительнице конкретной мысли. Однако, музыка играет не последнюю роль. Есть барды, в чьём творчестве музыка выходит на более значимые позиции, чем слово. Музыка становится катализатором его выразительности. Впрочем, хорошая песня не может быть без интересной, личностной интонации.

География бытования бардовской песни – вся Россия. Мало кто знает, что Кольский Север играет одну из главных ролей в становлении авторов, чьё творчество считается классикой жанра. Среди них С. Каплан. Бардовское движение на Кольской земле процветает и ныне. Борис Нивин – является одним из старших бардов на Кольском полуострове. Специфика его творчества почти не претерпела изменений со времени её зарождения. Его песни являются достойным образцом жанра бардовской песни. В своём творчестве он воплощает образы природы Кольского севера, свои странствия, образы своих друзей и любимых, размышляет о сути жизни.

Жизнеспособность жанра определяется готовностью её авторов расширять арсенал средств художественной выразительности, сохраняя свои стержневые принципы. Её самобытность, прежде всего, в простоте, душевности, в оригинальном подходе к любым темам, ярко выраженной индивидуальности. Ей не присущ сценический лоск, её идеи – вне времени. Потому бардовская песня всегда будет объединять людей вне зависимости от того, где она будет звучать – в кругу друзей у костра или по телевидению и радио.

ДЭЙБИИР – МАТЕРИАЛЬНОЕ НАСЛЕДИЕ НАРОДА САХА

Петров Чагыл Егорович

Научный руководитель Малышева Мария Михайловна

«МБОУ Лекеченская СОШ им. А. И. Леонтьева», Республика Саха (Якутия)

Вилюйский улус (район) с. Лекечен

На пути каждого человека встречается человек, который учит не только конкретным знаниям, но и который является «проводником» передачи духовного творчества нынешнему поколению. Таким человеком для меня является мой учитель - Никита Дмитриевич Андреев. Его уроки выходят за рамки привычного, вдохновляя ребят к самопознанию и самореализации через изготовления простых, но в, то, же время, имеющих глубокий философский смысл для каждого человека. Одним из таких предметов быта для якутов является «Дэйбиир» - махалка для отпугивания комаров. На первый взгляд она очень простая и повседневная вещь, но которая содержит информацию об образе жизни



наших предков. Актуальность работы заключается в том, что дэйбиир остается недостаточно изученным предметом быта якутской культуры. Целью работы заключается в исследовании дейбира, как одного из материальных наследий народа саха.

Одежда народа, как часть материальной культуры, была неразрывно связана с его верованиями, обрядами и природой. Наши предки использовали лошадь как транспорт, как основной рацион еды и шкуру для одежды. Грива и хвост тоже шли на производство. Лучшим волосом для дэйбиира является хвост, чем грива. Брали хвосты взрослых лошадей. Дэйбиир, как и одежда могла рассказать о своем хозяине многое. Богатые люди полностью украшали рукоятки золотом, серебром или медью. У бедных людей рукоятки были украшены только орнаментом.

Дэйбиир являлся не только предметом быта, но и ценной вещью, которую передавали по наследству. Женщины бережно хранили свои дэйбиيري. Дэйбиир символизировал собой оберег от злых духов. Поэтому дэйбиир всегда находился поблизости к кровати или входной двери. Современные семьи до сих пор придерживаются этого поверья. Значит, связь поколений в этом вопросе остался неизменным. Он использовался в обрядовом песнопении алгысчыта (певца) на национальном празднике. Радует то, что большинство гостей и участников этого летнего праздника берут собой дэйбиيري, тем самым украшая свою одежду. Также не забывается главная функция дэйбиира – отпугивание комаров и мошек.

Технология изготовления дэйбиира не претерпело особых изменений. Популярность дэйбиира в настоящее время возродило забытую технологию – «опоясывающий метод». Наш учитель учит нас делать дэйбиир по этой методике. Дэйбиيري сделанные этим методом сохраняются дольше, чем которые сделаны из цельного хвоста. Человек работая ножом, учится быть предельно осторожным и внимательным. Делая кропотливую работу, учишься быть терпеливым и усидчивым. Постоянно находишься в поиске новых идей. Например, мы с одноклассниками сделали конец рукоятки в виде коня и медведя. Можно считать, что методы украшения совершенствуется. Многие современные работы отличаются многозначностью содержания, смелыми тонально-фактурными и цветовыми решениями. Но все же делаем вывод, что технологические новшества не утратили народный дух вековых традиций народа саха.

Сравнивая дэйбиيري двух столетий мы еще раз убедились в том, что их структура остается прежней. Бытовое и духовное отношение к дэйбирию не позабылось по истечении многих лет. Наоборот, сегодня идет тенденция к обогащению содержания дэйбиира, как материальной культуры. В дальнейшем планируем изучить другие способы изготовления дэйбиира.

ФОРМИРОВАНИЕ И РЕАЛИЗАЦИЯ МОЛОДЕЖНОГО ДВИЖЕНИЯ «МАСТЕРСКАЯ НАСЛЕДИЯ» В РЕСПУБЛИКЕ ТАТАРСТАН

Файзуллина Лейсан Гафиатуловна

Научный руководитель Сатунина Татьяна Алексеевна

*ФГАОУ ВПО «Казанский (Приволжский) федеральный университет в г. Чистополе,
республика Татарстан, г. Чистополь*

Добровольческое молодежное движение «Мастерская наследия» нацелено на организацию изготовления сувениров ручной работы с национальной символикой



народов населяющих Татарстан. В рамках проекта планируется продажа готовой продукции в туристических центрах РТ (Казань, Булгары, Елабуга, Свияжск) с целью популяризации национальной символики РТ.

Факторы, обеспечивающие успех проекта с точки зрения внутреннего потенциала инициатора проекта, могут быть охарактеризованы следующим образом:

1. Наличие деловых связей и доступа к сырьевой базе.

2. Относительно свободный рынок.

3. Потребность в качественной и приемлемой по цене, сувенирной продукции, сделанной на территории РТ.

Для реализации проекта планируется привлечение иностранных инвестиций. Республика Татарстан в настоящее время является одним из наиболее благоприятных для инвестирования регионов РФ.

Кроме привлечения иностранных инвестиций в рамках реализации проекта предполагаются вложения Министерства культуры РТ, Министерства образования РТ и Министерства молодежи, спорта и туризма РТ. Подход реализации проекта направлен на удовлетворение запросов и потребностей различных категорий населения: специалистов и широких слоёв населения различных возрастных категорий.

Проект нацелен на качественное изготовление сувенирной продукции. Разнообразные сюжеты будут интересны не только гостям нашей столицы, но и жителям нашей республики. А различная тематика сувениров будет актуальна для людей разных возрастов и увлечений.

Цель проекта. Формирование молодежного, добровольческого движения «Мастерская наследия» в рамках сохранения и развития культурного наследия народов Республики Татарстан.

Задачи проекта:

- создать условия для самореализации молодежи;
- содействовать популяризации деятельности активной молодежи;
- культурное развитие студентов, школьников;
- обмен опытом с мастерами народных промыслов;
- дополнительный заработок для молодежи республики;

Данным проектом предусмотрено формирование молодежного, добровольческого движения «Мастерская наследия» с целью сохранения культурного наследия РТ.

Девиз проекта: Передавая опыт – сохраним наследие!

Молодежное добровольческое движение «Мастерская наследия» будет осуществлять свою деятельность на трех уровнях (звеньях):

1) В школах, детских домах творчества, детских художественных школах, домах школьников, школах детского мастерства.

2) В высших учебных заведениях, средне-специальных учебных заведениях, молодежных центрах, центрах мастерства.

3) В предпринимательской среде: на предприятиях и в организациях РТ.

Проведение XXVII Всемирной Летней Универсиады в городе Казани является ещё одним важным критерием. Благодаря Универсиаде столица РТ станет центром внимания всего мирового сообщества, одним из крупнейших центров туризма и спортивной индустрии России. Данный проект помогает снимать социальную напряженность в обществе. Ведь создаются новые рабочие места, люди занимаются интересным делом, их труд востребован.



ОТРАЖЕНИЕ КУЛЬТУРНОГО НАСЛЕДИЯ НА ЗАНЯТИЯХ КРУЖКА ТЕХНИЧЕСКОГО ТВОРЧЕСТВА

Ерофеева Елена Петровна

Научный руководитель Мерлеева Наталья Васильевна

*ГБОУ СПО ПО ПМПК «Отделение коммунального хозяйства и благоустройства»,
Пензенская область, г. Пенза*

Ценность внеурочной деятельности «...состоит в том, что каждый может в течение длительного времени испытывать свои задатки, способности, выражать в конкретном деле свои склонности, находить любимую работу».

В.А. Сухомлинский

Ориентация на традиционную народную культуру – заметная черта современного культурного процесса.

Народная культура включает в себе богатство и многообразие художественных традиций, различных форм творческой деятельности.

На первый план выходит тенденция, связанная с процессами национально-этнического возрождения культур и народов. В ней просматривается потребность в осознании своего, самобытного культурно-исторического пути на своей земле. На сегодняшний день проблема самобытности очень актуальна, так как в настоящее время в современном обществе сохранению культурного своеобразия народов придается огромное значение. Все более актуальными становятся вопросы возрождения и поддержания национальных традиций и народной художественной культуры, а сохранение, поддержка и развитие разных форм народной культуры является одним из приоритетов государства.

Сейчас к нам постепенно возвращается национальная память, и мы по новому начинаем относиться к старинным праздникам, традициям, фольклору, художественным промыслам, декоративно-прикладному искусству, в котором народ оставил нам самое ценное из своих культурных достижений, просеянных сквозь сито веков.

В поисках различных средств повышения готовности к производительному труду мне нельзя обойтись без профессионального творчества. Сегодня мало кто сомневается в том, что творчество - надежный резерв трудовой активности, развития мышления, да и вообще одно из мощных средств формирования всесторонне развитой, гармоничной личности, без которой невозможно представить наш завтрашний день. В связи с этим особое значение приобретает подготовка себя не только к производительному труду, но и к творческой деятельности, т.е. к разумному сочетанию физического и умственного труда.

Занимаясь в кружке технического творчества «Золотая нить» во внеурочное время, я овладеваю не только прочными знаниями о материалах, инструментах, технических процессах, но и развиваюсь творчески, приобретаю специальные навыки, необходимые для конструирования, моделирования, рационализаторской деятельности. Занятия в кружке помогают мне расширить профессиональный и культурный кругозор, формируют повышенный интерес к труду, способствуют выработке стратегий и тактик, позволяющих мне более успешно решать творческие задачи, способствующие формированию творческой личности.

В современных условиях очень важно подготовиться к самостоятельной жизни,



связанной с трудовой деятельностью, наполненной творчеством, инициативой, самостоятельностью. Занятия техническим творчеством помогут мне решить эту задачу.

КОЛЫБЕЛЬНАЯ ПЕСНЯ – МАТЕРИНСКАЯ ПОЭЗИЯ (СОПОСТАВИТЕЛЬНЫЙ АНАЛИЗ РУССКИХ, БУРЯТСКИХ И АРМЯНСКИХ КОЛЫБЕЛЬНЫХ)

Арьян Анни Ервандовна

Научный руководитель Солодухина Татьяна Константиновна

МБОУ «Тарбагатайская СОШ», Республика Бурятия, Тарбагатай с.

Колыбельные песни – это один из самых откровенных родов народной поэзии: это беседа женщины со своей душой, не стесняемая чьей бы то ни было критикой. В течение многих веков колыбельные песни любовно и мудро поучают ребёнка, приобщают его к высокой моральной культуре своего народа, к истокам родного истинного народного творчества. Яркие эпитеты, текстовые повторы, меткие сравнения позволяют ребёнку познакомиться с миром древнейшей культуры, с историей народа. Колыбельная песня является поистине особым жанром фольклора любого народа мира.

Функции колыбельной песни не исчерпываются убаюкиванием и успокаиванием, она выполняет также педагогическую и оздоровительную функции.

Анализ структуры русской колыбельной песни позволил увидеть близость этого жанра с другими жанрами фольклора: она по структуре оказывается сродни жанру заговора и имеет магическую природу, а по форме бытования и манере исполнения она сравнима с жанром причитаний, также имеющих заклинательный характер.

Баю - баюшки - бай - бай
Спи-ка Ваня засыпай
Поскорее вырастай
По работе привыкай
Тёте с мамой помогай.
Баю - баюшки - бай - бай

Большинство же бурятских и армянских колыбельных песен строится на основе стихов, отличающихся гибкостью, нежностью и легкозапоминаемостью.

В колыбельной песне зашифрованы знания о мире, которые пробуждаются в генетической памяти, благодаря особым свойствам колыбельной песни. В колыбельной песне персонаж появляется как основной элемент сюжета, который наверняка таит в себе многое интересное.

Колыбельные песни по-настоящему являются ярким хранителем культуры народа. В них отражены весьма любопытные сведения о мировидении народа-носителя языка. Об этом красноречиво свидетельствует анализ персонажей, как основного элемента сюжета интересующих нас фольклорных произведений. В частности изучение данного аспекта показал, настолько различаются системы персонажей колыбельных песен рассматриваемых языков. Так, в русском языке можно выделить разные линии персонажей: сон, дрема, угомон, упокой, представители животного мира – кот, соболи, куницы, голубь, представители христианского мира – ангелы, Богородица, Бог,



представители «опасного» мира *волчок, коток, Бука, Бадай, Басалай*. В армянских и бурятских же колыбельных песнях основными персонажами выступают *мать, жена* или просто *женщина*.

Бааюу, бааюу, бааюхан даа
Баабайнгаа шэнээн болоорой даа.
Энхэхэн жаргалдаа ябахаддаа,

Популярными являются представители животного мира *кошка, собака, буйвол, птицы*.

Однако, данные персонажи в принципе не выполняют функций, свойственных русским персонажам, а лишь выступают скорее как герои в рассказах матери о жизни в общем, и своей жизни в частности.

Таким образом, колыбельная песня – один из самых уникальных жанров фольклора любого народа. И нельзя отрицать, что сопоставление колыбельной песни разных языков дает возможность лучше всего увидеть эту уникальность.

Бааюу, бааюу, бааюхан даа
Баабайнгаа шэнээн болоорой даа.
Энхэхэн жаргалдаа ябахаддаа,

Популярными являются представители животного мира *кошка, собака, , буйвол, птицы*.

Արի՛, իմ սոխակ, թո՛ղ պարտեզ մերին,
Տաղերով քուն բեր տղդիս աչերին.
Բայց նա լալիս է.— դու սոխակ, մի՛ գալ,
Իմ որդին չուզե տիրացու դառնալ

Однако, данные персонажи в принципе не выполняют функций, свойственных русским персонажам, а лишь выступают скорее как герои в рассказах матери о жизни в общем, и своей жизни в частности. Таким образом, колыбельная песня – один из самых уникальных жанров фольклора любого народа. И нельзя отрицать, что сопоставление колыбельной песни разных языков дает возможность лучше всего увидеть эту уникальность.

Колыбельные песни – это один из самых откровенных родов народной поэзии: это беседа женщины со своей душой, не стесняемая чьей бы то ни было критикой. Колыбельные песни - песни, исполняемые в основном матерью или нянькой при укачивании ребенка. Их основное назначение – размеренным ритмом и монотонным мотивом успокаивать и усыплять ребенка, а также регулировать движение колыбели. В течение многих веков колыбельные песни любовно и мудро поучают ребёнка, приобщают его к высокой моральной культуре своего народа, к истокам родного истинного народного творчества. Яркие эпитеты, текстовые повторы, меткие сравнения позволяют ребёнку познакомиться с миром древнейшей культуры, с историей народа. Колыбельная песня является поистине особым жанром фольклора любого народа мира.

Функции колыбельной песни не исчерпываются убаюкиванием и успокаиванием, она выполняет также педагогическую и оздоровительную функции.

Анализ структуры русской колыбельной песни позволил увидеть близость этого жанра с другими жанрами фольклора: она по структуре оказывается сродни жанру



заговора и имеет магическую природу, а по форме бытования и манере исполнения она сравнима с жанром причитаний, также имеющих заклинательный характер. Большинство же бурятских и армянских колыбельных песен строится на основе стихов, отличающихся гибкостью, нежностью и легкозапоминаемостью.

В колыбельной песне зашифрованы знания о мире, которые пробуждаются в генетической памяти, благодаря особым свойствам колыбельной песни. В колыбельной песне персонаж появляется как основной элемент сюжета, который наверняка таит в себе много интересного.

Колыбельные песни по-настоящему являются ярким хранителем культуры народа. В них отражены весьма любопытные сведения о мировидении народа-носителя языка. Об этом красноречиво свидетельствует анализ персонажей, как основного элемента сюжета интересующих нас фольклорных произведений. В частности изучение данного аспекта показал, настолько различаются системы персонажей колыбельных песен рассматриваемых языков. Так, в русском языке можно выделить разные линии персонажей: *сон, дрема, угомон, упокой*, представители животного мира – *кот, соболи, куницы, голубь*, представители христианского мира – *ангелы, Богородица, Бог*, представители «опасного» мира *волчок, коток, Бука, Бадай, Басалай*.

В армянских и бурятских же колыбельных песнях основными персонажами выступают *мать, жена* или просто *женщина*. Популярными являются представители животного мира *кошка, собака, корова, птицы*. Однако, данные персонажи в принципе не выполняют функций, свойственных русским персонажам, а лишь выступают скорее как герои в рассказах матери о жизни в общем, и своей жизни в частности, в размышлениях баяльщика об обществе, о положении дел в обществе и т.д.

Таким образом, колыбельная песня – один из самых уникальных жанров фольклора любого народа. И нельзя отрицать, что сопоставление колыбельной песни разных языков дает возможность лучше всего увидеть эту уникальность.

РОЛЬ ФОЛЬКЛОРА В ЖИЗНИ БУРЯТ

Улытуев Аюр Андреевич

Научный руководитель Дарханова Валентина Павловна

*МОУ ДОД «Иволгинский районный центр дополнительного образования детей»,
Республика Бурятия, с. Иволгинск*

Все народы в своем развитии прошли примерно схожие этапы, находясь во взаимосвязи между собой. Эти этапы имеют общечеловеческую ценность. Постепенно накапливая опыт, который передавался из поколения в поколения, перерастая в знания. Знакомясь с народным творчеством, мы восстанавливаем потерянные связи с прошлым народа, обновляя утраченные традиции и обычаи народа.

При знакомстве с фольклором, мы учим народные песни, изучаем этнографические и танцевально-хореографическое искусство народа. Это помогает развитию эстетической, духовной и национальной культуры человека.

Фольклор как художественное творчество широких масс народа является устно-поэтическим творчеством, означая народную мудрость, народное знание. Устное народнопоэтическое творчество занимает важное место в истории духовной жизни бурятского народа. Бурятский фольклор многогранен, отличается большим разноо-



бразием видов и форм произведений, богатством содержания сюжетов. Из глубины веков дошли до нас народные игры, танцы, которые непосредственно связаны с различными сторонами быта и трудовой деятельности бурятского народа. В играх, танцах воспроизводят характерные повадки животных, как домашних, так и диких.

Ни один праздник бурятского народа не обходится без самого любимого, распространенного танца «Ехор» или «Наадан». Танцы «Ехор» исполняли весной и летом, как правило, на природе, на открытом воздухе.

Обширна география распространения ехор - Прибайкалье, северное Забайкалье, бассейн реки Лена, низовая Енисея, Таймыр и часть Магаданской области.

Буряты с ранних лет воспитывали у ребенка чувство прекрасного, загадывали загадки, учили пословицам и поговоркам.

В развитии молодого поколения роль одного из видов устного народного творчества – ехор, ехорных песен огромна. Раскрывались новые таланты, развивалось творчество людей.

VII Всероссийская конференция обучающихся
«НАЦИОНАЛЬНОЕ ДОСТОЯНИЕ РОССИИ»



ЛИНГВИСТИКА

2013



ИССЛЕДОВАНИЕ ЭТИМОЛОГИИ ФАМИЛИЙ, ИХ КЛАССИФИКАЦИЯ И ЧАСТОТНОСТЬ УПОТРЕБЛЕНИЯ (НА ПРИМЕРЕ ФАМИЛИЙ УЧЕНИКОВ НОУ ШКОЛЫ «ВЫБОР»)

Комарова Ольга Михайловна

Научный руководитель Дорощева Светлана Викторовна

НОУ школа «Выбор», г.Москва

Сегодня в мире каждый человек при рождении получает фамилию. Она записана в свидетельстве о рождении, в паспорт, в аттестат об окончании учебного заведения. Но не все задумываются над происхождением или возрастом своей фамилии. Запомним ее в детстве, мы на протяжении последующей жизни повторяем ее как нечто раз навсегда данное и очень значимое для каждого из нас.

На уроках русского языка, объясняя написание того или иного слова, мы нередко обращаемся к этимологии (от греч. *etymon*- «истина»), разделу языкознания, изучающему происхождение слов. Слово фамилия является по своему происхождению латинским (*familia*- «семья»). В Римской Империи оно относилось не к семье (супругам и детям), а только к рабам. Под фамилией понимали совокупность принадлежавших одному человеку рабов. Другой смысл оно приняло в средневековой Европе – под фамилией понимали семью, совокупность всех ее членов. Выражение члены семьи было эквивалентно выражению «члены фамилии». Точно такое же понимание термина существовало поначалу и в России. Таким образом, фамилия - живая история. Это своего рода загадка, которую мы попытаемся разгадать.

Целью работы: изучение этимологии фамилий как памятников языка и их классификация (на примере фамилий учеников школы «Выбор»)

Задачи:

- 1) познакомиться с происхождением русских фамилий;
- 2) собрать материал о версиях происхождения фамилий учеников школы «Выбор» путем анализа именованных с помощью соответствующих словарей, а также опираясь на историю каждой семьи;
- 3) классифицировать фамилии, попытаться определить основные группы по способу их образования, выявить лидирующую;
- 4) рассмотреть и проанализировать материалы по частотности русских фамилий (исследования Б.О. Унбегауна, А.Ф.Журавлева, российских генетиков под руководством Е.В. Балановской), определить наиболее распространенные фамилии среди учеников школы «Выбор»;
- 5) расширить знания учащихся о происхождении их фамилий, истории семьи.

Для выполнения поставленных задач были использованы следующие **методы:** изучение литературы по теме, анкетирование, посещение информационно-исследовательского центра «История фамилии», знакомство с системой работы специалистов центра по исследованию происхождения фамилий, совместная деятельность с учеными, работа с семейными архивами, подготовка собственных фотоматериалов.

Результат: составление словаря происхождения фамилий учеников школы «Выбор».



ЖИВОЙ МЕРТВЫЙ ЯЗЫК

Зулкарнаева Анастасия Геннадьевна

Научный руководитель Курносенко Марина Владимировна

МОУ СОШ №3, Саратовская область, г. Пугачев

На первом занятии латинского языка учителем был дан текст. Оказалось, что он состоял на 83,16 % из слов латинского и греческого происхождения. Я решила провести исследовательскую работу, исследовать решено было школьную лексику.

Латинский язык – это язык латинов, древних обитателей Лации, которые заселяли небольшую область Центральной Италии. Латинский язык являлся языком международного общения, так как вышел за пределы Апеннинского полуострова и распространился в Западной Европе.

Латинский язык стал основой для вновь образовавшихся национальных языков. К этим языкам относятся: итальянский язык, французский язык, португальский и испанский языки, румынский, молдавский и некоторые другие.

В своей работе я исследовала влияние латинского и греческого языков на русский язык.

В процессе исследования, я решила начать с самого главного, с происхождения названия учебного заведения в котором я учусь в настоящее время - школы. В переводе с греческого языка – *schola*, означает досуг. Следующие слово не менее важное для школы – *учитель*. Магистр (лат. *magister* — наставник, учитель) — академическая степень, квалификация, приобретаемая студентом после окончания магистратуры. Будет странно, если мы не рассмотрим слово *ученик*. От латинского *discipulus* означает – человек, посещающий школу с целью получения новых знаний.

Чтобы окончательно убедиться, что наш «школьный» словарный запас насыщен словами латинского и греческого происхождения, я исследовала диалог учителя и ученика на уроке. Я создала глоссарий слов, имеющих латинские и греческие корни. Оказалось, что диалог между учителем и учеником содержит примерно 25 % заимствованных слов латинского и греческого происхождения. Не является ли это доказательством того, что «мертвый» язык не умер, а продолжает жить?

В разговоре мы произносим разные имена, обращаясь к кому-либо, о ком-то рассказывая или просто оклика мимолетного. Возникла идея, провести второе исследование и выяснить: «Сколько же процентов составляют ученики, носящие имена латинского и греческого происхождения, от общего числа учеников?» Я узнала, что количество женских имен, происходящих от латинского и греческого языков, составило 66%, а число мужских имен составило 59%. В итоге число учеников, носящие имена латинского и греческого происхождения, составило 63% от общего числа учащихся.

На третье исследование меня натолкнул мой школьный портфель. Собирая учебники, я вдруг задумалась о происхождении названий школьных предметов. В моем недельном расписании встречаются такие предметы как математика, русский язык, химия, биология, физика, культура, история, обществознание, география, литература, информатика. Исследование показало, что процент наук, происходящих от латинского и греческого языков составляет 99 %.

В процессе работы я исследовала около 70 слов, узнала происхождение 460 имен и 11 школьных предметов. Я доказала, что латинский язык не исчез из нашей речи, он оставил свой след в истории происхождения русского языка. Да здравствует латинский язык!



ИДИОМЫ

Тюняева Мария Михайловна

Научный руководитель Минаева Римма Владимировна

ГБОУ ЗПК имени В.В.Виноградова, Московской области

Актуальность исследования моей работы обусловлена тем, что большинство современных людей осознают проблему скудности, бедности речи, но мало кто действительно задумывается, как её обогатить. Я хочу показать один из путей совершенствования словарного запаса.

Цель:

- основной целью было исследовать мир американских и английских идиом, доказать, что мы можем использовать их в повседневной речи.

Методы:

- анализ
- сравнения
- метод оценки материалов

Английский язык является международным языком. Он очень популярен. Наверное, нет сейчас человека, не знающего английского языка. Сейчас его изучают во всех странах. Но английский язык постепенно изменяется, как и любой другой язык: в нем появляются новые идиомы, пословицы и поговорки. Поэтому важно знать не только его классический вариант, но и разговорный т. к. иначе не сможешь понять носителя языка.

В своей работе я хотела бы рассмотреть такие языковые явления, как идиомы и пословицы, и сравнить их в русском и английском языках.

В нашем колледже мы изучаем английский язык. Меня заинтересовала эта тема, которая и вылилась впоследствии в мою работу.

Идиомы – это выражения, смысл которых не равен смыслу составляющих их слов. Если переводить идиомы дословно, получится бессмыслица. В идиомах, иногда только в них, так много встречается старых, теперь непонятных слов, а без них рассыплется идиома как цельная единица, уже и сама ничего не будет значить. Идиома – это самый конечный результат развития значения целых словосочетаний. Они и исчезают сразу, целиком – вся идиома. А не отдельные, составляющие ее слова.

АББРЕВИАЦИЯ В ДЕЛОВОЙ ДОКУМЕНТАЦИИ И ТРЕБОВАНИЯ К ЕЕ ИСПОЛЬЗОВАНИЮ

Ширяева Лилия Сергеевна

Научный руководитель Шербакова Лилия Владимировна

ГБОУ СПО УСПК КК, Краснодарский край, г. Усть-Лабинск

Данная тема для исследования выбрана не случайно, так как новые ситуации делового общения, возникающие в периоды радикальных экономических и социальных преобразований, требуют совершенствования форм документационного обеспечения, грамотного использования аббревиации в деловых бумагах. Различия в образовании и функционировании аббревиатур наиболее ярко проявляются в деловой переписке.

Начать свое исследование мы решили с представления материала по истории



развития и закономерностей образования сокращений. В общем виде процесс образования сокращений (аббревиацию) можно определить как замену какого-либо устойчивого языкового выражения (слова, словосочетания) в устной или письменной речи более коротким выражением на базе материала первого выражения и с сохранением общего смыслового содержания. Суть процесса аббревиации заключается в рационализации использования в коммуникативных целях материальных элементов языка, то есть его звуковой и графической оболочки.

Нами выявлено, что во многих исследованиях процессов аббревиации сокращение определяется как специфическое средство словообразования, служащее для создания структурно-семантических и стилистических вариантов слов (то есть сокращения не рассматриваются как слова, когда впервые появляются при устном общении или на письме, но становятся ими в ходе языкового развития). Мы установили несколько типов лексических сокращений (аббревиатур): аббревиатуры инициального типа (образованные из начальных букв каждого слова в составе словосочетания; слоговые, образованные из сочетания начальных частей слов; смешанного типа, состоящие как из начальных частей слов, так и из начальных звуков; аббревиатуры, состоящие из сочетания начальной части слова с целым словом; аббревиатуры, состоящие из сочетания начальной части слова с формой косвенного падежа существительного; телескопические сокращения образованы от начала и конца составляющих слов. Сокращаются термины, названия организаций, известные правовые акты, своды законов, номенклатурные знаки самого различного свойства, текстовые обозначения и так далее. Все сокращения слов и наименований в документах должны быть общепринятыми и понятными. Следует помнить, что насыщенность текста сокращенными написаниями в целом снижает официальный тон документа. Чтобы не ошибиться в выборе написания, нужно пользоваться словарем сокращений.

В результате нашего исследования методом анализа документов, мы подтвердили актуальность темы исследования, доказав, что использование сокращений в документах при их незнании создают барьер в общении, приводят к трудностям в восприятии текста документа. Следует помнить, что насыщенность текста сокращенными написаниями в целом снижает официальный тон документа. Употребление сокращений (аббревиатур) должно быть обусловлено тремя обстоятельствами, тесно связанными между собой: необходимостью, уместностью и точностью словоупотребления.

Таким образом, мы акцентировали внимание на выполнении основных требований, предъявляемых к использованию аббревиации в официальных документах с целью устранения трудностей в понимании их смысла и немотивированного их употребления.

АНГЛИЙСКИЙ ЯЗЫК КАК ДОМИНАНТА СОВРЕМЕННОГО ЭТАПА ЯЗЫКОВОЙ ГЛОБАЛИЗАЦИИ (НА ПРИМЕРЕ СТРАН АФРИКАНСКОГО КОНТИНЕНТА)

Сусорева Анастасия Дмитриевна

Научный руководитель Сабирова Диана Рустамовна

МБОУ Гимназия № 6, Республика Татарстан, г. Казань

Современный мир насчитывает огромное количество языков, их точное число неизвестно по ряду причин. Во-первых, не всегда можно отличить язык от его диа-



лектов, во-вторых, многие языки не имеют названий, в-третьих, они недостаточно изучены. По прогнозам ученых-лингвистов к 2100 г. в мире останется лишь 10% от существующих языков, т.е. 600 языков, что будет означать потерю уникальных «социально-престижных систем»

Очень часто языки исчезают в результате доминирующего воздействия одного языка на другой язык, в результате чего последний полностью умирает. Мировой статус английского языка определяет отношение к нему окружающих: многие воспринимают его в качестве **языка-убийцы**, т.е. доминирующего, приобретенного субтрактивно (за счет родного языка), а не аддитивно (совместно с родным языком). Однако исчезновение языков может происходить независимо от присутствия английского языка.

Появление термина «*глобализация*» связывают с именем американского социолога Р. Робертсона, который в 1985 г. дал толкование данному понятию, а в 1992 г. изложил основы своей концепции в монографическом исследовании «Что же такое глобализация?» **Глобализация** - это процесс всевозрастающего воздействия различных факторов международного значения на социальную действительность в отдельных странах.

В связи с изменениями, произошедшими на политической арене в 40-х гг. XX века, необходимость принятия международного языка становилась все более ощутимой. Проведение различных форумов требовали единого языка для всех государств. Международные образовательные центры и различные сферы бизнеса также ощущают потребность в универсальном средстве общения, ведь единый *лингва франка* нужен как в лекционных залах, так и на фондовых биржах.

Все вышеперечисленное свидетельствует о том, что именно политическая мощь англо-говорящих стран, а также социальная стабильность и высокий уровень жизни способствуют доминированию английского языка. Британская газета «Independent» сообщает, что по данным недавних исследований, количество языков, на которых говорят жители нашей планеты, уменьшается быстрее, чем исчезают редкие виды животных. Как подсчитали лингвисты, в настоящее время в мире имеется 6809 живых языков, однако 90% из них используются менее чем ста тысячами человек. Некоторые языки еще более редки - 46 из них имеют всего одного носителя.

Африканский континент отличается своим лингвистическим многообразием. Здесь представлено, по меньшей мере, 25% существующих в мире языков. По мнению известного американского лингвиста Джозефа Гринберга, африканские языки принадлежат к четырём основным лингвистическим семьям: нигер-конго, афро-азиатской, нильско-сахарской и койсан. Лингвистическая семья нигер-конго — самая большая в мире по количеству входящих в нее языков и по численности говорящих на них людей в Африке, поскольку насчитывает 1400 языков, которыми пользуются 360 млн. человек. Афро-азиатские языки образуют 2-ю большую семью - 370 языков; за ней следует нильско-сахарская - около 200 языков; и койсан - около 35 языков

В 2002-2003 гг. ЮНЕСКО обратилась к международной группе лингвистов с просьбой о разработке основы для определения критериев жизнеспособности языка. Специальная группа экспертов по исчезающим языкам предложила принципиально новую концепцию из **9 факторов**:

Фактор №1. -Трансгенерационная передача языка, **Фактор №2.**-Абсолютное число говорящих на языке, **Фактор №3.**-Отношение числа носителей данного языка к общему числу населения, **Фактор №4.**-Основные сферы функционирования языка, **Фактор №5.**-Реакция на новые сферы действия и средства коммуникации, **Фактор**



№6-Доступность материалов для языкового образования и приобретения грамотности, **Фактор №7-**Отношение правительства и институтов к языку, включая его официальный статус и применение, **Фактор №8.** Отношение членов сообщества к родному языку, **Фактор №9-**Тип и качество документации.

На сегодняшний день ученые выделяют 46 африканских языков, находящихся под угрозой исчезновения, а 171 язык испытывает трудности в выполнении своих первостепенных функций. Каждая лингвистическая группа Африки понесла огромные потери, но особенный удар пришелся на Койсанскую группу. В прошлом это языковая семья насчитывала более 100 языков и диалектов, но в настоящее время это число сократилось до 30. Большинство языков находятся под угрозой или в невыгодном положении потому, что их не преподают в школах и не используют в общественных и государственных учреждениях. Учитывая нынешнюю ситуацию, по самым оптимистичным прогнозам к концу 2100 г. в Африке исчезнет до 50% ныне существующих языков. Некоторые исследователи полагают, что около 90% языков данного континента станут мертвыми.

Потеря языка не может пройти бесследно. Язык - есть опыт человечества и основа для будущего развития. Языковое многообразие Африки отражает ее богатое культурное наследие и должно использоваться в качестве средства единения. Развитие Африки невозможно без поддержки самобытного характера её языковых, культурных и научных институтов.

ОСОБЕННОСТИ ЛИНГВИСТИЧЕСКИХ ПРОБЛЕМ, ЯЗЫКА ЖЕСТОВ, КАК КАМЕНЬ ПРЕТКНОВЕНИЯ В ОБЩЕНИИ С ИНОСТРАНЦАМИ

Ким Тамара Александровна

Научный руководитель Темиргалиева Татьяна Юрьевна

ГБОУ Лицей «Международная космическая школа им В.Н. Челомея», Московская область, Одинцовский район, г. Байконур

Почему образованный современный, интеллигентный русский, хорошо говорящий на английском языке, кажется иностранцам необразованным – это вопрос лингвокультурологический или лингвосоциокультурный.

Язык теряет жизнь, когда при его изучении стараются овладеть лишь «безжизненными» лексико-грамматическими формами. «Личность - это продукт культуры», язык - тоже. И убедительнее всего это подтверждают наши языковые ошибки.

На современном этапе, когда интерес к отдельным культурам и нациям постоянно повышается, «неосведомленность о стране» уже непростительна. 52% ошибок совершаются под влиянием родного языка, а 44% кроются внутри изучаемого.

В процессе общения смысловую нагрузку несут не только слова, но и паузы, телодвижения и жесты, которые в большинстве культур неодинаковы и поэтому порой приводят людей к взаимонепониманию. Чтобы избежать нелепых ситуаций в процессе общения с носителями языка, нужно знать, какие жесты лучше не употреблять в разговоре.

Целью работы является исследование связи языка с культурой, изучение и выявление ошибок, которые мы допускаем в разговорной речи и анализ некоторых часто употребляемых жестов.



В исследовательской части работы было проведено тестирование и сделан акцент на трех важных лингвистических проблемах: поверхностные знания и представления о культуре страны, отсутствие в английском языке эквивалентов многих слов, характерных для русской культуры и использование программ-переводчиков, которые предлагают не всегда правильные варианты из-за «калькирования».

В тестирование приняли участие 67 учеников (5-х, 8-х, 9-х и 11-х классов). Участники теста должны были выбрать один из трех вариантов перевода слов и предложений. Среди возможных ответов были и варианты перевода, которые предлагала программа-переводчик. Результат показал, что в среднем правильные ответы составили всего 20%.

В ходе проверки работ было выявлено, что опрашиваемыми были допущены основные лингвистические ошибки именно из-за незнания случаев употребления тех или иных слов и выражений в социокультурном аспекте, так как не во всех учебниках для средней общеобразовательной школы достаточно примеров на эту тему.

С практической точки зрения работа предназначена и полезна учащимся, углубленно изучающим английский язык, которые в будущем при общении с иностранцами смогут правильно передать ход своих мыслей, станут интересными собеседниками, и общение с ними будет проходить на высоком коммуникативном уровне.

Итогом работы стали, разработанные буклеты-памятки в помощь ученикам:

- первый – «Слова и выражения, правильность употребления которых нужно запомнить»;
- второй – «Жесты, которые лучше не использовать во время диалога»;
- третий – «Советы при общении с носителями языка»;

Данная работа раскрывает два аспекта общения - языковое и межкультурное. Для нас, изучающих английский язык, важен не только высокий уровень чтения, письма, перевода, а также «лингвокультурологическая или лингвосоциокультурная компетенция», то есть необходимость изучать язык под микроскопом культуры.

ПЕЧАЛЬНАЯ УЧАСТЬ ОБРАЩЕНИЙ В XXI ВЕКЕ

Беляй Екатерина Викторовна

Научный руководитель Сарбулатова Алла Константиновна

МБОУ СОШ №159 с углубленным изучением математики, физики; г. Новосибирск

Поскольку человек живёт и реализует себя в общении с другими людьми, невозможно переоценить значимость такой языковой структуры, как обращение. Обращение - это самый короткий и доступный путь привлечения внимания человека. Установление речевого контакта, регулирование социальных взаимоотношений – важные общественные функции обращения, поэтому его употребление является предметом заботы и внимания людей. В социуме придается большое значение установлению контакта между коммуникантами.

Актуальность избранной темы обуславливается тем, что на изучение обращения, являющегося одним из важнейших смысловых структур в коммуникативной сфере жизни человека, в школьном курсе русского языка 5 – 11 кл. отводится очень мало времени. Таким образом, страдает речевой аспект формирования коммуникативной компетенции учащихся.

В главе «Обращения как маркеры этапов исторического развития общества», от-



слеживая изменения обращений на протяжении веков, устанавливается тесная связь нашей речи и исторических событий. Произносятся те или иные обращения, мы безошибочно определяем, к какому периоду относится сказанное. Эта мысль доказывается на примере литературных произведений: былины «Илья Муромец и Соловей-разбойник», «Повести о Петре и Февронии Муромских», пьесы Н. В. Гоголя «Ревизор», стихотворения В. Маяковского «О дряни».

Проблема полноценного использования обращений и спада их всеобщего употребления подсказала нам обоснованность проведения анкетирования школьников среди 5-10 классов и их родителей. Результаты опроса, представленные в главе «Лексическая бедность обращений в XXI веке», показывают, что лексическая вариативность слов-обращений старшего и подрастающего поколения крайне ограничена. Лексический словарь нашего общества мельчает с каждым годом, что достаточно грустно для нашего народа.

Понятие «обращение» рассматривается не только в аспекте устной, но и письменной речи. Изучение высказываний сверстников в социальных сетях доказывает, что обществу пора бить тревогу в виду Интернет-угрозы пунктуационным правилам выделения обращения. Сопоставительный анализ, сделанный в представленном исследовании, убедительно доказывает, что снижение чтения художественной литературы, погружение в виртуальную жизнь ведет к примитивизму в важнейшей сфере человеческой жизни – общении. Речь идет действительно о печальной участи обращения в XXI веке.

Катастрофическое положение с лексическим запасом обращения, пунктуационной неосведомленностью ровесников заставило нас задуматься и поискать пути выхода из сложившейся ситуации. Разработанный нами учебный проект «Изучаем тему «Обращение» интересен людям любого возраста, удобен для выполнения в любом месте. Это 10 мини-брошюр, имеющих вид рекламного проспекта, с заданиями и ответами. Каждое издание тематическое: в качестве примеров на нахождение и пунктуационное выделение обращений взяты предложения из произведений одного поэта или писателя.

SMS ЯЗЫК- СЕГМЕНТ МОЛОДЕЖНОЙ КУЛЬТУРЫ

Гуненкова Юлия Дмитриевна

Научный руководитель Шевченко Инна Валерьевна

МАОУ СОШ №4, Краснодарский край, г. Абинск

21 век- век высоких технологий. С появлением в нашей жизни мобильных телефонов, интернета, социальных сетей произошли неизбежные изменения в английском и русском языке. Все более и более популярным становится Sms язык- язык текстовых сообщений, сумевший за короткое время покорить современную молодежь по всему миру. Это совершенно новое средство коммуникации вторглось не только в английский, но и в другие языки: французский, итальянский, китайский, испанский и т.д., что абсолютно доказывает его нарастающую популярность. Сегодня Sms язык настолько вошел в английскую речь, что уже используется буквально повсюду: в рекламе, журналах, письмах, интернете, телевизионных программах, и естественно, в текстовых сообщениях. Однако стоит отметить, что этот способ общения - сугубо письменный.

Цель работы: изучить новый язык общения, его лингвистические особенности и



определить степень его влияния на современную молодежь как за границей, так и в России.

Детально изучив структуру SMS языка, особенности его употребления, а также причины его неимоверной популярности, я составила таблицу английских слов в Смс языке (см. Таблицу 1). Подготовив вопросы к анкетированию, я опросила учащихся 8, 9, 10 и 11 классов, выяснила каково их отношение к данному языку и получила соответствующие результаты (см. Диаграмма 1,2,3,4,5). На их основе я сделала следующие выводы:

Молодежь, действительно, очень часто пользуется Смс-ками, применяя их, в основном, в социальных сетях и интернет сообществах, реже с друзьями в школе.

Среди подростков особое внимание уделяется орфографии в SMS языке, на самом деле молодежи не безразлично, как и где употреблять данный язык.

Все чаще «тинейджеры» отдают предпочтение полному, красочному, живому литературному языку, нежели краткому Смс языку, что свидетельствуют о том, что молодежь весьма тщательно следит за своей речью.

АКРОНИМЫ – БЕЛЫЕ ПЯТНА ЛИНГВИСТИКИ

Тайлакова Ксения Андреевна

Научный руководитель Сарбулатова Алла Константиновна

МБОУ СОШ №159 с углубленным изучением математики, физики; г. Новосибирск

Казалось бы, в русском языке все изучено, разложено по лингвистическим полочкам, классифицировано. Однако исследование, предлагаемое вашему вниманию, убедит вас в обратном.

Мало кто знает, что акронимы – особый вид аббревиации - существуют издавна. И не только в русском языке. Вероятно, одним из самых древних акронимов является ИХТИС — сокращение, состоящее из начальных букв слов: Ἰησοῦς Χριστὸς Θεοῦ Ὑἱὸς Σωτὴρ (Иисус Христос Сын Божий Спаситель). В главе «Акронимы – спутники истории» изучается политический, технический, экономический аспект функциональности данной группы аббревиатур на протяжении веков.

В главе «Акронимы и стили речи» рассматривается использование анализируемых сокращений в разных сферах жизни: науке, публицистике, быту.

В ходе работы над темой мы проанализировали около 300 акронимов. Изученная языковедческая литература не дала ответа на ряд вопросов, что позволило нам обозначить белые пятна лингвистики - несколько проблем, не исследованных специалистами:

- 1) определение рода акронимов;
- 2) склонение акронимов;
- 3) написание акронима с прописной или строчной буквы;
- 4) омонимичность акронимов, создающая большие понятийные трудности.

Проблема понимания инициальных аббревиатур подсказала нам обоснованность проведения возрастного среза знания акронимов земляками – жителями Новосибирска. Респондентам было предложено расшифровать акронимы 4 блоков: общеизвестных, исторических, региональных, профессиональных. Анкетирование дало интересные результаты.



Изучение акронимов неизбежно приводит к мысли о том, что эта группа лексем занимает все более прочные позиции в русском словотворчестве. Динамично изменяющийся современный мир ведет к ежедневному появлению новых акронимов. Однако в школьном курсе русского языка изучению лексики уделяется мало внимания. Без всякого сомнения, при изучении сложносокращенных слов такой раздел, как «Акронимы: взгляд в прошлое и перспективы развития», будет полезен и интересен школьникам на факультативных и элективных занятиях по лингвистике, поэтому для практических занятий нами разработаны 2 текста с заданиями.

ЛИНГВИСТИКА И ЕЁ ОСНОВНЫЕ ЗАДАЧИ В СОВРЕМЕННОМ МИРЕ

Карелина Екатерина Васильевна

Научный руководитель Хандамова Эва Фризовна

*НОУ СПО Краснодарский кооперативный техникум крайпотребсоюза,
Краснодарский край, г. Белореченск*

Лингвистика как наука древняя, зародившаяся еще в античности по праву может считаться одной из важнейших и центральных гуманитарных наук. Роль лингвистики в изучении языка, его функций и способов коммуникации велика и вклад лингвистики в семиотику неоспорим.

Лингвистика, так или иначе, связана с множеством наук как гуманитарных, так и естественных. На стыке языкознания и смежных областей знаний возникают совершенно новые дисциплины и науки, такие как:

- когнитивная лингвистика (философия);
- артикуляционная фонетика (физиология);
- топонимик (география);
- лингвоконструирование (инженерия).

Лингвистика изучает язык во всем его величии и разнообразии, но не ставит своей единственной целью изучение конкретных существующих языков (или же языков ранее существовавших). Цель лингвистики – изучение человеческого языка, в общем.

Лингвистика подразделяется на научную, практическую и прикладную, но говоря именно о лингвистике, мы чаще всего подразумеваем именно её научную часть.

Лингвистика так же включает в себя несколько аспектов:

- общая и частная лингвистика;
- внешняя и внутренняя лингвистика;
- статическая и динамическая лингвистика;
- синхроническая и диахроническая лингвистика;
- сравнительная лингвистика.

Поскольку области исследований лингвистики довольно обширны, лингвистику делят на разделы в зависимости от сферы изучения той или иной области общественной жизни:

- грамматика;
- графика;
- лексикология;
- фонография;
- фонология;



- стилистика;
- морфология;
- ономастика и т.д.

Подводя итог данной работы, хотелось бы отметить, что общество, в котором мы живем, с каждым днем развивается все быстрее и быстрее. Появляются новые технологии, области знаний, новшества и нововведения, в связи с этим и такие древние науки как лингвистика расширяют круг своих задач, переплетаются с различными сферами деятельности людей и служат на благо цивилизации. Лингвистика, как в старину, так и в наши дни учит общество правильно и грамотно применять знания о языке, расширять кругозор и изучать новые области науки.

СРАВНИТЕЛЬНЫЙ АНАЛИЗ ЛЕКСИКО - СЕМАНТИЧЕСКИХ ПОЛЕЙ В СТИХОТВОРЕНИЯХ С.ЕСЕНИНА И А.БЛОКА

Бородин Илья Сергеевич

Научный руководитель Медведева Елена Николаевна

МКОУ «СОШ №7», Челябинская область, г. Миасс

В ходе исследовательской работы мы познакомились со многими монографиями и статьями о творчестве С. Есенина и А. Блока. Узнав о «перезвоне лирики» Сергея Есенина с «вещами молодого Блока», мы поставили перед собой цель: **Провести сравнительный анализ лексико-семантических полей «Цвет», «Звук», «Запах» в стихотворениях поэтов.**

Наиболее часто встречаются у Есенина и Блока **синий, красный и жёлтый цвета**, которые способствуют передаче различных настроений лирического героя, романтической одухотворённости, придают яркость пейзажным зарисовкам. **Синий цвет** как символ «родимой стороны» и **синие глаза как символ чистоты** типичны и для Есенина и для Блока.

В ранних стихах поэтов **жёлтый цвет** передаёт чувство одиночества, грусти. **Красный цвет** используется в пейзажных зарисовках, приобретая метафорическое содержание. У «зрелых» поэтов он является символом тревоги и беспокойства. Стихотворения Есенина и Блока мы сравнили с живописным творчеством К. Петрова-Водкина, который вёл борьбу за возвращение классического трёхцветья: красного – синего – жёлтого. Одну из центральных функций в системе звуковых образов выполняет звук человеческого голоса и его оттенки: шёпот, стон, крик, пение, плач, болтовня, лепет, смех, бормотание. При анализе звуковой стороны лексики мы нашли интересные примеры **фольклорных образов**. Звучит в стихотворениях поэтов и **звон колокольный**: У Блока: Тонкие поют колокола...

У Есенина: На соборах Кремля колокола заплакали...

Одинаковые поэтические образы создаются и с помощью **лексики запахов**. (Образы тумана, смолы, ветра, болота, трав, ладана). Для того чтобы более ярко выразить нежные, трепетные чувства влюблённых, ждущих новых свиданий и встреч, поэты используют запахи цветов..

Когда поэты пишут о чувствах собственной души, они используют **«медовую доминанту»**:



У Есенина мы читаем:

И **душа моя** - поле безбрежное -
Дышит запахом мёда и роз...

У Блока:

И **душа**, летя на север
Золотой пчелой,
В алый сон, в медовый клевер
Ляжет на покой...

Таким образом, мы пришли к выводу, что Сергей Есенин постоянно «оглядывался на Александра Блока» и считал его своим учителем.

ПОНЯТИЕ «НОМЕ/ДОМ» В РУССКИХ И АНГЛИСКИХ ПОСЛОВИЦАХ И ПОВОРОККАХ

Бруева Екатерина Геннадьевна

Научный руководитель Власова Ираида Ивановна

МАОУ гимназия №11, Новосибирская область, г. Новосибирск

Дом является важнейшей составляющей в жизни каждого человека, но в каждой стране существует определенное отношение к домашнему очагу. Актуальность исследования заключается в том, что именно понятие «дом» сопровождает нас всю жизнь и отражает все особенности языка, культуры, истории страны и менталитета жителей.

Новизна этой работы заключается в выявлении новых особенностей в культуре России и Великобритании, их сравнение и анализ на материале пословиц и поговорок. В ходе работы были сгруппированы по определенным признакам пословицы и поговорки и выполнен их анализ.

Практическое значение работы состоит в понимании факта, что условия общения могут измениться в рамках исторического развития сообществ, ядро человеческих ценностей передается подрастающим поколениям с частичным или полным изменением. Полученные результаты могут использоваться в качестве дополнительного ресурса для глубокого изучения английского языка в средней и старшей школе, а также на занятиях лингвистического профиля.

Теоретическая важность работы состоит в сравнении понятий “home/дом” в английском и русском языке.

В процессе работы использовались следующие методы исследования:

1. описательный – поскольку мы описываем различные изображения понятия “home/дом”;
2. сравнительный – поскольку мы сравниваем английские и русские пословицы и поговорки;
3. обзор литературы – поскольку мы используем справочные материалы.

СОВРЕМЕННЫЙ ИСКУССТВОВЕДЧЕСКИЙ ДИСКУРС

Воробьева Софья Дмитриевна

Акименко Марина Юрьевна

МОУ Гимназия №11, Самарская область, г. Самара

Дискурс - одно из сложных и трудно поддающихся определению понятий современной лингвистики, получившее широкое распространение в англоязычной культуре.



Значение слова — речь, выступление, рассуждение. В русском языке этому слову нет эквивалента. Оно переводится как дискурсия, речь, слово.

Самое главное разграничение в области типологии дискурса – противопоставление устного и письменного дискурса. Это разграничение связано с каналом передачи информации: при устном дискурсе канал – акустический, при письменном – визуальный.

Между крупными фрагментами дискурса наблюдаются границы, которые помечаются относительно более длинными паузами или графическим выделением. С появлением науки искусствоведения выделился искусствоведческий дискурс. Язык искусствоведческих текстов имеет ряд особенностей, некоторые отличительные черты, благодаря которым читатель не только может оценить статью в аспекте его жанровых черт, но и получить достоверную картину того, что описывается в тексте. Отличительные черты искусствоведческого дискурса: разнообразие прагматики, наличие концептов, синтаксические особенности, лексические особенности.

Перевод искусствоведческих текстов публицистического стиля представляет собой *сложный процесс*. При выполнении письменного перевода текста с английского языка на русский у начинающего переводчика неизбежно возникают разного рода трудности. Будущий письменный переводчик может столкнуться с трудностями *стилистического, лексического и содержательного плана*.

Мы проведём анализ текстов искусствоведческого содержания с точки зрения их стилистических, лексических и синтаксических особенностей, учитываю тот факт, что первая статья является достоверной, в то время как вторая представляет собой выдуманное интервью с философом-просветителем, умершем в 18 веке, однако рассуждающем о современном искусстве.

Лексические особенности первого текста: тематический вокабуляр, слова, приобретающие иной перевод, термины и тематические понятия, идиомы, фразовые глаголы, концепты.

Лексические особенности второго текста: терминология, тематический вокабуляр, употребление разговорных и книжных слов.

Синтаксические особенности первого текста: связывающие выражения, риторические вопросы, инверсия, усиление смысла глаголов.

Синтаксические особенности второго текста: эллиптические предложения, членение предложений, парентетические внесения категории отсылки, категории делиберативности, категории экзemplификации, риторические вопросы, разделительные вопросы.

СОЦИОКУЛЬТУРНАЯ КОМПЕТЕНЦИЯ – ОДИН ИЗ ПУТЕЙ К ДИАЛОГУ КУЛЬТУР

Парусенко Игорь Андреевич, Расторгуева Евгения Александровна

Научный руководитель: Милюшкевич Татьяна Васильевна

МАОУ Калининградский морской лицей, Калининградская область, г.Калининград

Актуальность данного исследования вызвана радикальным повышением уровня обучения коммуникации. Глобальная интеграция духовной и материальной культуры разных стран стимулирует процессы интернационализации разных стран человеческой деятельности. Необходимо знать мир изучаемого языка, чтобы активно пользоваться



языком как средством общения.

Практическое применение: оптимизация иноязычной коммуникативной практики в общении с носителями языка, чтобы не попасть впросак; возможность использования в диалоге культур, преодолевая культурные барьеры.

Цель работы: выявить особенности в языковой культуре англоязычных и русскоязычных «коммуникантов», обусловленные различиями в культурной картине мира, в процессе формирования готовности к ведению диалога культур.

Задачи:

1. изучить суть социокультурного подхода, среди культуроведческих подходов;
2. выделить компоненты социокультурной компетенции;
3. в рамках этих компонентов определить языковые структуры для исследования культурной информации англоязычных и русскоязычных коммуникантов;
4. сравнить и проанализировать социокультурную информацию, заключенную в языковых структурах англичан и русских.

Определены компоненты социокультурной компетенции для проведения исследования.

Результаты работы: в практической части исследованы:

- а) особенности невербальной коммуникации англичан и русских;
- б) правила этикета;
- в) стиль коммуникативного поведения;
- г) юмор.

Исследованы противоречия между культурными представлениями англичан и русских о предметах и явлениях реальности, которые обозначены эквивалентными словами с различными стилистическими коннотациями, и составляющие фоновую лексику.

Доминирующим в работе является рассмотрение характерных особенностей и специфики фоновых знаний лексического поля «школьное дело Англии». Это пример того, как через призму тематически объединенных слов отражаются и фиксируются характерные черты реальных предметов и явлений действительности, усвоение которых является важным условием овладения иностранным языком для общения на данную тему.

Исследование требует умения работы с теоретическим материалом, сравнивать и анализировать его, систематизировать и классифицировать в таблицы, делать выводы. В результате были составлены *таблицы* и сделан *сравнительно-сопоставительный анализ*.

РЕДЬЯРД КИПЛИНГ. ПЕРЕВОДЫ НА РУССКИЙ ЯЗЫК: ОПЫТ СОПОСТАВЛЕНИЯ ОРИГИНАЛА И ПЕРЕВОДА

Баган Александр Васильевич, Кочкина Анастасия Андреевна

Научный руководитель Артамонова Ирина Алексеевна

МАОУ Калининградский морской лицей, Калининградская область, г. Калининград

Тема исследовательской работы – «Редьярд Киплинг. Переводы на русский язык: опыт сопоставления оригинала и перевода».

Цель исследования – анализ перевода англоязычных поэтических произведений



на русский язык на примере стихотворения Редьярда Киплинга “If” и определение уровня эквивалентности перевода по отношению к оригиналу.

Задачи исследования: сопоставить оригинал и переводы стихотворения, определить роль переводчика, установить адекватность оригинального текста к переводам и выявить наиболее эквивалентный перевод анализируемого произведения.

Актуальность темы исследования заключается в том, что Р. Киплинг – представитель английской литературы XX века, и его язык более близок к современному английскому, что увеличивает шансы адекватного восприятия произведения переводчиком и повышает качество перевода. И стихотворение “If” было не случайно выбрано объектом исследования: вследствие глубины, силы и своеобразности появилось несколько его переводов на русский язык, и тем интереснее проводить их анализ и сравнение. В данной работе за основу взяты переводы Михаила Лозинского, Аллы Шараповой, Самуила Маршака, Владимира Корнилова и Алексея Грибанова, являющиеся наиболее известными и распространенными переводами данного стихотворения. Стихотворение Р. Киплинга «If» является литературным завещанием автора, его наставлением для каждого и представляет собой поучение на все случаи жизни.

При создании перевода личность переводчика и его субъективное отношение к тексту – определяющие, и его интерпретация произведения может отличаться от авторского замысла.

В ходе исследования были использованы **методы** анализа, синтеза, сравнения, а также аналитико - критический метод.

Новизна исследования заключается в том, что оригинал одного из самых известных стихотворений Киплинга и его переводы были проанализированы не только с точки зрения художественных приемов и языковых особенностей, но и с точки зрения роли переводчика и его личностного влияния на перевод.

Результаты исследования могут быть использованы как на уроках английского языка, например при изучении темы “The World of Books”, так и на занятиях факультатива по английскому языку “Основы перевода”.

КОНЦЕПТ ВРЕМЯ В АМЕРИКАНСКОЙ И РУССКОЙ МУЖСКОЙ КОНЦЕПТОСФЕРАХ

Орлова Екатерина Васильевна

Научный руководитель Шельванова Лилия Гильмутдиновна

МБОУ «Гимназия №6», республика Татарстан, г. Казань

Концепты не только мыслятся, они переживаются. Они - предмет эмоций, симпатий и антипатий, а иногда и столкновения. Для эффективного формирования концепта, для полноты его формирования одного языка мало - необходимо привлечение чувственного опыта, необходима наглядность, необходима предметная деятельность.

Сравнивая концепт ВРЕМЯ в русской и американской мужской концептосфере, очевидны различия в их восприятиях и представлениях. В американской концептосфере концепт TIME / ВРЕМЯ ассоциируется с ценной вещью, которую надо беречь и рационально использовать. Отсюда часто встречаемые ассоциации, такие как «Time is a timetable» («Время - это расписание»); «Time is a plan» («Время – это план»); и понятие «Time is how much work you can do» («Время – это то, как много ты можешь



сделать»). Также концепт TIME / ВРЕМЯ ассоциируется с движением или действием, н-р, «Time is smth that keeps going and it never stops going» («Время – это то, что всегда движется и никогда не останавливается») или «Time is a ball that I just can not catch» («Время - это мяч, который не поймать»).

Концепт ВРЕМЯ в русской мужской концептосфере представляется как что-то «быстротечное», «безграничное», а в некоторых случаях является предметом антипатии и представляется как что-то «губительное», или «тяжелое». В то же время концепт ВРЕМЯ возникает в сознании человека на основе народного или культурно-исторического опыта в форме пословиц и поговорок, например, «Время - лучший лекарь» или «Время не деньги, потеряешь не найдешь».

Концепт приближен к ментальному миру человека, следовательно к культуре и истории, поэтому имеет специфический характер. Концепты представляют собой коллективное наследие в сознании народа, его духовную культуру, культуру духовной жизни народа. В то же время каждая нация имеет собственную шкалу мировоззрения, собственную шкалу ценностей. Каждая культура формирует свои стереотипы сознания и поведения, опирающиеся на собственное видение мира. Национальная концептосфера складывается из совокупности индивидуальных, групповых, классовых, национальных и универсальных концептов, то есть концептов, имеющих общечеловеческую ценность. К числу универсальных относятся такие базовые концепты как родина, мать, семья, свобода, любовь, вера, дружба, на основе которых формируются национальные культурные ценности, а также такие фундаментальные универсальные как время, пространство, причинность и т.д. Именно наличие общих, универсальных концептов обеспечивает возможность взаимопонимания между народами. Каждая культура формирует свои стереотипы сознания и поведения, опирающиеся на собственное видение мира.

ПРОБЛЕМА ПАССИВА СОСТОЯНИЯ В СОВРЕМЕННОМ НЕМЕЦКОМ ЯЗЫКЕ

Пензина Елена Сергеевна

Научный руководитель Сотникова Елена Сергеевна

ФГБОУ ВПО ИГЛУ, Иркутская область, г. Иркутск

Изучение семантики пассива раскрывает все новые стороны этого сложного грамматического явления. Сложность заключается в том, что пассив вследствие особенностей своей семантико-синтаксической структуры обнаруживает тесные связи с единицами различных уровней: синтаксического, лексического, морфологического.

Однако особенности этих взаимосвязей не всегда принимаются во внимание современными исследователями пассива.

Рассмотрение пассивной семантики с узких позиций синтаксиса и морфологии оставляет вне поля зрения одну из важнейших его характеристик, а именно: вид и способ выражения пассивом действия, процесса или состояния, т.е. его аспектуальную специфику.

Настоящая исследовательская работа посвящена изучению одного из наиболее актуальных вопросов германистики – проблеме пассива состояния в современном немецком языке.



В теории языкознания немецкого языка в рамках категории залога выделяют две основных формы залоговых отношений: действительный залог (Aktiv) и страдательный залог (Passiv), который, в свою очередь, принято разделять на пассив действия (Vorgangspassiv) и пассив состояния (Zustandspassiv/sein-Passiv/Stativ). Проблема пассива состояния заключается в том, что отнесение данного грамматического явления к сфере выражения страдательного значения довольно условно, как и само название этого языкового явления.

Актуальный вопрос пассива состояния привлекает много внимания со стороны современных лингвистов-исследователей. На сегодняшний день существуют различные точки зрения по этой проблеме, каждая из которых достойна внимания. Однако основная трудность в решении данного вопроса заключается в том, что категориальное значение причастия второго в конструкции „*sein+ Partizip II* *непереходных глаголов*“ неоднозначно.

На вопрос о месте пассива состояния в системе немецкого языка существует как минимум четыре точки зрения:

1. Статив как редуцированная форма пассива действия;
2. Статив как еще один самостоятельный вид залоговых отношений;
3. Статив как «результативум»;
4. Статив как составное сказуемое.

В ходе нашего исследования было установлено, что причастие второе в рамках пассива состояния наряду со значением результативности и пассивности также дает качественную характеристику субъекту. Данный факт позволяет говорить о том, что причастие второе подверглось процессу адективизации, а, следовательно, указанная выше конструкция несет отнюдь не глагольный характер.

Отсюда следует, что статив не является аналитической формой глагола, а значит не входит в глагольную парадигму. Тем не менее, нельзя говорить о том, что статив не относится к функционально-семантическому полюю залоговых отношений. Мы можем определить статив как еще одно средство выражения залоговых отношений в немецком языке, которое характеризует «пассивность» синтаксического субъекта предложения.

АВТОМОБИЛЬНЫЙ ФОЛЬКЛОР В МАРШРУТНЫХ ТАКСИ Г. ОМСКА КАК ОТРАЖЕНИЕ КУЛЬТУРЫ СОВРЕМЕННОГО ОБЩЕСТВА

Загребельный Алексей Игоревич

Научный руководитель Мелишихина Наталья Петровна

БОУ ОО СПО «Омский АТК», Омская область, г. Омск

Каждый день мы проводим в общественном транспорте довольно много времени, добираясь до места учёбы или работы. Маршрутная сеть Омска насчитывает 108 городских маршрутов. Действующий подвижной состав омских автобусов составляет около 1100 единиц. Альтернативу автобусам и троллейбусам создают около 3200 маршрутных такси, или как их ласково называют в народе «газельки». Открывая дверь маршрутного такси, мы попадаем в особый мир, который зачастую вызывает улыбку на лице. Узнав о правилах проезда «Это не Билайн. Все входящие платно» или познакомившись с особо опасными местами маршрутки для здоровья пассажиров «Место для удара головой», мы сталкиваемся с современными проявлениями городского



фольклора, даже не задумываясь об этом. Окунувшись в атмосферу водительских «приколов», можно сделать вывод о чувстве юмора и уровне воспитанности того или иного водителя данного транспортного средства, который украсил салон своей машины подобными надписями.

Цель нашей работы - изучить особенности автомобильного фольклора в маршрутных такси г. Омска. Исходя из поставленной цели, мы определили следующие **задачи**: 1) изучить историю возникновения и этапы развития маршрутного такси как общественного транспорта, 2) рассмотреть историю возникновения фольклора, разнообразие его видов и жанров; 3) охарактеризовать современные проявления городского фольклора и обосновать его значение в жизни людей; 4) выявить особенности автомобильного фольклора в маршрутных такси города Омска.

Гипотеза исследования: если фольклор является многогранным явлением и отражает жизнь людей, значит, автомобильный фольклор является его частью и отражает культуру современного общества.

Объектом в нашей работе является – автомобильный фольклор, а **предметом** – надписи в маршрутных такси нашего города.

Несколько слов о структуре данной исследовательской работы. В I главе нами изучен вопрос возникновения и становления маршрутного такси как одного из видов общественного транспорта. Во II главе предпринята попытка дать представление о фольклоре как неотъемлемой части народной культуры России, в частности, и духовной культуры человечества в целом. Нами рассмотрены история возникновения фольклора, основные виды и жанры русского фольклора, охарактеризованы современные проявления городского фольклора и его значение в жизни людей. Также выявлены особенности автомобильного фольклора в маршрутных такси города Омска.

В заключении нами подведены итоги и сделаны выводы о фольклоре, как о многогранном явлении, отражающим жизнь людей, культуру современного общества.

В работе использованы теоретические **методы исследования**: анализ литературы, наблюдения, сравнения, а также **практические**: сбор фольклорного материала – надписей в маршрутных такси.

ИНТЕРПРЕТАЦИЯ СОВРЕМЕННОЙ РОК-ЛИРИКИ (НА ПРИМЕРЕ ТВОРЧЕСТВА ГРУППЫ RAMMSTEIN)

Бекимов Азамат Аманжолович

Научный руководитель Райко Юлия Геннадьевна

БОУ ОО СПО «Омский автотранспортный колледж», Омская область, г. Омск

Музыкальная культура традиционно играет большую роль в жизни многих людей. С момента зарождения человеческой цивилизации и до настоящего времени музыка сопровождает как жизнедеятельность всего общества, так и его отдельных представителей.

Значительная часть музыкальной индустрии в настоящее время принадлежит культуре стран запада – Европы, США, Австралии и др. В настоящее время благодаря развитию передовых телекоммуникационных и компьютерных технологий, а также в силу ряда перемен, имевших место в различных аспектах жизни нашей страны, современная музыка стала неотъемлемой частью массовой культуры.



Зарубежная музыка вызывает наибольший интерес у молодых людей. При этом у части из них желание слушать музыку перерастает в стремление изучать иностранный язык, понимать смысл текстов песен, заниматься переводами. Это обуславливает **актуальность** данного исследования.

Целью данной работы является исследование трудностей, возникающих при переводе современной песенной лирики с немецкого языка на русский, рассматриваемых на примере переводов рок-лирики группы Rammstein.

В рамках поставленной цели работы можно выделить следующие **основные задачи**:

1. Кратко охарактеризовать творчество группы Rammstein.
2. Проанализировать образцы песенных текстов и их перевод с точки зрения особенностей лексики, грамматики, фонетики.
3. Рассмотреть влияние индивидуального творческого мышления переводчика при интерпретировании современной песенной лирики на общий результат работы.

Объектом нашего исследования является творчество группы Rammstein, **предметом** – образцы песенных текстов группы Rammstein.

Поставленные перед работой задачи решались при помощи принципов объективности и системного анализа.

В представленной работе мы коснулись вопроса о том, какое место в жизни людей и, в частности, молодежи занимает современная западная музыкальная культура.

Мы исследовали трудности, возникающие в процессе перевода современной рок-лирики (на примере текстов песен группы Rammstein). Художественный перевод текстов, и в частности, песенной лирики имеет ряд особенностей.

Среди особенностей можно выделить:

- **Лексические:** своеобразие выразительных средств авторского языка, проблемы перевода многозначных слов, значение контекста оригинала, проблемы эквивалентного перевода лирики и прочее;
- **Грамматические:** синтаксические и морфологические преобразования;
- **Особенности, связанные с ритмомелодическими компонентами стиха:** проблема восприятия слов и музыки;
- **Факторы, относящиеся к индивидуальному творческому мышлению переводчика.**

МИР ЧЕЛОВЕКА И МИР ПРИРОДЫ В РУССКИХ ГОВОРАХ АЛАТЫРСКОГО РАЙОНА (НА МАТЕРИАЛЕ ДАННЫХ ДИАЛЕКТОЛОГИЧЕСКОЙ ЭКСПЕДИЦИИ)

Федорова Надежда Николаевна

Научный руководитель Труфанова Светлана Леонидовна

*ФГБОУ ВПО Чувашский государственный педагогический университет
им. И. Я. Яковлева, Чувашская Республика, г. Чебоксары*

Актуальность работы определяется ее включенностью в круг современных исследований в рамках антропоцентрической парадигмы на стыке диалектологии, ономастики и когнитивной лингвистики; вниманием современной лингвистики к изучению национальной языковой картины мира и необходимостью дальнейшего поиска методов её описания; интересом языковедов к изучению народной речи и культуры;



стремлением через посредство слова определить и глубже понять своеобразие народной концептуальной картины мира.

Новизна работы заключается в том, что впервые анализируются особенности функционирования лексико-семантических полей, представленных в диалектной речи жителей Алатырского района; изучается специфика рассматриваемых полей как фрагментов языковой картины мира; анализ структуры отдельных полей в целом и их компонентов.

Обращение к материалу говоров диалектной группы предопределило основной метод исследования, заключающийся в моделировании фрагментов полисистемы – многозначных слов, синонимических рядов и семантических полей. В качестве вспомогательных применяются методы языкового анализа, статистической обработки и субъективного наблюдения над языковым материалом. Сбор материала проводился посредством метода наблюдения и метода интервью.

Региональной базой исследования являются русские говоры Алатырского района (на материале данных диалектологической экспедиции), рассматриваемые как самостоятельная группа, обладающая определенной исторической и структурной близостью.

Материалом исследования послужили данные, извлеченные из картотеки диалектологического архива научно-исследовательской лаборатории диалектологии и фольклористики (2006 – 2013 годы), в том числе – собранные лично автором в диалектологической экспедиции в 2011 году.

Основной целью исследования является описание многозначности и синонимии и выявление их специфики в полисистеме диалектного языка, с одной стороны, и в частных моносистемах, с другой. Направление исследования учитывает три уровня – уровень полисистемы диалектного языка, уровень частной диалектной системы и уровень идиолекта (языка отдельной личности) как представителя диалектного идиома. Такой путь анализа предполагает последовательное подключение к структурно-семантическому аспекту территориального и функционального аспектов исследования. Лексико-семантическое варьирование рассматривается в рамках многозначных слов, синонимических рядов и семантических полей. Соответственно этому, в работе ставятся и решаются следующие конкретные задачи:

- описание семантических полей «Человек» и «Природа» в говорах Алатырского района;
- характеристика особенностей их структуры, характера полисемии и синонимии;
- выявление территориальных вариантов семантических полей;
- выявление связей между этими полями на семантическом и лексическом уровнях;
- характеристика типов различий говоров в отражении внеязыковой действительности.

ОПЫТ ГЕНДЕРНОЙ АТРИБУЦИИ ХУДОЖЕСТВЕННОГО ТЕКСТА

Мамаев Михаил Михайлович

Научный руководитель Василевич Александр Петрович

ГОУ ВПО Московский государственный областной университет, Москва

Рассмотрение пола только как биологического явления обедняет и упрощает это понятие, ведь маскулинность (мужественность) и феминность (женственность) – это,



с одной стороны, свойства психики, а с другой – социокультурные образования, складывающиеся в ходе общественного развития.

В последние годы исследование гендерных аспектов становится у лингвистов чрезвычайно популярным. Гендерные особенности языка проявляются, прежде всего, **на лексическом уровне**. При этом основным исследовательским приемом является оценка употребительности: например, слова или лексические обороты объявляются «феминными», если они существенно чаще встречаются в произведениях авторов-женщин.

В работе решается задача: можно ли в результате лексического анализа текста с той или иной степенью вероятности осуществить гендерную атрибуцию, т.е. определить, был ли автор текста мужчиной или женщиной.

Наиболее перспективным лексическим материалом исследования гендерного аспекта представляются **функциональные слова**: они относительно немногочисленны; их состав однозначно выделим; они очень употребительны и встречаются *в любых текстах*.

В работе анализируется зарубежная публикация, в которой делается попытка решить эту задачу на материале английского языка. Предложенный в публикации алгоритм позволяет определить гендерную атрибуцию с высокой точностью. Однако, состав функциональных слов, предложенный авторами, показался нам сомнительным, поэтому мы решили проверить его на новом материале.

Было отобрано две группы текстов: 10 романов современных британских авторов (XX-XXI вв.) и 10 романов XIX – начала XX вв. примерно одного объема. Гендерная принадлежность текстов в каждой группе распределена пополам. Исследование имело две основных цели:

1. Убедиться в правильности изначального деления слов на «мужские» и «женские». При необходимости предложить изменения в состав соответствующих групп.
2. Оценить разумность системы весов используемых слов.

Проведенный анализ показал, что эффективность алгоритма оказалась ниже ожидаемой. В работе описывается ряд изменений процедуры атрибуции текстов, которые позволили ее кардинально усовершенствовать.

Был предложен показатель **М**, что позволяет указать для каждого автора его место на «шкале маскулинности».

ОСОБЕННОСТИ ПЕРЕВОДА ГРАФИЧЕСКОЙ РЕКЛАМЫ

Балашова Дарьяна Владиславовна

Научный руководитель Приказчикова Елена Владимировна

МГОУ, г. Москва

Актуальность темы исследования заключается в том, что графическая реклама является неотъемлемой частью современного мира. Мы живем в мире информационных технологий, когда появление нового продукта на рынке сопровождается появлением новой рекламы. И эта еще одна сфера, где часто возникает необходимость в услугах перевода. З.А

Объектом исследования являются тексты, применяемые в рекламе, их лингвистические характеристики. П.

Предметом исследования являются задачи и способы перевода текстов рекламных



сообщений. Работа посвящена не истории рекламы, а касается именно культурного вопроса и особенностей прочтения рекламных слоганов аудиторией с разными культурными ценностями. А

Рекламный текст имеет ряд особенностей, нуждающихся в изучении с точки зрения языка. Его структура включает следующие составляющие: слоган, заголовок, основной рекламный текст, эхо-фраза. Единственным необходимым элементом является заголовок, хотя в последнее время наблюдаются случаи его исключения из рекламного сообщения. Изучение рекламных сообщений необходимо для перевода рекламного текста с учетом всех необходимых характеристик для выполнения функции рекламного текста: воздействие на покупателя и стимулирование его к конкретным действиям — приобретению рекламируемого товара или услуги.

Реклама — одно из действенных средств коммуникации. По этой причине рекламный текст нужно рассматривать с точки зрения его коммуникативной ценности.

При переводе рекламных текстов следует учитывать психологические, психографические (личностные) и этические характеристики аудитории, а также культурную специфику страны, для которой данный текст предназначен.

Именно переводчик должен адаптировать иноязычную рекламу, не смотря на то, что рекламодатель иногда требует перевод грамматически верный, но при этом сохранить стиль и игру слов.

В ходе данной работы мы проработали множество текстов графической рекламы, разнообразных во всех отношениях: по объему, стилистике, типу рекламируемого товара, связи с сопровождающим изображением и т.д.

ВИЗИТ ПАТРИАРХА МОСКОВСКОГО И ВСЕЯ РУСИ КИРИЛЛА В ИНТЕРПРЕТАЦИИ СМОЛЕНСКИХ СМИ

Ставский Вячеслав Витальевич

Научный руководитель Шарапова Татьяна Васильевна

*СОГБОУ «Школа-интернат с углубленным изучением отдельных предметов им.
Кирилла и Мефодия», Смоленская область, г. Смоленск*

Журналистский текст в любом своем проявлении обладает множеством характеристик, среди которых исследователи выделяют небанальность, декодируемость, релевантность (соответствие интересам аудитории). Однако в отличие от других типов текстов направленность на читателя позволяет говорить о социальном функционировании журналистских произведений. Важнейшим признаком журналистского текста оказывается способность представить точную картину событий. Для передачи и восприятия сути публикаций используются «знаки социального факта», заданные семантическими возможностями и текста, и аудитории. Такие знаки, поступающие из журналистских текстов, аудитория воспринимает в собственном осмыслении. Если журналистский текст не совпадает с реальным опытом аудитории, конкретное СМИ перестает пользоваться доверием тех, для кого оно действует.

Журналистский текст социально ориентирован, ибо является целенаправленным социальным действием, одновременно и отражая, и продуцируя действительность. Поэтому в системе СМИ выделяются семиотический (отбор языковых средств и изображения) и технологический (отбор и передача информации) аспекты текстообразования.



Сегодня в Смоленской области зарегистрировано более 100 газет и журналов, наиболее влиятельные из них имеют статус региональных. Конкурируя на местном информационном рынке, они занимают определенную нишу. В этих условиях складываются определенные типы периодики, характеризующиеся тремя основными признаками: издатель; целевое назначение; аудитория. Профильные характеристики издания уточняют их специфику с учетом особенностей региона.

Результатом взаимодействия типологических признаков и профильных характеристик является специфическое содержание изданий, их позиции и взгляды. От этого напрямую зависит объективность отбора и изложения фактов и их оценка. Данная исследовательская работа рассматривает данную закономерность на примере анализа публикаций ведущих смоленских изданий, освещавших визит Патриарх РПЦ в Смоленск в июле 2012 г.

КОМПЛИМЕНТЫ В УСТНОЙ РЕЧИ И ХУДОЖЕСТВЕННОЙ ЛИТЕРАТУРЕ

Кириллюк Елизавета Андреевна

Научный руководитель Якупова Людмила Ивановна

НОУ «Школа-интернат №22», Республика Бурятия, г. Улан-Удэ

У русского народа на все есть слово. Главная функция речи – это общение, а комплименты являются частью живой речи. Исследование употребления комплиментов в устной речи и художественной литературе очень актуально для нашего времени, т.к. умение говорить друг другу хорошее значит не только произносить фразу, но уметь подмечать это в человеке и строить эффективное общение.

В ходе исследования был проведен опрос среди учащихся 5-8 классов нашего интерната. Кроме опроса для учащихся проводились психологические игры и тренинги, которые помогли ребятам научиться применять на практике такие важные речевые акты как похвалу и комплимент, а также приобрести навыки различения лести и комплимента.

Предметом нашего исследования является такая сторона речевого акта, как похвала, комплимент и лесть. Объектом настоящего исследования являются ученические акты похвалы, комплимента и лести, художественные произведения. Цель настоящего исследования – выявить специфику речевых актов похвалы, комплимента и лести на примерах художественной литературы, исследовать искусство комплимента с позиции современной этики, доказать гипотезу.

В ходе исследования нами использовались следующие методы: описательный метод, метод наблюдения и анализа, сравнительно-сопоставительный метод.

В процессе работы были выдвинуты следующие гипотезы:

1. Девочки и мальчики делают и принимают комплименты по-разному
2. Комплименты влияют на эффективность общения.

В результате проведенной работы было подтверждено, что комплимент представляет собой сложное речевое событие. Исследование показало, что к комплиментам мальчики и девочки относятся и делают их по-разному. Польза от комплимента - всем. Сказать хороший комплимент собеседнику – означает расположить его к себе, понравиться ему. И когда комплимент приходится по душе партнеру, лицо его озаряется улыбкой. Хорошее настроение передается и автору комплимента. А художественная литература помогает нам научиться правильно делать комплименты.



СОДЕРЖАТЕЛЬНЫЕ И ЯЗЫКОВЫЕ ОСОБЕННОСТИ ТЕКСТОВ СОВРЕМЕННЫХ ЭСТРАДНЫХ ПЕСЕН

Липский Владимир Павлович

Научный руководитель Матасова Людмила Александровна

ГБОУ СПО «Курганский государственный колледж», Курганская область, г. Курган

Российская музыка сегодня – всепоглощающая поп-музыка, преследующая лишь коммерческую выгоду, не претендующая на звание музыкального искусства, зачастую забываемая навсегда через несколько лет, однако это совсем не мешает тому, что молодежь предпочитает слушать именно такую музыку. По большому счету на выбор того, что слушает молодежь, влияет настроение и состояние души в текущий момент времени. В настоящее время для тех, кто предпочитает попсу, популярными стали такие личности как певица Максим, Юлия Савичева, Сергей Лазарев, не угасает интерес со стороны девушек к Диме Билану. Популярны такие зарубежные исполнители и группы как: Кристина Агилера, Джастин Тимберлейк, Мэрайя Кэрри, исполнители репа. Современная музыка привлекает слушателей течениями – хип-хоп, рэп, RnB. Песня в настоящее время – объект шоу-бизнеса, средство популярности и наживы. Современные авторы и исполнители не стремятся к тому, чтобы песня была средством массовой культуры.

Для выявления предпочтения современной молодежи нами было проведено социологическое исследование среди студентов Курганского государственного колледжа. В исследовании принимало участие 117 студентов 1 и 2 курсов в возрасте 16-19 лет. Предметом анализа в данной части работы являлись различные отступления от норм литературного языка на фонетическом, грамматическом и лексическом уровне. Единицей анализа являлся текст современной эстрадной песни, к анализу привлекались 50 текстов. По содержанию современные эстрадные песни в основном отражают любовную и социальную тематику.

В ходе анализа текстов современных эстрадных песен были выявлены практически все виды нарушения норм русского языка. В результате прослушивания такой музыки орфографические и пунктуационные ошибки текстов приучают молодежь писать безграмотно. На сегодняшний день современная музыка наполнена нецензурной лексикой, непонятными для окружающих словами. Использование ненормативных языковых единиц (жаргонной, бранной, приниженной, «криминальной» лексики, речевых штампов) приводит к презрительному отношению к родному языку, снижению языковой культуры, а то и к полному ее игнорированию. Все люди стали забывать отечественную музыку. Молодежь 21 века стала заменять русскую музыку на непонятную им иностранную. Они не понимают слов этой песни, но она им нравится. В большинстве тексты современных песен – так называемое «рифмоплетство». Особенно это заметно, когда читаешь тексты без музыкального сопровождения. Есть набор слов, но нет смысла. Ошибки этического характера в песнях ведут к негативному восприятию мира молодежью. Резкое снижение уровня поэтического творчества песенников ведет к тому, что словесные бреши они стремятся «залатать» словами, лишеными какого-либо смысла, междометиями и звукоподражаниями, что ведет к унижению языковой культуры и к презрению к ней.

Количественный анализ нарушений норм русского языка в песенных текстах показал, что самыми многочисленными оказались стилистические и смысловые ошибки, так как



именно эти пласты языка наиболее ярко отражают изменение (в худшую или лучшую сторону) общего культурного уровня и, в частности, уровня коммуникации общества. Хотя при этом нельзя отрицать и примеры правильной литературной речи в текстах песен.

ДВУЯЗЫЧИЕ: ПРЕГРАДА ИЛИ ПОДСПОРЬЕ?

Нашибулина Валерия Михайловна

Научный руководитель Константинова Елена Юрьевна

МБОУ СОШ №16, Владимирская область, о. Муром

В работе я рассмотрела билингвизм как необычный феномен, дала понятие двуязычия, отметила его положительные и отрицательные стороны, чтобы установить, может ли оно оказаться так называемой преградой для билингвальных людей или одним из путей их развития.

Различные ученые трактуют понятие двуязычия по-разному, поэтому существует несколько классификаций, в которых выделяются различные типы билингвизма.

Одним из примеров двуязычия является русско-французский билингвизм русского дворянства первой половины XIX века, который сыграл прогрессивную роль в развитии русской культуры и в формировании русского литературного языка.

Благодаря глобализации, развитию дистанционной формы обучения и мирового информационного пространства, необходимости знания языков для конкурентоспособности на рынке труда, сегодня появилась острая потребность в билингвальном образовании детей, в котором можно выделить свои плюсы и минусы. К нему нужно относиться очень обдуманно, преподавание должно вестись только профессионалами, иначе ученик не только не освоит иностранный язык, но и столкнется с проблемами в родном.

Иностранные языки оказывают огромное влияние на наш мозг, улучшая навыки, не связанные с языком. Доказано, что двуязычные дети умеют мыслить более творчески, чем их одноязычные сверстники. Более того, изучение различных языков оказывает положительное воздействие и на наше здоровье, задерживая развитие многих серьезных заболеваний.

Я также рассмотрела билингвизм на своем примере и предложила несколько способов обучения детей двуязычию с рождения. Изучение иностранных языков - это не только большое подспорье, но и неоценимый вклад, который мы вносим в нашу жизнь.

ПЕРЕВОД СПЕЦИАЛЬНОЙ ЛЕКСИКИ КАК АКТУАЛЬНАЯ ПЕРЕВОДЧЕСКАЯ ПРОБЛЕМА В СВЕТЕ СОВРЕМЕННЫХ ТЕНДЕНЦИЙ РАЗВИТИЯ И СОХРАНЕНИЯ РУССКОГО ЛИТЕРАТУРНОГО ЯЗЫКА

Болховитянов Иван Валерьевич

Научный руководитель Жирова Ирина Григорьевна

МГОУ (областной), г. Москва

1. Антропоцентрический подход к изучению языка начал активно развиваться на рубеже XX и XXI веков. В 2004 году на международной конференции было объявлено о появлении нового раздела лингвистики – «антрополингвистики». Ее целью стало воссоздание эволюции мышления человека, опираясь на эволюцию лексики языка



2. Идеи В. фон Гумбольдта являются основополагающими в антропоцентрическом языкознании. Он считает, что невозможно постичь силу человеческого духа, так как она открывается человеку лишь с помощью своих производных (языка, культуры и цивилизации)

3. Между реальным миром, в котором обитает человек, и языком, на котором он говорит, стоит процесс мышления. Данное утверждение появилось благодаря специфическим условиям, в которых живет тот или иной народ

4. В процессе анализа лингвистической деятельности человека прослеживается неразрывная связь между языком, мышлением и социокультурной средой, в которой человек существует

5. Изучая процесс межязыковой и межкультурной коммуникации, на первый план выходит теория и практика перевода, от которой зависит правильность перевода общенаучных и специальных терминов

6. *Терминоведение* как наука появилась в начале XX века, благодаря чему вскоре выделился целый ряд отраслей данной науки (прикладное, теоретическое и общее терминоведение). Скорое развитие терминоведения послужило толчком к дальнейшему развитию антрополингвистики, изучающей историю возникновения терминов, используя труды Фердинанда де Соссюра и его методы синхронии и диахронии

7. Все основные проблемы перевода текстовых материалов в первую очередь связаны с незнанием переводчиком грамматики, лексики и языкового строя своего родного языка, на что необходимо обратить внимание в процессе решения вопроса развития и сохранения русского литературного языка

8. Ухудшение грамотности среди переводчиков связано с целым рядом причин, основной из которых является отсутствие интереса к изучению родного языка, его культуры и традиций

ГОВОР ДРАГУНСКОГО ПОСЕЛЕНИЯ

Кирдина Татьяна Дмитриевна

Научный руководитель Ефимова Светлана Вадимовна

*МОУ «Нижнепенская СОШ», Белгородская область, Ракитянский район,
с.Нижние Пены*

В марте 2012 года мы принимали участие в VI ежегодном Всероссийском конкурсе достижений талантливого молодёжи «Национальное достояние России» и представляли исследовательскую работу «Говор села Нижние Пены». Члены жюри пожелали успехов в работе по выбранной теме. Мы решили продолжить исследование, сузить тему, сопоставив разговорную речь сёл Нижние Пены и Драгунка.

Из личной беседы с главой с.Драгунки Польшиной Н.М. мы узнали, что в состав Драгунского поселения входят два населённых пункта: хутор Выезжее и село Драгунка. Также из разговора с главой поселения мы узнали, что драгунский говор отличен от нижнепенского. Нас это очень заинтересовало. В чём же отличие? Почему в селе, расположенном от нашего села на расстоянии 7 км., свои особенности произношения слов, по которым можно отличить драгунцев от нижнепенцев? Так возникло данное исследование.

В результате выяснилось, что отличительные особенности говора существуют не



только между нашими сёлами, но и в самой Драгунке. **Тема** исследовательской работы: Говор Драгунского поселения. **Целью** данного исследования является сохранение живого языка села, как части культурного и исторического наследия. **Задачи:** 1. Провести анализ народно-разговорной речи села Драгунки и хутора Выезжее. 2. Составить словарь диалектных слов Драгунского поселения. 3. Провести сопоставительный анализ говора села Нижние Пены и Драгунского поселения. **Объект** исследования – говор жителей села Драгунки, хутора Выезжее Ивнянского района Белгородской области. **Предметом исследования** являются отличительные особенности говора Драгунского поселения от говора с. Нижние Пены. **Рабочая гипотеза** – диалектная речь жителей Драгунского поселения южнорусского происхождения с характерными особенностями говора для данного поселения. Наряду с массой работ, посвященных анализу южнорусских диалектов, исследование драгунского говора не проводилось, что и предопределило научную **новизну** нашего исследования. **Актуальность работы** обусловлена необходимостью зафиксировать сегодняшнее состояние говора села, так как вместе с людьми старшего поколения уходят многие слова, обозначающие обряды, понятия и предметы быта. **Методы исследования** - определение понятий, сбор информации, наблюдение, интервьюирование, анализ, обобщение.

Сроки и время проведения исследования: август 2012 - январь 2013 года. **Место проведения** исследования: село Нижние Пены Ракитянского района Белгородской области и с. Драгунка, х. Выезжее Ивнянского района Белгородской области.

СОПОСТАВИТЕЛЬНЫЙ АНАЛИЗ ВАРИАНТОВ ПЕРЕВОДОВ ПОЭЗИИ И. БРОДСКОГО (НА ПРИМЕРЕ СТИХОТВОРЕНИИ К УРАНИИ)

Останин Сергей Викторович

Научный руководитель Кретьова Надежда Степановна

МБОУ «Гимназия № 21», Кемеровская область, г. Кемерово

Настоящая работа посвящена лингвистическим особенностям оригинала и переводов поэзии И. Бродского, позволяющих сделать адекватный перевод поэтического произведения. Актуальность темы обусловлена тем, что перевод поэзии является довольно сложной задачей. Объектом исследования является стихотворное наследие И. Бродского. Материалом исследования послужило оригинальное поэтическое произведение И. Бродского «К Урании», автоперевод на английский язык и перевод на немецкий язык Э. Бёрнера. Целью данной работы является выявление языковых средств, служивших для выражения образов в стихотворениях, сравнение вариантов перевода, а также выявление степени их адекватности.

Эта цель пределила конкретные исследовательские задачи:

1. Сравнить оригинал и автоперевод стихотворения «К Урании».
2. Сравнить вариант перевода стихотворения на немецкий язык с оригиналом и автопереводом.
3. Сделать лексико–стилистический сопоставительный анализ оригинала и переводов.
4. Выявить степень адекватности переводов.

При решении поставленных выше задач были использованы следующие методы:
- сплошной выбор;



- сопоставительный анализ.

При переводе поэтических произведений переводчик должен следовать определённым правилам для того, чтобы максимально приблизить свой текст к оригиналу, сделать его адекватным.

Для создания образности и яркости стихотворного произведения авторы используют различные стилистические средства. Они помогают раскрыть основную мысль, передать прагматическое значение оригинала, а также являются средством эстетического воздействия на читателя.

Лексические и синтаксические трансформации при переводе необходимы для того, чтобы наиболее точно передать смысл оригинала, так как некоторые сочетания и конструкции исходного текста могут быть не понятны читателям ПЯ. Перевод поэзии представляется достаточно серьёзным испытанием для переводчиков. В отдельных случаях он возможен только при условии неизбежных смысловых и стилистических потерь, что не означает его полной невозможности. Умелый переводчик, наделенный поэтическим чутьем, вполне способен справиться с задачей, сохранив при этом все необходимые литературные особенности и приемы оригинального текста.

Сборник «То Urania», в которой входит одноименное стихотворение, был неоднозначно воспринят западным читательским сообществом. Поэт, желая максимально приблизить автоперевод к оригиналу, сохраняет сложный, громоздкий формат стихосложения, малопонятный англоязычному обывателю. Кроме того, некоторые строки стихотворения отсылают читателей к произведениям русской литературы, широко известным в России, но не за рубежом.

В своем автопереводе И. Бродский использует те же стилистические приемы, что и в русском варианте. Однако в ряде случаев он прибегает к обобщающей лексике, более понятной той аудитории, для которой он переводит (верблюд вместо дромадера, кобылы вместо лошади-пржевали, паровые дредноуты и крейсера вместо одиночных крейсеров).

Несмотря на критические высказывания, автоперевод И. Бродского можно признать адекватным, так как в нем сохранены все литературные особенности и приемы оригинального текста, а также практически отсутствуют смысловые и стилистические потери и замены.

Эрик Бёрнер также великолепно справился с поставленной перед ним задачей, хотя в его работе мы находим больше лексических замен, а также добавления, которые ведут к незначительному искажению содержания оригинала. Тем не менее, его перевод можно в полной мере признать адекватным.

ЯЗЫК ГОРОДА: ГОДОНИМЫ И ЭМПОРОНИМЫ

Парфёнова Елена Вячеславовна

Научный руководитель Гаврилова Марина Сергеевна

ГБОУ СПО ЗПК им. В.В. Виноградова, Московская область, г. Зарайск

Данная исследовательская работа представляет собой попытку создания лингвистического портрета города Зарайска.

Актуальность исследования обусловлена повышенным интересом в последние десятилетия к языковым особенностям современных городов, выявлению их спец-



ифических черт.

Проблема исследования: выявить языковые особенности города.

Цель: составить языковой портрет г. Зарайска.

Объект исследования: годонимы и эмпоронимы Зарайска.

Предмет исследования: классификация годонимов и эмпоронимов Зарайска.

Задачи:

1. Определить периоды формирования годонимии Зарайска.

2. Собрать и классифицировать современные годонимы.

3. Собрать и классифицировать современные эмпоронимы.

Анализ 81 годонима и 100 эмпоронимов позволил сделать следующие выводы:

- Годонимы и эмпоронимы являются элементами, отражающими языковую специфику города.

- Современная система годонимов и эмпоронимов Зарайска охватывает достаточно широкий круг лексики. Самую обширную лексическую группу составляют годонимы, образованные от антропонимов (27%). При наименовании торговых объектов города наиболее часто используется предметная лексика (39%), лексика с семантикой престижности и положительной оценки (15%), имена лиц (11%).

- Анализ годонимов в семантическом и семиотическом аспектах показал, что семантические наименования составляют 47 %, а семиотические – 53 % от общего числа годонимов. Большинство семантических годонимов являются ориентирующими. Соотношение демонстративного и меморативного принципа наименования улиц приблизительно одинаково.

- Среди эмпоронимов Зарайска преобладают одиночные наименования (76 %). Самым продуктивным способом наименования является онимизация апеллатива (63 %).

- Приоритетной функцией эмпоронимов Зарайска является информативная. Наряду с индивидуальными названиями по-прежнему широко распространены традиционные типовые названия такие, как «*Мебель*», «*Продукты*», «*Обувь*» и т.д.

- Отсутствие в эмпоронимии Зарайска непонятных многим иноязычных слов и названий, написанных на иностранном языке, свидетельствует на наш взгляд, о стремлении горожан сохранить чистоту родного языка и самобытный облик маленького провинциального города, имеющего многовековую историю.

Новизна исследования заключается в том, что впервые предпринята попытка составления языкового портрета города Зарайска.

Практическая значимость исследования состоит в том, что его результаты могут быть использованы в районной газете для ознакомления жителей города с историей названий улиц; при подготовке лекций педагогами-словесниками школ, ССУЗов, а также старшеклассниками и студентами при написании исследовательских работ по лингвокраеведению.



АНАЛИЗ ЯЗЫКОВЫХ СРЕДСТВ, ПЕРЕДАЮЩИХ ЭМОЦИЮ «СТРАХ»

Санникова Ольга Константиновна

Научный руководитель Антонова Юлия Михайловна

МБОУ гимназия №35, Свердловская область, г. Екатеринбург

Эмоции - как и все, связанное с человеком, давно интересуют тех, в чью сферу интересов они попадают. Сами эмоции - явление социального и психологического порядка, занимающее важное место и в жизни человека, и в его языке. Мы познаем мир посредством мышления и пользуемся языком для выражения своих впечатлений, эмоций. Об актуальности изучения передачи эмоций посредством языка свидетельствует выделение лингвистики эмоций в отдельное направление современного языкознания.

Для нас была важна работа над этим проектом, так как эмоциональный опыт включает в себя как индивидуальные переживания, так и сопереживания, возникающие в ходе общения. Сигналы об эмоциях, подаваемые другими людьми, часто определяют, как верно мы понимаем их действия, поступки, слова. Большое место при этом отводится эмоции «страх», наверное, благодаря отодвинутой вглубь веков истории возникновения .

Благодаря многообразию оттенков эмоции, существует множество средств и способов существования феномена в тексте. По результатам проведения лингвистического анализа выявлено, что в переводе в речь эмоции «страх» участвуют языковые средства всех уровней: синтаксического, лексического, морфологического, фонетического.

В ходе исследования, проверив гипотезу, мы выполнили его задачи: провели теоретический анализ лингвистических средств перевода эмоций в язык и на основе теоретического анализа, определили основные языковые средства выражения эмоции «страх» в русском языке. Выполнив задачи, мы достигли цели работы: проанализировали средства языковых уровней, используемых для обозначения эмоции «страх» и подтвердили гипотезу: для обозначения в русском языке базовой эмоции «страх» используются средства всех языковых уровней.

ЗАГАДКИ ЗАРАЙСКОГО УЕЗДА КАК ПРЕДМЕТ ЛИНГВИСТИЧЕСКОГО ИССЛЕДОВАНИЯ

Головань Дарья Владимировна

Научный руководитель Лифатова Лидия Васильевна

ГБОУ СПО ЗПК имени В.В. Виноградова, Московская область, г. Зарайск

К.Д. Ушинский писал, что, «природа страны и история народа, отражаясь в душе человека, выражались в слове. Человек исчезал, но слово, созданное им, оставалось бессмертной и неисчерпаемой сокровищницей народного языка».

Этот народный язык навеки сохранился в фольклорных произведениях, которые своеобразно и неповторимо отражают тысячелетнюю духовную культуру, жизнь русского народа в его устных памятниках различных жанров – от малых фольклорных форм до былин.

Зарайский уезд был поистине неисчерпаемым кладом для известных собирателей и исследователей русского устного народного творчества К.Ф. Калайдовича, П.В. Киреевского, П.В. Шейна, И.А. Худякова, Н.М. Мендельсона, В.В. Селиванова, П.И.



Якушкина, Д.Н. Садовникова, Кирши Данилова и др. Каждый раз во время экспедиций они обнаруживали здесь неизвестные доселе песни, частушки, сказки, легенды, былины, пословицы, поговорки, загадки.

Многие собиратели фольклора считают, что именно «загадка - одна из ярчайших жемчужин» устного поэтического творчества. В загадке интересно все: художественная специфика, генезис, связь с другими жанрами, конструкции предложений, представляющих загадки, синтаксические особенности компонентов предложения, языковые параллели, характеризующие загадки и другие виды устного народного творчества, и многое другое.

Именно поэтому студенты Зарайского педагогического колледжа имени В.В. Виноградова решили собирать загадки родного края. По результатам анализа сборников загадок известных фольклористов был составлен сборник «Загадки Зарайского уезда», в который вошли 92 загадки и их варианты. И, конечно, появилось желание изучить эти загадки, исследовать их язык, ведь всем известно, чтобы освоить историческую истину и постигнуть красоту души и языка русского народа, нужно прежде всего обратить внимание на образный язык фольклорных произведений, при помощи которых эта истина и красота проявляется.

Материалом исследования послужили тексты загадок из сборника «Загадки Зарайского уезда». Данное исследование является первой попыткой обобщить собранный материал, определить значение и место народной загадки в истории культурной жизни жителей нашего района, рассмотреть идейно-тематическое содержание, выявить художественно-поэтические особенности зарайских загадок.

В работе использованы труды видных ученых-фольклористов В.Я. Проппа, В.П. Аникина, И.М. Колеснической, К.П. Герда, М.А. Рыбниковой, В.В. Митрофановой и др.

Во введении работы определён методологический аппарат исследования, её теоретическая и практическая значимость.

В основной части рассматриваются определение загадки, её происхождение и функции, раскрывается тематика зарайских загадок, рассматриваются поэтика их языка (большое внимание при этом уделено метафоричности загадок) и синтаксический строй.

Проведённый лингвистический анализ загадок Зарайского уезда показал, что они, являясь частью русских народных загадок, заключают в себе не только богатство смысла, но и являют блистательную краткость народного языка, живость разговорных интонаций, а также отличаются большим художественным мастерством и являются замечательным искусством слова.

ФУНКЦИОНАЛЬНО-СЕМАНТИЧЕСКИЕ ОСОБЕННОСТИ СРЕДСТВ ОТРИЦАНИЯ В СОВРЕМЕННОМ НЕМЕЦКОМ ЯЗЫКЕ

Новикова Марина Владимировна

Научный руководитель Сотникова Елена Сергеевна

ФГБОУ ВПО ИГЛУ, Иркутская область, г. Иркутск

Лингвистическая категория отрицания занимает особое место среди многочисленных языковых категорий, так как наиболее ярко и непосредственно выражает соответствующую категорию логики, указывая на взаимосвязь между языком и



мышлением, языком и объективной действительностью. Высказывания, содержащие информацию отрицательной семантики, довольно часто встречаются во всех функциональных стилях языка. Говорящий (пишущий) прибегает к ним не только тогда, когда он что-нибудь отрицает или пытается дать экспрессивно окрашенный отрицательный ответ на заданный ему вопрос, но и в том случае, если что-либо утверждает или доказывает, выражает свое мнение или дает характеристику, оценку объективной действительности, формулирует какие-нибудь научные правила. Именно высокой частотностью встречаемости отрицания следует, в первую очередь, объяснить большой интерес к данному феномену языковедов различных лингвистических направлений, изучающих его на материале различных языков мира, и в том числе немецкого языка.

Отрицание пронизывает всю структуру языка и может выражаться различными способами: лексическими, лексико-грамматическими, морфологическими, синтаксическими, имплицитными.

Благодаря огромному количеству средств отрицания в современном немецком языке возникает актуальный вопрос, в каких случаях используемое средство отрицания будет являться наиболее точным и подходящим с функциональной и семантической точки зрения?

Самыми употребляемыми средствами отрицания являются лексические единицы, в самой семантике которых заключается отрицание. Лексические средства предоставляют богатый выбор оттенков отрицания, позволяют максимально точно оперировать языковыми единицами, формировать ту или иную ситуацию, добиваться поставленных целей в своей речи. Частотность их употребления свидетельствует о том, что они в наименьшей степени ограничены в своем функционировании, тем самым не отягощают проблему выбора средства отрицания.

Грамматические и имплицитные средства выражения отрицания в современном немецком языке помогают в полной мере выразить не только смысл выражения, но и эмоциональное состояние, и культурную специфику ситуации общения. С этой точки зрения они являются функционально значимыми в коммуникативном плане и обеспечивают тем самым большее прагматическое воздействие на собеседника. Кроме того, имплицитные носители отрицания несут дополнительные лексические сведения, экспрессивно-эмоциональные, модальные оттенки.

Особенности сфер употребления и функционирования средств отрицания в современном немецком языке зависят от коммуникативных и стилистических задач, от специфики коммуникативной ситуации, синтаксических особенностей немецкого языка и возможностей их передачи и интерпретации, а так же семантического объема средств отрицания.

Принимая во внимание все сказанное выше, можно утверждать, что немецкая система средств отрицания – это сложная многогранная система, имеющая свои особенности и закономерности, владеющая огромным количеством средств отрицания, каждое из которых в полной мере отражает культурно-специфический характер исследуемого языка. Примечательным фактом является и то, что отрицание в немецком языке носит моногамный и в то же время сложный семантический характер.



ОСОБЕННОСТИ РЕЧЕВОГО ЭТИКЕТА В ВЕЛИКОБРИТАНИИ И США И ПРИЧИНЫ ЕГО НАРУШЕНИЯ

Соболь Елена Юрьевна

Научный руководитель Жирова Ирина Григорьевна

Московский государственный областной университет, г. Москва

Этикет как система правил социально одобряемого поведения людей имеет большое значение для повседневной коммуникации людей и для культуры в целом. В любом лингвокультурном сообществе этикет выполняет регулятивную функцию и смягчает много потенциальных острых углов и конфликтов в общении, а также помогает людям добиваться своих коммуникативных целей.

Для речевого этикета в *Великобритании* характерны такие черты, как вежливость, умеренность в языке и избегание категоричности формулировок (например, превосходных степеней прилагательных или глагола *must* в повелительном наклонении), невмешательство в частную жизнь собеседника, важность юмора и самоиронии в общении, широкое использование неформальных обращений. Также типичны смущение (например, при знакомстве) и долгое прощание. В *Великобритании* существуют и классовые отличия в языке. Средний класс и аристократы могут употреблять различные лексические единицы для обозначения одних и тех же понятий и следовать разным фонетическим правилам. Кроме того, имеются специальные правила для использования обращений и титулов и целый ряд этикетных формулировок для общения с членами королевской семьи.

Основной особенностью речевого этикета в *США* является позитивный стиль коммуникации, включающий в себя преимущественно улыбку, правило не делиться своими проблемами с посторонними и политкорректность. Философия большинства американцев – это философия успеха и победы, поэтому позитивный настрой проявляется в том числе на уровне речи и конкретной лексики. Особенно наглядно это видно в сравнении с русским языком. Так, упавшему человеку в *России*, скорее всего, скажут «Вам плохо?», тогда как в *США* спросят “Are you all right?”.

Американцы широко используют невербальные сигналы – жесты, мимику, визуальный контакт, демонстрирующие активное слушание. Что же касается использования формальных обращений и титулов, американцы в целом быстрее переходят на дружеский стиль общения.

Причины нарушения речевого этикета можно разделить на три группы: отрицательные, положительные и комбинированные, то есть сочетающие в себе положительные и отрицательные. К *отрицательным* я отнесла следующие: 1) незнание самих правил речевого этикета в некоторых ситуациях; 2) инерция (перенос привычной модели поведения на новые условия); 3) демонстрация собственного превосходства и/или уникальности, обращение на себя внимания 4) прекращение разговора или смена темы; 5) демонстрация неприязни к собеседнику 6) особенности характера говорящего 7) плохое воспитание 8) незнание национального языка и/или культуры страны.

Положительными причинами нарушения речевого этикета могут являться: 1) возникновение чрезвычайных обстоятельств; 2) необходимость самозащиты или защиты чести другого человека; 3) установление неформальных отношений с собеседником. Данные причины отступления от норм этикета могут быть логически оправданы. Комбинированными причинами можно считать желание продемонстрировать свою



принадлежность к какой-либо социальной группе (например, использование сленга подростками) и неуместность подчеркнуто вежливого обращения в конкретной ситуации (например, при разговоре с пьяным или душевнобольным человеком).

Нарушение правил речевого этикета ведет к превращению людей в неприятных собеседников. В исследовании были выделены основные их качества, а именно фамильярность, назойливое любопытство, занудство, желание постоянно спорить, склонность к жалобам и другие качества.

Таким образом, в Великобритании и США существует множество проявлений этикетных норм на английском языке, и они во многом успешно регулируют коммуникативное поведение людей, несмотря на их периодическое нарушение говорящими в силу ряда как отрицательных, так и положительных причин.

ГОЛУБОЙ ЦВЕТ КАК ЯЫКОВОЙ СИМВОЛ В НЕМЕЦКИХ ИДИОМАХ

Вловина Екатерина Валерьевна

Научный руководитель Сотникова Елена Сергеевна

ФГБОУ ВПО ИГЛУ, Иркутская область, г. Иркутск

В современную эпоху условием успешного взаимодействия различных культур и народов являются обширные знания иностранных языков. «Язык – мощное общественное орудие, формирующее людской поток в этнос, образующий нацию через хранение и передачу культуры, традиций, общественного самосознания данного речевого коллектива.» (С.Г. Терминасова, 2000) В языке отражены не только особенности природных условий или культуры, но и жизнь общества, история, менталитет народа.

Цветовая символика имеет древнейшее происхождение, и привлекают наибольшее внимание лингвистов. Исторически цвет использовался в качестве простого связывающего средства между объектами, затем в качестве знака - символа и в последнее время в качестве системы знакового характера.

Человек воспринимает информацию о цвете на основе своего опыта, культуры и образования в условиях жизни общности людей отдельной страны.

Цвет, как одна из разновидностей языковых универсалий выполняет следующие функции:

- коммуникативную, определяющую связь между элементами и предметами природы;
- символическую, указывающую на явление, предмет или сущность;
- экспрессивную, передающую определенное чувство и вызывающая соответствующие эмоции.

В цветовой гамме культурной и языковой картины мира, созданной и непрерывно создаваемой немецким языком, голубой цвет играет важную роль. В нем находят свое отражение и реальная и культурная картина немецкоязычного мира.

При анализе цветовых обозначений в немецких идиомах стоит рассматривать их как языковой символ, коннотативный знак, само значение которого служит как выражение для нового содержания, при этом, как правило, культурное содержание намного важнее. В отличие от условных знаков символ – мотивированный знак. Означающая сторона символа всегда связана с тем, что она обозначает, имеет с ним какое-то сходство, иногда очень опосредованное, ассоциативное.



Например, «Der Abend rot, der Morgen grau bringt das schunste Tagesblau» - отражает связь природы с жизнью человека, голубой в данном случае символизирует цвет неба при ясной погоде; «blaue Jungs» - цвет символизирует море, «ins Blaue fahren» - символ чего-то неизвестного, порой даже опасного; «das Blaue vom Himmel versprechen / herunterlügen» означает «обещать что-нибудь невозможное», «рассказывать лживые истории, врать».

Как показывает анализ, голубой (синий) цвет имеет не только положительные ассоциации. В большинстве случаев смысл фразеологических выражений тесно связан с историей и традициями немецкого народа.

На сегодняшний день символика голубого цвета играет важную роль в немецком языке и культуре, позволяя описывать различные ситуации с определенной степенью эмоциональности, придавая культурно-специфическую окраску речи.

ИСПОЛЬЗОВАНИЕ ВЕРБАЛЬНЫХ СТЕРЕОТИПОВ В РЕКЛАМНЫХ ТЕКСТАХ

Первунина Дарья Игоревна

Научный руководитель Филон Валентина Федосовна

ЦДОД «Перспектива», Красноярский край, г. Зеленогорск

Анализ вербальных стереотипов актуален в свете характерной для современной рекламы перефокусировки с товара, его свойств и качеств на потребителя, его нужды, психологические характеристики, потребительское поведение.

Цель работы - определение функции вербальных стереотипов в рекламных текстах.

Гипотеза основывается на предположении о том, что рекламные тексты вбирают в себя вербальные стереотипы с их ограниченным словарным инвентарем, клишированностью.

Теоретическую базу исследования составили работы А.К. Бабурина, Т.А. Гридиной, Т.М. Николаевой, Т.П. Третьяковой.

В работе использовались описательный метод с целью изучения и систематизации литературы; метод дистрибутивного анализа, применяющийся для выделения основных тематических групп вербальных стереотипов; контент-анализ, метод текстового анализа для рассмотрения рекламных текстов в аспекте категории вербальных стереотипов.

Практическое значение работы определяется возможностью приложения лингвистических знаний к социально значимым коммуникативным процессам.

В работе рассматривается понятие стереотипа как фиксированного стандартного представления, используемого в рекламных текстах. Это представление выражается вербально и приобретает понятийный характер, который в силу постоянного взаимоотношения между языком, культурой, речью приобретает динамический характер. Реклама не только использует стереотипы, но и формирует их, воздействуя на мышление, мировосприятие, культуру. Благодаря тиражируемым вербальным стереотипам у потребителя создаётся определённый образ рекламируемой продукции, что неизбежно приводит к формированию у него оценочного отношения.

С целью выявления вербальных стереотипов нами было проанализировано 607 рекламных текстов местных газет «Шанс», «Успех» «КитИнфо». Методом сплошной выборки в рекламных текстах были выявлены ключевые слова, выбранные для анализа,



и синонимичная им лексика. Анализ показал, что наиболее часто в рекламных текстах используются слова: скидка (21,4%), подарок (5,2%), качество (4,4%), индивидуальный, эксклюзивный, уникальный (3,4%). Достаточно широко используются слова гарантия (3,1%) и быстро (3,1%).

В анализируемых рекламных текстах широко представлена лексика с признаками стереотипности. Мы отметили наличие вербальных стереотипов в 287 рекламных текстах, что составляет 47,2% от всего массива проанализированных текстов, что подтверждает выдвинутую гипотезу.

ЛЕКСИЧЕСКИЕ СРЕДСТВА ВЫРАЖЕНИЯ КАТЕГОРИИ ПОЛИТКОРРЕКТНОСТИ В ТЕКСТАХ РУССКОЯЗЫЧНЫХ СМИ

Солодовникова Алена Игоревна

Научный руководитель Филон Валентина Федосовна

ЦАОД «Перспектива», Красноярский край, г. Зеленогорск

В работе рассмотрен феномен политической корректности с позиций языковой практики современного общества.

Цель работы – анализ лексики политкорректности в русском языке на материале газетных текстов.

Предметом исследования выступают лексические средства выражения категории политкорректности в текстах русскоязычных СМИ.

В основу настоящего исследования положена следующая гипотеза: установка политкорректности в отечественных СМИ стимулирует поиск лексических средств, позволяющих избегать вербальной агрессии и проявлять уважение к индивиду.

В работе использованы следующие методы исследования: описательный метод, метод дистрибутивного анализа для выделения основных тематических групп политической корректной лексики; метод текстового анализа, используемый для рассмотрения текстов русскоязычных СМИ в аспекте категории политической корректности.

Теоретическую базу исследования составили работы Е.В. Кипрской, В.В. Панина, С.Г. Тер-Минасовой, Е.В. Шляхтиной.

Теоретический анализ показал, что в современной лингвистике признается существование языка политкорректности, устоялась классификация политкорректной лексики. Политическая корректность в российской культуре затрагивает сферы жизни, близкие с реалиями англоязычных стран. Подходы к определению политкорректности различны: последняя трактуется как особая идеологическая реалья, языковое движение, культурно-поведенческая и языковая тенденция, языковая толерантность и т.д. Ряд авторов считает неудачным термин «политическая корректность» (из-за первого компонента словосочетания), но нужно также констатировать его устойчивость и вхождение во многие языки мира

Для анализа политически корректной лексики необходимо было определить степень использования таких лексических единиц в контексте. Наиболее показательными в этом плане, на наш взгляд, являются газетные статьи. В ходе исследования было проанализировано 95 текстов, в результате сплошной выборки найдено 170 искомым терминов. Источниками примеров послужили газеты «Известия» и «Аргументы и факты». Выборка показала, что степень использования политически корректной



лексики в проанализированных статьях невысока. В процессе соотношения политически некорректная лексика превалирует над корректной 89,4% к 10,6% (18 политкорректных к 152 неполиткорректным терминам), что лишь частично подтверждает выдвинутую гипотезу.

ЯЗЫКОВЫЕ ОСОБЕННОСТИ ЗАКЛИНАНИЙ В НЕМЕЦКОМ ЯЗЫКЕ

Черкашина Татьяна Викторовна

Научный руководитель Сотникова Елена Сергеевна

ФГБОУ ВПО ИГЛУ, Иркутская область, г. Иркутск

Заклинание – это словесная формула, обладающая магическими свойствами, произнесение которой обычно сопровождается особыми действиями. Заклинания существовали во многих культурах и во все времена.

Заклинания могут иметь повелительную, повествовательную, сравнительную, просительную форму.

Для каждого типа заклинаний характерны свои языковые, структурные и культурно-специфические особенности.

По своей структуре заклинания состоят из трех основных обязательных частей: зачин, содержание и закрепка. Часто содержание и зачин могут совпадать, основное содержание заклинания может являться зачином. К качествам заклинаний относятся ярко выраженная формализованность, заданность структуры, сравнительно небольшое количество основных образов и их простота.

Так, чтобы усилить веру в силу заклинаний необходимо наделить их такими чертами, которые оказывали бы психологическое воздействие на человека. Образный строй заклинаний имеет ассоциативное происхождение, что отражается на фонетической оболочке текстов. Это создается с помощью звукосочетаний, так называемой звукописи, в которой образ создается путем подбора слов с соответствующей фонетической окраской. Многочисленные сонорные в тексте заклинания в сочетании с губными и взрывными фонемами создают впечатление звонкости, придают заговору мелодичность. Анализ фоностилистических особенностей немецких заклинаний, свидетельствует о том, что ассоциативные звукоярыды текста, в соответствии с представлением о благозвучии / неблагозвучии определенных звукосочетаний служат внушающим элементом. С помощью звукоярыды передается экспрессия, необходимая для «активного воздействия» заклинания, либо наоборот рисуется картина успокоения, затихания.

Грамматическая категория времени представлена в заклинаниях, как правило, двумя глагольными формами времени - презенсом и претеритумом. Для немецких заклинаний характерны простые двусоставные формы предложений. При этом связь простых предложений может быть как союзной, так и бессоюзной. Предложения, связанные союзом, чаще всего встречаются в заклинаниях сравнительной формы. Категория падежа представлена пятью падежами: именительным, родительным, дательным, винительным и инструментальным, который встречается редко, а с 10 в. вообще вытесняется дательным с предлогом. Употребление беспредложных падежей значительно преобладает над предложными конструкциями.

Культурно-специфические особенности представляют целостную картину, характеризующую немецкий этнос. В древневерхненемецких заклинаниях, датированных



9-10 веками, прослеживается влияние язычества на немецкую культуру. В заклинаниях средневрхненемецкого периода отражаются христианские мотивы, появляются упоминания о святых.

Изучение немецких заклинаний позволяет не только проникнуть в глубочайшие истоки языка, его историческое прошлое. Они являются отражением культуры, образа жизни и традиций народа, показывают их уникальность.

ЯЗЫК УЛИЦЫ

Обрезкова Лидия Алексеевна

Научный руководитель Карнаухова Наталья Николаевна

МБОУ «СОШ №135», Челябинская область, Снежинск

Актуальность нашего исследования связана с появлением в мировой лингвистике новой темы. Исследование эргонимов (вывесок как рекламных имен) – молодое направление, оно только начинает изучаться в России и мире. Мы занимаемся наблюдением за изменяющимся лингвистическим обликом города, которому всего пятьдесят лет, но страницы его истории – переломные. Роль языкового фактора заключается в формировании менталитета горожан, в отражении общественных и исторических изменений. Целью данной работы является исследование «языка улицы» Снежинска и Челябинска-70: состава и функций эргонимов, выявление принципов наименования, оценка эргонимии города с точки зрения потенциального развития, сравнение эргонимов середины 20 века 50-80 гг. и начала 21 века (как отражения общественных изменений, влияющих на развитие языка и менталитет горожан). Гипотеза: предполагаем, что эргонимия Снежинска находится на высоком уровне, т.к. наблюдаем достаточное количество разнообразных вывесок. В ходе работы мы изучили теорию вопроса и составили таблицу, в которой отразили эргоним, его лексическое значение, ассортимент товаров. Для удобства расположили названия в порядке передвижения исследователей по улицам города. Это помогло нам изучить лексический способ образования эргонимов, их информативность и сопоставить названия магазинов Снежинска с названиями магазинов Челябинска-70, расположенными в тех же зданиях. Выводы: Изучение функций эргонимов привело к выявлению трех новых функций: хронологической, обучающей, воспитывающей. Отмечен уровень информативности эргонимов Снежинска, составлен «Хит-парад»: выявлено несоответствие названия ассортименту. Изучены эргонимы Челябинска-70. Определены и мотивированы сходство и различие в способах номинации советского и современного периодов: в Челябинске-70 вместо эргонимов часто использовались номера, отсутствуют все способы, кроме лексического и синтаксического, эргонимы иноязычные и со значением престижа. Словообразовательная бедность объясняется тенденцией эпохи. Сходство: использование в качестве названий национально-культурных символов. Половина функций советских эргонимов не работает. Наблюдается засилье бессмысленных иноязычных эргонимов. С гоголевских времен ничего не изменилось. Читая «Мертвые души», в 1 главе мы отметили эргоним города N: «Иностранец Василий Федоров». Воспитывается не патриотизм, а поклонение всему заграничному, нежелание производить и развивать свое производство. Эргонимы - это психологический портрет современника. Среднестатистический житель



хочет казаться избранным, ему легче уйти от решения проблем. Эргонимия города еще очень молода. Через 2-3 года можно будет выявить тенденции номинирования. Гипотеза опровергнута.

РОЛЬ РЕЧЕВОГО ЭТИКЕТА В СТУДЕНЧЕСКОЙ СРЕДЕ

Бермухамбетова Индира Батырхановна

Научный руководитель Лушникова Ольга Юрьевна

ФГБОУ ВПО «МГТУ им. Носова» МПК, Челябинская область, г.Магнитогорск

Каждый язык обладает своим запасом слов и выражений, отражающим национальную специфику речевой вежливости. Речевой этикет - универсальное языковое явление, присущее всем народам мира. С развитием общества речевые нормы становятся все более разнообразными, но с появлением сленга и других современных оборотов речи, речевые нормы постепенно теряют свое значение.

На основе анализа научной литературы была сформулирована **проблема**: как влияет речевой этикет на процесс общения.

В теоретическом плане данная проблема исследовалась нами с использованием следующих источников: И.Н. Осипова, Л.А.Введенской, Н. И. Формановской, Л. П. Крысина и др.

Актуальность проблемы обусловили выбор темы исследования: «Роль речевого этикета в студенческой среде».

Изучив различные точки зрения по проблеме исследования, мы убедились, что использование речевого этикета (речевых формул), является неотъемлемой частью общения, без которого говорить о правилах разговорной и устной речи нет смысла. Под речевым этикетом мы понимаем систему устойчивых форм общения и правила употребления речевого поведения, которые предписывают не только нормы речевого этикета, но и запрещают употребление определенных слов и выражений в тех или иных речевых ситуациях.

В работе были рассмотрены основы речевого этикета и факторы, определяющие его формирование, правила и нормы речевого этикета в процессе общения. В зависимости от цели общения были классифицированы формулы речевого этикета. Нами была составлена схема процесса овладения культурой общения посредством речевого этикета.

Что касается исследовательской части, то было проведено социологическое исследование, по результатам которого был сделан вывод, что на современном этапе развития нашего общества роль речевого этикета велика, так как приводит к продуктивному диалогу, что в наше время является особенно актуально.

Анализ теоретического и экспериментального исследования подтверждают достоверность выдвинутой гипотезы и позволяют сделать вывод о достижении цели исследования.

Результаты данного исследования могут найти применение на уроках русского языка, литературы, а также в повседневной жизни.



ВЛИЯНИЕ ИНТЕРНЕТ-СЛЕНГА НА РЕЧЕВУЮ КУЛЬТУРУ СОВРЕМЕННОЙ МОЛОДЕЖИ

Шрейдер Мария Александровна

Научный руководитель Лушникова О.Ю.

ФГБОУ ВПО «МГТУ им. Носова» МпК, г.Магнитогорск

Интернет формирует особую среду развития неологизмов, которые представляют собой не только компьютерную терминологию, связанную с Интернетом, но и сленговые формы языка, образуемые в процессе общения пользователей Сети. При этом происходит изменения языковой личности, имеющее непосредственное отношение к речевой культуре современной молодежи.

На основе анализа научной литературы, существующих исследований была сформулирована проблема: как влияет Интернет-сленг на речевую культуру современной молодежи?

Актуальность проблемы обусловили выбор темы исследования: «Влияние Интернет-сленга на речевую культуру современной молодежи».

Научная новизна будет заключаться в классификации Интернет-сленга, в рассмотрении его как механизма воздействия на речевую культуру современной молодежи.

Изучив различные точки зрения по проблеме влияния Интернет-сленга на речевую культуру современной молодежи, мы убедились, что стремление скрыть свою неграмотность или случайные орфографические ошибки, побуждают молодых людей прибегать в той или иной степени к новым компьютерным словам, которые различаются и по литературности и словообразованию.

В связи с этим, в работе были рассмотрены основные характеристики Интернет-сленга, пути его формирования. В зависимости от онлайн общения были классифицированы часто употребляемые слова в Сети Интернет. Нами была создана схема процесса формирования Интернет-сленга.

Что касается исследовательской части, то было проведено социологическое исследование, по результатам которого был сделан вывод, что с появлением Интернета, сленг быстро стал распространяться в молодежной среде и значительно повлиял на их речевую культуру. Сленг для молодого поколения – это один из способов отличаться от других и заменить сложные лингвистические конструкции, которые они еще не очень хорошо освоили.

Анализ теоретического и экспериментального исследования подтверждают достоверность выдвинутой гипотезы и позволяют сделать вывод о достижении цели исследования.

Результаты данного исследования могут найти применение на уроках русского языка, а также в повседневной жизни.

СТУДЕНЧЕСКИЙ ЖАРГОН: СЕМАНТИКА, ФУНКЦИИ

Проскурякова Ксения Сергеевна

Научный руководитель Колногузова Елена Сергеевна

ФГБОУ ВПО «ИГПИ им. П.П. Ершова», г. Ишим

Словарный состав языка эпохи постоянно подвержен изменениям. Изменения отслеживаются и фиксируются, что позволяет адекватно воспринимать современный



язык, как живой и развивающийся. При этом неизменно приходится поднимать вопрос о нормативной и ненормативной лексике, к которой относятся арг, жаргон, сленг. Язык студенчества многим отличается от норм литературного языка, поэтому его следует изучать как отдельное явление.

Актуальность проблемы обусловила выбор темы исследования «Студенческий жаргон: семантика, функции».

В качестве материала исследования были использованы данные словарей «Большой словарь молодёжного сленга» (Левикова С.И., 2003); «Толковый словарь русского сленга» (Елистратов В.С., 2005).

Объект: лексические единицы, относящиеся к студенческому жаргону.

Предмет исследования: семантические особенности слов, этимология и функционирование исследуемых единиц.

Гипотеза исследования основана на предположении о том, что в современный русский язык функционирует большое количество слов, относящихся к студенческому жаргону. Данные лексемы разнообразны с точки зрения семантики и функционирования.

Для решения поставленных задач и проверки выдвинутой гипотезы были использованы следующие методы исследования: теоретический анализ и обобщение литературных источников, наблюдение за материей языка, метод сплошной выборки, статистические методы обработки данных.

Поставленные задачи определили ход исследования, включающий следующие этапы: теоретический (в этот период были сформулированы проблема, цель, гипотеза, разрабатывались задачи исследования); поисково-информационный (был посвящен изучению и анализу литературы по исследуемой проблеме); исследовательский этап (на данном этапе был произведен сбор и обработка фактического языкового материала, формулирование выводов исследования).

Научная новизна заключается в анализе лексем студенческого жаргона с учетом их семантического значения и функций, оценке продуктивности рассматриваемых тематических групп.

Практическая значимость работы определяется возможностью использования ее основных положений и результатов в вузовском преподавании ряда лингвистических дисциплин.

Проведенный анализ лексического материала позволил сделать следующие выводы. Большая часть слов, составляющих студенческий жаргон, может быть отнесена к той или иной тематической группе. В центре внимания здесь находится персона обучаемого в системе внутри- и вневузовских отношений. Отражая весь спектр интересов личности студента, студенческий сленг выполняет, главным образом, коммуникативно-адаптационную функцию.

ПОНЯТИЕ «ПАТРИОТИЗМ» В РУССКОМ ЯЗЫКОВОМ СОЗНАНИИ

Сафонова Вероника Сергеевна

Научный руководитель Черевко Алевтина Анриевна

МБОУ «Инженерный» лицей НГТУ, Новосибирская область, г. Новосибирск

Современное состояние значения слов «патриот» и «патриотизм» в русском языковом сознании являлось предметом исследования в нашей работе. Мы проследили,



в чем заключается «плавающий» характер семантики данных слов.

В периоды относительной стабильности политической системы (советский период, XX в.) слово «патриотизм» имело положительную оценку и использовалось в текстах, обладающих высоким стилистическим рангом. В 90-е гг. наблюдается резко негативное отношение к словам *патриот*, *патриотизм*, *патриотичный*. Они часто использовались для выражения иронии и имели отрицательную коннотацию. Еще 2-3 года назад «патриотизм» считался чем-то схожим с «нацизмом» и, после времен перестройки и разлуки, вовсе считался неоправданным.

Цель нашей работы — определить объем понятия «патриотизм» в русском языковом сознании через лингвистическую характеристику средств массовой информации посредством контент-анализа публицистических текстов *Национального корпуса текстов русского языка* (из газет и журналов) за 2000–2004 гг.; провести эксперимент (опрос) для выявления отличий в восприятии данного понятия в сознании русских людей разных возрастных категорий.

В результате проведенного исследования мы пришли к следующим **выводам**:

1. Лексикографическое описание лексем «патриот» и «патриотизм» показывает, что в определенные периоды развития России данные слова приобретали дополнительные значения, а наличие большого числа производных (*ура-патриотизм*, *анти-патриотичный*, *социал-патриот* и др.) свидетельствует о развитии данного понятия в обществе с течением времени. В новейшем политическом дискурсе наблюдается переосмысление значения слов и изменение контекстуальных условий их употребления. «Патриотизм» вновь оказывается востребованной общественной ценностью. Частотность использования устойчивого словосочетания *патриотическое воспитание* в речи современных политических деятелей, возможно, является отражением социального запроса о необходимости такого в современной России.

2. В ходе экспериментального исследования мы выяснили, что оценка слова «патриот» в языковом сознании носителей языка соответствует дефинициям этого слова в словарях.

3. Проведенный опрос среди носителей русского языка (122 человека) выявил практическое совпадение толкования «патриотизма» представителями разных поколений.

Неотделимой частью русского патриотизма является идея государственности. В русском сознании понятия «страна-народ-государство» нераздельны. В результате опроса, представленного в исследовании, выяснилось, что «патриотизм» – важная ценность для россиян. По этому качеству порой оценивают других людей – степень их порядочности, цельности, верности.

4. Результаты контент-анализа публицистических материалов позволили обнаружить различие в объеме значения лексемы «патриот», представленной в словарях, с тем объемом, который был выявлен по результатам экспериментального исследования.

Отмечено особенно большое количество публикаций, в которых авторы обращались к понятию «патриотизм». В публицистике нередко авторы дают свое определение патриотизма, поэтому оно часто используется в контекстах, упоминающих не только государство, власть, политику, но и бизнес-структуры, налогообложение, спорт и культуру.



ОСОБЕННОСТИ ПЕРЕВОДА ТЕРМИНОВ В УСЛОВИЯХ ВОЕННЫХ КОНФЛИКТОВ НА ПРИМЕРЕ НЕМЕЦКОГО И АНГЛИЙСКОГО ЯЗЫКОВ

Маслова Екатерина Алексеевна

Научный руководитель Шепелева Полина Михайловна

МГОУ ИЛИМК, г. Москва

- 1) Лингвистическое явление термина – очень важная особенность в процессе переводческой деятельности, обладающая своими особенностями и тонкостями, которые необходимо учитывать для качественной и точной передачи информации
- 2) Разновидность специального перевода – военный перевод, а его основные характеристики – краткость, неэмоциональность, обилие терминологии
- 3) С точки зрения трудности понимания термины делятся на две основные группы – имеющие эквивалент в языке перевода и не имеющие такового
- 4) Сложности, с которыми может столкнуться переводчик в процессе перевода в условиях военного конфликта – явление буквализма, сокращения терминов, перевод команд на иностранном языке и допрос военнопленных
- 5) Существенную помощь военному переводчику в процессе его работы могут оказать военно-технические словари
- 6) Несмотря на все сложности, профессия военного переводчика – одна из сложнейших и благороднейших профессий

ДИАЛЕКТНАЯ ЛЕКСИКА ПОСЕЛКА КЫН ПЕРМСКОГО КРАЯ

Коноплева Маргарита Михайловна

Научный руководитель Белова Татьяна Викторовна

ФКОУ ВПО ПЮИ ФСИН России, Псковская область, г. Псков

Диалектная лексика родного поселка Кын интересовала меня с детства. В 8 классе я начала собирать и записывать диалектные слова, написала первую конкурсную работу.

В старших классах и на первом курсе института я продолжала составлять словарь и исследовать фонетические, лексические и грамматические особенности говора поселка Кын.

На сегодняшний день собрано более 380 диалектных слов. Респондентами (носителями диалектной лексики) были моя бабушка Коноплева Анастасия Яковлевна, 1932 г.р., ее соседки – Антипина Александра Федоровна, 1935 г.р., Шербакова Пелагея Пименовна, 1935 г.р., Горшкова Любовь Геннадьевна, 1938 г.р. и жители села Завод-Кын: Кокшарова Лидия Александровна, 1935 г.р. и Амосова Валентина Степановна, 1917 г.р. Диалектные слова также помогали собирать учитель истории и географии Гринкевич Сергей Алексеевич, мои родители – Коноплева Надежда Георгиевна и Коноплев Михаил Сергеевич.

Актуальность темы моего исследования заключается в значимости изучения говора поселка Кын для выяснения общих особенностей пермских говоров, выявления влияния на формирование говора взаимоотношений различных этносов, нахождения в диалектах архаичных черт русского языка и наиболее полного представления языковой картины мира сельского жителя.



Цель настоящей работы – представить комплексное описание особенностей говора пос. Кын Пермского края. В соответствии с целью и задачами использованы такие методы, как метод наблюдения, описательный метод с предварительной систематизацией материала, сопоставительный метод и др. Основными принципами исследования было использование комплексного, недифференцированного подхода к анализу регионального диалектного материала, а также применение этнолингвистического подхода.

В работе представлены история формирования пермских говоров и их место в системе русских народных говоров, дано описание фонетических, лексических и грамматических особенностей говора поселка Кын Лысьвенского района Пермской области и сопоставление некоторых специфических черт диалектизмов поселка Кын со словами в литературном языке и других говорах, выявлены многие языковые особенности, свойственные севернорусским говорам в целом и пермским говорам в частности (оканье, ёканье, стяженные формы прилагательных; использование слова *дак* в роли союзов, частиц; постпозитивные частицы *-то/ -те/-от* и др.), отмечены и случаи сходства с другими группами говоров (в основном в лексике). Сделаны выводы о том, что в лексике поселка Кын (за редким исключением) отсутствуют заимствования из соседних тюркских и финно-угорских языков, что свидетельствует о слабых бытовых контактах и раздельном проживании этносов; многие из собранных нами слов архаичны, что говорит о древности диалекта.

Данная работа не завершена. Она является принципиально открытой. Нам представляется возможным продолжить сбор слов говора Кын, расширить круг респондентов, к сбору диалектных слов привлекать учащихся общеобразовательных школ, студентов, курсантов и слушателей вузов. Было бы интересно в дальнейшем уделить внимание детальному сопоставлению отдельных особенностей говора поселка Кын с другими говорами, особенно с вятскими, вологодскими, архангельскими, новгородскими диалектами.

Исследовать диалекты сейчас крайне необходимо прежде всего для того, чтобы сохранить в народной памяти уникальные говоры.

НИКНЕЙМЫ В СОЦИАЛЬНЫХ СЕТЯХ

Чекардина Елизавета Евгеньевна

Научный руководитель Колногузова Елена Сергеевна

ФГБОУ ВПО «ИГПИ им. П.П. Ершова», г. Ишим

Мы все привыкли к тому, что многим людям дают прозвища, которые часто сопровождают их потом всю жизнь - в школе, в семье, среди друзей. Их дают окружающие люди, стараясь как-то определить для себя - кто ты есть на самом деле. Интернет дал возможность каждому выбрать себе новое имя или прозвище, которое ему самому кажется наиболее подходящим. Предоставлена еще одна возможность занять своё собственное место в мире с помощью имени. Кроме того, выбор виртуального имени определяет склонности человека, иногда даже некоторые черты его характера. Недаром известную всем поговорку в виртуальном мире перефразировали: «Скажи мне, какой твой ник, и скажу, кто ты».

Актуальность проблемы обусловила выбор темы исследования «Никнеймы в социальных сетях».



В качестве материала исследования были использованы никнеймы из личного контакт-листа на портале www.liveinternet.ru.

Объект: никнейм как особая антропонимическая категория.

Предмет исследования: семантические и графические особенности виртуальных имен.

Цель исследования: изучение никнейма, как лексической единицы. Для достижения поставленной цели были определены его задачи:

1. Изучить научную литературу по проблеме исследования;
2. Собрать лексический материал, требующий рассмотрения;
3. Произвести анализ и классификацию лексем с учетом их семантического значения, графического оформления, и словообразования.

Гипотеза исследования основана на предположении о том, что современный русский язык пополняется большим количеством никнеймов, которые позволяют человеку выразить свой внутренний мир.

Для решения поставленных задач и проверки выдвинутой гипотезы были использованы следующие *методы исследования:* теоретический анализ и обобщение литературных источников, наблюдение за материей языка, метод сплошной выборки.

Поставленные задачи определили ход исследования, включающий следующие этапы: *теоретический* (в этот период были сформулированы проблема, цель, гипотеза, разрабатывались задачи исследования); *поисково-информационный* (был посвящен изучению и анализу литературы по исследуемой проблеме); *исследовательский этап* (на данном этапе был произведен сбор и обработка фактического языкового материала, формулирование выводов исследования).

Научная новизна заключается в обобщении и систематизации теоретических взглядов, существующих в лингвистике по вопросам изучения никнеймов. Кроме того, был выполнен анализ и классификация лексем с учетом их семантического значения, графического оформления.

Практическая значимость работы определяется возможностью использования ее основных положений и результатов в вузовском преподавании ряда лингвистических дисциплин.

Анализ ряда виртуальных имен показал, что большинство из них может быть отнесено к той или иной тематической группе. Эта классификация еще раз доказывает то, что ники выбираются не случайно. Виртуальное имя можно рассматривать как результат саморефлексии, оно отражает внутренний мир личности, позволяет представлять себя так, как хочется: скрыть или показать особенности характера, описать настроение, акцентировать внимание на внешних данных, поведать о предпочтениях. Виртуальные имена — это выразительные (положительные или отрицательные) персонажи-отождествления. На основании ника (той информации, которая за ним стоит), всегда можно дать краткую характеристику личности.

АНТРОПОНИМ «ФАМИЛИЯ»

Пастухова Лада Викторовна

Научный руководитель Кадырова Марина Кадыровна

МБОУ гимназия №176, Свердловская область, г. Екатеринбург

Данная исследовательская работа посвящена антропониму «фамилия». Фамилия – наследственное имя семьи. В прошлом возможность изучения происхождения фа-



мии была только у аристократов. А простому народу «предков не полагалось». Но миллионы людей вправе гордиться своими предками, их трудом. Изучение фамилий ценно для науки. Оно позволяет полнее представить исторические события последних столетий, равно как и историю науки, литературы, искусства.

Изучает фамилии особая наука — антропонимика, ведению которой подлежат и другие виды собственных имен людей — индивидуальные, отчества, прозвища, клички, псевдонимы и прочее. Вместе с антропонимами все имена собственные с изучаемыми их отраслями науки составляют ономастику.

Имя собственное - это слово. И как слово оно входит в систему языка, образуется по законам языка, по определенным правилам реализуется в речи. Оно «живет» в разных формах речевой деятельности человека.

Одними из наиболее распространенных видов имен собственных являются антропонимы. В связи с этим и в данном исследовании **антропониму фамилия** уделяется основное внимание. Материалом исследования фамилии учеников гимназии № 176 города Екатеринбурга. Я хочу выяснить: « Можно ли догадаться о происхождении фамилии по ее структуре?» **Выдвигаю гипотезу:** «Структура фамилий разных народов имеет какие-либо отличия». **Объектом исследования** является историко-культурный контекст фамилий. **Предмет исследования** – анализ фамилий учеников гимназии № 176 Екатеринбурга.

Целью данного исследования является – узнать историю происхождения русских фамилий, в том числе и фамилий Пастухова и Гладких, проанализировать типы фамилий учеников гимназии.

Задачи исследования:

- 1) Изучить теоретические вопросы, связанные с фамилиями;
- 2) Обосновать методы описания изучения и сравнения фамилий;
- 3) Какие типы происхождения фамилий бывают;
- 4) Какие фамилии самые распространенные в России;
- 5) Чем отличаются русские фамилии.

На первоначальном этапе **методами** исследования были анкетирование и опрос, затем, поиск информации, анализ материала. В ходе исследования выдвинутая гипотеза была подтверждена.

Практическая значимость: результаты исследования могут быть использованы на уроках истории, русского языка и литературы, помогут в понимании литературных текстов.

МОТИВ ТРАНСФОРМАЦИИ ГЕРОЕВ В ПОВЕСТИ В. О. ПЕЛЕВИНА «ЗАТВОРНИК И ШЕСТИПАЛЫЙ»

Танажко Дмитрий Юрьевич

Научный руководитель Дымонт Екатерина Евгеньевна

МАОУ Гимназия №10, Новосибирская область, г. Новосибирск

Творчество В. О. Пелевина уже в течение достаточно продолжительного времени является объектом исследования многих филологов. Художественной парадигме постмодернизма, к которой относятся произведения этого автора, свойственны специфические мотивы, одним из которых можно с уверенностью назвать изменение



героев. Для того чтобы детально рассмотреть с позиции лингвистики, как В. О. Пелевин реализовал мотив преобразования героев в одной из его повестей, мы поставили перед собой следующую задачу: выявить и показать постепенное развитие мотива трансформации героев, их сознания, мировоззрения.

Для удобства и лучшей организации проводимой работы мы решили рассматривать мотив трансформации в трех условно выделяемых плоскостях: физической, эмоциональной и ментальной. Вопреки постмодернистским тенденциям, на первый план в повести «Затворник и Шестипалый», по нашему мнению, выходит трансформация не физической, а ментальная, что осложнило задачу исследования (данный тип изменения героев менее очевиден) и, следовательно, повысило его интерес.

Что же касается непосредственно исследовательской части, новаторский подход, использованный нами в исследовании, заключается в применении комплексного метода анализа, включающего средства всех языковых уровней, к описанию идеи трансформации. Так было выявлено и доказано, что интересующий нас мотив выражен лексическими, синтаксическими, грамматическими и иными языковыми средствами.

Наиболее значимую роль в проводимой работе сыграло явление языковой игры, под которой понимается намеренное нарушение языковых норм с целью создания эффекта «плюрализма смыслов». В некоторых произведениях В. Пелевина имеет место множественность так называемых «субъективных миров», которые в данной повести представлены в виде цыплячьей и человеческой моделей восприятия. Действительность одна, но понятийных аппаратов несколько, поэтому при «наложении» субъективных миров автоматически происходит контекстуальное раздвоение смысла используемых слов. С точки зрения трансформации именно на этом этапе сюжета, по нашим наблюдениям, происходят коренные изменения в сознании персонажей.

Таким образом, в данном анализе мы учли не только многогранность самого явления трансформации, но и многообразие лингвистических средств, с помощью которого в повести воплощен исследуемый мотив. Особую значимость приобретает языковая игра и меняющийся менталитет героев.

ФЕНОМЕН СТИЛИЗАЦИИ В СТИХОТВОРЕНИЯХ М.Ю. ЛЕРМОНТОВА О БОРОДИНСКОМ СРАЖЕНИИ: ПРОБЛЕМА ЛИТЕРАТУРНЫХ ВЗАИМОДЕЙСТВИЙ

Зуева Алина Вячеславовна

Научный руководитель Леденёва Валентина Васильевна

ГОУ ВПО Московский государственный областной университет (МГОУ), г. Москва

Активный интерес к исследованию языка художественной литературы не угасает в современной лингвистике, идиостили русских писателей изучаются в различных аспектах. Творчество и язык М.Ю. Лермонтова получили разностороннее описание, однако научные публикации XXI века открывают новые стороны творческого пути писателя. Вопрос о роли стилизации и средствах её создания в произведениях поэта недостаточно изучен. Считается, что использование стилизации связано, прежде всего, с представлением автором исторически удаленных



событий («Атаман» [1831], «Бородино» [1837], «Два великана» [1832], «Песне про царя Ивана Васильевича, молодого опричника и удалого купца Калашникова» [1837]). В творческом наследии Лермонтова-поэта представлены различные литературные формы стилизации, дифференциация которых обусловлена использованием разнообразных приемов и идиостиловых (прежде всего языковых) средств. Цель работы – исследование языковых средств воплощения стилизации в произведении М.Ю. Лермонтова «Поле Бородина», «Бородино» и П. Мериме «Взятие редута». Актуальность темы обусловлена несколькими причинами. Во-первых, предстоящим празднованием двухсотлетней годовщины со дня рождения М.Ю. Лермонтова (2014 г.). Во-вторых, отмеченной в конце 2012 г. двухсотлетней годовщиной со дня Бородинской битвы. В работе проведен анализ выбранных произведений по нескольким позициям: идейно-эстетической, лингвистической (затронут лексический, фонетический, синтаксический, стилистический уровень текста); осуществлен анализ изобразительно-выразительных средств, что позволяет установить следующее: в «Поле Бородина» юный поэт только пробует свои силы в художественной стилизации. Раннее стихотворение Лермонтова наполняет высокая лексика, передающая романтический пафос. Однако уже в нём поэт умело использует элементы стилизации под жанр сказа: введение образа рассказчика, монологический характер повествования в напевной поэтической форме, вкрапленные лексические сигналы, указывающих на разговорную окрашенность партии. В «Поле Бородина», «Бородино» и новелле «Взятие редута» важное место отводится образу рассказчика – участнику описываемых событий. Рассматриваются созданные авторами яркие, правдоподобные типологические черты речевого портрета, воспринимаемые как индивидуальные особенности, которые свидетельствуют, помимо всего, о социальном положении и жизненном опыте рассказчика. Затронут аспект стилистических влияний, охарактеризованный Т.М. Николаевой так: «Бывают странные сближенья». В современном литературоведении до сих пор нет точных свидетельств о знакомстве М.Ю. Лермонтова и П. Мериме, однако большинство ученых находит много общего в творческих биографиях писателей. Показательно сопоставление тематически родственных произведений «Бородино» и «Взятие редута». Обращение к анализу этих произведений обусловлено совпадением текстовых структур (сюжетной канвы) стихотворения и новеллы. В работе выявлено, что огромную смысловую нагрузку несет употребление личных местоимений 1 л. ед. и мн. числа «я» и «мы». Анализ лексического уровня позволяет сделать вывод о том, что употребленная в текстах и ныне устаревшая лексика выполняет номинативно-стилистические функции. Способствуя воссозданию колорита эпохи, она в то же время служит стилистическим средством ее художественной характеристики, а включения в канву произведений лексики высокого стиля призвано отобразить важность изображаемых событий. Несмотря на сходство этих двух текстов, нельзя говорить об их полном тождестве, поскольку идиостили имеют основой неповторимый ментально-лингвальный комплекс (термин В.В. Морковкина) автора.



СЕМАНТИКО-СИНТАКСИЧЕСКИЕ ОСОБЕННОСТИ ГЛАГОЛОВ СО ЗНАЧЕНИЕМ «УПРЕКАТЬ, ОСУЖДАТЬ, ПОРИЦАТЬ» В СОВРЕМЕННОМ НЕМЕЦКОМ ЯЗЫКЕ

Данилова Наталья Андреевна

Научный руководитель Верещагина Елена Юрьевна

Гуманитарный институт филиала ФГАОУ ВПО «Северный (Арктический)
федеральный университет имени М.В. Ломоносова» в г. Северодвинске
Архангельской области, г. Северодвинск

Глаголы со значением «упрек, порицание, осуждение» предполагают обязательное участие в моделируемой ими ситуации не менее двух лиц: с одной стороны активного деятеля, выражающего недовольство, с другой стороны, наличие объекта воздействия. Как правило, в синтаксической структуре активного залога осуждающий, порицающий субъект выступает в качестве подлежащего – грамматического субъекта, а объект, на которого направлено осуждение, порицание выражен в предложении прямым дополнением – грамматическим объектом. В подобных случаях семантический субъект отношения совпадает с грамматическим субъектом, то есть выступает в предложении в качестве подлежащего, а семантический объект – с грамматическим объектом: *Viele Eltern tadeln ihre Kinder sogar, wenn sie schüchtern sind und sich weigern, der wildfremden «Tante» die Hand zu geben* [JUMA, 1/2005, S. 34].

Однако, в исследуемом корпусе, зафиксированы примеры, в которых все оказывается наоборот: формальная позиция подлежащего занимает наименование лица, являющегося объектом осуждения или порицания, а грамматический объект обозначает активного участника ситуации. Это касается пассивных конструкций: *«Manchmal schwänzte ich die Schule», – sagte Peter, «so werde ich von meinen Eltern stark getadelt»* [TIPP, 2/2003, S. 11].

Предикаты со значением «упрёк, порицание, осуждение» относятся к группе глаголов, которые, кроме облигаторного субъектного и объектного окружения детерминируют и факультативное валентное окружение. Факультативные актанты могут указывать на некоторую ситуацию, положение дел, предмет или содержание беседы, что получает в лингвистике наименование «делибератив»: *Angelika kritisiert, wie jungen Leuten «erstmal die Augen aufgingen»* [JUMA, 3/2001, S. 18]. Актант, раскрывающий причину ситуации, называются мотивом: *Katharina wurde von dem Lehrer ausgeschimpft, weil sie Piercing gemacht hat* [TIPP, 2/2003, S. 19].

Дополнительная характеристика событий в рамках контекста передается с помощью сирконстантов (или свободных распространителей), которые в синтаксической структуре каждого предложения не ограничены количественно, а их присутствие зависит от конкретной сложившейся ситуации: *Kirka kritisiert jedes Mal tüchtig, wenn die Kinder hinter dem Vorhang sind* [JUMA, 4/2002, S. 39]. В структуре исследуемых контекстов различаются свободные распространители места, времени, образа действия.

Таким образом, в организации синтаксической синтагматики глагольной лексемы со значением «упрёк, порицание, осуждение» участвуют функциональные семы, получающие лексическую экспликацию и определяющие валентность глагола. Окружение глагола со значением «упрёк, порицание, осуждение» составляют обязательные компоненты (субъектный, объектный), наличие которых обусловлено облигаторной валентностью, и дополнительные элементы (делиберативный, мотивный), предопреде-



ленные факультативной валентностью. Наличие свободных распространителей при глаголах исследуемой семантики приводит к тому, что контекст становится более распространенным, а моделируемая ситуация приобретает более конкретный и развернутый характер.

ПРОБЛЕМЫ ЛИНГВИСТИЧЕСКОГО ОПИСАНИЯ ДВУКОРНЕВЫХ НАРЕЧНЫХ ЕДИНИЦ (НА МАТЕРИАЛЕ СЛОЖНЫХ НАРЕЧИЙ С НАЧАЛЬНЫМ КОМПОНЕНТОМ ДОБРО-)

Киреева Екатерина Николаевна

Научный руководитель Савелова Любовь Анатольевна

*Гуманитарный институт филиала ФГАОУ ВПО «Северный (Арктический) федеральный университет имени М.В. Ломоносова» в г. Северодвинске
Архангельской области*

Сложные (двукорневые) наречия могут рассматриваться как один из формальных классов адвербиальных единиц. Этот класс выделяется на основе морфемно-структурного критерия (наличие двух корневых морфем в производной основе наречия). Он объединяет значительное число единиц, имеющих отличия словообразовательного характера (редуплицированные, сложно-суффиксальные, суффиксальные и префиксально-суффиксальные производные). Лексическую основу класса при этом составляют наречные единицы, образованные от сложных прилагательных по суффиксальным и реже префиксально-суффиксальным моделям словопроизводства.

Объектом исследования выступают русские двукорневые наречия с компонентом *добро-*, соответствующим первому корню (*добр-*) в структуре наречия. Предмет исследования составляют структурные, семантические, функциональные особенности указанных наречий и проблемы их лингвистического описания.

Цель данной исследовательской работы заключается в определении аспектов комплексного лингвистического описания сложных наречий, функционирующих в двух основных вариантах русского языка: литературном и диалектном.

К анализу привлечена 31 наречная единица. Эти наречия употребляются в двух разновидностях современного русского языка – в его литературной форме (25 единиц) и народных говорах (6 единиц). Диалектные наречия образуют различия нескольких видов: лексические (*добролодно*, *добросогласно*), лексико-словообразовательное (*доброполучно* ‘*благополучно*’, *добрволь*), семантические (*добрвольно*, *добросовестно*).

Сравнивая материалы литературного языка и территориальных диалектов, нельзя не обратить внимания на малое количество наречных производных от сложных прилагательных с начальным элементом *добро-* в говорах. Это ошутимо на общем фоне лексического разнообразия двукорневых адвербиальных единиц в говорах, с одной стороны, и несколько большего количества производных рассматриваемой модели в литературном языке, с другой стороны. Здесь в качестве объяснения напрашивается необходимость учета генетической и стилистической характеристики прилагательных с начальным *добро-*, которые имеют в основном книжный характер, благодаря своему церковнославянскому «прошлому».

В то же время лексикографическая практика на сегодняшний день такова, что



диалектные словари достаточно полно отражают семантическую структуру изучаемых наречий, а различные словари общеупотребительной лексики дают в основном толкование значения отсылочного типа.

Учитывая специфику распространения наречий с начальным *добро-* в функциональных подсистемах русского языка и использования его в составе высказываний, мы приходим к заключению, что комплексное описание этой части наречной лексики должно способствовать более полному научному представлению смыслового поля характеристики (образа действия) в русском языке. Результатом этого описания могут стать более детальные лексикографические разработки в области сложных наречий русского языка.

ЛЕКСИЧЕСКИЕ ЕДИНИЦЫ СЕМАНТИЧЕСКОГО ПОЛЯ «ТАНЕЦ» В СОВРЕМЕННОМ НЕМЕЦКОМ ЯЗЫКЕ

Копылова Мария Игоревна

Научный руководитель Мартюшова Елена Валерьевна

*Гуманитарный институт филиала ФГАОУ ВПО «Северный (Арктический)
федеральный университет имени М.В.Ломоносова» в г. Северодвинске
Архангельской области*

Системный подход к описанию лексических единиц. направлен на выявление многообразных типов связей объекта и сведения их в единую систему. Интерес к изучению семантического поля не ослабевает и в настоящее время. Это обусловлено актуальностью семасиологических задач, для решения которых появилось семантическое поле. Различают различные виды семантических полей. Значение – центральное понятие семантики. Лексическое значение является важным инструментом закрепления в языке результатов познавательной деятельности человека. В нём осуществляется фиксация информации, направленная на познание окружающего мира, поэтому лексико-семантические группы языка являются объектом постоянного внимания лингвистов.

Поскольку объектом исследования в данной работе были не только семантические, но и словообразовательные особенности лексических единиц, нами были рассмотрены и словообразовательные средства немецкого языка. Они имеют системные и закономерные связи друг с другом. По типу словообразовательной формы слова разделяют на простые, сложные и производные. В немецком языке существует 5 способов словообразования. Словообразование является одним из важнейших путей пополнения словарного состава языка.

Данная работа посвящена изучению лексических единиц семантического поля «Танец» в современном немецком языке. Таким образом, понятие «танец» (упорядоченные, ритмические телодвижения, сопровождаемые музыкой или другими акустическими выражениями (проявлениями) является для данного семантического поля родовым, оно объединяет различные виды танца, исполнителей танца, музыки для танца и т.д. Таким образом, основанием для отнесения единиц к семантическому полю «Танец» служило наличие интегральной семы 'танец' в структуре их значения. Методом сплошной выборки нами была отобрана 291 лексическая единица. Анализ словарных дефиниций позволил представить примеры в виде ряда лексико-семанти-



ческих групп. 9 лексико-семантических групп имён существительных сформированы на основании наличия в их семантике общего дифференциального семантического признака: название танца; исполнители танца; места для танцев; музыка для танцев; танцевальные мероприятия; балет; танцевальные шаги; учреждения, где учат танцевать; одежда для танца. Первая АСГ может быть разделена, в свою очередь, на 9 подгрупп: иностранный танец; танец в кругу; народный танец; праздничный танец; модный танец; шаговый танец; национальный танец; танец с прыжками; последний танец. 22 лексические единицы не входят в вышеназванные АСГ. 3 АСГ глаголов: танцевать (выполнять танцевальные движения, без указания на их особый характер); танцевать конкретный танец; прыгать, скакать, плохо танцевать. 6 глаголов не вошли в данные АСГ, так как не имеют общего дифференциального семантического признака. 4 прилагательных также могут быть объединены в одну АСГ.

Анализ структурных особенностей имён существительных показал, что большая часть представлена сложными словами (139 единиц). Производные субстантивы (13 единиц) и корневые являются (7 слов) представлены слабо. Из 35 глаголов преобладают корневые (21 лексема), Производным способом образованы 14 глаголов. 3 прилагательных являются производными, 1 лексическая единица является сложным прилагательным, образованным путем словосложения.

Таким образом, проведенное исследование представляет собой попытку описания структурно-семантических особенностей лексем семантического поля «Танец» в современном немецком языке.

НАИМЕНОВАНИЯ ДЕТСКИХ ИГРУШЕК В ИНТЕРНЕТ-КОММУНИКАЦИИ

Попова Анна Владимировна

Научный руководитель Смирнова Светлана Анатольевна

*ФГАОУ ВПО «Северный (Арктический) федеральный университет
имени М.В. Ломоносова», Архангельская обл., г. Северодвинск*

В настоящее время значимое место в жизни человечества занимает глобальная сеть, или интернет, поэтому неудивительно, что эта форма массовой коммуникации активно исследуется рядом лингвистов. Объектом нашего научного изыскания является репертуар наименований детских игрушек, используемых в прайс-листах интернет-магазина «Кроха» г. Северодвинска (www.kroha29.ru), предметом – структурные, словообразовательные и семантические особенности наименований.

При отборе материала анализ осуществлялся от значения к формам внешнего выражения, т.е. реализовывался ономаσιологический принцип, в результате которого выявлено 85 единиц.

По структуре данные единицы представляют собой простые производные и непроизводные лексемы (*грабли, ведро, шашки, ведро, формочки* и др.), составные наименования (*рукавичка-жираф, кукла Маруся, мяч «Человек-паук», кролик белый сидячий, львенок веселый, умный телефон* и др.). Количественная характеристика позволяет утверждать, что в настоящее время в прайс-листах интернет-магазинов детских игрушек для номинации товара преимущественно используются составные наименования, чаще всего это словосочетания, состоящие из опорного (главного)



слова и приложения, т.е. субстантивно-субстантивные словосочетания (*зайчик-шалун, уточка кокетка, цветочек-солнышко, паучок малыш, пирамидка восьмиугольник, шнуровка ботинок, зонтики-животные, малыш панда* и под.). Небольшую группу в количественном отношении составляют простые номинации.

Выявленные единицы составляют несколько семантических групп.

Простые номинации: (1) «Наименования орудий труда» (*лопата, грабли* и под.); (2) «Наименования умственных игр с небольшими предметами» (*шашки, нарды, покер* и др.); (3) «Наименования маленьких игрушек для песочницы» (*лопатка, ведерко* и под.).

Составные номинации: (1) «Наименования, прямо или косвенно мотивированные свойствами денотата» (*игрушка «Экипировка полицейского», пазлы «Живая природа», «Рыбалка-аквариум», игрушки «Фрукты»* и под.); (2) «Наименования, косвенно мотивированные свойствами денотата» (*головолмки «Пифагор, мяч «Человек-паук»*), (3) «Наименования, немотивированные свойствами денотата, образованные от антропонимов» (*куклы Алина, Полинка, Маруся, мягкая игрушка Степашка, пожарная машина Эрни, игрушка Симба*); (4) «Наименования, немотивированные свойствами денотата, образованные от слов, обладающих положительными ассоциациями» (*мячи «Улыбка», «Настроение», кукла «С днем рождения»*); (5) «Наименования, немотивированные свойствами денотата, являющиеся иноязычными единицами, графически адаптированными к системе русского языка» (*мяч «Фен», головоломка «Пентакубики»*). Значительной в количественном отношении является группа наименований-приложений, содержащих двойную характеристику (*крошка телефон, панды-двойняшки, рукавичка-жираф, шнуровка ботинок* и под.).

Думается, что преобладание составных наименований объясняется тем, что интернет-магазин должен прорекламировать товар, т.е. дать о торговом знаке наиболее полную информацию с целью привлечения внимания потенциальных покупателей. В связи с этим можно говорить о таких функциях наименований, как номинативная, компрессивная и экспрессивная.

ЛЕКСИЧЕСКИЕ СРЕДСТВА ВЫРАЖЕНИЯ ПРЕДПОЛОЖЕНИЯ В АНГЛИЙСКОМ ЯЗЫКЕ

Хромцова Юлия Викторовна

Научный руководитель Авраменко Елена Борисовна

Гуманитарный институт филиал Северного Арктического федерального университета имени М.В. Ломоносова в г. Северодвинске Архангельской области

В рамках проведенного исследования была предпринята попытка проанализировать средства выражения предположения. Предположение – это категориальная форма наклонения, выражающая отношение говорящего к сообщаемому или сообщаемого к действительности. Обращение к работам отечественных и зарубежных лингвистов показало, что вопросы, связанные с категорией предположения, являются недостаточно изученными.

С целью выявления оттенков предположения были проанализированы следующие толковые англоязычные словари: *Collins Cobuild Advanced Learner's English Dictionary, New Oxford American Dictionary, Hornbey A.S., Oxford Advanced Learner's Dictionary of Current English*. На основании отобранного материала (111 единиц) были разра-



ботаны семантическая и структурная классификации лексических единиц с семей «предположение».

Наиболее продуктивным способом выражения предположения являются глагольные единицы (28%). Достаточно активно функционируют в современном английском языке и прилагательные, отражающие исследуемую семантику. Общий объем адъективных средств составляет 20% от общего количества отобранных лексических единиц. Среднюю позицию занимают имена существительные (16%), наречия (14%) и модальные слова (13%). Малую часть отобранных лексических единиц составляют модальные глаголы (8%) и союзы (1%). Преобладание глагольного способа отражает общие тенденции английского языка, склонность к вербальному оформлению которого признается многими германистами.

При описании семантики предположения мы интерпретируем это явление как совокупность трех эмотивно-оценочных типов, так как весь спектр выражения предположительного отношения может члениться на подтипы в зависимости от степени интенсивности выражения рассматриваемой оценки. Следовательно, исследуемые лексические единицы отражают определенные аспекты предположения: большую степень уверенности о предполагаемом факте (событии), среднюю и меньшую степень уверенности. В семантической структуре лексических единиц выделяются дифференциальные признаки, позволяющие классифицировать корпус лексем на единицы сильной, средней и слабой степени предположения. Основанием определения их к первому оценочному типу послужили следующие дифференциальные признаки: *“based on what you already know”, “without doubt”, “clearly seen”, “obvious”, “definitely”, “sure”, “without questions”*; ко второму типу: *“feeling”, “opinion”, “chance”, “probable true”, “not certain”, “having doubts”, “without having proof”*; к третьему типу: *“formed by guessing”, “cannot be certain”, “doubt”, “uncertainty”, “do not have evidence to prove”*. Вычленение данных типов возможно в силу того, что люди, являясь членами социума, вступают в определенные контакты с другими членами социальных групп, взаимодействуют с ними – выражают собственное отношение к происходящим явлениям действительности.

Актуальность настоящей работы обусловлена наличием распространенных модальных отношений (люди очень часто недостаточно осведомлены о том или ином факте, чтобы категорически утверждать или отрицать его), а также общей направленностью лингвистических работ последних лет, занимающихся проблемой деятельности субъекта в языке, использованием языковых средств с целью определенного воздействия на коммуникативного партнера.

ОПЫТ СОЗДАНИЯ АНГЛО-РУССКОГО СЛОВАРЯ ПРОФЕССИОНАЛЬНОЙ ЛЕКСИКИ СОТРУДНИКОВ ОТДЕЛОВ КОНВОИРОВАНИЯ УИС

Кузнецова Елена Сергеевна

Научный руководитель Меньшакова Надежда Николаевна

ФКОУ ВПО «Пермский институт ФСИН России», Пермский край, г. Пермь

В ходе происходящего в настоящее время реформирования уголовно-исполнительной системы РФ большое внимание уделяется международному сотрудничеству



и воспитанию культурного, грамотного, высоконравственного сотрудника. Поэтому высококвалифицированный сотрудник наряду с прочими знаниями и навыками должен владеть иностранным языком и уметь общаться с зарубежными коллегами на профессиональные темы. В настоящее время нам не известно ни одного специализированного словаря профессиональной лексики сотрудника УИС, способного помочь в овладении профессиональной лексики на английском языке.

Создание учебного тематического словаря специальной лексики сотрудника УИС оказало бы неоценимую как практическую, так и образовательную помощь в работе сотрудника УИС. В качестве первого опыта составления словаря такого рода нами был проанализирован отчет главного инспектора тюрем Шотландии об условиях содержания и обращении с осужденными в процессе их конвоирования (The Conditions and Treatment of Prisoner under Escort), опубликованный в 2007 году. Этот документ стал материалом, на основе которого составлялся словарь. Составляемый словарь можно охарактеризовать как учебный тематический терминологический переводной англо-русский синхронический. В проектируемом словаре будет представлен тематический порядок расположения словарных статей. Такой принцип организации лексики направлен на обучение языку специальности. Особенностью составленного словаря является то, что он, по сути, представляет собой идеографический словарь, т.е. словарь, отображающий специфику языка конкретного автора. Для составления универсального словаря, пригодного для обучающихся целей, материал необходимо значительно расширить и разнообразить, исключая идиостиль определенного автора или документа.

**ФАКТОРЫ, ВЛИЯЮЩИЕ НА ВЫБОР ИМЕНИ В РАЗНЫХ
ЭТНОКУЛЬТУРНЫХ ПРОСТРАНСТВАХ
(НА МАТЕРИАЛЕ ИМЕН СТАРШЕКЛАССНИКОВ МБОУ ГИМНАЗИЯ №3
Г. ОКТЯБРЬСКИЙ РБ И ШКОЛЫ WHITMORE LAKE HIGH SCHOOL G.
УИТМОР ЛЕЙК ШТАТ МИЧИГАН)**

Минигалиева Элина Марселевна

Научный руководитель Габбасова Лилия Мансуровна

МБОУ ДОД СДиЮТиЭ, Республика Башкортостан, г.Октябрьский

Каждый человек имеет личное имя. Имена людей могут быть простыми и сложными, редкими и часто встречающимися, благозвучными и не очень. Что влияет на выбор имени? Какие факторы становятся решающими при имянаречении? Отличается ли процесс имянаречения в разных этнокультурных социумах? Поиск ответа на эти вопросы определил тему моей исследовательской работы.

Актуальность данной работы обусловлена тем, что антропонимическая лексика, являющаяся частью словарного состава любого языка, вызывает все более возрастающий интерес в современной лингвистике. Данное исследование относится к области лингвокультурологии, направлению лингвистики, основная цель которого — изучение взаимосвязи языка и культуры.

Цель исследования: выявление специфических особенностей современных антропонимов и факторов, влияющих на выбор имени.

Гипотеза исследования: выбор личного имени определяется факторами, обуслов-



ленными историческими и этнокультурными особенностями социума.

Объектом исследования являются русские, башкирские, татарские и американские современные антропонимы.

Предмет исследования - имена личные старшекласников МБОУ Гимназия №3 г. Октябрьский РБ и школы Whitmore Lake High school г. Уитмор Лейк штат Мичиган.

Методы исследования: изучение литературы по теории вопроса; анкетирование; сравнительно-сопоставительный анализ; метод систематики и классификации.

Для ознакомления с темой исследования были изучены работы таких авторов как Подольская Н.В., Суперанская А.В., , Леонович О.А., Шетинин Л. М., Флоренский П.А. и др. Обзор литературы по теме исследования представлен в первой главе.

Антропоним – это личное имя, фамилия, кличка человека. Изучением антропонимов занимается антропонимика - раздел ономастики, науки об именах собственных. Особый интерес антропонимы представляют для лингвокультурологии, т.к. выражают взаимосвязь языка и культурно-исторического развития народа, говорящего на этом языке. Антропонимы являются отражением этнических, культурных, исторических особенностей социума, его менталитета. Антропонимикон – реестр личных имен, индивидуален для каждого языка.

Многие факторы могут влиять на выбор имени: мода и популярность; этнические и религиозные мотивы; желание сохранить семейные традиции (именование в честь родственников); стремление к оригинальности и порой даже к эпатажу и т.д.

Во второй главе представлена практическая часть исследования. Проведенное исследование показало, что большая часть исследуемых антропонимов является типичной для современных антропонимиконов, прослеживаются определенные тенденции выбора имен (этнического, культурного характера).

Как показали результаты анкетирования, в разных этно-культурных социумах факторы, влияющие на выбор имени отличаются. В ходе исследования я подтвердила выдвинутую гипотезу: выбор личного имени определяется факторами, обусловленными историческими и этнокультурными особенностями социума.

О ТРАНСФОРМАЦИЯХ, ИСПОЛЗУЕМЫХ АВТОРОМ ПРИ ПЕРЕВОДЕ ТЕХНИЧЕСКОЙ ЛИТЕРАТУРЫ РАЗЛИЧНЫХ ПОДСТИЛЕЙ

Меченова Анастасия Андреевна

Научный руководитель Кучинская Елизавета Александровна

ВА ВПВО ВС РФ им. маршала советского союза А. М. Василевского, г. Смоленск

В статье рассмотрены переводческие трансформации, используемые автором для передачи адекватного перевода аутентичных англоязычных научно-технических, научно-публицистических и официально-деловых текстов. Были выявлены доминирующие лексические и грамматические трансформации в их количественных и качественных показателях. В исследовании использовался метод сплошной выборки, что означает анализ каждого предложения в линейной последовательности и каждой переводческой трансформации. Результаты, полученные в исследовании, могут быть применены в лекциях по теории перевода. Исследование предполагало тщательное изучение содержания иноязычных текстов и квалифицированный перевод на русский язык.



ЯЗЫКОВЫЕ СООТВЕТСТВИЯ БУРЯТСКОГО И ТУРЕЦКОГО ЯЗЫКОВ

Мунконова Аюна, Укоева Нина

Научный руководитель Тамжитова Оюна Цыдыповна

ГБОУ ЛИЦЕЙ-ИНТЕРНАТ №61, Республика Бурятия, г. Улан-Удэ

Нахождение межъязыковых соответствий – это относительно простой методический прием, овладев которыми мы сможем одновременно *расширять* словарный запас и знания грамматических явлений нескольких языков.

Имея уникальную возможность коммуникации в полилингвальной среде (мы изучаем бурятский и турецкий языки, которые преподают нам сами носители языка), мы обнаружили большое количество общих слов, одинаковых или близких по звучанию, а также множество сходных морфологических и синтаксических явлений.

В результате исследования выявлено, что в бурятском и турецком языках есть большое количество языковых соответствий в области морфологии и синтаксиса, лексики с закономерными фонетическими соотношениями. На основе соответствий нами составлен **уникальный** иллюстрированный словарь лексических соответствий в бурятском и турецком языках

Проведенное исследование позволяет сделать вывод о близости в давнем и прошлом этих двух языков и, быть может, общем происхождении от одной основы – алтайского праязыка, так как носителей этих бурятского и турецкого языков в настоящее время отделяет огромное пространство и они не имеют непосредственной коммуникации, которая маловероятна и в ближайшее время.

СЛОВООБРАЗОВАТЕЛЬНОЕ И СЕМАНТИЧЕСКОЕ СВОЕОБРАЗИЕ ЖАРГОНИЗМОВ – НАИМЕНОВАНИЙ ЛИЦ УЧАСТНИКОВ УЧЕБНОГО ПРОЦЕССА

Викуллова Надежда Владимировна

Научный руководитель Ракитина Елена Васильевна

ФГБОУ ВПО «ИГПИ им. П. П. Ершова» г.Ишим

В современном русском языке широкое распространение получил молодежный жаргон, популярный среди учащейся молодежи.

В нашей работе рассматривается лексика, которая связана с двумя важнейшими сферами деятельности молодежи: школой и вузом. Выбор данных сфер обусловлен активным использованием жаргонизмов студентами и учащимися. Это подтверждают и результаты тестирования, проведенного нами среди студентов историко-филологического факультета и факультета физической культуры ИГПИ им. П. П. Ершова: 100% опрошенных студентов в своей речи используют жаргонные слова.

Однако актуальность работы определяется не только популярностью у студентов и учащихся эмоционально – экспрессивной жаргонной лексики, представляющей достаточную обширную категорию слов, но и необходимостью обращения в связи с этим к проблемам культуры речи учащихся и студентов, необходимости разъяснения речевой и нравственной опасности жаргона.

В центре нашего внимания жаргонизмы - наименования лиц – участников учебного процесса. Материалом для наблюдений послужили названия лица, зафиксированные



в «Большом словаре молодежного сленга» С. И. Левиковой. С одной стороны – это наименования учащихся: руководителей учебных заведений, преподавателей и учителей. С другой стороны – наименования учащихся: школьников и студентов.

Цель работы: представить семантико – словообразовательный анализ жаргонизмов, охарактеризовав их эмоционально – экспрессивную окрашенность.

Проведенное нами исследование показывает, что на рубеже XX – XI веков наблюдается активизация процесса возникновения жаргонных слов и выражений. Формирование жаргонной лексики рассматриваемой тематической группы происходит:

- 1) по словообразовательным моделям, продуктивным и непродуктивным в литературном языке;
- 2) в результате переосмысления значения общенародных слов;
- 3) за счет заимствований.

Количество жаргонизмов с положительной эмоциональной окраской относительно невелико. Причем здесь преобладают наименования учащихся, например: патриот, аккуратист, коммунист, дед, академик, пахарь, зубр, букварь. Большую часть наименований составляют слова с отрицательной коннотацией. Это чаще жаргонизмы – наименования учащихся, например: дуректор, дерюга, дирюга, дирик, темнила, чабан, зек, гав-гав.

Считаем, что возникновение и распространение таких жаргонизмов может оцениваться как отрицательное явление в языке, потому что их отличительной чертой является отрицательная коннотация, передающая неуважительное, оскорбительное отношение к человеку. Употребление данных жаргонизмов в речи свидетельствует о низкой культуре учащихся и о низком уровне их образования.

Жаргон студентов и школьников - достаточно быстро обновляющийся и пополняющийся класс слов, изучение которого представляет и будет представлять научный интерес не только для лингвистов, но и для культурологов, философов, социологов.

О ПРОНИКНОВЕНИИ АНГЛИЙСКОГО ЯЗЫКА В РУССКУЮ РЕЧЬ И СОЦИАЛЬНЫЕ СЕТИ

Ступин Андрей, Аракелян Анжелика,

научный руководитель Мкртычева Нарине Суреновна

ФГБОУ ВПО ЮРГУЭС Ростовская область, г.Шахты

Сохранение осознания того, что русский язык – язык нашей страны, самый богатый и сильный. Рассмотрение вопросов попадания огромного количества иностранных слов в русский язык. Модно ли это в 21 веке, почему молодые россияне в социальных сетях часто пользуются английской лексикой? Действительно ли нужно это русскому языку? И можем ли мы противостоять тенденции внедрения английских выражений в русскую речь?

Язык, слово, мысль – основа культуры и знания национальности. Это один из самых совершенных инструментов утверждения духовности и добра. Однако язык в неблагонамеренных руках может послужить и средством подчинения огромных человеческих масс. Итальянский диктатор Муссолини говорил: «Слова имеют огромную колдовскую силу».



Английский язык в русском современном информационном обществе.

Оправданные и неоправданные англицизмы

Использование англицизмов в обыденной жизни школьников

История вхождения английских заимствований в русский язык

Сферы заимствований

Англицизмы и американизмы в речи подростков

Причины и факторы возникновения

Основными причинами возросшего престижа английского языка

на первое место по объему англицизмов семантических групп

Заемствованные слова, которые мы очень часто встречаем в социальных сетях

Анализ употребления английских заимствований

Примеры слов, имеющих синонимы в русском языке

АЗБУКА КИРИЛЛА И МЕФОДИЯ

Кандалинцев Станислав Алексеевич

Научный руководитель Михайловская Ирина Николаевна

Государственное бюджетное образовательное учреждение «Тверской химико-технологический колледж»

В начале XXI столетия немислимо представить современную жизнь без книг, газет, указателей, потока информации, а прошлое - без упорядоченной истории, религию - без священных текстов. Кирилл и Мефодий, создав славянскую азбуку, перевели на славянский язык практически все важнейшие церковные книги и молитвы. Выполняя свой духовный долг, Кирилл и Мефодий одновременно с созданием азбуки выполнили очень важную миссию, обратив «варваров» в христианскую веру, подчинив их церкви латинской в Риме и греческой в Константинополе и сделав доступным для новообращенных огромный пласт мировой христианской культуры. Благодаря такому высокому труду равноапостольных братьев, наши предки обрели такое духовное богатство, значимость которого можно, пожалуй, сравнить с добыванием огня или с переходом к выращиванию растений вместо долгой поры собирательства. Ведь славяне получили священные писания, молитвы, послания апостолов, труды отцов церкви на своем, родном, славянском языке, тогда как ни одному народу нельзя было иметь свою азбуку, кроме евреев, греков и латинян.

Но до наших дней дошла не одна славянская азбука, а две: глаголица и кириллица. Обе существовали в IX-X веках. Чтобы понять их значение и авторство, нужно вспомнить, как формировалась письменность вообще, какие существуют неразгаданные тайны дославянской письменности и по какому пути стали развиваться славянские языки.

Подготовленные материалы, посвящённые славянской азбуке, предлагают окунуться в мир наших предков и познакомиться с заложенным в азбуку Кирилла и Мефодия древним посланием, отношение к которому может быть неоднозначным, но приоткрывающим секреты образных значений букв, утраченных в современном алфавите. Связь создания кириллицы и принятия христианства сегодня не вызывает никаких сомнений. Кириллица была создана в 863-ем году, а уже в 988-ом князь Владимир официально заявил о введении христианства и свержении



примитивных культов. Кирилл и Мефодий создали не просто алфавит, они открыли славянскому народу новый путь, ведущий к совершенству человека на земле и торжеству новой веры. Многие ученые приходят к выводу, что первая азбука является тайнописью, которая имеет глубокий религиозный и философский смысл и по построению представляет собой сложный логико-математический организм. Интересно в этом смысле, что большинство букв старославянского алфавита – это буквы-числа. Причем азбуку можно условно разделить на две части – «низшую» и «высшую». «Низшая» часть азбуки, начинающаяся с буквы «ша» и заканчивающаяся «ижицей». «Не имеют численного значения, в отличие от букв «высшей» части. Изучив азбуку с самых «азов» мы можем прийти к выводу, что Кирилл (Константин) оставил своим потомкам главную ценность – творение, которое призывает нас стремиться к самосовершенствованию, учению, мудрости и любви, огибая темные тропинки злобы, зависти и вражды. Это творение, появившееся на свет благодаря стараниям Константина Философа, является не просто перечнем букв, с которых начинаются слова, а творение, выражающие наши страх и негодование, формирующее любовь и нежность, уважение и восторг.

Таким образом, возникновение славянской письменности сопровождалось формированием духовности древних славян. И, прежде всего, это православная духовность.

ДИАЛЕКТ СЕЛА ВИСЛАЯ ПОЛЯНА ТЕРБУНСКОГО РАЙОНА ЛИПЕЦКОЙ ОБЛАСТИ

Гловы Артём Викторович

Научный руководитель Глова Надежда Васильевна

МБОУ СОШ с. Вислая Поляна Тербунского района Липецкой области

Объект исследования – разговорная речь жителей села Вислая Поляна Тербунского района Липецкой области.

Предмет исследования – диалектные слова села Вислая Поляна Тербунского района Липецкой области.

Цель: выявление, изучение и сохранение особенностей произношения диалектных слов, характерных для разговорной речи жителей села Вислая Поляна.

Актуальность работы продиктована необходимостью сохранения диалекта, как части традиционной культуры села.

Новизна исследования состоит в том, что никто ранее не занимался изучением живого разговорного языка в селе Вислая Поляна. Об этом мы узнали от специалистов – филологов высшей школы.

В ходе исследования разработана и применена простейшая система классификации накопленного материала, что делает его общедоступным. Мы изучили и систематизировали фонетические, лексические и интонационные особенности разговорного языка жителей села Вислая Поляна, определили место висло-полянского диалекта в существующей системе говоров, выяснили лексическое значение диалектных и малоупотребительных слов. Итогом исследования стало создание словаря диалектного разговорного языка жителей села Вислая Поляна. Нам представляется это важным, так как большая часть слов не представлена ни в «Толковом словаре русского языка» С.И. Ожегова, ни в «Словаре живого великорусского языка» В.И. Даля.



Исследование поможет продлить жизнь диалекту села и сохранить теоретические сведения об особенностях произношения диалектных и малоупотребительных слов нашего села и их толкование.

ЯВЛЕНИЕ СЕМАНТИЧЕСКОГО СДВИГА В СОВРЕМЕННОЙ ЭРГОНИМИИ: ОПЫТ ЛЕКСИКОГРАФИЧЕСКОГО ОПИСАНИЯ

Сизых Мария Михайловна

Научный руководитель Рябова Светлана Григорьевна

*ФГБОУ ВПО «Иркутский государственный лингвистический университет»,
Иркутская область, г. Иркутск*

Исследования в области современной эргонимии направлены на осмысление процессов демократизации, заимствования, концептуализации, варваризации, авторского словотворчества и др. Данная работа направлена на анализ корпуса лексем, подвергшихся семантическому сдвигу в эргонимии, что определяет новизну исследования. Проанализировано свыше 5 000 эргонимов. Для установления факта закрепленности в сознании носителей языка лексем, значение которых выходит за рамки значений, представленных в толковых словарях русского языка, проведено анкетирование, в котором участвовали 102 респондента. Сфера деятельности респондентов: учеба – 72; образование – 24; перевод – 1; юриспруденция – 5. Возраст: от 16 до 55. Образование: среднее – 33; неполное высшее – 30; высшее: филологическое – 11, нефилологическое – 24; послевузовское: магистратура – 2, аспирантура – 2.

В результате исследования нами был установлен семантический сдвиг в следующих лексемах (19 единиц), репрезентированных в эргонимии: *город, сити, легион, империя, территория, мир, страна, планета, лэнд, океан, море, дом, мастерская, салон, студия, центр, галерея, ателье, звезда*. Предположение о семантическом сдвиге в лексемах *рай, лавка и бутик* не оправдалось. Такие выводы сделаны на основе анкетирования, проведенного среди носителей русского языка, большинство из которых не только отмечает изменение в значении лексемы, но и сами употребляют данные языковые единицы в новых значениях. Метафорическое переосмысление является основным механизмом семантического сдвига. Денотативный семантический сдвиг (18 лексем) преобладает над коннотативным (1 лексема), расширение (18 лексем) – над сужением (1 лексема).

В ходе исследования были зафиксированы не только активные семантические и лексические процессы, но и инновационные синтаксические: в эргонимии реализуется новый для русского языка вид синтаксической связи на докоммуникативном уровне – именное примыкание в субстантивном словосочетании (*супермаркет дверей «Двери ЛЭНД», гипермаркет мебели «Мебель Сити»*). Важнейшим показателем данной связи является отсутствие формальных средств ее выражения, т.е. носит смысловой характер.

Все вышеизложенное дает основание утверждать, что эргонимия – сфера не только активных, но и инновационных процессов на разных уровнях языка (семантических, лексических, синтаксических). На основании полученных данных было составлено лексикографическое описание корпуса лексем, что положило начало работе над словарем «Семантические изменения лексем в эргонимии. Начало XXI века».



Промежуточные результаты работы, проведенной в 2012-2013 гг., были представлены на дискуссии «Показатели лингвистической ценности рекламного имени и актуальные вопросы современного городского пространства» (г. Иркутск, Союз журналистов Иркутской области). Участниками дискуссии стали представители различных профессий, которые в своей деятельности непосредственно обращаются к проблеме коммерческой номинации. Номинационные процессы были рассмотрены с лингвистической, юридической, маркетинговой, рекламной точек зрения. Участниками дискуссии настоящее исследование было оценено как своевременное и перспективное, что отражено в Письме поддержки.

ИНТЕГРАТИВНЫЙ ПОДХОД В ПРОЦЕССЕ ОБУЧЕНИЯ АНГЛИЙСКОМУ ЯЗЫКУ В РАМКАХ ФГОС ВТОРОГО ПОКОЛЕНИЯ

Балабанова Ирина Евгеньевна

Научный руководитель Соболева Елена Александровна

*Армавирская государственная педагогическая академия, Краснодарский край,
г. Армавир*

Актуальность данной работы направлена на популяризацию метода «глобального обучения» в процессе изучения ИЯ.

Исследуемая проблема обусловлена прежде всего тем фактом, что принятие нового ФГОС предполагает проведение внеклассной работы учащихся, что открывает безграничные образовательные и воспитательные возможности, как для учеников, так и для преподавателей по любому предмету.

В связи с повышенным интересом к изучению иностранных языков в современном обществе, реализация ФГОС в данном аспекте приобретает особую значимость.

Информация содержащаяся в работе носит теоретический характер, раскрывая важность основополагающих понятий исследуемых проблем.

Теоретический характер обеспечивается аксиоматическим, описательным и структурным аспектами. Аксиоматический аспект опирается на метод построения уже добытого научного знания, основанный на исходных положениях. Описательный – включает словесное изложение материала. Структурный аспект подразумевает выделение в целостных системах и структурах совокупности устойчивых отношений и взаимосвязей.

Интеграционные процессы в образовании сегодня являются преобладающими в силу ряда объективных причин. В условиях постиндустриального развития, когда формируется новый тип общественного устройства – информационное общество, интеграция знаний становится необходимым условием для овладения и эффективного использования новой информации, как учебной, так и научной. Освоение иноязычной культуры через овладение иностранным языком становится составной частью базовой культуры личности и способствует разностороннему формированию личности. Одним из главных приоритетов внедрения ФГОС является значительное повышение уровня владения иностранными языками выпускников средних школ. Знания на уровне функциональной грамотности как минимум одного иностранного языка всеми выпускниками основной средней школы могут обеспечить решение многих задач модернизации общества, желающего занять полноправное место в



мировом сообществе.

Интегративный подход способствует эффективному обучению иностранного языка включает следующие положения:

- изучение иностранного языка происходит на основе запоминания образа целого слова;
- основа успеха процесса чтения находится не вне ребенка, а в нем самом, в его догадливости и воображении;
- форма подачи информации учащимся должна быть алгоритмичной, четкой;
- обучение чтению должно предшествовать формированию навыков письма;
- включение театрализованной игры как интегративный метод изучения ИЯ.

На основе интегративного подхода мы предлагаем обучать ИЯ с использованием вышивания крестом и кукольного театра.

В первом случае мы соединяем мелкую моторику рук, аккуратность, память, внимание, математическое, абстрактное и пространственное мышление, развивающиеся на занятиях вышивкой, с учебными действиями. Идею создания программы по вышиванию для первоклассников нам подсказали учебники и рабочие тетради по математике для 1-го класса.

Вышить цифру или букву – посильная работа для первоклассника. В процессе вышивания ребенок запоминает образ буквы или цифры как нельзя лучше и уже никогда не спутает ее с другой. Это так важно для многонациональных школы, куда приходят дети, зачастую, слабо подготовленные к школе, с различными языковыми проблемами, не знающими цифр и букв.

Тем, кто не любит вышивать мы предлагаем другую программу «Театр вязанных кукол». К каждой большой теме английского языка мы вяжем куклы, и на обобщающем уроке разыгрываем спектакль на английском языке. Куклы небольшие по размеру (надеваются на руку). С их помощью можно разыгрывать небольшие диалоги на любом уроке. Дети в процессе этой работы раскрепощаются, свободнее говорят на нужном языке, не стесняются, ведь это не они произносят слова и фразы, а их куклы.

Таким образом, можно совмещать обучение английскому языку на уроках с вышивкой или вязанием во внеурочное время, разыгрыванием сценки на уроках и целых спектаклей, мультфильмов с участием созданных своими руками персонажей во внеурочное время, – огромное поле деятельности простирается перед учителем.

Интегративный подход к обучению ИЯ с использованием вышивки и театрализованной игры повышает качество изучаемого языка, оптимизирует данный процесс и способствует развитию личности школьника.

ЭТИМОЛОГИЧЕСКИЙ АНАЛИЗ ЯДЕРНЫХ ЕДИНИЦ, ВЕРБАЛИЗУЮЩИХ КОНЦЕПТ «СТАРСТЬ» В РУССКОМ И АНГЛИЙСКОМ ЯЗЫКАХ

Истомина Зарина Мангаловна

Научный руководитель Сорокина Эльвира Анатольевна

ГОУ ВПО МГОУ, г. Москва

Данная работа посвящена этимологическому анализу ядерных номинаций, репрезентующих концепт «старость» в русском и английском языках.



Цель данной работы – провести комплексное исследование, помогающее выявить ядерные и периферийные единицы, репрезентирующие концепт «старость» и провести их структурную характеристику по лексико-семантическим группам, объединенным общей гиперсемой, а также, исходя из этимологического анализа, рассмотреть особенности национальной специфики рассматриваемого концепта.

Нами был выявлен основной корпус лексических единиц (ЛЕ), репрезентирующих концепт «старость» в русском и английском языках. В рассматриваемом концепте было выделено четыре лексико-семантические группы, обобщенных определенной категориально-грамматическую принадлежностью и общими гиперсемами: «обозначения старости», «обозначение лица преклонного возраста», «признак лица преклонного возраста», «указание на переход в старое состояние».

В результате этимологического анализа мы пришли к следующим выводам:

1. В русском и английском языках в первичных значениях слов *старый* и *old* отсутствовала дифференциальная сема «человек, достигший старости», которая эксплицируется в современном значении. Такое положение дел можно объяснить либо тем, что факт существования старых людей был не актуален для социума ввиду либо небольшого количества представителей данной возрастной группы, либо ввиду неопределенности признака старости.

2. В английском языке мы наблюдаем долговременное становление лексем со значением «дед», «бабка». Появившись в XII веке, окончательную свою форму *granny* и *grandpa* данные слова приобрели только к концу XIX века. Заимствованное из русского языка слово *babe* также не прижилось и осталось в языке лишь в значении головного убора. В русском языке лексемы *дед* и *бабка* изначально были образованы по принципу звукоподражания, были удобны для детской речи и закрепились в русском языке, впоследствии не предаваясь изменениям.

3. Сегодня слово *дед* многозначно. Аналогичную ситуацию мы наблюдаем, обращаясь к слову *бабка*. В современном языке данная лексема обладает расширенным арсеналом вариантных значений: «мать отца или матери», «повитуха», «знахарка», а также функционирует как пренебрежительное обращение к старой женщине. В английском языке такой многозначности слов с аналогичными значениями мы не наблюдаем.

4. Некоторые лексемы, имея общий язык заимствования, перешли в языки, сохраняя исходные значения, например: в английский и в русский из греческого заимствовались слова *ancient*, *античный*. В английском языке присутствует лексема *senior*, корень которой восходит к латинскому слову *senus*. В русский язык данная лексема также заимствовалась, но уже в роли имени существительного (*сеньор*).

Можно сделать вывод, что этимологический анализ базисных единиц концепта помогает глубже изучить историческое становление ЛЕ в ходе развития языка, определить общие и различные процессы формирования языкового фонда сравниваемых языков, а также помогает увидеть национально-культурные особенности сравниваемых языков на фоне данного концепта.



ОСОБЕННОСТИ ДИАЛЕКТНОЙ РЕЧИ ЖИТЕЛЕЙ ПОСЕЛКА ПЕРВОМАЙСКОГО КУШЕВСКОГО РАЙОНА КРАСНОДАРСКОГО КРАЯ

Халимбер Дарья Александровна

Научный руководитель Онуфриенко Любовь Константиновна

Первомайский п. Кушевского района, Краснодарский край, МБОУ СОШ №7

Актуальность исследования обусловлена тем, что в условиях возросшего интереса к историческим ценностям изучение русских народных говоров приобретает особую значимость.

Цель исследования – изучение диалектных особенностей речи жителей поселка Первомайского Кушевского района Краснодарского края..

Задача исследования:

1. Рассмотреть историю и причины возникновения диалектной речи в поселке Первомайском Кушевского района.
2. Определить и проанализировать особенности употребления диалектных слов в речи жителей поселка Первомайского Кушевского района.
3. Изучить литературу о диалектах Кубани.
4. Сравнить диалектную речь жителей поселка Первомайского с лексикой современного литературного языка.

Объектом исследования является диалектная речь как составная часть современного русского языка.

Методы исследования:

1. Анализ литературы по данному вопросу. Начиная исследование, мы изучили литературу по данному вопросу:
 - А) раздел «Лексика» учебников русского языка разных авторов с 5-го по 11 класс;
 - Б) книгу Р. М. Гриценко «Русский язык», чтобы определить которую мы какие диалектные слова используются именно в нашей местности;
 - В) подшивки краевой газеты «Кубанская околица», раздел «Балачка», где жители наших сел публиковали свои заметки;
 - Г) «Словарь современного русского языка» издательства Академии наук СССР «Русский язык» 1987 года;
 - Д) «Словарь живого Великорусского языка» В.И.Даля московского издательства «ОЛМА – ПРЕСС» 2005 года.
2. Наблюдения над речью школьников, жителей поселка Первомайского
 - А) обращение к родителям учащихся на общешкольном собрании;
 - Б) обращение к учащимся на общешкольной линейке;
 - В) наблюдения над живой речью жителей поселка;
3. Встречи с жителями поселка Первомайского - носителями диалектной речи.

Ожидаемый результат:

1. Создание словаря диалектных слов жителей поселка Первомайского Кушевского района Краснодарского края.



Выводы: Данная работа имеет практическую значимость, так как может использоваться как региональный компонент при изучении раздела русского языка «Русский язык и культура речи». Думаю, она будет полезна учителям русского языка и литературы Кушевского района при изучении раздела «Лексика» русского языка».

РЕЧЕВАЯ АГРЕССИЯ В ТЕКСТАХ АВТОНАКЛЕЕК

Ахтямов Максим Андреевич

Научный руководитель Федорова Татьяна Семеновна

МБОУ «Лицей № 2 г. Ленска», Республика Саха (Якутия) Ленский район г.Ленск

В данной работе рассматриваются автонаклейки с текстами, в которых содержится скрытая или явная речевая агрессия. Тексты таких наклеек вызывают негативные эмоциональные реакции и тягостные чувства.

Объект исследования – тексты автонаклеек (или так называемых автоприколов).

Предмет исследования – средства создания речевой агрессии в текстах автонаклеек.

Цель - изучить содержание текстов автонаклеек на предмет наличия в них речевой агрессии. Для достижения данной цели, поставлены следующие **задачи**: 1. Составить картотеку текстов автонаклеек. 2. Составить типологию автонаклеек с текстами по тематическим группам. 3. Изучить средства создания речевой агрессии. **Методы исследования**: 1. Семантический анализ. 2. Стилистический анализ 3. Сравнительно-сопоставительный анализ.

Созданные неизвестными авторами тексты автонаклеек кажутся безобидными и остроумными. Ни в одной автонаклейке не указывается автор придуманного текста. Именно поэтому никто не несет ответственности за содержание автонаклеек. Кроме того, отсутствуют цензура и контроль не только содержания, но и стилистической и грамматической нормы. Созданы автоприколы, чтобы позабавить читающих. Но размещенные в салоне общественного транспорта они приобретают официальный характер и «вступают» в речевое общение в конкретной речевой ситуации. Их читают пассажиры, а пассажиры – это граждане России, это живые люди со своими судьбами, проблемами, планами, чувствами и не всегда радостными. Поэтому агрессивность, бестактность, игривость и фривольность объявлений не уместны в общественном транспорте.

Изучив содержание автонаклеек, я выявил 7 средств создания речевой агрессии.

1) использование экспрессивной лексики, часто грубой, стилистически сниженной. 2) Наличие негативной информации в объявлениях – это тоже средство создания речевой агрессии. Часто используются слова тематической группы «Смерть»: «При аварии количество умерших должно совпадать с количеством сидячих мест», «Хлопнешь дверью - умрешь от монтировки!», «Молоток находится у водителя ». 3) Создатели текстов автоприколов обращаются и к использованию прецедентных текстов. 4) Речевая агрессия может реализовываться и через выражение иронии. 5) Как экспрессивное средство используется сарказм. 6) Смешение стилей (официально-делового с разговорным). 7) Употребление личного местоимения «ты» и глаголов 2 лица ед.ч. в автонаклейках-объявлениях.

По- моему мнению, автонаклейки с унижающими, оскорбляющими достоинство



человека текстами не должны размещаться в салонах общественного транспорта. Внимание пассажиров должны привлекать только объявления официального характера. Недопустимы не только фамильярность и панибратство, но и агрессивность явная или скрытая в текстах объявлений.

СРАВНИТЕЛЬНО - СОПОСТАВИТЕЛЬНЫЙ АНАЛИЗ ЭТНОФОЛИЗМОВ В РУССКОМ, АНГЛИЙСКОМ И ОСЕТИНСКОМ ЯЗЫКАХ

Азиева Кристина Игоревна

научный руководитель - Тбоева Зарина Эльбрусевна

ГБОУ ВПО СОГПИ, г. Владикавказ

Изменение социальных, экономических и политических условий, а также развитие технического прогресса значительно преобразовали облик мира. Одним из главных последствий этих перемен стало изменение этнического состава населения, что привело к столкновению культур. Стремление сохранить свою культурную идентичность и нежелание принять те или иные культурные нормы часто ведет к обострению межэтнических отношений.

К изучению проблематики межэтнических отношений обращаются представители социальных и гуманитарных наук. Лингвистика также вносит свой вклад в развитие данного направления. С одной стороны, она является средством обеспечения эффективного диалога между культурами, а с другой – формирует мировоззрение говорящего на нем человека, в том числе – представления о том, что значит принадлежать к той или иной этнической группе.

РОЛЬ КЛОУЗ-ТЕСТОВ В ФОРМИРОВАНИЕ ПОНИМАНИЯ ТЕКСТОВ

Гордийчук Ольга Сергеевна

Научный руководитель Ледовских Елена Анатольевна

МАОУ Гимназия 12, Новосибирская область, Новосибирск

В последние годы вопросы речевой культуры горячо обсуждаются не только специалистами (лингвистами, методистами и преподавателями русского языка), но и широкой общественностью. Этой теме посвящаются радио- и телепередачи, статьи в газетах и журналах. Речь наших современников многими воспринимается и оценивается как сниженная, ненормативная. Отмечается влияние на литературный язык ненормированной разговорной речи, проникновение просторечных слов, жаргонизмов; немотивированное использование иноязычной лексики, не свойственное русскому языку интонирование и т.п. При этом нередко подчеркивается катастрофическое состояние современного русского языка, ведущее к его разрушению и гибели.

Меня тоже заинтересовал этот вопрос, после того как на уроках русского языка появились клоуз-тесты. Мне объяснили, что современная концепция содержания обучения русскому языку в школе предусматривает формирование не только лингвистической (языковой), но и коммуникативной (речевой) компетенции школьников, связанной с овладением всеми видами речевой деятельности, а также с культурой устной и письменной речи, правилами и способами использования языка в разных



сферах общения.

Цель: с помощью клоуз-теста узнать о знании Русского Языка детей школьного возраста (8 классы).

Задачи работы:

- показать тест как одно из средств контроля обученности русскому языку;
- провести клоуз-тесты в классах Гимназии;
- узнать, возможно ли формирование понимание текстов с помощью клоуз-теста;
- выяснить, могут ли ученики узнавать автора отрывка из текста, выявить самых читаемых авторов современности;
- узнать, насколько ученик вникает в текст и понимает его суть
- выявить связь между верными словами из текста и словами, которые выбрали ученики
- узнать, какие ошибки допускают ученики

С приходом в обучение обычных тестов с вариантами ответов, нам, ученикам, всё сложнее писать сочинения, да и просто связно красиво и понятно разговаривать на нашем языке (если мы, конечно, не читаем книги). Тесты с вариантами ответов легче тем, что поиск верного решения проходит в рамках этих вариантов. Клоуз-тест даёт ученику мыслить шире, отодвигая горизонты слов всё дальше и дальше. Но, в любом случае, нельзя забывать про традиционные формы проверки знаний, такие как: диктант, списывание, словарные диктанты.

Современные средства проверки знаний выпускников школы не рассчитаны на читающего ученика. С помощью вариантов ответа легче сориентироваться, к тому же, если к этому ориентированию учат начальных классов.

Как показали исследования данной работы – клоуз-тест – отличный способ проверить обученность русскому языку и учить ему.

Клоуз-тест – один из лучших способов проверки обученности русскому языку.

Клоуз-тест – один из лучших способов обучения русскому языку.

Клоуз-тест – один из лучших способов формирования понимания текста.

СОПОСТАВИТЕЛЬНЫЙ АНАЛИЗ ПЕРЕВОДОВ ГЛАГОЛОВ КАТЕГОРИИ МЫСЛИТЕЛЬНОЙ ДЕЯТЕЛЬНОСТИ В РАССКАЗЕ А.К.ДОЙЛЯ «ПЕСТРАЯ ЛЕНТА»

Кичигина Дарья Александровна

Научный руководитель Кретова Надежда Степановна

МБОУ «Гимназия №21», Кемеровская область, г.Кемерово

Данная работа посвящена такому понятию как теория перевода. В современной теории перевода важное место занимает перевод художественного текста. Данный вид перевода является особым, сугубо личностным продуктом переводческой деятельности и может быть рассмотрен наравне с текстом источника в качестве отдельного литературного произведения.

Таким образом, актуальность данного исследования обусловлена тем, что проблематика перевода иноязычных произведений, несмотря на активно ведущиеся исследования в области художественного перевода, недостаточно широко раскрыта



. Объект данного исследования – англоязычное произведение А.К.Дойля и его переводы на русский язык.

Предмет - адекватность и эквивалентность перевода глаголов категории мышления.

Цель данной работы - провести практическую исследовательскую работу по сопоставительному анализу текста «Пестрая лента» и его переводов и выявить способы перевода глаголов категории мышления на русский язык.

Поставленная цель конкретизирована в следующих задачах:

- 1) Найти глаголы мышления в произведении А.К. Дойля
- 2) Сравнить глаголы с их словарным значением
- 3) Сравнить значения этих глаголов в переводных текстах и оригинала и выявить наиболее точные переводы.

Что значит переводить? На первый взгляд — всё просто. То, о чём говорилось в исходном тексте, нужно изложить словами другого языка, построив при этом правильные предложения. Но чем сложнее, многограннее смысл исходного текста, тем труднее он для перевода. Главная цель перевода - достижение адекватности. Основная задача переводчика при достижении адекватности - умело произвести различные переводческие трансформации для того, чтобы текст перевода как можно более точно передавал всю информацию, заключённую в тексте оригинала при соблюдении соответствующих норм ПЯ. В моей работе было проведено исследование переводов рассказа А.К. Дойля «Пестрая лента» и его переводов на русский язык, выполненных тремя авторами: М.Н.Чуковской, П.П.Сойкиным и А.Ф.Марксом. Всего среди проанализированных примеров в трех переводах мы встретили 27 случаев полного совпадения словарных значений и 14 случаев лексических трансформаций у М.Н.Чуковской, у П.П.Сойкина – 26 случаев полного совпадения и 15 лексических трансформаций, у А.Ф.Маркса – 23 полного и 18 трансформаций.

Таким образом, можно сделать вывод о том, что данные переводы равноценны с точки зрения передачи значения глаголов мышления.

ЯЗЫКОВЫЕ ОСОБЕННОСТИ ПЕРЕВОДА ЮМОРА С АНГЛИЙСКОГО НА РУССКИЙ ЯЗЫК (НА МАТЕРИАЛЕ КЛАССИКОВ АНГЛИЙСКОЙ И АМЕРИКАНСКОЙ ЛИТЕРАТУРЫ)

Исаевская Екатерина Анатольевна

Научный руководитель Хисамова Венера Нафиковна

МБОУ «Гимназия №6», Республика Татарстан, г. Казань

К наиболее актуальным проблемам современной теории и практики перевода, межкультурной коммуникации и лингвокультурологии относится перевод «комического» в иную культурную среду с адекватной передачей смысловых нагрузок, сохранением доминирующих и второстепенных функций в переводном тексте.

Целью данной исследовательской работы является рассмотрение языковых особенностей перевода, а также, морфологических средств создания комического эффекта в оригинальном и переводном художественных текстах, на примере произведений классиков английской и американской литературы Дж. К. Джерома и О. Генри.

В первой главе работы были рассмотрены теоретические основы изучения общих проблем перевода. В результате проведенного исследования было доказано, что общие



вопросы переводоведения были исследованы многими учеными. Изучив проблемы перевода, мной было выявлено, что художественный перевод является одним из наиболее сложных. Это обусловлено проблемами, с которыми сталкивается переводчик, в процессе определенных межязыковых трансформаций. Рассмотрев мнения ученых о теории непереводимости, я придерживаюсь позиции Гвоздева в этом вопросе. Он утверждал, что переводчик может прибегать к различным компенсаторным переводческим приемам, чтобы сохранить смысл переводимого текста и правильно описать воспроизводимую ситуацию. Здесь же, в данной главе нами были рассмотрены разные подходы к переводу художественных текстов, в результате которых я пришла к выводу, что коммуникативно-прагматический подход будет наиболее удачным для перевода комических текстов.

Во второй главе я исследовала языковые средства создания комического эффекта в оригинальных и переводных художественных текстах.

Пришла к выводу, что смешное и комическое, в их современной интерпретации, можно представить как два понятия, разных по содержанию, но тесно связанных друг с другом. Кроме этого в данной главе было доказано, что способы и средства осмеяния комического всегда связаны с особенностями национального быта, национальных традиций, со спецификой национальной культуры.

В третьей главе я проанализировала грамматические вопросы перевода юмористических рассказов, а именно морфологические средства создания комического эффекта в этих текстах.

Проанализировав имя существительное, я пришла к выводу, что наиболее интересным, с точки зрения перевода, является категория определенности – неопределенности. Как известно в русском языке данная категория не имеет морфологического выражения, поэтому переводчику приходится прибегать к различным лексическим средствам, за счет чего в ряде случаев автор может выразить ироническое отношение к объекту высказывания.

Определенная роль при переводе комического отводится именам прилагательным. Употребление кратких прилагательных русского языка, не имеющих эквивалента в английском языке, позволяет придать эмоционально-окрашенную оценку говорящего к объекту высказывания, в результате чего в ряде случаев создается комический эффект.

Исследовав категорию модальности, я выявила, что модальность широко представлена в обоих языках. Однако, в виду того, что русский и английский языки являются отдаленно-родственными, то модальность в русском и английском языках несколько различается по своей формально-грамматической оценке, а перевод данной категории достаточно труден, именно выбор языковых средств позволяет придать эмоциональную окрашенность высказыванию, показать отношение автора к объекту высказывания, за счет чего в ряде случаев может передаваться или же создаваться комический эффект.

Несомненно, комическое при переводе юмористических текстов ярче всего передается с помощью лексико-семантических и лексико-стилистических средств. Однако ни одна лексическая единица не может существовать вне контекста, поэтому она находится в непосредственной взаимосвязи с грамматическими средствами языка, как на синтаксическом, так и на морфологическом уровне, что мной было доказано в моей работе.



СРАВНИТЕЛЬНЫЙ АНАЛИЗ НЕМЕЦКИХ И РУССКИХ ПОСЛОВИЦ И ПОВОРОК. СХОДСТВА И РАЗЛИЧИЯ

Кузнецова Софья Владимировна

Научный руководитель Рахилькина Галина Максимовна

*МБОУ Новосибирская классическая гимназия №17, Новосибирская область,
г. Новосибирск*

Объектом исследования являлись немецкие и русские пословицы и поговорки, напечатанные соответственно в сборниках А.Е. Графа «6000 немецких и русских пословиц и поговорок» и В.И. Даля «Пословицы русского народа» в двух томах.

Цель работы: через сравнительный анализ немецких и русских пословиц и поговорок выявить их сходства и различия.

В этой связи были рассмотрены следующие вопросы: история возникновения пословиц и поговорок в Германии и в России, анализ их содержания, социальной дифференциации, двойственности жизни, пословицы о вере; выделены немецкие и русские пословицы с библейским содержанием, пословицы, содержащие практическую философию, буквальный перевод, а также пословицы и поговорки, имеющие историческое значение для народов Германии и России. Нами выделена группа особых пословиц в немецком языке, которых называют *Sagwörter*, и указано на их отсутствие в русском языке.

Были рассмотрены основные средства художественной выразительности (метафоры, олицетворения, антитеза, аллитерация, эпитеты, метонимия и др.), встречающиеся в немецких и русских пословицах и поговорках. Сделан лингвистический анализ, анализ используемых форм рифмы и ритма, выявлены возможности негации в немецких и русских пословицах и поговорках.

Исследование проводилось с помощью методов лексико-синтаксического, сравнительного, семантического анализов, методов дедукции, индукции, классификации, статистического метода, прогнозирования.

По результатам работы были сделаны следующие выводы:

1. В результате лингвистического анализа обоих объектов было установлено существенное сходство в употреблении средств выразительности и сделана попытка объяснить различия.
2. В результате сравнительного анализа возникновения и развития немецких и русских пословиц и поговорок как явлений немецкого и русского фольклора, анализа их содержания удалось установить сходства и обнаружить специфические различия, связанные с развитием языка и народов.

ДЕНГЛИШ – СОВРЕМЕННЫЙ ЯЗЫК ГЕРМАНИИ

Фёдорова Алёна Геннадьевна

Научный руководитель Нелюбина Елена Андреевна

*ФГБОУ ВПО «Пензенская государственная технологическая академия»,
Пензенская область, г. Пенза*

Любое явление нашей жизни не может находиться вечно в неизменном состоянии. Жизнь продолжается, меняются ее условия, меняются люди. Также и язык, как средство



общения людей, развивается и изменяется.

Немецкий язык - язык с многовековой историей в последние годы претерпевает глобальные изменения. Заимствования из английского языка стали оказывать сильнейшее влияние на немецкий язык и даже вытеснять некоторые немецкие слова из сферы употребления. Специалисты заговорили о появлении нового синтезированного языка - денглише.

Денглиш (*Denglich*, сочетание из *Deutsch* — немецкий и *Englisch* — английский) — понятие, которое используется для критики усиленного употребления англицизмов и мнимых английских слов в немецком языке. Денглиш и англицизмы – не совсем одно и то же. Правильнее сказать, что англицизмы – часть денглиш. Англицизмы – это английские слова или выражения, которые заимствованы другими языками. Денглиш - смешение немецкого языка и англицизмов. К тому же налицо негативная окраска понятия денглиш, тогда как англицизм имеет нейтральную эмоциональную окраску.

Для денглиш характерны два основных признака:

1. Немецкие слова в предложениях заменяются их английским переводом (часто буквальным) при сохранении грамматики. Близко по значению к англицизму, однако не является одним и тем же явлением.

2. Словосочетания и предложения составляются не по правилам немецкой грамматики. Например, к словам прибавляют апостроф 's.

Имеется несколько причин проникновения английских слов и выражений в немецкий язык и их благополучной адаптации, которые рассматриваются в работе.

По статистике 3% всех англицизмов в немецком языке относятся к дополнительному классу, 18% - к дифференцирующему и 79% к вытесняющему, т.е. английские слова, эквивалент которых существует в немецком языке вытесняют немецкие.

В работе также рассматриваются пути заимствования англицизмов, а также сферы их употребления.

Таким образом, становится очевидным, что немецкий язык во всех областях современной общественной жизни заменен огромным количеством английских слов и даже полностью ими вытеснен (от 35000 до 6000 слов и выражений, зафиксированных в словарях, по данным Х. Гэтнера). Данная проблема вышла на государственный уровень.

Вопрос о сохранении немецкого языка как национального языка Германии встал в последние годы особенно остро. При этом вовсе не ставится цель искоренить все англицизмы из немецкого языка, поскольку полностью изолировать язык от иноязычных заимствований невозможно. То, что английский язык стал международным языком науки остается фактом. Но англо-американские заимствования в огромном объеме (что сейчас наблюдается в немецком языке) могут стереть языковую и культурную индивидуальность Германии.

КОММУНИКАТИВНАЯ КУЛЬТУРА УЧИТЕЛЯ КАК ОСНОВА ЕГО ПРОФЕССИОНАЛЬНОЙ ДЕЯТЕЛЬНОСТИ

Лиханова Татьяна Михайловна, Яковлева Варвара Сергеевна

Научный руководитель Перцева Надежда Константиновна

*ГОУ ВПО Московский государственный областной гуманитарный институт,
Московская область, г. Орехово-Зуево*

В жизни людей общение занимает огромное место: на него уходит, как считают



социологи, до 70 % времени. Человек как существо, обладающее языком хочет не испытывать затруднений в том, что сказать, когда ему это необходимо, чтобы то, как он говорит, способствовало тому, зачем говорит, чтобы располагало слушателей в его пользу. Особенно ярко это проявляется в профессиональной деятельности учителя, которому необходима культура общения, так как обладание коммуникативной культурой помогает ему состояться не только как профессионалу, но и как личности.

Коммуникативную культуру можно рассматривать через совокупность культуро-образующих компонентов, одним из которых является культура речи. За 60 лет в советской русистике появилось более 600 публикаций по вопросам культуры речи. Это работы В.И.Чернышова, А.В.Щербы, А.В.Пешковского, Г.О.Винокура, Б.Н.Головина.

Центральным в учении о культуре речи является введенное Б.Н.Головиным родовое понятие «коммуникативные качества речи». Он писал: «...Речь относится каким-то образом к языку – просто потому, что она построена из единиц и категорий языка и в соответствии с его функциональными закономерностями. Речь «относится» и к личности её автора, психологической работе авторского сознания, его коммуникативным заданиям».

Коммуникативными качествами речи мы называем её свойства, выявляющие взаимосвязь речи с неречевыми структурами и создающимися единицами разных языковых уровней в их взаимодействии. В то же время качество речи оказываются взаимообусловленными и взаимосвязанными: так, в основе точности лежит правильность речи; точность, в свою очередь, предопределяет ясность и логичность речи, её доступность и выразительность.

Можно считать, что теория коммуникативных качеств речи успешно проходит проверку временем. Вместе с тем неоднозначность решения многих проблем современного языкознания создаёт значительные трудности на пути объекта изучения.

Причину трудностей анализа коммуникативных качеств речи В.Г.Костомаров, например, видит в том, что «при всем естественном стремлении объективировать качества культурной речи нельзя, видимо, не считаться самым серьёзным образом с субъективной индивидуальностью этого явления, качества которого могут быть различными, относительными и даже противоречивыми».

Рассматривая проблему «профессия и речь», заметим, что она отражена в достаточно афористичном и парадоксальном определении: «Профессия – это заговор посвященных». Главным условием овладения культурой общения можно считать целенаправленное воспитание оценочного отношения к высказыванию, что включает в себя: осознание говорящим целевой установки общения, учет ситуации, условий общения, его место, адресата и прогнозирование воздействия высказывания на собеседника.

ХУДОЖЕСТВЕННЫЙ ПЕРЕВОД КАК ЗАВЕРШАЮЩИЙ ЭТАП ЛИНГВИСТИЧЕСКОГО АНАЛИЗА ТЕКСТА (НА МАТЕРИАЛЕ АУТЕНТИЧНЫХ АНГЛИЙСКИХ ЛИМЕРИКОВ)

Рядовых Георгий Алексеевич

Научный руководитель Демина Елена Николаевна

МБОУ гимназия № 176, Свердловская область, г.Екатеринбург

В настоящее время учителя и родители очень обеспокоены тем, что современные дети мало читают. Читать, а главное понимать, художественное произведение, значит



обращать внимание на внешние ссылки в тексте, замечать лингвистические особенности, помогающие понять смысл, заложенный автором между строк. Особую актуальность в настоящее время получает необходимость овладения высокой культурой чтения и обучение глубокому анализу текста в российских школах. Однако у юного поколения нет привычки изучать серьезную литературу, вникать в смысл, заложенный автором между строк.

Поэтому решено было провести опыт аналитического чтения, изучая простые, короткие и веселые литературные произведения, попробовать найти в них скрытый смысл, основываясь на собственных лингвистических наблюдениях, представить результаты своего исследования и, таким образом, заинтересовать сверстников этим способом чтения.

Объект исследования: поэтическое творчество Эдварда Лира.

Предмет исследования: аутентичные английские лимерики и их русскоязычные переводы, выполненные признанными российскими переводчиками.

Цели исследования:

- осмысление послания, заложенного в пяти строчных гротескных английских стихах – лимериках, получивших мировую известность, благодаря творчеству Эдварда Лира;

- выявление системы языковых средств, с помощью которых передаётся идейно-тематическое и эстетическое содержание текста лимериков;

- проведение литературного анализа аутентичных текстов лимериков и их переводов, выполненных знаменитыми русскими переводчиками, чтобы доказать гипотезу о том, что ни один переводчик не может выполнить свою работу без изменения (в содержании или речевой организации) аутентичного текста.

Работа состоит из введения, теоритической и двух практических глав, заключения и приложения.

В теоритической части рассматриваются факторы, повлиявшие на творчество Э. Лира. В практической части проводится сравнительный анализ стилистики, фонетики, структуры аутентичных английских лимериков и их русскоязычных переводов.

Практическим результатом проекта стали 12 собственных художественных переводов автора, основанных на восприятии поэтического наследия Э. Лира.

Материалы проекта могут послужить основой для одного из профильно-ориентированных курсов изучения английского или русского языков в общеобразовательной школе.

MAUDITE SOIT LA GUERRE ! БУДЬ ПРОКЛЯТА ВОЙНА! РАССКАЗЫ ЭЛЬЗАСЦЕВ И МОЗЕЛЬЦЕВ, НАСИЛЬНО ПРИЗВАННЫХ В АД

Комлева Алена Алексеевна, Мальцева Ксения Евгеньевна

Научный руководитель Дмитриева Наталья Викторовна

МБОУ Гимназия №16 «Французская», Новосибирская область, г. Новосибирск

Есть в истории Европы события, о которых упоминают вскользь, говорить о которых подробно и углубленно считается чуть ли не нарушением политкорректности. Например, Эльзас и Лотарингия были в последние века яблоком раздора между Герма-



нией и Францией. Этот небольшой регион на границе между Францией и Германией всегда был предметом спора, так как на него претендовали наследники королей по праву кровных уз и личных привязанностей. Даже первый документ на французском языке – это Страсбургская клятва, данная двумя братьями, объединившимися против третьего Лотаря, кому отошли эти земли.

Приступить к серьезному изучению этой темы нас подтолкнула книга, в которую вошли воспоминания и документы эльзасцев и мозельцев, волею судьбы попавших в жернова Второй мировой войны, что делает ее особо ценной. Мы решили перевести книгу, чтобы сделать ее доступной большому числу читателей.

Цель нашего проекта:

1. Сделать перевод книги на русский язык;
2. Сделать лингвистический анализ трудностей перевода документальных текстов.

Сами эльзасцы понимают, насколько неоднозначно к ним относятся в мире, поэтому в своей книге честно представили все мнения.

При переводе книги мы столкнулись со многими трудностями, которые мы распределили их по нескольким разделам:

- сокращения
- это немецкие слова, часто употребляемые авторами с переводом на французский язык и пояснением для непосвященных читателей
- военная терминология
- географические названия
- раздел «гибридов», то есть, употребление немецких слов по французским грамматическим правилам
- раздел «Как услышал, как запомнил» (русские слова во французской орфографии)

Главное в работе – это переводы воспоминаний конкретных людей, которых считали изменниками Родины и которые исповедуются, чтобы облегчить душу. Некоторые так и не смогли открыто написать свое имя, ограничившись инициалами. Возможно, до сих пор стыдятся своего прошлого.

Насильственный призыв в армию – это военное преступление, являющееся следствием французского поражения 1940 года и фактической аннексии Эльзаса и Мозеля Третьим Рейхом. Не стоит судить сгоряча о поступках этих людей. Никто не знает, как бы сам поступил, окажись он на их месте. Наша история уже знала подобные примеры, когда одним росчерком пера русская Аляска стала американской. А российский Крым был подарен братской Украине, ставшей иностранным государством. Нам тоже бы не хотелось проснуться однажды на родной земле, ставшей другим государством и обязанной жить по чужим законам. Поэтому мы хотим, чтобы люди помнили свою историю и не совершали ошибок. Нашим проектом перевода этой книги мы вносим свою лепту в дело мира.



ОСНОВНЫЕ КОНЦЕПТЫ СОВРЕМЕННОЙ МОЛОДЕЖНОЙ МУЗЫКАЛЬНО-ПОЭТИЧЕСКОЙ СУБКУЛЬТУРЫ В ПСИХОЛИНГВИСТИЧЕСКОМ АСПЕКТЕ

Валяев Глеб Валерьевич

Научный руководитель Штаб Вероника Андреевна

ГБНОУ «ГМИИ», Кемеровская область, г. Кемерово

Л. Н. Толстой писал: «Человек есть то, что он читает». Однако, говоря о современном молодом человеке, правильнее будет сказать: «Человек есть то, что он видит и слышит», - так как в наше время гораздо большее влияние на формирование мировоззрения оказывают средства массовой информации. Видео и аудио ряды заменили книгу. Причем аудио ряд занимает в жизни современного человека гораздо больше места. Сотовые телефоны с функцией MP – 3 и радио, компактные плееры, наушники позволяют человеку практически не расставаться с ними. Следовательно, именно то, что слушает человек, и оказывает решающее воздействие на его взгляды, поведение. Именно поэтому мы решили в данной работе исследовать музыкально-поэтическую субкультуру молодежи, а именно тексты песен, наиболее популярных среди молодых людей и подростков.

Так как одним из важных аспектов речевого воздействия является то, что оно осуществляется с помощью устно предъявляемой информации, а ритмичность речи имеет особое значение в плане эффективности её усвоения, мы можем предположить, что данные тексты выполняют функцию языкового и речевого манипулирования получателями информации.

Цель данного исследования – определение основных концептов современной молодежной музыкально-поэтической субкультуры и их влияния на формирование мировоззрения человека.

В информационную базу вошли результаты анкетирования, проведенного между учениками ГБНОУ «ГМИИ». Было опрошено более 150 респондентов в возрасте 15-17 лет. Исходя из результатов анкетирования, мы выявили три наиболее популярные тематические группы песен на русском языке: «дружба», «любовь», «смерть», что подтверждено количеством просмотров на YouTube. Примерами могут служить песни Noize Mc – «Лучшие друзья», Иван Дорн – «Ненавижу», Король и Шут - «Прыгну со скалы», Олеся – «Прыгай вниз» и другие. Оказалось, что песни, смысловую нагрузку которых составляют темы смерти и суицида, популярнее, чем другие.

В ходе исследования был проведен многоаспектный концептуальный анализ по методикам Н. С. Болотновой, И. А. Стернина, А. А. Залевской. Для определения концептуального значения интересующих нас понятий «дружба», «любовь» «смерть» мы обратились к толковым словарям. Исходя, из этого мы вывели более обобщенное значение каждого понятия. Анализ лексических единиц, в которые входят изучаемые ключевые слова позволяет охарактеризовать представления о дружбе и любви, как связанные со смертью. Видение мира, представленное в данных песенных текстах, отражает негативное восприятие жизни, стремление уйти от действительности, которое оказывается сильнее страха смерти.

Наше исследование показало, что одной из причин высоких показателей смертности в молодежной среде являются песни, которые слушают современные молодые люди.

Каков выход? Во-первых, психологи могут предупредить самоубийство, узнав в



доверительной беседе, какую музыку слушает человек и предложив ему альтернативный вариант. Во-вторых, музыкальную индустрию нужно сориентировать на создание позитивных песен, которые помогали бы «строить и жить», а не наталкивали на необдуманные поступки.

Жизнь дана нам не просто так. У каждого своя судьба и свое предназначение. Лучше слушать правильную музыку, такую в которой есть поучительный смысл, не зря же все песни для детей именно такие, добрые и светлые.

КОМПЬЮТЕРНЫЙ СЛЕНГ: АНАЛИЗ И КЛАССИФИКАЦИЯ

Золотарев Дмитрий Михайлович

Научный руководитель Сульжук Наталья Леонидовна

МАОУ СОШ № 42, Республика Бурятия, г. Улан-Удэ

Сегодня в лингвистической литературе можно найти много работ, посвященных изучению различных структур лексики. Это обусловлено закономерным стремлением исследовать смысловые пласты каждой конкретной области человеческой деятельности, преломленные через призму языка. Также очевидно, что все активнее проникают в нашу жизнь компьютеры, а вместе с компьютерами - язык тех, для кого они являются повседневной «средой обитания».

Данная работа посвящена исследованию компьютерного сленга и классификации этого раздела лексики в составе современного английского языка. Актуальность данной работы очевидна: наряду с развитием компьютерных технологий, с увеличивающейся популярностью Интернета в языке наблюдается процесс постоянного появления новых слов для обозначения новых понятий, либо присуждение новых значений старым словам применительно к новым явлениям в жизни.

Но вместе с тем, большинство непрофессиональных пользователей не владеют достаточным уровнем английского языка, который также является языком компьютера и Интернета. А им, так или иначе, все равно приходится пользоваться новой компьютерной терминологией, поэтому возникает необходимость разобраться в компьютерном сленге, чтобы быть компетентным в данной сфере и не запутаться в огромном количестве информации, представленной во всемирной паутине. Цель данной работы - анализ и классификация сленга на основе конкретных примеров и составление практического пособия для «неопытных пользователей».

В настоящее время объем компьютерного сленга насчитывает большое количество слов. Новые термины из закрытого лексикона программистов и разработчиков компьютерной техники постоянно переходят в разряд общеупотребительных, и количество людей, употребляющих компьютерный сленг, непрерывно увеличивается. Поэтому важно совершенствовать свои знания в области компьютерной терминологии. В этом практической помощью для всех желающих может стать данная работа. Разработанный мини-словарь компьютерного сленга может стать настольным пособием при работе с компьютером пользователей различного возраста.



ИРОНИЯ В ИЗОБРАЖЕНИИ АНГЛИЙСКОГО НАЦИОНАЛЬНОГО ХАРАКТЕРА (НА ПРИМЕРЕ ПРОИЗВЕДЕНИЯ У.М.ТЕККЕРЕЯ «ЯРМАРКА ТЩЕСЛАВИЯ»)

Изюрьев Святослав Алексеевич

Научный руководитель Сульжук Наталья Леонидовна

МАОУ СОШ № 42, Республика Бурятия, г. Улан-Удэ

Проблема национального понимания очень важна в настоящее время для познания национальных особенностей, взаимопонимания народов, расширения контактов, более глубокого погружения в культуру, лучшего понимания тех или иных особенностей народа.

На национальный характер влияют тип общества, в котором живут люди, их язык, доминирующая религия и многие другие факторы. Типичными для англичан традиционно считают такие черты национального характера, как сдержанность в словах и суждениях, консерватизм, тщеславие, снобизм, практицизм, оригинальное чувство юмора и ироничность.

Некоторые исследователи (Ч.Глисберг, Д.Мюкке) считают, что англоязычной литературе свойственно особое ироническое видение мира, что обусловлено европейскими культурными традициями, огромным значением релятивизма, скептицизма и т.д.

При иронии словами высказывается одно, подразумевается (но не высказывается) другое, противоположное ему по смыслу. Ирония - особый художественный метод, который действует на всех уровнях произведения (от характера до словесного выражения, синтаксиса). Механизм реализации иронии срабатывает на разных уровнях языка (от лексического до уровня текста). При анализе примеров изображения английского национального характера преимущественно атрибутивные словосочетания несут иронический смысл ввиду их характеризующей и оценочной функции.

Произведение У.М.Теккеря «Ярмарка тщеславия» содержит обширный материал для анализа структуры образов героев романа. У.М.Теккерей рано заметил тенденции, определявшие общественные нравы его времени и показал их со свойственной ему ироничностью, обобщая типическое. Для анализа были выбраны два главных персонажа: сэр Питт Кроули (старый баронет) и юная Бекки Шарп. Рассматривая их характеры, мы выделяем типичные черты английского национального характера 19в.

«Ярмарка тщеславия» У.М.Теккеря - яркая картина английского общества 19в., с его пороками и изображением нравов в ироническом ключе, что являлось художественным выражением собственного мировосприятия автора.

АНГЛИЦИЗМЫ В РОССИЙСКОЙ И КИТАЙСКОЙ МОЛОДЕЖНОЙ СРЕДЕ

Носкова Елена Юрьевна

Научный руководитель Киселева Оксана Сергеевна

МАОУ СОШ №42, Республика Бурятия, г. Улан-Удэ

Повышенный интерес к проблеме англицизмов обусловлен их важной ролью как зеркала языкового развития. Англицизмы – это наиболее подвижный лексический пласт, который меняется с течением времени и развитием науки и техники. На данный



момент, английский язык – это «язык мира». И не существует такого языка, где бы не было английских заимствований. Мы решили сравнить две страны и две культуры: Россия и Китай. Выбор Китая обусловлен тем, что на данный момент, эта страна на втором месте в развитии после США и недалек тот момент, когда она выйдет и на первое, тем более это страна-соседка. Поэтому нам было интересно узнать, как английский язык повлиял на Китайскую и Российскую молодежную среду.

Свое исследование мы проводили в России г. Улан-Удэ и в Китае г. Шеньян. Проведя наблюдения, мы установили, что российская и китайская молодежь часто использует англизмы в своей речи. Почему так происходит и чем это обусловлено? Как показало наше исследование, наиболее продуктивными источниками пополнения лексического запаса молодежи являются такие сферы, как спорт, информатика, интернет, бизнес и право. А наиболее популярный тип англицизмов – экзотизмы. Использование их, в первую очередь, объясняется потребностью в наименовании новых предметов, понятий и явлений, которых не существует в языке-оригинале.

Проведя опросы, стало ясно, что Российская молодежь наиболее благосклонна к вхождению в язык новых слов – 68%, а Китайская – 42%. Меньший процент использования заимствований у китайцев из-за того, что китайский язык относится к языкам изолирующего типа, а также, к трудностям проникновения заимствований можно отнести особенность китайской письменности – иероглифы. Но, несмотря на это, в настоящее время в китайском языке существует большой пласт лексики, заимствованной из других языков.

Вообще, молодежный сленг обычно представляет собой заимствования или фонетические ассоциации. Но к привлечению иностранных слов в язык всегда следует относиться внимательно, потому что скорость вхождения в речь очень высока и такими темпами можно просто утратить красоту и особенности родного языка. Когда мы говорим о вымирании языков, нужно задуматься, а не грозит ли это нашему родному языку?

ИМЕНА И ФАМИЛИИ С БУРЯТСКОЙ АППЕЛЯТИВНОЙ ОСНОВОЙ

Цыденова Анжела Ошировна

Научный руководитель Мункуева Мира Баировна

*ГБОУ «Республиканский бурятский национальный лицей – интернат №1»,
Республика Бурятия, г. Улан-Удэ*

Актуальность нашей работы обусловлена тем, что в последнее время у бурят наблюдается явная тенденция возвращения к традиционным антропонимикам. В годы советской власти в бурятских семьях было преобладание русских имен, теперь молодые родители нередко предпочитают давать своим детям бурятские имена. Многие буряты ошибочно считают, что дают своим детям исконно бурятские имена. Например, такие известные имена как *Доржо, Лубсан, Арья, Ринчин, Цырен, Майдар, Сэндэма* имеют тибетскую апеллятивную основу, поэтому мы хотим рассмотреть значение этих имен и фамилий. Имен с бурятской апеллятивной основой очень мало. Например: в справочнике бурятских имен, составленном Иннокентием Сотниковым, всего представлено 821 имя, из них только 200 имен с бурятской апеллятивной основой. При социализме у бурят появились имя, фамилия и отчество. Выбор имен собственных



определяется семантикой аппелятивной основы: а) **охранная функция** - с целью сделать ребенка непривлекательным для злых духов: *Бааһан – кал, Гахай – свинья, Муу изии* – дурная баба, в подтверждение этому остались только фамилии: *Хусаев, Адушинов, Хонихоев* и.т.д.

б) **физическая характеристика человека** – по внешности, особенностям телосложения: *Тажагар (бур.) – пузатый, Тажагаров; Шанта – курносый, Шантаев*

в) **характер человека** – *Амар (бур.) – спокойный, Амаров; Билдуу (бур.) – льстивый, Билдуев*

г) **названия животных и птиц** – *Хуса (бур.) – баран, Хусаев; Хулан – антилопа, Хуланов;*

д) **название оружия** – *Номо – лук, Номтоев; Хуяг - кольчуга, броня, Хуягаев.*

е) **имена нарицательные:** *Шулуун-камень, Шулунов; Шагта–пуговица, Шагтаев Халбага- ложка, Халбагаев*

ж) **оригинальные бурятские имена, представляющие собой нарицательные существительные с положительным значением:** *Баяр-‘радость’, Баяров;*

з) **слова, обозначающие действия:** *Шагна – слушай, Шагнаев;*

Слова, на основе которых образовались имена и фамилии людей, представляют значительный интерес для историков, этнографов, поскольку отражают слой культурной лексики бурятского народа.

VII Всероссийская конференция обучающихся
«НАЦИОНАЛЬНОЕ ДОСТОЯНИЕ РОССИИ»



ЛИТЕРАТУРОВЕДЕНИЕ, ЛИТЕРАТУРНОЕ ТВОРЧЕСТВО

2013



ДОНСКИЕ КАЗАКИ – ЗАЩИТНИКИ ОТЕЧЕСТВА

Кузнецова Ирина Александровна

Научный руководитель Данилова Надежда Викторовна

ГБОУ СПО «Фроловский промышленно-экономический техникум», Волгоградская область, г. Фролово

Я уверена, что каждый уважающий себя человек должен знать историю своего народа, изучать его культурное и духовное наследие. Без знания прошлого не может быть настоящего и будущего.

1. История возникновения казачества

Казачество возникло вне пределов России, на достаточном удалении от ее рубежей, на свободной земле.

2. Кто такие казаки

Казачество-братство людей, объединённых особым состоянием духа и сознания, нравственности и морали. Казаки - ветвь русского народа со своей культурой, историей и памятью.

3. Казаки - защитники Отечества

За свободу и независимость бились наши древние предки

4. Кодекс чести казака

Честь и доброе имя казака дороже жизни. Казаки все равны в правах: «Нет ни князя, ни раба, но все рабы Божьи». По тебе судят обо всем казачестве и народе твоём...

5. Семья – миниатюра казачьей общины

а) Из пленниц – в жены

б) Развод по – казачьи

в) До 13 и после

г) Как воспитывали казака

6. Казачьи чины

7. Хроника Донского казачьего войска(1570 -1920 гг.)

8. Донские казаки в Отечественной войне 1812 года

«Казаки сделали для спасения России более, чем вся регулярная армия»,— писал Моран, имея в виду действия казаков в период контрнаступления.

9. Православие на Дону

Православная церковь в станицах и хуторах укрепляла духовные связи казаков, несла добро и милосердие в души людей.

10. Кремено – Вознесенский монастырь

На моей малой Родине расположен один из старейших монастырей Всевеликого Войска Донского – Кременско - Вознесенский монастырь. Обитель была основана по указу Петра I в 1711 в целях укрепления православия на южных окраинах Росси.

11. Донское казачество и красный террор

«Дон необходимо обезлошадить, обезоружить и обезнагаить. Мы говорили и говорим: очистительное революционное пламя должно пройти по всему Дону и на всех навести страх и почти религиозный ужас... Пусть последние их остатки, словно евангелиевские свиньи, будут сброшены в Черное время!», - писал Л. Троцкий.

Наш долг – восстановить историческую справедливость, вернуть казачеству доброе имя. Я убеждена, что Возрождение России невозможно без возрождения христианства, нравственных ценностей – без всего того, что являлось основой казачества.



ЕСЕНИН – НАЦИОНАЛЬНЫЙ РУССКИЙ ПОЭТ

Черников Александр Викторович

Научный руководитель Данилова Надежда Викторовна

ГБОУ СПО «Фроловский промышленно-экономический техникум», Волгоградская область, г. Фролово

В чем же секрет исключительности поэта? Почему Сергея Есенина можно назвать национальным поэтом?

1. Истоки творчества

Истоки есенинского творчества, его тематика возникли из народной жизни, жизни самой природы – деревенской жизни.

Природа и родина – неразрывные понятия

Природа и родина для Есенина не просто однокоренные слова, это неразрывные понятия. Изображая природу, автор использует олицетворение, цветопись, звукопись.

Мифологизм поэзии

Поэзия Есенина основана на славянской мифологии: центральным понятием поэтических воззрений славян является образ древа – он олицетворяет собой мировую гармонию, единство всего сущего.

2. Любовь к «братьям нашим меньшим»

По словам А.М. Горького, «С. Есенин не столько человек, сколько орган, созданный природой исключительно для поэзии, для выражения неисчерпаемой «печали полей, любви ко всему живому в мире и милосердия, которое – более всего иного – заслужено человеком».

3. Любовная лирика.

Любовь к женщине – это акцент в проявлении чувства любви ко всему земному, любимая часто представляется в образе природы.

4. Исповедальность лирики

Есенин «всю душу выплескивал в слова», стремясь излечить страдающую душу мучительным самоанализом и глубокой искренностью.

5. Противоречивость лирического героя

С точки зрения поэта, важнейшими качествами русского национального характера являются «разбойное» и «смирненное» начала.

6. Есенин - певчая душа России

На Руси для поэта дать песню – не однодневку, а на многие десятилетия, - заслужить высшее признание.

7. Поэт и революция

Есенин с болью пишет о кровавом пути России, о том тупике, в который привела страну революция.

8. Последний поэт деревни

Разрыв связи с коренной, исконной, преобладающей Россией, которая подошла при нём не к обещанным вратам рая, а к «погибельному краю пропасти».

9. Трагический финал

Создав в 1923 году поэму «Страна негодяев», Есенин подписал себе смертный приговор.

Самозабвенная любовь к России помогла стать Есенину великим национальным поэтом и раскрыть русскую душу — основные черты русского национального характера.



ФЕНОМЕН ИГРЫ В МАЛОЙ ПРОЗЕ С. ДОВЛАТОВА

Головина Евгения Петровна

Научный руководитель Бабичева Юлия Геннадьевна

ФГБОУ ВПО «АГАО имени В.М.Шукшина», Алтайский край, г. Бийск

Творчество С. Довлатова – до конца не освоенный пласт советской литературы.

Стиль и манера повествования С. Довлатова необычны: они сравнимы с игрой, у которой есть свои цели, правила, логика, структура, сюжет.

Игра – уникальная категория целого ряда наук, таких как философия, культурология, психология, искусствоведение и литературоведение. Игра обладает рядом свойств: ей присущи правила, замкнутость игрового мира, ограниченность рамками пространства и времени.

Существует несколько взглядов на феномен игры в человеческом сознании, однако самой органичной своей внутренней сущности игра представляется в эстетике постмодернизма.

Игра в постмодернизме – это структура, которая обладает рядом свойств: она воспроизводима (частично или полностью), имеет двуединый характер, неустойчива, изменчива (меняется вместе со временем и пространством действия). Игра в постмодернизме принимает статус демифологизирующей игры, единственной универсальной константы.

Реализм Довлатова, по замечанию Андрея Арьева, – театрализованный реализм. Воссозданная художником действительность намеренно публична даже в камерных сценах. Жизнь здесь подвластна авторской режиссуре, она глядит вереницей мизансцен. В этой связи игровое начало прозы писателя необычайно сильно.

В рассмотренных нами рассказах С. Довлатова «Хочу быть сильным» и «Марш одиноких» игра выполняет следующие функции:

1) Игра как способ понять окружающий мир для автора и его героев. Моделируя те или иные ситуации, мы обыгрываем вместе с героями те или иные обстоятельства, действия, тем самым, набираясь опыта, размышляя над собой и своими поступками.

2) Игра как иное бытие, куда погружается автор и его читатель, в попытке уйти от будничной рутины и житейских проблем.

3) Игра как призрак свободы. Автор и его герои считают, что, вступив в игру и диктуя ее условия, они будут владеть ситуацией. Это далеко не так. В игре, прежде всего, необходимо соблюдать правила, держаться в рамках представления. Если принять контекст произведения за условие игры, то и герой, и автор, и читатель стеснены предложенными условиями, хоть и вольны творить ход игры.

4) Игра как структура, то есть такое целое, которое может быть поставлено повторно, снова и снова, переходя в статус авторского приема.

Игра для С. Довлатова была важна не только на бумаге, в его произведениях, но и в жизни. Что-то он брал для своих рассказов из реальности, но что-то он брал и из своих рассказов, чему-то учился у своих же героев. Наверное, это и повлияло на его отношение к игре. Он, видимо, понимал, что игра – это не только способ скрыть лицо и выжить, это еще и способ открыться другим и понять их.

Следует отметить, что полученные результаты не конечны: берясь за анализ все новых и новых произведений писателя мы, полагаем, будем открывать все новые и новые особенности функционирования феномена игры, поскольку причины, по



которым персонажи вступают в те или иные игровые отношения, не уложатся в выделенные нами группы: у каждого индивида своя причина прикоснуться к игровому полю. В этом и состоят перспективы нашего дальнейшего исследования.

**«МЫ НА ПИРУ ПОБЕДЫ СЯДЕМ РЯДОМ»
ПОЭТИЧЕСКИЙ ДИАЛОГ К.СИМОНОВА И А. СУРКОВА В ГОДЫ
ВЕЛИКОЙ ОТЕЧЕСТВЕННОЙ ВОЙНЫ**

Делова Валерия Игоревна

Научный руководитель Симахина Людмила Борисовна

*Государственное общеобразовательное учреждение лицей № 419,
Санкт-Петербург, Петродворец*

Широко известно знаменитое стихотворение Константина Симонова «Ты помнишь, Алеша, дороги Смоленщины...», посвящённое Алексею Суркову. Но практически нигде не говорится о том, что А. Сурков в 1942-м году ответил К. Симонову, посвятив ему стихотворение «Луна висит над опалённым садом...». Эти два послания составляют маленькую лирическую диалогию.

Тема данной работы – поэтический диалог К. Симонова и А. Суркова в годы Великой Отечественной войны. Вместе взятые, эти стихи создают психологически развёрнутый портрет народной души в пору величайших испытаний и утрат: диалог возник в 1941 – 1942-м годах – в самое тяжёлое для нас время войны.

В данном исследовании ставится проблема:

- каково место диалога К. Симонова и А. Суркова в русской литературе XX века?

Ответить на этот вопрос поможет решение следующих задач:

- При каких обстоятельствах написаны оба стихотворения?

- Почему именно А. Сурков ответил К. Симонову на его стихотворное послание, написанное в ноябре 1941-го года, только в ноябре 1942-го года?

- Каково художественное своеобразие каждого стихотворения?

- Почему можно говорить о поэтической диалогии – ведь стихи написаны разными авторами?

- Чем для нас важен этот поэтический диалог сейчас?

Новизна данной работы, мне кажется, состоит в том, что в ней впервые проведено самостоятельное аналитическое сопоставление произведений К. Симонова и А. Суркова и предпринята попытка определить место этого поэтического диалога в русской литературе XX века.

Моему исследованию о диалоге поэтов-фронтовиков неоценимую помощь оказала мемуарная военная литература. Это рассказ-хроника главного редактора газеты «Красная звезда» Давида Иосифовича Ортенберга (ил. 1) «Год 1942», дневник Константина Михайловича Симонова (ил. 2) «Разные дни войны», военные воспоминания Алексея Александровича Суркова (ил. 3) «Большая война», «Воспоминания и размышления» маршала Георгия Константиновича Жукова (ил. 4).

Что же побудило меня заняться исследованием истории создания стихотворений, написанных в первые годы Великой Отечественной войны?

Поэзия – не только источник исторических сведений, но и, в первую очередь, проявление народного духа. Прикоснуться к той духовной основе, которая привела к Вели-



кой Победе 9 мая 1945-го года (ил. 5), - это не просто проявление любознательности, но и наш долг перед теми, кто завоевал эту Победу ценой величайших жертв (ил. 6).

Особенно это актуально в нынешнее время, когда итоги Второй Мировой войны переписываются на наших глазах. Достаточно полистать многочисленные «альтернативные» учебники истории, изданные в нашей же стране, или включить телевизор и узнать об очередном сносе памятника воинам-освободителям даже на территории бывшего СССР. Или услышать утверждение, что, победив фашизм, мы принесли народам намного худшую долю, чем готовил Гитлер.

Но война велась не только за государство (СССР), но и за Отечество, которое прозревалоось сквозь идеологические шторы ценой жестоких утрат. Свидетельство этому – военные стихи К. Симонова и А. Суркова.

По большому счёту, война велась за право нашего и других освобождённых народов остаться в истории и созидать свою историю своим путём. Выход из нынешней ситуации, мне кажется, только один: тот, кто считает себя наследником Великой Победы, должен быть достоин этого наследства. Только при таких условиях не иссякнет интерес к далёким от нас событиям Великой Отечественной войны.

Это небольшое исследование – попытка с позиций сегодняшнего дня рассмотреть причины высокого патриотизма нашего народа на примере творчества двух деятелей культуры середины XX века.

РУССКИЙ БУНТ В ТВОРЧЕСТВЕ А.С. ПУШКИНА В 30-Е ГОДЫ

Лосякова Алёна Сергеевна

Научный руководитель Богатова Светлана Александровна

ГБОУ СПО НКТД, Нижегородская область, Нижний Новгород

Объектом моего исследования является Русский бунт в творчестве А.С.Пушкина в 30-е годы описанный в произведениях: трагедия «Борис Годунов», роман «Дубровский» и повесть «Капитанская дочка».

Актуальность проблемы литературного произведения является показателем политических баталий в наше время, становления гражданского общества, тема народного восстания становится вновь актуальной. Всех поражает долготерпение русского народа, но наступает такой момент, когда волна народного возмущения сметает все на своем пути. Что же не приемлет русский народ? За кем идет народная масса? Каковы нравственные идеалы народа? Если мы хотим найти ответ на эти вопросы, нужно внимательно прочитать произведения А.С. Пушкина, в которых раскрывается тема народного бунта. А.С. Пушкина не случайно называют народным поэтом.

Цель моей работы – изучение и анализ произведений А.С. Пушкина, написанных в 30-е годы и посвященных теме народного восстания.

В моей работе решаются следующие задачи:

1. Выяснить, почему в творчестве А.С. Пушкина 30-х годов возникает и становится центральной тема крестьянского бунта;
2. Выявить точку зрения автора на проблему взаимоотношения власти и народа.

В данной работе рассмотрены три произведения А.С. Пушкина: трагедия «Борис Годунов», роман «Дубровский» и повесть «Капитанская дочка».

С началом XIX века приходит эпоха крестьянских волнений, это не могло не



отразиться на литературном процессе. В 30-е годы в связи с резко усилившимися крестьянскими волнениями А. С. Пушкин в ряде своих произведений обращается к острой и волнующей теме — теме крестьянского протеста, крестьянского мятежа. Хотя он являлся представителем дворянства, он старался понять душу русского народа и выяснить роль народа в Российской истории. И писатель-поэт предстает перед нами как добросовестный, самостоятельный исследователь-историк, задумавший раскрыть ход народного движения на протяжении нескольких десятилетий. Автор, используя обширный исторический материал, показывает противоречия русской жизни. Выступления крестьянства против крепостного права способствовали формированию в передовой части общества мысли о необходимости ликвидации крепостничества в России. Пушкин следовал народным представлениям о смелых людях, поднимавших бунт, использовал поэтические представления народа о своих защитниках из пословиц и песен. Достижением творческого гения великого Пушкина явилось реалистическое изображение антикрепостнического движения. Жизнь народная открывается писателем в ее национально-историческом своеобразии, в ее социальных противоречиях.

Пушкинский реализм 1830-х гг. сочетает, с одной стороны, постановку наиболее глубоких вопросов, а с другой — показ возможности неоднозначных ответов на них. Произведение его заключает не ответ, а поиски ответов, многообразие которых отражает неисчерпаемое многообразие жизни.

Стремясь разглядеть в прошлом те исторические силы, которым предстоит сыграть решающую роль в будущем, Пушкин видел три образа, которые могло определить грядущую судьбу России: самодержавную власть, просвещенное дворянство и народ.

Я думаю, что в наше время эти исторические силы, по сути, не изменились: народ, который является главной силой нашего государства, продолжает верить в сильную власть (теперь президента). Но кто теперь займет место просвещенного дворянства?

ЦВЕТ КАК ОТРАЖЕНИЕ ПСИХОЛОГИЧЕСКОГО СОСТОЯНИЯ ПОЭТА В ЛИРИКЕ С.А.ЕСЕНИНА И М.И.ЦВЕТАЕВОЙ

Меренкова Виктория Александровна

Научный руководитель Макарова Наталья Николаевна

Муниципальное общеобразовательное учреждение «Средняя общеобразовательная школа №1 с углублённым изучением отдельных предметов» города Надыма Ямало-Ненецкого автономного округа

В определённые периоды, обусловленные особенностями исторического развития нашей страны (идеологизация общества, тоталитарный режим) поэзия Е.С. Есенина и М.И.Цветаевой находилась под запретом, трактовалась как упадническая и буржуазная. Жизнь поэтов протекала практически в одном отрезке времени, насыщенный событиями октябрьской революции, гражданской войны, построения социалистического государства. Официальная версия смерти – С.А. Есенина, М.И. Цветаевой – самоубийство. В современной критической литературе появляются статьи, опровергающие официальную версию. Противоречивые критические замечания способствуют самостоятельному изучению внутреннего мира поэтов, особенностей их мировосприятия и психологического состояния с помощью цветовой психологии.

Осознание значения цвета и цветописы сопровождает человека на протяжении



всей многовековой истории. Однако цветовая психодиагностика представляет собой исторически сложившееся объективное противоречие между наследством традиционной цветовой символики, современным этапом ее развития и существующим в настоящее время цветовыми тестами.

Актуальность работы можно определить как попытку анализа взаимосвязи цветописы в лирике С.А. Есенина, М.И. Цветаевой и психологического состояния поэтов в различные периоды жизни. При проведении исследования за основу был взят тест М. Люшера, основанный на экспериментально установленной зависимости между предпочтением человеком определенных цветов и его текущим психологическим состоянием. Для этого был проведен анализ художественного текста и сопоставление цветочных ассоциаций С.А. Есенина и М.И. Цветаевой с различными жизненными периодами поэтов. Новизна данной работы заключается в обращении к малоизученной стороне поэтического творчества поэтов.

Цель исследования: изучить взаимосвязь цветописы в лирике С.А. Есенина, М.И. Цветаевой и психологического состояния поэтов в различные периоды жизни.

В ходе исследования сделан вывод, что цвет выполняет не только изобразительную функцию, но и служит важным средством выражения психологического состояния, которое изменялось у поэтов в различных жизненных ситуациях. С помощью цветочной палитры поэты сумели передать тончайшие оттенки души, изобразить самые глубокие переживания.

Данная работа может быть использована на занятиях по литературе при изучении поэзии С.Есенина и М.Цветаевой с целью лучшего понимания внутренних переживаний поэтов.

КНИГА СТИХОВ Н. ГУМИЛЕВА «ОГНЕННЫЙ СТОЛП» КАК ИДЕЙНО-ХУДОЖЕСТВЕННОЕ ЦЕЛОЕ

Климец Надежда Александровна

Научный руководитель Бродская Елена Леонидовна

МБОУ Гимназия №2, Красноярский край, г. Красноярск

Книга (цикл) стихов – некое противоречивое единство. С одной стороны, это самостоятельные стихотворения, каждое из которых является законченным целым и печатается отдельно. С другой стороны, автор объединил их в некое единство, озаглавил и расположил в определенной последовательности, объединив общей тематикой, образным строем и лирическим героем. «Огненный столп» обладает всеми признаками, позволяющими отнести его к жанру книги стихов.

Анализ показал, что «Огненный столп» - книга с ключевыми текстами, являющимися ее идейно-тематическими и композиционными узлами, которые создают переключки идейно-тематических комплексов внутри книги. «Огненный столп» открывается наиболее сильными стихотворениями («Память», «Слово», «Душа и тело»), а следующие стихи образуют тематические связки (например, «Подражание персидскому» и «Персидская миниатюра» объединены персидскими мотивами; «Перстень» и «Дева-птица» - темой любви; «Канцона первая» и «Канцона вторая» - темой двоemiрия; «Леопард», «Слоненок» - образами животных). В центре композиции – стихотворения «Шестое чувство» и «Заблудившийся трамвай». Завершают книгу стихотворение



«Мои читатели», которое является итоговым и по отношению ко всему творческому пути самого Гумилева-поэта. Таким образом, акцентные, ключевые стихотворения помещены в начало, середину и конец книги.

Книга стихов «Огненный столп» представляет собой достаточно цельную структуру, со вступительным стихотворением («Память»), в котором воплощена проблематика всей книги. Важную роль в организации целого играют «ключевые тексты». В них концентрируются основные тематические комплексы книги.

Стихотворения «Огненного столпа» имеют несколько слоев: исторический, религиозный и философский, причём два последних во многих стихотворениях неразделимы. Контраст является ведущим композиционным принципом цикла, реализованным в композиции каждого стихотворения. Целиком на приеме контраста строятся стихотворения книги. Контрастными являются образы: небо - земля, слово - число, Бог - человек, жизнь - смерть, дети - старики и т.д.

Все стихотворения объединены общими темами: память, любовь, экзотика, слово, творчество, душа и тело, жизнь и смерть, огонь, человека и природы, прекрасное. Это своеобразное откровение поэта о тайнах бытия. Именно этим объясняется многозначность смысла всех стихотворений.

Общность наблюдается и в системе образов (библейские образы, образы читателей, топонимы, образы искусства, животные, растения). Особое место занимает образ огня. Он двойственный: священный огонь («Заблудившийся трамвай») и властный огонь «Звездный ужас».

Единым для сборника является образ лирического героя: это человек, умудренный жизнью, который видит недоступные остальным вещи, которому открыты прошлое и будущее. Девизом этого героя могли бы быть слова, которые традиционно считают кредо самого Гумилева: «Есть Бог, есть мир, они живут вовек, // А жизнь людей мгновенна и убога, // Но все в себе вмещает человек, // Который любит мир и верит в Бога». Гумилев-поэт (автор) и Гумилев-герой в этой книге стихов максимально близки друг другу.

Таким образом, книга стихов «Огненный столп» является идейно-художественным целым.

ПОХОРОННЫЕ ПРИЧИТАНИЯ И ДУХОВНЫЕ КАНТЫ ГОРОДА ЗЕЛЕНОКУМСКА

Старых Артем Анатольевич

Научный руководитель Стаценко Елена Владимировна

МОУ СОШ №14, Ставропольский край, г. Зеленокумск

Тема моей исследовательской работы - сбориание и изучение похоронного плача г. Зеленокумска Советского района Ставропольского края.

Актуальность темы заключается в том, что настоящая работа представляет первый опыт исследования русских похоронных причитаний г. Зеленокумска Советского района Ставропольского края. Жанр причитаний у русских распространен практически повсеместно и образует обширную область «плачевой культуры».

Во время работы было посещено несколько похорон с целью выявления исполнительниц похоронного плача, затем у них взяты интервью, записанные на аудионоси-



тели, содержащие биографии исполнителей и непосредственно исполнение плачей, а также продублированы передаваемые из рук в руки их рукописные тетради. Данные материалы изданы отдельным самиздатским сборником «Сборник похоронных плачей Советского района Ставропольского края».

Была изучена теоретическая литература, имеющаяся в библиотечных фондах г. Зеленокумска, краевой библиотеки СКГ УНБ им. М.Ю. Лермонтова, Ставропольской Духовной Семинарии.

Мною было выдвинуто три гипотезы о происхождении похоронных плачей г. Зеленокумска.

В результате выполнения своей работы я подтвердил гипотезу о том, что похоронные причитания и духовные канты г. Зеленокумска Советского района Ставропольского края являются переплетением устного народного творчества и церковной литературы.

Данная гипотеза подтверждается сходством многих строк изученных текстов из центральной России и г. Зеленокумска.

Основываясь на сборнике «Красногорского монастыря», можно разделить тексты похоронных плачей г. Зеленокумска на три вида:

- «Духовный стих» (время возникновения до 18 века) - «*Святой боже, Святой крепкий*»;

- «Духовные канты» (время возникновения - 18 век) - «*Сорокоуст*», «*Господи, помилуй*»;

- «О, Дева пресвятая» - пометы о принадлежности к духовному стиху, канту или псалму нет, что говорит о более позднем его происхождении.

Эта гипотеза косвенно подтверждается и тем, что г. Зеленокумск появился приблизительно в 1788 г. во время отмежевания земли в Георгиевском уезде графу А.Р. Воронцову по указу императрицы Екатерины II и заселялся крепостными крестьянами графа Воронцова из Центральной России.

Восемь текстов не имеют аналогов в опубликованных источниках, что говорит о самостоятельном происхождении данных текстов.

Сборник похоронных причитаний и духовных кантов г. Зеленокумска с точки зрения церковной литературы можно считать «Богогласником».

По своему функциональному назначению похоронные плачи и духовные канты г. Зеленокумска можно разделить на два вида:

- те, что служат для сопровождения души к Богу;

- те, что служат для восстановления душевного равновесия близких людей.

Большую роль в похоронном обряде играет плакальщица, ее мастерство, знание церковных традиций и душевная теплота.

Похоронные причитания и духовные канты города Зеленокумска - это часть духовной культуры всего русского народа, передаваемая из поколения в поколение.



ФОРМИРОВАНИЕ ИНТЕРЕСА К ИЗУЧЕНИЮ ИСТОРИИ ГОРОДА НОВОСИБИРСКА ЧЕРЕЗ ТВОРЧЕСТВО ВЛАДИМИРА ВИКТОРОВИЧА ШАМОВА

Гребенщикова Анна Сергеевна

Научный руководитель Морозникова Ольга Алексеевна

Государственное автономное образовательное учреждение среднего профессионального образования Новосибирской области «Сибирский государственный колледж печати и информационных технологий» г. Новосибирск

В городе Новосибирске существуют свои символы – флаг, герб и гимн, но на главном городском празднике в честь Дня Рождения города, часто можно встретиться и с другими символами: Городовичком, Обинушкой и др. Все эти символы являются героями произведений писателя Владимира Викторовича Шамова, известного «городского придумщика». В.В. Шамов является живой легендой города Новосибирска, творчество которого «на слуху» и может служить образцом для учебников по краеведению.

Цель данной работы проанализировать творчество В.В. Шамова и определить, насколько исторически правдивы его произведения и можно ли при помощи сказок В.В. Шамова изучать историю города Новосибирска.

Все книги В.В. Шамова исполнены любви к Новосибирску. Он много делает для любимого города. В 2008 г. Новосибирск принял свою Хартию, текст которой написал В.В. Шамов. Совсем недавно на улицах города стали появляться специальные таблички со старыми названиями, и теперь можно узнать, как та или иная улица называлась до переименования. Одним из инициаторов открытия музея истории города также был В.В. Шамов. По его предложению были установлены памятники «Гимн Учителю» и мемориал на могиле Н.М. Тихомирова, одного из основателей Новониколаевска. Все эти поступки, несомненно, свидетельствуют о человеческом таланте В.В. Шамова. Мечты и фантазии из произведений автора воплощаются в жизнь, и не без его участия.

В результате своей работы я пришла к следующим выводам. Владимир Шамов родился в Новосибирской области, он житель города и прекрасно знает его историю. Все его произведения основаны на реальных фактах, написаны стилем «фэнтэзи», (в виде сказок и легенд) Изучать по его книгам историю города можно с младшего школьного возраста, но под руководством взрослого. Начинать нужно с «Новосибирских сказок», постепенно переходя к книгам «Обская легенда», «Катеринина тайна» и др. Это семейное или классное чтение т. к. у детей при чтении возникает много вопросов и они делятся со взрослыми своими впечатлениями, а взрослые в свою очередь могут привести примеры из своего жизненного опыта. Изучение истории города по художественным произведениям – интереснейшее занятие. Дети ждут этих уроков, рисуют на темы книг, много обсуждают и рассуждают. Эти уроки формируют в ребенке собственное отношение к действительности, воспитывают чувство патриотизма и любви к малой Родине. Дети лучше узнают историю Сибири и природу своего края. Поэтому я считаю, что проведение уроков краеведения для младших школьников является актуальной темой.

Владимир Шамов говорил нам: «Я ежедневно вижу сотни юных мечтателей, горит в глазах мальчиков и девочек огонек Городовичка, Обинушки, и нашего, и их будущего. И верю, сделают они жизнь красивой, счастливую и приумножат краски истории и напишут свои легенды. Да будет так вечно...» Об этом и говорит афоризм Владимира Шамова: «Легенды - мгновения, избранные Богом для того, чтобы жить вечно».



ОТРАЖЕНИЕ ДУХОВНОГО РОСТА ЛИЧНОСТИ В ЛИНГВОСТИЛИСТИЧЕСКОМ АСПЕКТЕ ХУДОЖЕСТВЕННОГО ПРОИЗВЕДЕНИЯ. (ПО СКАЗУ Н.С. ЛЕСКОВА «ОЧАРОВАННЫЙ СТРАННИК»)

Суралев Артем Дмитриевич

Научный руководитель Жигалкина Наталья Владимировна

МБОУ гимназия «Интеллект», Ставропольский край, г.Ессентуки

Еще современники Н.Лескова отмечали, что его произведения имеют совершенно особенный язык, не похожий на язык никакого другого писателя. Максим Горький, говоря о новаторстве Лескова-художника, писал: «Лесков волшебник слова. Его рассказ - одухотворенная песнь, просты чисто великорусские слова...»

Лесков большое внимание уделял народному языку, пытаясь показать, что народная речь богата, талантлива, выразительна и способна художественно обогатить литературный язык. Отсюда его интерес к народной этимологии, то есть к переосмыслению и звуковой деформации близких смысловых аналогий.

Речевая характеристика Ивана Северьяновича дополняется употреблением слов с уменьшительно - ласкательными суффиксами. Вспоминая о лошади дивной красоты, он говорит «... головка хорошенькая, глазки пригожие, ноздри суптивныи и открытенькие, ... а в поясу гибкая, и ножки в белых чулочках...» Эпитеты, использованные в этом описании, подчеркивают огромную страсть Флягина к лошадям. В обращении: «Ах ты, матушка, ах ты, стрепет степной, аспидский!» метафора в сочетании с эпитетом подчеркивает восхищение лошадиной красотой.

Динамичность жизни Ивана Северьяновича, многочисленные изменения в его судьбе передаются активным употреблением глаголов - сказуемых. Например, «пихнул - полетел - кидается» (сцена драки); «засечь - спасайте - бежал» (побег); «конский волос засыпал, шкуру завернул» (сцена подшетинивания).

Употребление в речи синонимичных пар («любил – сожалел»), диалектизмов, («безотходно на нее смотрел, «михорь его знает, откуда», «ужась неохотно», «страсть почнется») - делает образ Ивана Флягина более полным. Встречающиеся лексические повторы усиливают звучание главной мысли повествования («таково грустно, таково радостно»).

Еще одна отличительная черта повествовательной манеры Лескова - активное употребление союза «а». Можно предположить, что противительный союз подчеркивает противоборство героя с судьбой. Иногда «а» используется в значении восклицательной частицы («а! это, мол, иное дело!»).

Употребляемая довольно часто частица «с» не только вносит в повествование разговорный оттенок, но и передает категоричность мнения («не могу-с», «не возможно-с», «просто-с»). Частица «же» выражает возмущение Ивана Флягина непочтительным отношением к христианской вере (Как же ты смеешь на Николая - Чудотворца не надеяться и ему, русскому, всего двугривенный, а своей мордовской Перемети почаной целого бычка!).

В текст «Очарованного странника» включено много диалогов: диалог Ивана Северьяновича - странника с попутчиками, с другими персонажами повести, диалоги других персонажей между собой. Диалогическая форма, предложения с прямой речью наиболее полно передают события жизни героя. При этом Иван Северьянович



невольно переосмысливает их и комментирует.

Синтаксис произведения очень разнообразен. Простые предложения, в которых перечисляются однородные члены (... Вятки, козанки, колмыки, битюгские, донские...), предложения с обращениями (Я для тебя работать стану, а тебе, сиротинке, особую келейку учрежу), с обособленными членами (и даны мне были слезы, дивно обильные!) (... ушел поскорей, не попрошавшись... оглядываюсь, и видя одного человека...), предложения со сравнительными оборотами (Савакирей, этакий коротыш; небольшой, но крепкий... голова бритая, словно точеная, и круглая, кочашок крепенький, а рожа «как морковь красная»), различные виды сложных предложений, особенно часто употребленные в заключительных строках, предложения с причинно-следственными отношениями создают образ былинного героя Ивана Северьяновича Флягина.

Пройдя через все испытания от человека, в котором напрочь отсутствует дух и страсть к земному теснит духовное, Иван Флягин вырастает до патриота, мечтающего «помереть за народ русский», гуманиста, способного к состраданию и жертвенной любви к людям, человека, продолжающего искать истину.

Пройдя через все испытания от человека, в котором напрочь отсутствует дух и страсть к земному теснит духовное, Иван Флягин вырастает до патриота, мечтающего «помереть за народ русский», гуманиста, способного к состраданию и жертвенной любви к людям, человека, продолжающего искать истину.

Мастерство Н.Лескова заключается в том, что он создал произведение, в котором авторскому замыслу подчинены все элементы и органично соединены все языковые возможности. Попытка автора данного исследования понять эстетические основы взаимосвязи литературы и языка, процесс постижения «музыки слова» и «живопись словом» объясняется желанием более точного прочтения текста.

МЫ И ПРОБЛЕМЫ ЭКОЛОГИИ

Гулая Юлия Романовна

Научный руководитель Истомина Валентина Алексеевна

ПИ (Ф)РГТЭУ Пермский край, г. Пермь

Осложнение экологической обстановки в мире, ощущение надвигающейся катастрофы.

Гибель лесов – легких нашей планеты, исчезновение биологического разнообразия флоры и фауны.

Свалка как среда обитания человека, массовое загрязнение окружающей среды отходами жизнедеятельности людей.

Чистая вода – источник жизни на земле.

Необходимость объединения людей для изменения сложившейся экологической ситуации и спасения Земли.



СРЕДСТВА ХУДОЖЕСТВЕННОЙ ВЫРАЗИТЕЛЬНОСТИ В ИЗОБРАЖЕНИИ ОТНОШЕНИЯ ЛИРИЧЕСКОГО ГЕРОЯ К ОБЩЕСТВУ В ПРОИЗВЕДЕНИЯХ ВЕРЫ ПОЛОЗКОВОЙ

Кириенко Анна Юрьевна

Научный руководитель Архипова Зинаида Сергеевна

*г. Ханты-Мансийск МБОУ «СОШ № 1 им. Созонова Ю.Г.» Тюменская область,
Ханты-Мансийский автономный округ-Югра*

Предлагаемое исследование посвящено изучению современной поэзии и современных средств художественной выразительности на примере творчества Веры Полозковой.

Данная тема еще не была исследована, потому что Вера Полозкова начала свой творческий путь совсем недавно, и еще не обрела всеобщую славу и интерес исследователей.

Мы выбрали именно эту тему, так как она новая, и ее еще никто не исследовал. Она актуальна тем, что современна, ведь литература наших дней интересна многим, но доступна меньшинству.

Объектом исследования являются стихотворения В. Полозковой и критические статьи о ней.

Цель: Проанализировать современные средства художественной выразительности.

Задачи

1. Изучить специальную литературу и стихотворения по данной теме.
2. Проанализировать художественные средства в стихотворениях социальной темы В. Полозковой.

Лирика Веры Полозковой глубоко насыщена художественными средствами. Однако, сравнивая ее художественный фон с фоном, например, великих поэтов Серебряного века, мы можем отметить, что ее средства создают глубокую психологическую картину путем реалистичных образов: пластиковая бутылка, автомобильные трассы, магазины, карты-радары, спутники, электричество, сообщения. Фон же поэтов Серебряного века гораздо более лиричен: легкие образы, окутанные дымкой нежности — Ахматова, Цветаева, Блок. Несмотря на это, лирика Веры не менее яркая и запоминающаяся: своими силами она создает жизнь героев (Пайпер Боул, Джеффри Тейтум, Старый Хью), передает читателю свои чувства, вызывает бурю эмоций и мыслей, мотивирующих к переоцениванию смыслов, принципов, устоев. И, как в свое время лирика поэтов Серебряного века, лирика Полозковой сейчас кажется новшеством. Поэты СВ использовали новые рифмы, стиль стиха; теперь Полозкова использует новые способы. Ее творчество, бесспорно, “осовременено” неологизмами, бытовыми сценами, современными реалиями жизни, однако оно содержит и привычные старшему поколению старославянизмы, фразеологизмы, цитаты из классических произведений и даже православных молитв.

В начале своей работы я сказала, что СМИ и население беспокоятся за литературное будущее нашей страны. Сейчас я могу точно заверить вас, что, если правильно “взрастить” и “воспитать” современных авторов, не мешая им развиваться, проходить свой, индивидуальный путь в литературном творчестве, то за будущее нашей страны можно не беспокоиться: оно в надежных руках, а если сказать точнее, в чувствующих сердцах, точных словах, способных умах.



ЧЕЛОВЕК НА ВОЙНЕ И ПРАВДА О НЕМ В ЛИТЕРАТУРЕ И КИНЕМАТОГРАФЕ (НА ПРИМЕРЕ ПОВЕСТИ В. БЫКОВА «СОТНИКОВ»)

Михалёва Надежда Александровна

Научный руководитель Рочева Ольга Евгеньевна.

*НОУ СПО «Астраханский кооперативный техникум», Астраханская область,
г. Астрахань*

Актуальность исследования определяется тем, что в настоящее время пересматриваются прежние концепции об отдельных творческих индивидуальностях и о соотношении художественных тенденций разных направлений.

Материалом для данной работы стала повесть В. Быкова «Сотников» и фильм – притча Л.Шепитько «Восхождение».

Целью данной научно – исследовательской работы является проанализировать тему «человека на войне и правда о нем » в творчестве Быкова и кинематографе.

Книги и фильмы о войне необходимы не только потому, что в них отражена история нашей страны, но и потому, что, читая и заново просматривая их, можно воспитать в себе человека.

О подвигах русского народа написано много. В. Быков особое внимание уделяет силе русского национального духа в лице Сотникова, нравственной стойкости и способности к самопожертвованию ради спасения Отечества.

Эта тема вечная как в литературе, так и кинематографе и каждый писатель и режиссёр видит её по – своему.

ЛИЧНОСТЬ ПОЭТА, ОТРАЖЕННАЯ В СТИХАХ.

Лихачев Никита Александрович

Научный руководитель Бойко Анна Ивановна

МБОУ лицей №48 имени А. В. Суворов, Краснодарский край, г. Краснодар

Цель работы - на поэтическом материале раскрыть многоликий образ поэта, запечатленный в литературном наследии. Сам Есенин признавался, что хотел бы «всю душу выплеснуть в слова». И это ему удалось: сквозь строчки напевной поэзии мы видим поэта, разного, неповторимого, многоликого.

Цель работы предопределила решение следующих **задач**:

1. Изучить поэтические сборники С. Есенина и выбрать стихи, наиболее ярко показывающие многогранность личности поэта.
2. Выявить, какие черты характера поэта отражены в стихотворениях и в каких образах предстает перед читателем поэт.
3. Изучив поэтические сборники С. Есенина, найти подтверждение гипотезе исследовательской работы.

Некоторые наблюдения, сделанные в данной научно-исследовательской работе позволяют нам сделать следующие выводы.

1. В стихотворениях Есенина, взятых для анализа, мы выделяем несколько типов поэта: Есенин-гражданин, патриот, Есенин-лирик, Есенин-любовник, Есенин-философ, Есенин-бунтарь, Есенин-революционер, Есенин-Мученик, Есенин-миротворец.

Мы думаем, что это не весь Есенин: каждый читатель видит, слышит своего Есенина.



2. Проанализировав стихи и поэмы С. Есенина мы нашли подтверждение гипотезе работы. Действительно, стихи Сергея Есенина отражают его внутренний мир, и в них мы можем увидеть разные грани его характера и разные стороны его души.

3. Поэзия Есенина стала открытием в поэтическом мире: никто до него не писал с такой нежностью и состраданием, с такой искренностью и драматизмом.

В поэзии Есенина чувства и мысли слиты нераздельно, значит и поэт в ней не один. В них и «половодье чувств», и половодье мысли, и половодье личностей, которые каждый читатель открывает для себя, и каждый рисует свой портрет С. Есенина.

СИМВОЛИЧЕСКИЙ ОБРАЗ ЧАЙКИ В ПОВЕСТИ Н. В. ГОГОЛЯ «ТАРАС БУЛЬБА»

Ахиджак Мариет Руслановна

Научный руководитель Бойко Анна Ивановна

МБОУ лицей №48 имени А. В. Суворова, Краснодаоский край, г.Краснодар

Повесть Н. В. Гоголя «Тарас Бульба» - одна из двух исторических работ писателя. Традиционно внимание исследователей при изучении останавливалось на образе главного героя – запорожского казака Тараса Бульбы, на образах его сыновей – Андрия и Остапа, на средствах создания образа Родины в произведении. Мы свой исследовательский взгляд остановили на малозначимом, как многие думают, образе чайки, который всего лишь дважды появляется в повести. В этом заключается **новизна** данной научно-исследовательской работы

Цель нашей научно-исследовательской работы - раскрыть символический смысл образа чайки в повести Н. В. Гоголя «Тарас Бульба»

Для достижения цели необходимо мы решали следующие **задачи**:

1. Изучить исследовательскую литературу по данному вопросу
2. Выявить поэтические источники появления образа чайки в литературе.
3. Найти символический смысл образа чайки в повести Н. В. Гоголя «Тарас Бульба».
4. Ответить на вопрос, почему образ чайки появляется только при описании матери Остапа и Андрия и при описании степи.

Работа состоит из введения, трех частей, в которых рассматривается библиография изучаемого вопроса, символический смысл образов: чайка-мать, чайка-Родина, заключения, в котором представлены выводы исследования.

Выдвинута гипотеза, согласно, которой строится работа.

Обоснована практическая значимость данной работы: материалы данной работы можно использовать как на уроках литературы, на внеклассных занятиях, так и для личного изучения творчества писателя.

РОЛЬ ИНТЕРТЕКСТУАЛЬНОСТИ В РОМАНЕ «ЛАДА ИЛИ РАДОСТЬ. ХРОНИКА ВЕРНОЙ И СЧАСТЛИВОЙ ЛЮБВИ» Т.КИБИРОВА

Большова Мария Сергеевна

Научный руководитель Кузьмичева Ирина Викторовна

МОАУ «Многопрофильный лицей», ЯНАО, Тюменская область, г. Муравленко

Тимур Кибиров, не отступая от своих поэтических традиций, создает первое про-



заическое произведение “Лада, или Радость”. Хроника верной и счастливой любви».

Важнейшим стилообразующим фактором в романе является интертекстуальность. Нас интересуют причины обращения прозаика к «чужому слову» и намерения, с которыми он прибегает к цитации.

Цель исследования: выявление роли интертекстуальных связей романа

«Лада, или Радость: Хроника верной и счастливой любви» Тимура Кибирова представляется нам интереснейшим произведением в изучении русской литературы начала XXI века. Обращение к различным типам взаимодействия текстов позволяет писателю-модернисту создать сложный, многослойный роман.

Интертекстуально представлены в романе широко известные произведения: Л. Андреева («Кусака»), А.А. Блока («Двенадцать») и В. В. Набокова («Ада, или Радости страсти. Семейная хроника»), которым Т. Кибиров даёт иную интерпретацию, переосмысливая пародийно или полемически. Ирония Т. Кибирова вызвана негативным историческим опытом XX века. На содержательном уровне интертекстуальность авторского сознания отражается в том, что, как было нами установлено:

1. Зависимость текста от претекста в романе Кибирова очень велика, существование текста без него практически невысказуемо, смыслообразование принципиально возможно лишь на пересечении текстов. Это вызвано, по нашему мнению, не отсутствием у Т. Кибирова способности к самостоятельному суждению, а нежеланием поэта игнорировать опыт предшественников.

2. Тимур Кибиров осмысляет уже существующие точки зрения на них различных авторов, актуализирует заложенные в них смыслы, находит в «чужих» словах «свое» содержание.

3. Игра писателя с претекстами подвергает сомнению традиционные представления о культурных феноменах (в том числе поэма «Двенадцать»)

4. Интертекстуальный полилог с наследием художников позволяет Т. Кибирову затронуть в своём романе актуальные философские, морально-этические и политические вопросы.

Писатель конца XX века остро ощущает, что представление о реальности, которое имеет человек эпохи постмодерна, отлично от того, каким видели мир художники прошлого. Попытка описать нашу сумбурную действительность – своего рода интеллектуальный спор умного человека. Тимур Кибиров использует постмодернистскую интертекстуальность для выражения нравственных идеалов, иронически трактуемых постмодернизмом.

ГОСУДАРСТВО И ЛИЧНОСТЬ В ЛИТЕРАТУРЕ XX ВЕКА (НА ПРИМЕРЕ РОМАНА К.КИЗИ «НАД КУКУШКИНЫМ ГНЕЗДОМ» И ПОВЕСТИ Б.ЕВСЕЕВА «ЮРОД»)

Хрептик Ольга Александровна

Научный руководитель Килессо Татьяна Николаевна

МАОУ «Многопрофильный лицей», ЯНАО Тюменская область, г. Муравленко

Человек и государство, личность и власть, Америка и Россия... Меня всегда интересовало, возможно ли неконфликтное состояние личности и власти, достижима ли внутренняя свобода человека в современном мире.



Данное исследование - попытка сопоставления романа Кена Кизи «Над кукушкиным гнездом» (1962) и повести современного прозаика Бориса Евсеева «Юрод» (1998), осмысление взаимоотношений личности и государства, а также пути человека в современном мире на двух разных полюсах – Америки и постсоветской России. Одно из актуальных направлений в современном литературоведении - сравнение художественных концепций разных художников слова, особенно на современном материале. Борис Евсеев, как представитель новейшей русской прозы, еще не очень широко знаком современному читателю и сопоставление его повести «Юрод» с нашумевшим в 60-ые годы романом Кена Кизи «Над кукушкиным гнездом» представляет определенный интерес.

Цель работы:

Исследование проблемы «личность и государство», «личность и власть» в литературе XX века на примере романа Кена Кизи «Над кукушкиным гнездом» и повести Бориса Евсеева «Юрод».

Задачи исследования:

- Сопоставление художественных текстов К. Кизи и Б. Евсеева
- Выявление сходных сюжетных узлов и их осмысление
- Осмысление путей человека к свободе в произведениях разных авторов
- Выявление авторского отношения к персонажам, олицетворяющим государство и власть
- Осмысление юродства как социокультурного явления

Объект исследования - роман К.Кизи «Над кукушкиным гнездом», повесть Б. Евсеева «Юрод»

Предмет исследования – концепт «личность и государство»

Литература, которая была использована в рамках проведенного исследования - некий ориентир, необходимый в рамках осмысления концепции творчества К.Кизи и Б.Евсеева. **Новизна работы** заключается в том, что опыт сопоставления романа К.Кизи и повести Б. Евсеева предпринят впервые, кроме того, повесть Б. Евсеева «Юрод» еще ждет своего критика. Вступительная статья П.Басинского к сборнику «Баран» не может претендовать на полноту прочтения произведения.

Итог работы - намеченная траектория движения человека к духовному обновлению, возможные пути выхода из кризиса.

Проведенный анализ позволяет сделать вывод о том, что персонажи Кизи и Евсеева каждый по-своему пытаются противостоять государству и тем, кто за ним стоит. Вопросы, поднятые в произведениях в разное время и разными авторами, не перестают быть актуальными, так как конфликт личности и государства на сегодняшний день вряд ли преодолим и представляют собой одну из болевых точек современного состояния мира.

УМ И СЕРДЦЕ В ПОВЕСТИ Б.ЕКИМОВА «ПИНОЧЕТ»

Тарланова Теране Алибала кызы

Научный руководитель Килессо Татьяна Николаевна

МАОУ «Многопрофильный лицей», ЯНАО Тюменская область, г. Муравленко

Зачем живет человек? Как ему жить? Эти вопросы ставились во все времена, и



ответы на них давались неоднократно — самые разные ответы. В этой связи представляет особый интерес творчество современного русского писателя Б. Екимова, где мерилom проверки на человечность в человеке является его совесть. По мнению, П. Басинского, проза Бориса Екимова отличается высокой «сердечной культурой».

«Душой и сердцем»... Главный герой Корытин-младший словно эстафетную палочку принимает не только руководство хозяйством, но и ту «сердечную боль», что будет рефреном проходить через всю сюжетную линию повести.

Объект исследования - повесть Б. Екимова «Пиночет» (опубликована впервые в журнале «Новый мир». 1999г. № 4).

Предмет исследования: концепты «ум» и «сердце»

Цель работы: осмыслить концептосферу Ума и Сердца в повести «Пиночет» современного писателя Б.Екимова.

Новизна исследования заключается в том, что поступки главного героя Корытина и других персонажей повести рассматриваются в русле православной духовной традиции.

В работе через осмысление сюжета, образную систему была предпринята попытка осмысления семантического поля слов «ум» и «сердце».

Итог исследования

В ходе исследования, мы выяснили, что в поведении противников Корытина (Моргунихи, Вахи и др.) заявляет о себе ум «инстинктивный», когда все мысли человека заняты заботами о сохранении жизни, пропитании, одежде, жизненном комфорте и т.п. И в самом совершенном состоянии этот вид ума не облагораживает человека.

Другой вид ума - ум логики и науки. Этим умом люди гордятся, потому что считают, что некогда он приведет человечество к счастью. Ум «реформаторов».

Третий вид ума - ум сердечный. Ум сердечный диктует герою идти по избранному пути до конца. Он не ждет благодарности, он абсолютно бескорыстен, потому что думает не о себе, а о родной земле, о России. Это тип героя не созерцателя, а деятеля.

Сердца лишены в повести Екимова те, кто разворовывал колхозное, кто не хочет трудиться. Сердце главного героя и близких ему (отца, Петровича) любит, скорбит, терзается, сердце негодует, в нём гнездится гнев, но праведный гнев. Сердце Корытина господствует над всеми помыслами, ибо там ум и все помыслы душевные, потому что любит землю родную, настоящий хозяин на этой земле, призванный отцом служить ей и людям. Четко намеченная траектория судьбы человека, стремящегося быть хозяином на своей земле, руководствующегося в жизни любовью к родной земле, идущей из глубины «умного» сердца, и есть главное открытие Б. Екимова.

РОМАНЫ Б. АКУНИНА «Ф.М.» И Ф.М.ДОСТОЕВСКОГО «ПРЕСТУПЛЕНИЕ И НАКАЗАНИЕ» В ИНТЕРТЕКСТУАЛЬНОЙ СВЯЗИ

Чалая Дарья Юрьевна

Научный руководитель Костенко Л.В.

МАОУ «Многопрофильный лицей», ЯНАО Тюменская область, г. Муравленко

Постмодернистская литература отличается интертекстуальностью. В качестве подобного рода текста мы исследуем роман Б.Акунина «Ф.М.», сужая задачу интертекстуального анализа до установления характера связей непосредственно с романом



Ф.М.Достоевского «Преступление и наказание».

Цель работы заключалась в выявлении и определении роли межтекстовых взаимодействий претекста с первоисточником, что и было осуществлено посредством сравнительно-сопоставительного метода, а также методов интертекстуального и литературоведческого анализа.

В результате исследования мы пришли к следующим **выводам**:

1). Характер интертекстуальной связи внешней и внутренней сюжетных линий романа Б.Акунина «Ф.М.» с первоисточником различен.

2). В создании современной (внешней) сюжетной линии автором использованы такие типы межтекстового взаимодействия, как собственно интертекстуальность и гипертекстуальность. Собственно интертекстуальность функционирует в виде аллюзий и цитат как средство создания параллельной первоисточнику образной системы.

4). Гипертекстуальность как пародирование одним текстом другого выступает в качестве основного типа интертекстуальной связи с первоисточником, что следует из несомненной пародийной сниженности образной системы внешнего (современного) романа.

5). Доминирующим типом интертекста, определяющим образную систему и сюжетные коллизии внутреннего романа, является архитектстуальность, вследствие чего жанровая природа внутренней повести в соотнесении с претекстом трансформируется в чисто детективную.

6). Гипертекстуальность и архитектстуальность, пародия и жанр иронического детектива, необходимы писателю-постмодернисту, воспринимающему и отражающему мир как хаос, для осмысления современной эпохи как эпохи измельчавшей и безгеройной.

7). Роман Б.Акунина «Ф.М.» не есть пародия на роман Ф.М.Достоевского «Преступление и наказание», скорее - апеллирование к подсознанию современников, пресыщенных материальным комфортом, утративших нравственную почву, переставших черпать духовность в великом классическом наследии и жить с «оглядкой на литературу как на «Отче наш».

МОТИВ МЫТАРСТВЕННЫХ ИСПЫТАНИЙ ДУШИ В РОМАНЕ Б.ЕВСЕЕВА «ОТРЕЧЕННЫЕ ГИМНЫ»

Криворучко Лидия Анатольевна, Волкова Светлана Авдеевна

Научный руководитель Килессо Татьяна Николаевна

МАОУ «Многопрофильный лицей» ЯНАО Тюменская область, г. Муравленко

Произведения Б. Евсеева- это новое слово в современной литературной реальности и до сих пор фундаментально не исследованы. Данная работа – одна из попыток осмысления творчества прозаика.

Цель исследования: определить идейно-композиционную роль мытарственных рядов в произведении и определить их связь с проблематикой произведения.

Достижение поставленной цели предполагает решение следующих **задач**:

- ✓ выявить, что такое душа в святоотеческой литературе;
- ✓ выявить «мытарственные ряды» в романе и определить их связь с агиографической традицией;
- ✓ выявить связь «мытарств» души русской с образом пореформенной России;



Предмет исследования: митарства, «материя души» человеческой.

Объект исследования: роман «Отреченные гимны» Б.Евсеева

Итог исследования: Попытка увидеть через митарства главного героя произведения движение к возрождению истерзанной тяжелым временем 90-х годов пореформенной России позволяет сделать вывод о том, что испытаниям подвергается не столько тело. Игра душой, проституирование душой - таков лейтмотив «подземных» кругов ада в евсеевском романе. В финале идея души - вечного героя вечно сотворяющегося мира - все более заполняет романное пространство, окончательно утверждая себя в нем. В мире обновленном, переродившемся благодаря пройденным испытаниям. В ходе работы были сделаны выводы, что мотив митарственных испытаний касается, в первую очередь, нынешних испытаний русской души, национальной идеи в перевернувшейся и все еще укладывающейся пореформенной России. Возможное собирание государства российского поверяется идеей духовного обновления, а внутренней целью «Отреченных гимнов» становится выявление тайных движущих сил мира и человека в нем. В итоге «автор», продолжая линию Достоевского, останавливается на признании мистического сопряжения России с мировой душой.

МОЙ ТВОРЧЕСКИЙ МИР

Колисниченко Сергей Сергеевич

Научный руководитель Колигаева Светлана Алексеевна

ГБОУ СПО «БАК» КК, Краснодарский край, ст. Брюховецкая

В течение нескольких лет автора работы, Сергея Колисниченко, посещает прекрасная муза, вдохновляющая на творчество.

Поэзия для него – один из способов выразить своё отношение к родным, друзьям, социуму, внутреннее состояние души. Первые стихотворения были написаны в десять лет, посвящены, конечно же, маме «Мама, как дорога ты мне», «Есть в мире слово всех роднее».

Сергей – человек настроения, иногда испытывает неприязнь, сталкивался с потерей, разлукой, отсутствием взаимопонимания. Всё пережито, но на белых листах остались строки стихотворений: «Мысль», «Меня ты заберёшь когда-то» и другие, отражающие трудные и самые прекрасные моменты жизни, например, любовь, которая пришла внезапно, как и строки стихотворений «Геленджик», «Пишу тебе я этот стих», «Сказка».

Сергей считает, что счастливых людей много, только понятие «счастья» у каждого своё. Одни видят счастье в алкоголе, другие – наркотиках, третьи – диване и телевизоре, а для Сергея - присутствие друга, с которым он неразлучен уже много лет. Следующее стихотворение посвящено другу «Для кого-то деньги – счастье».

Многие пишут для родных и близких, Сергей из этой категории, но всё изменилось после поступления в «Брюховецкий аграрный колледж»: знакомство с творческим преподавателем литературы, встреча с ветераном ВОВ, участие в музыкально-литературных композициях, предложение написать стихи определённой тематики - талант раскрыт, стихи юного поэта оценены сверстниками, преподавателями. На страницах маленького сборника Сергея появляются странички с новыми произведениями:



«Письмо фронтовику», «В душе раздраженье», «Учитель».

Сергей мечтает о том, что муза его больше не покинет, и он выпустит свой первый сборник стихотворений.

ПАМЯТЬ СЕРДЦА

Сапрыкина Ирина Григорьевна

Научный руководитель Вартанян Татьяна Петровна

ГБОУ СПО «БАК» КК, Краснодарский край, ст. Брюховецкая

Настоящая работа студентки второго курса колледжа Ирины Сапрыкиной представляет собой опыт художественной публицистики на тему памяти, преемственности поколений. Первоначально Ирина участвовала в литературном конкурсе «Эстафета памяти», посвящённом Дню Победы. Её работа опиралась на фактический материал, драматическую историю её семьи. Работа была отмечена как одна из лучших, и решено было доработать тему, проведя дополнительную работу с текстом. Данная работа – результат такой дополнительной работы. У Ирины есть желание продолжить изучение истории своей семьи и написать статью с подробным повествованием о трудной судьбе своих родных.

Ирина неплохо владеет письменной и устной речью. Обладает способностью мыслить ясно, масштабно, опираясь на общенациональные ценности. Ей свойственны чувство справедливости, активная жизненная позиция, доброта и милосердие, сопереживание.

В данном рассуждении затрагивается проблема взаимоотношений двух поколений, воспитания истинного патриотизма. Работа не претендует на глобальные обобщения, но отличается искренностью, любовью к своим близким, стремлением примирить всех родных.

КЛЮЧИ К ПОЭЗИИ ИМПРЕССИОНИСТОВ (АФАНАСИЙ ФЕТ И ПОЛЬ ВЕРЛЕН)

Емельянова Татьяна Сергеевна

Научный руководитель Шведова Жанна Михайловна

МБОУ ДСОШ, Забайкальский край, с. Дульдурга

К теме исследования меня подтолкнуло звучание поэзии Поля Верлена и Афанасия Фета. Незримое сходство этих поэтов заставило задуматься о невидимых сближениях творчества поэтов, живших в одном веке, в одну эпоху. Передо мною встал вопрос, существуют ли точки соприкосновения в поэзии импрессионистов? Есть ли ключи к пониманию этой поэзии?

Цель : выявление общих черт на основе сравнения взглядов поэтов на мир, искусство, на человека.

Задачи исследования:

- Изучить литературу по творчеству поэтов
- Сделать подборку стихотворений
- Представить способ анализа стихотворений на основе «ключа»-схемы



- Выявить «точки пересечения» поэзии Фета и Верлена;

Методы исследования:

- Работа с литературой
- Метод содержательного анализа
- Метод сплошной выборки

Поль Мари Верлен (1844—1896)— французский поэт, один из основоположников литературного импрессионизма и символизма. Фет (Шеншин) Афанасий Афанасьевич (1820-1892) - русский поэт, прозаик, переводчик. Изучая творчество этих поэтов, мы обнаружили много общего: жизненные испытания, взлеты и падения, и, конечно , восприятие окружающего мира, отраженного в поэзии.

Практическая часть

Исследование опиралось на метод содержательного анализа и метод сплошной выборки. Результаты исследования:

«Ключом» к пониманию поэзии Верлена и Фета служит импрессионизм. Поэтому мы предлагаем схему, которой можно дополнить традиционный анализ:



Точками пересечения мы обозначили:

1. Изображение внутреннего мира человека

Таким образом, анализ зрительного, звукового, психологического ряда помогает раскрыть чувственную зарисовку Верлена и Фета. Их можно назвать поэтами мгновения.

2. Взгляды на искусство

Верлен и Фет-это поэты –музыканты.

3.Отражение реального мира.. Создавая чувственные миниатюры, Фет и Верлен берут лишь миг чувства, зарождение чувства. Таким образом, Фета и Верлена можно назвать поэтами-художниками.

Заключение

Франция и Россия, поэт- символист и поэт «чистого искусства».Но внутреннее единство их творчества позволяет подобрать универсальный «ключ» к пониманию поэзии импрессионистов.



СМЫСЛ НАЗВАНИЯ ПОВЕСТИ ЮРИЯ ТРИФОНОВА «ОБМЕН»

Орловский Роман Евгеньевич

Научный руководитель Зяблова Наталья Павловна

МБОУ «СОШ № 198», Томская область, г. Северск

Литература 60-х годов – литература личностного самосознания. Основной является проблема «выброшенности человека». Человек начинает осознавать своё одиночество. Так устроен мир. Эта же проблема поднимается и в повести Ю. В. Трифонова «Обмен».

Хрестоматийно повесть истолковывается как борьба двух семейных кланов – Дмитриевых и Лукьяновых. Семья Дмитриевых очень хорошая, бескорыстная. Плохие Лукьяновы – прагматики, главное для них – материально выживать. Следовательно, повесть истолковывается как борьба двух систем ценностей, а проблема сводится к банальному противопоставлению, к победе мешанства. На самом деле все сложнее. Повесть обозначила проблему пограничного существования человека как главную особенность нашего присутствия в мире. С этого начинается повествование: смерть близкого человека. Мать Дмитриева больна (рак), должна умереть. Всё оценивается в этой экзистенциальной системе ценностей: жизнь как пограничное существование. Трифонов даёт герою осознать: все, что относится к жизни, – счастье, все, что к смерти, – несчастье. Экзистенциальность Трифонова (обычная жизнь) растворена в повседневности существования. Все персонажи находятся на границе между жизнью и смертью, добром и злом. Традиционно считается, что Дмитриев обменял духовное на материальное. Но это поверхностно. Семантика другая. Поэтому Трифонов скажет так: «Не нужно искать идеальных людей, нужно искать идеальное в человеке». Поэтому все герои помещены на границе между жизнью и смертью, а также добра и зла. По Трифонову, человек – двойственное существо. Дмитриев дан в ситуации выбора. Механизм самообмана заключается в том, что мы совершаем ряд операций, помогая самостоятельно снять эту проблему внутри себя. Трифонов более беспощаден – в каждом из нас этот механизм: мы не убиваем старух, но мы можем быть беспощаднее к близким: к матери, к ребёнку, к любимым. Механизм зла и механизм самообмана, срашивания со злом. В состоянии раздвоенности мы не сможем существовать.

Обмен у Ю. Трифонова – это не только материальная сделка, но и духовно-психологическая ситуация. «Ты уже обменялся, Витя. Обмен произошёл», – говорит мать Дмитриева, подразумевая не обмен квартиры, а обмен образа жизни, нравственных ценностей и жизненных принципов семьи Дмитриевых на образ жизни Лукьяновых, то есть «олукьянивание». Таким образом, обмен из сферы бытовых, материальных отношений переходит в сферу отношений духовных. В повести Ю. Трифонова лейтмотивом являются раздумья по поводу убывающих духовных отношений между людьми, истончающихся человеческих связей, которые в большой степени зависят от духовной близости, от глубины взаимопонимания, а это весьма сложные и тонкие вещи, требующие особого дарования, которого лишена семья Дмитриевых–Лукьяновых. Без этих качеств невозможно существование семьи, остается лишь внешняя оболочка при абсолютной внутренней разрушенности, духовной разединенности.

Собственный выбор приводит к духовной смерти. Дмитриев сам себя судит. В итоге от духовной смерти он превращается в дядюшку с обмякшими щеками, хотя физически он не умирает. «Выглядел он неважно. Он как-то сразу сдал, посерел. Ещё не старик, но уже пожилой, с обмякшими щеками дяденька».



**«В НЕБЕСАХ МЫ ЛЕТАЛИ ОДНИХ...»
(ИССЛЕДОВАНИЕ ИСТОРИЧЕСКОЙ ОСНОВЫ СТИХОТВОРЕНИЯ)**

Ситников Никита Михайлович

Научный руководитель Ситникова Вера Афанасьевна

НОУ «Школа-интернат №22» ОАО «РЖД», Республика Бурятия, г. Улан-Удэ

Целью данной работы является исследование исторической основы стихотворения Евгения Долматовского «Воспоминание об эскадрилье «Нормандия», определение фактов и событий, которые легли в его основу.

Для этого поставлены следующие задачи: проследить, какова история участия эскадрильи «Нормандия» и полка «Нормандия-Неман» в Великой Отечественной войне, каков вклад в победу внесли французские лётчики; определить, какое отражение в литературе военных лет нашла эта тема; существует ли связь между авиаторами-фронтовиками из Бурятии и французскими лётчиками.

Итак, моя задача - посмотреть на данное стихотворение не с точки зрения его поэтических достоинств и не с точки зрения его идейно-художественных особенностей, а определить, что давало право поэту Евгению Долматовскому так высоко воспеть дружбу боевых друзей, и являются ли факты и события, изложенные автором, реальными.

Материалы о военных авиамеханиках, впоследствии тружениках локомотивного завода города Улан-Удэ, хранятся в музее истории завода. В разделе боевой славы музея хранятся документы, фотографии, газетные статьи о трёх товарищах-однополчанах, об их славном боевом пути. Это - Григорий Дмитриевич Меркушев, Пётр Васильевич Белоглазов и Дмитрий Фёдорович Зотов.

В газете «Правда Бурятии» от 27 ноября 1979 года помещена статья, в которой П.В. Белоглазов с большой теплотой вспоминает о французских лётчиках: «Французские самолёты не обслуживал, приходилось работать со скоростными бомбардировщиками, а вот сопровождать эти бомбардировщики приходилось. Они прилетели к нам уже весной 1943 года.

Поначалу это была лишь эскадрилья, потому что французов было только 15 человек. Да, парни были замечательные, простые, радушные».

Дмитрий Фёдорович Зотов в годы войны одним из первых перешёл на обслуживание сразу нескольких самолетов, и его почин был подхвачен сначала товарищами его эскадрильи, а потом и механиками всего полка, дивизии.

Наши земляки, как и их французские воздушные братья, самоотверженно сражались с врагом. Из 25 забайкальцев-авиаторов вернулись только 8 человек, остальные погибли.

Память о боевой дружбе, воспетой в стихотворении «Воспоминание об эскадрилье «Нормандия», жива.

Россия никогда не забудет этот полк, так как он оказал громадную помощь в победе в Великой Отечественной войне. В СССР хронически не хватало самолётов и обученных пилотов, были в основном юнцы, которых в течение пары месяцев учили летать, после чего их отправляли на фронт, где они погибали в боях с немецкими асами, имевшими огромный опыт полётов. Французы сражались вдали от родины на чужой и неизвестной им земле, в то время как Франция страдала от зверств фашизма.

Поэт-фронтовик Евгений Долматовский сумел в сжатой, лаконичной художествен-



ной форме отразить подвиги и успехи французских лётчиков в единстве с советскими и сказал о главном их условии – дружбе, доверии, взаимопомощи. Битва России – это также битва Франции, в русском небе лётчики сражались за французскую землю. «В небесах мы летали одних» - из замечательного стихотворения, ставшего песней, слова эти не выкинешь: летали, дрались, умирали и побеждали французские антифашисты и советские соколы в одних небесах.

ОТРАЖЕНИЕ (СБОРНИК СТИХОВ)

Федосеева Екатерина Сергеевна

Научный руководитель Дашеева Надежда Цыреновна

НОУ «Школа-интернат №22 ОАО «РЖД», Республика Бурятия, г. Улан-Удэ

Стихотворения представлены в виде нескольких разделов, объединенных в один сборник «Отражение». Название этого сборника символично, потому что стихи отражают внутренний мир автора. Юный автор многим интересуется, поэтому в его сборнике есть стихотворения, посвященные истории родного государства, мистике, любви. Кроме того, много стихотворений, посвященных родному краю, потому что любой человек, а тем более человек, слагающий стихи, не мыслит себя без родины:

О, край родимый мой Джиды!
Как по тебе тоскует сердце,
Как я спешу в твои дома
Теплом и добротой согреться!

В сборнике стихотворений есть произведения, в которых автор задумывается над философскими вопросами бытия, о жизни и смерти. Наверное, поэтому в сборнике много стихотворений фантастического содержания, в которых юная поэтесса в символической переосмысленной форме рассказывает о бездне ада и небесных высях:

Мой милый ангел, я прошу
Не покидай меня сейчас!
Не оставляй меня одну
В столь мрачный и убогий час!
Останься светом для меня
И освети мою дорогу,
Вмиг осуши печаль до дна,
Убей несносную тревогу!

Проникнуты любовью и теплом строки о родных и близких. Им посвящается целый раздел этого сборника.

В сборнике есть стихотворения, посвященные воинам, павшим на полях Великой Отечественной войны и прошедшим через горнило «горячих точек». И пусть этих стихотворений немного, но им отводится целый раздел, наверное, впоследствии количество стихотворений в этом разделе увеличится.

И, конечно же, автор, в силу своего возраста, не мог обойти такое прекрасное



чувство как любовь, потому что именно это чувство вдохновляет поэтов на создание великолепных этюдов. В стихотворениях этого цикла можно найти как слова о нежной школьной любви, так и строки о глубоких, серьезных чувствах.

Я полюбила так давно
Тебя безумно сильно, горячо
И так люблю тебя сейчас,
Но вспоминается не раз
Тот день, когда ты ангелом
С небес мне показался
Вошел мне в сердце клином,
Вошел и там остался.

Стихотворения представляют собой пробу пера человека, только вступающего в жизнь и поэтому равнодушного, впечатлительного, эмоционального, пристально всматривающегося в жизнь и ищущего гармонию с окружающим миром.

ПОЧЕМУ ОКТАВУ НЕ ВЕЗЕТ В ЛЮБВИ? (ПО РОМАНУ АЛЬФРЕДА ДЕ МЮССЕ «ИСПОВЕДЬ СЫНА ВЕКА»)

Торопова Елизавета Сергеевна

Научный руководитель Вишняков Алексей Георгиевич

*ГОУ ВПО Московский государственный областной гуманитарный институт,
Московская область, г. Орехово-Зуево*

Альфред де Мюссе выступил как продолжатель идеи Байрона и Шатобриана о влиянии на характер и судьбу человека социально-исторической обстановки, в которой он живет. В литературе появился новый термин – «болезнь века».

Альфред де Мюссе считал, что болезнь века XIX-го порождена, прежде всего, двумя событиями французской истории – временем Террора (1793-1794 гг.) и падением режима Наполеона I (1814 г.).

Главные симптомы болезни века - неверие, скука, одиночество. Преждевременная старость души, полное разочарование в жизни - это следствия этого «недуга».

Альфред де Мюссе утверждает, что новое поколение намеренно ведет праздный образ жизни, оправдываясь тем, что ни во что уже не верят, юноши и девушки попросту сжигают свою молодость в праздности, чтобы в старости сетовать на несбывшиеся мечты и одиночество.

Альфред де Мюссе сам страдал болезнью века и заразил ею главного героя – Октава де Т.

Рассмотрев подробно отношения Альфреда де Мюссе и Жорж Санд, мы сравнили их с историей любви между главными героями «Исповеди сына века» - Бригиттой и Октавом, мы смогли доказать, что роман основан на реальных событиях.

Альфред де Мюссе на своем примере показал, что человек страдает без любви, но еще больше он мучается, если, повстречав любовь всей своей жизни, он не смог сделать ее счастливой.

Главный герой произведения искал в любви драматические переживания, чтобы



оживить свою умирающую душу. Именно поэтому он сознательно причинял себе и возлюбленной страдания. Мы увидели, что он не стал счастливым потому, что не мог довериться любимой женщине. Он не верил ей, как не верил всем вокруг, считая, что людьми руководит лишь корысть и слепой расчет.

Альфред де Мюссе уверен, что «Самое святое и возвышенное в мире — это союз этих несовершенных, отвратительных существ». Никто не идеален, но тот, кто, в отличие от него, не побоялся открыть душу другому человеку, сумел поверить в любовь, тот и станет счастливым и сильным. Доверительные отношения становятся шитом для человека, защитой от внешнего несовершенного, жестокого мира.

Только любовь и вера наполняют нашу жизнь смыслом. Даже муки неразделенной любви очищают наше сердце, нам хочется делать добро.

Альфред де Мюссе призывает читателя воспользоваться теми выводами, к которым пришел сам и не повторять его ошибок. Главное, считает писатель, не ставить материальные интересы выше духовных побуждений и слушать свое сердце. Верить и любить – это все, что нужно для счастья.

РОЛЬ ПРЕДЗНАМЕНОВАНИЙ В «СЛОВЕ О ПОЛКУ ИГОРЕВЕ» И ПОВЕСТИ Ч.АЙТМАТОВА «БЕЛОЕ ОБЛАКО ЧИНГИСХАНА»

Фотева Алина Юрьевна

Научный руководитель Достовалова Светлана Борисовна

МБОУ гимназия №9, г. Новосибирск

Предзнаменования играют большую роль в литературе. Знаменья – это приметы, признаки, явления, указывающие на близость, скорое наступление чего-либо. Читая произведения русской литературы, я обращала внимание на присутствие **явлений, знамений**, которые могли изменять судьбу всего произведения, влиять на выбор главных героев.

Они представляют собой явления природы, предметы или истории внутри данных произведений, также влияющие на судьбы героев или же предсказывающие их будущее. Герой может и не замечать их, но при этом предупреждения или какие-либо знаки могут существовать рядом с ним. Мне кажется, иногда это используется для большей эмоциональной окраски произведения. В таком случае автор делает акцент на данное действие и вмешательство сил природы или убеждений героя. Они могут толкать его на какие-либо действия. Это уже обратная связь действий и предзнаменований.

Для своего исследования я выбрала повесть Чингиза Айтматова «Белое облако Чингисхана» и произведение древнерусской литературы «Слово о полку Игореве». В произведении «Белое облако Чингисхана» знамением является белое облако, а в «Слове о полку Игореве» это природа.

Это облако – не просто облако. Оно представляет собой **живое существо**, способное не только выбирать, но и помогать как морально, так и физически. Оно как бы выбирает, кому покровительствовать, помогать, а кого оставлять.

Для Чингисхана облако – **символ его власти**, избранности, хотя и видимый только им. Само существование облака морально поддерживает повелителя. Судьба Чингисхана зависит от него. Существование облака зависит от его собственного выбора, который всё же опирается на поступки Чингисхана. Здесь возникает обратная связь. Жестокость



Чингисхана приводит к тому, что облако «уходит от него», а Чингисхан, зависимый от облака морально, не чувствует благословения небес и тоже уходит, отказывается от цели.

Невозможно не рассмотреть подробнее роль просьб на судьбы героев в этих произведениях. Образ женщины в этих произведениях – тень. Алтун описана как «прислужница», «родная сестра» для Эрдене, «верная мать» для Догуланг, «раба», «маленькая женщина», однако именно к ней пришло облако с помощью, как она и просила. Оно могло решить ЧЕРЕЗ Чингисхана судьбы тысяч людей, но ушло ради одного, но достойного хорошей жизни ребёнка и Догуланг. Ярославна появляется в «Слове о полку Игореве» всего один раз, с просьбой (плачем), однако её просьбы помогают спасти Игоря – ему помогает природа, стихии, которых просила Ярославна.

То есть предзнаменования могут не только указывать на скорое наступление чего-либо, но и физически воздействовать на героя, помогая ему.

Предзнаменование во многом влияет на судьбу героя, хотя герой не всегда влияет на знамение. Оно всегда находится над ним, выше его.

Знаменья не могут описывать внутренний мир героя, однако их выбор зависит именно от характера героя, его целей и поступков.

Существование предзнаменований ни от чего не зависит, но их выбор может зависеть от героев, далеко не всегда от главных. Из-за отсутствия облака Чингисхан не пошёл дальше на Запад, а из-за того, что облако появилось, Алтун с ребёнком могли надеяться на счастливое будущее. В «Слове о полку Игореве» возвращение князя Игоря зависит от сил природы, если бы он послушал знамение, то не проиграл бы битву.

Знаменья могут переходить от недостойного их внимания и помощи к достойному, как по собственному решению, так и по просьбе.

ТРАГИЧЕСКИЙ ОПТИМИЗМ ПОВЕСТИ Н.В.ГОГОЛЯ «ВИЙ»

Полфёрова Виктория

Научный руководитель: Крупеникова Елена Юрьевна

МБОУ лицей №51 им.Б.В.Капустина г.Ростова-на-Дону

Целью нашего исследования является доказательство того, что ответы на сложнейшие вопросы духовного возрождения, искупления, богоискательства, поиски божьего в человеке (божьего провидения), решаемые (а точнее, являющиеся попытками решения) религиозными философами, философами-экзистенциалистами XX века, были предугаданы Гоголем уже в его раннем «Вие», предугаданы интуитивно, на уровне озарения, благодаря силе его художественного гения.

Актуальность исследования поднятых Н.В.Гоголем нравственно-этических и философских проблем, поднятых в рассматриваемой нами повести «Вий», в современном обществе очевидна. Проблема «отчуждения», социального одиночества, потери нравственных идеалов и ориентиров не утратила своей остроты и поныне.

Проведенное нами исследование художественного текста повести Н.В.Гоголя «Вий» показало, что данный текст не является только «печальным» по своим эмоционально-смысловым доминантам, как представлялось ранее (Белянин, 2004). Основная психолингвистическая компонента данного текста – «светлая», что значительно меняет смысловые ориентиры повести. Главный герой Хома Брут при рассмотрении повести под таким углом предстает не как комический шут-Трикстер, который по своей



глупости попадает в перепалку с нечистой силой и также по глупости погибает, а как Герой, вступивший в неравный бой с Темными силами зла и пожертвовавший своей жизнью ради искупления грехов рода человеческого.

Для доказательства данного утверждения мы провели мотивный анализ символики и архетипических образов в повести; вышеперечисленные исследования показали, что сам Гоголь видел жертвенность Хомы как высший подвиг во имя Человека, человечности. Повесть «Вий», как «светлый» текст, утверждает, что *жизнь Хомы* отдана не напрасно.

По-иному, в свете таких утверждений, видится нам теперь и жизнь самого Николая Васильевича Гоголя. Ведь в своей повести великий русский писатель представляет собственные соображения о том, что жизнь, прожитая во имя людей, отданная во благо человечества, не может не остаться в веках, становится бесконечной и вечной.

ТЕМА ПАРАЛЛЕЛЬНЫХ МИРОВ В ПРОИЗВЕДЕНИЯХ С.ЛУКЬЯНЕНКО «ЧЕРНОВИК» И «МАЛЬЧИК И ТЬМА»

Полохина Анастасия Олеговна

Научный руководитель Достовалова Светлана Борисовна

МБОУ гимназия №9, г. Новосибирск

Сергей Лукьяненко – популярный российский писатель-фантаст. Он называет свой жанр «фантастикой жёсткого действия» или «фантастикой Пути». Рискнуть создать явно искусственный мир пробовал, кажется, каждый профессиональный фантаст. Следует отметить, что идея путешествия между мирами для художественной литературы далеко не нова. Однако именно ее берет за основу С.Лукьяненко в своих романах «Черновик» и «Мальчик и Тьма».

Миры, описываемые Лукьяненко, живы и осязаемы, будь то обычная московская улица или выдуманная набережная моря, кишашая гигантскими спрутами, на Земле из параллельного мира. Весьма тщательно и достоверно выписаны как сами герои, так и мотивации их поступков, читатель как бы вживается в персонажа. Следует отметить, что в произведении С.Лукьяненко «Черновик» параллельные миры имеют общую точку возврата – **башню Кирилла**, а в романе «Мальчик и тьма» - **параллельные миры соединены между собой последовательно («Три двери должны вести из мира в мир – это закон»)**. Также я подсчитала, сколько раз Данька посещал параллельные миры. Удивительно, что сами «двери» становятся конкретными: материал, цвет, форма.

Лукьяненко не пытается сделать пафосных героев - персонажи его книг получаются реальными людьми. Идея двери в другие параллельные миры вполне интересна и представляет собой проекцию современности - своеобразный черновик с набросками возможных вариантов развития человечества, как утопических, так и реалистичных, изложенный с точки зрения реалий сегодняшнего дня. Автор создал целую вселенную в своих книгах.

Мария Черняк писала, что современные русские писатели часто решают вопросы добра и зла, верности и предательства. Их герои часто попадают в ситуации, выход из которых находят в соответствии со своими моральными принципами. Нравственные, духовные традиции великой русской литературы находят своё продолжение и в литературе современной, той, которую мы привыкли называть массовой. Такие герои есть и у Лукьяненко. Его герои осязаемы, их поступки и действия легко понимаются читателем. Как сказал Рубанов, «Хорошая книга не несет откровений - она лишь под-



тверждает, что кто-то терзается теми же вопросами, что и ты».

Я считаю, что произведения С.Лукьяненко злободневны и актуальны. Лукьяненко утверждает, что истинного врага найти, порой, не легче, чем друга. Я думаю, в жизни это является главным. Одни защищают честных и справедливых людей, даже иногда ценой собственной жизни, другие равнодушно взирают на жестокость и подлость.

ПУТЕШЕСТВИЕ В СТРАНУ ПОЭЗИИ О ПУШКИНЕ

Шурыгин Дмитрий Юрьевич

Научный руководитель Балуева Елена Николаевна

МКОУДОД «Пушкинская школа», Тульская область, г. Новомосковск

В 2012 году, готовясь к ежегодному городскому творческому конкурсу «Мой Пушкин», проводимому в Пушкинской школе, семья Шурыгиных решила преподнести Александру Сергеевичу Пушкину подарок: проследив за историей создания сборников стихотворений об А.С. Пушкине, познакомиться с биографиями и судьбами некоторых поэтов, посвящавших свои творения Александру Сергеевичу Пушкину, чтобы иметь возможность собрать воедино стихотворения о Пушкине, не вошедшие в изданные сборники. Это и стало целью представляемой на конкурс работы. Опорой для её написания послужили статьи И.Н. Розанова, С.Д. Фомина, И.Т. Трофимова и С.А. Небольсина, сборники стихов о Пушкине, биографические материалы об авторах стихов, справочные материалы из Интернета.

Форма данной работы – путешествие. В данном исследовании автор отправляется в путешествие в страну поэзии об Александре Сергеевиче Пушкине, делая следующие литературно-географические остановки:

Остановка первая: русская поэзия.

Остановка вторая: советская поэзия и русская поэзия «в изгнание».

Остановка третья: постсоветская поэзия.

Остановка четвертая: поэзия Тульского края.

Остановка пятая: поэзия Новомосковска.

Остановка «по требованию»: Пушкинская школа г. Новомосковска.

Заканчивает работу автор обращением к дневниковым записям башкирского поэта Мустая Карима: «Не будь Пушкина, мы не то, что третьестепенных, четверостепенных – даже поэтов второго ряда не знали бы. Пушкин заставляет нас помнить более-менее известных людей той эпохи, общественные события, черты и приметы времени. Пушкин, словно за руку, ведёт с собой и своё время...».

«ПУТЬ К БОГУ» // ЭВОЛЮЦИЯ ПРАВОСЛАВНОГО ПОЭТИЧЕСКОГО МИРА С.А.ЕСЕНИН

Куликов Антон Дмитриевич

Научный руководитель Пашина Марина Ефимовна

МАОУ КМЛ, Калининградская область, г.Калининград

В сложном мирозерцании С.А.Есенина переплетены богоборческие и богоскательские тенденции. Духовный путь поэта свидетельствует о неоднозначном



и противоречивом отношении к религиозному мирозерцанию. Проблема, требующая изучения являлось ли православие той гармонической составляющей, которая наделяет его лирику индивидуальной образностью и яркостью, как в раннем так и в позднем творчестве поэта. Проблема мало изучена в её положительном аспекте, что оправдано личностными и поэтическими особенностями произведений 23-25 гг, индивидуализированными особенностями видения центрального православного образа поэтом. Большой изученности подверглись темы России, фольклорности творчества С.Ф.Есенина, особенностям есенинской метафоры и цветописи.

Предметом нашего исследования являлись проявления темы и образов богоискательства в лирике С.А.Есенина как области наблюдений эволюции художественного мира поэта. Объект изучения наиболее яркие стихотворения и поэмы, контрастных периодов творчества (1914-1916)-(1920-1925) с различной эмоциональной наполненностью.

Источниками информации послужили философские труды Н.А.Бердяева, литературоведческие исследования о мире С.А.Есенина: Д.С. Лихачёва, В.Кузнецова, А.А.Волкова, Ю. Прокушева, В.Галкиной-Федорчук; автобиографические материалы В.Вольпина, В.Фёдорова, тексты изучаемого поэта различной периодики.

Целью работы являлось постижение роли и места темы Бога в творчестве поэта, прошедшего трагически неоднозначный путь.

Задачи: изучить различную наполненность образов православного поэтического мира поэта, выявить причины их интерпретации в контексте историко-духовного видения С.А.Есенина, выявить самобытность и художественную ценность лирики ранних и поздних лет творчества.

Для этого изучены истоки православного мировоззрения проявившие индивидуальное понимание образа Бога, сформированное традициями патриархального уклада деревни и историческими условиями всевозрастающей народной смуты. Духовный менталитет поэта проявляется в свете изучения молитвословных традиций, что придает его поэзии: а) искренность, простоту, естественность; б) наличие широкого аспекта молитвенных текстов в форме цитат, реминисценций, вариаций, мотивов; в) духовную и эстетическую свежесть образов.

Духовный подтекст творчества С.А.Есенина выражается через канонические цветовые образы.

Главы же, посвященные непосредственному изучению образа Бога выявили для нас спектр эмоций лирического героя от иноческого трепета до богоборчества и наступающего покаяния.

Исследования показали разноплановость эпической разработки сюжета о Боге, философское понимание богочеловеческих отношений вплоть до воплощения человека в пророке, важность образа Бога в произведениях бунтарского характера («Инония»), несмотря на необычность его решения. И, наконец, богоискательские мотивы уходят в подтекст, приобретают характер философски-нравственного начала, а в последних произведениях превращаются в исповедальные мотивы, возвращая отзвуки гармонии есенинской лирики.

Новизна исследования – в попытке показать художественный мир поэта С.А.Есенина как единой, сложный, но не утративший духовной глубины.



СИСТЕМА ОБРАЗОВ В РОМАНЕ Ф.М. ДОСТОЕВСКОГО «ПРЕСТУПЛЕНИЕ И НАКАЗАНИЕ»

Савина Диана Владимировна

Научный руководитель Зяблова Наталья Павловна

МБОУ «СОШ № 198», Томская область, г. Северск

Основное в романе – это модель двойников и их антиподов, ярко отражает противоречивое сознание Раскольникова, существование его идеи в многоликих вариантах, показывает сложность натуры Раскольникова, извечную борьбу добра и зла в человеке. Вся система образов романа строится так, чтобы всесторонне обрисовать раскольниковскую мысль, показать её не только в отвлечённом виде, но и, так сказать, в практическом преломлении и в то же время убедить читателя в её несостоятельности. Поэтому центральные персонажи романа интересны не только сами по себе, но и в их соотношении с Раскольниковым – именно как с воплощённым существованием идеи. Раскольников является в этом смысле как бы общим знаменателем для всех персонажей.

В романе Достоевского всё тесно связано, сплетено. В момент гибели на слабоумной Лизавете был Сонечкин крест. Раскольников хотел убить только одну ростовщицу, потому что считал её жизнь вредной для окружающих, но вынужден убить и её сестру, а подняв руку на Лизавету, он тем самым поднимает её и на Сонечку, и в конечном счёте на самого себя. «Я не старушонку убил, я себя убил», - восклицает Раскольников в тоске. И Соня, прощающая Раскольникова-человека, не прощает его губительную идею. Только в отказе от «этой проклятой мечты» видит она возможность воскресения души Раскольникова. Соня зовёт его к покаянию, она читает ему знаменитый евангельский эпизод о воскрешении Лазаря, ожидая душевного отклика. Но душа Раскольникова к этому ещё не готова, он ещё не изжил в себе свою идею. Лишь на каторге к нему пришло это осознание, лишь тогда он смог по-настоящему покаяться, его покаяние становится последним утверждением Сониной правоты, идея же Раскольникова оказывается окончательно разрушенной.

Вводя двойников Раскольникова в роман, Достоевский как бы расширяет границы его теории от Лужина, действующего со своей «теорией бедных невест» на личностном уровне, Лебезятникова, решающего общественные вопросы своим «огреть протестом» на уровне социальном, до индивидуалистического бунта «сильной личности» Свидригайлова, спокойно перешагивающего через чужие судьбы и собственную совесть, на общечеловеческом уровне Итог Свидригайлова, «злодея в мире», показывает истинное, преступное начало идеи Раскольникова и её последствия.

Двойникам противопоставлены персонажи-антиподы, продолжающие «мессианские» начала идеи главного героя. Разумихин противостоит Лужину и Раскольникову. Лебезятникову-Порфирий Петрович, речи которого кажутся порой издевательскими. Он не засудил невинного Миколку и дал шанс прийти Раскольникову с повинной. Свидригайлову противостоит Соня. «Да ведь я божьего промысла знать не могу. И к чему вы спрашиваете, чего нельзя спрашивать?... И кто меня тут судьёй поставил: кому жить, кому не жить?»

Человек не должен замыкаться в себе, жить лишь для себя. Человек не имеет права проходить мимо несчастья, царящего в мире. Люди ответственны не только за свои поступки, но и за всё зло, совершающееся на свете. Взаимная ответственность



каждого перед всеми и всех перед каждым. А безверие становится причиной всех бед, преступлений, происходящих в жизни.

ДУХОВНОЕ ЗНАЧЕНИЕ СИМВОЛИЧЕСКОГО ОБРАЗА ЗВЕЗДЫ В РУССКОЙ ЛИРИКЕ XX ВЕКА

Титова Алина Александровна, Кирьякова Анастасия Юрьевна

Научный руководитель Илгашева Наталья Владимировна

МАОУ Калининградский морской лицей, г. Калининград

Актуальность выбранной нами темы заключается в том, что данная работа даёт возможность не только определить особенности символического образа звезды в русской лирике, но и через исследование различных значений символа выйти на духовный уровень текстов, более глубоко понять авторский замысел, что важно для исследования личности и творчества в целом. Также данное исследование подтверждает связь русской литературы и Православия.

Новизна работы обуславливается тем, что духовное значение образа-символа звезды в русской литературе следует связывать с библейским образом Вифлеемской звезды, так как русская литература основана на Православной духовности. И через символический образ звезды в исследуемых стихотворениях мы можем проследить как духовные поиски поэтов, так и путь их души к свету, к Богу.

Целью исследования является анализ духовного значения символического образа звезды и актуализация этого значения в русской лирике XX века (на примере стихотворений Иннокентия Анненского, Ивана Бунина, Николая Рубцова).

Проанализировав духовное значение символического образа звезды и актуализация этого значения в русской лирике XX века, мы пришли к выводам, что:

1. явный, предметный план и потаенный, глубинный духовный смысл сосуществуют в символистском образе;
2. рассматривая звезду как образ, можно выделить три основных ее предназначения: звезда как символ отдельной человеческой жизни, отдельной человеческой судьбы, звезда как указатель пути, освещающий дорогу к наивысшей, святой, цели, и звезда как символ чистой всеобъемлющей любви. Но есть и еще один, самый тайный и непостижимый духовный смысл этого образа. Звезда - это символ Бога, символ Христа: «Я есмь корень и потомок Давида, звезда светлая и утренняя». (Откр. 22:16)
3. такое духовное значение символического образа звезды актуализируется в русской лирике XX века (например, в стихотворениях Иннокентия Анненского, Ивана Бунина, Николая Рубцова).

Стихотворение Иннокентия Анненского «Среди миров...» - это личное обращение человека ко Господу... В нем актуализируется значение образа звезды как символа Бога. Лирика Иннокентия Анненского имеет глубокий духовный подтекст, связанный с поисками поэтом ответов на вечные вопросы бытия. В «Сириусе» Ивана Бунина актуализируется значение символа звезды как путеводной, Вифлеемской. Она не просто сопровождает лирического героя по его жизни. Для поэта звезда Сириус стала той невидимой нитью, которая возвращает его в прошлое, в дорогую его сердцу Россию. «Звезда полей» Николая Рубцова символизирует связь земного и небесного мира, связь человека с Богом. Через духовное значение символа-образа звезды поэт



хотел раскрыть идею святости Русской земли, «богохранимой страны нашей», идею неразрывной связи души русского человека с Родиной и Богом.

С чем же связано обращение поэтов к образу именно Вифлеемской звезды? Нам кажется, что этот образ-символ в русской поэзии отражает духовный путь и нравственные поиски ответов на вечные вопросы бытия не только лирических героев исследуемых стихотворений, но и самих поэтов: Иннокентия Анненского, Ивана Бунина, Николая Рубцова.

ПРОБЛЕМА ГРЕХА В ДРАМЕ А.Н. ОСТРОВСКОГО «ГРОЗА»

Харламова Вероника Юрьевна, Сволькинайте Эвелина Эдуардовна

Научный руководитель Илгашева Наталья Владимировна

МАОУ Калининградский морской лицей, г. Калининград

Актуальность исследования заключается в том, что на большинство произведений русской классической литературы необходим совершенно другой взгляд, нежели тот, который до сих пор имеет место быть в литературоведении. Русскую литературу невозможно изучать, не принимая во внимание её связь с Православием. Но приходится констатировать, что пока в изучении русской литературы преобладает критическое наследие революционных демократов 19 века с их материалистической идеологией и аксиологией. Это наследие включает в себя, во-первых, очень односторонний, поверхностный, а порой даже и натянутый социально-общественный взгляд на произведения русских писателей, а во-вторых, антихристианские ценности. Произведений, смысл которых искажался десятилетиями и, к сожалению, продолжает искажаться и сейчас, можно назвать очень много. Но одной из самых «болезненных точек» нашей литературы является драма А.Н. Островского «Гроза». Как долго еще мы самоубийцу будем называть «лучом света»? Когда наконец мы увидим в Катерине несчастную, больную грехом, помрачённую душу? Только тогда, когда вернём русской литературе её православные основы и научимся видеть в ней духовно-нравственные ориентиры.

Данная работа даёт возможность не только определить особенности проблематики драмы А.Н. Островского, но и через исследования категории «грех» выйти на идейный уровень пьесы, более глубоко понять авторский замысел, а также углубить существующее представление о мировоззрении автора, что важно для исследования его личности и творчества в целом.

Целью исследования является анализ проблемы греха и пути грехопадения главной героини в пьесе «Гроза».

Новизна работы обуславливается тем, что изучение одного из лучших произведений русской литературы XIX века - драмы «Гроза» - было основано на православном понимании категории греха и последствии грехопадения для человека. На первый план выводились проблемы духовно-нравственные, а не социальные и тем более не идеологические. Работа стала попыткой развенчать миф о «бунтарстве и протесте» Катерины Кабановой против «тёмного царства», а также рассмотреть судьбу героини как огромную трагедию.

Идейное содержание пьес Островского не исчерпывается жизнью в 19-м столетии. Время дало живой колорит, а духовная значимость их вполне сродни вечной проблематике в русской классике, отразившей сложнейшее переплетение судеб на



основе становления христианских ценностей, в вечной борьбе добра и зла. Грех — это отклонение от тех правил жизни, тех законов, которые установил Бог. И, по мнению Островского, без следования закону (прежде всего христианской заповеди) сам человек способен лишь разрушать и нравственность, и саму свою природу, естественность.

«Гроза» — драма зарождения, развития и возобладания в душе героини тех страстей, которые затем обнаруживают себя в греховных действиях её поступков. «Тёмное царство» живёт всё-таки в душах людей. И душа томится, гибнет. Винаваты в этом, в первую очередь, вовсе не обстоятельства и «среда», а сами люди - герои пьес Островского и мы с вами. Но выход всегда есть. По слову святого Исаака Сирина, «нет греха непростительного, кроме греха нераскаянного». Поэтому путь у болящей и страдающей души один - путь покаяния, путь к храму и к Богу.

ПРИНЦИП «ЗОЛОТОГО СЕЧЕНИЯ» В ТВОРЧЕСТВЕ А.С. ПУШКИНА

Терентьева Анастасия Сергеевна

Научный руководитель Стельмахович Анна Юрьевна

МОУ СОШ №5 УИМ, Челябинская область, г. Магнитогорск

Объектом нашего изучения стали лирические произведения А.С. Пушкина, предметом исследования – ритмические и композиционные особенности произведений, соответствующие принципу «золотого сечения». Цель исследования – на примере творчества А.С. Пушкина доказать взаимосвязь математики и литературы. Задачи: 1) собрать сведения о «золотом сечении» в различных областях науки; 2) дать понятие «золотого сечения» в математике; 3) найти свои доказательства реализации принципа «золотого сечения» в лирике А.С. Пушкина; 4) обобщить результаты исследования.

Известно, что критерием оценки прекрасного может служить закон «золотого сечения». В математике его связывают с задачей «о делении отрезка в крайнем и среднем отношении» и с числовой последовательностью Фибоначчи.

В литературоведении исследование поэтических произведений с точки зрения «золотой пропорции» только начинается. В исследовательской работе нами предпринята попытка анализа пяти хрестоматийных стихотворений А.С. Пушкина («Зимняя дорога», «Узник», «Пророк», «К Чаадаеву», «Няне») на предмет наличия в них принципа «золотого сечения». Анализ выполнен на двух уровнях: ритмическом и композиционном. Важно, что в каждом из пяти текстов выявлено наличие принципа «золотого сечения» и чисел Фибоначчи. Несмотря на обнаруженные нами закономерности, мы не решаемся делать преждевременные выводы об осознанном использовании поэтом «золотого сечения». Считаем, что гипотеза требует дальнейшего исследования, а корпус текстов должен быть расширен.

В ходе исследования была поставлена и решена еще одна задача, выходящая за рамки указанной темы, но имеющая практическое значение. Как известно, пропорции различных частей нашего тела составляют числа, очень близкие к «золотому сечению». Каждый может измерить собственное тело и узнать процент отклонения от числа ϕ . Чтобы упростить подсчеты, нами создана таблица в программе Microsoft office Excel 2007 для расчета пропорций человеческого тела, в таблицу необходимо ввести данные измерений в см, введенные формулы покажут числовое выражение пропорции и процент отклонения от «золотого сечения», то есть числа ϕ . Проектный продукт вызвал интерес сверстников.



А НАПОСЛЕДОК ВАМ СКАЖУ

Сычёва Вероника Андреевна

Научный руководитель Амирян Анна Суреновна

МБОУ «Гимназия №2», Кабардино-Балкарская Республика, г. Прохладный

Цели:

Россия - страна талантливых людей, но что-то всегда мешает её жителям достигать серьезных целей, ставить конкретные перспективные задачи. Я же считаю, что успеха не добьешься, не попробовав. Так что, целью данной работы является своеобразный риск. Риск отдать частичку себя людям, родине, истории. А приживется она или нет, покажет время.

Задачи:

Важны только действия, мысли не имеют силы достаточной, чтобы побороть инертность материальной реальности. Я поставила перед собой задачу действовать. Надеюсь, что среди тысячи кричащих голосов этого мира услышат тихий шёпот моей души. Почему тихий? Потому что крик заставляет закрыть уши, отстраниться. Шепот – услышать, понять и сделать ещё пару мазков на холсте своего морального облика.

Выводы:

«Быть человеком, а не только им называться» - это, конечно, очень глубокая нравственная проблема современного общества, решением которой является осмысление вечных ценностей. Я ещё не мыслю глобально, а только учусь. И мои стихи, как камешек, брошенный в море. Пока они оставляют только небольшие круги на водной глади этого мира. Но во мне теплится надежда, что со временем, эти круги превратятся в бушующие волны способные волновать сердца людей.

ПУШКИН И НАУКА

Неудачин Борис Дмитриевич

Научный руководитель Вололазова Наталья Алексеевна

МБОУ СОШ №5, Краснодарский край, пос. Ахтырский

Александр Сергеевич Пушкин – это имя знакомо нам с раннего детства. Его стихи, сказки неразрывно связаны с нами на протяжении всей нашей жизни. Чем дальше уходят времена Пушкина в глубину веков, тем больше пишут и говорят о нашем великом соотечественнике. Без всяких сомнений, в плеяде великих поэтов мировой цивилизации имя Александра Сергеевича Пушкина занимает самое почетное место. Заслуги Пушкина огромны. Главное – он освободил наш язык от оков церковного слога. До него поэзия была вычурной. И вдруг – брызнуло солнце, грянула весна, лёд сменил ледоход, и косный язык преобразился, стал пушкинской речью. Недаром времена Пушкина называют золотым веком русской поэзии. Но в это время происходило и бурное развитие естественных наук. Два направления общей культуры - техническое и гуманитарное - являются основными показателями развития общества. Выдающиеся представители человечества всегда стремились к гармоническому единству научных и художественных ценностей. Пушкин – один из них.



Цель нашей работы - доказать, что Александр Сергеевич Пушкин является одним из тех выдающихся представителей общества, которые популяризировали научные достижения своего времени.

Проведя исследования, мы можем сказать, что Пушкин следил за всеми научными открытиями своего времени и изучал то, что было накоплено человечеством до него. Разумеется, отсюда не вытекает, что он был профессионалом в науке, но как писатель и мыслитель писал об этом так, как никто не писал ни до, ни после него. Нет сомнения в том, что, наряду с пригодившимися в практической жизни знаниями, знания, явно не востребованные, сыграли значительную роль в расширении общей образованности, эрудиции, кругозора и в формировании мировоззрения самого Пушкина. Не случайно, после одной из бесед с поэтом Николай I отметил: «Я говорил сейчас с умнейшим человеком России».

Вышеизложенное еще раз подчеркивает величие А. С. Пушкина не только как гениального поэта, но и как гармонично развитой личности, по достоинству сумевшего оценить истинную роль научно – технического прогресса в жизни общества. Возможно, легенда о пушкинском архиве перестанет быть легендой, и тогда мы откроем для себя Пушкина совершенно с другой стороны. Но то, что Пушкин был не только гениальным мастером слова, с помощью которого завораживал, и завораживает уже два столетия людские умы и души, но и замечательным ученым – математиком, автором, которому принадлежат научные пророчества, бесспорно. Его творчество говорит об этом за него.

В ЧЕМ ПРЕСТУПЛЕНИЕ И В ЧЕМ НАКАЗАНИЕ РОДИОНА РАСКОЛЬНИКОВА? (ПО РОМАНУ Ф.М.ДОСТОЕВСКОГО «ПРЕСТУПЛЕНИЕ И НАКАЗАНИЕ»)

Легуто Екатерина Андреевна

Научный руководитель Зяблова Наталья Павловна

МБОУ «СОШ № 198», Томская область, г. Северск

Было бы просто сказать, что преступление Раскольникова в том, что он убил старух- процентщицу и Лизавету, а наказание за это – каторга. Но эта версия ошибочна. Все гораздо сложнее и неожиданнее: если роман идеологический, то и разгадку криминального сюжета следует искать в сфере идей.

У Достоевского - человека глубоко верующего – не могло быть ни малейших сомнений в том, что каждый преступник понесет справедливое наказание. Оно будет определено свыше. Для людей, в чьей душе сохранилось, как у Раскольникова, хоть искра добра, таким высшим наказанием становятся муки совести. И только такое, нравственное наказание писатель считал путем к духовному очищению и счастью.

На все вопросы, которыми задавался Раскольников перед убийством, получен отрицательный ответ. Можно ли, разбоєм раздобыв денег, зажить в достатке? Нет, этому слишком многое будет мешать. Имеет ли смысл насильственным путем избавлять человечество от дурных людей? Нет, ведь, совершая преступление, ты становишься таким же дурным человеком, а значит, зла в мире не делается меньше. Правильно ли делить людей на два разряда, оставляя за “высшими” право убивать “низших”? Нет, такая логика делает цепь преступлений бесконечной и обрекает цивилизацию на ги-



бель. Таким образом, последний вопрос – о принадлежности самого Раскольникова к “высшему разряду” потеряет всякий смысл.

Идея преступления Раскольникова связана с идеей общего переступания в мире, в котором нет пути, кроме переступания себя, либо переступание других. Образ идеи преступления в романе приобретает и всемирно-исторический характер: “это изображенное в романе всеобщее преступление, переступание сложившихся за века норм и границ бытия”, – есть символ особого состояния мира в его целом, мира переступания, перехода в иное качество: “Прежний мир, записывает Достоевский, – прежний порядок... отошел безвозвратно... Все переходное, все шатающееся”.

Преступление – это, наконец, и отражение того метафизического, вселенского духа сомнения и отрицания (война и мир), который, по словам Дмитрия Карамазова, “с Богом борется, а поле битвы – сердца людей”.

Но и понятие наказания никоим образом не ограничивается судебно-криминалистическим кругом. Включая в себя и значение юридической акции, слово *наказание* у Достоевского приобретает главным образом и вселенский смысл: наказание – кара, душевное, моральное страдание. Понятие наказания несет в себе здесь и глубоко обобщенную идею восстановления, воскрешения: наказание – отказ – наставление, внушение, завешание. Наказ – от казать, указать. (На древнерусском языке слово *наказание* означало – обучение, учение, наука.) Это уже не акция, предусмотренная законодательством, но деяние, отражающее Закон Мира; возвращение преступившего Законы Мира – через духовное воскрешение – к Миру.

ТАК НЕ НАДО МНЕ И РАЯ, ЕСЛИ ЕСТЬ ЗЕМЛЯ РОДНАЯ!

Сонова Геляна

Научный руководитель Зеушева Зара Мухажидовна

МКОУ «СОШ №3 им.Р.А.Калмыкова» г.Баксан

«Кавказ – колыбель талантов» - сказал когда-то Белинский, тем самым вложив в эти слова грандиозный смысл. Кавказ навевал поэтические сны на известных всем, великих поэтов А.С.Пушкина и М.Ю.Лермонтова. Наш край не только богат на красивые пейзажи и места, но и на обычаи и традиции местных народов, которые сыграли важную роль в становлении литературной мысли нашего времени.

История России и Черкесии неразрывно связана между собой, начиная с того момента, как был заключен военно-политический союз с Кабардой в 1557 году, и заканчивая настоящим временем. Как Россия привнесла в культуру народов Кавказа много своего, так и Черкесия подарила России и многое. Так можно проаргументировать то, что Россия и Кавказ должны восприниматься как единое целое.

Актуальность моей работы в том, что адыги, как, впрочем, и другие народы, активно ассимилируются в плане своей культуры. Также я считаю, что любой, уважающий себя гражданин нашей страны обязан знать ее историю.

Цель моей работы – привлечь внимание к культуре и истории нашей многонациональной страны, а также привлечение внимания моих собратьев по крови к нашим общим корням.

Свой сборник литературных работ я назвала «Так не надо мне и рая, если есть земля родная!». Это строка из главного произведения моего сборника, которая явля-



ется моим девизом жизни. Наверное, не стоит вот так, с трибуны, кричать об этом, это прежде всего должно проследиваться в поступках, но я скажу, я – патриот своего народа, своей республики, страны. Как говорится в одной песне, не зная истоков – не познаем итогов, исходя из этого, я и хочу привлечь внимание к этой проблеме, а также к проблеме патриотического воспитания молодежи.

ОСОБЕННОСТИ НАРРАТИВА В ПЬЕСЕ «ДРЕДНОУТЫ» Е.В. ГРИШКОВЦА

Дисакаева Инна Игоревна

Научный руководитель Данилова Наталия Кузьминична

АОУ ВПО «ЛГУ им. А.С. Пушкина», г. Санкт-Петербург, г. Пушкин

Необходимость разработки общей концепции развития русской литературы XX-XXI веков в едином историко-культурном контексте признается большинством современных исследователей. Прежде всего, нуждается в осмыслении драматургия 1990-2000-х гг., которая автономно существует в современном культурном поле и практически не рассматривается как часть общего литературного процесса.

Сложность состоит не только в невозможности взгляда «со стороны», поскольку исследователь погружен в эту эпоху, но и аномальности самой «новой драмы». Среди ее особенностей называют условно-символическое и игровое начала, интертекстуальный контекст, внимание к ранее табуированным сферам изображения жизни, отказ от общепринятых норм и штампов, усиление процессов взаимодействия жанровых признаков драмы и комедии, драмы и эпоса, что приводит к «расшатыванию» жанровой структуры, утрате отчетливых жанровых границ.

Исследованию процессов взаимодействия эпического и драматического, механизмов существования эпоса в пьесе и посвящена настоящая работа. Опираясь на труды В. Шмида, В.И. Тюпы, М.М. Бахтина, изучены нарратор, наррататор, точка зрения и речевая партитура текста.

В пьесе Е.В. Гришковца «Дредноуты» присутствует особый тип наррации – диалогизированный нарративный монолог. По трем признакам, соединенным в этом названии, определяем данный тип следующим образом: диалогизированность (повествование разворачивается в напряжении между противоположными смысловыми позициями нарратора и адресата, подчас приобретая форму открытого диалога); монолог (диалогичность нарратором только инсценируется, здесь нет реального собеседника, который мог бы вмешаться непредвиденными репликами); нарративность (этот диалогизированный монолог выполняет нарративные функции, невзирая на все диалогические отклонения).

РУКОПИСНЫЙ «ДЕВИЧИЙ РАССКАЗ» И МЕЛОДРАМА

Короткова Мария Александровна

Научный руководитель Данилова Наталия Кузьминична

АОУ ВПО «ЛГУ им. А.С. Пушкина», г. Санкт-Петербург, г. Пушкин

Рукописный девичий рассказ – это одна из форм письменного фольклора второй по-



ловины двадцатого века, взявшая начало с альбомных традиций восемнадцатого столетия.

Рукописный девичий рассказ» имеет множество признаков, характерных мелодраме, о чём отмечалось в исследованиях таких авторов: Е.В. Кулешов, С. Д. Балухатый и т.д. В данном исследовании проводится анализ рукописных девичьих рассказов на предмет данного взаимодействия жанров. Обозначим признаки следующим образом:

1. Эмоциональная телеология как первый закон мелодрамы в Рукописном «девичьем рассказе»
2. Моральная телеология «девичьих рассказов» как второй признак мелодрамы
3. Технические принципы, свойственные мелодраме, как главное средство достижения читательского эмоционального напряжения (особенности стиля повествования)
4. Дополнительные характерные особенности мелодрамы в рукописном «девичьем рассказе» (персонажи и т.д.).

Именно благодаря близости к мелодраме, я думаю, данные рассказы и привлекательны.

Особенный интерес они возбуждают потому, что эти истории писали совсем юные девушки, такие мечтающие и наивные, которые вкладывали столько смысла и души в свои произведения, даже не подозревая, что их рассказы представляют собой не только целый пласт современной фольклорной культуры, но и являются полноценными мелодраматическими произведениями.

АНАЛИЗ С ЭЛЕМЕНТАМИ ИНТЕРПРЕТАЦИИ СТИХОТВОРЕНИЯ Б.Л.ПАСТЕРНАКА «ЛИПОВАЯ АЛЛЕЯ»

Морозова Татьяна Владимировна

Научный руководитель Мальцева Татьяна Владимировна

АОУ ВПО «ЛГУ им. А.С. Пушкина», г. Санкт-Петербург, г. Пушкин

В основу данного исследования положен принцип имманентного анализа стихотворения. При этом необходимость более глубокого понимания текста обусловила применение такого приема, как интерпретация. Первый уровень анализа – идейно-образный. Он включает в себя два раздела: идеи и эмоции, образы и мотивы. В «Липовой аллее» основной идеей, определяющей содержание произведения, становится мысль о тайне природы, её непостижимой красоте; мысль о том, что даже в пространстве, упорядоченном человеком, природа раскрывается во всем своем величии. Эмоциональный настрой стиха всецело подчинен восторгу от природы, но автор старается проникнуть в сущность жизни, показывает общее в частных проявлениях.

Среди зрительных образов произведения центральным является образ липовой аллеи, так же важны образы древа, книги, света, аромата, являясь, пчелы, свечи. Каждый образ многогранно раскрыт и рассмотрен в тесной взаимосвязи с остальными.

В данном стихотворении реализуются следующие пространственные архетипы: дом/анти-дом; пространственные оси (вертикальная и горизонтальная); сакральный центр и профанное пространство; архетип границы как рубежа, имеющего место при пространственном противопоставлении. Вдвинутые предположения доказываются с помощью такого подхода, как чтение по частям речи. Акцент сделан на самых ключевых: существительных, которые отражают предметный и понятийный состав



художественного мира произведения и которые обычно формируют образы; глаголах, указывающих на действия, состояния, позволяющих определить мотивы; прилагательных, отвечающих за чувственную и эмоциональную окраску произведения.

Рассмотрены зрительные, слуховые образы, цветовое восприятие.

Второй уровень анализа – стилистический. Он включает в себя лексику (тропы) и синтаксис. Третий уровень стиха – фонетический, звуковой. Оба уровня отражают идейную составляющую произведения, элементы каждого служат для более полного понимания авторского замысла.

На всех уровнях текста мы находим подтверждение идее цикличности жизни, утверждение ценности и значимости настоящего момента. Автор стихотворения старается проникнуть в сущность жизни, показывает общее в частных проявлениях, прибегая к помощи архетипических образов и имплицитных библейских мотивов.

Переключки на идейно-образном, стилистическом и фонетическом уровнях анализа стихотворения подтверждают справедливость предположений, высказанных в ходе исследования.

АРХЕТИП ДОН КИХОТА В РУССКОЙ ЛИТЕРАТУРЕ XIX ВЕКА

Федотова Олеся Николаевна

Научный руководитель Данилова Наталия Кузьминична

АОУ ВПО «ЛГУ им. А.С. Пушкина», г. Санкт-Петербург, Пушкин

О донкихотстве в России написано немало книг, обзор которых дан в монографии В.Е. Багно ««Дон Кихот» в России и русское донкихотство». Донкихотская идея — возродить преданную забвению рыцарскую цивилизацию — оказалась чрезвычайно актуальной для России XIX столетия, когда русская интеллигенция формулировала «русскую идею» — представление об особом предназначении России, призванной спасти европейскую христианскую цивилизацию, растоптанную Великой французской революцией, протянуть руку охваченному кризисом, утратившему духовные ориентиры Западу. XIX век открыл образ Дон Кихота для русской литературы, именно в это время было сформулировано и описано словами то, что сейчас принято называть архетипом Дон Кихота.

Отрыв героя от романа, а романа от автора, неизбежный при включении их в интонациональный историко-культурный и общественно-политический контекст, нисколько не умалял достоинств ни романа, ни писателя, а лишь расширял спектр истолкований. Основой донкихотства в России и явился отрыв героя от романа, тот факт, что имя сервантесовского героя стало, по свидетельству И. С. Тургенева, «смешным прозвищем даже в устах русских мужиков», не имевших о романе никакого представления. «Идея» Рыцаря Печального Образа — спасти гибнущее человечество, утратившее моральные ценности, опутанное меркантильными заботами, стала на русской почве одной из составляющих «русской идеи». Существует возможность переакцентуации такого образа, возможность разных отношений к заложенному внутри образа спору, разных позиций в этом споре и, следовательно, разных истолкований самого образа. Образ становится многозначным, как символ». Архетип Дон Кихота – это тот след, который остается в нашей душе после знакомства с этим героем. На наш взгляд, Дон Кихот – это смелый, возвышенный, благородный рыцарь, готовый всегда и всем при-



йти на помощь, это герой, служащий своей Прекрасной Даме. Именно эти черты характера героя и заключают архетипические черты литературного персонажа. Архетип Дон Кихота, по нашему мнению, был наиболее полно описан И.С. Тургеневым в его статье «Гамлет и Дон Кихот». Архетипическое понимание образа использовал и Н.В. Гоголь в процессе создания «Мертвых душ». Архетипу Дон Кихота также уделил внимание Ф.М. Достоевский.

Таким образом, обозначив лишь несколько имен, мы уже можем составить картину освоения данного архетипа в русской литературе. Более того, развитие понимания данного образа и архетипа не закончилось в XIX веке, оно продолжалось и в XX столетии, и сейчас, в наше время тема остается актуальной.

СОПОСТАВИТЕЛЬНЫЙ АНАЛИЗ ПОЭМ Г. БЛЮМИНА И Е. НЕФЕДОВА

Карамышева Лидия Николаевна

Научный руководитель Чуткова Людмила Александровна

МБОУ Лицей №1, Нижегородская область, г. Семенов

Поэту нравились дороги – неустроенные, бесконечные российские дороги, и дорожная езда, и “перемена мест”, и песни ямщиков. “Путешествие нужно мне нравственно и физически”, - говорил поэт и уезжал за сотни верст от столицы.

2. Мотив письма. Переписка с невестой и друзьями.

Во всей своей совокупности письма Пушкина к невесте замечательны, исполнены заботы, нежности и одновременно беспокойства – не за себя – за невесту. Образ поэта, каким он предстает перед нами в его письмах, глубоко привлекателен.

Можно заметить, что, по словам Блюмина, письмо для поэта как задание, которое он должен обязательно исполнить, мы не видим участия чувств поэта как у Нефедова, который употребляет восклицательное предложение, чтобы показать нам радость поэта.

3. Мотив Лицейской дружбы.

Все знают, что в Лицее существовал особый «лицейский дух», который сильно повлиял на всю жизнь поэта. Среди ребят поощрялся дух чести и товарищества, наконец, то, что это был первый выпуск – предмет любви и внимания, - все это создавало особую атмосферу.

Но где бы не находился поэт мысли его все связаны с Лицейской порой и друзьями, которых ему очень не хватает. Об этом и говорят наши поэты.

4. Тема декабристов.

Потянулись нити из лица к возникшему движению декабристов: Пушкин, Дельвиг, Кюхельбекер и Вальховский вошли в «Священную артель» Александра Муравьева и Ивана Бурцева. Поэты имеют свое мнение по поводу этого события, они раскрывают нам свои мысли в стихах.

5. Мотив воспоминаний. Одиночество.

6. Цыганский мотив

Цыганский мотив наблюдается только в поэме Нефедова.

7. Пейзажный мотив. Описание картин жизни в деревне.

Вся поэма Нефедова пронизана мотивами творческого вдохновения писателя. Поэт с необычайным духовным состоянием, на которого повлияла природа Болдино.



Поэт открывает для себя много нового в этом месте, как будто сама жизнь дала ему паузу, чтобы Муза смогла прийти к нему. Это счастливый поворот судьбы. Так думает и Блюмин.

8. Мотив воспоминаний о России. Осознание всей страны через малую родину.

Нефедов в девятой строфе своей поэмы описывает нам прекрасную природу начала зимы – ноябрь месяц. Поэтом вновь овладевают воспоминания, но главной проблемой его переживаний является осознание своей родины. Те же мысли навевают и на Блюмина.

Таким образом, было рассмотрено сходства и различия содержания двух поэм.

ИНТЕГРИРОВАННЫЙ ОБРАЗ РУССКОЙ ТРОЙКИ В ПОЭЗИИ, ЖИВОПИСИ И МУЗЫКЕ XIX ВЕКА

Хренова Мария Александровна

Научный руководитель Чуткова Людмила Александровна

МБОУ лицей №1, Нижегородская область, г. Семенов

Тройка - это старинная русская запряжка лошадей, которая была придумана для быстрой езды на длинные расстояния, что было немаловажно для необъятных просторов России.

Целью данной работы является выявление различных смысловых значений сквозного образа тройки лошадей в русском искусстве XIX века. В ходе исследования использовались различные методы - описание, сопоставление, наблюдение. В процессе работы мы обращались также к элементам контекстуального анализа. Задачи работы: отобрать и изучить художественные произведения по данной теме, познакомиться с картинами художников-анималистов, провести сравнительный анализ произведений с целью систематизации характерных составляющих исследуемого художественного образа.

Лошади больше не являются транспортом в современной жизни. И остаются только как незабываемо красивое зрелище. Ведь что такое тройка? Это наша национальная гордость, символ нашей страны. В феномене тройки можно даже найти определенные философские корни: число «три» является особым, магическим символом во всей русской культуре.

В буквальном смысле слово тройка означает «крепкое объединенное явление, порыв, устремленный в пространство» Слово «тройка» относится к русизмам, т.е. к тем словам, которые вошли в речь и словари других языков в исконном виде

В русской литературе часто встречается выражение «русская тройка». В данной работе рассматриваются произведения А.С.Пушкина, Н.Н.Некрасова, П.А.Вяземского, Я.П.Полонского. В ходе работы мы выявили частотность употребления образа тройки по смысловому принципу: на первом месте почтовая тройка, второе место разделили образ колокольчика и ямщика, далее идет мотив дороги, дорожных размышлений и мистические образы.

Увидеть её «живём» уже довольно трудно. К счастью, живопись почти вечна и, благодаря художникам-анималистам и, конечно, музейным работникам, которые хранят великолепные картины, мы и в наши дни можем полюбоваться на тройку. В работе рассматриваются произведения таких авторов, как Н.С. Самокиш, К.Баумгартнер-



Стойлов, Н.Е.Сверчков.

Среди героев русских народных песен ямщик и тройка лошадей занимают если и не первое, то бесспорно, одно из призовых мест. Перечислить все песни, в которых упоминается тройка, практически невозможно. О тройке писали стихи лучшие русские поэты - Вяземский, Фёдор Глинка, Некрасов, Суриков. Стихи эти, в свою очередь, тоже перекладывались на музыку, становились песнями. В большинстве своем они повествуют о горькой судьбе ямщика или раскрывают богатство души русского человека.

Образ тройки уходит и из повседневной речи, и из современного образного ряда. Но первичное значение – Тройка как конный экипаж – настолько глубоко укоренилось в русском сознании, что навсегда останется синонимом удали, размаха и простора нашей страны, а на периферии сознания – и символом трагичности отечественной истории. А уж куда несется та тройка – вопрос так и остается открытым...

РИЧАРД БАХ «ЧАЙКА ПО ИМЕНИ ДЖОНАТАН ЛИВИНГСТОН» И АНТУАН СЕНТ-ЭКЗЮПЕРИ «МАЛЕНЬКИЙ ПРИНЦ». СОПОСТАВИТЕЛЬНЫЙ АНАЛИЗ

Добрая Дарья Михайловна

Научный руководитель Достовалова Светлана Борисовна

МБОУ гимназия N⁹⁹, г. Новосибирск

Притча - небольшое повествовательное произведение назидательного характера, содержащее религиозное или моральное поучение в иносказательной (аллегорической) форме. В притче нет обрисовки характеров, указаний на место и время действия, показа явлений в развитии: её цель не изображение событий, а сообщение о них.

Предмет моего исследования – это два произведения, две притчи: Ричард Бах «Байка по имени Джонатан Ливингстон» (сказка-притча) и Антуан де Сент-Экзюпери «Маленький принц» (повесть-притча). Эти два произведения поистине необыкновенны, они заставили меня задуматься о жизни, о моих внутренних ценностях и целях, наверное, поэтому я решила работать именно с ними.

Произведения имеют черты сходства и различия, пересечения сюжетной линии, точно так же, как и жизнь, и биография писателей. Сюжет произведений перекликается с жизнью самих авторов, связан с их мыслями, действиями и условиями жизни. Два человека, имеющие поистине большие цели, выполняющие своё любимое дело со страстью и увлечением, научили многих читателей такому же страстному желанию к любимому делу.

Джонатан Ливингстон и Маленький принц летали, занимаясь поиском себя: Маленький принц - на другие планеты, а чайка - в небе, покоряясь воздуху. Встречая на своем пути к цели других героев, они обучали их тому, что знают и умеют сами. И пусть Джонатан Ливингстон обучал практическим вешам, умению летать, трюкам, но в этом крылась истина, и стремление к улучшению и познанию себя, точно так же, как учил Маленький принц.

В произведениях, буквально у читателя на глазах, главные герои растут, пусть растут не возрастом, но мудростью и знаниями. Удивительно наблюдать, как растет Маленький принц, который поражает своей необыкновенной рассудительностью взрослого человека в свои столь юные годы. В обоих произведениях есть такие персо-



нажи, которые помогают и понимают Маленького принца и Джонатана Ливингстона. У Маленького принца это Лис, а у чайки - Старейший. Джонатан учится у Старейшего, впоследствии занимая такую же «должность».

Герои этих произведений учат нас ДУМАТЬ. Стремиться к развитию. Учат ЖИТЬ.

КОНЦЕПТ «ДУША» В ЛИРИКЕ А.С. ПУШКИНА

Савинская Яна Александровна

Научный руководитель Чуткова Людмила Александровна

МБОУ лицей № 1, Нижегородская область, г. Семенов

В рамках национального языка существует особый «язык культуры». Основными единицами его являются культурные концепты - центральные духовно значимые смыслы, ключевые идеи, образы и понятия национальной культуры.

Цель данной работы - выявить, что представляет собой концепт «душа» в поэтической картине мира великого русского поэта А. С. Пушкина с учетом анализа семантики концепта, его бытийности и универсальности.

Концепт - это как бы ступок культуры в сознании человека; то, в виде чего культура входит в ментальный мир человека. И, с другой стороны, концепт - это то, посредством чего человек - рядовой, обычный человек, не «творец культурных ценностей» - сам входит в культуру, а в некоторых случаях и влияет на нее.

В поэтическом языке А.С. Пушкина концепт «душа» превращается в своеобразную философско-эмоциональную доминанту, который, с одной стороны, участвует в формировании основного эмоционального тона его лирических произведений, а с другой - обозначает философское понятие, которое является одним из краеугольных камней всей поэзии А. С. Пушкина. Все их значения указаны в работе.

Метаморфозы души, разные её свойства, состояния передаются с помощью слов разных частей речи и разной семантики. Богатый поэтический язык представлен словосочетаниями с автоцитацией «душа» с помощью как именных, так и глагольных конструкций. В лирике А. С. Пушкина с понятием души связаны мечты и размышления лирического героя о загробной жизни. В этом смысле душа предстает как некая высшая, изначально данная человеку субстанция, которая хотя и подвержена воздействию внешних сил изменение чувств и мыслей человека, но по сути своей остается неизменной. В «Толковом словаре живого великорусского языка» Владимира Даля дано следующее определение: «душа - человек без плоти, бестелесный, по смерти своей; душа есть бесплотное тело духа: в этом значении дух выше души». В поэзии А. С. Пушкина словообраз «душа» в данном значении можно рассматривать с трех точек зрения, которые представлены в работе.

Для более глубокого понимания темы необходимо различать концепт «душа» и концепт «дух». Наблюдается дистрибуция лексем, феноменов и понятий «душа» и «дух».

Вывод: Душа - беспрецедентный знак философской культуры. Различные метафорические модели, меняя угол зрения на объект, представляют концепт «душа» во всей его сложности и многообразии проявлений.



РОЛЬ СКРЫТОГО ПОДТЕКСТА В РАННИХ РАССКАЗАХ А.П. ЧЕХОВА ШУТОЧКА И ПОЦЕЛУЙ

Ардашелия Лолита Ревазовна

Научный руководитель Крупенникова Елена Юрьевна

МБОУ Лицей №51 им. Б.В. Капустина, Ростовская область, г. Ростов-на-Дону

Среди литературоведов сложилось мнение, что в ранних рассказах А.П. Чехова (начало 80-х гг.) преобладает комедийно-ироническая тональность. Для этих рассказов характерны развлекательность, связанная с юмористической установкой, и сатирическая злободневность, осмеяние современных нравов и общечеловеческих пороков.

90-е годы в творчестве Чехова – новаторский во всех отношениях период. В это время окончательно сложилась его художественная манера, основанная на использовании скрытого подтекста и побуждающая читателя к сотворчеству, которая создает особую драматическую и лирическую тональность, способствует более глубокому восприятию философских проблем, поднимаемых в чеховских произведениях.

Цели нашего исследования: 1)на основе анализа относительно ранних произведений А.П. Чехова («Шуточка» - 1886г., «Поцелуй» - 1887г.) показать, что для них, как и для более поздних произведений, характерен скрытый подтекст, который позволяет вдумчивому читателю по-новому взглянуть на вопросы, поднимаемые в данных произведениях писателя, способствует обнаружению в них новых смыслов; 2)доказать, что скрытый подтекст ранних произведений А.П. Чехова отражает (является отражением) процесса складывания этических норм А.П. Чехова (т.н. «этики А.П. Чехова»).

Поставленная цель предполагает **решение следующих задач:** 1) связать принадлежность Наденьки – героини рассказа «Шуточка» и Рябовича – героя рассказа «Поцелуй» к разным социальным слоям общества, к разным сословиям с различиями в их построениях картины мира; 2) определить различия в представлениях о радости и счастье у героев «Поцелуй» и «Шуточка»; 3) выявить различия в отношении к любви у героев «Поцелуй» и «Шуточка»; 4)на основании решения предыдущих задач определить роль скрытого подтекста в интерпретации идейно-художественного содержания ранних рассказов А.П. Чехова «Поцелуй» и «Шуточка»; 5)определить значение скрытого подтекста как показателя формирования системы этических взглядов в произведениях раннего Чехова.

Объектом исследования является скрытый подтекст в указанных произведениях А.П. Чехова; *предметом* - функциональная значимость скрытого подтекста ранних рассказов А.П. Чехова как показателя формирования системы его этических взглядов.

Актуальность нашей работы заключается в том, что в данных рассказах впервые определен скрытый подтекст и выявлена его роль в формировании «этики А.П. Чехова».

В работе мы применяли компоненты сравнительного анализа текстов, а также использовали возможности герменевтического подхода к пониманию текста.

В своей работе мы показали, что зарождение этической философии А.П. Чехова началось уже на начальных этапах его творческого пути, а не в более позднее время, как утверждалось ранее.

В работе показано, что основная задача, поставленная Чеховым перед собой при написании этих рассказов, - прославление чистого душой Человека, способного воспринимать Природу как единое целое, не отделяя при этом себя от неё.



В системе этических взглядов А.П. Чехова вопросы личного роста и развития чувства личной свободы и достоинства являются «краеугольным камнем этики А.П. Чехова». И это не пустые слова. Сам Антон Павлович своей собственной жизнью доказал значимость этих проблем в становлении личности человека. Чехова по праву можно отнести к разряду людей, сделавших себя самостоятельно.

Можно также утверждать, что не жизнь Чехова определила его творчество, а именно творчество определило его жизнь. О себе самом А.П. Чехов говорил: «Работа, я всегда бываю в хорошем настроении».

СУДЬБА ХУДОЖНИКА В ТОТАЛИТАРНОМ ГОСУДАРСТВЕ, РАССМОТРЕННАЯ НА ПРИМЕРЕ ЖИЗНЕННОЙ ТРАГЕДИИ М.А. БУЛГАКОВА И ГЕРОЯ ЕГО ПОСЛЕДНЕГО РОМАНА МАСТЕРА

Гусамова Асель Ниловна

Научный руководитель Плыга Елена Ивановна

ГБОУ лицей «МКШ им. В.Н. Челомея», г. Байконур

Проблема “власть и искусство” в каждую эпоху ставится и решается по-своему. Особенно актуальной она становится в эпоху крутых социальных преобразований. Власть может способствовать развитию искусства, а может мешать этому процессу, исказить его. Здесь уместно вспомнить слова М.А. Булгакова о том, что “писатель всегда должен быть в оппозиции к власти, пока власть будет в оппозиции к культуре, к общечеловеческим ценностям”.

В своей работе я попыталась проследить путь художника, творящего в условиях тоталитарного режима, на примере судьбы самого Михаила Булгакова и героя его последнего романа, писателя, Мастера. Для этого я рассмотрела следующие аспекты темы:

- литературный мир и общую атмосферу жизни в романе, которые явились авторскими проекциями действительности 20-30-ых годов прошлого столетия, как среду, в условиях которой разворачивается личная трагедия Мастера;

- его жизнь до столкновения с данной средой для выявления характера ее влияния на судьбу героя;

- вопрос о внутренней свободе личности, как причине трагедии художника;

- судьба Булгакова, глазами самого писателя (выдержки из заявлений и прошений высшему руководству страны, личных записей).

Когда Михаил Афанасьевич творил свои произведения, его будто не было в той стране. Он не находил своего читателя, его слова не были услышаны, не существовало писателя Булгакова в СССР, этом отдельно взятом промежутке нашей истории. Но дело истинного художника не может быть задавлено извне. Еще в ранних “Записках на манжетах” есть ростки идеи: “вдруг, с необычайной чудесной ясностью, сообразил, что правы говорившие: написанное нельзя уничтожить! Порвать, сжечь. От людей скрыть. Но от самого себя — никогда!..”, — которая затем воплотилась в мысль: “рукописи не горят!”.

Судьба Булгакова, судьба истинно свободного человека и Художника в условиях тоталитаризма, судьба, которую я постаралась рассмотреть и понять в своей работе, дает нам, подрастающему поколению свободной уже страны, возможность почув-



ствовать подлинную ценность этой самой свободы и уверенность в ее абсолютной независимости от внешних условий. Учит нас не предавать самих себя и не переступать через свои принципы, быть верными своему выбору или предназначению.

Так жил сам Булгаков, и сегодня его произведения имеют огромную популярность как в России, так и за ее пределами, загадки Булгакова до сих пор будоражат умы школьников и литературоведов. Его пьесы идут во многих театрах столицы, Петербурга, городов России и мира.

Идут и «никаких гвоздей»!

МОТИВ «ФУТЛЯРНОЙ» ЖИЗНИ В ПРОИЗВЕДЕНИЯХ ПАТРИКА ЗЮСКИНДА «ГОЛУБКА» И А. ЧЕХОВА «ЧЕЛОВЕК В ФУТЛЯРЕ»

Валиева Мадина Сабировна

Научный руководитель Шведова Жанна Михайловна

МБОУ «Дульдургинская СОШ», Забайкальский край, с. Дульдурга

На основе сопоставительного анализа мы выявили специфику мотива футлярной жизни в произведениях Антона Чехова и Патрика Зюскинда. (П.Зюскинд (1949)-немецкий писатель, киносценарист; А.П.Чехов(1860-1904)-выдающийся русский писатель, драматург).

Выводы: герой Чехова более открыт, а вот герой Патрика Зюскинда закрыт настолько, что даже обычный голубь может нарушить размеренное течение жизни.

У Зюскинда специфика мотива заключается в психологизме изображения (жест, мимика, страхи, переживания, комплексы героя и т.п.), тогда как у Чехова во внимании бытовые детали.

В финале герой Зюскинда открывается миру, а герой Чехова умирает. Более оптимистичен финал Зюскинда. Таким образом, мотив футлярной жизни обозначает жизненные поиски, преодоление собственных страхов, перерождение героя в повести П.Зюскинда и достижение или недостижение цели в рассказе А. Чехова.

Теоретическое обоснование

1.1. Краткая биографическая справка:

Патрик Зюскинд (1949)- немецкий писатель и киносценарист.

Антон Павлович Чехов (1860-1904)-выдающийся русский писатель, драматург.

ЯЗЫК ЖЕСТОВ В ПОВЕСТИ В.Г. РАСПУТИНА «ЖИВИ И ПОМНИ»

Швецова Елена Дмитриевна

Научный руководитель Пушкарева Лариса Васильевна

Красноярский край, г. Зеленогорск, МОУ ДОД ЦДОД «Перспектива»

Цель работы: изучить язык жестов, используемый героями в повести В. Распутина «Живи и помни».

Объект исследования: повесть В. Распутина «Живи и помни».

Предмет исследования: язык жестов.

Методы исследования:

- 1) лингвистические (методы семантического и контекстуального анализа);



2) теоретические (включающие в себя сопоставление/сравнение информации, обобщение, классификацию объектов и др.).

Гипотеза: язык жестов является в равной мере как дополнительным средством характеристики героев, так и средством общения.

Актуальность этой работы заключается в следующем: владение языком жестов помогает лучше понять собеседника, его истинное отношение к происходящему, значение же жестов трактовать однозначно нельзя. Язык жестов этим и интересен. Язык жестов – это развивающееся явление.

Новизна моей работы заключается в том, что язык жестов стал изучаться совсем недавно. В книге известного психолога Аллана Пиза «Язык телодвижений» мы находим этому подтверждение: «Хотя общение посредством языка телодвижений осуществляется более миллиона лет, научное изучение этого явления началось только в последние двадцать лет, и особую популярность оно получило в семидесятых годах...» (1). Язык жестов героев В. Распутина – один из вопросов, который может заинтересовать людей, пытающихся раскрыть все секреты мастерства этого писателя.

Проделанная работа позволила сделать следующие выводы:

- Язык жестов (невербальное общение) – система жестов и телодвижений, используемая как средство общения наряду со звуковой речью или взамен её в бытовом общении.

По стилистической окраске выделяются высокие, сниженные, фамильярные, экспрессивные и нейтральные жесты.

- В.Г. Распутин использует язык жестов как для дополнительной характеристики героев, так и как средство общения.
- В своей повести В.Г. Распутин чаще употребляет экспрессивные жесты, потому что они наиболее полно и точно передают чувства и эмоции.
- Спектр чувств и эмоций, испытываемых героями, неширок. Наиболее распространенные чувства и эмоции – страх, безысходность, безнадежность, беспокойство, колебание, среди которых радость, удивление – редко встречаемые чувства. Это оправдано, ведь эта история о дезертире и его жене.

ОСОБЕННОСТИ ХУДОЖЕСТВЕННОГО СТИЛЯ Б.М. ПЕТРОВА (НА ПРИМЕРЕ РАССКАЗА «ФОРМУЛА БЕЛОГО ГРИБА»)

Добровольская Ольга Алексеевна

Научный руководитель Пушкарева Лариса Васильевна

Красноярский край, г. Зеленогорск, МОУ ДОД ЦДОД «Перспектива»

Цель: изучить особенности художественного стиля Б.М.Петрова на примере рассказа «Формула белого гриба»

Петров в своей работе «Формула белого гриба»;

3.2. какие особенности художественного стиля характерны для стиля Петрова.

Гипотеза: художественный стиль Б.М. Петрова – классический стиль писателя.

Новизна моей работы заключается в том, что творчество сибирского писателя Б.М. Петрова недостаточно изучено. Художественный стиль Б. М. Петрова – один из вопросов, который может заинтересовать людей, пытающихся раскрыть все секреты



мастерства этого писателя.

Актуальность работы заключается в следующем: художественный стиль каждого писателя не только интересен, но и неповторим. Широкий интерес вызывает процесс трансформации современного литературного языка. Все ли писатели ищут новое в языке художественной литературы? Кто продолжает сохранять и развивать традиции классической художественной литературы?

Заключение:

1. Функции художественного стиля: информативная, воздействующая, эмоционально-эстетическая.

2. Изобразительно-выразительные средства языка: фонетические, лексические, синтаксические.

3. Б.М. Петров в своем рассказе «Формула белого гриба» использует все изобразительно-выразительные средства языка, но не в равной степени. Чаще используются лексические языковые средства.

4. Особенности стиля Б.М. Петрова.

Функции: информативная, воздействующая, эмоционально-эстетическая.

Языковые особенности: фонетические (использование фоники), лексико-фразеологические (многообразие изобразительно-выразительных средств языка, совмещение книжной и разговорной лексики), словообразовательные (суффиксы субъективной оценки; имеющие положительно-оценочную и отрицательно-оценочную окраски), морфологические (местоимения, глагольные формы и междометия, притяжательные прилагательные), синтаксические (разнообразие синтаксических конструкций, использование стилистических фигур), логико-стилистические (заголовок, цитирование, чередование повествования, описания и рассуждения, использование изобразительно-выразительных средств языка).

Художественный стиль Б.М. Петрова – классический стиль писателя. Однако Б.М. Петров не только сохранил традиции классической литературы, но и привнес в них свой вклад, который проявился в привлечении слов и выражений из различных пластов языка, совмещении слов, относимых, с одной стороны, к высокой, книжной лексике, с другой, к разговорной, сниженной, просторечной лексике. В изобилии представлены различные изобразительно-выразительные и образные средства, употребление которых оправдано, несмотря на их большое количество.

МЕЖТЕКСТОВЫЕ СВЯЗИ СЦЕНАРИЯ Ю.АРАБОВА К ФИЛЬМУ А.СОКУРОВА «ФАУСТ» С ТРАГЕДИЕЙ И.-В. ГЕТЕ «ФАУСТ» И ДРЕВНЕГЕРМАНСКИМИ ЛЕГЕНДАМИ И СКАЗАНИЯМИ

Иванова София Александровна

Научный руководитель Ревенко Ольга Васильевна

МАОУ гимназия №10, Красноярский край, г. Дивногорск

Данная работа «Межтекстовые связи сценария Ю.Арабова с трагедией И.-В.Гете «Фауст» и германскими легендами и сказаниями» выполнена в рамках исследовательского подхода к изучению литературного произведения.

Материалом для выполнения работы является сценарий Ю.Арабова к фильму «Фауст» (режиссер А.Сокуров), трагедия Гете «Фауст», германские легенды и сказа-



ния, справочные статьи.

Объектом исследования являются межтекстовые связи сценария Ю.Арабова с трагедией И.В.Гете и германскими легендами и сказаниями.

Основная цель исследования – проанализировать межтекстовые связи сценария Ю.Арабова «Фауст» с трагедией И.В.Гете «Фауст» и германскими легендами и сказаниями.

Практическая значимость нашего исследования заключается, во-первых, в обращении к классическому наследию мировой культуры, во-вторых, в использовании результатов в литературной деятельности учащихся при изучении русской литературы в контексте мировой культуры.

Недостаточная практическая проработанность вопроса определяет несомненную новизну данного исследования.

Проанализировав межтекстовые связи сценария Ю.Арабова «Фауст» с трагедией И.В.Гете «Фауст» и германскими легендами и сказаниями, мы пришли к выводу, что в основе сценария к фильму лежит та часть древнегерманских легенд, которая повествует о развратной жизни Фауста, а основой трагедии И.-В.Гете является научная деятельность героя. Сценарий Ю. Арабова имеет целую совокупность межтекстовых связей с древнегерманскими легендами и трагедией И.-В. Гете, которые проявляются через основные приёмы интертекста.

ИГРОВАЯ ПОЭТИКА И. АННЕНСКОГО КАК ОБРАЗЕЦ ДЛЯ СТИХОТВОРНОГО ТВОРЧЕСТВА

Крупняник Алексей Павлович

Научный руководитель Кузьмищева Наталья Михайловна

*ФГБОУ ВПО «Иркутский государственный лингвистический университет»,
Иркутская область, г. Иркутск*

Игровая поэтика рассматривается нами как художественная система, объединяющая в себе правила формальной поэтической игры, игры с интертекстами, мифологическими и символическими кодами, а также игры с читательским восприятием. В своих изысканиях мы опирались на теорию игры Й. Хёйзинги.

Игра с символами и образами в литературном творчестве того или иного автора имеет ограниченный характер, многие образы и символы повторяются из произведения в произведение случайно или намеренно. При анализе стихотворений И. Анненского мы выявили ряд ключевых образов и символов: *тьнь, дым, свеча и луч, огонь и сияние, звезда, мучение и клетка, день и ночь, сон и бессонница, храм, молитва, весна и осень, лес и сад, сомнение и ответ, комната и высь*. Доминантными символическими образами поэзии И. Анненского являются *«грудь»*, *«дыхание»* и *«сердце»*, которые связаны с болезненными телесными переживаниями автора.

При более глубоком анализе всех перечисленных выше образов и символов можно сделать вывод о том, что все они образуют бинарную структуру. С одной стороны, оппозиции представлены элементы земного предметного начала, а с другой – элементы божественного. Этот факт восходит к мифологическому мышлению и, по нашему мнению, может рассматриваться в поэзии исследуемого нами автора как *мифологизирующая игра*. Символы и образы *груди, дыхания и сердца* олицетворяют



собой человеческое начало, которое объединяет предметное и божественное. Все у Анненского сосредоточено в сердце и дыхании, которые заключены в груди, в которой тесно. Не случайно в одном из стихотворений грудь отождествляется с клеткой и с душей тесной комнатой, а сердце – с птенцом

Цель настоящего исследования связана с выявлением приемов игровой поэтики И. Анненского как феномена в русской культуре.

В Иркутском государственном лингвистическом университете уже несколько лет существует литературно-творческая мастерская, объединяющая молодых поэтов, писателей, артистов и музыкантов. На наш взгляд, главными проблемами молодых авторов сегодня являются отсутствие гармонии (определенной мотивированности) между формой и содержанием произведений, неумение грамотно использовать знания по стилистике, отсутствие определенной степени ответственности за сказанное в стихах.

Всему этому может научить классика. В произведениях Анненского мы видим, какой красивой, ритмически выверенной, музыкальной может быть форма произведения, каким глубоким и *элитарным* может быть содержание. Этот автор нам показывает, как, преодолевая жизненные трудности, можно расти в искусстве, как культурные и научные знания помогают создавать гениальные произведения. По творчеству И. Анненского коллектив литературно-творческой мастерской ИГЛУ создал две постановки.

Изученные в процессе работы теоретические материалы и опыт анализа и интерпретации произведений И. Анненского позволят более полно понять явление игры в поэзии и литературе в целом, а также рассмотреть данный феномен в контексте других видов искусства. А главное, данное знание поможет нам в развитии авторского поэтического и театрального сценического искусства.

ПЕРСОНАЖИ-МАРГИНАЛЫ В ПОЭТИКЕ ВЛАДИМИРА МАЯКОВСКОГО (НА ПРИМЕРЕ ПОЭМЫ «ОБЛАКО В ШТАНАХ» И ПОЗДНЕЙ ЛИРИКИ)

Зайцев Егор Владимирович

Научный руководитель Тамбовцева Татьяна Александровна

МБОУ Лицей № 22, Новосибирская область, г. Новосибирск

В работе рассматриваются так называемые маргинальные герои, составляющие персонажную систему поэтики Владимира Маяковского, в ходе анализа ранних и постреволюционных текстов делается вывод о «корректировке» ценностных парадигм в творчестве поэта после 1917 г

Цель работы – рассмотреть в свете современных интерпретационных концепций логику построения образной системы социальных маргиналов в поэтике Владимира Маяковского

Работа построена на следующих источниках: художественная, литературоведческая, научно-популярная литература, интернет-ресурсы

В ходе работы были освещены следующие вопросы:

Владимир Маяковский имеет сложившийся образ в сознании читателя

Интерес к Маяковскому и его творчеству у литературоведов и биографов разных периодов

Новаторство и индивидуальность поэтики Маяковского

Маяковский в контексте культурных и социальных особенностей Серебряного века.



Определение понятия маргинальной личности

Концептуальность значения персонажей-маргиналов в поэтике Маяковского

Отождествление лирического героя с персонажами маргиналами в ранней поэтике Маяковского

Рассмотрение образов маргиналов в контексте их употребления Маяковским; образов нищего и бродяги – на примере поэмы «Облако в штанах»

Сопоставление образов проституток, студентов, нищих, созданных Маяковским, с образами из других литературных источников

Анализ образа проститутки в творчестве Маяковского на примере поэмы «Облако в штанах» и других произведений

По результатам работы были сделаны следующие выводы:

1. Персонажи-маргиналы входят в ценностную парадигму лирического субъекта и определяют его картину мира
2. В произведениях Маяковского советского периода образ проститутки меняется

СБОРНИК СТИХОТВОРЕНИЙ «ПРОБА ПЕРА»

Сенина Яна Алексеевна

Научный руководитель Данилова Елена Васильевна

*ГБОУ СПО «Армавирский зооветеринарный техникум» КК, Краснодарский край,
г.Армавир*

Хлебороб

Люблю кубанские просторы:
в садах станицы, хутора,
люблю свой тихий, светлый город,
когда весенняя пора,
когда сады вскипают пеной,
благоухает аромат,
я в это время непременно,
всему, что есть на свете рад.
Люблю, когда гудят моторы
на поле мощных тракторов,
когда по вспаханым просторам
идёт хозяин – хлебороб!
Идет сажеными шагами,
святая поступь у него,
он жизнь отдаст в борьбе с врагами
земли, кормилицы его.
Его мозолистые руки
землём пахнут и зерном,
за ним пойдут сыны и внуки,
Он бог земли! Он хлебороб!
Хвала рукам, что пахнут хлебом,



взрастившим щедрый урожай.
Цветы под чистым, мирным небом,
Кубань – святой российский край.

ДНИ В ОТРАЖЕНИИ

Бугаева Варвара Дмитриевна

Научный руководитель Салгарина Бибигуль Базарбаевна

*ГБОУ СПО «Педагогический колледж им. Н.К.Калугина», Оренбургская область,
г.Оренбург*

Цикл рассказов, состоящий из трех миниатюр:

- Размышления;
- Ровный почерк;
- Небо, окутанное розовой пеленой.

Миниатюры объединены размышлениями героини о семье, о смысле жизни, о вечном и сиюминутном.

Размышления. Тезисы:

- я сегодня снова, закутанная пеленой ненужных и пустых мыслей, сидела одна в комнате;

- задавала я себе мысленно вопрос: « Что со мной?»;
- семейная реликвия;
- быть одной- это так грустно и страшно.

Ровный почерк. Тезисы:

- ровный белый конверт, лежащий на стеклянном столе;
- это таинство, эту замысловатая радость ожидания нового, интересного;
- первые строки: «Здравствуйте. Ну, как вы там, мои дорогие...»

Небо, окутанное розовой пеленой. Тезисы:

- ветер, поющий свои осенние песни;
- мой отец погиб;
- воспоминания;
- это испытание, которое надо пронести через всю жизнь.

АВТОВАРИАЦИИ ПОЭТИЧЕСКОГО ТЕКСТА КАК СПОСОБ СОЗДАНИЯ ОБРАЗА ЛИРИЧЕСКОГО ПЕРСОНАЖА (НА ПРИМЕРЕ СТИХОТВОРЕНИЯ В. СААКОВОЙ «ИХ ПОМНИТ НЕБО»)

Дедочева Анна Александровна

Научный руководитель Паскевич Наталья Яковлевна

МБОУДОД ЦДОД «Малая академия», г.Краснодар

Цель нашего исследования - выявление развития авторского замысла при создании образа лирического персонажа через сопоставительный филологический анализ авторских вариаций произведения.

Среди произведённых Сааковой изменений нет замен, обусловленных исключи-



тельно версификацией. Это подтверждает высокую степень поэтического мастерства и свидетельствует о значимости каждого слова в произведении.

Можно проследить немало изменений, свидетельствующих о стремлении автора к простоте, ясности языкового и образного строя, композиции. Можно выделить следующие особенности. Очень большое внимание поэт уделяет *композиции произведения*: ярче выстраивает оппозиции, использует возможности сильных позиций текста, в том числе заглавия, посвящения, последней строфы. При работе над *образным* рядом произведения поэт стремится к большей стройности, упорядочиванию его, подчинения всего образного ряда единой задаче, идее; с помощью разнообразных художественных средств высвечивает ключевой образ. Налицо внимание автора к *фонетическому облику* произведения. В первоначальном варианте этому вообще не уделяется внимания, в промежуточном варианте появляются удачные ассонансы, в окончательном варианте представлена богатая звуковая картина. При сопоставлении вариаций заметно стремление поэта не только к благозвучию, но и к поддержке движения лирического сюжета при помощи звукописи. Лексические замены очень многообразны. Стоит особо отметить тонкую игру с сочетанием выразительных и изобразительных средств, в частности, эпитетов. Важны и те замены, при помощи которых поэт конкретизирует тот или иной образ, не сужая его значения.

Все эти изменения полностью меняют систему персонажей стихотворения.

В первоначальном варианте юные лётчицы – *лирические адресаты*, их прямо называют героинями. Образ единственного *лирического персонажа* Сони Рошиной неясен, она лишь «припоминает боевых подруг».

В промежуточном варианте *лирического адресата* нет вообще, лётчицы – *лирические персонажи*, из шести строф 4 посвящены именно их действиям. Но образ одной из них – Сони Рошиной – с помощью приёма композиционного кольца становится главным, весь полк как бы персонифицируется в одной девушке. Слова «героини» нет, героизм лётчиц очевиден для читателя.

В окончательном варианте лётчицы, в том числе Соня, являются *лирическими персонажами*. В 5-й строфе происходит как бы соединение *персонажей и адресатов*: «они» останутся в небе, а новые поколения тянутся к «вашей высоте». Две последние строфы, отсутствующие в других вариантах, представляют прямое обращение (оформленное даже синтаксически) к *лирическому адресату*. *Адресат* – седая женщина с девичьим уменьшительным именем Соня, она принадлежит к героической когорте «не стареющих душой ветеранов», является хранителем памяти и связующим звеном между поколениями.

Эти изменения способствуют прояснению формы ради точности передачи идеи, при этом определенное упрощение формы не ведет к упрощению содержания, а дает возможность сделать его не только глубже, но и тоньше.

ФАНФИКШЕН: СПОСОБЫ САМОВВЕДЕНИЯ АВТОРА В ТЕКСТ

Баранчикова Анастасия Сергеевна

Научный руководитель Синюткина Галина Александровна

МАОУ «МЛ №1», Челябинская область, г. Магнитогорск

Литературное фанатство – это еще один из способов читателя взаимодействовать с текстом.



Оно имеет три творческих проявления: исследования, вторичное творчество и ролевые игры.

Центральной фигурой в фанфикшене, как и в литературе, предстает персонаж, герой. Так же второй движущей силой в фанфике является автор, который, интерпретируя оригинальное произведение, создает новый текст, несущий в себе новые (или подсказанные фандомом) смыслы, и закрепляет себя в нем.

Наиболее интересным для исследования текстов фанфикшена, на наш взгляд, становится такое явление, как «самовведение». Оно заключается в том, что автор вводит в произведение в качестве героя свое идеальное «Я».

У явления самовведения существует два основных мотива, характеризующих стремление автора

- Быть героем
- Быть с героем.

Следствием этого является появление трех субъектов авторского плана в фанфикшене:

- 1)Автор в тексте (реализация мотива «быть с героем»)
- 2)Образ-аватар (реализация мотива «быть героем»)
- 3)Мэри-Сью (сочетает в себе оба главных мотива)

Особенности первого способа:

- 1.Автор реализует стремление «быть с героем».
- 2.Герои в тексте взяты из канонического текста.
- 3.Канонический персонаж сохраняет свои основные черты, но в соответствии с требованиями сюжета автор позволяет себе менять ряд характеристик героя, чтобы поместить его в придуманные обстоятельства.

Особенности второго способа:

- 1.Автором реализуются стремления «быть героем» и «быть с героем» (такое стремление приводит к появлению Мэри Сью).
- 2.Персонажи могут, как принадлежать канону, так и быть придуманными и введенными в текст автором.
- 3.Мэри Сью является самостоятельным, самодостаточным персонажем, в котором воплощает себя сам автор.

1-й тип.

- Герой не принадлежит канону.
- В тексте происходит детализация героя, как следствие желания автора увидеть в самом себе такие особенные, идеальные черты.
- Автор делает героя эпизодичным, второстепенным.

2-й тип.

Жанр пародии. Главная задача, которую ставит перед собой автор такого текста, – это высмеивание фанфиков, содержащих образ Мэри Сью, тех, кто их пишет и всего явления, в общем.

3-й тип.

- Герой не принадлежит канону.
- Автор выдвигает героя на передний план.
- Идеализация героя.

Особенности третьего способа:

- 1.Автором реализуется стремление «Быть героем»



2. Герои в тексте взяты из канонического текста.

3. Главный герой абсолютно не соответствует каноническому персонажу. Автор воплощает себя в нем, наделяя его своими знаниями, чертами своего характера, обстоятельствами своей жизни.

БОРИС РУЧЬЕВ: МИФЫ И РЕАЛЬНОСТИ

Тиханов Фёдор Игоревич

Научный руководитель Троицкая Наталья Григорьевна

МОУ СОШ № 10, Челябинская область, Магнитогорск

Взяться за данную работу меня побудил приближающийся столетний юбилей известного уральского поэта Бориса Александровича Ручьева. Поэт прожил яркую, полную событий жизнь. Были в ней взлёты и падения, любовь и предательство, опала и позднее признание. В его судьбе, как в зеркале, отразились все события XX века: революция и гражданская война, индустриализация и коллективизация, сталинские репрессии и война...

Бориса Ручьева по праву называют «певцом Магнитки», ему удалось создать поэтическую летопись нашего города. Творчество поэта получило народное признание. Но, между тем, в судьбе этого известного человека, немало белых пятен. В данной работе я попробую разобраться, где тут мифы, а где реальность. Ведь всегда были, есть и будут люди, чья жизнь, судьба, слова и поступки настолько значимы, что мы будем вновь и вновь обращаться к ним, как к удивительным и загадочным источникам, из которых каждый черпает что-то свое...

Цель работы: показать самые загадочные страницы жизни известного человека – Бориса Ручьева.

Задачи работы: изучить биографию, раскрыть тайну рождения, тайну даты рождения, тайну ареста, колымские тайны жизни Бориса Александровича.

Объект исследования: личность поэта.

Предмет исследования: жизнь и творчество известного поэта Магнитогорска – Бориса Ручьева (Кривошекова).

Сколько неизвестностей и неточностей можно найти в жизни Бориса Александровича Ручьева. Тайны в биографии поэта начинаются с начала жизни. До сих пор в разных источниках указывается два места рождения поэта — Еткуль и Троицк. С датой появления будущего поэта на свет тоже немало загадок. В стихотворении «Мой июль» Борис Ручьев пишет: «В птичий месяц моего рожденья не попадал леса свистят: Июль!». Мучает вопрос колымских тайн Бориса Ручьева. Одной из самых загадочных страниц биографии Бориса Ручьева остаётся его арест. Тайна встречи с Осипом Мандельштамом. Ещё одна загадка в творческой жизни Ручьева связана с песней «Ванинский порт». До сих пор не стихают споры вокруг авторства этой песни. Кто придумал слова и мелодию «Ванинского порта»? Когда он был написан? Где? При каких обстоятельствах? Еще одна тайна в жизни – это причина задержки на Колыме.

Несмотря на все наши попытки раскрыть тайны жизни этого прекрасного уральского поэта мы не смогли разгадать их на все 100 процентов. Главная причина – Ручьев



был крайне скрытен и не доверял многие факты самым близким людям и даже своему дневнику. Свою работу я назвал «Борис Ручьев: мифы и реальность». Реальность такова, что мифы остались неразгаданными и истину нам не дано узнать из первых уст, так как Бориса Александровича уже нет. Свои тайны он унёс с собой!

МОЙ ПОСЛЕДНИЙ СЧАСТЛИВЫЙ СОН

Лихопой Александр Олегович

Научный руководитель Чеботарева Юлия Николаевна

*ГБОУ СПО «Педагогический колледж им. Н.К.Калугина», Оренбургская область,
г. Оренбург*

Обрамляющая композиция рассказа: написан в форме дневника.

Тема одиночества – основная тема рассказа.

Мотив сна – ведущий мотив произведения.

В этом мире у меня никого нет...

Я завел дневник, чтобы хоть как-то скрасить свое одиночество.

«Человек завистлив к чужому успеху и холоден к чужой беде».

Я долго думал об этом ночью.

Мне приснился неприятный сон.

Конечно, на свете очень много людей, у которых есть семья... Я всю жизнь был один.

Очень сложно, когда нет родного, близкого человека, ведь кто-то все-таки должен помогать и наставлять.

Поэтому я прошу тебя, дорогой дневник, сделай так, чтобы хотя бы близкие, родные люди помогали друг другу и главное не молчали.

Молчание – убийца многих душ, плутающих в темноте.

Мне приснилась история о девушке по имени Лея и о юноше, которого называли Кен.

Я вспоминаю одного француза, который был моим учителем в детстве, он говорил, что если ваша любовь далеко от вас, то к сердцу она еще ближе.

Смогла ли она простить свою любовь или же нет? Смогла ли она принять его или же оттолкнула?

Ведь одиночество – это ужасно. Пусть они будут вдвоем, прошу тебя.

Не существует одиночества, когда есть воспоминания и любовь.

ПОВЕСТЬ А.И. ГЕРЦЕНА «ЛЕГЕНДА»: СЮЖЕТ, ПОВЕСТВОВАНИЕ, ИНТЕРТЕКСТ

Петухова Елизавета Артуровна

Научный руководитель Козлов Алексей Евгеньевич

МАОУ гимназия №6 «Горностай», Новосибирская область, Новосибирск

Повесть А.И. Герцена «Легенда» (1835) является одним из самых неоднозначных произведений автора. Изучение данного текста может существенно изменить



устойчивое представление о Герцене как писателе революционно-демократического направления.

В основе повести лежит жизнеописание святой Феодоры Александрийской. Используя традиционную для канонических произведений схему: «потеря – поиск – обретение», Герцен наполняет её новым содержанием. Переосмысливая христианские догмы, автор возводит их в контекст общечеловеческого значения. Таким образом, житие становится лишь фабульной основой повести, которую автор изменяет на уровне сюжета. Христианское представление об искуплении греха и воскрешении души накладывается на размышления автора о человеке Идеи, не принятом миром.

Сюжет «Легенды» представляет сложный синтез романтических, реалистических и социалистических исканий А.И. Герцена. Схожее суждение мы можем встретить и в статье-комментарии Л.Я. Гинзбург: «Религиозная форма «Легенды» отражала идеалистические взгляды молодого Герцена. В то же время повесть явилась художественным выражением его прогрессивных общественных интересов и устремлений».

Однако жизнеописание св. Феодоры – не единственный источник, к которому обращается автор. В тексте мы неоднократно встречаем отсылки к высказываниям Гёте и его автобиографической повести «Праздник святого Рохуса в Бингене». Сходство (хотя и не полное) с произведением Гёте просматривается на протяжении чтения всей «Легенды». Обращаясь к рассказу о святом, авторы используют схожую модель построения текста: повести разделены на две части, первая является предисловием, вторая – непосредственным рассказом о жизни святого. Как замечает Е. Дрыжакова: «Моделью повествования послужили для него (Герцена – П. Е.) гетевские "Dichtung und Wahrheit"».

Особый интерес представляет развитие повествовательной модели «Легенды» в романе Н.Г. Чернышевского «Что делать?». Связь повести с этим произведением неочевидна, однако, проведя сравнительный анализ двух этих текстов, мы можем прийти к выводу, что авторы используют одинаковую сюжетную схему, связанную с метаморфозой женщины. Чернышевский через развитие женского характера, нравственную и духовную эволюцию выражает утопическое видение будущего справедливого мира. Герцен, проводя свою героиню через испытания веры и души, приводит её к преображению. И в том и в другом случае аллегорический смысл испытания превращает происходящее с героинями в грандиозное событие. Мечты авторов об освобождении человечества переплетаются с религиозной фразеологией, становясь своеобразной концепцией построения нового идеального мира.

Данная модель, ставшая для авторов универсальной, реализуется и в творчестве других русских писателей. К примеру, можно вспомнить образ Елены в романе И.С. Тургенева «Накануне» или безымянную героиню в стихотворении в прозе «Порог».

Динамическое соотношение фабулы и сюжета, присутствие интертекстуальных связей и универсальной повествовательной модели в повести Герцена порождает устойчивую семантическую связь разных культурных пластов. Основываясь на материалах житийной литературы, «Легенда» являет собой совокупность культурно-исторических мотивов, связанных с идеями нравственного возрождения человека, совершенствования мира, свободы и равенства всех людей.



**СТИХИ НА ВОЙНЕ
(ПОЭТИЧЕСКОЕ ТВОРЧЕСТВО МОЕГО ПРАДЕДА УШЕДШЕГО НА
ФРОНТ СО ШКОЛЬНОЙ СКАМЬИ)**

Елхимова Алена Сергеевна

Научный руководитель Зарубина Любовь Владимировна

МАОУ СОШ № 22, Пермский край, г. Пермь

Я не знала своего прадеда - Владимира Степановича Лосева. Он умер за четверть века до моего рождения. Но мне довелось познакомиться с его стихами, которые, как я поняла из подписей и дат, он писал в военные годы, находясь в разных городах и странах. Заинтересовавшись стихами, я стала перебирать семейный архив и случайно нашла его биографию. Это был черновик, сделанный прадедом во время учёбы в университете для занятий по психологии. Из этих записей (стихов и биографии, включающей психологический автопортрет) я поняла что, ни до, ни после войны, прадед стихов почти не писал. У меня появился вопрос, почему так? Почему человек, никогда не писавший стихи, оказавшись в критической ситуации, в неподходящем для творчества месте, стал «поэтом»? Почему спустя несколько лет после войны он так же резко бросил это занятие? Я решила найти ответы на поставленные вопросы и понять, почему люди начинают писать стихи и с чем это связано, и почему стал писать стихи на войне мой прадед.

Я хочу посвятить эту работу своему прадеду, в благодарность за его стихи, прочитать которые я многое поняла и переосмыслила.

Актуальность

Мы живём в сложное время больших нагрузок и стрессов, мы становимся толстокожими, равнодушными. Мне повезло познакомиться с семейным архивом, в том числе со стихами прадеда, который ушёл на фронт со школьной скамьи. Знакомясь со стихами прадеда, я лучше узнала историю своей семьи и историю своей страны. Прадед начал писать стихи на фронте. В них он выражал свои чувства, в них отразились его переживания, боль, надежды. Стихи были для него отдушиной: он вспоминал в них детство, признавался в любви бывшей однокласснице, тосковал по Родине, когда служил за границей. Благодаря этим стихам я познакомилась с прадедом, с его юностью, молодостью, узнала о его переживаниях, и он стал мне близок и понятен.

Я считаю, что знать свои корни - это важно для каждого россиянина. Знание истории своей страны, умение понять чужую боль поможет нам научиться с большим вниманием относиться к людям старших поколений.

Проблема.

Проблема отсутствия взаимопонимания между разными поколениями существовала всегда. Сейчас эта проблема обострилась до крайности. Мы, подростки XXI века почти незнакомы с жизнью поколения, пережившего войну. Мы не очень хорошо знаем историю своей страны, и плохо представляем себе тех, кто был на несколько лет старше нас, но смог отстоять независимость Родины.

Цель

Разобраться, почему человек, не занимавшийся поэтическим творчеством ни до, ни после войны, начинает писать стихи в трудное для него и для страны время.

Предполагаемая новизна

О стихах, написанных в годы войны, обычно говорят «Стихи о войне». Я хочу



разобраться в причинах, побудивших вчерашнего школьника писать «стихи на войне».

Этапы работы

1. Знакомство с биографией и стихами прадеда.
2. Знакомство со стихами и авторами, писавшими во время войны.
3. Знакомство с взглядами современных психологов «Почему люди пишут стихи».
4. Проанализировать, что стало причиной поэтического творчества молодого человека в военное время
5. Анализ стихов прадеда.
6. Анализ информации полученной благодаря стихам.

Форма представления результатов работы

Устный доклад

Практическая значимость работы

Моя работа может быть полезной для моих ровесников, которые заинтересовавшись моим опытом знакомства с семейным архивом, тоже захотят познакомиться с историей своей семьи. Люди, знающие свои корни, становятся духовно богаче, а их семьи - крепче.

ТЕМА КАРТОЧНОЙ ИГРЫ В КОМЕДИИ Н.В.ГОГОЛЯ «ИГРОКИ» И ПОВЕСТИ А.С.ПУШКИНА «ПИКОВАЯ ДАМА»

Вострякова Елизавета Константиновна

Научный руководитель Нечипоренко Наталья Валентиновна

МАОУ «Лицей №78 им.А.С.Пушкина», Республика Татарстан, г.Набережные Челны

Ученых давно интересовало и сравнительно-сопоставительное изучение творчества А.С.Пушкина и Н.В.Гоголя, в том числе и поэтики. Но сравнительное изучение поэтики Игры в творчестве А.С.Пушкина и Н.В.Гоголя является малоизученной проблемой. Обобщающих трудов по ней не существует, однако некоторые ее аспекты освещены в работах таких литературоведов, как Ю.В.Манн, Ю.М.Лотман. Их точка зрения будет учитываться нами в данном исследовании. В данной работе наше внимание будет остановлено на **Игре в карты**, или **карточной игре** как предмете изображения в комедии Н.В.Гоголя «Игроки»(1842) и повести А.С.Пушкина «Пиковая дама»(1834).

Цель работы – исследовать тему карточной игры в комедии Н.В.Гоголя «Игроки» и повести А.С.Пушкина «Капитанская дочка» в сравнительно-сопоставительном аспекте.

Задачи:

- Определить роль карточной игры в русской литературы начала XVIII конца XIX века.

- Определить роль карточной игры в идейном содержании комедии Н.В. Гоголя «Игроки» и повести А.С.Пушкина «Пиковая дама».

Актуальность работы обусловлена применением методов сравнительного литературоведения к материалу, который мало или вообще не подвергался сопоставлению.

В данной работе мы сравнили два известных произведения, восходящих к теме карточной игры – комедию Н.В.Гоголя «Игроки» и повесть А.С.Пушкина «Пиковая дама» и пришли к следующим выводам: в комедии Н.В.Гоголя «Игроки» игра организует



все действие пьесы, помогает построить комическую интригу и показать характеры героев, погруженных в игровую стихию, где стираются все нравственные нормы. Обман и мошенничество – это область существования гоголевских персонажей: обман порождает обман. Карточная игра в повести А.С.Пушкина «Пиковая дама» уже ведет к такой глубокой нравственной теме, как тема преступления и наказания, игра для его героя – средство обогащения и возвышения над другими людьми. Ради этого он идет на сделку со своей совестью и тоже прибегает к обману как средству достижения цели. Германн даже становится причиной гибели героини. Карты в этом случае связываются с некой мистикой, тайной рока, судьбы. Германн, как и Ихарев, терпит поражение и, конечно же, за его злодеяния судьба приготовила ему достойное наказание – он сходит с ума. Эту тему в дальнейшем разовьет в русской литературе Ф.М. Достоевский.

МИФОЛОГЕМА «ЗЕРКАЛО» В ПРОИЗВЕДЕНИЯХ ПИСАТЕЛЕЙ ЗОЛОТОГО И СЕРЕБРЯНОГО ВЕКА

Бачурина Мария Александровна

Научный руководитель Каламбет Елена Васильевна

МБОУДОД ЦДОД «Малая академия», Краснодарский край, г. Краснодар

Зеркало в различных культурах с древнейших времён наделялось мистическими свойствами, «обрастало» дополнительными смыслами.

Очень плодотворной кажется идея проанализировать использование мифологемы «Зеркало» в группе текстов, принадлежавших к определённой эпохе, выявить те смыслы мифологемы, которые оказались востребованными у конкретного автора. В данной работе в качестве такой эпохи выбран Золотой и Серебряный век.

На первом этапе исследования по различным источникам выявляются и систематизируются те смыслы, которые способна выражать эта мифологема. Затем анализу подвергается корпус поэтических текстов А. С. Пушкина и поэтов пушкинского круга (Н. Языкова, П. Вяземского, К. Батюшкова, Д. Давыдова, Е. Баратынского). На третьем этапе анализируются произведения поэтов Серебряного века: Вл. Ходасевича М. Цветаевой Г. Иванова, М. Волошина, З. Гиппиус и В. Брюсова.

В ходе исследования сделаны некоторые выводы. Древняя мифологема «Зеркала» востребована в поэзии «Серебряного века». Поэты Пушкинского круга (исключая самого А. Пушкина) чаще говорят о феномене зеркальности (вода, глаза, женщина, сабля как зеркало), а поэты Серебряного века – о предмете «Зеркало», наделённом магическими свойствами, то есть мифологема «Зеркало» реализуется только у Пушкина и у поэтов Серебряного века. От стихотворений Серебряного века смысловые нити тянутся только к стихам Пушкина. В ходе анализа текстов выявлены случаи актуализации одних и тех же значений мифологемы у разных писателей. Так, в стихотворении А. С. Пушкина «Лаиса Венере...», в стихотворении В. Ходасевича «Перед зеркалом», рассказе В. Брюсова «В зеркале» использована способность зеркала создавать двойника, Другого, порождать конфликт между ними. И Пушкина, и Ходасевича интересует ситуация «Человек перед Зеркалом», у обоих поэтов она превращается в ситуацию «Человек перед лицом Времени». У М. Волошина ситуация обратная: не человек перед зеркалом, а Зеркало перед Человеком и Зеркало перед лицом Времени.



ни. В сказке А. С. Пушкина «Мертвая царевна и семь богатырей» и в стихотворении М. Цветаевой «Хочу у зеркала...» зеркало является аккумулятором информации о мире, наделено способностью нездешнего видения. Наиболее активную роль играет зеркало в сказке Пушкина, в рассказе Брюсова, где оно самостоятельный персонаж, отделённый от своего «хозяина», наделённый собственной волей и речью. А также в стихотворении Волошина «Зеркало», где зеркало становится субъектом речи и переживаний. В некоторых текстах реализуются сразу несколько значений мифологемы. Список известных значений мифологемы «Зеркало» может быть дополнен следующими: зеркало как атрибут и символ неумолимого Времени, Зеркало - обличитель и Судья.

МОЕ СЛОВО О ВАМПИЛОВЕ

Иванова Татьяна Евгеньевна

Научный руководитель Будаева Лариса Ешиевна

*ГБОУ СПО « Гусиноозерский энергетический техникум», Республика Бурятия,
г Гусиноозерск*

Самой, наверное, грустной загадкой современной литературы стал безвременно ушедший от нас Александр Вампилов. Его загадку, скрытую в чудесных и по-своему необычных пьесах, разгадывают многие театры. 2012 год объединил «вампиловские даты». 19 августа исполнилось 75 лет со дня его рождения, а 17 августа - 40 лет со дня гибели. Драматургия Вампилова ведет отчёт с 1962 года, когда были написаны первые небольшие пьесы. Таким образом, феномену «вампиловская драма» 2012 году – 50 лет.

По отцовской линии он был потомком ширэто – бурятского ламы, по материнской – внуком православного священника. Его отец- директор Кутуликской средней школы Валентин Никитич Вампилов, был одним из образованнейших людей своего времени, мать – учительница этой же школы Анастасия Прокопьевна Копылова.

Александр Вампилов начинал свою деятельность как писатель и издал при жизни небольшой сборник рассказов, о которых сегодня, к сожалению, знают мало, В произведениях Вампилова поднимает вечные проблемы – добро и зло, жизнь и смерть, счастье и горе, нежелание понять внутренний мир другого человека и т.д.

« В прозе Василий Шукшин, в поэзии Николай Рубцов, в драматургии Александр Вампилов...- кажется, самую душу и самую надежду потеряла почти разом с этими именами российская литература. И, кажется, сама совесть навсегда осталась с ним в литературе », - так писал Валентин Распутин о своем друге. Главной страстью Вампилова был театр, а в литературе – драматургия. Свою первую пьесу он написал в 1962 году. Это была « Двадцать минут с ангелом». За десять лет Вампилов написал четыре многоактные пьесы – « Прощание в июне», « Старший сын», « Утиная охота», « Пролетным летом в Чулимске» и три одноактные - « Дом окнами в поле», « История с метранпажем», «Двадцать минут с ангелом», впоследствии две последние пьесы были соединены в одну под названием « Провинциальные анекдоты». Безусловно, это огромная работа для десяти лет, так как некоторые пьесы имели по несколько вариантов. « Вампилову было дано удивительное чувство театра, особый дар театрального мышления...В его пьесах, при всей узнаваемости происходящего, возникает особый вампиловский мир со всей определенностью обозначенный художником..., - писал один из самых авторитетных режиссеров Георгий Товстоногов.



Правдой Вампилова была нравственность. Она призывала слушаться жизни. Не той обманчивой, разрушающей человека жизни, которая кичится ложно значительным опытом: «поживи с моё -узнаешь!..» а высшей жизни, которая есть свет и нравственность, и правда, и любовь, и которая заключается в каждом человеке, как тайна и назначение.

Его творчество оказало огромное влияние на весь ход развития отечественной драматургии. Как верно замечено, что вся русская драматургия 70- 80-х годов XX века- это драматургия «поствампиловская». Он создал собственный мир, на сцене которого царит «искренность и доброта – чувство давнее, как хлеб и как хлеб же необходимое для нашего существования и для искусства». Так писал о Вампилове его старый друг Валентин Распутин.

ИЗУЧЕНИЕ ЭФФЕКТИВНОСТИ РАБОТЫ МЕДИА-ОБЪЕДИНЕНИЯ НА ПРИМЕРЕ ОБЪЕДИНЕНИЯ «МЕДИА-ЗНАК»

Ларионова Светлана Сергеевна

Научный руководитель Павелина Елена Викторовна

МОУ СОШ №64, Челябинская область, г. Магнитогорск

Общество исполинскими шагами движется к конвергентной журналистике. И к подобному ходу событий работники СМИ нашего города готовятся уже сейчас.

Актуальность данного исследования мы видим в необходимости изучения принципов функционирования медиа-холдинга, который в будущем заменит традиционные СМИ.

В ходе исследования научной работы использовались труды А.Г. Качкаевой, Е.Л. Вартановой, Д. Рэндалла.

Целью нашего исследование было изучение эффективности работы медиа-холдинга на примере объединения «Медиа-Знак» и выявление его принципов функционирования.

Мы выполнили следующие задачи:

1. Рассмотрели определения основных видов СМИ.
2. Выявили принципы функционирования медиа-холдинга.
3. Изучили молодежную направленность канала ТНТ.
4. Провели анализ информационных передач местного канала и выявить типологические признаки печатных и интернет-СМИ объединения «Медиа-Знак».
5. Провели исследование на выявление самого популярного СМИ объединения «Медиа-Знак».

Основные принципы функционирования медиа-холдинга:

1. Принцип целостности.
2. Принцип разделения публики.
3. Принцип зависимости и иерархичности.

Молодежная направленность канала ТНТ проявляется и в молодежной аудитории, на которую направлены программы, и в возрасте работающих здесь журналистов, и в способе подачи информации, внимание зрителей привлекается тематическими рубриками.

В объединении «Медиа-знак» идет активная пропаганда конвергентной журнали-



стики и образа универсального журналиста. Медиа-холдинги такого рода обладают высоким модернизационным потенциалом.

Наша гипотеза о том, что в медиа-холдинге современные СМИ работают более эффективно, чем отдельный вид СМИ, подтвердилась.

ПОДТЕКСТЫ СТИХОТВОРЕНИЯ С. ЕСЕНИНА «БЕЛАЯ РАВНИНА, СНЕЖНАЯ ЛУНА...»

Железных Александра Игоревна

Научный руководитель Перегутова Галина Владимировна

МБОУ СОШ № 90 с углубленным изучением предметов ХЭЦ, Новосибирская область, г.Новосибирск

Русский филолог, работавший в Сербии, - Кирилл Тарановский, - первым ввел понятие поэтического подтекста. Он использовал его для анализа нескольких стихотворений Осипа Мандельштама. Мы думаем, что подобный «сложный» тип разбора применим и к поэзии Есенина.

Актуальность нашей работы состоит в том, что сейчас разрабатываются **новые подходы к творчеству Есенина**, обозначенные О. Лекмановым и М. Свердловым в биографии поэта «Сергей Есенин. Биография». - СПб.: Изд. «Вита Нова», 2007 и учеными ИМЛИ РАН - Есенинской группой - в подготовленном ими к печати пятом томе «Летописи жизни и творчества С.А. Есенина». Мы попытаемся проанализировать биографический и поэтический контексты одного из самых коротких и простых стихотворений «Снежная равнина, белая луна...», написанного в октябре 1925 г., за 2 месяца до самоубийства Есенина, уделив наибольшее внимание его поэтическим источникам.

Цель работы – в наиболее полной мере раскрыть поэтические источники стихотворения С. Есенина «Снежная равнина, белая луна...».

Работа состоит из трех частей. В первой рассматривается автобиографический контекст стихотворения «Снежная равнина, белая луна...», который позволяет нам считать, что стихотворение входит, по послесловию, написанному женой Есенина С.А.Толстой, в цикл под общим названием «Неопубликованные стихи». Весь цикл представляет собой даже не элегические произведения, а настоящий плач о своей погибшей жизни. Вторая часть работы – это анализ поэтического контекста стихотворения. «Снежная равнина...», как мы полагаем, является в наибольшей степени как бы продолжением речи других русских поэтов. Первая строчка, состоящая из двух назывных предложений, - намек на хорошо известное стихотворение Афанасия Фета «Чудная картина». Важнее здесь не только ритмическое и словесное сходство («...равнина. ...луна»), но и явное отличие, прежде всего в настроении и образе построения пейзажа, художественного пространства. У Фета мы видим любование красотой зимнего открытого во все стороны простора, эффектом света и его преломления, отдаленного от наблюдателя движения. У Есенина «картина» развивается в другом, противоположном направлении. Статичный зимний пейзаж воспринимается как погребальный (метафора «савана»). Открытое и хорошо освещенное, как у Фета, пространство замкнуто, безвыходно. Белый цвет преобладает, но это цвет смерти, савана. Природа плачет, и этот плач – камертон состояния лирического героя, который



представляет себя умершим.

Поэтический контекст включает в себя ряд и других текстов, например: «Песня» В. Жуковского, «Из Гете» М. Лермонтова, «Один» А. Белого.

Третья часть посвящена поэтическому отклику на «Снежная равнина, белая луна...» П. Орешина в стихотворение «Сергей Есенин», в котором использованы образы как из разбираемого нами текста, так и из всего цикла неопубликованных стихотворений, а также прямые цитаты.

Таким образом, в небольшом по объему стихотворении Есенина сошлись два века русской поэзии. В наибольшей степени «Снежная равнина...» связана со стихотворением А. Фета «Чудная картина...» по принципу притяжения (русский зимний пейзаж, размер, строфика, схожесть мотивов и словесных образов) и отталкивания (другой образ пространства, статичность, депрессивное настроение, мысли о смерти). Однако тем самым Есенин вернулся к знаменитому стихотворению Лермонтова «Из Гете».

ЛЮБОВЬ, ДАЮЩАЯ НАДЕЖДУ, И НАДЕЖДА, ДАЮЩАЯ СИЛУ.... СТАНОВЛЕНИЕ ЛИЧНОСТИ РЕБЕНКА В РОМАНЕ МИШЕЛЬ МАГОРИАН «СПОКОЙНОЙ НОЧИ, МИСТЕР ТОМ».

Тамаева Маргарита Казбековна

Научный руководитель Джанаева Ирина Казбековна

МАОУБ СОШ №7, РСО-Алания, г. Владикавказ

Когда формируется личность? В раннем детстве. Именно поэтому **объектом** нашего исследования стал роман английской детской писательницы Мишель Магориан «Спокойной ночи, мистер Том» (1981 г.).

Предмет изучения исследовательской работы – особенности изображения автором истории становления личности ребенка.

Цель данного исследования – познакомить читателей с творчеством Мишель Магориан, чьи книги не были еще переведены на русский язык.

Исследовательская работа потребовала решения ряда **задач**:

- 1) сделать перевод романа с английского языка на русский (книга Мишель Магориан “Спокойной ночи, мистер Том” никогда официально не издавалась на русском языке);
- 2) показать значимость и актуальность как для взрослой, так и для подростковой аудитории проблем, поставленных автором в романе;
- 3) познакомить с творчеством Мишель Магориан учащихся своей школы.

Проанализировав роман Мишель Магориан «Спокойной ночи, мистер Том», мы можем с уверенностью говорить о его актуальности и для российского читателя. Только любовь, добро и забота могут слабого человека сделать сильным, робкому помочь поверить в себя, страдающему от одиночества дать надежду и силы.

Книга хороша особенно для детского чтения, так как в ней, несмотря на то, что говорится о жестокости и несправедливости, побеждает любовь, добро, милосердие. Роман даёт надежду на лучшее, что не так часто встречается в современной литературе.

Автор поднимает в своем произведении общечеловеческие проблемы, говорит о вечных ценностях. В романе показаны правильные человеческие ориентиры: только



любовь и сострадание возрождают человека, спасают от ожесточения, одиночества, неуверенности в себе, страха перед будущим; настоящая дружба вне предрассудков - это опора в жизни.

МАТЕМАТИЧЕСКОЕ МОДЕЛИРОВАНИЕ ДВИЖЕНИЯ ЧЕЛОВЕКА

Фелотова Марина Александровна

Научный руководитель Кадочникова Елена Васильевна

МБОУ «Лицей № 1» г. Перми, Пермский Край, Пермь

В данной работе было исследовано явление «пушкинского мифа», рассмотрена значимость Пушкина в русской литературе, многогранность его натуры. Явление мифологизации. Рассмотрены художественные тексты, в них выявлены «пушкинские веяния».

В работе использовался метод сопоставительного анализа: взгляды критиков сопоставлялись со взглядами литераторов и в результате этого, на основе соглашения или разночтений, и проводилось исследование.

Таким образом, при всем различии творческих стратегий Терца и Битова, и несходстве проявления в их произведениях постмодернистской поэтики, можно отметить, что образ Пушкина строится по сходным принципам и в «Прогулках», и в близком к ним по времени написания «Пушкинском доме» Битова. Образы Пушкина созданные Терцем и Битовым сочень близки, оба они пытаются постичь А.С. не через хронологию его жизни, ни через его произведения, а через более упрощенное изображение героя, порой даже анекдотическое, с помощью шаржей. Естественно, что близость этого образа у обоих авторов не полная, и можно отметить, что у Битова образ Пушкина передается меньшим многоголосием, в его официальном образе все больше акцентируется семантика имперской симультанности, тогда как у Терца в нем, пожалуй, больше иронии именно над литературоведческой наукой в целом.

В произведениях Татьяны Толстой образ Пушкина связан с культурой. Там где появляется Пушкин, там рассматривается уровень культуры общества. Пушкин, как эталон, как идеал, на который держат равнение. В творчестве Толстой Пушкин – символ и мерило русской культуры.

В произведении Сергея Довлатова «Заповедник» образ Пушкина, выступает в качестве палитры человеческих чувств и эмоций. Рассказчика можно сопоставить с самим Пушкиным, он будто проживает его жизнь, шагает по его стопам. На фоне Пушкина отслеживается движение человеческих взаимоотношений. У Довлатова Пушкин – мерило творческой гениальности и подлинности чувств.

В результате исследования можно сделать следующие выводы:

- Образ Пушкина, поскольку связан с мифологетикой биографии поэта становится важен современной литературе прежде всего именно как сугубо конкретное персоналистическое проявление культуры, как способ сохранения личностного отношения к ней.

- Пушкинская мифологема в современной литературе используется прежде всего с целью отстоять утрачиваемые культурные ценности, сохранить гуманистические идеалы.

- Личность, судьба Пушкина, его сюжеты и образы обыгрываются в современ-



ной литературе, подтверждая формулу «мир как текст»»

Задачи работы в ходе исследования выполнены:

- Изучена биография Пушкина, как хронология жизни, так и более тонкие моменты, сделан акцент не только на датах, но и на человеческом факторе в жизни писателя.

- Рассмотрено явление «Пушкинского мифа», выявлены черты, относящие проявление Пушкина в наши дни, определяющее это проявление именно к мифу.

- Рассмотрены проявления пушкинских реминисценций в произведениях А.Битова, Т.Толстой, С.Довлатова, А.Терца.

Теоретическая ценность данной работы заключается в том, что в ней представлен относительно новый взгляд на Пушкина. Не как на русского классика, умершего много лет назад, а как на мерило современной литературы.

ЛИРИЧЕСКИЕ СТИХОТВОРЕНИЯ

Лесовик Оксана Андреевна

Научный руководитель Шелкунова В.М.

ГОБУ СПО ВО «ВЮТ», г. Воронеж

Учёные теряются в летах,
Выводят формулу, исследуют состав
Блаженного, безоблачного счастья.
А счастье отражается в глазах,
И может незамеченным подкрасться...

О. Лесовик

О чем мои стихи? Если коротко - о счастье, том ёмком и, одновременно, бесконечном для каждого человека понятии, которое включает в себя его мечты и надежды. Думаю, что в своих произведениях мне удалось передать дух некоего куража, бунтарства, легкой иронии и - вы, наверное, удивитесь- незащищенности ... На страницах подборок стихов Вы встретите меня-пирата, меня-чернобыльца или меня- героя сэлинджеровских рассказов, спрятавшегося во ржи, меня-путешественницу, или бойца-солдата. Я-разная, думаю, мне удалось стихотворной строкой передать целый спектр всевозможных чувств. Многие темы вызывают интерес - Любовь, Предательство, Смерть, Страх, Преданность, Катастрофа, Война...

Война стоит у окон с палачами,
И бьёт навзничь совсем ещё юнцов.
Она пройдёт, кровавый шлейф оставит:
Должна пройти, пропасть в конце концов!
А у войны не женское лицо...

Я живу стихами – и это не метафора! Они рождаются сами собой, вырастая из моего видения, из моего ощущения окружающего мира.

Я мальчишка худенький, без панамы.
Я босой шагаю в высоких травах.
У меня есть лето, мечты и мама.
Я считаю счастливым себя по праву.



Справедливо будет заметить: пока ещё я не могу полностью посвятить всё своё время поэзии, но каждую свободную минуту я стараюсь сочинять стихи. Если говорить обо всём сборнике в целом, то здесь переданы чистые, глубокие чувства.

ИМЕНА ГЕРОЕВ СЛАВНЫХ

Штанченко Никита Сергеевич

Научный руководитель Павлюткина А.Ю.

ГОБУ СПО ВО «ВЮТ», г. Воронеж

Уважаемые читатели, ознакомившись с моими стихами, вы наверняка задались вопросом, что же побуждает меня к написанию этих произведений, на что именно я пытаюсь указать в них. Я хочу показать то, что чувствую к своей Родине, то, какой я её вижу и знаю. Любовь к поэзии зародилась во мне с раннего детства. Родители знакомили меня с произведениями разных авторов. Благодаря этому я погружался в мир приключений и загадочных человеческих историй и судеб. Безусловно, это повлияло на моё мировоззрение и расширяло его. Сама же любовь к поэзии тождественно связана с любовью к Родине. Именно в стихах я увидел то, что сокрыто от глаз, то, что заставляет сердце замереть и застыть на мгновение. Конечно же, словами не описать все, что можно увидеть вживую, но слова, объединённые в стих, обладают некой таинственной силой, пробуждающей в людях самые тёплые, искренние чувства.

Русь для меня,
Как для Древа земля,
Как для белки гнездо,
Как для мышки нора.
И я рад, что я здесь,
Не уйду никуда.
Я хочу быть с тобой,
Быть с тобой навсегда!
Мне не страшен огонь,
Не пугает вода,
Я в России рождён
Здесь и буду всегда!

Любимая Россия,
Я так в тебя влюблён.
Нет слов, чтоб описать тебя,
Лишь чувства согревают!
Родная, нежная моя,
Россия дорогая!



ИЗУЧЕНИЕ ХИМИЧЕСКИХ ЭЛЕМЕНТОВ В ЯКУТСКОМ НАРОДНОМ ЭПОСЕ НЬУРГУН БООТУР СТРЕМИТЕЛЬНЫЙ

Лукина Сахаайа Вячеславовна

Научный руководитель Сивцева Наталья Николаевна

МБОУ Ертская СОШ им. С.И. Тарасова, Республика Саха (Якутия), Горный улус

Якутские сказители и певцы, не зная о существовании науки химии, в своих произведениях использовали названия химических элементов, добывали золото не только для украшений, но и в качестве мены взамен денег, использовали в быту, как незаменимое оружие для труда, как материал для посуды, которые были найдены позже. Нас заинтересовало в олонхо тем, что признанный мировой шедевр можно связать с предметом химии. В последние годы уделяется большое внимание в развитии народного творчества Якутии и проводятся конференции на мировом уровне. В олонхо «Ньургун Боотур Стремительный» можно найти описание химических элементов: медь, золото, серебро и железо.

В работе проводятся изучение и исследование упоминания химических элементов в народном эпосе олонхо. И так же поиск и совмещение предмета химии, химических элементов с тремя мирами, с персонажами и с орудием труда эпических героев народного эпоса олонхо, который признан мировым шедевром ЮНЕСКО, как нематериальное культурное наследие человечества.

Устное народное творчество эпос олонхо народа саха признан мировым шедевром ЮНЕСКО, как нематериальное культурное наследие человечества. Основная сюжетная линия олонхо состоит из трех миров верхнего, где живут божества, Урун Аар Тойон, в среднем, где живут люди, и нижний, где живут нечистые силы, род абасы.

В век новых информационных технологий, чтение и изучение классической, зарубежной литературы становится проблемой. А изучение народного творчества олонхо еще сложнее, что практически не дано понять истинный и глубинный смысл эпоса олонхо. Отсюда сопоставление и нахождение с точки соприкосновения через химические элементы, как один из факторов разрешения данной проблемы.

Четкой границы между нижним и средним миром не наблюдается, отсюда они часто соприкасаются. Это означает, что отрицательные стороны нашей жизни по сей день. А между верхним и средним миром очень четкая и строгая граница, не каждому дано дойти до верхнего мира, к великим божествам. Это под силу только великому, сильному, честному, справедливому богатырю – защитнику. В эпосе этот главный богатырь спасает девушку красавицу и защищает людей среднего мира от нечистой силы, рода абасы, которые постоянно причиняют зло. У народа саха сказителей олонхо было очень много, они все это знали наизусть, все персонажи выполнял один человек, средний олонхо длился 2 – 3 дня. В данной работе выбрано олонхо, якутского писателя Платона Алексеевича Ойунского «Ньургун Боотур Стремительный»

В олонхо «Ньургун Боотур Стремительный» П.А. Ойунский своих героев, трех миров характеризует и символизирует химическими элементами как серебро, золото, медь, железо. Проведен анализ применения каждого элемента в произведении Олонхо. На основании анализа и применения исследуемых элементов в произведении сделаны выводы с точки зрения химического свойства элементов и философских взглядов. Данное исследование повышает интерес изучения к химическим элементам, облегчает понятие народного эпоса «Олонхо».



ДА ПРЕБУДЕТ С ТОБОЙ МУЗА

Ноль Юлия Павловна

Научный руководитель Шеголева Людмила Алексеевна

*ОГБОУ ДООД Центр развития творчества детей и юношества, Рязанская область,
г. Рязань*

Прошлым летом я побывала на Родине Тютчева в селе Овстюг Брянской области. Удивительный экскурсовод с любовью и трепетом рассказывал о поэте. Все мы уезжали оттуда с большим сожалением и влюбленные в поэта, его стихи. Дома я перечитывала вновь и вновь стихи Тютчева, наслаждалась их музыкальностью, красотой. И вдруг мне попался сборник с серией стихов «Денисьевский цикл». Кому посвящены эти грустные, нежные стихи? В оглавлении скупо написано: «Стихи посвящены Елене Денисьевой». Кто такая Денисьева, что связывало ее с поэтом? Так возник интерес и желание побольше узнать о женщинах – музах великих поэтов и писателей.

Рождением многих великих произведений искусства человечество обязано не только гению их создателей – писателям, поэтам, художникам, скульпторам и музыкантам, – но и тому факту, что свое вдохновение многие из них черпали из любви. Любви к женщине. Ведь у каждого Гения была не менее гениальная Муза – жена, подруга или просто соратница, которая сумела раскрыть его таланты, оставаясь в тени его успеха.

Работая по теме, я стремилась

- проанализировать стихи Тютчева, Пушкина, Данте, Высоцкого, Есенина, посвященные женщинам – музам;
- познакомиться как можно ближе с творчеством поэтов;
- оценить роль женщины – Музы в их творчестве.

Я хотела бы остановиться на теме вдохновения... как один человек, может вызвать в другом такую бурю эмоций и переживаний, что сподвигло его на великие свершения, на творчество, открытия. В своей работе я рассказываю о таких женщинах, дававших силы известным нам поэтам и писателям. Это Елена Денисьева и Тютчев, Наталья Гончарова и А.С. Пушкин, Беатриче и Данте, Марина Влади и Владимир Высоцкий, Айседора Дункан и Сергей Есенин.

Хрупкие с виду, но сильные в душе музы поддерживали, вдохновляли и поднимали после творческих падений великих гениев-мужчин. Не это ли умение созерцать успехи дорогого тебе человека и при этом тактично оставаться в тени позволяет женщине называться великой?

МОЛЧАНИЕ И ТИШИНА В РАННЕМ ТВОРЧЕСТВЕ А.АХМАТОВОЙ

Галева Рушана Рустемовна

Научный руководитель Горшкова Ирина Геннадьевна

МБОУ «Лицей№83», Республика Татарстан, г. Казань

А.Ахматова является одним крупнейших русских поэтов XX века, и ее творчество до сих пор актуально и непосредственно влияет на литературный процесс. А значит, актуально и его изучение.

Звуки и мир звуков в лирике А. Ахматовой неоднократно становились объек-



том научного исследования. В то же время в научной литературе остались недостаточно раскрытыми в ее творческом наследии некоторые аспекты противоположного понятия – тишины как отсутствия звуков и молчания как характеристика поведения человека. Поэтическое описание звуков у А.Ахматовой, особенно на раннем этапе, отличается характерно ахматовским сочетанием лаконичности и конкретности: минимум слов и контекст в большинстве случаев точно указывают на динамику, тембр и источник звучания. Большинство запечатленных ахматовской поэзией звуков укоренено в конкретной реальности окружающего мира. Особо чутко она слышит ту прозу бытия, что принято называть бытом. Несмотря на бытовую природу, звук в лирике Ахматовой призван окрашивать звучанием определенные события в жизни лирического героя. Здесь можно выделить две большие категории стихов. Звуки в первой категории являются фоном конкретного действия. То есть такие звучания, которые исходят от самого персонажа. Вторая же категория является фоном размышления главного персонажа. Это такие звучания, которые либо заставляют героя задуматься о чем-то, либо просто сопровождают его размышления.

Звук невозможен без тишины, и легко убедиться, что это действующее лицо в поэзии Ахматовой весьма активно. Отчасти тишина может быть сравнима с воздействием паузы в музыке. Пауза в некоем замкнутом кругу звучаний вовсе не означает полного безмолвия музыки: она есть состояние временного отсутствия звуков среди непрерывающегося, по существу, процесса звучания мира, в сферу которого слушатель попадает с первого звука в данном художественном произведении и пребывает в нем до последнего завершающего мига звучания. В ранних стихах Ахматовой тишина нередко появляется именно как противопоставление актам звучания. В ходе исследования было выявлено два основных вида «тишины» в лирике А. Ахматовой. Среди них: тишина – состояние гармонии внутри лирического персонажа и тишина – пугающая, наводящая ужас и волнения в душе героя.

Наряду с темой тишины появляется в творчестве Ахматовой и тема молчания. Однако природа молчания уже в раннем творчестве принципиально иная, чем у тишины, хотя в обиходном языке эти слова являются синонимами.

Таким образом, разница между темами молчания и тишины в раннем творчестве А.Ахматовой следующая.

Тишина может быть сравнима с паузой в музыке, ибо пауза в некоем замкнутом кругу звучаний вовсе не означает полного безмолвия музыки: она есть состояние временного отсутствия звуков среди непрерывающегося, по существу, процесса звучания мира, в сферу которого слушатель попадает с первого звука в данном художественном произведении и пребывает в нем до последнего завершающего мига звучания.

Молчать же для Ахматовой – исключительная привилегия человека. Эпитет «молчаливый» в отношении явлений природы, что часто встречается у других поэтов, у нее просто немислим. При этом молчание устойчиво воспринимается как установка на восприятие мира («Замечаю все как новое») и неразрывно связано с актом творчества и с обликом Поэта.



**ДВЕ СКВОЗНЫЕ ТЕМЫ ТВОРЧЕСТВА ЛЕОНИДА МАРТЫНОВА:
ОСОБЫЙ СПОСОБ ДИАЛОГА С МИРОВОЙ КУЛЬТУРОЙ И
ИССЛЕДОВАНИЕ ПРИРОДЫ ПЕРЕВОДА. АНАЛИЗ СТИХОТВОРЕНИЯ
«ПРОБЛЕМА ПЕРЕВОДА»**

Гончарова Александра Ивановна

Научный руководитель Дроздович Светлана Николаевна

*МАОУ «Вторая Новосибирская гимназия», Новосибирская область,
г. Новосибирск*

Целью нашей работы была попытка рассмотреть, как в творчестве выдающегося русского поэта Леонида Мартынова воплощены две темы:

1. Взаимодействие лирического «я» поэта с контекстом мировой культуры.
2. Осмысление ремесла переводчика и самого себя как творческого субъекта, доносящего своими переводами мысль предшествующих творцов.

Панорама авторского видения данных тем очень разнообразна. Мартынов абсолютно свободно общается с представителями различных стран, времен, искусств. Этот контакт – дверь в особый мир безграничного искусства: здесь нет обстоятельств, сковывающих мировых творцов. Мартынов – один из немногих, кто смог действительно попасть туда, а не просто заглянуть в щелочку.

Переводчика поэт видит человеком разносторонним, образованным. Он никогда не предает автора оригинала, но и не будет следовать ему безоговорочно – это однозначный принцип Мартынова. Второй принцип заключается в том, что переводчик не должен быть «кибернетической машиной», а имеет право «существовать сам».

Однако вокруг переводчика существует множество противоречивых ограничений. Выбор только за ним, и этот выбор, к несчастью, скуден.

Лирического повествователя мы считаем самим Леонидом Мартыновым (с одной стороны, это обобщенный субъект, но в его рассуждениях много конкретного из биографии, признаков реальной социально-творческой среды 60-х годов советского периода). Композиция стихотворения строится таким образом: часть первая – представление трех великих французских поэтов; часть вторая – начало диалога и двусоставный ответ автора; часть третья – развернутая реплика трех визитеров, которая основывается на универсальности переводческой работы.

Тон отношения к великим французам окрашен не прямым их восприятием автором, а той ролью, которую автор-Мартынов играет в этом тексте.

СИНИЕ ЛАДОНИ

Лапаева Мария Леонидовна

Научный руководитель Солотчин Сергей Георгиевич

ОГБОУ ДОО «Центр эстетического воспитания детей», Рязанская область, г. Рязань

(отрывок из рассказа)

Да, быстро летит школьное время...

Для Ваньки Кузнецова первая четверть промелькнула в одно мгновение. Не успел он еще отдохнуть от лета и почувствовать себя девятиклассником, как бац! – пора собирать урожай оценок. А девятый класс – это тебе не восьмой! Родители сказали,



что, если первую четверть он закончит без троек, будут у него ролики. О них Ванька мечтал давно. Все пацаны с их улицы собирались на тусовку перед театром, гоняли на роликах и скейтах, показывали чудеса виртуозности, а Ванька только тайно вздыхал и с завистью смотрел на местных сорвиголов. И вот реальная возможность получить желанные ролики. Надо только чуть-чуть поднапрячься. Но всю последнюю неделю Ванька был очень занят: шли дворовые соревнования по футболу, а это гораздо важнее каких-то уроков, да и успеется еще...

Сегодня Ванька прибежал в школу в приподнятом настроении: накануне они выиграли у пацанов из соседнего двора. Осталась еще одна встреча, нужно было обсудить все детали. Взлохмаченный, возбужденный, он залетел в класс и неожиданно остановился. Громкий возглас, готовый вырваться изо рта, застрял в горле. В классе повисло напряжение, все сосредоточенно согнулись над учебниками, Верка Смирнова, отличница, что-то объясняла своей подруге по парте.

- Эй, вы чего все нахохлились? – спросил неуверенно Ванька.

- Так ведь самостоятельная по истории, забыл что ли? Четвертная! Анастасия сказала, что тесты рассчитаны на 20 минут, а потом она работы отберет и тут же проверит. На сколько напишешь, столько и в четверти получишь! – обреченно проговорил Колян – первый претендент на двойку.

На Ваньку как будто вылили ушат холодной воды! В груди вдруг как-то похолодело, под ложечкой заныло, и он отчетливо представил себе ролики, которые почему-то нагло подмигивали ему и махали невесть откуда взявшейся рукой...

Такая история может произойти в любом классе. Достаточно внимательно понаблюдать за тем, что происходит вокруг, и сюжет рассказа готов.

ТИШИНА

Филатова Анна Алексеевна

Научный руководитель Портнов Владимир Викторович

ОГБОУ ДОО «Центр эстетического воспитания детей», Рязанская область, г. Рязань

Тишина

Шальной тишины непокорные пряди волос
Струятся на плечи ночному спокойному плену,
А тени за тенью ползут на серую стену,
Запутавшись в россыпи вечно свободных звёзд.

Бессонная бабочка, крылья цветные сложив,
Тонет в лучах неподвластного лунного света.
Всегда тишина прячет свои секреты,
Которые вечно придётся ей сторожить...

Я искренний человек. И вообще считаю, что искренность - это очень важная составляющая жизни, без которой мир теряет часть своих красок.



Ещё с детства мне полюбились стихи, очень многие я заучивала наизусть. Наверное, именно тогда и возникла моя любовь к поэзии. Сначала произведения разных авторов читала мне мама, потом, уже повзрослев, я сама выбирала книги и читала их. Мир книг для меня особенный: в нём своя собственная жизнь, необыкновенные события и герои, неповторимые судьбы и характеры персонажей. Всё это очень захватывает.

Лет в девять у меня появились первые стихотворения. Они были ещё совсем детские, описывали преимущественно природу. Позже стихи стали для меня чем-то очень важным, очень личным - выражением души, выражением искренности. Это словно дарить и открывать миру частичку себя, обнажать эмоции и чувства.

Для меня очень много значит природа. В одиночестве гулять по аллеям зимнего парка чудесно. Сразу сотни разных мыслей появляются в голове, их можно обдумать, что-то вспомнить... И настроение грустно-счастливое. И грусть не простая - светлая, от которой даже дышится легче и свободнее. А уж выбраться куда-нибудь за город - в лес, на луг, на речку - это совсем замечательно. Природа всегда даёт мне новые силы.

И так хочется пронести эту искренность через всю жизнь, пытаюсь подарить её часть кому-то ещё, пытаюсь согреть ею чьи-то сердца.

ИНТЕРПРЕТАЦИЯ КЛАССИЧЕСКОЙ ЛИТЕРАТУРЫ В СОВРЕМЕННОМ ТЕАТРАЛЬНОМ ИСКУССТВЕ (ОПЫТ РЕЦЕНЗИИ НА СПЕКТАКЛИ ЕКАТЕРИНБУРГСКИХ ТЕАТРОВ)

Малькова Яна Владимировна

Научный руководитель Котова Ирина Анатольевна

*МБОУ Гимназия №104 «Классическая гимназия», Свердловская область,
г. Екатеринбург*

В современном театральном искусстве нас заинтересовала одна особенность - рост числа постановок, созданных на основе произведений классических авторов. Классика, обеспечивая качество, определяет зрительский выбор; с другой стороны – она емка, вечна, что позволяет каждый раз трактовать её по-новому. Каким же изменениям подвергается идея прозаического классического произведения в процессе интерпретации?

Качество конечного результата, спектакля, определяется многим факторами, среди которых необходимо особо отметить подход к чтению, постановочные алгоритмы, виды которых мы рассмотрели в теоретической части. Практическая часть работы заключалась в написании рецензий на спектакль, поставленный по роману И.А.Гончарова «Обыкновенная история» в Екатеринбургском театре драмы, и музыкальную драму по мотивам романа М.А.Булгакова «Белая гвардия», премьера которой состоялась в Свердловском театре мюзикомедии.

В результате проделанного исследования мы пришли к выводу о том, что для инсценирования «Обыкновенной истории» авторами спектакля применялся структурно-семиотический подход к прочтению исходного текста. Он позволил актуализировать роман, сделать созвучным современности, сохраняя проблематику, заложенную классиком, и не игнорируя авторский замысел. Авторы спектакля обратили внимание на те черты характера главного героя, которые проявляются в меньшей степени в романе. Они послужили основой образа Александра, воплощенного на сцене. То, чем



так часто попрекают современную молодёжь, - лень, инфантильность, отсутствие чётких жизненных целей и приоритетов, - теперь преобладает в характере Адуева-младшего. При этом режиссер и его команда не пренебрегли идеями Гончарова о превосходстве сердца и чувств, о заботе и внимании к дорогим людям, подчеркнув тем самым их вневременную ценность.

Для инсценирования второго произведения, на наш взгляд, применялся метод смыслопорождающего чтения. Такой подход к прочтению романа «Белая гвардия» позволил подключить к исходному замыслу автора исторический опыт и опыт современности; определить дальнейшую судьбу описанных автором явлений; поместить их в «бесконечность». Булгаков писал роман о трагедии русской интеллигенции в страшное революционное время на смене эпох, о её постепенном прозрении. Но несмотря на неминуемое крушение старого мира, самое главное не гибнет – это вечные ценности и вера в жизнь. Создатели спектакля понимают и признают идеи, заложенные Булгаковым, но, тем не менее, рассматривают ситуацию уже с точки зрения современности. «Белая гвардия» – это результат духовных поисков, нравственный идеал, который невозможно сокрушить или убить, который в свое время определил сегодняшний день, судьбу целого народа

Таким образом, интерпретация классических текстов в современном театральном искусстве нуждается в анализе и оценке со стороны специально подготовленного, начитанного зрителя. Это позволит не только направить искусство интерпретирования в нужное русло, но и расширить границы понимания исходного текста, обнаружить актуальность современности, проследить изменение вечных ценностей во времени.

«ВИШНЕВЫЙ САД» А. П. ЧЕХОВА: СЦЕНИЧЕСКАЯ ТРАКТОВКА ПЬЕСЫ

Белякова Ольга Дмитриевна

Научный руководитель Бабаева Надежда Октаевна

ГБОУ Лицей № 1303, г. Москва

Известно, что комедия А.П. Чехова «Вишнёвый сад» - до сих пор одна из наиболее репертуарных пьес, как в России, так и за рубежом. Невольно возникает вопрос, в чем секрет этой пьесы, что так привлекает в ней режиссёров, актёров и зрителей?

Но предметом данного исследования стали не особенности самой пьесы, а её различные сценические воплощения. Посмотрев спектакли по «Вишнёвому саду» в нескольких театрах, удалось заметить подчас огромную разницу не только в том, какое впечатление производит тот или иной спектакль на зрителя, но и разницу в характере персонажей, декорациях и даже в общей интонации действия (от трагической до комедийной).

Так появилась идея сопоставить различные спектакли между собой и посмотреть, воплощают ли они авторский замысел. Это стало целью данного исследования.

Для достижения поставленной цели были определены конкретные задачи: 1) изучение истории первой постановки пьесы по дневникам и письмам А.П. Чехова, О. Л. Книпер-Чеховой, К. С. Станиславского, а также по черновикам сценариев; 2) зна-



комство с отзывами публики и критики на первую премьеру; 3) выявление традиций постановки комедии «Вишнёвый сад» на подмостках Московских театров; 4) поиск устоявшихся черт сценических героев и типажей персонажей.

При проведении исследования использовались методы наблюдения, анализа и сопоставления.

В результате выполненной работы удалось прийти к интересным выводам. Во-первых, ни одна из рассматриваемых постановок комедии «Вишнёвый сад» не может быть признанной соответствующей авторскому замыслу. Во-вторых, несмотря на то, что первая постановка не удовлетворила Чехова, именно она стала впоследствии классической. Поэтому последующие постановки комедии на различных площадках во многом отталкивались от неё. В-третьих, хотя многие режиссеры и пытаются передать своё видение произведения, свою трактовку авторского замысла, идут даже на нарушение развития действия некоторых сцен (например, появление «лишних» персонажей, действий, реплик и т.п.), большинство из них остаются верны идеям классической постановки.

Таким образом, работу, проведённую в ходе данного исследования, можно считать продуктивной, позволившей открыть много нового в понимании Чеховской пьесы и природы театрального искусства. Исследование может быть расширено путём включения в сопоставительный ряд спектаклей других городов и стран, принцип же сопоставительного анализа также может варьироваться в зависимости от конкретных целей и задач исследователя.

ИНОЙ

Михайлов Антон Александрович

Научный руководитель Шемякин Яков Георгиевич

ГБОУ лицей №1303, г. Москва

На сегодняшний день в литературе присутствует один достаточно известный и популярный жанр — «Fantasy». Этот жанр характерен описанием нереальных миров, волшебных рас, магии и ограничивается исключительно полетом фантазии автора.

Познакомившись с этим жанром мне стало очень интересно проанализировать образы в книгах этого жанра с точки зрения психологии, а также узнать присутствуют ли в «фэнтези», если рассматривать его как современные «сказки», архетипы К. Г. Юнга — типичные образы и модели поведения, которыми можно охарактеризовать всех героев древних мифов, легенд и детских сказок. Эта цель и является основной в данной работе.

Как предмет для анализа я выбрал трилогию Р. Сальваторе «Тёмный эльф», относящуюся к одному из самых проработанных и обширных фантастических миров — «Забывтых Королевств».

Однако в процессе работы возник более подробный анализ главного героя, образа человека, вставшего перед проблемой поиска себя, проблемой социализации и главное проблемой выбора того окружения, которое соответствует ему.



ОБРАЗ, РОЛЬ И СУДЬБА ГЕТТО В РОМАНЕ ГУСТАВА МАЙРИНКА «ГОЛЕМ»

Шаламова Елена Александровна

Научный руководитель Клименко Ольга Сергеевна

ГБОУ лицей №1303, г. Москва

На пороге XX века в философии возникло новое направление, названное экзистенциализмом. Оно ярко проявилось в культуре Запада, поэтому его можно назвать направлением в искусстве, основой которого является придание иррациональному способу познания мира ведущей роли. К этому направлению можно отнести великого австрийского писателя Густава Майринка (1868–1932) — одного из наиболее знаменитых представителей Пражской школы.

Роман «Голем» был написан Майринком в 1915 году и принес своему автору мировую известность. Он сочетает в себе реальную действительность и мистику, идеи каббалы и тантро-герметического общества «Цепь Мириам», необычный сюжет, заставляющий читателя забыть о чем-либо, кроме злоключений героя, и сложную для понимания философию.

Все это привлекло мое внимание, и потому целью моей работы стало расшифровать наполненный символами мир романа, выделив его идеологический остов, и обратиться в мировоззрении писателя.

Для наиболее емкого и удобного анализа я выделила как основную компоненту образ гетто, который играет ведущую роль в концепции произведения и проводит читателя сквозь все идеи романа. Гетто было рассмотрено с трех позиций: как место действия (среда обитания), как образ человечества («живая» составляющая) и как основной символ в романе.

Анализ привел меня к выводу, что гетто — символ закрытого общества. Это враждебная живой душе среда, которая пропитана призраками преступления, где обитатели квартала — люди, существующие (а не живущие) бесцельно и представляющие собой пораженные дьявольской червоточиной мертвые души. Гетто — символ клиппота: скорлупы, которая не дает проснуться нашему истинному «Я» и скрывает истинный духовный мир, единственно значимый в настоящей жизни. Голем является «концентрированным» духом гетто: именно он выражает оболочку, в которой томится душа человека. Смысл жизни — отпустить призраки реальности и, освободив свое «Я», проснуться к истинной жизни.

СООТНОШЕНИЕ ДОБРА И ЗЛА В РОМАНАХ СЕРГЕЯ ЛУКЬЯНЕНКО: «НОЧНОЙ ДОЗОР», «ДНЕВНОЙ ДОЗОР», «СУМЕРЕЧНЫЙ ДОЗОР», «ПОСЛЕДНИЙ ДОЗОР»

Капаев Роман Римович

Научный руководитель Шемякин Яков Георгиевич

ГБОУ лицей №1303, г. Москва

Человека с ранних времён волновал вопрос о том, что есть добро и что есть зло, о том, как следует и как не следует жить. По сути, вопрос этот встал перед людьми ещё в «осевое время»: период складывания духовных основ человека, в I тысячелетии до н.э.



Проблема добра и зла особенно сильно обострилась в наши дни: в человеческой истории произошли переломы, в корне изменившие образ нашей жизни и наше мышление; кровавый двадцатый век с войнами, репрессиями и геноцидом, покалечившими судьбы многих миллионов людей, поставил вопрос максимально остро.

Хотелось бы отметить следующий факт: все позорные для человечества движения изначально были задуманы как план по спасению, обеспечению людей счастьем, достатком и светлым будущим – эти страшные идеи казались их создателям абсолютным благом.

Ориентиры людей сломаны; вопрос: «Что такое хорошо и что такое плохо?» – зачастую ставит в тупик. Ведь нередко то, что мы считаем благом, оборачивается катастрофой для других людей. И выбираем мы чаще не между добром и злом, а между злом и злом – и постоянный вопрос, какое из них меньшее, не оставляет в покое...

В качестве основы для поиска ответа взят цикл романов Лукьяненко: «Ночной Дозор», «Дневной Дозор», «Сумеречный Дозор», «Последний Дозор». Автор показал проблему соотношения добра и зла с разных сторон, тем самым дав понять, что вопрос этот сложен, требует тщательного подхода и не имеет простых и однозначных ответов.

ТРАНСФОРМАЦИЯ ОБРАЗА ПЕТЕРБУРГА В ПОВЕСТИ И. ВИШНЕВЕЦКОГО «ЛЕНИНГРАД»

Костырина Валерия Фёдоровна

Научный руководитель Штаб Вероника Андреевна

ГБНОУ «Губернаторский многопрофильный лицей-интернат», Кемеровская область, г. Кемерово

Экспериментальная повесть И. Вишневецкого «Ленинград» – значимое событие в современной литературной жизни. Повесть вызвала горячие дискуссии и была удостоена премий журнала «Новый мир» и «Новая словесность – 2012». Действие в ней происходит в первые восемь месяцев блокады города — с сентября 1941 по апрель 1942 года. В центре повести — ситуация расчеловечивания и то, что ей противостоит внутри каждого из персонажей. Попытка автора понять трагическую природу этого процесса в контексте русской истории и философско-литературной мысли ставит это произведение в один ряд с романами Ф. М. Достоевского, с романом А. Белого «Петербург», с известными петербургскими поэмами: «Медный всадник» А. С. Пушкина, «Двенадцать» и «Возмездие» А. А. Блока. Следует отметить, что несмотря на непрекращающиеся обсуждения повести, исследований, посвященных ей, пока нет. Мы попытаемся восполнить данное упущение и обратимся к повести как к объекту исследования. Особый интерес для нас представляет образ города, в частности, то, как он из Петербурга превращается в Ленинград.

Цель исследования – определение механизма трансформации образа Петербурга в повести И. Вишневецкого «Ленинград». Для достижения данной цели мы подробно рассмотрели различные уровни поэтики повести в интертекстуальном и мифопоэтическом аспектах, что позволило нам сделать следующие выводы.

В повести используются цитаты из подлинных документов и даже лирической поэзии, а также историко-лингвистические реконструкции. Все это в совокупности с устоявшимися петербургскими мифами и обилием интертекстуальных компонентов



создает облик города, с одной стороны, знакомого – Петербурга А. С. Пушкина, Ф. М. Достоевского, А. А. Блока, А. Белого, а с другой стороны, нового – Ленинграда.

В ходе исследования мы подробно рассмотрели особенности развития петербургского мифа в русской культуре, что позволило нам выявить основные черты образа Петербурга в художественных произведениях. Проанализировали документальные фрагменты повести, определили их роль. Анализ данных фрагментов позволил сделать вывод о том, что в сочетании с художественным пластом повести, где мы видим частные судьбы, они передают состояние хаоса, в который погружается город. Святой мир Петербурга разрушен окончательно. Осталась только первооснова, из которой должен появиться новый город. Его рождение проходит параллельно с развитием судьбы Глеба Альфы. Жизнь города подошла к своей черте так же, как и существование героя.

Герои «Ленинграда» – представители старой русской интеллигенции. Исключительные обстоятельства обнажают механизм катастрофы, которая видится одним как искупительная жертва, другим – как приговор. В повести дается не столько панорамное изображение, не вид сверху, а индивидуальное восприятие блокады и перевоплощение поли- и какофонии. Неслучайно главным героем является композитор и музыковед, для которого все – род гармонии, даже беззвучие мертвого города. Петербург превращается в Ленинград.

ПРОБЛЕМЫ ВОСПРИЯТИЯ ИСТОРИЧЕСКОЙ ЭПОХИ НА ОСНОВЕ АНАЛИЗА ПРОИЗВЕДЕНИЯ Ш. БРОНТЕ «ДЖЕЙН ЭЙР»

Латышева Олеся Юрьевна

Научный руководитель Андреева Наталья Александровна

МБОУ СОШ № 150, Красноярский край, г. Красноярск

Цель научной работы: анализ степени объективности художественного произведения при передаче содержания исторической эпохи. Методы проведенных исследований: интертекстуальный анализ, анализ литературного текста, сопоставление, сравнительная характеристика. Данная тема является частично разработанной в различных аспектах (сточки зрения образа женщины в викторианском обществе, морали и нравов, изучения творчества отдельных писателей). Однако работы, которая бы синтезировала знания по теме, не имеется. В этом плане, а особенно: по выявлению линий культурологического и социального анализа и содержанию полученных выводов - работа обладает новизной. Основные результаты научного исследования оформлены в виде выводов о степени совпадения содержания викторианского эпохи в романе «Джейн Эйр» и нашего восприятия.

Чем дальше от нас прошлое, тем меньше мы его понимаем. Эпохи разделяет не столько время, сколько мировосприятие людей. Читая художественный текст, мы сталкиваемся с дополнительной проблемой: преломление эпохи через личность автора. Эта проблема заставляет нас при оценке объективности текста учитывать такую категорию, как художественная реальность. Современный читатель столкнулся не только с этими объективными факторами, но и субъективным: ограниченностью кругозора. Все эти проблемы заставили меня приступить к работе с целью выявить степень объективности художественного произведения при передаче содержания исторической



эпохи на примере произведения Шарлотты Бронте «Джейн Эйр». Выбор этой книги вызван её крайне высокой популярностью, что подтверждается многочисленными экранизациями (1 сентября 2011г. в российский прокат вышла новая экранизация, получившая очередную кинонаграду). Кроме того в книге описан один из самых ярких и сложных периодов английской истории: викторианство. Успех романа объясняется, на мой взгляд, ещё и тем, что большинство читателей привлекает в нём связь судеб Джейн Эйр и Шарлотты Бронте.

Результаты проведенного мною исследования полностью подтвердили выдвинутые мною гипотезы. Позитивными результатами своей деятельности считаю обогащение моих знаний о викторианской эпохе, развитие навыков исследования и дальнейшее развитие темы в направлении сопоставления романов Ш. Бронте и В. Токаревой как продуктов массовой литературы.

ОЦЕНКА УРОВНЯ ОТКРЫТОСТИ СОВРЕМЕННОЙ РУССКОЙ ЛИТЕРАТУРЫ

Ильина Лиана Андреевна

Научный руководитель Пиянзина Наталья Халимовна

МБОУ СОШ № 150, Красноярский край, г. Красноярск

Работа посвящена проблеме низкой востребованности литературы современным обществом, и в частности молодежью. При этом, автор делает акцент не столько на поиск причин деградации читательской культуры, сколько вопросу функциональности произведений.

Цель: анализ степени социальной востребованности современной русской литературы. Основные задачи:

1. Классифицировать художественные произведения (темы, жанры)опубликованные в журнале «Русский репортер» № 30-31 (259-260) 2-16 августа 2012 года.
2. Провести анкетирование литературных и ценностных предпочтений учащихся старшей школы
3. Проанализировать тексты выбранных произведения с точки зрения функций литературы
4. Определить степень влияния современной литературы на формирование ценностных установок школьников.
5. Дать оценку функционального состояния литературных произведений.

Предмет исследования: современная русская литература

Объект исследования: степень востребованности литературы в формировании мировоззрения школьников.

Выдвигаемая гипотеза: современная литература, несмотря на приближенность к формату массовой культуры, не обладает большой степенью открытости для читателя.

Методы: анализ текстов литературных произведений, анкетирование, сопоставление. Основные результаты: тематический обзор современной русской литературы, выявление литературных и ценностных предпочтений целевой аудитории.



МЕЛОДИЯ СТРАННИКА

Балсанова Юлия Бэликтоевна

Научный руководитель Тимофеева Наталья Ивановна

МБОУ «Кяхтинская СОШ №4», Республика Бурятия, г. Кяхта

Актуальность. Благодаря своей жанровой специфике, малая проза является по своей природе оперативной и мобильной, что позволяет мне всегда идти в ногу со временем, без задержки откликаясь на актуальность события дня. Тема моих рассказов – одиночество. А это одно из самых страшных мук человечества. В мире много таких людей, кто страдает от этого. Без друзей, общения и поддержки человек может сойти с ума. Рассказы «Пять чувств души» и «Мелодия странника» содержат в себе именно этот смысл. Мои герои первое время не обращают внимания на свою отрешенность, но тут приходит озарение, что они «больны» самой страшной болезнью современного общества.

Цель работы: исследование особенностей переживания одиночества в юношеском и зрелом возрасте.

Задачи: 1) выявление факторов одиночества; 2) исследование эмоциональных реакций, переживаемых одинокими людьми; 3) выявление способов преодоления возникшего чувства одиночества.

Объектом изучения выступают мои герои Адель и Джей, чьи жизни полны только разочарований и печали.

Методы: метод определения степени одиночества. Понять, насколько мои герои одиноки, и можно ли их спасти от этого чувства.

Тезисы к рассказу «Пять чувств души»

Предательство эмоций (1 глава)

В последнее время Адель начала чувствовать что-то... что-то тяжёлое в её душе. Вроде ничего страшного не происходит, но пальцы перестают слушаться.

Возможно, что именно новый учитель, Артур Мерсер, сможет выявить её эмоциональную проблему (2-4 главы)

И снова одиночество (5-6 главы)

Неужели чувства, которые она обрела, просто растворились? Неужели всё то, чему научил её мистер Мерсер, ушло впустую?

Дар небес (7-8 главы)

Несмотря на то, что профессор не пришёл на экзамен, но он был с ней рядом, где-то близко. Адель поняла, что рядом с ней был не учитель, а ангел, дающий новую жизнь.

Тезисы к рассказу «Мелодия странника»

Таинственный музыкант (1 глава)

И вот место, откуда доносилась мелодия. Старый мужичок наигрывал мелодию на гитаре, сидя на небольшой картонке. Земля вся замёрзшая, а он сидит. Мужичок, одетый в непонятные лохмотья, прислонился к кирпичной стене, задрал голову к небу. Его пальцы ловко скользили по струнам гитары. Лицо было грязное, будто замазанное золой. Джей подошёл ближе, совершенно не стесняясь. Мужчина, увидев перед собой юношу, мягко улыбнулся.

Безмолвный друг (2-4 главы)

Душа поёт при виде этого милого создания! Как бы хотелось, чтобы Чампи был с ним всю жизнь, но годы жизни у собак гораздо короче, чем у людей. Рано или поздно с



ним придётся попроситься. Джей постоянно думал об этом, и ему становилось грустно.

Общее горе – одиночество (5-6 главы)

Мужичок, прослезившись, жалобно поглядел на мальчика. Сейчас весь мир словно перестал существовать, существовало только общее горе... Одиночество.

Глоток воздуха (7 глава)

Другая история (8 глава)

ОСОБЕННОСТИ НАЗВАНИЙ ПРОИЗВЕДЕНИЙ А.П.ЧЕХОВА

Бальжанов Еши Баирович

Научный руководитель Гармаева Ольга Игоревна

*ГБОУ «Республиканский бурятский национальный лицей-интернат №1»,
Республика Бурятия, г.Улан-Удэ*

При написании данной исследовательской работы, была поставлена цель: познать, как отражается выбор заглавия на раскрытии основной идеи. Объектом работы будут особенности названий произведений А.П. Чехова, критерии отбора названий произведений. Предмет исследования: названия произведений А.П. Чехова. Цель исследования: показать богатство, красоту, многообразие языковых средств в названии произведений А.П. Чехова. Ведь в современном мире, где каждое слово несет в себе подсознательный образ предмета, действия, личности, характера и т.д. требуется все более емкий, интересный и всепоглощающий образ, заголовок, в котором отражается глубина, красота, богатство и эстетика своеобразия видения мира автора. Анализ заглавий произведений Чехова показывает, как мастерски использовал писатель все богатство лексических и синтаксических средств языка для того, чтобы сразу ввести читателя в атмосферу повествования. В характере этих заголовков проявились основные черты поэтики Чехова (интерес к повседневной действительности, умение бесстрастно изложить материал, предоставление читателю возможности самому сделать вывод из прочитанного, простота, емкость, афористичность речи, творческое развитие традиций своих предшественников и др.)

ОБРАЗ МЕЛКОГО БЕСА В ТВОРЧЕСТВЕ Ф. СОЛОГУБА (В ПОЭТИЧЕСКОМ НАСЛЕДИИ И РОМАНЕ «МЕЛКИЙ БЕС»)

Болонева Анастасия Андреевна

Научный руководитель Солодухина Ольга Анатольевна

*МБОУ «Большекуналейская СОШ им. Гуслякова Г. И.», Республика Бурятия,
Большой Куналей с.*

В результате самостоятельного анализа поэтического творчества Ф. К. Сологуба и его романа «Мелкий бес» нами сделаны следующие выводы:

Образ мелкого беса является сквозным образом творчества Ф. К. Сологуба. Этот образ призван служить у писателя воплощением всевластия безумия окружающего мира.

«Мелким бесовством» охвачены в романе, кроме представителей «нечисти», и



люди – «заведённые куклы» «с жадным блеском мёртвых глаз». Их превращение в «бесов» обусловлено дисгармонией окружающего мира: грубостью и грязью жизни, социальной несправедливостью, отсутствием высокой цели.

«Философия надежды», традиционная для русской литературы XIX века, характерна и для творчества Ф. Сологуба. В романе «Мелкий бес» – это дети: Миша Адаменко, правдолюб Владя, смелый гимназист Крамаренко – и взрослые, ещё не утратившие человеческих качеств: директор гимназии Хрипач со своей женой, хозяйка Саши Пыльникова, его тётя, актёр Бенгальский.

Ф. К. Сологуб является продолжателем литературных традиций своих предшественников (А. С. Пушкина, М. Ю. Лермонтова, И. А. Гончарова, М. Е. Салтыкова-Щедрина) и своим творчеством даёт художественную основу для создания ярких образов писателями XX века.

Образ мелкого беса, созданный Ф. К. Сологубом, является уникальным образом русской литературы, призванным быть выражением гнетущего, мучительного, болезненного состояния души лирического героя, страдающего от дисгармонии окружающего мира.

МЕНТАЛЬНЫЙ МИР МОНГОЛОВ В РОМАНЕ А. ГАТАПОВА « ТЭМУДЖИН»

Ринчинов Зорикто Александрович

Научный руководитель Дондупова Лариса Доржиевна

*МБОУ «Могойтинская СОШ имени В.С. Анищенко», Республика Бурятия,
Курумканский район с. Могойто*

Для современного литературоведения осмысление художественных произведений сквозь призму глубинного, ментального анализа имеет большое значение. Роман А.С. Гатапова «Тэмуджин» позволяет увидеть ментальный мир монгольских народов и с точки зрения особенностей мировидения монголов объяснить те или иные исторические события, слова и поступки героев. У каждого народа свое этническое сознание, свое видение мира, которое складывается веками и отражается во взглядах, поведении, поступках, речи людей. Поэтому без знания ментальности народа сложно давать объективную оценку происходящему, и в этом смысле роман « Тэмуджин» открывает правдивую картину исторических событий эпохи Чингисхана. В своей работе мы ставили **цель** - раскрыть особенности ментального мира монгольских народов в историческом романе А. Гатапова « Тэмуджин».

Задачи работы:

- Рассмотреть способы и методы исследования традиций и обычаев, раскрывающих мировидение монголов;
- Выявить примеры проявления ментальности монгольских народов в романе А.Гатапова «Тэмуджин»;
- Определить особый характер творческой интерпретации автора при воссоздании исторической картины мира в романе.

В результате исследования ментального мира монголов в романе « Тэмуджин» были сделаны следующие **выводы**:

- 1) Особенности ментальности монголов заключаются в сакральной основе



мировидения.

2) Ментальность монгольских народов раскрывается в следующих образах и представлениях:

- Сакральные образы *Хухэ Мунхэ Тэнгэри*. В романе подтверждается представление монголов небожителей, управляющих судьбами людей. Гора, дерево, водный источник – это главные элементы картины мира монгольских народов.

- Феномен вертикального видения и осмысления мира.

- Образ «малой родины» : а) как место рождения человека - *тоонто*

б) как место упокоения сородичей (предков)

в) божества, духи-покровители родовой земли, оказывающие помощь выходцам с данной местности;

- Особое проявление ментальности наблюдается в четком соблюдении традиционной социальной иерархии:

- социальный статус: хан, ноен, багатур, харачу, рабы;

- главенство по старшинству возраста, старший в роду, старший сын;

- близость родства (кровные родственники);

- анда - нукер.

3) Особый характер творческой интерпретации автора при воссоздании исторической картины мира в романе заключается в глубоком психологическом анализе поведения героев – как носителей ментальности монгольских народов.

ЛИТЕРАТУРНОЕ НАСЛЕДИЕ БУРЯТСКОГО ЗАРУБЕЖЬЯ

Цыбикжапов Владимир Николаевич

Научный руководитель Найданова Виктория Аюшеевна

МОУ Сужинская СОШ, Республика Бурятия, с. Сужа

Бурятский этнос сегодня представлен несколькими локальными этническими группами в России, Китае, Монголии, в европейских государствах. В среде бурятских дисперсно расселенных групп много талантливых писателей, жизнь и творчество которых до сих пор не изучено, не систематизировано и не стало достоянием всего этноса. Исследование жизни и творчества писателей бурятского зарубежья имеет большое значение для изучения этноса Бурятии, истории бурятской литературы и культуры.

Впервые писатели-буряты зарубежных стран (Монголии и Китая) представлены как историческое явление, развивающееся на протяжении более пятидесяти лет, имеющий свою историю и тенденции. Знакомство с ней становится базой для рассмотрения произведений авторов, принадлежавших к первой волне бурятской эмиграции. Эти моменты позволяют высветить эволюционные аспекты в развитии этноса, истории и литературы Бурятии в целом.

На настоящий момент выявлено более 30 имен писателей-бурят. Составлен библиографический список, налажены дружеские отношения, продолжается исследовательская работа. Внушительный список писателей-бурят находящихся за рубежом в Монголии: Дулзэний Чойжамц (1927), Базарийн Цэдэндамба (1930), Батын Нямаа (1928-1996), Гомбын Жамсранжав (1920), Жамсрангийн Лодой (1918-1990), Нямбуугийн Нямдорж (1934-1996), Цэрэндоржийн Мөнх (1935-2000), Бямбын Ринчен (1905-1977), Сэнгийн Эрдэнэ (1929-2000), Чимэддоржийн Дашням (1912-1937), Цэрэндоржийн Цэдэнжав



(1913-1992), Цэвэгжавын Хасбаатар (1930), Ломбын Нямаа (1945) и мн. др. Жизнь и творчество писателей-бурят, проживающих за рубежом, в частности, Китайской народной республике и литературное наследие таких известных писателей, как Х. Болод, Н. Цымжит, Е. Галсандулмаа, Б. Бадараа, Б. Сэрсэгмаа, С. Хандащырен, Б. Батажаргал и других несомненно привлекает внимание многих современников на родине предков.

Изучение жизни и творчества писателей-бурят за рубежом открывает новые горизонты в истории, и выражается в достаточном количестве интересных, содержательных материалов.

- писатели-буряты зарубежных стран - одна из главных страниц национальной культуры, созданная крупнейшими ее мастерами, оказавшимися в силу тех или иных обстоятельств за рубежом;

- анализ творчества писателей зарубежья утверждает мысль о единой литературе;

- бурятская зарубежная литература – неисследованная область бурятской национальной культуры;

Литературное наследие бурятского зарубежья имеет свою историю, тенденцию, где сохранены культурные основы бурятской этнической картины мира.

Таким образом, весомый вклад в науку и литературу Монголии и Китая были сделаны выдающимися людьми, выходцами из Бурятии. И таких людей, писателей, журналистов, учителей, ученых-филологов за рубежом огромное количество. И это, по нашему мнению, является одним из бурятских национальных достояний. Безусловно, литературное наследие бурятского зарубежья является реальной частью истории и культуры Бурятии.

СЮЖЕТНАЯ СИТУАЦИЯ ПЕСНЯ/ПЕНИЕ В ПРОЗЕ ШУКШИНА

Меркушева Анастасия Петровна, Хамагаев Алдар Байрович

Научный руководитель Бадашканова Ольга Владимировна

МАОУ СОШ №18, Республика Бурятия, г. Улан-Удэ

Цель: раскрыть роль и смысловое значение звучащей в сюжете произведений Шукшина народной песни.

Гипотеза: Она возникает, звучит, подчеркивая авторскую мысль, отношение к персонажам и событиям, выражая чувства и автора, и героев. Если такое случается, то в произведении нет ни одной случайной или лишней ноты.

Объекты: такие произведения, как киноповесть «Калина красная», рассказ «Одни», сказка «До третьих петухов», которые в разной жанровой форме доносят до нас основную коллизию творчества писателя.

Задачи: 1. Раскрыть смысл сюжетной ситуации «песня/пение»;

2. оказать специфику народной песни в произведениях Шукшина.

Часто в произведениях Шукшина предметом исследования становился человек сложившийся, взятый в момент душевного напряжения, сдвига, надлома. Такова «Калина красная» - повествование о трагической судьбе Егора Прокудина. И песня в киноповести служит основным средством выражения сложного состояния героя. Она помогает ему найти путь к пониманию самого себя.

Герой Шукшина рассказа «Одни» с помощью песни может и вспомнить молодость, и всю жизнь, может в сердце жены своей Марфы заронить чувство вины («Антип!



Прости ты меня, если я чем-нибудь тебя обижаю») и даже ответить на сложный и мучительный вопрос: «Помирать скоро будем... А спроси: чего хорошего видел? Да ничего... за что я, спрашивается, работал?.. Для чего же, спрашивается, мне жизнь была дадена?» Балалайка Антипа может сказать о вечном, о чем-то очень важном и дорогом.

Музыка выступает не просто фоном в процессе обретения героем правильного жизненного пути. Она может стать залогом духовного, нравственного выбора.

Проблема личной ответственности перед миром, остро прозвучавшая в сказке Шукшина «До третьих петухов», очень серьезна и, несмотря на свою неразрешимость, получает кажущееся свое разрешение. В сказке это финал, который требует будущей песни Ивана как осуществления нравственного выбора.

Народная песня в прозе В.М. Шукшина не просто является средством передачи психологического состояния героя. Творчество писателя говорит о том, что народная песня не должна быть забыта, что душа народа не может исчезнуть, что читатель должен задуматься о том, как не дать результатам духовного поиска раствориться - сохранить путь к своему я, помнить и чтить песню своего народа.

VII Всероссийская конференция обучающихся
«НАЦИОНАЛЬНОЕ ДОСТОЯНИЕ РОССИИ»



МЕДИЦИНА И ЗДОРОВЫЙ ОБРАЗ ЖИЗНИ

2013



ВЛИЯНИЕ ФАКТОРОВ СРЕДЫ ОБИТАНИЯ НА ЗДОРОВЬЕ ОБУЧАЮЩИХСЯ

Раскучёв Максим Алексеевич

Научный руководитель Кучерявенко Галина Фёдоровна

МБОУ «Лицей», Тульская область, г. Новомосковск

Состояние здоровья детей и подростков в значительной мере формируется под воздействием условий организации обучения и воспитания. В многочисленных исследованиях прослеживается достоверная связь между патологической поражённостью учащихся и величиной суммарной учебной нагрузки.

Демографическая ситуация в г. Новомосковске, как и в целом по Тульской области, оценивается как неблагоприятная. При этом смертность населения Тульской области и г. Новомосковска достоверна выше, чем в среднем по Российской Федерации.

Цель работы: установить влияние школьных факторов на здоровье обучающихся.

Исследования проводились среди обучающихся 8-9 классов МБОУ «Лицей» г. Новомосковска (62 человека) в октябре – марте 2011/12 учебного года по методике многомерного шкалирования. Проведенный анкетный опрос позволил учесть влияние различных факторов по блокам «умственная нагрузка», «здоровый образ жизни», «питание», а также провести субъективную оценку состояния здоровья школьников методом самооценки. Объективная оценка состояния здоровья школьников проводилась путем выкопировки сведений из индивидуальных амбулаторных карт. С помощью корреляционного анализа были выявлены взаимосвязи состояния здоровья и внешних факторов. Полученные результаты исследования общего состояния здоровья лицеистов свидетельствуют:

- о высокой субъективной оценке лицеистами (95%) своего состояния здоровья (в Швейцарии – 93 %, в Швеции – 72 %, во Франции – 55 %, в Германии – 40 %, в России – всего 28 % подростков);
- общая заболеваемость учащихся лицея не превышает средние показатели по городу;
- несмотря на то, что учебный процесс вызывает значительную умственную нагрузку, лица с переутомлением (6%) почти отсутствуют;
- большие умственные нагрузки и вынужденное сидячее положение тела в течение учебного процесса компенсируются последующей двигательной активностью (52% учеников проводят не менее 2 часов активного отдыха на свежем воздухе после посещения школы; 66% занимаются физкультурой и спортом вне обязательной школьной программы);
- 26% школьников питаются нерегулярно;
- витаминные препараты и биодобавки (йодомарин и др.) в зимний период года регулярно употребляют всего 28% обучающихся.

Учебный процесс вызывает значительную умственную нагрузку для определенной части школьников, поэтому им рекомендуется:

- упорядочить режим дня, увеличить время пребывания на свежем воздухе, предпочитать активный отдых пассивному, соблюдать рациональное питание;
- регулярное потребление витаминных препаратов и биодобавок (йодомарин и др.);
- проводить консультации у врача-специалиста.



Для пропаганды здорового питания автор разместил листовку о правильном питании в лицейской столовой, кабинете биологии, классных уголках каждого класса.

ВЫРАБОТКА СЛИВОЧНОГО МАСЛА С ДОБАВЛЕНИЕМ РАСТИТЕЛЬНЫХ КОМПОНЕНТОВ

Сорокина Анна Юрьевна

Научный руководитель Сметана Наталья Александровна

ГОБУ СПО Амурской области «Белогорский технологический техникум пищевой промышленности», Амурская область, г. Белогорск

В последние годы диетологи уделяют большое внимание содержанию в пище необходимых полиненасыщенных жирных кислот. Можно направленно изменить состав молочного жира, обогатив его большим содержанием полиненасыщенных жирных кислот. Это фракционирование молочного жира или добавление к нему растительного масла. Применение цикория и отрубей в молочной промышленности позволит в значительной степени расширить ассортимент выпускаемой продукции, повысить ее питательную ценность за счет введения компонентов растительного происхождения. Масло с растительными компонентами - продукт со смешанным жировым составом, в котором часть молочного жира заменяется растительными жирами и маслами. Растительные жиры имеют идеальный жирокислотный состав, т.к. содержат незаменимые ненасыщенные жирные кислоты: линолевую, линоленовую, и арахидовую. С добавлением в масло цикория и отрубей продукт станет более питательным и лечебным. Корень цикория содержит до 60% инулина, 10-20% фруктозы, гликозид интибин, витамин С, макро- и микроэлементы, органические кислоты, дубильные вещества, пектин, белковые вещества, смолы. Отруби рекомендуют больным сахарным диабетом как эффективное вспомогательное средство.

В данной работе ставятся следующие цели и задачи:

1. Определить оптимальное содержание растительного масла в сливках.
2. Исследовать качество полученного масла.
3. Определить оптимальное содержание цикория и отрубей в масле.
4. Исследовать качества полученного масла с растительными компонентами.
5. Изучение влияния внесенных компонентов на качественные характеристики масла.

В результате исследований сделаны следующие выводы:

1. В результате дегустационной оценки наивысший бал получило сливочное масло с содержанием 10% растительного масла, продукт имеет однородную, мягкую консистенцию.
2. В результате дегустационной оценки наивысший бал получило масло с 2% содержанием цикория, 4% сахара и 10% растительного масла. Продукт имеет выжженный вкус наполнителя
3. В результате экспериментальной выработки масла с отрубями наивысший бал по дегустационной оценке получило масло с 0,2% отрубей и 10% растительного масла.



4. Разработана технологическая схема производства масла с растительными компонентами (растительным маслом, цикорием, отрубями).
5. Проверена качественная оценка готовых продуктов.

ВОЛОСЫ – ПОКАЗАТЕЛЬ ЗДОРОВЬЯ

Ахметзянова Айгуль Илдаровна

Научный руководитель Храмова Маргарита Юрьевна

МАОУ «Лицей №131», Республика Татарстан, г. Казань

Цель работы - выявить наиболее часто встречающиеся заболевания волос и кожи головы среди жителей города Казани, а также среди учащихся 10-х классов лицея №131 города Казани.

По мнению трихологов, состояние волос зависит от внутреннего здоровья человека. Одна из частных трихологических клиник города Казани предоставила личные (проводимые самой клиникой) статистические и научные исследования, касающиеся причин плохого состояния волос. На первом месте стоит генетический фактор, на втором хронические стрессы, тревоги, страхи и т.п., затем питание, экология, неправильный уход за волосами (не правильно подобранный шампунь). Исследования проводились в 5 этапов: опрос, исследование на наличие грибков, трихоскопия, трихограмма, спектральный анализ.

По данным, предоставленным частной трихологической клиникой города Казани были сделаны выводы:

Заболевания: 2009: 2010: 2011:

Андрогенетическая алоpecia - 87чел.(27%) 631 чел. (46%) 274 чел.(27%)

Диффузная алоpecia – 75 чел. (24%) 328 чел. (24%) 540 чел.(52%)

Гнездная алоpecia - 154 чел. (49%) 403 чел. 30%) 218 чел.(21%)

316 чел.(100%) 1362 чел.(100%) 1032 чел.(100%)

За 2009,2010,2011 годы обратилось мужчин-637 чел., женщин – 2083 чел.

По данным, предоставленным государственной дерматологической клиникой были сделаны выводы:

Заболевания: 2010: 2011:

Себорейный дерматит - 30 чел. (44%) 43 чел.(51%)

Диффузная алоpecia – 24 чел. (35%) 18 чел.(21%)

Гнездная алоpecia – 14 чел. (21%) 23 чел.(28%)

68 чел.(100%) 84 чел.(100%)

За 2010,2011 годы обратилось женщин - 116 чел., мужчин - 36 чел.

Был произведен анализ медицинских карт учащихся 10-х классов за 2012 год с целью выявления заболеваний, которые могут отразиться на состоянии волос. 25-40% детей имеют такие заболевания.

Также было проведено анкетирование среди учащихся 10-х классов и выявлено их отношение к состоянию волос, а также выявлено какие проблемы волос и кожи головы встречаются среди них наиболее часто.

Наиболее часто встречаются заболевания: себорейный дерматит, сечение кончиков и повышенная сальность волос, выпадение волос менее распространено. Среди них 6 человек обращались к специалистам за помощью, а остальные сами решали



проблему. Лишь 54 чел. правильно подбирают шампунь. Довольны состоянием своих волос 32 чел., а остальные не довольны.

Лишь 54 чел. правильно подбирают шампунь, что составляет 60% от учащихся, которые не довольны состоянием своих волос. (Шампунь необходимо подбирать по типу кожи волосистой части головы). Получается, что опрошенные признают наличие у них определенных проблем с волосами, но основная масса опрошенных относится к этой проблеме весьма легкомысленно.

По результатам проделанной работы были составлены рекомендации.

АНАЛИЗ ПИЩЕВЫХ ДОБАВОК В ПРОДУКТАХ ИЗ РАЦИОНА ПИТАНИЯ СТУДЕНТОВ ТОМК, ИХ ВЛИЯНИЕ НА ОРГАНИЗМ

Сконженко Ирина Сергеевна

Научный руководитель Корчагина Татьяна Валентиновна

ТОГБОУ СПО «Тамбовский областной медицинский колледж», Тамбовская область, г. Тамбов

Одним из основных условий рационального (здорового) питания является то, что пища должна быть безопасной и соответствовать санитарным нормам и правилам, действующим в РФ. К сожалению, все чаще источником опасности для здоровья становятся сами продукты питания, об этом свидетельствуют многочисленные статьи, предупреждения в СМИ. Какие продукты и почему становятся опасными для жизни? Чем предпочитают питаться российские студенты?

Социологический опрос показал, что из 150 опрошенных студентов Тамбовского областного медицинского колледжа 82% употребляют, практически ежедневно, чипсы, 78%- жевательные резинки, 32% любят сухарики, 58% предпочитают на переменах покупать шоколадные батончики и 62% пьют газированные напитки. Кроме того, более 80% студентов не обращают внимание на состав продуктов и не знают о том, как расширяются пищевые добавки.

Изучив литературу по данной теме, мы выяснили, то мнение специалистов однозначно: употреблять жевательную резинку, чипсы, сухарики, газированную воду и шоколадные батончики не желательно. Все эти продукты несут в своем составе большое количество пищевых добавок, оказывающих вредное воздействие на организм. В ходе исследования мы изучили состав этих продуктов на наличие в них пищевых добавок, чтобы проверить, правы ли ученые, давая им такую нелестную характеристику.

В результате исследования 21 продукта обнаружено, что все они содержат вредные добавки и даже запрещенные к применению. По классам опасности исследуемые продукты распределились следующим образом:

- 1) по количеству канцерогенов и по числу запрещенных к применению добавок лидируют газированные напитки;
- 2) по количеству пищевых добавок, способных вызвать расстройства ЖКТ – сухарики различных торговых марок;
- 3) жевательные резинки больше остальных исследуемых продуктов содержат опасных веществ.

Кроме того, титриметрическое определение хлорида натрия в чипсах различных торговых марок, показало, что они содержат в среднем 2 г соли, избыточное употребление



которой не может не сказаться на состоянии сердечно-сосудистой системы человека.
В ходе исследования разработаны рекомендации и памятки для студентов.

ЦЕЛЕБНЫЕ СВОЙСТВА БЕРЕЗЫ

Захаркина Юлия Александровна

Научный руководитель Абаев Николай Петрович

*МБОУДОД «Дом детского творчества» Ковылкинского муниципального района
г. Ковылкино*

*Стоит дерево, цветом зелено, а в этом дереве четыре угодя:
первое — больным на здоровье,
второе — людям колодец,
третья — от тьмы — свет,
четвёртое — дряхлым пеленанье.*

Все эти слова о самом нарядном и нежном дереве на Земле – березе.

Эмблемой лесов средней полосы России является белоствольная берёза, ни в одной стране нет столько берёз. Слово «берёза» очень древнее и связано с глаголом «беречь», поскольку славяне считали берёзу даром богов, оберегающим человека.

Целебные свойства берёзы известны давно. Многочисленные советы по лечению заболеваний приводятся в травниках XVI-XVIII вв.

1. Сок березы лечит простуду и кожные заболевания, очищает кровь, изгоняет мочевые и почечные камни.
2. Почки березы – хорошее мочегонное средство, препараты из них полезны при язве желудка, злокачественных новообразованиях в желудочно-кишечном тракте.
3. Настойка почек березы заживляет порезы и язвы.
4. Настой чаги – хорошее лекарство от гастрита.
5. Фитонциды березы стимулируют дыхательную систему организма.
6. Уголь из древесины березы полезен при раке желудка.
7. Зола – помогает от чесотки

ДОРОГА В НИКУДА...

Зябликова Александра Фелоровна

Научный руководитель Бабошкина Маргарита Ивановна

ПИ(Ф)РГТЭУ, Пермский край, г. Пермь

Многие человеческие пороки формируются в раннем возрасте. Причины, по которым подросток становится наркоманом, либо зависимым от алкоголя, табакокурения идентичны тем, по которым человек вообще становится психологически зависимым.

Если профилактикой наркомании заниматься только в вузе или техникуме, эффект будет минимален, так как уже из школы молодые люди приходят зачастую наркозависимыми. Работу по профилактике наркомании необходимо начинать не только дома, в детском саду, в школе, но и на государственном уровне, чтобы любой желающий мог получать бесплатную психологическую помощь в случае появления наркозависимости. Задача же высших и средних учебных заведений в том, чтобы максимально



занять студентов в соответствии с их интересами, отвлечь их от «ничегонеделания». Только в случае совместной работы семьи, детских учреждений, учебных заведений и государства, борьба с наркоманией будет успешной.

ВЛИЯНИЕ ПИЩЕВЫХ ДОБАВОК НА ЗДОРОВЬЕ ЧЕЛОВЕКА

Деркунский Иван Олегович

Научный руководитель Святченкова Анна Анисимовна

*г. Ханты-Мансийск МБОУ «СОШ № 1 им. Сосонова Ю.Г.», Тюменская область,
Ханты-Мансийский автономный округ-Югра*

В настоящее время появилось огромное количество новых торговых марок. Разнообразие производимых кондитерских изделий поражает, а порой даже шокирует. Люди разных возрастов, профессий, рас ежедневно употребляют чрезмерное количество разнообразных кондитерских изделий, не понимая их вреда. Поэтому **проблема** потребления сладких продуктов питания, содержащих вредные пищевые добавки, стала **актуальной**.

Таким образом, **целью** моей работы является **анализ содержания Е-пищевых добавок в сладких продуктах питания**.

Объект исследования: кондитерские изделия разных торговых марок.

Предмет исследования: Е-пищевые добавки

Гипотеза исследования: ввиду своей экологической неграмотности человек употребляет продукты, содержащие опасные для его здоровья вредные пищевые добавки. Так ли это?

В ходе исследования данная гипотеза будет либо доказана, либо опровергнута.

На основе цели и гипотезы я ставлю перед собой следующие **задачи**:

1. Изучить воздействие Е-пищевых добавок на организм человека.
2. Исследовать количественные и качественные показатели употребления кондитерских изделий разных торговых марок.
3. Соотнести стоимость сладких продуктов питания с их качеством.
4. Подготовить буклеты, предупреждающие людей от употребления кондитерских изделий с наибольшим количеством Е-добавок.

В работе использованы следующие **методы**: общенаучные, теоретические, аналитические, статистические и социологический опрос.

По итогам работы я пришел к следующим выводам:

1. Е-консерванты в кондитерской промышленности - это часть современной технологии производства продовольственных товаров.
2. Из всех применяемых пищевых добавок треть являются относительно безвредными, а две трети – несут вред человеческому организму.
3. Из всех исследуемых продуктов питания наиболее опасными для здоровья человека являются газированные напитки и торты.
4. Соки содержат допустимые количества пищевых добавок
5. В большинстве рассмотренных случаев присутствие Е-добавок не зависит от цены.
6. Большинство людей недооценивают вредное воздействие Е-пищевых добавок на свой организм, относятся к данной проблеме несерьезно.



7. Вместе со всем сказанным здоровье всегда было и будет личным делом каждого. Но для этого у человека должна быть возможность получать объективную и информацию и на ее основе делать свой выбор. Если после всего вышесказанного вы задумаетесь над этим вопросом, то это уже само по себе хорошо.

ВИЧ-ИНФЕКЦИЯ – ВЫЗОВ ЧЕЛОВЕЧЕСТВУ

Бортникова Екатерина Михайловна

Научный руководитель Благова Наталья Дмитриевна

МБОУ СОШ №3 им. К.А. Москаленко, г. Липецк

Сегодня причина понижения иммунитета и её устранение это одна из самых актуальных проблем современной медицины. Ведь все еще до конца не известно и не изучено. А многие люди даже не подозревают, какая им грозит опасность.

В процессе работы над проектом «*ВИЧ-инфекция – вызов человечеству*» я решила более подробно изучить одно из заболеваний связанных с нарушением иммунитета – *ВИЧ-инфекция*. Проблема ВИЧ-инфекции касается сегодня каждого, в том числе и нас свами. Вирус не выбирает людей по социальному положению, образу жизни и привычкам и может попасть в организм любого человека.

Целями и задачами моей работы являются:

- о Выяснить, можно ли бороться с нарушением иммунологических функций организма.
- о Изучить, как работает защита нашего организма – *иммунитет*.
- о Изучить историю возникновения вируса иммунодефицита человека.
- о Собрать статистические данные заболевания людей ВИЧ-инфекцией по Липецкой области и проследить их изменения с 1992 по 2012 года.
- о Определить по результатам социологических опросов как общество относится к *ВИЧ-положительным*.
- о Предложить свое решение социальных проблем, связанных с ВИЧ-инфекцией; помочь окружающим осознать наличие дискриминации в обществе – и попытаться научиться и научить бороться с ней.

Литература:

1. Краткая медицинская энциклопедия / гл. ред. Б.В. Петровский. — издание второе. — М.: «Советская энциклопедия», 1989.
2. М. Адлер, Азбука СПИДа; М.: Мир, 1991.

ИНФОРМАЦИОННЫЙ РЕСУРС КАК СРЕДСТВО ПРИВЛЕЧЕНИЯ ОБЩЕСТВЕННОСТИ К ПРОБЛЕМЕ ТУННЕЛЬНО – КАРПАЛЬНОГО СИНДРОМА

Харитоновна Елизавета Александровна

Научный руководитель Шарапкина Светлана Владимировна

МБОУ лицей № 48 им. А.В. Суворова, Краснодарский край, г. Краснодар

1. Готовясь к урокам, я очень часто работаю за компьютером. В поисках информации регулярно захожу на разные сайты. Увидев картинку, где руки опираются



на красивую подложку, я начала читать статью, из которой узнала, что очень много людей имеют заболевание «Туннельно – Карпального» синдрома. Мне стало интересно, «Что это за проблема?»

2. Исследуя, известную проблему я сформулировала цель своего проекта помочь людям, которые очень много проводят времени за компьютером, ведь они все чаще приобретают новое заболевание, которое называется «Туннельно - Карпальный» синдром. Своим проектом я хочу привлечь внимание к проблеме, которой еще мало занимаются специалисты, на сегодня уже много людей страдают этим заболеванием.

3. Разрабатывая опорную схему размышления, мною проанализированы возможные показатели по следующим критериям: изделие должно быть комфортное и функциональное для работы за компьютером; в технике выполнения «игрушки-подушки»; использовать сочетание классического и современного стиля в образе мягкой игрушки; а также поддержать исторические традиции и создание нового предмета быта; можно использовать, как украшение интерьера.

4. Важной частью работы над проектом является изучение, исследование и изготовление изделия, для людей, которые уже страдают, и помочь тем людям, которые еще не столкнулись с этой проблемой. Я очень люблю делать подарки своим друзьям и близким. К тому же, я хорошо владею искусством шитья и с легкостью могу что-либо смастерить своими руками из подручного материала. Конечно, купленная в магазине вещь способна порадовать и поднять настроение, но если дарить то, что сделано своими руками, с большой душой-то это совсем другое. И пусть это небольшой подарок, маленький пусячок, но это изделие будет дороже любого купленного, он сделан моими руками.

6. Для исследования этой проблемы я сделала опрос людей моего окружения. Мною проведен мониторинг, который показывает: - «не заинтересованных людей» – 32%; «заинтересованных людей» - 68%

7. Для определения требований к изделию были предложены варианты: материалов для основы, цвет основы и вышивки на ней, натуральный наполнитель, определиться с размером готового изделия, не малую роль играет и форма.

9. Мой проект полностью соответствует задуманным мною критериям. Изделие получилось комфортным и функциональным для работы за компьютером, я выполняла его в технике мягкой игрушки-подушки, тем самым сохранила традиции и историю происхождения мягких игрушек, а также я использовала классический и современный стиль. Своим изделием я еще и украсила интерьер своей комнаты. Сегодня я активно им пользуюсь. На мой взгляд, рассматриваемая проблема оказалась актуальной, востребованной и необходимой для моего окружения.

10. Как рекламу своего проекта предлагаю:

«Чтобы избежать болезни, используйте кота – подставку для рук!» (К – креативное; О - оригинальное; Т-творчество. Дарите своим родным и близким маленькую частичку своей души. **Облегчи свой труд немножко, положи под руки кошку!**)



ПРЕДУПРЕЖДЕНИЕ ЗАБОЛЕВАНИЙ СЕРДЕЧНО-СОСУДИСТОЙ СИСТЕМЫ У ПОДРОСТКОВ

Меньших Валерия Сергеевна

Научный руководитель Терентьева Людмила Николаевна

МБОУ лицей №48 имени А.В. Суворова, Краснодарский край, г. Краснодар

Человек недостаточно бережно относится к тому величайшему дару, который дала нам природа – к жизни. Невозможно представить человеческую жизнь без биения сердца. Наше сердце – это вселенная во вселенной... Как важно каждому человеку понимать смысл дарованной ему жизни! Недопустимо играть в рулетку с собственным здоровьем, изнутри разрушая себя как в душевном, так и в физическом плане.

Сердце - неутомимый мотор! За минуту оно выбрасывает в сосуды 3,5 - 4,0 литров крови, что за час составит 219 - 240 литров, а за сутки 5 000 – 5 760 литров крови. И это в состоянии покоя! При активной же деятельности работа сердца увеличивается вдвое больше.

Наша жизнь – это наш выбор и мы сами выбираем: жить красочной, яркой, здоровой, энергичной и неутомимой жизнью, совершать добрые поступки, любить и ценить жизнь, **или**... Почему же некоторые люди выбирают это **ИЛИ**? Особенно больно осознавать, что молодые, красивые и поначалу наделенные хорошим здоровьем подростки так легко его растрачивают на дешевую блажь современного мира, не прислушиваясь к биению своего сердца. А ведь оно очень сильно бьется, когда подросток стоит перед выбором: закурить ли первую сигарету, выпить ли первый бокал со спиртным или принять начальную дозу наркотиков.

Здоровый образ жизни – это залог здорового организма. В последние годы у подростков участились заболевания сердечно-сосудистой системы. Негативное влияние оказывают различные факторы нашей жизни: плохая экология, высокая нагрузка при занятиях спортом или резкий отказ от физических нагрузок, неправильное питание, нервное перенапряжение и частые стрессы. Но самое губительное влияние на подростковый организм оказывают курение, алкоголизм и наркомания.

В связи с акселерацией у современных подростков ускоряются темпы роста сердца и сосудов. Одна из основных проблем заболеваний сердечно-сосудистой системы подростков заключается в том, что при большом объеме сердца наблюдается относительная узость сосудов. Чтобы узнать статистику артериального давления у подростков, я провела опрос и произвела измерение артериального давления у 20 учеников 9-11 классов, которые добровольно согласились участвовать в данном исследовании. Результаты исследования были сгруппированы, обработаны и помещены в таблицу, сделаны выводы.

Профилактика артериальной гипертензии у подростков заключается в том, чтобы обеспечить достаточную физическую нагрузку, правильное питание с продуктами, содержащими калий и магний – очень важных для работы сердца. Привычка вести здоровый образ жизни должна прививаться как можно раньше. Обязательное занятие спортом поможет в борьбе с вредными привычками и избыточной массой тела. Физическое перенапряжение должно быть исключено полностью. С более глобальной точки зрения профилактика артериальной гипертензии среди подростков заключается в улучшении социальной обстановки: нормальные психологические условия в семье и подростковом коллективе. Не меньшую роль играет защита окружающей среды и



улучшение экологии.

Я думаю, что цель проекта достигнута, если кто-то из подростков отказался от предложенной первой сигареты, лишь вспомнив маленькую листовку, или серьезно занялся спортом после просмотра нашего короткометражного ролика. И сердце еще одного подростка жизнерадостно выплескивает чистую артериальную кровь в аорту, снабжая весь организм живительной бодростью, энергией и пониманием высокого предназначения ЧЕЛОВЕКА!

Мое сердце имеет свое предназначение – помогать другим сердцам. Теперь я в этом уверена точно и знаю, что дальнейшую жизнь я свяжу с медициной. Я прислушиваюсь к своему сердцу и понимаю, что кардиохирургия – это мое будущее, моя жизнь, мое биение сердца! И оно будет заставлять жизнерадостно биться другие сердца!

ЗАБАВЫ ДЬЯВОЛА

Зима Софья Дмитриевна

Научный руководитель Жирова Светлана Борисовна

МБОУ лицей №48, Краснодарский край, город Краснодар

16 августа этого года в программе новостей по первому каналу я услышала страшную статистику. Каждые 6,5 сек 1 человек на планете гибнет от болезни, связанной с использованием табака. В России это 300 тыс. человек ежегодно, что в 100 раз больше, чем под колесами машин. Россия по этим показателям вышла на первое место.

Приобретение к курению начинается в школе, мальчики выкуривают первую сигарету в 9-10 лет, девочки – в 13-14 лет. Курение табака — одна из самых вредных привычек, опасная для здоровья не только самих курящих, но и окружающих их некурящих людей. Во многих странах мира развернута активная борьба с употреблением табачной продукции. Я решила тоже приобщиться к этой борьбе. В связи с этим мне захотелось на практике подтвердить вредное воздействие сигарет на живые организмы, чтобы в дальнейшем ознакомиться с результатами своей работы учащимся нашей школы и способствовать их интеллектуальному и экологическому развитию и правильному отношению к своему здоровью и здоровью окружающих.

Цель работы: изучение отношения подростков МБОУ лицей №48 к курению и воздействия табачной продукции на живые организмы.

Задачи:

1. Изучить литературу о курении как социальной проблеме общества; о составе табачного дыма и влиянии курения на организм человека, в том числе подросткового возраста.
2. Выявить среди учащихся 5-11 классов МБОУ лицей № 48» отношение учеников к курению; уровень культуры знаний о вреде курения.
3. На основе биологического эксперимента изучить влияние табачного дыма на насекомых и растительные организмы.
4. Познакомить учащихся школы с результатами своих исследований.

Объект исследования — растительные (семена и проростки фасоли) и животные организмы (личинки мух и взрослые мухи).

Предмет исследования — табак, табачный дым, сигаретные фильтры.

Методы исследования: 1) анкетирование; 2) эксперимент.



Наше исследование включает несколько частей: изучение литературных источников по данной теме, социологический опрос, биологические опыты.

В России за курение не карают, а скорее поощряют за борьбу с ним. В Пскове, например, недавно сигареты меняли на конфеты, в Чувашии чиновники массово бросают курить, а в Екатеринбурге открыли школу желающего бросить курить. Таких много, но пока это все-таки капля в море. В одной из компаний в Москве для того, чтобы легче бороться с вредной привычкой в офисе завели кролика – вместо расслабляющего перекура предлагают погладить питомца

При массовом распространении курение становится социально опасным явлением. Ведь курящие люди отравляют атмосферу, повышают концентрацию канцерогенных веществ в воздухе, ведут к учащению пожаров в быту, на производстве и в лесу. Для курящих проблемой является бросить курить, для некурящих – избежать влияния курящего общества и не «заразиться» их привычкой, а также — сохранить своё здоровье от продуктов курения. Вещества, входящие в выдыхаемый курильщиками дым, не намного безопаснее того, если бы человек сам курил и принимал в себя никотин и многое другое, что входит в зажжённую сигарету. Если рассматривать эту проблему в свете отдельной социальной группы, то одной из самых актуальных будет эта проблема в среде учащихся средней школы. Поскольку влияние сверстников на не сформировавшееся сознание ученика очень велико, то причин для беспокойства достаточно много. Помимо влияния окружающих, есть личное стремление «поспешного взросления», которое свойственно многим современным детям. Влияние может исходить и от родителей, как дурной пример, и просто от взрослых, не находящихся в этом ничего плохого .

МОНИТОРИНГ ФИЗИЧЕСКОГО РАЗВИТИЯ ОБУЧАЮЩИХСЯ ШКОЛЫ № 48 ГОРОДА БЕЛГОРОДА

Седых Илья Сергеевич

Научный руководитель Седых Елена Викторовна

МБОУ СОШ № 48, г. Белгород

Актуальность мониторинга обусловлена фактическим состоянием здоровья учащихся. За время обучения в школе с 7 до 17 лет у обучающихся наблюдается возникновение так называемых «школьных болезней».

Цель работы: Изучение физического развития и состояния, учащихся разных возрастных групп, с целью выявления наиболее критического, опасного возраста, в котором происходят самые резкие отклонения в здоровье.

Задачи исследования: 1. Выявить наиболее критический, опасный возраст, в котором происходят самые резкие отклонения в здоровье учащихся. 2. Определить уровень физического развития учащихся 5-х, 7-х, 9-х классов школы № 48 г. Белгорода с применением антропометрических и физиометрических исследований.

3. Используя метод индексов, по результатам антропометрических исследований сделать выводы о развитии и здоровье учащихся. 4. Разработать рекомендации, позволяющие улучшить физическое состояние учащихся.

Мы предлагаем следующие рекомендации.

Провести разъяснительную работу с учащимися о результатах исследования.



1. На базе школы № 48 была создана инициативная группа из учащихся 11 классов, которая подготовила и провела беседы с компьютерной презентацией по теме «Здоровый образ жизни», для учащихся 5-10 классов и родителей на общешкольном родительском собрании.

2. Пресс-службой инициативной группы была выпущена стенгазета «Мониторинг здоровья учащихся школы № 48» для ознакомления учащихся, учителей и родителей с результатами исследований.

3. Организовать совместно с преподавателями физкультурно-оздоровительную работу с учащимися в режиме учебного дня (физкультминутки, подвижные перемены, час здоровья).

4. Для профилактики нарушений осанки и оздоровления учащихся с такой патологией необходимо:

- подбирать мебель, соответствующую росту учащихся;
- контролировать позу, учащихся во время занятий, применять режим координационно-динамических поз;
- включать в занятия физической культурой упражнения для формирования правильной осанки.

5. Довести до сведения учащихся и их родителей информацию о рациональном и сбалансированном питании, о полезных и вредных продуктах.

6. Осуществление постоянного контроля за состоянием здоровья учащихся медицинскими работниками школы.

МАТЕМАТИКА В ПЕДИАТРИИ. РАСЧЕТ РОСТА И ВЕСА РЕБЕНКА

Виторович Виктория Викторовна

Научный руководитель Гончаренко Людмила Владимировна

МБОУ лицей №82, Ростовская область, пос. Каменоломни

С развитием медицинской науки и совершенствованием медицинских технологий, условий и методов оказания лечебно- профилактической помощи населению, растёт роль и значение деятельности медицинской сестры в системе здравоохранения.

То доверие, которое проявляет общество по отношению к сестринскому персоналу требует нового подхода, клинической подготовки медицинской сестры различного уровня.

Для этого понадобится база специальных знаний разработанных для медицинских сестёр. Одной из таких баз является педиатрия.

Первый вопрос, который задают счастливой паре после рождения малыша, касается пола младенца, во вторую очередь уточняют вес и рост новорожденного. В своей работе я рассматриваю вопросы особенностей развития ребенка в разные периоды жизни.

Итогом моей исследовательской работы стала практическая работа, в которой я произвела измерения учащихся своего класса и сделала вывод об их развитии. Каждый мой одноклассник получил консультацию по правильному поддержанию своего веса при данном росте.

Важность оценки роста ребенка, делает очень актуальным вопрос о том, какие цифры роста являются нормальными для ребенка в том или ином возрасте, а так же,



какие цифры позволяют заподозрить те или иные отклонения в развитии. Наиболее простым и общедоступным способом определения норм роста являются формулы, которые я привела в своей работе. Для того, чтобы помочь будущим родителям в контроле за развитием ребенка, я создала памятку «Для будущих родителей».

КОРРЕЛЯЦИОННАЯ ЗАВИСИМОСТЬ ЗАБОЛЕВАЕМОСТИ НАСЕЛЕНИЯ КРАСНОДАРСКОГО КРАЯ ОТ КАДРОВОГО ОБЕСПЕЧЕНИЯ В СФЕРЕ ЗДРАВООХРАНЕНИЯ

Анжелика Евгеньевна Фисунова

Научный руководитель Ищенко Оксана Юрьевна

*МАОУ ВПО Краснодарский муниципальный медицинский институт высшего
сестринского образования, Краснодарский край, г. Краснодар*

Цель государственной политики в области здравоохранения - повышение качества и доступности медицинской помощи, улучшение на этой основе показателей здоровья населения, увеличение продолжительности жизни, снижение смертности. Достижение этой цели предполагает сохранение стратегии приоритетного развития здравоохранения, а современная ситуация в здравоохранении предполагает проведение глубоких преобразований в области управления кадровым потенциалом отрасли.

Постановление Правительства РФ от 30 августа 2012 г. «О государственной программе «Развитие здравоохранения в Российской Федерации», разработанное в соответствии с государственной политикой в области здравоохранения в целях решения задач, повышения уровня здоровья населения, определенных концепцией развития здравоохранения и медицинской науки в Российской Федерации определяет приоритетность мер в формировании кадровой работы в отрасли. Многие вопросы кадровой политики нуждаются в дальнейшей углубленной проработке.

Стратегия кадровой политики в здравоохранении, заявленная в концепции, зависит от степени социальной ориентированности государства, признания обществом высокой экономической значимости здоровья как важной составляющей трудового потенциала страны.

Цель исследования: рассчитать корреляционную зависимость заболеваемости от кадрового обеспечения в сфере здравоохранения.

Исследование базируется на статистических данных министерства здравоохранения по России и Краснодарскому краю. На данном этапе обеспеченность населения врачами выросла с 37,2 на 10 тыс. населения в 2010г. до 37,3 (на 0,3%); обеспеченность средними медицинскими работниками ниже, чем в 2010г., на 1,4% (79,9 в 2010г. и 78,8 в 2011г.), что связано с ростом численности населения. Реализованный в крае национальный проект «Здоровье» позволил увеличить число специалистов амбулаторно-поликлинического звена за период с начала 2005г. по 2011г.: участковых врачей-терапевтов на 18,5%, участковых врачей - педиатров на 6,6% и, особенно, врачей общей практики - в 3 раза (с 65 до 197 человек). Но с учетом не до укомплектованности штатных должностей составляет у врачей 39% у среднего медицинского персонала 31,2%. Это влияет на качество предоставляемой медицинской помощи. У медицинского персонала происходит увеличение нагрузки, и количество времени, отведённое на пациента, уменьшается. Увеличение нагрузки, может сказываться и на



другие позиции. Новые задачи поставлены модернизацией здравоохранения, стратегической целью которой на период до 2012 года является вопросы формирования оптимальной численности и структуры кадров. Состояние здоровья населения России, неблагоприятная демографическая ситуация в регионах, недостаточная эффективность системы отечественного здравоохранения требуют ресурсных инвестиций и, в большей степени, кадровых ресурсов, а также повышения уровня профессиональной подготовки медицинских работников. Проведенный нами расчет корреляционной зависимости общей заболеваемости от кадрового обеспечения на территории Краснодарского края показал прямую умеренную связь величин между двумя этими показателями. Проведенный расчет корреляционной зависимости между врачебными кадрами и первичной заболеваемостью населения Краснодарского края наглядно представляют нам прямую обратную слабую связь между двумя данными показателями.

ВЫЯВЛЕНИЕ СООТВЕТСТВИЯ ВЕСА ШКОЛЬНОГО РАНЦА ТРЕБОВАНИЯМ САНИТАРНЫХ НОРМ

Коростелева Валерия Вадимовна

Научный руководитель Скурихина Екатерина Михайловна

МБОУ СОШ №1 им. Созонова Ю.Г., ХМАО-Югра, г.Ханты-Мансийск

За годы обучения в школе в 5 раз возрастает число детей с нарушениями опорно-двигательного аппарата. Специалисты из Института возрастной физиологии РАО утверждают, что ношение школьниками тяжестей может вызвать не только нарушения осанки, но даже вызвать остановку роста. Данные факты подчеркивают актуальность нашего исследования. Становится очевидным противоречие между пониманием необходимости сохранения здоровья школьников и реальным превышением допустимого веса школьного ранца (портфеля). Данное противоречие позволило обозначить проблему исследования, сущность которой заключается в определении соответствия школьных ранцев (портфелей) требованиям санитарных норм. Это определило выбор темы исследования: «Выявление соответствия веса школьного ранца требованиям санитарных норм». Объект исследования – школьный ранец. Предмет исследования – соответствие веса ранца современным требованиям. Цель работы – определить соответствие веса школьного ранца учеников школ №1 и 11 современным санитарным требованиям. Гипотеза исследования: если вес школьного ранца не соответствует нормам, то количество нарушений работы опорно-двигательного аппарата увеличивается. Экспериментальной базой исследования являлась средняя общеобразовательная школа №1 им. Ю.Г. Созонова и начальная общеобразовательная школа №11 г. Ханты-Мансийска. Новизна исследования заключается в том, что подобные исследования среди учеников нашего города еще не проводились, хотя данная проблема является объектом пристального внимания родителей, учителей, врачей в других городах России.

Нами проведено измерение веса учащихся и их ранцев в 1 классах школы №11 и 5 классов школы №1 г.Ханты-Мансийска. При взвешивании школьных учебных пособий мы выявили, что часть пособий не соответствует этим требованиям. Полученные нами данные показывают, что наибольшее превышение веса ранца в соответствии с весом ученика – у учащихся 1 классов, когда опорно-двигательный аппарат еще не сформи-



рован. Из 45 учеников ранец превышает максимальный вес (10% от веса ученика) в 25 случаях, что составляет 56% от количества первоклассников. Максимальный вес ранца также отмечен в 1 классе – 4, 6 кг, что составило 19% от веса ребенка. Из 49 учеников 5 классов ранец превышает максимальный вес (10% от веса ученика) только в 5 случаях, что составляет 10% от количества учеников 5 классов. Учитывая, что вес ранца для учеников 1 класса с комплектом учебников не должен превышать 2,3 кг, мы определили, что данное требование не соблюдается у 75% учеников. Вес ранца для учеников 5 класса с комплектом учебников не должен превышать 3,3 кг - данное требование не соблюдается у 51% учеников (25 человек из 49). При взвешивании школьных учебных пособий было выявлено, что часть пособий не соответствует санитарно-гигиеническим требованиям: 24% учебников для учащихся 1 классов не соответствуют норме (5 учебников из 21), из взвешенных учебников для учеников 5 классов – 53% (9 учебников из 17). Нами сформулированы предложения по оптимизации веса школьного ранца, в том числе с помощью переход на электронные книги. Проанализированы технические особенности 2 типов электронных книг, выявлены их достоинства и недостатки, отмечен сравнительно небольшой вес данных приборов. Учитывая данные, полученные в ходе работы над исследованием, считаем выдвинутую нами гипотезу исследования доказанной.

КЛЮЧ К ЗДОРОВЬЮ ВАШЕГО СЕРДЦА

Лопатина Евгения Алексеевна

Научный руководитель Матвеева Светлана Ивановна

ГБОУ СПО «Амурский медицинский колледж», Амурская область, г. Благовещенск

Сердечно - сосудистые заболевания, в первую очередь ИБС, остаются одной из ведущих причин смертности и инвалидности в большинстве стран мира, в том числе и в России. Ежегодно в России от ССЗ умирает более 1 млн. человек - это гораздо выше, чем в развитых странах мира. Разработанная программа многофакторной профилактики ИБС во многих странах привела к снижению распространения основных факторов риска и уменьшению частоты заболеваний и смертности от ССЗ (на 44%).

В соответствии приказом Минздравсоцразвития России №599н, одним из приоритетных направлений по снижению сердечно - сосудистой заболеваемости и смертности является работа с населением по коррекции значимых факторов риска и формирование приоритета здорового образа жизни.

Нами проведено исследование по выявлению факторов риска у пациентов первичного сосудистого центра городской клинической больницы. В исследовании приняли участие 100 пациентов, исследования включала в себя следующие методы: - анкетирование, изучение историй

болезни, проведение антропометрии и индивидуальная беседа.

Оценка риска проводилась по таблице SCORE.

Суммарный риск развития смертности от ССЗ у обследуемых составил: у мужчин от 2 до 38%; у женщин - от 4 до 28%, в зависимости от возрастной группы.

Распространенность факторов риска у обследованных пациентов и их зависимость от пола и возраста пациентов выявила общие закономерности.

Повлиять на необратимые факторы риска невозможно, поэтому меры профилактики (первичной и вторичной) должны быть направлены на все выявленные корре-



гируемые факторы риска. Обследованные нами пациенты уже имеют ИБС, поэтому немедикаментозной профилактики по коррекции обратимых и частично обратимых факторов риска недостаточно, необходима и вторичная (медикаментозная) профилактика по назначению и под контролем врача.

Все рекомендации по вторичной профилактике имеют цель, направленную на предупреждение повторного инфаркта миокарда и возможных осложнений.

Если добиться этих целей, то плохой прогноз, ожидающий пациентов в ближайшие 10 лет, изменится в лучшую сторону, снижение сердечно-сосудистого риска способствует продлению жизни и заметному улучшению ее качества.

Рекомендации для пациентов разработаны и представлены в виде памятки.

ПОДРОСТКОВЫЙ АЛКОГОЛИЗМ: СОЦИАЛЬНЫЙ АНАЛИЗ И ПРОФИЛАКТИКА

Савченко Инна Михайловна

Научный руководитель Колколенко Светлана Викторовна

ГБОУ СПО «БАК» КК, Краснодарский край, ст. Брюховецкая

Подростковый алкоголизм стремительно молодеет. В настоящее время пик самого массового приобщения к «питию» перешел в возрастную группу 14-15 лет. Алкоголизм среди подростков стал настоящей трудноразрешимой проблемой как физиологического, так и морального плана. Поэтому важно:

- 1) Изучить влияние алкоголя на молодежь.
- 2) Выявить причины и мотивы потребления алкоголя.
- 3) Проанализировать статистические данные употребления алкоголя лицами,

не достигшими совершеннолетнего возраста.

В результате проведенных исследований (социальный опрос, работа с детским психологом, СМИ), было выявлено, что причиной подросткового алкоголизма является следующее:

1. Дурной пример взрослых (одна из основных причин)
2. Доступность и дешевизна спиртных напитков
3. Стремление быть похожими на своих кумиров и подражать их поведению.
4. Подражание другим подросткам в кругу своего общения
5. Безнадзорность и уличное воспитание.

Также в результате проделанной работы, была выявлена динамика потребления алкогольных напитков по возрастным группам:

- ПИВО: молодежь - 80%, 25-39 лет - 70%, 40-55 лет - 53%, старше 55 лет - 35%
- ВОДКА: молодежь - 25%, 25-39 лет - 50%, 40-55 лет - 59%, старше 55 лет - 58%
- ВИНО: молодежь - 28%, 25-39 лет - 26%, 40-55 лет - 23%, старше 55 лет - 21%
- ПОРТВЕЙН: молодежь - 7%, 25-39 лет - 9%, 40-55 лет - 9%, старше 55 лет - 12%
- САМОГОН: молодежь - 2%, 25-39 лет - 7%, 40-55 лет - 9%, старше 55 лет - 13%

Как же лечить подростковый алкоголизм, если многие методы лечения, используемые в случаях с взрослыми, для растущего организма не подходят? Например, условно-рефлекторная терапия может негативно сказаться на состоянии органов и тканей подростка. Возрастное ограничение намного осложняет лечение и кодирование от алкогольной зависимости.



РОЛЬ ЗНАНИЙ О ВРЕМЕНИ В ЖИЗНИ ЧЕЛОВЕКА

Темлянцева Виктория Вячеславовна

Научный руководитель Каргина Татьяна Николаевна

МБОУ Многопрофильная языковая гимназия №4, Забайкальский край, г. Чита

Дефицит времени - обычное состояние практически для всех современных людей. Решить проблему оптимального использования личного времени можно на основе интеграции знаний физики, философии, астрономии, биологии, психологии, валеологии. Концепция данного исследования заключается в демонстрации практического применения этих знаний с целью ранней социализации учащихся и их быстрой адаптации в будущей профессиональной деятельности. В основу данного исследования положена **гипотеза**: если систематически и последовательно осваивать и применять научные знания в управлении своим временем, то можно значительно улучшить качество своей жизни, быть культурным, образованным, здоровым, успешным в своём деле человеком. **Новизна** данной работы состоит в том, что в ней установлена связь между временем, являющимся философской категорией, и формированием личности. В процессе исследования выявлено, что качество использования времени влияет на нравственное, физическое и духовное здоровье человека.

Цель работы: доказать взаимосвязь научных знаний о времени и оптимальной эффективности использования времени в жизни человека

Задачи этой работы:

- сформировать умение применять естественнонаучные знания в жизни;
- показать на примерах применение научных знаний в управлении своим временем;
- выявить наилучшие условия для достижения высоких результатов в своём деле;
- апробировать на практике советы специалистов в области управления временем;
- сформулировать рекомендации для рационального распределения времени.

Практическая часть работы посвящена проблеме рациональности использования личного времени учащимися. В результате анкетирования учащихся 10 класса выявлены типичные проблемы нерационального структурирования времени. Учащимся были даны методические рекомендации для рационального распределения своего времени. Через неделю проведён опрос по оценке эффективности рекомендаций. Пользу проведённого эксперимента оценили положительно 82% респондентов. Они отметили успехи в учебной деятельности, улучшение настроения, увеличение количества времени на полезную деятельность.

Выводы:

Управление временем подчиняется научным знаниям о рациональности его использования. Их знание помогает сформировать умение планировать свою деятельность. Результаты исследования будут полезны школьникам, заинтересованным в усовершенствовании своей жизни.

Итоги работы:

- Выявлена научная основа понятия времени;
- Выявлена возможность влиять на процесс управления временем;
- Установлена связь между рациональным использованием времени и нрав-



ственным, физическим и духовным здоровьем человека;

— Внесено предложение классным руководителям проводить работу по менеджменту времени обучающихся.

ВЛИЯНИЕ СОЦИАЛЬНЫХ СЕТЕЙ НА ПСИХИКУ ПОДРОСТКА

Ефимова Алена Алексеевна

Научный руководитель Кистанова Татьяна Викторовна

БНК, Оренбургская область, г. Бугуруслан

Актуальность - проблема возвращения подростков к живому общению. **Проблема** данного исследования заключается в изучении места социальных сетей в жизни современной молодёжи и их влияния на развитие личности. **Цель исследования** – выявить состояние этой проблемы на данный момент времени в нашем колледже.

Я ставила перед собой следующие **задачи**: сделать обзор социальных сетей; выявить положительные и отрицательные моменты общения в них; собрать информацию по данной проблеме с помощью анкетирования; подтвердить гипотезу снижения уровня здоровья молодежи.

Объект исследования молодежь в возрасте от 15 до 20 лет. **Предметы исследования** – социальные сети.

Гипотеза исследования: я считаю, что данная вредная привычка глубоко укоренилась среди молодежи в нашей стране, и постепенно приводит к попаданию в зависимость, к торможению развития человека как личности, ухода из реального мира в виртуальный. Кроме того проведение долгого времени возле компьютера отрицательно влияет на здоровье.

Генеральная совокупность – является вся молодежь в возрасте от 15 до 20 лет пользующаяся персональным компьютером с подключением к сети Интернет.

Чтобы всесторонне изучить данную проблему я провела исследовательскую работу, которая состояла из 6 этапов. На **1 этапе исследования** мною осуществлялось наблюдение за подростками и на основе результатов наблюдения выявить положительные и отрицательные стороны влияния социальных сетей на подростка. Для получения более полной картины по данной проблеме на **2 этапе исследования** было проведено анкетирование данной возрастной группы. Теоретический анализ результатов анкетирования **на 3 этапе исследования** позволил выявить тенденцию к увеличению времени общения в социальных сетях, по сравнению с живым общением. На **4 этапе** – эксперимент: «Исцеление наркомана». **5 этап** исследования – обзор различных сообществ подвергающих подростков к суициду. **6 этап** исследования – эксперимент, доказывающий, что в социальных сетях группы, подвергающие подростков к суициду.

Вывод: подростки более подвержены влиянию социальных сетей, поэтому необходимо, вовремя выявить зависимость и предостеречь от чрезмерного пребывания в социальных сетях, так как это приводит к деградации личности и не способствует её духовному развитию. **Практическое применение**: памятка для подростков и их родителей, которая поможет своевременно определить зависимость от социальных сетей и попытаться избавиться от этой зависимости. Результаты исследования могут быть использованы для профилактики зависимости от социальных сетей.



ЗНАЧЕНИЕ ИНФОРМИРОВАННОСТИ НАСЕЛЕНИЯ О ВРЕДЕ КУРЕНИЯ НА ФОРМИРОВАНИЕ ЗДОРОВОГО ОБРАЗА ЖИЗНИ

Ульянова Виктория Олеговна

Научный руководитель Медведева Екатерина Николаевна

ГБОУ СПО «Ейский медицинский колледж», Краснодарский край, г. Ейск

Актуальность:

Курение является причиной многих тяжёлых заболеваний. Население недооценивает пагубное действие никотина на организм.

Цель:

Изучить влияние информированности населения на отказ от курения.

Гипотеза:

Предполагалось, что недостаточная информированность населения о вреде курения, ведет к увеличению числа курящих.

Объект исследования:

Учащиеся СОШ №5 г. Ейска, Краснодарского края

Предмет исследования:

Информационная осведомленность учащихся о вреде курения.

Задачи исследования:

1. Изучить информированность учащихся о вреде курения;
2. Через СМИ донести до населения влияние курения на здоровье;
3. Довести до сведения учащихся о вреде курения;
4. Проанализировать полученные данные.

Исследование проводилось в 3 этапа.

Теоретическая значимость:

Состоит в создании теоретических основ предупреждения пристрастия молодёжи к курению: практические рекомендации: «Как бросить курить», выпущены санбюллетень и памятки.

Практическая значимость работы:

Через СМИ донесена до населения информация о вреде курения на организм.

Проведены беседы о пагубном влиянии курения на организм среди школьников и курсантов кадетского корпуса.

Распространены практические рекомендации и памятки, выпущен санбюллетень. Участвовала в проведении классных часов, посвященных здоровому образу жизни, за которые получила благодарственные письма от администрации ГБОУ ККК «Ейский казачий кадетский корпус» и МОУ СОШ № 5 г. Ейска, краснодарского края.

ИСПОЛЬЗОВАНИЕ ПРОФЕССИОНАЛЬНО-ПРИКЛАДНОЙ ФИЗИЧЕСКОЙ ПОДГОТОВКИ НА УРОКАХ ФИЗИЧЕСКОЙ КУЛЬТУРЫ В АЛЬМЕТЬЕВСКОМ ПОЛИТЕХНИЧЕСКОМ ТЕХНИКУМЕ

Сарайло Лилия Владимировна

Научный руководитель Кандаурова Ольга Викторовна

Альметьевский политехнический техникум, Республика Татарстан, г. Альметьевск

Актуальность. Профессионально-прикладная физическая подготовка (далее



ППФП) должна быть органической частью содержания физического воспитания и осуществляться в единстве с общими задачами последнего. Она призвана вооружить студентов прикладными знаниями, воспитывать физические, психические и специальные качества, развивать двигательные навыки, обеспечивающие физическую и психологическую готовность к предстоящей профессиональной деятельности.

Целью работы является: определение ППФП у студентов ГАОУ СПО «Альметьевский политехнический техникум».

Для достижения указанной цели ставятся следующие задачи:

1. Определить уровень ППФП студентов 1 курса по специальности 140448 Техническая эксплуатация и обслуживание электрического и электромеханического оборудования.

2. Определить уровень ППФП студентов 2 курса по специальности 140448 Техническая эксплуатация и обслуживание электрического и электромеханического оборудования.

3. Определить уровень ППФП студентов 3 курса по специальности 140448 Техническая эксплуатация и обслуживание электрического и электромеханического оборудования.

4. Разработать и включить необходимые упражнения в учебные и домашние занятия, направленные на развитие двигательных способностей.

Объект исследования. Физическая подготовленность студентов очного отделения.

Предмет исследования. Уровень физической подготовленности студентов первого, второго и третьего курсов по данным результатов тестов: оценка пространственной ориентировки и устойчивости к укачиванию; метод статической координации; темпинг-тест; подтягивание; выносливость (1000м, 3000м).

Практическая значимость. Полученные результаты тестового исследования использовать в рекомендациях по составлению специального двигательного режима с целью коррекции развития двигательных качеств студентов.

ОСОБЕННОСТИ НРАВСТВЕННОГО ВЫБОРА СОВРЕМЕННОЙ МОЛОДЕЖИ В ЭПОХУ ГЛОБАЛИЗАЦИИ (НА ПРИМЕРЕ ПРОБЛЕМЫ НАРКОТИЧЕСКОЙ ДЕВИАЦИИ)

Фролова Олеся Витальевна

Научный руководитель Сафина Зульфия Миргарифановна

*ГАОУ СПО «Альметьевский политехнический техникум», Республика Татарстан,
г. Альметьевск*

Хочу начать свою работу словами одного философа: «Неважно от чего ты умрешь, а важно для чего ты родился?» Все зависит от цели, поставленной осознанно или неосознанно, самим человеком или обществом, большой или незначительной, положительной или отрицательной... Мировое общество бьет тревогу и лихорадочно ищет выход, как избавиться от чумы нашего времени- наркомании, жертвами которой оказываются все больше молодежи и детей. Беда также не только стучится в наш российский дом, она уже здесь. Причём эта болезнь становится хронической. Логически встает вопрос: где же выход? Но, по-моему, на сегодняшний день молодежь совершенно беззащитна. Помочь им должны взрослые и в первую очередь незаменимо влияние



семьи. Родители несут ответственность за воспитание своих детей. Дети должны получать самое главное – понимание и сочувствие к их проблемам. Если же этого нет, то он волей – неволей ищет поддержки и может найти её либо (в благоприятных условиях) у порядочных людей, в хорошем месте, либо попасть в зависимость людей торгующих наркотиками, впасть в алкогольную зависимость, курение и т. д.

Какие способы более эффективны в борьбе с наркоманией? Человек и сам должен понимать, что жизнь одна, и прожить её нужно достойно. Чем травить свой молодой организм, лучше заниматься спортом. Какое же счастье – быть здоровым. Тем более известно, что здоровье тела определяет здоровый дух. А занятия физической культурой обеспечат счастливое долголетие.

Как же бороться со злом, свалившимся на плечи молодых? Что с ним делать? Разумеется, оздоравливать первоначально само общество. Перестроить работу школ, дошкольных учреждений, спортивных организаций. Очень многое зависит от личности учителя, воспитателя. Но главное, родители должны начать, наконец, воспитывать своих детей.

Наркомания уже пленила, как минимум от 15 до 30% школьников. А это значит, что следующее поколение будет больное.

Надо предотвратить активное применение наркотиков среди молодежи. Например, создать больше сооружений для спорта. Ведь в молодежной культуре спорт занимает значительное место.

Подавляющее число хронических наркоманов не доживает до 30 лет. Средняя продолжительность жизни ушедших из жизни наркоманов после начала употребления наркотиков - 4-4,5 года. За последние 10 лет число смертей от употребления наркотиков увеличилось в 12 раз, а среди детей - в 42 раза. Большинство подростков употребляют наркотики с целью привлечь к себе внимание окружающих, предстать в их глазах смелыми, независимыми, более взрослыми, повысить собственную коммуникабельность.

Я, считаю, что если к проблеме наркотиков подойти комплексно, и самое главное, добросовестно, то ее можно решить, тем более, что условия для этого есть. От этого страдает и сам наркоман, но больше, наверное, его родные.

Ребята, давайте задумаемся: Мы хотим увидеть наше будущее светлым? Тогда осуществим эту мечту! Давайте объединимся и скажем НАРКОТИКАМ-НЕТ! Ведь вместе мы сила.

СПОРТИВНАЯ ОТКРЫТКА СССР КАК ПРОПАГАНДА СПОРТА И ЗДОРОВОГО ОБРАЗА ЖИЗНИ

Гора Карина

Научный руководитель Довгаль Тамара Васильевна

МБОУ « Лицей№2», Республика Саха (Якутия) , г.Ленск

Спортивная открытка советской эпохи всегда была идеологически выдержана и отражала наиболее значимые моменты и достижения отечественного спорта. Функция этих открыток не только информационная, но и нравственно-духовная, так как было важно не утратить образ советского человека и образ СССР как сильнейшей спортивной державой .Выявлено и описано в данной работе семь типов открыток.



Иллюстрационная часть представляет собой различные композиции, где главным является изображение молодых, сильных, стройных, мускулистых, отличного телосложения людей с целеустремленным взглядом, в хорошей физической форме, призывающих заниматься спортом и вести здоровый образ жизни. Советская женщина, должна была ни в чем не уступать мужчине в физической силе. Поэтому мы видим идеальных женщин крепкого спортивного телосложения с волевым выражением лица. Появляются открытки с изображением детей, которые пропагандируют различные виды спорта. Обращают на себя внимание и важные детали парады людей в единой спортивной форме, с праздничной атрибутикой (флаги, цветы, горны). Важной деталью является фон Московского Кремля. Это один из ключевых символов и своеобразный код к расшифровке идеи, заложенной в спортивной открытке СССР. Традиционными являются фотографии известных спортсменов, комплекты с демонстрацией и техникой выполнения физических упражнений, открытки с призывами к выполнению комплекса ГТО. В текстовой части велась качественная пропаганда здорового образа жизни, физкультуры и спорта, использовались призывы «Молодежь на лыжи», а также использовались развернутые слоганы « Работать, строить и не ныть! Нам к новой жизни путь указан. Атлетом можешь ты не быть, но физкультурником обязан” Объявления например «Первенство Мира по конькам для женщин Москва, стадион «Динамо» 11-12 февраля 1950г.В настоящее время, как показывает наше исследование спортивные открытки вытеснились интернетом. Проведенное нами анкетирование с целью проанализировать мнения различных возрастных групп нужна ли сейчас спортивная открытка как пропаганда спорта и здорового образа жизни показало, что 100% опрошенных ответили положительно. Мы отмечаем, что открытка будет пользоваться популярностью и в наше время. Важно только сохранить глубокую связь с историческим прошлым.

АНАЛИЗ СОСТОЯНИЯ ИНВАЛИДНОСТИ В НОВОСИБИРСКОЙ ОБЛАСТИ ЗА 2006-2011 ГОД

Касьмова Анель Манарбековна

Научный руководитель Шульгина Нина Сергеевна

МБОУ АКА им. Ю. В. Кондратюка, Новосибирская область, г. Новосибирск

Инвалидность как состояние – это тяжёлое испытание для человека. Он испытывает ограничение по здоровью, адаптации, социализации, а также ограничения в быту, устройстве на работу. Но при этом большая часть инвалидов отличается сохранностью интеллекта и желанием быть социально активными (работать, учиться, создавать семью). Они нуждаются в помощи, и для этого нужно изучать эту проблему и сделать её значимой, помочь им укрепить и сохранить здоровье, компенсировать их недостатки (протезирование, инвалидные коляски).

В связи с этим целью настоящей работы явилось изучение некоторых аспектов инвалидности населения г. Новосибирска

Задачи исследования:

1. Выявить динамику числа больных впервые признанных инвалидами;
2. Установить половозрастной статус лиц, признанных инвалидами;
3. Определить классы заболеваний, которые вносят существенный вклад в инва-



лидность населения г. Новосибирска.

Работа проводилась на базе главного бюро медико-социальной экспертизы по Новосибирской области. Были проанализированы годовые отчеты главного бюро с 2006 по 2011 год, на основании этого были построены и проанализированы рисунки.

Общее количество инвалидов за последние годы снизилось как у взрослых, так и у детей. Распределение впервые признанных инвалидами по степени тяжести показало, что в большинстве случаев люди получают II или III группу инвалидности. Среди них большую часть составляют мужчины пенсионного возраста. Распределение впервые признанных инвалидами среди населения в возрасте до 18 лет показало, что в основном это дети 0-3 лет. Анализ структуры первичной инвалидности у взрослых показало, что чаще всего – это болезни системы кровообращения, в динамике наблюдается снижение числа инвалидности. На втором месте – злокачественные новообразования, показатель увеличивается, третье место – болезни костно-мышечной системы. В детском возрасте причиной инвалидности в первую очередь являются врожденные аномалии и пороки развития. Второе место – болезни нервной системы и органов чувств. По этой причине число инвалидов увеличивается. Третье место – психические расстройства.

Выводы.

1. В динамике с 2006 по 2011 года наблюдается снижение числа людей впервые признанных инвалидами, в основном за счет взрослого населения.
2. Среди взрослого населения чаще всего инвалидами становятся мужчины пенсионного возраста, а среди населения в возрасте до 18 лет – дети 0-3 лет.
3. Наибольшую долю в инвалидности взрослого населения составляют болезни органов кровообращения и злокачественные новообразования; а в инвалидности детского населения – врожденные аномалии, пороки, психические расстройства, болезни нервной системы.

ВЛИЯНИЕ НАНОЧАСТИЦ ДИОКСИДА КРЕМНИЯ НА ЭКСПРЕССИЮ КЛЮЧЕВЫХ ГЕНОВ СЕРТОНИНОВОЙ СИСТЕМЫ ВО ФРОНТАЛЬНОЙ КОРЕ И СРЕДНЕМ МОЗГЕ МЫШЕЙ

Власова Диана Дмитриевна

Научный руководитель Амтиславская Тамара Геннадьевна

МБОУ Лицей №22 «Надежда Сибири», Новосибирская область, г. Новосибирск

Актуальность проблемы нанобиобезопасности связана с интенсивным ростом производства наноматериалов (наноразмерных частиц и структур) и их активным внедрением в повседневную жизнь. Особые физико-химические свойства наночастиц, обусловленные их сверхмалыми размерами, способны вызывать биологические эффекты, принципиально отличные от эффектов «макроформы» материалов идентичной химической структуры. Наночастицы способны преодолевать защитные барьеры организма человека и животных, включая гематоэнцефалический, проникать сквозь клеточные мембраны внутрь клетки и вызывать непрогнозируемые биологические/токсические эффекты, что привлекает пристальное внимание исследователей, и широко обсуждается в научной литературе.

Наночастицы диоксида кремния имеют широкий спектр применения, и могут поступать в организм различными путями, например с пищей, через поверхность



кожи (косметические средства), через обонятельный тракт вместе с вдыхаемой пылью. Обонятельный тракт находится в непосредственной близости к головному мозгу, поэтому изучение влияния частиц, поступающих через нос, на ЦНС весьма актуально. Наночастицы, попадая в носовую полость, способны связываться с рецепторами на мембране обонятельных нервов, и посредством ретроградного аксонального тока перемещаться по аксонам в обонятельные луковицы и другие области мозга.

Важная роль в функционировании ЦНС отводится нейромедиаторам мозга, среди которых серотонин вовлечен в регуляцию эмоционально-значимых форм поведения. С нарушением функции серотонинергической системы связывают развитие таких психопатологий, как депрессия, тревожность, навязчивые состояния. Серотонинергическая система имеет отношение к различным видам социального поведения (пищевого, полового, агрессивного) и эмоциям. Нейроэндокринные ритмы, настроение, сон, аппетит и когнитивные функции модулируются серотониновой системой.

Целью работы было изучение влияния хронического ингаляционного введения наночастиц SiO₂ на экспрессию ключевых генов серотониновой системы среднего мозга и фронтальной коры мышей линий C57Bl/6 и Balb/c. Работа выполнена на базе центра коллективного пользования ИЦиГ СО РАН. Использованы самцы мышей линий C57Bl/6 и Balb/c SPF-статуса. Хроническая экспозиция наноаэрозолем (Таркосил 25) проводилась на специально сконструированной в ИХКГ СО РАН установке. Частицы вводили ингаляционно в течение 10 дней по 3 часа в день. В качестве контроля использовалась дистиллированная вода. У мышей выделяли образцы среднего мозга и фронтальной коры, из которых выделяли РНК, проводились реакции обратной транскрипции и полимеразная цепная реакция в реальном времени. В работе были исследованы гены 5-HT_{1A} и 5-HT_{2A} рецепторов, ген 5-HTT (переносчик серотонина), ген Thg-2 (ключевой фермент синтеза серотонина).

- Хроническая экспозиция SiO₂ приводила к снижению экспрессии гена, кодирующего 5-HTT в среднем мозге и повышению экспрессии гена 5HT-2A рецептора во фронтальной коре у мышей линии BALB\с.

- Хроническое ингаляционное поступление диоксида кремния не оказало влияния на экспрессию генов, кодирующих Trh-2 и 5HT-1A рецептор в среднем мозге, а также на ген, кодирующий 5HT-1A рецептор во фронтальной коре мышей обеих линий.

- Выявлены существенные межлинейные различия в экспрессии генов 5-HTT и 5HT-2A рецептора в среднем мозге, а также 5HT-2A рецептора во фронтальной коре мышей.

Таким образом, хроническое ингаляционное поступление диоксида кремния вызывает изменения экспрессии ключевых генов серотониновой системы, что может являться материальным субстратом когнитивных и психоэмоциональных нарушений.

ПРОФИЛАКТИЧЕСКАЯ РАБОТА ФЕЛЬДШЕРА ПО ПРЕДУПРЕЖДЕНИЮ ТРАВМАТИЗМА В ПОЖИЛОМ И СТАРЧЕСКОМ ВОЗРАСТЕ

Бурцева Олеся Викторовна, Шекланова Инна Михайловна

Научный руководитель Гришина Анжела Леонидовна

ООАУ СПО «Елецкий медицинский колледж», Липецкая область, г. Елец

Социальная значимость проблемы травматизма в пожилом и старческом возрасте



очевидна и требует решения.

Увеличение числа лиц пожилого и старческого возраста обуславливает особую актуальность и значимость вопросов, касающихся профилактики повреждений у геронтологических больных.

Цель нашего исследования: определить основные пути профилактической работы фельдшера по предупреждению травматизма в пожилом и старческом возрасте.

В связи с выдвинутой целью поставлены задачи исследования: изучить структуру и причины травматизма, роль остеопороза и других заболеваний в возникновении травм в пожилом и старческом возрасте, получить знания о профилактике остеопороза и переломов, подготовить материалы для санитарно-просветительной работы среди населения.

В работе был применён теоретический метод исследования: анализ амбулаторных карт, отчетных статистических форм. В работе использовались материалы нормативно-правовой документации, периодической медицинской печати, учебной медицинской литературы, веб-сайтов.

В рамках исследования проводился анализ статистических данных по травматизму в Ельце в течение пяти лет (2008-2012 г.г.).

В ходе проведенной исследовательской работы установлено, что показатели травматизма у пациентов пожилого и старческого возраста сохраняются на стабильно высоком уровне; у лиц пожилого и старческого возраста преобладает бытовой травматизм; среди причин и факторов травматизма 14-15% - внешние и 85-86% - внутренние факторы.

За пять лет (2008 – 2012) в городе Ельце показатели травматизма остаются стабильно высокими с динамикой нарастания с 83,9 в 2008 г. до 116,2 в 2011 г. на 1000 взрослого населения, в 2012 г. отмечается снижение показателя до 81,9. Это самый низкий показатель за пять лет;

На основании результатов исследования можно сделать заключение о необходимости профилактической работы среди населения.

Её основными направлениями являются: формирование у пожилых пациентов и их родственников чёткого представления о тяжёлом характере травм и их последствиях, привитие знаний о причинах и факторах, способствующих падениям и травмам, обучение навыкам безопасного быта, грамотного ухода, правильного питания, физической активности, правилам фармакотерапии, формирование потребности ведения ЗОЖ и активного долголетия.

Результаты проведенного исследования легли в основу практической деятельности, которая, исходя из приоритетов профилактической работы фельдшера, нашла воплощение в виде разработки памятки по профилактике травм для пациентов пожилого и старческого возраста и проведении санитарно-просветительной работы с гериатрическими пациентами стационаров ЛПУ г. Ельца.

МОДА И ЗДОРОВЬЕ

Сорокина Владлена Сергеевна

Научный руководитель Медведева Людмила Владимировна

МАОУДОД ДЮЦ, Кемеровская область, г.Юрга

Подростки, особенно девочки, наиболее восприимчивы к диктату моды и считают,



что «красота требует жертв». Они пренебрегают рисками, делая пирсинг, тату, приобретая «южный» загар в солярии, стараются не обращать внимания на неудобство обуви на высоких каблуках, на свое самочувствие, когда ходят зимой в коротеньких курточках и тонких колготках.

Целью исследования стало изучение влияния современной моды на здоровье девочек-подростков.

Задачи заключались в следующем:

1. Изучить информацию с интернет-сайтов и публикации в журналах.
2. Провести анкетирование школьниц 6-7 классов средней школы №6 и их родителей.
3. Выявить причины противоречий у девочек-подростков между потребностью модно выглядеть и стремлением вести здоровый образ жизни.

4. Разработать памятки и рекомендации для школьниц по проблеме исследования.

Исследование по данной проблеме проводилось в период с октября 2011 года по апрель 2012 года.

Предметом исследования в ходе выполнения работы явилась проблема увлечения школьниц некоторыми модными тенденциями, которые небезопасны для здоровья подростков, и осознания ими необходимости следовать правилам здорового образа жизни.

Объектом исследования стали ученицы 6-7 классов средней школы №6, родители девочек-подростков.

При выполнении исследования были использованы следующие **методы**:

- | | |
|---------------------|---------------------|
| 2. Анкетирование | 6. Информационный |
| 3. Аналитический | 7. Пропагандистский |
| 4. Сравнительный | 8. Фоторепортаж |
| 5. Интервьюирование | |

Автор провела анкетирование среди девочек-подростков школы №6. Анализ ответов школьниц показал, что для 54% опрошенных девочек-подростков желание не отстать от моды победило установку на здоровый образ жизни. Опрос родителей школьниц показал, что большинство мам девочек обеспокоены тем, что их дочери следуют веяниям моды, негативно влияющим на здоровье. Был сделан фоторепортаж, в котором автор отразила такие модные тенденции среди школьниц 6-7 классов, как нанесение татуировок, пирсинга, посещение солярия, применение косметики и т.д. На основании проведенного исследования были сделаны следующие **выводы**:

- у большинства девочек-подростков активно выражена потребность модно и привлекательно выглядеть; многие школьницы знают о вреде ношения мини-курток в зимнее время, тем не менее, носят их в морозы; более четверти опрошенных школьниц 6-7-х классов мечтают сделать пирсинг, тату, посещать солярий, не осознавая негативных последствий этой моды на здоровье;

- большинство девочек знает о вреде обуви на высоких каблуках, тем не менее, многие из них носят такую обувь, подражая взрослым, идя на поводу у телерекламы;

Таким образом, причина противоречия между потребностью у подростков следовать моде и в то же время сохранить здоровье кроется в желании выделиться, не отстать от сверстников, не быть «белой вороной». При этом они не учитывают все опасности и риски модных тенденций, популярных в подростковой и молодежной среде. Автор выпустила для сверстниц памятки и буклет «Красота и здоровье».



ЧАСТОТА ОЖИРЕНИЯ И ФАКТОРЫ, ВЛИЯЮЩИЕ НА МАССУ ТЕЛА СРЕДИ УЧАЩИХСЯ ЛИЦЕЯ

Шабельникова Валерия Владиславовна

Научный руководитель Смирнова Елена Викторовна

МБОУ «Лицей №136», Новосибирская область, г. Новосибирск

Актуальность: Во всем мире растет количество детей и подростков, страдающих избыточной массой тела и ожирением. Избыточная масса тела в детском возрасте часто трансформируется в ожирение у взрослых, которое, в свою очередь, представляет собой серьезную угрозу для здоровья.

Цель: Исследовать распространенность ожирения и факторы, влияющие на массу тела у современного школьника.

Материалы и методы: Проводилось анкетирование 194 учащихся 7–11 классов МБОУ «Лицей №136» г. Новосибирска, из которых 95 девочек и 99 мальчиков, в возрасте от 13 до 17 лет (средний возраст 15,1 год). Вопросы анкеты включали антропометрические данные, возраст, наличие родственников в семье с избыточной массой тела и ожирением, характер питания и физической активности. Индекс массы тела определяли по формуле: $ИМТ = \text{вес(кг)} / \text{рост(м)}^2$. Оценку индивидуальных антропометрических показателей проводили путем их сопоставления с возрастными нормами с помощью перцентильных таблиц отдельно для мальчиков и девочек. Статистическую обработку полученных результатов осуществляли на персональном компьютере с использованием программы Microsoft Excel.

Результаты исследования: В ходе проведенного исследования 144 учащихся имели нормальный вес (74%), 23 (11,9%) – дефицит массы тела и 27 человек (13,9%) ожирение или избыточную массу тела. Частота нормального веса не различалась у мальчиков и девочек и составила 73,7% и 74,7% соответственно. Однако дефицит веса среди девочек встречался в 7 раз чаще, чем у мальчиков (21,1% против 3,8%), а ожирение в 6 раз чаще у мальчиков, чем у девочек (23,1% против 4,2%). Среди девочек с избыточной массой тела и ожирением у 75% имела место избыточная масса тела, 1 степень ожирения была у 25%, 2 и 3 степени ожирения не обнаружено. Среди мальчиков с избыточной массой тела и ожирением у 73,9% выявлена избыточная масса тела, у 21,7% 1 степень ожирения, у 4,3% 2 степени ожирения, 3 степени ожирения не обнаружено У 58 (29,9%) учащихся была отягощена наследственность по ожирению, при этом среди обследованных с избыточным весом и ожирением данный факт встречался в 1,7 раз чаще, чем у учащихся с нормальной массой тела (44,4% против 25,6%). Половина учащихся МБОУ «Лицей №136» г. Новосибирска вели активный образ жизни, причем среди школьников с избыточным весом частота занятий спортом была несколько выше (59,3%), а с дефицитом веса ниже (49,5%) по сравнению с учащимися с нормальным весом (52,2%). Наиболее часто (46%) учащиеся лицея употребляли пищу 3 раза в день. При этом учащиеся с нормальным весом питались чаще, чем их сверстники с дефицитом веса и ожирением. Основу рациона современного школьника составляли белковые (22,6%) и зерновые продукты (20,9%), на втором месте молочные продукты (18,7%) и фрукты (18,5%), реже всего учащиеся употребляли овощи (16,2%) и жирные продукты (13,8%). 25% учащихся не посещали рестораны быстрого питания, в то время как 24% посещали их регулярно (более 1 раза в неделю).



Выводы: Проведенное исследование продемонстрировало, что распространенность избыточной массы тела и ожирения среди учащихся МБОУ «Лицей № 136» г. Новосибирска составила 13,9%, что соответствует общероссийским данным. Избыточная масса тела и ожирение были ассоциированы с отягощенной наследственностью и более редкими приемами пищи, и не зависели от физической активности. Не зависимо от массы тела в рацион современного школьника редко входили овощи, которые должны составлять основу правильного питания и наряду с высокой частотой (24%) посещения фаст-фудов подростками в будущем это может привести к развитию избыточной массы тела и ожирения.

ИГРОВОЙ СТРЕТЧИНГ ДЛЯ ФОРМИРОВАНИЯ НЕОБХОДИМЫХ ТАНЦЕВАЛЬНЫХ ДАННЫХ У ДЕТЕЙ ДОШКОЛЬНОГО ВОЗРАСТА

Дорожкина Олеся Михайловна

Научный руководитель Борисова Людмила Владимировна

ГБОУ СПО ЗПК им. В.В.Виноградова, Московская область, г. Зарайск

Успешность занятий хореографией во многом определяется рядом анатомо-физиологических особенностей ребенка, таких как выворотность ног, наличие подъема, балетный шаг, гибкость, прыгучесть - все это называют профессиональными танцевальными данными.

Известно, что опорой тела является скелет и его суставно-связочный аппарат, при помощи которого человек двигается в пространстве. Если этот аппарат окажется недостаточно гибким, тело в его движении будет стесненным, маловыразительным. Трудно и ограничено гнущаяся спина не может дать глубокого, упруго-эластичного перегиба корпуса, например, при выполнении некоторых форм *portdebras*, *arabesque*, *renverse* и т.д. Недостаточно открытое бедро лишает движению ног свободно, выворотного и высокого шага. Малая гибкость колена и стопы также затрудняет движению ног, например, при выполнении *plié*, прыжков.

В последние годы за рубежом и в нашей стране получил широкое распространение стретчинг – система статических упражнений, развивающих гибкость и способствующих повышению эластичности мышц. Термин «стретчинг» происходит от английского «*stretching*» - натянуть, растягивать.

Для детей дошкольного возраста существует методика игрового стретчинга. Играведущий вид деятельности дошкольника. Упражнения стретчинга носят имитационный характер и выполняются по ходу сюжетно-ролевой игры, состоящей из взаимосвязанных игровых ситуаций, заданий, упражнений, подобранных таким образом, чтобы содействовать решению развивающих задач.

Цель работы – изучение методов формирования необходимых танцевальных данных у детей дошкольного возраста с помощью игрового стретчинга.

Объект исследования – занятия игровым стретчингом, направленное на формирование необходимых танцевальных данных у детей дошкольного возраста.

Предмет исследования – влияние комплекса упражнений игрового комплекса на формирование необходимых танцевальных данных у детей дошкольного возраста.

Задачи исследования:

1. Анализ научно-методической литературы.



2. Изучение практических приёмов и методов обучения игровому стретчингу в условиях дошкольного образовательного учреждения.
3. Разработка комплекса упражнений игрового стретчинга для формирования необходимых танцевальных данных у детей дошкольного возраста.
4. Выявление эффективности разработанного комплекса упражнений игрового стретчинга на формирование необходимых танцевальных данных у детей дошкольного возраста.

Гипотеза – упражнения на растягивание, проводимые в игровой форме под музыку, оказывают положительное влияние на формирование необходимых танцевальных данных у детей дошкольного возраста.

СРАВНИТЕЛЬНЫЙ АНАЛИЗ УРОВНЯ ИНСУЛИНА И ГЛИКЕМИИ ПРИ РАЗЛИЧНЫХ ЭКСПЕРИМЕНТАЛЬНЫХ МОДЕЛЯХ ДИАБЕТА

Мосина Мария Михайловна

Научный руководитель Шпаков Александр Олегович

ГБОУ лицей №179, Санкт-Петербург

Одной из важнейших задач экспериментальной медицины является создание моделей заболеваний человека на животных. С их помощью изучаются патогенез и этиология заболеваний, разрабатываются эффективные пути их лечения и профилактики. Для изучения осложнений, развивающихся при заболевании сахарным диабетом (СД) и поиска путей их коррекции большой интерес представляют модели инсулин-зависимого СД 1-го типа и инсулин-независимого СД 2-го типа, а также преддиабетических состояний (ожирение, метаболический синдром). Учеными разработано более пятнадцати моделей СД 1-го и 2-го типов, а число научных статей по изучению этих моделей превышает 6 тысяч. Однако до сих пор не найдено адекватных моделей СД, которые обладали бы значительным сходством с СД 1-го и 2-го типов человека и характеризовались бы похожими патологическими изменениями в протекании биохимических и физиологических процессов. В настоящее время в основном применяются модели с острым развитием СД, которые не позволяют изучать осложнения СД, возникающие только при длительном течении этого заболевания. Для решения этой задачи нами разработана пролонгированная (более года) неонатальная модель СД 2-го типа, которая имеет ряд преимуществ перед широко применяемыми генетическими моделями СД 2-го типа и моделью краткосрочного неонатального СД, а также пролонгированная модель (6–8 месяцев) стрептозотоцинового СД, более сходная с СД 1-го типа человека в сравнении с краткосрочной его моделью. Цель работы состояла в сравнительном изучении уровня инсулина и глюкозы в крови крыс с различными моделями СД 1-го и 2-го типа в динамике развития заболевания. Определение уровня инсулина проводили с помощью иммуноферментного анализа, используя наборы Rat Insulin ELISA (Merckodia AB, Швеция), уровня глюкозы – с помощью глюкометра (Life Scan Johnson & Johnson, Дания) и тестовых полосок One Touch Ultra (США). Показано, что на фоне умеренной гипергликемии уровень инсулина у крыс с пролонгированной неонатальной моделью СД 2-го типа заметно превышает уровень гормона в контроле, что свидетельствует о развитии у них типичной для СД 2-го типа инсулиновой резистентности, что положительно отличает эту модель от кратко-



срочного неонатального СД, который характеризуется умеренной гипoinsулинемией и слабо выраженной инсулиновой резистентностью. У крыс с пролонгированным стрептозотоциновым СД 1-го типа выявлены сильно выраженные гипoinsулинемия и гипергликемия, типичные для СД 1-го типа. При этом снижение уровня инсулина и повышение уровня глюкозы не столь остро выражены, как при краткосрочной модели, что способствует повышению выживаемости животных (в условиях краткосрочной модели большинство крыс гибнут к третьему месяцу развития СД) и делает течение заболевания сходным с таковым СД 1-го типа человека.

ЗАЧЕМ НАМ НУЖЕН СОН?

Бобошко Юлия Александровна

Научный руководитель Толстоброва Юлия Александровна

*ГБОУ СПО «Славянский Сельскохозяйственный техникум» Краснодарский край,
г. Славянск-на-Кубани*

Целью данной работы было узнать, какое значение играет сон для здоровья человека, а также выяснить, как влияет недостаток сна на внимание. Изучив литературные источники, мы узнали, что для организма человека характерны различные функциональные состояния. Функциональное состояние – это тот фон, на котором осуществляется деятельность целостного организма, его отдельных систем и органов.

Теоретический анализ литературы позволил выдвинуть в качестве **рабочей гипотезы** предположение о том, что недостаток сна отрицательно сказывается на внимании учащихся и людей в целом.

Для проведения исследования был подобран комплекс **методов**:

1. Исследование с помощью корректурной пробы (таблицы Анфимова);
2. Исследования концентрации внимания (тест «Перепутанные линии»).

Среди студентов ССХТ (общее количество опрошенных составило 537 человек) было проведено анкетирование, которое показало, что только 17 % из опрашиваемых соблюдают режим дня, время сна которого составляет 9 ч., 54 % студентов спят 7 ч. и 29 % спят меньше 5 часов. Этим студентам были предложены задания на внимание. Исследования проводились в начале занятий (8.00 ч.) и в конце учебного дня (15.00 ч.).

Результаты показали, что учащиеся, соблюдающие режим сна, обладают большей работоспособностью и степенью концентрации внимания. Успеваемость этих студентов в техникуме выше. Студенты, сон которых составляет в среднем 9 часов, имеют более высокие результаты по проводимым исследованиям.

Количество студентов	Количество найденных букв за 2 мин. (среднее значение)	Количество найденных линий (среднее значение)	Время на сон
156	29	7	Менее 6 ч.
290	47	11	7 часов
91	73	16	9 часов

Из выше полученных результатов мы можем сделать следующие **выводы**:

1. Спать студентам 16-19 лет необходимо не менее 8 часов.
2. Очень важно, чтобы сон был полноценным и крепким.
3. Если человек спит меньше положенного времени, то его организм не успевает



восстановиться и не готов к предстоящим нагрузкам.

4. Человек с правильным распорядком дня, вовремя укладывающийся спать, и встающий после полноценного ночного сна более работоспособен.

ИССЛЕДОВАНИЕ ВЛИЯНИЯ ПОЛИСАХАРИДА (АРАБИНОГАЛАКТАНА) И ПРЕБИОТИКА (ЛАКТУЛОЗЫ) НА СВОЙСТВА ЗАКВАСОЧНОЙ МИКРОФЛОРЫ КИСЛОМОЛОЧНОГО ПРОДУКТА ФУНКЦИОНАЛЬНОГО НАЗНАЧЕНИЯ

Завезенова Ирина Викторовна

Научный руководитель Рябцева Светлана Андреевна

ФГАОУ ВПО «Северо-Кавказский федеральный университет», Ставропольский край, г. Ставрополь

Современная наука о питании утверждает, что для нормальной жизнедеятельности человека необходима пища, способная обеспечить организм витаминами, жирами, белками, углеводами и другими полезными веществами. Потребление биологически полноценных продуктов создает реальные предпосылки увеличения средней продолжительности жизни, длительного сохранения физического и духовного здоровья, социального и нравственного удовлетворения, активной жизни у пожилых и рождения здорового поколения.

Все больше отечественных пищевых предприятий начинают выводить на рынок новые продукты, которые не только обладают питательными свойствами в традиционном смысле, но и восполняют дефицит определенных нутриентов в рационе. Молоко является прекрасной базой для создания целого ряда инновационных продуктов, потребление которых способствует сохранению и укреплению здоровья населения.

Существует мнение, что использование функциональных кисломолочных продуктов позволит наполовину вытеснить существующий рынок химических лекарственных препаратов и тем самым решит проблему профилактики и лечения многих заболеваний человека.

Актуальным направлением является разработка кисломолочных продуктов, обладающих пробиотическими и пребиотическими свойствами. К потенциально биологически активным добавкам, обладающим уникальными функциональными свойствами, можно отнести полисахарид (арабиногалактан) и пребиотик (лактозу).

Исследованиями, проведенными ранее, установлено, что внесение арабиногалактана и лактулозы в отдельности оказывает положительное влияние на свойства заквасочной микрофлоры и показатели качества готовых кисломолочных продуктов, но совместное их использование в производстве различных пищевых продуктов является относительно новым направлением функционального питания. В связи с этим, изучение взаимодействия двух функциональных компонентов полисахарида и пребиотика совместно представляют практический интерес.

Поэтому целью данной работы стало исследование влияния полисахарида (арабиногалактана) и пребиотика (лактозы) на свойства заквасочной микрофлоры кисломолочного продукта функционального назначения.

Эксперименты по использованию арабиногалактана и лактулозы, как функциональных добавок в кисломолочной продукции показали, что их совместное применение



значительно улучшает технологические, физико-химические и органолептические свойства продуктов.

Обоснована и экспериментально доказана целесообразность использования полисахарида (арабиногалактана) и пребиотика (лактолозы) при производстве кисломолочного продукта не только для придания им пребиотических и функциональных свойств, а также для улучшения структуры кисломолочного продукта.

Установлено, что внесение лактулозы и арабиногалактана не оказывает существенного влияния на показатели активной и титруемой кислотности образцов. Реологические качества изменяются, образцы становятся более вязкими, структура приобретает однородность, без выделения сыворотки, внесение полисахарида и пребиотика позволяет повысить уровень жизнеспособных клеток заквасочной микрофлоры бактериальных заквасок для йогурта в пределах от 11 до 20 %.

Таким образом, полученные результаты свидетельствуют, что взаимодействие двух функциональных компонентов обладающих уникальными свойствами являются важным элементом здорового питания населения.

«ЭЛЕКТРОМАГНИТНЫЙ СМОГ» И ЗДОРОВЬЕ ЧЕЛОВЕКА

Зотина Ирина Алексеевна

Научный руководитель Даниленко Ольга Михайловна

ГБОУ СПО «Амурский медицинский колледж», Амурская область, г. Благовещенск

Мы постоянно подвергаемся воздействию сильных электромагнитных полей (ЭМП), связанных с техногенным развитием цивилизации. Излучения современной техники, без которой не представляем обычного бытового комфорта, называют электромагнитным «смогом».

Цель работы: дать информацию о возможном отрицательном влиянии электромагнитных полей на здоровье человека; познакомить с результатами анализа анкетирования, проведенного нами по данной проблеме; дать рекомендации по соблюдению мер защиты, представленных в наших памятках.

Проблема: в настоящее время, в век научно-технического прогресса и пользования различного рода современной аппаратурой и бытовыми приборами, не многие представляют себе о возможности влияния электромагнитных излучений (ЭМИ) на здоровье человека.

Описание методик: анкетирование, наблюдение, анализ.

Ожидаемые результаты: Полученная информация о возможном отрицательном влиянии ЭМП на здоровье человека позволит изменить в лучшую сторону ценностное отношение человека к своему здоровью.

Результаты:

1. По результатам нашего анкетирования о том, что излучения вредны для здоровья знают почти 70% респондентов.

2. Примечательно, что процент россиян, даже не знающих словосочетание ЭМИ, такой же, как и среди наших амурчан - 8%, которые не знают о вредном влиянии их на организм, 22% считают, что не все приборы излучают.

3. При покупке мобильного телефона в первую очередь обращается внимание на технические характеристики, от которых, прежде всего, зависит безопасность -



так считает почти 70% нами опрошенных. Может потому, что среди анкетированных больший процент составили наши студенты, которые уже не понаслышке знакомы с данной проблемой, т.к. в группах прошли классные часы и студенческая научно-практическая конференция, где была затронута эта тема. На 2-ом месте - дизайн, на 3-ем – стоимость (а вот большинство россиян фактор безопасности ставят лишь на шестое место).

4. 65% знают, что надо соблюдать меры безопасности, но не всегда получается, а вот 25% их соблюдают всегда, и только 6% считают это излишним.

5. Около 70% стараются отключать приборы перед сном, 55% располагают подальше от головы и лишь около 3% выносят их из спальни.

В результате работы над проектом сделаны следующие выводы:

- Несомненно, мобильный телефон и многие другие электроприборы могут оказывать негативное воздействие на организм человека, хотя для получения полной информации об их влиянии понадобится еще несколько лет.

- Необходимо проводить разъяснительные беседы с учащимися, их родителями по элементарным мерам безопасности при обращении с телефоном для предотвращения негативных последствий его использования.

- Несколько простых рекомендаций помогут уменьшить вредное влияние мобильных телефонов.

ОХРАНА ТРУДА БЕРЕМЕННОЙ ЖЕНЩИНЫ

Вегеря Марина Игоревна

Научные руководители Фроленко Елена Николаевна

ГБОУ СПО «Амурский медицинский колледж», Амурская область, г. Благовещенск

Исследовательская работа посвящена вопросам охраны труда беременной женщины. Беременная женщина всегда была в центре внимания государства. Сначала – приоритетный национальный проект «Здоровье», в котором чётко прописаны все шаги улучшения профилактики и лечения женщин и детей. В речи президента В.В. Путина по телевидению вновь делается акцент на защиту, охрану здоровья женщин и детей. И это не просто слова. Правительство РФ принимает решение о поддержке материнства, разрабатывая меры морального и материального стимулирования рождаемости.

То есть на уровне государства прослеживается реальная забота об увеличении населения нашей страны.

Нам-то, будущим медикам, это понятно. Ни для кого не секрет, что в стране существует так называемый Российский крест. «Русский крест» - так учёные-демографы называют происходящее с нашей страной. Ещё в 1992 году они, как обычно, прочертили на карте народонаселения России две линии: смертности и рождаемости. И ужаснулись: впервые в истории линии пересеклись. Извечное соревнование между родильными домами и моргами выиграла последняя. Мы начали вымирать.

Раньше учёные старались сглаживать ситуацию. Слишком жуткий термин «русский крест» они смягчили на «русские ножницы». Но эти самые «ножницы» уже 12 лет выстригают из России по миллиону человек в год. Учёные России уже ввели термин «точка невозврата». Когда нация до этой точки доходит, шансов возродиться у неё уже нет. По прогнозам демографов, к 2016 году в России будут жить всего 134 млн.



человек, а в 2050 году нас останется лишь 100 миллионов.

Судя по всему, нынешнее поколение уже дошло до этой точки. Современная молодёжь плодиться в два раза активнее, чем сейчас, уже не сможет. Вся надежда на тех, кого они произведут на свет – на следующее поколение.

Здоровье будущего поколения будет зависеть от здоровья женщины, матери, от условий ее труда, быта.

Для изучения влияния различных факторов на здоровье беременной женщины была проведена исследовательская работа, в которой приняло участие 42 женщины. Анализ результатов анкетирования позволил сделать выводы:

1) Охрана труда беременной женщины и здоровье будущего ребёнка очень важны в настоящее время в связи со сложной демографической ситуацией.

2) Законы об охране труда беременных женщин позволяют создать комфортные условия труда и отдыха для этой категории граждан.

3) Необходима разъяснительная работа среди руководителей учреждений и предприятий со стороны государственных органов и Министерства внешнеэкономических связей, труда и потребительского рынка Амурской области.

4) Необходимо правовое обучение молодёжи. Проведение тренингов, консультаций, что поможет молодым людям больше узнать о своих правах и способах самозащиты.

5) Актуально формирование осознания необходимости здорового образа жизни у молодёжи.

По итогам проведенного исследования даны рекомендации по охране труда беременной женщине.

СУЩНОСТЬ И СОДЕРЖАНИЕ ПРОФИЛАКТИКИ НАРКОМАНИИ И НАРКОПРЕСТУПНОСТИ СРЕДИ НЕСОВЕРШЕННОЛЕТНИХ

Чугунов Руслан Владимирович

Научный руководитель Калачева Татьяна Александровна

ОГБОУ НПО ПЛ № 18 г. Вичуга, Ивановская область, г. Вичуга

Человек всегда стремился жить в гармонии и согласии с окружающей его природой, в дружбе и мире с другими людьми. Особенно глубоко взаимоотношения человека со средой его обитания исследовались в связи с опасностью возникновения различных заболеваний. Здоровье человека и его зависимость от условий жизни во все времена имели большое значение. Люди, составляющие человеческие общности, постоянно участвуют в различных жизненных процессах. Жизнь каждого человека состоит из множества простых и привычных действий, от характера жизнедеятельности человека зависит интенсивность давления на него факторов риска. Потребление населением материальных и духовных благ, степень удовлетворения потребностей в этих благах в определенный момент развития общества характеризует его уровень жизни. Результаты сопоставления реальных показателей условий жизни населения характеризует качественную сторону потребностей людей, то есть качество их жизни. Качество жизни заметно снижают вредные привычки. К их числу относятся пьянство, алкоголизм, наркомания, токсикомания.

Наркомания - не болезнь в обычном смысле этого слова, но это и не просто



порок из числа тех, что присущи здоровым людям. Наркоманию называют комплексным социопсихофизиологическим расстройством. Наркомания - тотальное поражение личности, которое в большинстве случаев сопровождается осложнениями со стороны физического здоровья. Это значит, что человек, регулярно принимающий наркотики, постепенно уничтожает свои лучшие нравственные качества, становится психически не вполне нормальным, теряет друзей, потом семью, не может приобрести профессию или забывает ту, которой владел раньше, остается без работы, вовлекается в преступную среду, приносит бедну несчастий себе и окружающим и, наконец, медленно и верно разрушает свое тело. Ещё одна особенность наркомании состоит в том, что она как патологическое состояние в значительной степени необратима.

Наш курс профилактических занятий рассчитан на учащихся 1 курса ОГБОУ НПО профессионального лицея №18 города Вичуги Ивановской области. Занятия не вызывают нарушения гигиенических норм, поскольку в занятиях предусмотрены игры, способствующие уменьшению психологической нагрузки и снижению утомления. Место проведения занятий кабинет биологии, спортзал. Постоянное место проведения занятий упрощает создание доверительной рабочей атмосферы. Использовалось следующее оборудование: мультимедийный проектор, интерактивная доска, документ - камера, компьютер, ноутбуки, ватманы. На занятиях использовались следующие методы работы: анкетирование, игры, упражнения-активаторы, дискуссии, групповая работа.

Наше исследование показало, что на начало занятий курса «Обучение подростков навыкам противостояния употреблению психоактивных веществ» очень мало учащихся знало, что-либо о психоактивных веществах и о методах защиты от наркотиков.

Считаем, что занятия данного курса в нашем лицее должны быть продолжены, так как знания, полученные на этих занятиях, ориентируют учащихся на выбор здорового образа жизни, формируют практический опыт в борьбе с психоактивными веществами.

ИСПОЛЬЗОВАНИЕ МЕТОДА АКТУАЛИЗИРОВАННОГО СИМВОЛА В ПСИХОТЕРАПИИ БОЛЬНЫХ ПСИХОСОМАТИЧЕСКИМИ РАССТРОЙСТВАМИ

Богомолова Татьяна Валерьевна

Научный руководитель Погодина Марина Григорьевна

АНОО ВПО «ИЭиУ МиСС», Краснодарский край, г. Краснодар

Представленная нами работа рассказывает о попытке разработки модели психотерапевтической помощи эффективной для использования психологами и психотерапевтами в отделениях пограничных состояний для работы с пациентами с психосоматическими расстройствами. Целью исследования является изучение возможности использования метода проспективной образно-гипнотической терапии для проведения лечебных и профилактических мероприятий с лицами, страдающими психосоматическими расстройствами.

Объектом исследования явился процесс коррекции психосоматических расстройств методом проспективной образно-гипнотической терапии. Предметом иссле-



дования стали особенности личностного реагирования, функциональные компоненты эмоционально-волевой сферы. Гипотеза исследования заключается в предположении, что успешность проведенного лечения может быть обеспечена использованием коррекции психосоматических расстройств у больных методом проспективной образно-гипнотической терапии.

Задачами данного исследования являлись изучение психологических особенностей личности у больных с психосоматическими расстройствами и выяснение возможности применения метода проспективной образно-гипнотической терапии в составлении лечебных и реабилитационных программ.

Основу эмпирического инструментария для проведения экспериментального исследования составили: авторский метод проспективной образно-гипнотической терапии (ПОГТ) разработанный Погодиной М.Г., включающий трансовые техники, активное воображение; методика «Копинг-поведение» Э. Хайма; методика «Психологическая диагностика механизмов психологической защиты» (индекс жизненного стиля - LSI).

Новизну исследования определяет предложенный нами угол рассмотрения проблемы и комплекс методов психокоррекции (впервые разработанный метод ПОГТ, сочетающий в себе элементы эриксоновского гипноза, аналитической и экзистенциально-гуманистической терапии, различных техник работы с воображением с акцентом на формировании позитивного образа будущего).

Теоретическая значимость. Личностные характеристики больных страдающих тем или иным психосоматическим заболеванием представляют значительный интерес не только для клинических психологов, в них нуждаются дефектологи, педагоги, юристы и другие специалисты. Особенности личности необходимо учитывать при построении комплекса лечебно-профилактических мероприятий, что позволяет рационально подключить к его лечению средства, влияющие на его эмоционально-психический тонус.

Практическое значение. Проведенное исследование и работа над данными материалами позволило сделать вывод о возможности применять данный метод психотерапевтам и психологам в дифференциальной диагностике и в реабилитации.

Динамическое изучение психологических качеств личности и эффективности хода коррекционных сессий позволило своевременно выявлять патологические реакции и личностные особенности, указывающие на нарушения психологического состояния и нарастание психосоматических проявлений, что необходимо для наиболее адекватных мер при составлении программ по реабилитации пациентов.

БЕРЕГИ ЗДОРОВЬЕ СМОЛОДУ (СОЦИАЛЬНО-ПРОФИЛАКТИЧЕСКИЙ ПРОЕКТ)

Рыбакова Татьяна Александровна

Научный руководитель Алфёрова Вера Васильевна

ГБОУ СПО «Свердловский областной медицинский колледж», Свердловская область, г. Екатеринбург

Главным национальным достоянием России являются дети. Дети – это будущее страны! Каким будет это будущее, в немалой степени зависит от состояния здоровья наших детей сегодня. В Федеральном законе Российской Федерации от 21.11.11. № 323-ФЗ «Об основах охраны здоровья граждан в Российской Федерации» прописано



но, что государство объявляет приоритетом российского здравоохранения охрану здоровья детей. Государство признает охрану здоровья детей как одно из важнейших и необходимых условий физического и психического развития детей. Поэтому тема социально-профилактического проекта является чрезвычайно актуальной.

В силу сложившихся обстоятельств в нашей стране на сегодняшний день ведется в основном вторичная профилактика, хотя не менее важна и первичная.

Это тем более важно в условиях неблагоприятной демографической ситуации в России: высокие темпы убыли населения коренной нации; низкая рождаемость; общее старение нации. Сейчас России дорог каждый родившийся ребенок. От состояния здоровья детей в немалой степени зависит, будет ли Россия сильным государством. Поистине, здоровье детей – богатство страны!

Родители не всегда имеют возможность уделить должное внимание здоровью своих детей, а иногда просто не успевают этого сделать в виду своей сверх занятости. Родители часто не умеют создать для детей здоровый образ жизни и сформировать потребность детей в нем.

Социально-профилактический студенческий проект имеет своей целью способствовать решению такой сложной социальной проблемы, как здоровье детей. Задачи проекта:

1. Сформировать у детей потребность в здоровом образе жизни и приобщить детей к нему
2. Научить родителей ориентировать детей на здоровый образ жизни
3. Сформировать у студентов умения общения с детьми, гигиенического воспитания детей
4. Изучить мнение родителей о создании ЗОЖ для детей
5. Ознакомить дошкольников и младших школьников с основами здорового образа жизни
6. Подготовить памятки для родителей и детей
7. Составить «книжки-малышки» для детей с информацией о здоровом образе жизни
8. Вовлечь студентов в проведение мероприятий с детьми

Работа велась в несколько этапов:

1. Проведение зондирующего анкетирования среди родителей, дошкольников
2. Подготовка сценариев проведения «Уроков здоровья», памяток для детей и родителей

3. Проведение «Уроков здоровья» волонтерами

Таким образом, при проведении наших мероприятий появляется надежда на повышение качества здоровья детей.

В результате проведенной работы можно сделать следующие выводы:

1. Родители недостаточно работают над созданием здорового образа жизни для своих детей.
2. Информацию по оздоровлению детей и профилактике заболеваний необходимо донести до родителей через информационные листовки и памятки.
3. Для формирования у детей потребности в здоровом образе жизни необходимо создание оптимальной здоровьесберегающей среды.
4. Игровая форма «Уроков здоровья» позволяет формировать навыки гигиенической культуры, способствует сохранению здоровья и профилактики заболеваний.



В ЧЕЛОВЕКЕ ВСЕ ДОЛЖНО БЫТЬ ПРЕКРАСНО – И ЛИЦО И ОДЕЖДА И ДУША И МЫСЛИ

Хафизова Лейсан Азатовна

Руководитель проекта Петрова Светлана Сергеевна

МБОУ «Средняя общеобразовательная школа №2» г. Мензелинска, Республика Татарстан

В настоящее время как никогда остро стоит вопрос о сохранении здоровья нации.

Неправильный режим дня школьников, авторитарное воздействие учителей, ЕГЭ, возрастающие учебные нагрузки, уменьшение двигательной активности детей приводят к различным заболеваниям учащихся. Все говорят, везде пишут, что получение образования оказывает неблагоприятное воздействие на здоровье.

По данным, взятым у медика нашей школы, мы тоже увидели печальную статистику (сравнение числа практически здоровых детей с числом здоровых, которые составляют 9% всего количества выпускников) Проведя тщательный анализ причин «школьных» болезней, мы поняли, что основной причиной заболеваемости является отнюдь не школа. Всему виной возраст, который как раз приходится на время обучения в школе. Дело оказывается в том, что многие девушки в школе, даже девочки, начиная с 5 класса хотят быть похожими на моделей. Они даже не догадываются, какие последствия подстерегают их на пути к заветной цели, не знают о существовании такой болезни, как «анорексия».

Цель данной работы:

1. Привить школьникам культуру питания, что выглядеть хорошо можно только при правильном питании
2. Разъяснить, что есть такая болезнь души и тела – анорексия
3. Разработка наиболее эффективных методов воздействия на психику учащихся находящихся в группе риска, например корректировка фигуры одеждой

Объект исследования: учащиеся нашей школы.

В результате исследования мы выяснили, что самые высокие темпы роста наблюдаются в старших классах, и в основном это – заболевания желудка. Проведя анкетирование, беседуя со школьниками, мы очень часто слышали слово диета, и, как заинтересованные, собрали целый сборник различных диет (для школьного музея).

В работе показано, что основным фактором, влияющим на здоровье школьника, является его психологический настрой. Только тогда когда он поймет, что нужно обдуманно подходить и к вопросам похудения, и к распределению времени, только тогда мы сможем увидеть при окончании школы здоровых выпускников.

Наш проект по возможности решает эту глобальную проблему.

В проекте даны рекомендации, что в практику работы со школьниками необходимо внедрять оздоровительную методику восстановления: метод психологической тренировки, дыхательной гимнастики, игровые методы по коррекции фигуры одеждой.

Мы считаем, что данный проект необходимо включить в реализацию комплексной программы по внедрению здоровьесберегающих технологий образовательных учреждений.

Практическое знание данной работы заключается:

- в возможности эффективного использования результатов научно-обоснованной исследовательской работы по воспитанию ценностных ориентаций школьников;



- в работе указаны рекомендации по осуществлению мероприятий, направленных на воспитание здорового подросткового поколения.

МАГНИТНОЕ ПОЛЕ ЗЕМЛИ – ЭЛЕКТРОДВИЖУЩАЯ СИЛА ДЛЯ ВСЕГО ЖИВОГО

Квижинадзе Станислав Сергеевич

Нучный руководитель Галаган Анна Федоровна

*ГАОУ СПО «Каневской аграрно-технологический колледж» Краснодарский край,
станция Стародеревянковская*

В веке технического прогресса люди ведут малоподвижный образ жизни. Компьютеризация и роботизация расширили возможности человека, но здоровье от этого у человека не прибавилось. В своей работе я поставил цель показать возможность практического использования энергии магнитного поля, так как Человек всеми молекулами своего тела связан с космосом, потоками и полями.

О воздействии природы Солнца на Землю люди догадывались ещё в глубокой древности, в результате чего рождались легенды и мифы, в которых Солнце играло важную роль. Эта ближайшая к нам звезда обеспечивает нашу планету подавляющей частью энергии, которой мы располагаем. Исстари замечено, что люди, ведущие активный образ жизни, живут намного дольше. Оказывается причиной всему является пересечение линий магнитного поля Земли. Как же все просто ... быстрее двигаешься по Земле, а она "платит" за это увеличением сил энергии для человека.

На сегодняшний день средняя продолжительность жизни в России меньше среднего европейского уровня на десять – двадцать лет. " Короткая жизнь. Поздно начинаешь понимать, как она хороша" (И.А. Бунин)

Я считаю, что те, кто по утрам делают зарядку, выигрывают в этой жизни во всем, прежде всего в долголетию. Нужно грамотно относиться к себе и окружающему миру. Необходимо не забывать, что человеческий организм – это энергетическое тело, которое при движении способно заряжаться.

Как сохранить здоровье и укрепить здоровье впору задуматься каждому.

ПАТОЛОГИИ НОВОРОЖДЁННЫХ

Добровольская Юлия Евгеньевна

Научный руководитель Сигаева Наталья Михайловна

МОУ ДОД Центр детского творчества, Ростовская область, г. Волгодонск

Выбор темы исследования обусловлен тем, что с каждым годом всё больше детей рождается с многочисленными патологиями - от «склеенных» пальцев до отсутствия какого-либо органа. Патологии становятся всё разнообразнее, что негативно сказывается на дальнейшем существовании рода человека, поскольку чаще всего они сразу приводят к смерти.

Согласно письму из муниципального учреждения здравоохранения «Детская городская больница» г. Волгодонска Ростовской области, в городе Волгодонске в 2009 году количество новорождённых составило 1729 человек, из них количество случаев



болезней новорождённых - 295, количество умерших в период новорождённости - 7 человек. В 2010 году количество новорождённых составило 1722 человека, из них количество случаев болезней новорождённых - 276, количество умерших в период новорождённости - 10 человек. В 2011 году количество новорождённых составило 1660 человек, из них количество случаев болезней новорождённых составило 216 человек, количество умерших в период новорождённости – 5 человек. В 2012 году (а точнее, с января по ноябрь 2012 года) количество новорождённых составило 1719 человек, из них количество случаев болезней новорождённых – 173, количество умерших в период новорождённости – 11 человек.

Если новорождённый и выживает, то жизнь его неполноценна и сравнительно непродолжительна. Случаи, когда дети с врождёнными патологиями доживали до средних лет и даже до преклонного возраста, редки. Всё это говорит о том, что с ростом частоты возникновения патологий необходимо как можно раньше распознавать эти патологии, что позволит бороться с ними наиболее эффективно.

В связи с этим мною была поставлена *цель* - выяснить причины возникновения патологий у новорождённых.

Для достижения цели были поставлены следующие *задачи*:

- 1) Выявить наиболее известные патологии и привести статистику частоты их возникновения в России и странах Европы.
- 2) Узнать причины возникновения патологий у новорождённых.
- 3) Исследовать случаи рождения детей с патологиями в моём городе.
- 4) Провести профилактическую работу по предупреждению развития патологий новорождённых.

Перед проведением исследований была выдвинута *гипотеза*, в которой предполагается, что большинство патологий возникает под влиянием тератогенных факторов.

В результате исследования гипотеза была подтверждена, поэтому в работе особое внимание уделяется тератогенным факторам, которые являются главной причиной возникновения большинства патологий. Также результаты анкетирования показали, что большинство тератогенных факторов человек создаёт сам.

Данная работа проведена для того, чтобы ещё раз наглядно продемонстрировать, насколько серьёзно влияют тератогенные факторы на здоровье будущих детей и заставить задуматься каждого человека о том, чтобы снизить действие тератогенных факторов.

СЕРДЕЧНО-СОСУДИСТЫЕ ЗАБОЛЕВАНИЯ У ПОДРОСТКОВ

Колоколова Софья Эдуардовна

Научный руководитель Сигаева Наталья Михайловна

*МОУ ДОД Центр детского творчества высшей категории, Ростовская область,
г. Волгодонск*

В настоящее время заболевания сердца занимают ведущее место среди причин смертности и составляют 57%. В России от сердечно-сосудистых заболеваний умирают 1300000 человек в год - население крупного областного центра. При этом наблюдается тенденция «омоложения» болезней - нередки случаи, когда инфаркт миокарда встречается у совсем молодых людей.



Цель работы: изучение основных факторов, влияющих на развитие сердечно-сосудистых заболеваний у подростков.

Методы: сравнительный метод, анкетирование, статистический метод, метод беседы, документирование.

В работе раскрываются проблемы, связанные с сердечно-сосудистой системой, приводящие к различным заболеваниям: аритмии, гипертензии, атеросклерозу, нейроциркуляторной астении. В физиологическом исследовании приняли участие учащиеся восьмых классов МОУ СОШ № 18 г Волгодонска. В результате проделанной работы было доказано, что у школьников риск развития сердечно-сосудистых заболеваний чрезвычайно высок. У большей части испытуемых выявлены физиологические отклонения. Избыточная масса тела, малоподвижный образ жизни, неправильное питание и недостаточная тренированность организма являются основными факторами развития сердечно-сосудистых заболеваний у подростков.

Практическая значимость работы заключается в том, что её можно использовать для просветительской работы в школах на классных часах, родительских собраниях, на школьных конференциях, на городской научно-практической конференции, а так же выложить результаты работы в социальные сети Интернета.

КРАСОТА НА КОНЧИКАХ ПАЛЬЦЕВ

Кушнарева Милена Александровна

Научный руководитель Кондалова Ирина Александровна

ГБОУ СПО «Армавирский зооветеринарный техникум» КК, Краснодарский край, г.Армавир

Наращивание ногтей прочно вошло в нашу жизнь. Эта популярная процедура имеет множество преимуществ. Но так ли она безопасна и о чём стоит задуматься решаясь на наращивание мы и решили выяснить в своей работе.

Целью нашей работы стало: выявление положительных и отрицательных сторон наращивания; исследование состава материалов для наращивания и влияния этих веществ на организм человека; изучение статистики о наращивании в салонах г. Армавира и анкетирование студенток нашего техникума.

Задачами исследования стало выяснение последствий нарощенных ногтей, секреты сохранения здоровья ногтей после наращивания;

На сегодняшний день существует несколько способов наращивания ногтей. Наиболее популярным является наращивание при помощи акрила и геля.

В работе мы рассмотрели материалы, необходимые для наращивания и обратили внимание на входящие в их состав метакрилат и сложные эфиры. Метилакрилат обладает сильными раздражающими свойствами и может вызывать аллергические реакции. Его длительное воздействие может приводить к поражению печени и почек. Его пары оказывают сильное раздражающее действие на слизистую оболочку носа, глаз и дыхательных путей. Он способен вызывать повреждение роговицы. Кроме того, использование в процессе наращивания ультрафиолетовых ламп может привести к развитию раковых заболеваний. А последствия? Это – бактериальное поражение ногтевой пластины, неровности ногтевой пластины, образовавшиеся вследствие неправильного запила, «ступенька» после снятия искусственных ногтей, иссушение околоногтевого



кожного валика, утончение ногтевой пластины. Кроме того, противопоказаниями к наращиванию, о которых никто не говорит в салоне, являются: заболевания пищеварительной системы; эндокринной и выделительной системы; приём антибиотиков, прохождение курса химиотерапии; беременность.

Посетив 5 салонов красоты в городе Армавире мы попытались выяснить востребованность этой услуги за последние 3 года. Положительная динамика стала очевидной.

В нашем техникуме проводилось анкетирование, а на классных часах мы вели пропаганду естественной красоты ногтей, сообщали о противопоказаниях и возможных осложнениях и беседа дала свои результаты - часть студенток приняли решение об отказе от этой процедуры.

СОСА-COLA: НОВЫЕ ФАКТЫ СТАРОГО ВОПРОСА

Краснобрыжий Евгений Александрович

Научный руководитель Галицына Валентина Николаевна

*ГБОУ СПО «Армавирский зооветеринарный техникум» КК, Краснодарский край,
г. Армавир*

Обоснование проблемы: Мы перешагнули рубеж двадцать первого века и вступили на новый этап жизненного развития, который характеризуется самыми различными факторами. С одной стороны бурный рост промышленности, совершенствование технологий, открытие все новых и новых горизонтов научных знаний. С другой стороны — экологические проблемы, загрязнение окружающей среды, введение в пищевую цепь веществ, которые получены химическим путем, создание новых пищевых продуктов. Одним из таких продуктов созданных еще в конце 19 века стала Соса-сола. Поэтому, мне кажется, стоит задуматься над вопросами: что мы пьем, что мы знаем о том, что пьем и стоит ли употреблять продукт, о котором так мало известно? **Гипотеза исследовательской работы:** действительно ли **Coca-Cola** оказывает отрицательное воздействие на здоровье человека.

Цель данной работы: попытаться проанализировать доступную информацию о производстве, составе, воздействии на организм данного безалкогольного газированного напитка.

В соответствии с целью данной работы были поставлены следующие **задачи:**

- Изучение и анализ публикаций в средствах массовой информации по теме исследования;
- Представление краткого очерка об истории создания, современных тенденциях развитии и проблемах потребления данного напитка;
- Разработка и проведение социологического опроса населения в разных возрастных группах по тематике данной работы.
- Методика исследования включала обработку полученных сведений, анализ результатов опроса, а также составление наглядного материала и аналитических диаграмм. Данная работа была для меня полезна. Ведь в первую очередь мы должны понимать, что чрезмерное употребление **Coca-Coly** может нанести вред здоровью.



ВЛИЯНИЕ ТАТУИРОВОК И ПИРСИНГА НА ЗДОРОВЬЕ СОВРЕМЕННОЙ МОЛОДЕЖИ

Рявкина Алина Алексеевна

Научный руководитель Авалян Роза Вазгеновна

*ГБОУ СПО «Армави́рский зооветеринарный техникум» КК, Краснодарский край,
г.Армавир*

В современном мире многие молодые люди, чтобы выделиться из толпы готовы рискнуть главным – своим здоровьем. С телеэкранов, журналов, из фильмов и молодежных передач на наше подсознание льются потоки информации – будь крутым, будь лучшим, будь неординарным. И многие молодые люди выбирают одним из способов заявить о себе миру – сделать пирсинг или нанести татуировку. Сегодня это направление набирает все большие обороты, открываются салоны татуажа, продаются все более экстравагантные украшения для пирсинга.

Цель работы – изучить, возможные последствия использования пирсинга и татуировок для здоровья современной молодежи.

Задачи работы - определить степень популярности пирсинга и татуировок, насколько современные молодые люди информированны о последствиях пирсинга и нанесения татуировок, выявить возможные осложнения для здоровья, какие причины побуждают молодых людей использовать пирсинг и татуировки, а так же влияет ли наличие пирсинга и татуировки на здоровье.

Вторую часть работы мы посвятили анализу влияния татуировок и пирсинга на здоровье молодежи среди студентов Армави́рского зооветеринарного техникума. Проводилось анкетирование среди студентов. Кроме этого, проводился анализ статей, напечатанных в журналах и в газетах, а так же учитывалось мнение врачей. Исследование доказало, что что пирсинг и татуировки в большинстве случаев приводит к ухудшению здоровья. С точки зрения опасности занесения инфекций и вероятности развития онкологических заболеваний врачи и специалисты в области тату и пирсинга считают наиболее уязвимыми местами для пирсинга губы и язык. Исследования показали, что пирсинг брови может привести к парализации некоторых мышц лица, а неправильный прокол уха к резкому ухудшению слуха. Занести инфекцию можно, если недостаточно аккуратно обращаться с татуировкой сразу после ее нанесения. Это утверждение подтвердилось и результатами анкетирования среди студентов, которое было проведено для того, чтобы исследовать, насколько влияет татуировки и пирсинги на их здоровье. Все опрошенные студенты отметили, что у некоторых из них появились осложнения после прокола языка и губы. Результаты данного исследования могут быть использованы как дополнительный материал на уроках анатомии и классным часам по здоровому образу жизни.



ИСПОЛЬЗОВАНИЕ ЛЮСТРЫ ЧИЖЕВСКОГО НА ЗАНЯТИЯХ В ФИТНЕС- КЛУБЕ

Миллер Диана Валерьевна

Научный руководитель Миллер Наталья Дмитриевна

ГБОУ ВПО «Томский государственный педагогический университет», г. Томск

Дыхание является неотъемлемой частью жизни человека и одной из главных составляющих тренировочного процесса. Правильно вдыхая и выдыхая, можно не только значительно облегчить нагрузку на сердечно-сосудистую и дыхательную системы, но и повысить эффективность всей тренировки. Поэтому каждый квалифицированный спортивный тренер на каждом занятии снова и снова, как мантру, повторяет: «Не забываем дышать!» Современные фитнес-клубы предлагают большое разнообразие уроков и вариантов физической нагрузки – силовые и кардиотренажеры, аэробику, йогу, калланетику и пилатес, занятия в воде. Каждая конкретная методика требует своего подхода к дыханию. А некоторые вообще полностью построены на нем, такие как дыхательная гимнастика Стрельникова, боди флекс, праноямы в йоге. И если правильности дыхания в фитнес центрах сейчас уделяют достаточно внимания, то о качестве воздуха в процессе тренировки, к сожалению, заботятся далеко не всегда.

Часто на одном занятии в небольшом помещении занимаются сразу по 20 человек, к тому же, часто это помещения с низкими потолками. Есть спортзалы, расположенные в подвальных помещениях. Польза от таких занятий минимальна. Но вред идет существенный. Никто из нас не задумывается, сколько именно воздуха мы потребляем за сутки. Учение подсчитали, что в среднем - около двенадцати кубических метром воздуха. И это при том, что при занятиях спортом это количество воздуха надо многократно увеличивать. Увеличивается и количество выброса углекислого газа, а также значительно возрастает содержание влаги в окружающем воздухе. К этому мы можем еще добавить обязательное содержание грибков плесени, что делает все эти занятия спортом потенциально опасными для здоровья.

А.А. Чижевский убедительно доказал, что отрицательные ионы кислорода продлевают жизнь, а полностью дезионизированный воздух вызывает заболевания и гибель животных. По нашему мнению, активное улучшение дыхательной среды в помещениях фитнес – клуба путем обогащения воздуха отрицательными ионами кислорода ионизаторами воздуха может существенно повысить работоспособность, уменьшить утомляемость, улучшить здоровье и подарить людям несколько дополнительных лет жизни. По словам А.А. Чижевского, отрицательные ионы кислорода, создаваемые ионизаторами воздуха, и правильное дыхание — основа здоровья и фактор продления жизни.

Мы предлагаем между тренировками во время влажной уборки проветривать помещение 5 минут, а затем включать светильник Чижевского на 5-7 минут во время разминки, чтобы обогатить воздух, в котором будет тренироваться группа. Если есть продолжительный перерыв между занятиями, то время проветривания помещения и время работы люстры увеличивается.

Для людей, ведущих здоровый образ жизни и с завидной регулярностью посещающих фитнес-клубы, просто необходимо с особой тщательностью подходить к такому привычному и, кажется, простому элементу нашего существования, как воздух.



МОДЕЛЬ УСЛОВИЙ ФОРМИРОВАНИЯ КОГНИТИВНОГО КОМПОНЕНТА ОБРАЗА «Я» У ДЕТЕЙ СТАРШЕГО ДОШКОЛЬНОГО ВОЗРАСТА С ДЕТСКИМ ЦЕРЕБРАЛЬНЫМ ПАРАЛИЧОМ

Антропова Дарья Николаевна

Научный руководитель Комаровская Елена Владимировна

*ФГАОУ ВПО «Северный (Арктический) федеральный университет имени
М.В. Ломоносова» гуманитарный институт филиала в г.Северодвинске
Архангельской области*

Большинство авторов определяет самовосприятие как сложный процесс опосредованного познания себя, развернутый во времени, связанный с движением ситуативных образов в целостное образование. Самовосприятие человека складывается в результате присвоения им общественно значимого опыта и зависит от характеристик социальной среды, в которой формируется личность, является результатом осознания объективных отношений человека с миром. Таким образом, когнитивный компонент образа «Я» отражает содержательные представления об образе своего тела, своей личности и социальном окружении. Очевидно, что своевременно сформированная адекватная позитивная Я-концепция является одним из главных факторов становления личности. Ещё более актуальной представляется данная проблема для детей с нарушениями развития. /

Термин «Детский церебральный паралич» (ДЦП) объединяет группу различных по клиническим проявлениям синдромов, которые возникают в результате недоразвития мозга и его повреждения на различных этапах онтогенеза и характеризуются неспособностью сохранять нормальную позу и выполнять произвольные движения. По сути, детский церебральный паралич – состояние, при котором нормальное развитие ребенка чрезвычайно затруднено. Наряду с физическими недостатками при ДЦП значительное место занимают нарушения развития психических функций, характерно выражающиеся в нарушениях наглядно-образного мышления, памяти, внимания, восприятия, эмоционально-волевой сферы и др., а также нарушения социализации. Кроме того наличие двигательных нарушений может негативно сказываться и на формировании отдельных компонентов Я-концепции у детей уже в дошкольном возрасте.

В результате констатирующего эксперимента нами были выявлены особенности развития самовосприятия: неадекватное соотношение себя с полом, несформированность знаний и представлений об особенностях я – мальчик/девочка, о полоролевых эталонах, функциях мужчины и женщины, недифференцированность в выборе игровых предпочтений и модели полоролевого поведения. Меж тем, становление самовосприятия у детей ДЦП проходит те же этапы, что и при нормальном развитии. Отмечаются как количественные, так и качественные изменения, подчиняющиеся общим закономерностям для нормального, и для отклоняющегося развития. Специфика самовосприятия детей с данной патологией затрагивает точность, полноту, динамику, содержательные характеристики процессов восприятия и социальной перцепции: Это проявляется в запаздывании сроков, удлинении периодов и качественной специфики формирования основных этапов. Следовательно, наличие психофизических нарушений у детей с ДЦП затрудняет нормальное развитие самовосприятия, особенно его когнитивных компонентов.

Мы полагаем, что театрализованные игры позволят повысить эффективность



процесса формирования когнитивного компонента образа «Я» у детей старшего дошкольного возраста с детским церебральным параличом, если: будут учтены образовательные потребности детей данной категории; содержание игр будет отражать структуру когнитивного компонента образа «Я»; будет предусмотрено поэтапное усложнение психологического содержания театрализованных игр.

ФОРМИРОВАНИЕ ДИФФЕРЕНЦИРОВАННОЙ САМООЦЕНКИ У ДЕТЕЙ СТАРШЕГО ДОШКОЛЬНОГО ВОЗРАСТА С ОБЩИМ НЕДОРАЗВИТИЕМ РЕЧИ III УРОВНЯ

Бевская Анна Игоревна

Научный руководитель Станякина Маргарита Владимировна

*ФГАОУ ВПО «Северный (Арктический) федеральный университет имени
М.В. Ломоносова» гуманитарный институт филиала в г.Северодвинске
Архангельской области*

Самооценка – это оценка личностью самой себя, своих возможностей, качеств и поступков. В дошкольном возрасте начинается процесс формирования самооценки.

Термин «общее недоразвитие речи» (ОНР) применяется к патологиям речи у детей с нормальным слухом и сохранным интеллектом, при которой нарушается формирование всех компонентов речевой системы: лексики, грамматики и фонетики.

У детей с ОНР существуют особенности самооценки (В.А. Калягин, Т.С. Овчинникова). Особенности самооценки таких детей является то, что они недостаточно дифференцируют конкретные (частные) самооценки, а это говорит о недостаточно развитой способности оценивать себя на разном уровне по отдельным качествам. Проблема исследования самооценки у дошкольников с ОНР является актуальной, т.к. самооценка влияет на взаимодействие детей между собой, с родителями и воспитателями. Неадекватная самооценка может затруднить процесс обучения. Поэтому необходимо своевременное выявление негативных особенностей самооценки дошкольников и проведение работы, направленной на оптимизацию самооценки детей.

Результаты констатирующего эксперимента подтвердили теоретические данные. У детей с ОНР III уровня самооценка может быть завышенной, они не могут адекватно оценить свои возможности, не дифференцируют свою самооценку. У детей с ОНР самооценка зависит от таких факторов, как мнение окружающих, родных и близких ребёнку людей, причем эта особенность выражена в большей степени, чем у их сверстников без речевой патологии. Можно выделить общие черты самооценки дошкольников с ОНР и дошкольников, не имеющих нарушений речи: самооценка в дошкольном возрасте в основном преобладает завышенная и высокая, самооценка всегда зависит от мнения окружающих. Можно выделить специфические особенности самооценки детей с ОНР: самооценка недифференцированная, дети затрудняются в аргументировании своего мнения о себе, их самооценка в большей мере зависит от мнения взрослых.

Для формирования у детей старшего дошкольного возраста с ОНР III уровня адекватной дифференцированной самооценки необходимо создавать специальные условия. Этим условием, на наш взгляд, является использование в работе с такими



детьми театрализованной игры. Театрализованная игра – это один из видов игровой деятельности, в ходе которого осуществляется художественно-образное выражение и освоение впечатлений, переживаний, отношений, мыслей, чувств к себе и окружающему, регламентированное рамками сюжетной линии. Именно сюжет в театрализованных играх является нормативным элементом, что и отличает этот вид игр от других. Как устойчивый компонент игровой структуры сюжет в театрализованной игре позволяет ребёнку действовать в его рамках совершенно свободно и пластично, осваивая многомерность ролевого поведения и достигая реализаций темы за счёт использования разнообразных средств искусства как неделимой целостности. В этом и заключается специфика развивающего эффекта театрализованной игры. Так же можно отметить, что это наиболее доступный и любимый вид деятельности детей дошкольного возраста, в которой дети могут взять на себя роли, оценить себя и свои поступки со стороны, аргументируя при этом свой выбор.

Нами разработана и реализуется система занятий, включающая 10 театрализованных игр с одними и теми же сказочными героями, но с разными сюжетами. В ходе игр дети анализируют плохие и хорошие поступки героев, соотносят их с собственными, благодаря чему формируется способность аргументировано оценивать сначала других, а затем и себя. На наш взгляд, проведение подобной работы будет способствовать формированию адекватной обоснованной дифференцированной самооценки у дошкольников с ОНР III уровня. Проверка данного предположения будет проведена на контрольном этапе нашего эксперимента.

МОДЕЛЬ УСЛОВИЙ СТИМУЛИРОВАНИЯ ПОЗНАВАТЕЛЬНОЙ АКТИВНОСТИ ПЕРВОКЛАССНИКОВ С ЗАДЕРЖКОЙ ПСИХИЧЕСКОГО РАЗВИТИЯ

Пашова Мария Александровна

Научный руководитель Комаровская Елена Владимировна

*ФГАОУ ВПО «Северный (Арктический) федеральный университет имени М.В. Ломоносова» гуманитарный институт филиала в г. Северодвинске
Архангельской области*

Особое внимание в психолого-педагогических работах привлечено к проблемам детей, испытывающих стойкие трудности в обучении. К неуспевающим школьникам относятся также дети с задержкой психического развития (ЗПР) – самая представительная группа лиц среди всех видов дизонтогенеза. Одним из проявлений ЗПР является снижение познавательной активности. Низкий уровень познавательной активности и отсутствие мотивации к учебной деятельности вырастают в серьёзную проблему для них самих детей с ЗПР и их родителей. Меж тем, вопрос изучения познавательной активности мало рассматривается в исследованиях по специальной психологии и педагогике.

Нами предпринята попытка выяснить общие и специфические характеристики познавательной активности у первоклассников с ЗПР. По результатам констатирующего эксперимента мы выявили факт неоднородности показателей компонентов познавательной активности у первоклассников с нормальным и задержанным развитием, что указывает на разновременность психического развития детей разных



категорий. Между тем, показатели компонентов познавательной активности у первоклассников с ЗПР смещены в сторону более низких результатов. Это свидетельствует о задержанном темпе развития познавательной активности данной группы детей. При этом отмечается недостаточная устойчивость познавательного интереса и познавательной потребности (частая отвлекаемость, утомляемость, отсутствие инициативы и пассивность в познании окружающей действительности). Активность требует постоянной стимуляции со стороны взрослого (помощь, объяснение, показ действия, похвала, смена видов деятельности). Данные факты мы связываем с недоразвитием когнитивных процессов и эмоционально-волевой сферы первоклассников с ЗПР. Низкую познавательную активность у детей данной категории обуславливают незрелость сложных форм поведения, целенаправленной деятельности на фоне быстрой истощаемости, нарушенной работоспособности. Таким образом, следует отметить, что стимулирование познавательной активности является особой образовательной потребностью первоклассников с задержкой психического развития.

В процессе обучения имеет место использование трех видов стимуляции познавательной активности учащихся: первый вид стимуляции имеет своим источником содержание учебного материала; второй вид стимуляции осуществляется в ходе организации учебной деятельности школьника; третий вид стимуляции опирается на фактор общения и связан с отношениями, которые складываются в учебном процессе между учениками, а также между ними и учителем.

Для наибольшей эффективности работы, направленной на повышение познавательной активности первоклассников с ЗПР мы разработали условия стимулирования познавательной активности с опорой на принцип дифференцированного подхода, а также нами предложена модель стимулирования познавательной активности первоклассников с ЗПР посредством экспериментирования.

НЕЙРОПСИХОЛОГИЧЕСКИЕ ИГРЫ И УПРАЖНЕНИЯ КАК СРЕДСТВО КОРРЕКЦИИ ПРОСТРАНСТВЕННЫХ ПРЕДСТАВЛЕНИЙ ДЕТЕЙ СТАРШЕГО ДОШКОЛЬНОГО ВОЗРАСТА С ОБЩИМ НЕДОРАЗВИТИЕМ РЕЧИ III УРОВНЯ

Шабанова Ксения Николаевна

Научный руководитель Станякина Маргарита Владимировна

*С(А)ФУ имени М.В. Ломоносова, Гуманитарный институт, филиал в
г. Северодвинске*

Исследования пространственных представлений имеют в нейропсихологии сравнительно короткую историю. Исследования формирования пространственных представлений у детей посвящены работы А.В. Семенович, С.О. Умрихина, Б.А. Архипова, Л.Б. Халиловой. Пространственные представления формируются с рождения и в качестве составляющих встраиваются как базовые элементы в психическую деятельность. Мозговым субстратом являются третичные области теменно-височно-затылочных отделов головного мозга, которые обеспечивают синтез поступающей информации. На формирование пространственных представлений может оказывать негативное влияние недостаточность отдельных функций, например, речи. Термин «общее недоразвитие речи» применяется к патологии речи у детей с нормальным слухом и



сохранным интеллектом, при которой нарушается формирование всех компонентов речевой системы. Изучение патофизиологических механизмов ОНР показало повышенную функциональную истошаемость нейронов коры (И.К. Самойлова). Характерны изменения активности в височно-теменно-затылочных и в лобно-височных отделах доминантного полушария, вносящих вклад в формирование пространственных представлений. Дети с ОНР испытывают затруднения в овладении пространственными представлениями, что требует коррекции. Исходя из теоретических положений нейропсихологии, мы предположили, что нейропсихологические игры и упражнения, направленные на оптимизацию функционирования блоков головного мозга и развитие высших психических функций, будут способствовать коррекции всех уровней организации пространственных представлений.

С целью выявления особенностей пространственных представлений у детей с ОНР III уровня нами проведен эксперимент (методики Н.Я. Семаго, М.М. Семаго). В нем приняли участие 20 детей с ОНР III уровня и 20 детей без речевых нарушений МБДОУ г. Северодвинска.

Мы выявили, что у детей с ОНР III уровня наблюдаются особенности пространственных представлений. Они испытывают трудности в понимании пространственных представлений на уровне внешних предметов и тела, также затрудняются свободно использовать в речи словесные обозначения пространственных характеристик вследствие замедленного развития мыслительных операций и компонентов речевой системы.

Нами был разработан комплекс нейропсихологических игр и упражнений. Для коррекции I блока мы предлагаем упражнения, направленные на энергетизацию мозга, развитие межполушарного взаимодействия (например, кинезиологические упражнения). В группу нейропсихологических игр и упражнений для коррекции II и III функциональных блоков, входят такие игры и упражнения, как: «Моя рука, твоя рука», «Правильное зеркало», «Путаница», и т.д. Они способствуют накоплению базы восприятий, анализу и дифференцировке пространственных отношений, формированию квазипространственных представлений.

Таким образом, нами была разработана система занятий, включающих нейропсихологические игры и упражнения, которые направлены на оптимизацию функционирования блоков головного мозга и развитие высших психических функций. Воздействуя на каждый функциональный блок головного мозга, мы активизируем работу психологических и физиологических основ пространственных представлений.

РАННЯЯ БЕРЕМЕННОСТЬ, ИЛИ ЧТО БЫВАЕТ, КОГДА ДЕТИ ИГРАЮТ ВО ВЗРОСЛЫЕ ИГРЫ

Абашина Карина Владимировна

Научный руководитель Босенко Наталья Николаевна

МОУ СОШ №64, Челябинская область, г. Магнитогорск

Сексуальная жизнь – человека чрезвычайно важная и сложная область. Проблемы сексуальной культуры в последние десятилетия активно исследуются известными учеными, профессорами: Ю.А.Гуркин, Л.А.Суслопаров, Е.А.Островская, И.С.Кон и многие другие. В мире на сегодняшний день наиболее остро стоит тема подростковой



беременности. Проблема актуальна уже не один год, хотя постоянно проводятся программы полового воспитания подростков. В нашей работе мы изучили понятие «беременность» и «ранняя беременность». Беременность – это состояние организма женщины, физиологический процесс развития плода из яйцеклетки в организме женщины, который заканчивается рождением ребенка. Ранняя беременность (подростковая) – это состояние беременности у несовершеннолетней девочки-подростка.

Мы изучили мнения подростков о современных средствах контрацепции. По нашим исследованиям 81 % юношей и 87% девушек имеют представление о методах контрацепции. 67% юношей и 63% девушек считают положительным половую жизнь до брака. Также мы разработали и провели комплексную программу по профилактике ранней беременности и репродуктивному здоровью. Проведенная программа показала положительные результаты: подростки хорошо осведомлены о начале половой жизни и к каким последствиям она может привести; в том числе рассказали о контрацепции, патологиях при родах у юных рожениц. Важнейшими факторами развития здоровой сексуальности и профилактики ранней половой жизни, являются доверительные отношения с родителями, особенно с матерью, готовность родителей откровенно обсуждать с детьми волнующие их деликатные проблемы, семейные ценности.

Таким образом, наша гипотеза - ранняя профилактика беременности у девушек и сексуальных отношений у парней влияет на их уровень осознанности проблемы, доказана.

ЗДОРОВЫЙ ОБРАЗ ЖИЗНИ

Гуменюк Дмитрий Михайлович

Научный руководитель Маркин Эдуард Васильевич

ФГБОУ ВПО Орел ГАУ, Орловская область, г. Орел

Помимо объективных причин ухудшения уровня физической подготовленности и здорового образа жизни студентов, необходимо отметить последовательное снижение мотивации у обучаемых к занятиям физической подготовкой и спортом, об этом свидетельствует невысокая посещаемость внеурочных форм физической подготовки студентов.

В ходе обучения в вузе, когда снижется удельный вес плановых учебных занятий, особая роль для поддержания высокого уровня работоспособности здорового образа жизни и физической подготовленности студентов принадлежит спортивной работе. В процессе учебно-тренировочных занятий и состязаний по различным видам спорта студенты развивают быстроту в действиях, ловкость, силу, выносливость, воспитывают смелость, решительность, уверенность в своих силах, инициативу и находчивость.

В работе дано научное обоснование и разработка педагогической технологии организации физической подготовки студентов ВУЗа с учетом их физкультурных интересов. Данная технология предусматривает выполнение комплекса мероприятий по формированию потребностей у студентов вузов к систематическим занятиям физическими упражнениями; изучению физкультурных интересов старшекурсников; организации и проведению спортивной работы с учетом физкультурных интересов и здорового образа жизни студентов старших курсов; рациональному соотношению



плановых учебных занятий и внеурочных форм физической подготовки; корригированию «отстающих» физических качеств у выпускников.

В работе исследована динамика развития физических качеств, функционального состояния и психических свойств студентов вузов на протяжении всего обучения. Выявлены факторы, определяющие высокую эффективность организации физической подготовки студентов. К их числу относятся: высокая мотивация студентов к занятиям физическими упражнениями; преимущественное использование спортивной работы как формы физической подготовки на заключительном этапе обучения; учет физкультурных интересов старшекурсников при организации спортивной работы; рациональное соотношение плановых учебных занятий, спортивной работы и самостоятельной физической тренировки студентов старших курсов.

ОПРЕДЕЛЕНИЕ КИСЛОМОЛОЧНЫХ И БИФИДОБАКТЕРИЙ В ЙОГУРТНОЙ ПРОДУКЦИИ

Лукин Кирилл Александрович

Научный руководитель Рыбакина Вера Дмитриевна

МБОУ Лицей № 1, Красноярский край, г. Красноярск

При современном питании человека расстройство пищеварительной системы случается довольно часто, поэтому людям нужна помощь микроорганизмов, которые повышают иммунитет, поддерживают микрофлору желудка в нормальном состоянии и защищают от вирусов и вредных бактерий. В магазинах таких продуктов не найдешь, так как очень широко используют загустители, консерваторы, красители, стабилизаторы, которые увеличивают срок хранения, придают привлекательный вид, оригинальный вкус своей продукции, но как бы красиво не выглядел товар со стороны он буквально «уничтожает» здоровье своих потребителей. Некоторые йогуртовые продукты не содержат в себе никаких живых культур из кисломолочного ряда, а это значит только одно – пользы для вашего здоровья тоже никакой.

Поэтому актуальным было проверить российскую йогуртную продукцию на наличие микроорганизмов в заявленном и нужном для организма количестве, а именно молочнокислых (в том числе лактобактерий) и бифидобактерий в соответствии действующими СанПиН и техническим регламентом на молоко и молочные продукты.

Целью работы является проверка российской йогуртной продукции на наличие микроорганизмов в соответствии действующими СанПиН и техническим регламентом. В работе использовались методы: разведения йогуртов до 10^{-7} для проведения посева на питательную среду: а) кисломолочных бактерий; б) бифидобактерий и их определение в исследуемых образцах. Было взято 11 образцов йогуртов. В йогуртах «Danon» и «BioБаланс» (мюсли) не наблюдается роста лактобактерий, что не соответствует заявленному на этикетке. В йогурте «Активия» были обнаружены лактобактерии, но в меньшем количестве, чем было заявлено на этикетке. В остальных йогуртах, где на этикетке была указана информация о наличии молочнокислых бактерий, они находились в необходимых количествах, что говорит о соответствии требованиям СанПиН и техническому регламенту на молоко и молочную продукцию. На этикетке йогурта «Чудо» нет информации о наличии молочнокислых микроорганизмов. Они были обнаружены в незначительном количестве. Во всех йогуртах, где были заявлены



бифидобактерии, они обнаружены не были.

Согласно результатам, в исследуемой продукции «Йогурт, Danone», «Активия Питьевая», «Йогуртовая Активия» содержание лактобактерий было ниже, чем указано на упаковке, что не соответствует требованиям предъявленным в нормативных документах СанПиН. На упаковках такой продукции как «Йогуртовая Активия», «ВиоБаланс Питьевой» клубничной, «ВиоБаланс Питьевой» мюсли, «Активия Питьевая» указана информация о наличии бифидобактерий, однако они присутствовали в незначительном количестве только в образцах «ВиоБаланс Питьевой» клубничной, «ВиоБаланс Питьевой» мюсли. Исследование показало, что в магазинах нужно покупать йогуртную продукцию как «ВиоБаланс Питьевой» клубничной, «ВиоБаланс Питьевой» мюсли, «Растишка», «Летний день», «Данисимо, Danone», «ВиоБаланс Йогуртовый» клубничной, «ВиоБаланс Йогуртовый» мюсли, «Чудо», так как в ней содержится необходимое количество молочнокислых микроорганизмов и бифидобактерий что соответствует требованиям СанПиН и технического регламента на молоко и молочную продукцию.

ПРОБЛЕМЫ ПОТЕРИ СОЦИАЛЬНОЙ НЕЗАВИСИМОСТИ У ЛЕЖАЧИХ БОЛЬНЫХ, МЕХАНИЗМЫ ИХ РЕШЕНИЯ И МИНИМИЗАЦИИ

Буренина Анна Сергеевна

Научный руководитель Кузнецова Юлия Вениаминовна

Омская область, г. Омск

Потеря здоровья - серьезная проблема как для самого человека, так и для его близких. Когда человек оказывается прикованным к кровати из-за болезни или несчастного случая, то его охватывает отчаяние от того, что теперь его жизнь целиком и полностью зависит от других людей, пусть даже родных и близких.

В настоящее время описано много форм и методов по уходу за лежачими больными, разработаны рекомендации для сиделок и ухаживающих родственников. В современных изданиях и интернет публикациях можно найти: различную информацию по обустройству комнаты больного, по организации здорового питания; советы по использованию технических вспомогательных средств, систематической тренировке мышц больного, о позитивном общении. Находящийся рядом с больным человеком, ухаживающий может использовать весь перечисленный нами арсенал методик. Но все это только косвенно и частично может привести к решению проблемы потери независимости и в исключительно оптимистическом варианте развития событий. В остальных случаях все это усугубляет сложившуюся ситуацию, потому что все перечисленные факторы ограничивают «независимость» больного.

Объектом исследования является больной человек, имеющий тяжелое заболевание, при котором имеются серьезные ограничения движения, как субъект. Его заболевание и жизненное пространство. Объектом стала Короглян В.В, 1947 г.р. которая, в 1996 г. перенесла инсульт, и была частично обездвижена, пройдя курс реабилитации, частично вернула двигательные функции; с 2005 г. вела самостоятельный образ жизни, могла передвигаться, выходила на улицу, полностью себя обслуживала, в феврале 2011 г. во время прогулки по улице упала на больную ногу и сломала шейку бедренной кости на левой ноге. Оказалась прикованной к постели.



Проанализировав состояние больного, его статус, моральное и психологическое состояние на сегодняшний день на основании «Модели нормального психического развития в позднем возрасте», была разработана индивидуальная модель развития Короглян В.В., которая успешно реализуется и в настоящее время. Благодаря данной модели развития, выделили механизмы сохранения «независимости».

Механизмы сохранения «независимости» и самореализации: самостоятельно, без посторонней помощи (по возможности) устраивать свой быт и жизнь; писать заметки и статьи для газеты; продолжить работу над историей родного села используя дополнительные материалы из архива; заочное участие в конкурсах, фестивалях и других массовых мероприятиях; просмотр кинофильмов по телевидению и привлечение к обсуждению знакомых, друзей; прослушивание музыки, использование классических жанров; занятие любительским рисованием, расписывание кухонных дощечек; общение с домашними животными; заниматься физкультурой и любительским спортом.

Данные механизмы разработаны специально для одного конкретного лежачего больного, совместно с ним. В каждом конкретном случае для отдельно взятого лежачего больного должны быть подобраны посильные методы свойственные его заболеванию, состоянию, жизненной позиции.

ФОРМИРОВАНИЕ ЗДОРОВОГО ОБРАЗА ЖИЗНИ ДЕТЕЙ МЛАДШЕГО ШКОЛЬНОГО ВОЗРАСТА В ПРОЦЕССЕ ДОПОЛНИТЕЛЬНОГО ОБРАЗОВАНИЯ В СРЕДНЕЙ ОБЩЕОБРАЗОВАТЕЛЬНОЙ ШКОЛЕ(КРУЖОК «ЗДОРОВЯЧОК»)

Шадрин Дмитрий Сергеевич

Научный руководитель Баянкина Наталья Леонидовна

МАОУ СОШ № 22, Пермский край, г. Пермь

Проблема формирования здорового образа жизни детей младшего школьного возраста, является одной из самых актуальных, в настоящее время в сложной системе социальных ценностей все большее место занимает здоровый образ жизни. От состояния здоровья детей во многом зависит благополучие общества. В последние десятилетия во всём мире наметилась тенденция к ухудшению здоровья детского населения. Поэтому необходимо вести поиск новых подходов к решению вопросов формирования здоровья младших школьников.

В связи с этим значимым является создание и использование эффективных форм обучения детей элементарным навыкам сохранения и укрепления здоровья.

По результатам медицинского обследования детей младшего школьного возраста наиболее часто отмечаются такие нарушения физического здоровья, как стоматологические заболевания, заболевания дыхательной системы, носоглотки, нарушения опорно-двигательного аппарата, зрения, аллергические заболевания и др.

Некоторые из них (заболевания опорно-двигательной системы, хронические тонзиллиты, нарушения зрения и др.) с возрастом имеют тенденцию к увеличению распространённости и степени нарушения, т.к. во многом связаны с условиями жизнедеятельности ребёнка и характером физического воспитания. Однако при условии реализации оздоровительно-профилактических мер и соблюдения правил здорового образа жизни состояние здоровья младших школьников легко поддаётся коррекции.



Актуальность данной проблемы определила тему работы: «Формирование здорового образа жизни детей младшего школьного возраста в процессе дополнительного образования (кружка «Здоровячок»)».

Объект исследования: процесс формирования здорового образа жизни у детей младшего школьного возраста.

Предмет исследования: дополнительное образование для детей младшего школьного возраста с целью формирования здорового образа жизни.

Цель: выявить и апробировать условия формирования здорового образа жизни у младших школьников через дополнительное образование.

Для решения поставленной цели необходимо решить следующие **задачи:**

- 1) изучить психолого-педагогическую характеристику младших школьников для выявления их возрастных особенностей;
- 2) проанализировать опыт социально-педагогической работы младших школьников в системе дополнительного образования;
- 3) выявить отношение младших школьников к здоровому образу жизни;
- 4) подобрать и провести систему мероприятий по здоровому образу жизни через дополнительное образование в школе.

Гипотеза исследования: организация дополнительного образования в школе по здоровому образу жизни будет способствовать осознанному отношению младших школьников к своему здоровью.

Методы исследования: анализ научной и учебно-методической литературы, разработка и апробирование занятий по формированию здорового образа жизни у детей младшего школьного возраста, обобщение.

База исследования: МОУ СОШ №127, класс 2 «Б», классный руководитель Лядова Ю.В. г. Пермь

ПИТЬ – ДЕЛУ ВРЕДИТЬ!

Воронин Роман Олегович

Научный руководитель Зуев А.М.

ГБОУ СПО МО МОПК, группа ТМ-020 Сергиев-Посад, Новоуглическое шоссе.

Призрак зелёного змия бродит по России. Он опустошает целые селения, сиротит детей, загоняет пьющих в петлю и на нары, погружает страну в стойкий алкогольный туман. В дурмане живём, в нём же и умираем - быстрее, чем в Йемене, Бангладеш, Мавритании, Гондурасе, Таджикистане и Сенегале. С трудом верится, что этот алкогольный ад - Россия. Только в России по данным статистики в год народонаселение уменьшается на 700 - 750 тысяч наших сограждан по причине потребления алкоголя. Ежегодно полмиллиона человек досрочно отправляются в мир иной из-за пагубного пристрастия к алкоголю.

Совокупные экономические потери, которые наносит зеленый змий стране, составляют не менее 1 триллиона 700 миллиардов рублей в год. Что по сравнению с этим катастрофы века - Чернобыль или авария на Саяно - Шушенской ГЭС? Россия занимает первое место в мире по количеству брошенных детей.

В работе проведены исследования причин вовлечения подростков в алкоголизацию



и пути профилактической работы с молодёжью. Для получения достоверной информации об атмосфере, складывающейся в Московском областном профессиональном колледже (МОПК), необходимо было провести комплексную оценку эффектов учебного процесса по таким показателям, как эмоциональное состояние, утомляемость, успеваемость и состояние здоровья молодёжи с целью предотвращения аддитивного поведения в студенческой среде.

В рамках рабочего проекта «Мы за здоровый образ жизни!» было проведено анкетирование обучающихся (522 человека из 30 групп), результаты которого обсуждались и анализировались администрацией колледжа и на производственном совещании инженерно-педагогического коллектива МОПК.

Полученные данные позволили оценить ресурс не только конкретного подростка, но и ресурс педагогической системы в целом, увидеть ее проблемы и выработать педагогическую стратегию, направленную на преодоление ошибок и создание здоровой среды. Профилактическая работа коллектива предусматривала проведение целенаправленных месячников (спектр мероприятий одного из них приводится в работе) по борьбе с зависимостью, скоординированного взаимодействия родителей, коллектива колледжа, специалистов различных профилей и разных ведомств, ответственных за эту деятельность. Коллектив МОПК нацелен на профилактическую работу и в дальнейшем.

ФОРМИРОВАНИЕ КОМПЛЕКСА ЭФФЕКТИВНЫХ ПСИХОФИЗИОЛОГИЧЕСКИХ МЕТОДИК ДИАГНОСТИКИ И РЕАБИЛИТАЦИИ ДЛЯ ЛИЦ, СТРАДАЮЩИХ ПСИХОСОМАТИЧЕСКИМИ РАССТРОЙСТВАМИ

Марченко Алеся Вадимовна

Научный руководитель Тинькова Елена Львовна

ГБОУ ВПО СГПИ, Ставропольский край, г. Ставрополь

Современные психофизиологические исследования направлены на решение вопросов о физиологических механизмах психической деятельности организмов. Эти процессы участвуют в организации поведенческого акта и имеют соответствующие физиологические корреляты. За счет их усложнения преобразуется уровень взаимодействия человека с окружающей средой, а это, в конечном счете, приводит к формированию социума и культуры. Последние же, в свою очередь, оказывают влияние как на совершенствование механизмов деятельности мозга и организацию высших психических функций, так и на становление личности самого человека [4,15,30]. Особенно актуальным в последние годы стало применение психофизиологических методик при диагностике и реабилитации лиц, страдающих психосоматическими расстройствами.

Принципиально новым в психофизиологической диагностике является использование эгоскопии. Эгоскопия основывается на комплексе, состоящем из физиологических показателей и параметров поведенческой деятельности испытуемого, который выполняет конкретные задачи психодиагностических сценариев.

Проведённые нами диагностические мероприятия с помощью эгоскопии у лиц, страдающих психосоматическими расстройствами различной этиологии показали



следующие результаты при определённом уровне различий (32%) отмечен высокий процент совпадений (68%) в психоэмоциональном статусе психосоматических больных. Установлены: высокий уровень тревоги, зависимости, эмоциональную агрессивность, нарушение уровня социальной адаптации, ригидность самооценок.

Основные результаты исследований связаны с установлением у психосоматических больных при ЭЭГ наличие фоновой депрессии, увеличение амплитуды α -ритма в лобной доле, что непосредственно коррелирует с нарушениями в психоэмоциональной сфере. У 63% испытуемых определены расстройства невротического уровня с доминированием аффективных состояний, этиологией которых являлись стрессы и соматоформные расстройства. Экспериментальным путём с помощью эгоскопии установлено, что у психосоматических больных психоэмоциональные, психофизиологические нарушения зависят от времени дебюта.

В качестве реабилитационного метода лиц с психосоматическими расстройствами нами был использован метод БОС-тренинга, который применяли для больных, страдающих инсулинзависимым сахарным диабетом (ИЗСД).

В исследованиях обратной биологической связи нами брались за основу разнообразные биологические данные: температура, электрическая активность кожи, сердечный ритм, дыхание, электроэнцефалография.

У всех больных в начале эксперимента провели биохимическое исследование своротки крови по 11 показателям. Затем параллельно со специфической терапией, проводимой в стационаре в экспериментальной группе проводили БОС-терапию в количестве 10 процедур (по 40 мин. каждая). В контрольной группе испытуемые использовали только специфическую терапию.

Полученные нами результаты показали, что больные ИЗСХ, которые участвовали в БОС - тренинге имели не только положительную динамику клинического статуса, но и поведение таких больных отличалось позитивизмом, эмоциональной стабильностью.

На основании вышеизложенного считаем, что БОС-тренинг может быть рекомендован для практического применения в качестве компонента реабилитации лицам, страдающим психосоматическими расстройствами.

ЗАГРЯЗНЕНИЕ ПИЩЕВЫХ ПРОДУКТОВ И ИХ ВЛИЯНИЕ НА ЗДОРОВЬЕ ЧЕЛОВЕКА

Ведерников Андрей Леонидович, Крившенко Евгения Владимировна

Научный руководитель Мегера Роза Ивановна

ОГАОУ «Губернаторский Светленский лицей», г. Томск, п. Светлый

Здоровье человека прямо оказывает влияние на продолжительность жизни. Общеизвестный факт: долгожители, как правило, не страдают не только врожденными, но и приобретенными в течение всей жизни хроническими заболеваниями. Всеми признается, что закономерно происходящие в течение жизни биологические процессы и изменения ведут к старению организма.

Возникает вопрос: почему одни люди живут дольше других? Существуют ли «секреты» долголетия и можем ли мы с вами ими воспользоваться?

Проблема долголетия и здоровье человека уже не первый год изучается созданной в лицее научно – практической лабораторией «Изучение резервов долголетия



человеческой жизни». Наша лаборатория в течение 3-х лет системно занимается вопросами здоровья человека. Мы работаем над проблемами качества воды, влияние вредных веществ на здоровье человека, загрязнение почвы, воздуха, т.к. поселок, в котором мы живем, находится в 3-х километровой промышленной зоне, окруженный химическим комбинатом, крупными животноводческими комплексами. Нас волнует вопрос – отражается ли такое соседство на нашем здоровье? Работа в лаборатории позволяет нам, еще ученикам, ставить перед собой научные вопросы и находить на них ответы, тем самым самостоятельно соприкасаться с научными достижениями, открытиями, решать вопросы, делать для себя открытия, выводы.

Что значит жить долго, оставаться здоровым и привлекательным? Чтобы такое желание осуществилось необходимо решить несколько проблем: питаться рационально, защитить себя от болезней, токсинов, канцерогенов и других вредных веществ. Правильное питание – это залог хорошего и долгого здоровья.

Мы занимались изучением влияние загрязнения продуктов питания химическими и биологическими загрязнителями и определяли зависимость заболеваний наших лицеистов от употребляемых продуктов питания. Знание о влиянии чужеродных веществ на здоровье людей ведет к поиску шагов предупреждения проникновения их в организм человека.

Забота о своем здоровье – одна из главных для каждого человека. Сегодня в наш рацион входит всё больше ненатуральных, синтетических продуктов, некоторые из них опасны для здоровья. Цивилизованный человек, грамотный покупатель должен уметь их отличать и не допускать недобросовестных производителей продуктов питания возможности зарабатывать на своём здоровье. Мы считаем, что проблема загрязнения продуктов питания в настоящее время такая же острая, как проблема загрязнения воды и воздуха. Никакой рост народонаселения не может оправдать создание “искусственной пищи”. В данной работе, представлены способы, позволяющие определить загрязненный продукт.

Умение читать этикетки не потребует специального лабораторного оборудования. Использование новых цифровых технологий позволяет нам достоверно получить качественный результат, а «братьев наших меньших» можно использовать как идеальных скоростных биоиндикаторов. Используя перечисленные методы определения загрязнения продуктов питания, дает нам возможность оперативно отказаться от «грязных» продуктов, так как пища - это те кирпичики, из которых строится наш организм. Чистый организм – это здоровый полный сил человек, способный хорошо выполнять свою работу и получать от этого удовольствие долгие годы. Питайтесь грамотно и правильно и будьте здоровы!

ЭКОНОМИЧЕСКИЕ РАСЧЕТЫ ЗДОРОВОГО ОБРАЗА ЖИЗНИ: «ДОСТУПЕН» ЛИ ОН В Г.-К. АНАПА КРАСНОДАРСКОГО КРАЯ

Молчанова Элина Николаевна

Научный руководитель Мазова Елена Александровна

Анапский филиал ФГБОУ ВПО Кубанский ГАУ, Краснодарский край, г.-к. Анапа

Сохранение и укрепление здоровья населения является важнейшим приоритетом государственной политики как на федеральном, так и на региональном уровне.



В 2011 году в демографическом развитии отмечено повышение показателя рождаемости на 0,43% по сравнению с 2010 г. (2008 г. – 4,83%; 2009 г. – 1,98%). Тем не менее, современные параметры рождаемости в значительно меньше, чем требуется для замещения поколений.

Крайне острой проблемой является высокая смертность, которая остается выше рождаемости. За последние несколько лет прирост населения (рождаемость минус смертность) остается отрицательным (в 2009 г. – 248,8 чел.; в 2010 г. – 239,6 человек; в 2011 г. – 129,1 человек) [3].

Одним из существенных негативных факторов риска, влияющих на состояние здоровья населения, является пьянство и алкоголизм. Сложившиеся негативные тенденции в состоянии здоровья населения в целом и молодежи в частности свидетельствуют о необходимости проведения целенаправленной профилактической работы по воспитанию у граждан личной ответственности за собственное здоровье, формированию потребностей в соблюдении принципов здорового образа жизни и сознательного отказа от употребления психоактивных веществ.

Формирование здорового образа жизни - это формирование мировоззрения и соответствующих принципов социального поведения. Необходимо более жесткое смещение акцентов от лечебных к профилактическим мероприятиям и пересмотр самого подхода к здоровью.

Общий экономический расчет «доступности» здорового образа жизни
в г.-к. Анапа Краснодарского края

Составляющая ЗОЖ	Стоимость		
	в день	в неделю	в год
Питание	126,95	3861,35	46336,25
Физическая культура	БЕСПЛАТНО		
Профилактика заболеваний	-	-	68250,00
ИТОГО	126,96	3861,35	114586,25
ЭКОНОМИЯ: Вредные привычки	806,00	9672,00	290160,00

Данные, приведенные в таблице 1 говорят о том, что экономия связанная с отказом от вредных привычек превышает затраты на все составляющие здорового образа жизни.

Здоровье человека является важнейшей ценностью жизни. Его нельзя ни купить, ни приобрести ни за какие деньги, его нужно оберегать и охранять, развивать и совершенствовать, улучшать и укреплять.

Проведенные исследования доказывают, что здоровый образ жизни в г.-к. Анапа Краснодарского края является доступным, так как в целом его стоимость составляет 114586,25 рублей, причем большую долю в этой сумме занимает профилактика заболеваний - 68250,00 рублей.

Если же сравнить эту со стоимостью вредных привычек 290160,00 рублей, то получается, что экономия от ведения здорового образа жизни составляет – 175573,75 рублей.



СОЗДАНИЕ АЭРОФИТОМОДУЛЯ КАБИНЕТА БИОЛОГИИ МБОУ СОШ СЕЛА ТРОИЦКОГО

Колесникова Анастасия Витальевна

Научный руководитель Богославцева Ирина Ильинична

МБОУ СОШ села Троицкого, Республика Северная Осетия – Алания, Моздокский район

Аэрофитомодуль – это набор определенных растений, способных поддерживать здоровый микроклимат помещений. Учащиеся Троицкой школы проводят до 7 часов в сутки в школьных помещениях, что влияет на их здоровье. Для улучшения самочувствия необходимо создать в помещениях условия, которые будут максимально комфортными для школьников. Это возможно, выращивая в них комнатные растения. Узнав на уроках экологии, что комнатные растения не только украшают помещение, но и очищают пространство вокруг себя, минимизируют вредоносное воздействие бытовой техники в помещении, благотворно воздействуют на сердечно-сосудистую систему человека, на физическое, психологическое, энергетическое состояние человека в целом, мною было решено провести исследование качества озеленения кабинетов и коридоров Троицкой школы.

Цель работы: создать аэрофитомодуль кабинета биологии. *Задачи работы:* 1. Изучить влияние комнатных растений на здоровье школьника. 2. Ознакомиться с условиями, успешного роста и развития растений. 3. Доказать, что комнатные растения способны выделять фитонциды, убивающие бактерии.

В конце 1970-1980-х гг. возникло направление, получившее название фитодизайна. Его основатель А.М. Гродзинский, дал ему такое определение: «Фитодизайн - это использование растений для улучшения среды обитания в искусственных системах». Научный подход к подбору растений для озеленения помещений должен заключаться в исследовании микрофлоры в помещении и подборе ассортимента растений в соответствии с его результатами. Кабинет биологии Троицкой школы имеет площадь 58 кв. метров, что позволило создать на такой территории зелёный уголок с большим многообразием комнатных растений. Мною создан «Аэрофитомодуль кабинета биологии», состоящий из 21 вида комнатных растений. Собрана информация о чувствительности комнатных растений к свету и температуре воздуха, которая поможет учащимся и учителям быстро оказать помощь растущему растению. С целью повышения качества озеленения, я внесла изменения в видовой состав комнатных растений кабинета биологии, выращивала растения, обладающие бактерицидной, антивирусной, антифунгальной активностью. Такие растения уникальны по способности очищать воздух от химических загрязнений, повышают иммунитет, обладают успокаивающим эффектом. При исследовании мною фитонцидной активности герани ароматной и толстянки портулаковой, доказано, что данные комнатные растения способны предотвратить размножение бактерий в помещении.

Используя полученные результаты, я рекомендую: использовать для озеленения кабинетов и этажей растения, выделяющие фитонциды (хлорофитум, герань, диффенбахия, драцена, монстера и т.д.); в цветочные горшки с хлорофитумом положить активированный уголь, что увеличит поглощения листьями вредных газов. Я продолжу работу по изучению комнатных растений, постараюсь изучить более подробно их целебные, ядовитые свойства и результаты своих исследований буду применять также на практике.



ЗНАЧЕНИЕ ФИЗИЧЕСКОЙ КУЛЬТУРЫ В ЖИЗНИ ЧЕЛОВЕКА

Колесник Станислав Александрович

Научный руководитель Суняев Альберт Николаевич

*ГБОУ СПО «Бугульминский профессионально-педагогический колледж»,
Республика Татарстан, г. Бугульма*

Физическая культура, являясь одной из граней общей культуры, во многом определяет поведение человека на производстве, в учебе, в быту, в общении. Развитие физической культуры и спорта — одно из важнейших слагаемых сильной социальной политики, которая может обеспечить реальное воплощение в жизнь гуманистических идеалов, ценностей и норм, открыть широкий простор для выявления способностей людей, удовлетворения их интересов и потребностей.

Главная цель моей работы заключается в формировании Культуры здорового образа жизни студентов колледжа, подготовка их к социально-профессиональной деятельности, сохранение и укрепление их здоровья. «Здоровый человек встречает меньше преград на дороге, ведущей к счастью». В педагогическом колледже решение этой задачи осуществляется через предусмотренные учебной программой занятия по физической культуре и внеучебную деятельность. Научить студентов, как быть здоровыми и по возможности помочь им в этом - вот две основные взаимосвязанные задачи преподавателей колледжа по защите интересов и здоровья студентов. Обществу нужны здоровые личности, способные принимать нестандартные решения, умеющие делать выбор и нести за него ответственность.

Актуальность моей работы заключается в том, что нынешняя молодежь ведет пассивный образ жизни, практически не делает физических упражнений, тем самым состояние здоровья выпускников средних учебных заведений не удовлетворяет требованиям работодателей. Здоровье, здоровый образ жизни должны стать непосредственным содержанием личности.

При выполнении физических упражнений организм человека реагирует на заданную нагрузку ответными реакциями. Активизируется деятельность всех органов и систем, в результате чего расходуются энергетические ресурсы, повышается подвижность нервных процессов, укрепляются мышечная и костно-связочная системы. Таким образом, улучшается физическая подготовленность занимающихся и в результате этого достигается такое состояние организма, когда нагрузки переносятся легко, а бывшие ранее недоступными результаты в разных видах физических упражнений становятся нормой. У вас всегда хорошее самочувствие, желание заниматься, приподнятое настроение и хороший сон. При правильных и регулярных занятиях физическими упражнениями тренированность улучшается из года в год, а вы будете в хорошей форме на протяжении длительного времени.

Основные мотивы к занятиям физической культурой и спортом у студентов колледжа является то, что от занятий физической культурой они хотят получить здоровый организм и эстетически красивое тело. Благодаря включению в программу колледжа занятий по разнообразным видам спорта, использованию различных фитнес-направлений, игрового и соревновательного метода, мотивация студентов к занятиям физической культурой и спортом повышается.



БИОДОБАВКИ И ЗДОРОВЬЕ ЧЕЛОВЕКА

Абдуллин Ильназ Фагимович

Научный руководитель преподаватель Андреевская Надежда Николаевна

*ГБОУ СПО «Бугульминский профессионально-педагогический колледж»,
Республика Татарстан, г. Бугульма*

Здоровье человека напрямую связано с потреблением продуктов питания. Сегодня, когда реклама «Ригли» или «Дирола» навязла в зубах больше самой жвачки, мы знаем об этом продукте не больше, чем нам разрешает реклама. Никакой серьезной информации о жевательной резинке как не было, так и нет. Внешне ее мир живет очень благополучной жизнью: скандалов вроде нет, стоматологи с экранов телевизоров часто подтверждают полезность жевательной резинки «sugar free» для зубов. А маленькие пачки жевательной резинки являются предметом большого бизнеса. В настоящее время жуют все — и дети, и взрослые. У многих людей наблюдается повальное увлечение жевательной резинкой. Жующих людей можно встретить везде. Потребители жвачки не задумываются о том, полезно ли жевать вообще. Люди не разбирают ни времени, ни места, жуют во время разговора, пренебрегая определенными эстетическими нормами, присущими человеку. Реклама приписывает жевательной резинке различные чудодейственные свойства: улучшает зубную эмаль, предотвращает появление и зубного камня, устраняет запах изо рта, восстанавливает кислотно-щелочной баланс и прочее. Мы, работая над проблемой влияния пищевых добавок на здоровье человека, столкнулись со многими проблемами, связанными с жевательной резинкой. Есть много «компроматов» на нее, а их результаты в большей степени напоминают антирекламу на «Дирол», «Орбит», «Стиморол» и другие жевательные резинки.

За последние тысячелетия человек все больше изменяет окружающую природу. Уничтожаются леса, распахиваются земли, создаются искусственные моря, многие реки пускают вспять. Созданы административные промышленные центры с многомиллионным населением, на территории которых состав и температура воздуха, выпадение дождя, увлажнение, освещение и ветровой режим значительно отличаются от естественных условий. В успешном решении задач экономического развития общества значительная роль отводится увеличению производства пищевых продуктов, повышению их качества, биологической ценности и вкусовых достоинств.

Актуальность. В наши дни проблема правильного питания наиболее актуальна. Гамбургеры, жевательные резинки, чипсы, сухарики, газированные напитки стали неотъемлемой частью нашего питания. Что представляют собой эти продукты? Если всесторонне информировать студентов о влиянии пищевых добавок на здоровье, то возрастет их мотивация на употребление натуральных продуктов питания и можно будет ожидать снижения аллергических заболеваний и улучшения показателей здоровья студентов нашего колледжа. *Цель исследовательской работы заключается в определении степени экологического риска при постоянном употреблении студентами популярных продуктов питания, содержащих пищевые добавки.*

Объекты исследования: прохладительные напитки Фанта, Кока-Кола, Пепси-кола.

В результате анкетирования было выявлено, что 92,1% студентов чаще всего покупают шоколадные батончики, 86% приобретают жевательную резинку, 86,5%- газированные напитки, а 74 %- чипсы, 67,7%- хлебобулочные и кондитерские изделия и лишь 8% не тратят деньги на подобные продукты. При этом замечено, что при



покупке фруктовой газированной воды и сухих напитков, в среднем 93% студентов не обращают внимания на использование фирмой производителем добавок.

ВЗАИМОСВЯЗЬ МАКРОБИРИТМОВ И ИНТЕЛЛЕКТУАЛЬНЫХ ВОЗМОЖНОСТЕЙ УЧАЩИХСЯ

Командакова Ольга Сергеевна

Научный руководитель Костянчук Лидия Антоновна

МАОУ «Медико-биологический лицей», Саратовская область, г.Саратов

В начале XX века возникла новая наука - биоритмология. Из громадного количества биоритмов, которые определяют поведение, состояние и жизнь человека, к основным относят три — физический, эмоциональный и интеллектуальный. Эти биоритмы, несмотря на то, что они самые важные, изучены меньше всего. Если бы мы знали больше о важнейших ритмах нашей жизни, то могли бы осуществить больший контроль над тем, что с нами случается, и коренным образом изменить нашу жизнь.

Цель: изучение взаимосвязи биоритмов и интеллектуальных возможностей учащихся для оптимизации работоспособности.

Гипотеза: при условии знания макробиоритмов, человек будет успешнее в интеллектуальной, эмоциональной и физической сферах жизни.

Методической основой нашего исследования послужили идеи теории таких ученых, как Г. Свобода, В. Фляйс, А. Тельтшер:

1. Все в мире подчиняется ритмам;
2. Все биоритмы обладают цикличностью;
3. Выделяется три основных ритма: интеллектуальный, эмоциональный и физический.

Методы исследования: поиск и анализ информации, статистическая обработка данных, консультации.

Проведя исследование нами было установлено, что взаимосвязь между успеваемостью учащихся и фазой интеллектуального биоритма существует. Особенно это можно четко отследить на примере экзамена, когда учащиеся находятся в стрессовой ситуации. Таким образом, в какой-то степени можно предостеречь себя от капризов судьбы или, по крайней мере, уменьшить риск, смягчить вред, наносимый «несчастливыми» днями. Это имеет исключительно большое значение в процессах адаптации организма и представляет собой важную связь между организмом и средой. Для учащихся выпускных классов важно не только рационально использовать внутренние ритмы организма, но и найти пути «управления» ими. Биоритмы не предсказывают будущего. Они могут только подсказать человеку, когда он будет в наилучшем или наихудшем состоянии, предсказать дни, когда могут возникнуть кризисные ситуации, чтобы успеть подготовиться к ним.

Проблема изучения биоритмов человека далека от окончательного решения. То, что сделано в этой области, вселяет большие надежды. Вопрос о закономерностях течения трех макробиоритмов и значении для жизнедеятельности человека требует дальнейшего изучения. У нас есть все основания для прогнозирования состояния человека на основе этих макробиоритмов, что подтверждает нашу гипотезу.

Практические рекомендации для учащихся выпускных классов



1. Определить биологические ритмы учащимся лица, используя компьютерную программу для быстрого определения биоритмов.
2. Классным руководителям и родителям владеть информацией о «неблагоприятных днях» своих подопечных с целью профилактики травматизма, конфликтов.
3. Провести цикл бесед для школьников «О гигиене умственного труда».

ВОДНЫЕ УПРАЖНЕНИЯ И ИХ ВЛИЯНИЕ НА ОРГАНИЗМ ЧЕЛОВЕКА

Прошакова Мария Алексеевна

Научный руководитель Дмитриева Наталья Владимировна.

МАОУ «Медико-биологический лицей», Саратовская область, г. Саратов

Вода имеет важнейшее значение для жизни на Земле, более того жизнь на Земле зародилась именно в воде.

Водные процедуры всегда было популярными. Мало найдется людей, не любящих понежиться в теплых волнах ласкового моря (а также реки, озера, пруда, на худой конец, в хлорированных водах бассейна).

Занятия в воде — один из тех редких видов спорта, который практически не имеет противопоказаний, но зато имеет огромную пользу. Им могут заниматься люди любого возраста и пола.

Цель: Выяснить влияние акваэробных нагрузок на организм человека и попытаться повысить интерес к этому виду физических нагрузок среди учащихся.

Гипотеза: Ознакомившись с некоторыми статьями в интернете и учебной литературе, предполагаю, что акваэробные нагрузки положительно влияют на организм человека, и что они более полезны и эффективны, чем упражнения на суше.

Описание методик: Поиск и анализ информации по данной теме, анкетирование, эксперимент обобщение его данных.

Результаты: Анализ существующей литературы по проблеме данного исследования показал, что регулярные занятия акваэробикой оказывают положительное воздействие на состояние здоровья.

Проведен анализ акваэробики как средства оздоровления, показаны физические свойства воды, показаны преимущества и недостатки водных занятий, охарактеризованы основные противопоказания к занятиям акваэробикой.

Проведен эксперимент, доказывающий, что акваэробные нагрузки положительно влияют на работоспособность, и вследствие этого на успеваемость. Так же доказано положительное влияние акваэробных нагрузок на физическое состояние, данные занятия способствовали нормализации веса, хоть и не в большой степени.

Исходя из всего вышеперечисленного можно сказать, что акваэробика положительно влияет на организм человека, она более эффективна, чем аэробика, и менее травматична. Наша гипотеза доказана.

Как вы видите плюсы водного спорта можно перечислять бесконечно. Почему же тогда в школах не приживается такой способ физического воспитания?

Один из главных факторов это конечно финансовое положение. Занятия в бассейнах очень дорогие и не каждый может это себе позволить. Мне кажется, нужно создать специальные программы для школьников, в которые будут входить нужные упражнения...и пониженная стоимость, так же нужно тщательно проверять безопас-



ность бассейна, ведь вода это не игрушка. За детьми должны следить специалисты, знающие и хорошо.

ДОНОРСТВО – ЭТО ПУТЬ К СПАСЕНИЮ ЖИЗНИ ЛЮДЕЙ

Обонова Анна Галсановна, Никифорова Виктория Андреевна

Научный руководитель Матафонова Любовь Федоровна

МБОУ Багдаринская СОШ, Республика Бурятия, с. Багдарин

В наше время большое количество людей нуждаются в донорской помощи. Но с каждым годом таких случаев становится очень много. Но не на всех хватает донорской крови, так как в нашем районе мало доноров. Потому что существует несколько мифов о кровосдаче, и люди боятся сдавать кровь, считая это небезопасным. Но среди них встречаются и такие, которые готовы дать человеку надежду на жизнь. Этими людьми чаще всего становятся мед. работники, которые как никто другой понимают сложное положение реципиентов.

В ходе исследовательской работы мы составили галерею доноров, их всего 35 человек на весь Баунтовский район, выяснили, какие профессии более распространены в донорстве, какие группы крови наиболее требуемы, ею оказалась III, (Rh+) , провели статистику доноров в Баунтовском районе, к сожалению она показывает, что количество доноров уменьшается, и была проведена производственная работа за 5 лет, по результатам которой был сделан вывод, что количество заготовленной крови с годами уменьшается, в связи с маленьким количеством доноров в районе. Также не подтвердили правоту существующих мифов о сдаче крови, и можем смело утверждать, что донорство безвредно.

Считаем, что цель нашей работы – определить индикаторы здоровья, провести статистическую работу и воспитать желание безвозмездно отдавать кровь, выполнена. И выдвинутая гипотеза – подтверждена.

Работа выполнялась нами заинтересованно и ответственно.

ПСИХОЛОГИЧЕСКИЕ АСПЕКТЫ ЗДОРОВОГО ОБРАЗА ЖИЗНИ

Очирова Арюна Дугаровна

Научный руководитель Батуева Татьяна Раднажаповна

МБОУ Курумканская СОШ №1, Республика Бурятия, с. Курумкан

Проблема нашего исследования – психологические аспекты здорового образа жизни. В связи с актуальностью проблемы, целью нашей работы является - изучение в теоретическом и прикладном аспектах психологических особенностей здорового образа жизни школьников. Здоровый образ жизни – единственное средство защиты от всех болезней сразу. Поэтому формирование этого стиля жизни у учащихся – важнейшая социальная технология государственного значения и масштаба. Надо добиться, чтобы человек автоматически выполнял правила в сфере быта и личной гигиены, не задумываясь над элементарными поступками, и всегда придерживался при этом рекомендаций гигиенической науки. От того, насколько успешно удаётся сформировать и закрепить в создании причины и навыки ЗОЖ в молодом возрасте зависит



вся последующая деятельность, приветствующая или способствующая раскрытию потенциала личности. Проведённое в течение трёх лет исследование показывает, что психологическими аспектами здорового образа жизни является соблюдение режима дня, оно имеет большое значение для общей работоспособности, приучает различные системы организма к работе или отдыху. Отрицательное отношение к курению, вредные привычки ведут к ухудшению состояния здоровья, понижению физической и умственной активности. Соблюдение правил личной гигиены обеспечивает крепкое здоровье и будет способствовать сохранению этой ценности человека. Проведённое исследование убедительно свидетельствует о том, что состояние здоровья человека во многом обусловлено его собственным отношением к нему. Также на основании проведённого анализа видно, что физическая культура является эффективным средством для самосовершенствования, самосохранения здоровья, двигательной активности, приобретения практических навыков и является эффективным средством мотивации здорового образа жизни. Хорошо продуманные с позиции здоровьесбережения уроки физической культуры в экспериментальном классе способствуют позитивному отношению к спорту. Необходимым условием здорового образа жизни является психофункциональное здоровье, включающее благополучие в эмоциональной и познавательной сфере, развитии характера и формировании личности, нервно – психическом состоянии. Итак, в своей работе я рассмотрела психологические аспекты ЗОЖ, исходя из приведённого анализа видно, что просветительско – воспитательная работа по пропаганде ЗОЖ у учащихся способствовала формированию личного отношения каждого учащегося к своему здоровью и заботы о нём, как наиболее значимой ценности, т. е. я достигла поставленной цели.

ПРОФЕССИОНАЛЬНЫЕ ЗАБОЛЕВАНИЯ УЧИТЕЛЕЙ

Петров Сергей Игоревич

Научный руководитель Раянова Юлия Дмитриевна

МАОУ «Саган-Нурской СОШ», Республика Бурятия, п. Саган-Нур

Актуальность темы заключена в том, что учителя уделяют мало внимания своему здоровью, они полностью сосредотачиваются на работе. Каким профессиональным заболеваниям учителя подвержены больше всего и какие факторы способствуют их появлению?

Цель исследования состоит в выявлении и анализе состояния здоровья школьных учителей.

Практическая значимость: поможет учителям сохранить свое здоровье.

Я проанализировал состояние здоровья учителей нашей школы и структурировал профессиональные заболевания. Для начала мы обратились к медработнику школы Людмиле Сергеевне Кудряченко. У нее мы узнали, что 11% учителей имеют хронические заболевания. Также она отметила, что чаще всего к медработнику обращаются с гипертонией (повышенным давлением), связанной со стрессовыми ситуациями, и сезонными заболеваниями (чаще с заболеваниями суставов). Всего в течение 2012 года с жалобами на плохое самочувствие зафиксировано 130 обращений (примерно по 10-15 раз в месяц). Оказалось, что за 2012 год на больничных листах по нетрудоспособности находились 20 человек. Из предоставленных данных, мы вы-



яснили, что скрининг всех врачей и анализов (осмотр состояния здоровья) учителя проходят 1 раз в 3 года. Проанализировав данные полученные у медработника, мы провели анкетирование среди учителей. По результатам анкетирования мы выявили, что заболеваемость зависит от стажа педагогической деятельности. В частности, у педагогов со стажем до 5 лет преобладают острые респираторные заболевания, кратковременные подъемы артериального давления, и все опрошенные, несмотря на непродолжительность педагогической практики, отмечают, что обнаруживают у себя признаки стресса. У педагогов со стажем от 10 до 15 лет – заболевания сердечнососудистой системы (чаще всего гипертоническая болезнь), заболевания органов дыхания, ожирения различной степени, что в большей степени может быть связано с малоподвижным образом жизни, неправильным режимом питания, переизменением во время нервного состояния. Люди, работающие в школе свыше 20 лет, отметили по несколько заболеваний, большинство опрошенные отметили патологию зрения, сердечнососудистые заболевания, болезни органов дыхания и органов пищеварения, что совпадает с данными об усилении нервно-эмоционального напряжения у лиц старше 40 лет и частотой жалоб педагогов, связанных с психосоматическими расстройствами.

Заключение

В целом исследование показало, что педагоги в недостаточной степени владеют навыками профилактики профессиональных заболеваний. И в этом случае хотелось бы напомнить знаменитые слова Гиппократов:

«О здоровье люди молят богов. Но они не понимают, что его сохранение зависит от них самих».

ВЛИЯНИЕ ПСИХОТРОПНЫХ ПРЕПАРАТОВ НА АКТИВНОСТЬ ЛЕЙКОЦИТАРНОЙ ЭЛАСТАЗЫ (ФЕРМЕНТА ВОСПАЛЕНИЯ)

Шмакова Анна Андреевна

Научный руководитель Андросова Любовь Васильевна

ГБОУ лицей №1303, г. Москва

Исследованиями последнего десятилетия установлено, что воспаление является одним из патогенетических механизмов ряда нервно-психических заболеваний. Была показана связь между нарастанием одного из маркёров воспалительной реакции, а именно активности лейкоцитарной эластазы (фермент класса гидролаз) с остротой психотического состояния. В процессе терапии активность данного фермента снижалась. Предполагается, что психотропные препараты, используемые в психиатрической клинике, могут влиять на системные воспалительные реакции.

В связи с этим, **целью** данной работы явилась оценка влияния психотропных препаратов, применяемых в клинике психических заболеваний, на активность воспалительного (протеолитического) фермента - лейкоцитарной эластазы (ЛЭ) в эксперименте *in vitro*.

Материалы и методы. Для определения активности ЛЭ использовался пул сывороток здоровых доноров. Определение активности ЛЭ проводилось спектрофотометрическим методом, основанном на взаимодействии ЛЭ со специфичным субстратом: N-tert-бутоксикарбонил-L-аланин-паранитрофениловым эфиром (BOC-Ala-ONp, C₁₄H₁₈N₂O₆, MW 310,3), которое приводит к повышению оптической плотности пробы.



В эксперименте *in vitro* использовали нейролептик аминазин (международное название – хлорпромазин) и антидепрессант мелипрамин (международное название – имипрамин). Растировка препаратов проводилась с учетом терапевтической дозы, применяемой в психиатрической клинике. Был выбран широкий диапазон концентраций препаратов (в несколько раз больше и меньше терапевтической дозы). Сначала измерялась активность ЛЭ сыворотки без препарата, затем измерялась активность сыворотки с препаратом (сыворотка донора смешивалась с разведенным в фосфатном буфере препаратом в отношении 1:1v/v).

Результаты исследования. На основе терапевтических доз психотропных препаратов (аминазина и мелипрамина), был рассчитан диапазон экспериментальных концентраций этих препаратов для исследований *in vitro*.

Было выявлено ингибирующее действие аминазина и мелипрамина на активность ЛЭ. Показано, что ингибирование является дозозависимым и при определенных концентрациях препарата кинетическая кривая выходит на плато.

Выводы. В эксперименте *in vitro* показано, что психотропные препараты снижают активность воспалительного фермента - ЛЭ. Можно предположить, что эффективность выбранных препаратов (нейролептика и антидепрессанта) для лечения психических заболеваний может определяться не только влиянием на рецепторы мозга, но и на другие механизмы, вовлеченные в патогенез психических заболеваний, одним из которых является воспаление.

VII Всероссийская конференция обучающихся
«НАЦИОНАЛЬНОЕ ДОСТОЯНИЕ РОССИИ»



ОБЩЕСТВЕННО- ПОЛЕЗНАЯ ДЕЯТЕЛЬНОСТЬ

2013



ГОСУДАРСТВЕННАЯ ПОДДЕРЖКА ДЕТЕЙ-ИНВАЛИДОВ В РЕСПУБЛИКЕ СЕВЕРНАЯ ОСЕТИЯ – АЛАНИЯ

Царукаева Диана Борисовна

Научный руководитель Макарова Людмила Петровна

*Министерство образования и науки Республики Северная Осетия - Алания
Государственное бюджетное образовательное учреждение среднего
профессионального образования «Владикавказский торгово-экономический
техникум», Республика Северная Осетия – Алания, г.Владикавказ*

Анализ действующей системы государственной поддержки детей-инвалидов в Республике Северная Осетия - Алания является актуальным, так как детям, имеющим некоторые особенности, необходимо понимание их проблем со стороны окружающих людей, выражающееся не в элементарной жалости, а в человеческом сочувствии и равном отношении к ним как согражданам.

По состоянию на 01.01.2012 года в Республике Северная Осетия - Алания общее количество детей от 0 до 18 лет составляет 161 117 человек, детей-инвалидов – 3 203 человек, из них воспитываются в семьях 2 942 ребенка, проживают в интернатных учреждениях 361 ребенок, количество семей, воспитывающих ребенка-инвалида, составляет 2 931.

Приоритетные цели и задачи в поддержке инвалидов и семей с детьми-инвалидами в Республике Северная Осетия-Алания отражены в Стратегии социально-экономического развития республики до 2030 года, концептуальная модель которой утверждена Законом Республики Северная Осетия – Алания от 31 марта 2008 г. № 6-ПЗ, Указом Главы РСО – Алания от 01 ноября 2007г. №267 «О мерах по формированию доступной для инвалидов среды жизнедеятельности в Республике Северная Осетия-Алания».

Приняты законы Республики Северная Осетия-Алания от 17 июня 2008 г. №28 – ПЗ «О квотировании рабочих мест на предприятиях, в учреждениях и организациях для лиц, особо нуждающихся в социальной защите», от 15 июля 2009 г. №25 – ПЗ «О воспитании и обучении детей-инвалидов на дому в Республике Северная Осетия – Алания», постановления Правительства РСО-Алания от 30 декабря 2008г. №304 «О предоставлении социальных гарантий на оплату жилья и коммунальных услуг отдельным категориям граждан в РСО-Алания», от 26 июня 2009 г. №193 «Об утверждении республиканских программ в сфере социальной поддержки детей-инвалидов, детей-сирот и детей, оставшихся без попечения родителей, детей из социально неблагополучных семей» и от 21 января 2011г. №6 «О мерах по обеспечению равной доступности услуг общественного транспорта в РСО-Алания для отдельных категорий граждан, оказание мер социальной поддержки которых относится к ведению Российской Федерации и Республики Северная Осетия-Алания».

Актуальным для Республики Северная Осетия-Алания является вопрос формирования доступной среды для инвалидов. Правительством республики в соответствии с концепцией Государственной программы «Доступная среда» на 2011-2015 гг. утверждена республиканская целевая программа «Доступная среда в Республике Северная Осетия-Алания» на 2012-2014 годы.

Снижению показателей инвалидности в республике в значительной степени способствует функционирование единой системы комплексной реабилитации инвалидов, основанной на внутри и межведомственном взаимодействии, базирующемся на еди-



ных принципах, обеспечивающих этапность, преемственность и индивидуальность программы реабилитации.

Координационную работу субъектов системы комплексной реабилитации инвалидов, разработку основных направлений социальной политики по отношению инвалидов в Республике Северная Осетия-Алания осуществляет Совет при Главе Республики Северная Осетия-Алания по делам инвалидов, созданный в соответствии с Указом Главы Республики Северная Осетия-Алания от 24 июля 2009 г. № 192 «Вопросы Совета при Главе Республики Северная Осетия-Алания по делам инвалидов». Вышеназванный Указ утверждает Положение о Совете и Состав Совета при Главе Республики Северная Осетия-Алания по делам инвалидов.

ДОМ С ИСТОРИЕЙ – ПРОЕКТ ИНФОРМАЦИОННО-КРАЕВЕДЧЕСКОГО САЙТА

Колупаева Ирина Витальевна, Тихонова Анастасия Александровна

Научный руководитель Денисюк Любовь Андреевна

*ГБОУ СПО РТ Тувинский сельскохозяйственный техникум, Республика Тыва,
г. Кызыл*

2014 год – знаменательный для жителей Республики Тыва, мы будем отмечать 100-летие столицы республики – города Кызыла. За свою сравнительно небольшую историю наш город видел много событий и замечательных людей. В их честь назвали улицы родного города, кому-то установили мемориальные доски.

Современная молодёжь мало интересуется историей, мало читает, социальные сети заменили живое общение. Задумывая проект информационного краеведческого сайта, наша команда надеется привлечь социум к обозначившимся проблемам.

Цель проекта: создание информационного сайта «Дом с историей», освещающего мемориальные доски города Кызыла.

В ходе работы над проектом инициативная группа студентов, ссылаясь на результаты социального опроса, опираясь на проделанную поисково-исследовательскую работу и освоив методику проектирования, разработало содержание краеведческого информационного сайта.

Основной идеей социального проекта является пробуждение гражданско-патриотических чувств, информированности молодёжи по краеведению, в частности об участии города в исторических событиях, о знаменитых людях города, путем расширения и освещения во всемирной паутине – Интернет.

В составленный по результатам исследований реестр вошли 28 мемориальных досок Кызыла, 9 из них увековечивают значимые события городской жизни, остальные установлены в честь выдающихся людей. По данным «Службы по охране объектов культурного наследия (памятников истории и культуры) Республики Тыва» в их ведомстве находится 47 исторических объектов, только на 12 из них имеются мемориальные доски.

Основным разделом сайта «Дом с историей» является «Альбом памяти». В подразделе «История ТНР» вы найдете информацию о людях, внесших неоценимый вклад в становление города Кызыла и Республики Тыва, фотографии домов, где проходили исторические события.



В подразделе «Люди Центра Азии» собрана информация, о знаменитых людях, которые жили и работали в Кызыле. На странице размещены фотографии зданий с мемориальными досками. Раздел «По первым улицам Кызыла» находится в разработке, но уже сейчас в нем вы найдёте информацию и фотографии первой электростанции и первого дома.

В ходе реализации проекта команда менеджеров отслеживает посещаемость сайта, ведет мониторинг посещаемости, с целью корректировки или пополнения материала. В перспективе сайт будет пополняться страничками: «Архитектурные памятники столицы», «История и современность Тувы».

Мы приглашаем к сотрудничеству всех, кому не безразлична история города и республики на сайт <http://historydom.okis.ru/>. Проект рассчитан на 2012 – 2014 годы.

Проект позволит обеспечить быстрый доступ к информации о родном городе и Республике Тыва, тем самым, воспитывая чувство патриотизма и любви к малой родине, используя новые информационные технологии через размещение в Интернет.

Наработанный материал рекомендуется использовать на уроках истории, краеведения, классных часах и во внеурочной деятельности и исследовательских работах.

СОВЕРШЕНСТВОВАНИЕ КАЧЕСТВА ОБСЛУЖИВАНИЯ ПассажиРОВ ПО СРЕДСТВАМ QR-КОДА

Мустаков Аскар Маратович, Сергадеев Никита Викторович

Научный руководитель Топоркова Ольга Викторовна

БОУ ОО СПО Омский АТК, Омская область, г. Омск

Говорить о транспорте - это все равно, что говорить об эволюции человечества. Ни одно государство в мире в своем историческом развитии не обходилось и не обойдется без развитой транспортной инфраструктуры. В жизнь современного города важной составной частью вошел пассажирский транспорт, основная задача которого обеспечение потребности населения в перевозках при систематическом улучшении качества обслуживания пассажиров. Транспортная подвижность и средняя дальность поездок растет по мере роста численности населения и городской территории. В соответствии с этим дальнейшее совершенствование качества обслуживания пассажирских перевозок актуально для изучения и реализации.

Одним из условий, определяющим показатели качества обслуживания пассажиров являются состояние информации и реклама о работе пассажирского транспорта. Информации населению о расписаниях движения общественного транспорта предоставляется через информационно-телекоммуникационную сеть Интернет, информационные киоски, в Call-центрах по городской и сотовой телефонной связи и т.д. Оперативное информирование пассажиров о времени прибытия (отправления) общественного транспорта и номере маршрута осуществляется на остановках общественного транспорта с помощью остановочных табло. В то время как информирование пассажиров при помощи информационных табло, мобильно и дает положительные результаты, то с полной уверенностью сказать то же самое об использовании сети Интернет сложно, так как выбор необходимой информации занимает много времени

Мы предполагаем, что существенно снизить время на поиск необходимой ин-



формации о маршрутах и времени прибытия автобусов можно за счет установки на остановочных пунктах QR-кодов со ссылкой на сайты.

Объектом исследования является качество обслуживания пассажиров г. Омска, а предметом исследования – информирование населения через информационно-телекоммуникационную сеть Интернет о расписаниях движения общественного транспорта с помощью QR-кодов.

Цель данного проекта: выявление способов информирования населения по средствам сети Интернет о расписании движения общественного транспорта.

Цель конкретизируется в следующих задачах:

- исследовать информационно-телекоммуникационную сеть интернет на наличие сайтов с расписанием движения и маршрутами движения общественного пассажирского транспорта;
- проанализировать зарубежный и отечественный опыт использования QR-кодов;
- предложить вариант QR-кода со ссылкой на сайт с расписанием движения и маршрутами движения общественного пассажирского транспорта.

В ходе исследования в сети интернет были выбраны несколько сайтов с расписанием движения и маршрутами движения общественного пассажирского транспорта, проанализирован зарубежный и отечественный опыт использования QR-кодов, предложены варианты программ для формирования и чтения QR-кодов. После проведенного исследования мы пришли к выводу, что установка QR-кодов на остановочных пунктах позволит улучшить качество обслуживания пассажиров, за счет сокращения времени на получение необходимой информации о движения общественного пассажирского транспорта г. Омска.

ЭФФЕКТИВНОСТЬ РЕАЛИЗАЦИИ ЗАКОНА КРАСНОДАРСКОГО КРАЯ № 1539 «О МЕРАХ ПО ПРОФИЛАКТИКЕ БЕЗНАДЗОРНОСТИ И ПРАВОНАРУШЕНИЙ НЕСОВЕРШЕННОЛЕТНИХ В КРАСНОДАРСКОМ КРАЕ» НА БАЗЕ ГБОУ СПО «БАК» КК

Дубовицкая Екатерина Александровна

Научный руководитель Рогачева Мария Федоровна

ГБОУ СПО «БАК» КК, Краснодарский край, ст. Брюховецкая

Цель данной работы провести исследования данной темы по статистическим данным, предоставленным учебными заведениями Брюховецкого района и доказать необходимость, и значимость и эффективность работы ГБОУ СПО «Брюховецкого аграрного колледжа» в этом направлении.

Задачи:

1. Изучение проблемы правонарушения среди молодёжи.
2. Анализ статистических показателей правонарушений, совершенных несовершеннолетними, на территории Брюховецкого района.
3. Предлагаемые пути эффективности реализации закона.

Объект исследования: несовершеннолетняя молодежь Брюховецкого района и Краснодарского края, и студенты ГБОУ «БАК» КК

Результаты: Анализ проведенных исследований показал, что в сравнении с пери-



одом от 01.01.2011 по 01.11 2012г. уровень нарушений среди несовершеннолетних снизился в 2 раза. С ночных улиц и «злачных мест» удалось вернуть домой около 100 несовершеннолетних.

Для предотвращения правонарушений среди студентов Брюховецкого аграрного колледжа был предложен план мероприятий в этом направлении:

1. Информационная пропаганда деятельности классных и тематических часов.
2. В колледже создана психолого-педагогическая служба, главной задачей которой является изучение, обобщение, внедрение опыта работы по развитию и становлению личности во всех сферах жизнедеятельности.
3. Работает «Молодежный центр»- воспитывает уважение к правам и свободам студентов.
4. Создано максимальное число спортивных секций, проводятся спортивные мероприятия с пропагандой соблюдения законодательной базы.
5. Создан строительный отряд в колледже, чтобы занять трудоустройством студентов в после урочное время.

ОДИНОЧЕСТВО В МИРЕ ЛЮДЕЙ

Москвина Ирина Сергеевна

Научный руководитель Даниленко Андрей Александрович

ГБОУ СПО «БАК» КК, Краснодарский край, ст. Брюховецкая

Актуальность работы заключается в том, что в 21 веке, в веке новых открытий и технологий, существует множество национальных проблем, таких как: наркомания и употребление психотропных веществ, алкоголизм, плохая экология, преступность и т.д. я считаю, что не менее важную роль играет проблема «одиночества»

Одиночество – это социально-психологическое состояние, которое характеризуется недостаточностью или отсутствием социальных контактов, поведенческой или эмоциональной неудовлетворенностью индивида, характером и кругом его общения. Одиночество – это психологическая болезнь человека. В ходе моего исследования было установлено, что мужчины и женщины без постоянных партнеров слишком много пьют, пропускают приемы пищи, слишком много работают и лишены эмоциональной стабильности, которой наслаждаются состоящие в браке. Одиночество так же ужасно для человека, как и курение, – или даже хуже.

Анализ статистической информации показывает, что в стране наступил кризис системы ценностей: аборт стал привычным делом, не вызывает прежнего осуждения отказ от родившегося ребёнка, сокращается количество браков, увеличивается число разводов, социальных сирот, беспризорников и безнадзорных детей, а вслед за этим «прорастает» преступность, алкоголизм и наркомания.

Тяжело быть одиноким, задумайтесь, это будущее ждет всех, если общество станет жестоким, следует помнить: «Делай добро, и оно к тебе вернется». Этому принципу следуют все студенты нашего колледжа, которые активно принимают участие в разнообразной деятельности по поддержке детей-сирот, детей-инвалидов и одиноких пожилых людей. Наш колледж как можно больше оказывает внимания одиноким людям, чтобы они не чувствовали себя забытыми. Ведь это не так уж и сложно, помогать кому-то, ведь если большинство из людей будут так думать и делать, то про-



блема одиночества в ближайшее время просто исчезнет. Ведь добро имеет свойство возвращаться с удвоенной силой, помните об этом.

ВОЕННО-ПАТРИОТИЧЕСКОЕ ВОСПИТАНИЕ И ЕГО РОЛЬ В СТАНОВЛЕНИИ ЛИЧНОСТИ СТУДЕНТОВ ГБОУ СПО «БАК» КК

Реуцкая Светлана Николаевна, Верченко Екатерина Сергеевна

Научный руководитель Попова Райхан Тафиковна

ГБОУ СПО «БАК» КК, Краснодарский край ст. Брюховецкая

«Патриотическое воспитание» - несколько забытое сегодня понятие. В нашей недавней истории о патриотизме вспоминали чаще тогда, когда нужно было поднять народ на защиту страны или подготовить юношей к службе в армии.

Сегодня много пишут и говорят о патриотизме. Но это чувство подвергается серьезным испытаниям, изменилось Отечество, пересматривается прошлое, тревожит настоящее и путает неопределенное будущее. С легкостью произносятся категорические оценки, незаслуженно забыты многие российские традиции воспитания молодежи.

А между тем «патриотизм» это любовь к родине, преданность всему Отечеству, своему народу.

К основным задачам нашей работы можно отнести:

1. Определение отношения современных студентов колледжа к проблеме патриотического воспитания.
2. Выяснение наиболее негативного влияния на чувства патриотизма молодежи.
3. Разобраться, нужно ли патриотическое воспитание нынешнему юному поколению вообще.

В процессе работы нами было проведено социологическое исследование по проблемам патриотического воспитания современной молодёжи, которое показала, что большинство студентов понимают актуальность этой проблемы и с интересом участвуют в её реализации.

Также в своей работе мы хотим рассказать об участии наших студентов колледжа в ликвидации стихийного наводнения в г.Крымске.

По поручению губернатора Кубани Александра Николаевича Ткачёва в городе работают все районы Краснодарского края. Брюховецкий район проделал огромную работу. В штаб добровольцев вошло 50 учащихся Брюховецкого Аграрного Колледжа.

Так и должно быть – районы как добрые соседи протягивают друг другу руку помощи. Трагедии в Крымске показала, что Кубань едина и в радости, и в большой беде. И, наверное, главное достижение этих дней – власти всех уровней и жители края стали одной сплочённой командой, которая спасёт Крымск.

МЕДАЛЬОН «СМЕРТНИКА» - МЕДАЛЬОН БЕССМЕРТИЯ

Латынцев Борис Никитич,

Научный руководитель Севрюк Валерий Владимирович,

МБОУ СОШ №50, Иркутская область, г. Иркутск

В работе представлены материалы поискового объединения «Наследие», которое в



течение 14 лет (с 1999 года) занимается практической работой по установлению имён большого количества защитников Отечества, пропавших без вести. Вот почему мы считаем данную тему «Медальон смертника» актуальной для исследования и в наше время. Для написания работы была изучена литература и опыт практической работы поискового отряда «Наследие».

С 1999 года в г. Иркутске действует Городская молодежная общественная организация военно-патриотическое поисковое объединение «Наследие», которое занимается поиском солдат, пропавших без вести в годы Великой Отечественной войны на территории Невского пятачка Ленинградской области. Отряд уже 13 лет работает на данной территории. Руководитель поискового отряда директор МБОУ г. Иркутска СОШ №50 Валерий Владимирович Севрюк.

Со времен зарождения поискового движения поисковики задавались вопросом: «Почему так мало убитых имеют при себе смертные медальоны?» Тем более, что семьям солдат, которые были признаны пропавшими без вести, не назначалась пенсия по потере кормильца, а сами пропавшие зачастую приравнивались к врагам народа.

С окончания войны прошло уже 67 лет, но до сих пор не установлены имена большого количества защитников Отечества. Вот почему мы считаем данную тему «Медальон смертника» актуальной для исследования и в наше время.

В первые самые непростые годы Великой Отечественной войны захоронение и идентификация погибших были делом не самой первой необходимости. Бывало, что хоронить было попросту некому, а если и было кому, то в процессе стаскивания убитых в так называемые «санитарные захоронения» (или просто – в воронки) было не до их идентификации.

Военнослужащим обеих воевавших сторон выдавались медальоны («смертники») или жетоны, по которым похоронные команды и штабы должны были определять биографические данные военнослужащего и его принадлежность к определенной войсковой единице. С нашей стороны выдавались деревянные, металлические, эбонитовые капсулы.

Всего отрядом «Наследие» было поднято 282 останков Советских воинов, погибших при защите Ленинграда.

По вкладышам в медальоны имена бойцов, установлены погибших в боях за Ленинград: **Грачев Алексей Устинович, Замалетдинов Минзакир Замалетдинович, Анечков Арсений Андреевич, Науменко Владимир Петрович, Ибатулин Хуснула Ибатулович, Гройлин Лев Израйлович, Лесин Николай Алексеевич, Верешагин Степан Дмитриевич.**

Имена этих бойцов внесены в Книги Памяти Ленинградской обл. и республики Татарстан.

Кроме медальонов можно определить личность по другим предметам, например, некоторые бойцы на котелках, на ложках подписывали свои имена и фамилии, например, в 2008г. у двоих красноармейцев помимо личных вещей, снарядов, гранат, патронов были найдены подписанные фляжки на имя **Забияка И. Е. и Кудрин Т.М.** Но, чтобы точно определить личность, нужно найти именно медальон.



ФОРМИРОВАНИЕ АНТИНАРКОТИЧЕСКОГО МИРОВОЗЗРЕНИЯ МОЛОДЕЖИ ЧЕРЕЗ СРЕДСТВА МАССОВОЙ ИНФОРМАЦИИ И ИНТЕРНЕТ

Санду Ирина Алексеевна

Научный руководитель Старосветская Ирина Александровна

ОГАОУ СПО Братский профессиональный техникум, Иркутская область, г. Братск

Актуальность проблемы профилактики наркомании определяется масштабом наркоситуации в нашей стране, основной тенденцией которой является катастрофический рост числа наркозависимых, прежде всего, среди детей и подростков. По данным Федеральной службы по контролю за оборотом наркотиков в 2012 году в России 18 млн. человек (13 % населения страны) имели опыт употребления каких-либо наркотиков. По последним данным 2012 года на учете в Иркутской области стоят более 11,5 тыс. наркозависимых, по числу больных первое место занимает Братск – почти 2000 человек, почти 1000 из них ВИЧ-инфицированы.

Определенным фактором в наркотизации молодежи стали СМИ и сеть Интернет, т.к. значительную часть досуга старшеклассников и студентов заполняют электронные средства массовой информации. Западная культура, воплощенная в музыке, одежде, модных течениях стала все больше влиять на молодежь. Неосторожное обращение с информацией о наркотиках в некоторых СМИ зачастую приводит к формированию у молодого поколения нездорового интереса и позитивного отношения к наркотическим веществам. Отсутствие эффективной молодежной антинаркотической политики, редкие откровения поп-, рок-кумиров, кинофильмы, в которых смакуются переживания наркоманов, их жизнь, привели к формированию неотразимо привлекательной для молодежи наркотической субкультуры. По имеющимся данным, подростки видят в год на телеэкране до 10 тысяч сцен насилия, то есть каждые 15 минут на экране акты агрессии. Это создало предпосылки к угрозе национальной безопасности страны, связанной с эпидемией наркозависимости среди молодежи.

В нашем техникуме было проведено анкетирование студентов 1 и 4 курсов, которое показало, что пробовали наркотики 12,7% студентов. Отрицательное отношение к наркотикам - 70,9%. Наиболее эффективными мероприятиями для профилактики наркомании студенты считают: выступления бывших наркоманов (70,9%), демонстрация фильмов и роликов о вреде наркомании (50,9%), наружная реклама - баннеры, плакаты (36,4%), антинаркотическая реклама в Интернете и других СМИ (27,2%), выступления в СМИ популярных среди молодежи людей (27,2%).

Все эти данные говорят об острой необходимости использования возможностей государственных телерадиокомпаний в целях пропаганды государственной антинаркотической политики, формирования положительных образов современной молодежи. За счет средств федерального бюджета должна оказываться финансовая поддержка производству телевизионных документальных фильмов, роликов социальной рекламы, проектов в сети Интернет антинаркотической тематики. Также необходимо использовать влияние популярных среди молодежи личностей, подающих положительный пример успешной жизни без наркотиков и алкоголя, чтобы формировать ответственную, самостоятельную, заинтересованную личность со сложившимися ценностями, жизненными планами, здоровыми способами получения удовольствия, собственным опытом побед и уважением к себе.



ЗАЛ 1418 ДНЕЙ ПАМЯТИ

Устюжанина Татьяна Николаевна, Черных Галина Владимировна

Научный руководитель Сухарева Наталья Викторовна

ГОУ СПО Аграрный колледж, Кемеровская область, Школьный п. Прокопьевского района

Патриотическое воспитание молодежи через поисково-исследовательскую работу – одно из направлений работы студенческого научного общества «Стимул». Любой человек лучше познает историю своей страны, если соотносит ее с историей своей семьи, родных и близких ему людей.

Будучи студентами 1 курса вступили в студенческое научное общество «Стимул» нашего колледжа и уже в конце учебного года в составе инициативной группы СНО, включились в работу по разработке проекта 1418 дней Памяти. Цель данного проекта - сохранение памяти о Великой Отечественной войне, о людях, воевавших на полях сражений, воспитание чувства гордости за свою страну, свое учебное заведение, внесшее весомый вклад в битву с врагом, за своих родных, завоевавших для нас Победу.

Поисково-исследовательская работа по сбору материалов об участниках ВОВ – родственниках студентов и работников колледжа настолько нас увлекла, мы создали Книгу Памяти из очерков и рассказов, которые представили наши студенты и педагоги колледжа.

Все это натолкнуло на мысль изложить собранные материалы на специально подготовленных стендах, то есть создать Зал памяти. Организовав инициативную группу из числа членов СНО, было выбрано место для будущего зала, разработан проект его организации.

Цель проекта: Формирование гражданской и патриотической позиции молодого поколения через организацию работы зала «1418 дней Памяти».

Для достижения поставленной цели решены следующие задачи:

1. Разработаны макеты стендов будущего зала;
2. Собраны материалы об основных этапах Великой Отечественной войны, дополненные очерками и рассказами из Книги Памяти;
3. Оформлена экспозиция зала «1418 дней Памяти» на втором этаже учебного корпуса;
4. Создана группа экскурсоводов из состава членов студенческого научного общества;
5. Разработан план открытых мероприятий на 2-е полугодие 2012-13 учебного года, посвященных памятным датам Великой Отечественной войны.

В рамках проведения Недели Науки в колледже нами был проведен социологический опрос студентов и педагогов колледжа. На вопрос «Одобряете ли Вы идею организации зала «1418 дней Памяти» 83 % респондентов ответили положительно и только 17% еще не задумывались об этом. На вопрос «Хотите ли Вы, чтоб на стендах были расположены материалы о ваших родных?» 60% опрошенных ответили, что согласны заняться поисково-исследовательской работой по данному направлению, если им будет представлены рекомендации по организации поиска.

К 70-летию Кемеровской области нами была проведена Презентация «Зала 1418 дней Памяти», на которую были приглашены представители Администрации Прокопьевского муниципального района, председатель Совета ветеранов поселка,



настоятель Прихода местного храма, ветераны войны, труженики тыла, дети войны, студенты и педагоги колледжа.

Презентация Зала «1418 дней Памяти» доказала, что такой Зал нужен, так многие студенты уже включились в поисково-исследовательскую деятельность, информация для обновления стендов пополняется. Гости праздника выразили слова благодарности за начатое дело. По поручению Главы Прокопьевского муниципального района, ее заместителем студенческому научному обществу подарен ноутбук для дальнейшей работы. Вручены Благодарственные письма и денежные премии педагогам-организаторам и студентам инициативной группы.

ДЕТСКОЕ ШКОЛЬНОЕ САМОУПРАВЛЕНИЕ: ОТ СОВЕТСКОЙ К СОВРЕМЕННОЙ РОССИЙСКОЙ ШКОЛЕ

Коллеров Вадим Анатольевич

научный руководитель Коллерова Татьяна Николаевна

МБОУ СОШ №90 с углубленным изучением предметов художественно-эстетического цикла, г.Новосибирск

В школе в качестве системообразующей деятельности воспитательного процесса действует ролевая игра «город Новоученск» с 1997 года. Идея создания города в городе была предложена учениками. Ими же был выбран символ школы – цветок, предложена структура управления городом- Городской совет.

Согласно исследованиям психологов и социологов современный человек существенно отличается от современника 70-х годов. Гипербыстро меняющееся информационное поле, возможность получения информации через интернет, неумение общаться, стремление найти личное место в социуме- вот отличительные черты современников 21 века. Однако нельзя забывать, что сегодняшним школьникам в будущем предстоит решать судьбу своей страны, поэтому с детских лет необходимо готовить ученика быть гражданином: принимать самостоятельно решения, уметь работать в команде, болеть душой за исход любого дела.

Известно, что первые шаги в самоуправлении постигаются в школе, путем организации школьного самоуправления. Поэтому целесообразно предположить, что новое время рождает новую модель самоуправления.

Школьное самоуправление - это режим протекания совместной и самостоятельной жизни, в которой каждый ученик может определить свое место и реализовать свои способности и возможности.

Школьное самоуправление предусматривает вовлечение всех учащихся в управление школьными делами, создание работоспособных органов коллектива, наделенных постепенно расширяющимися правами и обязанностями, формирование у школьников отношений товарищеской взаимозависимости и организаторских качеств; приобщение ученического коллектива и каждого школьника к организации своей жизни и деятельности, к самовоспитанию.

Ученическое самоуправление требует обязательного взаимодействия детей и педагогов, родителей.

Смысл ученического самоуправления заключается не в управлении одних детей другими, а в обучении всех детей основам демократических отношений в обществе,



в обучении их управлять собой, своей жизнью в коллективе.

Объектом исследования является детское школьное самоуправление.

Предмет исследования: модель детского самоуправления, созданная в 90 годы и современная модель самоуправления.

Целью нашей работы является сравнительный анализ самоуправления в школе № 90 в постсоветский период и на современном этапе.

Задачи:

- Изучить литературу по рассматриваемому вопросу;
- Рассмотреть структуру и историю самоуправления в школе № 90;
- Провести анализ школьного самоуправления в настоящее время ;
- Определить уровень детского самоуправления через тестирование обучающихся и родителей;
- Сделать выводы.

Гипотеза: новое время рождает новую модель самоуправления.

В ходе нашего исследования мы пришли к выводу, что модель детского самоуправления, созданная в школе, имеет свои корни и традиции, на которых выросло ни одно поколение жителей микрорайона. И большинство считает, что эту уникальность необходимо сохранять. Однако, развитие школы параллельно с развитием общества вносит не только дополнительные структуры и подразделения детского самоуправления, но и новый уровень общения.

Следовательно, модель детского самоуправления в школе актуальна в настоящий момент.

ДЕНЬ СЕМЬИ, ЛЮБВИ И ВЕРНОСТИ

Федотова Александра Павловна

Научный руководитель Черных Ирина Александровна

ГОУ СПО Аграрный колледж, Кемеровская область, Школьный п. Прокопьевского района

Семья является приоритетной ценностью любого современного государства, заинтересованного в сохранении своего народонаселения, укреплении международного статуса и всех социокультурных институтов. Изучение представления современной молодежи о своей будущей семье наиболее актуально в связи с тем, что именно молодежь оказывается наиболее чувствительной и восприимчивой к происходящим социальным переменам государства.

Институт семьи разрушается. Что такое институт семьи? Это схема поведения мамы и папы, которую бессознательно копирует ребенок в своей взрослой жизни.

И потому проблема сохранения семьи стала вопросом государственного значения. В России 26 марта 2008 года в Совете Федерации на заседании комитета по социальной политике была единогласно одобрена инициатива об учреждении нового праздника — «Дня семьи, любви и верности». Этот праздник был утвержден 8 июля в день памяти святых Петра и Февронии.

День Петра и Февронии — православный праздник. Отмечается 8 июля. В этот день христиане почитают: благоверного князя Петра, в иночестве Давида, и княгиню Февронию, в иночестве Евфросинию, Муромских. Они, как пострадавшие



за святость и нерушимость брака почитаются покровителями новобрачных, к ним прибегают супруги с молитвами о семейном счастье.

Изучая проблемы сохранения семьи, российские социологи в целом отмечают, что семья для современной российской молодежи остается значимой ценностью. Сознательное одиночество и бессемейная жизнь большинством молодого российского населения не приветствуется. Исследования, проводимые среди студентов ГОУ СПО Аграрный колледж, это подтвердили. Всего опрошено 59 человек. И них юношей 24, девушек 35. Возраст опрошенных от 16 до 20 лет.

95% опрошенных считают, что каждый человек рано или поздно должен вступить в брак

61,7% считают, что люди заводят семью для продолжения рода

51,7% хотят, чтобы рядом был человек, который поддержит в любой жизненной ситуации

56,7% относятся положительно к гражданским бракам

43,3 % считают допустимым состоять в гражданском браке

33,3 не допустимым

Только 50% опрошенных считают, что в случае рождения ребенка должен быть зарегистрирован (ДЕВУШКИ)

90% положительно относятся к венчанию в церкви

73,3 представляют для себя, что венчание укрепит семейные отношения

61,7% знают о Дне семьи, любви и верности и одобряют его

70% не знают историю этого праздника

71,7 считают, что современной молодежи праздник День семьи, любви и верности необходим

Исходя из выше сказанного, возникла идея создания проекта направленного на популяризацию праздника «День семьи, любви и верности» на территории поселка Школьный, где проживает большое количество молодых семей.

К реализации данного проекта были привлечены волонтеры из числа студентов колледжа, проживающих в пос. Школьный, работники Дома культуры, члены Сестринства св. блж. Матроны Московской прихода Казанской иконы Божией Матери.

КАЛИНИНГРАДСКИЙ МОРСКОЙ ЛИЦЕЙ-ЦЕНТР КУЛЬТУРНО ПРОСВЕТИТЕЛЬСКОЙ И ПАТРИОТИЧЕСКОЙ РАБОТЫ

Погуца Ирина Владимировна, Савенко Елизавета Владимировна

Научный руководитель Фоменко Александр Николаевич

МАОУ Калининградский морской лицей, г. Калининград

Актуальность выбранной нами темы: данная исследовательская работа призвана способствовать формированию у учащихся патриотизма, бережного отношения к истории, расширению кругозора, воспитанию познавательных интересов и способность служить целям совершенствования образовательного процесса.

Объект исследования: музей Калининградского морского лицея.

Калининградский морской лицей – школа нового типа, обеспечивающая школьникам региона свободный и осознанный выбор морской инженерной специальности.

История лицея и Балтийской государственной академии неразрывно связана с



гордостью нашей страны – всемирно известным и одним из самых больших мире, четырехмачтовом парусником «Крузенштерн».

В музее калининградского морского лицея барк «Крузенштерн» занимает особое место. Кроме этого музей богат научными, спортивными и военно-патриотическими достижениями лицеистов и педагогов.

Музейные экспонаты вдохновляют на творческую и исследовательскую работу, которая стала нормой жизнедеятельности ученического и педагогического коллективов, способствуют воспитанию познания, формированию личности гражданина своей страны.

Проект создания музея Калининградского морского лицея призван способствовать формированию у лицеистов бережного отношения к истории своей страны, к истории морского лицея, расширения кругозора, воспитанию желания быть полезным обществу.

В условиях современной действительности, где нормой поведения становится индивидуализм и безразличие к ближнему, основной целью проекта является воспитание нравственности и патриотизма у лицеистов. А это играет важнейшую роль в формировании личности.

ВЗАИМОСВЯЗЬ НАЦИОНАЛЬНОЙ ПОЛИТИКИ И ТЕНДЕНЦИЙ СОВРЕМЕННОГО ГРАЖДАНСКОГО ОБЩЕСТВА В ВОПРОСАХ ГРАЖДАНСКОЙ ИДЕНТИЧНОСТИ

Кошель Алеся Константиновна

Научный руководитель Москаль Ирина Владимировна

*МБОУ ДОО «ДАТ» п. Пурпе, ЯНАО Тюменская область, Пуровский район,
п. Пурпе*

Анализ интеграции в вопросах патриотического воспитания убеждает, что для социального становления детей и подростков как субъекта гражданского общества, необходимо объединить усилия различных министерств, ведомств, известных ученых, деятелей культуры, образования, спорта. И только эти усилия могут повлиять на показатель развитости такого нововведенного понятия, как «общероссийская гражданская идентичность».

Основная идея исследования: определение вектора деятельности по формированию гражданской идентичности с максимальным обеспечением взаимодействия всех институтов гражданского общества, с минимальным формализмом в ходе реализации данной деятельности.

Цель исследования – рассмотреть взаимосвязь процессов деятельности общества, направленных на формирование общероссийской гражданской идентичности, тенденций поддержки роли и значимости образовательных учреждений и детских и молодежных организаций в контексте проблемы.

Предложения:

1. Создание аналитической группы для анализа ситуации в каждом конкретном регионе.
2. Сформировать организационно - управленческую структуру, на которую возложить обязанности организации и контроля деятельности в регионе в соответствии со Стратегией и Программой данного региона по формированию общероссийской



идентичности. Управленческая структура должна быть обеспечена стабильным кадровым составом и координатором в региональном центре, а также в муниципальных образованиях.

3. Исходя из п.1 создать специализированные центры в каждом муниципальном образовании. В каждом МО специалист данной деятельности должен предоставить Программу, которая утверждается администрацией МО. Финансирование Программы обеспечивает Администрация МО, исходя из % участия организаций и учреждений в том ли ином проекте или мероприятии. Если в МО невозможно построение Центра, то должны быть найдены альтернативные пути решения вопроса (например, отделы). Центры (или отделы) должны быть обеспечены достойным финансированием, необходимым для приобретения оборудования, костюмов и атрибутов, для концертных номеров и мероприятий с привлечением тех народов и народностей, которые проживают в каждом конкретном регионе, округе.

4. Распространение информации в самом регионе (муниципальном образовании) средствами массовой информации о деятельности по данному вопросу.

Вопрос состоит в том, что за всем этим должна идти четкая организация и последовательность, обязательная заинтересованность представителей власти и их поддержка представленным проектам. Если же это будет переброшено за «авось» и «для отчета», то все будет так, как со многими правительственными идеями и проектами – «для галочки», вследствие чего формировать мы будем очередной формализм и агрессию народа, а также остроту высказываний оппозиции по данному поводу.

ПРАВО ГРАЖДАН НА ДОСТОЙНЫЙ УРОВЕНЬ ЖИЗНИ И ЕГО РЕАЛИЗАЦИЯ В СФЕРЕ СОЦИАЛЬНОГО ОБЕСПЕЧЕНИЯ

Дроздова Полина Олеговна

Научный руководитель Тураева Евгения Павловна

*ГБОУ АО СПО «Астраханский государственный политехнический колледж»,
Астраханская область, г.Астрахань*

Переход нашей страны к социально ориентированной рыночной экономике требует выработки новой социальной политики, которая бы обеспечила реализацию основных прав и свобод человека. Более чем полувековой опыт движения человечества доказал, что без обеспечения прав и свобод человека невозможны достижение демократии, построение правового государства и социально-экономическое процветание общества. Важное значение для этого процесса имеет теоретическая разработка данной проблемы.

Исследовательской целью выступает анализ концепции социального государства, которое ставит своей главной целью достижение благосостояния всего общества путем обеспечения достойного уровня жизни каждого члена общества.

Россия как социальное государство берет на себя обязательства по предоставлению социальной помощи нуждающимся в ней гражданам. Задача социального государства - проведение такой социальной политики, которая обеспечивала бы достаточный жизненный уровень каждого члена общества, в различных ситуациях, в том числе, когда он не в состоянии трудиться. Условием ее реализации выступает создание эффективной системы социального обеспечения как государственной



системы материального обеспечения и социального обслуживания пожилых и нетрудоспособных граждан, а также семей с детьми.

Одним из важных направлений социальной политики государства является формирование эффективной системы социальной защиты через повышение покупательной способности населения, переход к отраслевым системам оплаты труда в бюджетной сфере, повышение эффективности реализации социальных программ, изменение форм и методов работы органов социальной защиты населения, повышение качества и доступности государственных социальных услуг.

Однако, социальная защита населения – это не только обязанность государства, но и функция предприятий, учреждений и организаций, общественных объединений граждан, профсоюзов и др.

Поэтому главными в современном реформировании системы социальной защиты признаны следующие направления – приведение расходов в соответствие с возможностями государства, замена бюджетных субсидий на адресную форму, согласование социальной поддержки с материальным положением семей, перевод небедных на социальную страховую основу по принципу обязательности и солидарности. Полномочия по определению размеров и форм социальной помощи необходимо перенести на региональный и муниципальный уровень. Механизмы адресности должны варьироваться по регионам в зависимости от конкретных условий и возможности. Потребность регионов в адресной помощи должна учитываться в форме межбюджетного выравнивания при определении величин федеральных трансфертов на основе показателей доли бедных семей и глубины бедности.

Таким образом, у любой социальной политики должна быть своя стратегия, которая бы обладала наиболее общими принципами решения социальных проблем, преодолеть которые можно лишь при построении грамотной, поэтапной и четкой социальной политики.

ФОРМИРОВАНИЕ АКТИВНОЙ ЖИЗНЕННОЙ ПОЗИЦИИ У СОВРЕМЕННОЙ МОЛОДЕЖИ (НА ПРИМЕРЕ ПСКОВСКОГО ЮРИДИЧЕСКОГО ИНСТИТУТА ФЕДЕРАЛЬНОЙ СЛУЖБЫ ИСПОЛНЕНИЯ НАКАЗАНИЙ)

Круглова Екатерина Александровна

Научный руководитель Иваняков Роман Игоревич

ФКОУ ВПО ПЮИ ФСИН России, Псковская область, г. Псков

Одним из типичных явлений в современном обществе стала низкая созидательная активность молодежи, которая нередко проявляется в нежелании, а зачастую в неумении не только организовать работу окружающих товарищей, группы, коллектива, но и даже самоорганизоваться, организовать свой досуг, собственную деятельность. Это сопряжено с крайне низкой степенью ответственности молодых людей.

С учетом изложенного, а также принимая во внимание то, что Псковский юридический институт Федеральной службы исполнения наказаний является не просто высшим учебным заведением, а занимается подготовкой будущих офицеров – сотрудников уголовно-исполнительной системы, осенью 2008 года в Псковском юридическом институте Федеральной службы исполнения наказаний была создана единая комплексная



структура органов самоуправления общественных организаций курсантов, студентов и слушателей. В числе приоритетных целей и задач, которые были поставлены в начале создания подобной структуры, следует отметить не только защиту социальных прав и гарантий обучающихся в институте, но и в большей мере развитие самостоятельности, инициативы, организаторских и творческих способностей курсантов, студентов и слушателей. Курсанты, студенты и слушатели активно участвуют в решении задач, стоящих перед коллективом института в ходе учебно-воспитательного процесса и научно-исследовательской деятельности, организуют культурные, нравственно-эстетические, военно-патриотические мероприятия, культурный досуг. Таким образом совет самоуправления повышает культурно-нравственный и духовный уровень курсантов, студентов и слушателей.

Кураторский корпус и руководство института исходят из того правила, что не бывает неталантливых людей, а есть лишь не очень педагогически грамотные организаторы, которые не смогли рассмотреть таланты каждого из ребят. Именно поэтому деятельность общественных формирований курсантов, студентов и слушателей института направлена на самореализацию и саморазвитие всех, кто обучается в институте.

Для реализации поставленных целей и задач в настоящее время органы самоуправления объединяют 10 основных направлений: научное общество, интеллектуальный клуб, этический совет, совет по культурно-досуговой работе, совет учебных групп, спортивное общество, юридическая клиника, пресс-центр, совет по международному и межвузовскому сотрудничеству, волонтерское движение.

Кроме того, самоуправление студентов, курсантов и слушателей организует работу по проведению научных конференций, круглых столов, межвузовских конкурсов, интеллектуальных игр, научно-спортивно-творческих фестивалей курсантов, студентов и слушателей. Следует отметить, что организация молодежных мероприятий самими курсантами, студентами и слушателями делает эти мероприятия более интересными, так как в большей степени отвечает запросам тех, кто в них участвует.

За период существования единой комплексной структуры органов самоуправления курсантов, студентов и слушателей были достигнуты существенные успехи в различных сферах общественной деятельности, а курсанты, студенты и слушатели приобретают опыт самостоятельной организации работы общественных формирований, приучаются к организационной работе и вырабатывают навыки самостоятельности и ответственности.

НАШЕ БУДУЩЕЕ - В НАШИХ РУКАХ

Диярова Лилия Фаннуровна

Научный руководитель Петрова Светлана Сергеевна

МБОУ «Средняя общеобразовательная школа №2» г. Мензелинска, Республика Татарстан

Данная работа нацелена на создание и реализацию социального проекта, позволяющего привлечь внимание общественности к проблемам поведения современной молодежи, вовлечь учащихся в добровольческую деятельность.

Изучение молодежи всегда увязывались с поиском ключа к пониманию будущего. Исследование, проведенное в работе, показало, что молодежь глубже всех других



возрастных групп улавливает «дух времени», острее переживает и точнее различает в нем подлинность и фальшь, и, несомненно, является той социальной группой, от которого во многом зависит будущее страны.

Основные проблемы, которые необходимо решать сегодня, это проблемы занятости, досуга и борьбы с «плохими привычками».

Цель данной работы: создание и развитие модели школьного самоуправления, позволяющей учащимся участвовать в решении учебно-воспитательных задач.

Основные направления работы:

- учебно-организационная деятельность;
- спортивно-оздоровительная деятельность;
- досуг учащихся;
- гражданско-патриотическая деятельность;
- культурно-массовая деятельность.

Координирует проводимую работу добровольческий совет «Точка», состоящий из семи человек.

Основные принципы работы Совета:

- добровольность;
- единоначалие;
- плановость;
- мобильность;
- активность;
- самосовершенствование.

Решение проблем, поставленных в работе, позволит:

- сформировать здоровый климат в обществе;
- повысить деловую активность молодежи;
- за счет работы с родителями создать здоровую среду в семье;
- сформировать инновационный климат, необходимый молодежи для создания

здорового будущего.

- личным примером показать, что «жить хорошо!» и это зависит от нас.

Эффективность проекта можно оценить по материалам СМИ, благодарностям, грамотам, благодарственным письмам, а самое главное - улучшенной статистикой нашего района.

МНЕ ДО ВСЕГО ЕСТЬ ДЕЛО

Сарапулова Анна Алексеевна

Научный руководитель Ткаченко Анжелла Анатольевна

ГБОУ СПО «Колледж Ейский» КК, Краснодарский край, г.Ейск

Целью данной работы является – узнать историю образования молодежных организаций, изучить социальную значимость деятельности молодежных движений в Ейском районе, проанализировать взаимодействие органов государственной власти и молодежных организаций.

Задачи исследовательской работы:

- охарактеризовать молодежное движение;
- проанализировать социальную значимость молодежных движений;



· провести исследование эффективности взаимодействия студентов и молодежных организаций.

Объектом исследования служит деятельность молодежных движений.

Предметом исследования является социальная значимость деятельности молодежных движений.

В работе рассматривается вопрос взаимоотношения государства с молодежными организациями. Это обуславливается особой ролью молодежи в современном обществе, развивающемся стремительно и с необходимостью ориентированном на инновации. В работе излагаются теоретические вопросы, которые подкреплены примерами из практики современной России и Ейского района. Это связано с актуальностью темы для нашей страны сегодня, когда молодежные организации заново переживают период становления.

Молодежь – органическая часть современного общества, которая несет незаменимую никакими другими социальными группами функцию ответственности за сохранение и развитие нашей страны, за преемственность ее истории и культуры, жизнь старших и воспроизводство последующих поколений и в конечном итоге – за выживание народов как культурно-исторических общностей! «Настало время говорить о принципиально новом открытии молодежи, главным в котором является установление точки зрения на молодежь, как минимум, как на возраст, не сводящийся к возрастным особенностям и отклонениям от нормы (не-зрелость, не-разумность и т.п.), а напротив, как на наиболее ценный для нынешнего общества период жизни человека, в котором он более, чем когда-либо, открыт Новому, не заиклен на Старом, активно стремится к самоутверждению и самореализации. Молодежь – это жизненная сила общества, сгусток энергии, нерастратенных интеллектуальных и физических сил, требующих выхода. В молодости человек наиболее способен к творческой деятельности, к формулировке эвристических подходов, максимально работоспособен» - считает ректор Института молодежи И.М.Ильинский.

Реализация любой концепции развития страны будет зависеть от того, как она воспринимается и оценивается молодым поколением, насколько соответствует образу мыслей и жизни молодых людей, то есть формирование жизнеспособного подрастающего молодого поколения становится одной из главных стратегических задач развития России. Важную роль в реализации государственной молодежной политики играет деятельность молодежных движений, т.к. при их участии формируется и реализуется молодежная политика. Кроме того, одним из ее направлений является создание правовых, экономических и организационных условий и гарантий для развития молодежных объединений, движений и инициатив. Таким образом, от деятельности молодежных движений зависит реализация государственной молодежной политики, а, следовательно, и формирование жизнеспособного молодого поколения.



АКТУАЛЬНЫЕ ВОПРОСЫ СОЗДАНИЯ ДОСТУПНОЙ СРЕДЫ ДЛЯ ЛЮДЕЙ С ОГРАНИЧЕННЫМИ ВОЗМОЖНОСТЯМИ ЗДОРОВЬЯ

Лычёва Алёна Андреевна

Научный руководитель Мирошникова Вера Михайловна

Академия ИМСИТ, Краснодарский край, г. Краснодар

Формирование доступной среды для инвалидов, несмотря на существующую правовую основу, находится не на высоком уровне. Две трети инвалидов со слабым зрением отмечают трудность, а чаще всего и полную невозможность посещения мест отдыха. Данные факты показывают актуальность учета факторов физических возможностей граждан с ограниченными возможностями здоровья при проектировании окружающей архитектурно-предметной среды. Именно доступная и «безбарьерная» среда призвана помочь таким людям стать полноценными гражданами социального общества.

Большое внимание в научных работах российских специалистов отведено вопросам реабилитации детей-инвалидов, в которых к немалому количеству проблем добавлены проблемы изучения семей, воспитывающих детей с инвалидностью. Однако исследователи этих направлений обычно не увязывают реабилитационные процессы, рекомендуемые детям-инвалидам, с последующими интеграционными процессами, в которые дети будут вовлечены по достижении ими взрослого возраста. Это связано с тем, что в силу условий, созданных в обществе, данные категории людей не могут использовать весь свой потенциал для обеспечения собственного существования. Под реабилитацией понимается восстановление максимально возможной степени трудо- и жизнеспособности, включение в общественную жизнь людей с физическими недостатками.

Хотелось бы отметить интересный факт, положительные результаты по созданию доступной среды замечаются именно в тех странах, где инициаторами являются сами инвалиды. В странах Европы к потребностям инвалидов уделяется большое внимание.

Согласно закону Российской Федерации общественные объединения инвалидов имеют право знать полную и достоверную информацию о степени доступности объектов инфраструктур, предложения, предоставленные общественными группами инвалидов должны рассматриваться в полном и обязательном порядке.

Также общественные объединения и организации инвалидов, вправе выдвигать по одному кандидату от каждой организации, что способствует формированию из их числа общественного совета по обеспечению доступной для инвалидов среды жизнедеятельности. Однако в России такая система не особо развита, и, прежде всего надо организовывать такие сообщества и совместно с законодателями содействовать улучшению такой, безусловно, важной проблемы в нашей стране.

Проанализировав доступность среды для инвалидов в странах Европы, становится очевидным недостаточность развития этой системы в нашей стране. До недавнего времени, практика в различных сферах строительства в Российской Федерации, совершенно не учитывала потребности инвалидов. Очень редко в определенных видах деятельности в силу барьерности окружающей городской среды можно встретить инвалида, имеющего возможность быть востребованным специалистом.

Для действительно положительных результатов в плане осуществления региональных, федеральных проектов, необходимо создание независимых общественных организаций, в состав которых будут входить сами инвалиды.



НИКТО НЕ ЗАБЫТ, НИЧТО НЕ ЗАБЫТО

Низамов Нияз Робертович, Мватвеев Игорь Станиславович

Научный руководитель Муллагалиева Татьяна Сергеевна

*ГАОУ СПО «Нижекамский политехнический колледж им. Е.Н. Королёва»,
республика Татарстан, г. Нижнекамск*

Жизнь общества сегодня ставит серьезнейшие задачи в области воспитания и обучения нового поколения. Этому способствует развитие и поискового движения. Поисковое движение широкими слоями общества понимается как общественное движение граждан, добровольно и безвозмездно ведущих работу по обнаружению и захоронению непогребенных в годы Великой Отечественной войны останков павших воинов, установлению и увековечению их имен. Поисковое движение – деятельность не просто общественная, а часто проводимая за свой счет и в ущерб личным отношениям.

Цель работы - установление исторических событий происходивших в период Великой Отечественной войны на территории Смоленской области и Суоярвском плацдарме.

Задачи работы:

- Изучить работу поискового отряда «Нефтехимик»;
- Собрать, проанализировать, систематизировать и обобщить материал по проведенным раскопкам в Смоленской области и Республике Карелия.

Научная новизна работы заключается в предоставлении ценных свидетельств по теме от непосредственных участников раскопок, пополнении музейного фонда городского музея г. Нижнекамска, школы №21 и музея ГАОУ СПО «Нижекамского политехнического колледжа им. Е.Н. Королева».

Результаты деятельности поискового отряда «Нефтехимик» поистине впечатляют: за 9 лет поисковой работы поднято 638 останков, 23 медальонов, 6 именных ложек «Фофанов Н.Т.», «Климов», «Тимир» 1920г., «Смирн 1941»; 1 крышка от котелка Золотухин Василий Петрович, Фролов М.А. «Чалых», «Л.Ф.» + 1 наган. гильза с вкладышем внутри, найден орден «Красной Звезды» Першина В.Д., у 5 бойцов найдены родственники.

Практическая значимость работы:

- увековечение памяти павших защитников Отечества и гражданско-патриотическое воспитание молодежи на примере поисковой работы;
- дальнейшее развитие и реализация мероприятий направленных на военно-патриотическое воспитание молодежи.

ЧЛЕНСТВО В СТУДЕНЧЕСКИХ ОРГАНИЗАЦИЯХ КАК ФАКТОР САМОРЕАЛИЗАЦИИ СТУДЕНТОВ НА ПРИМЕРЕ СТУДЕНТОВ КЕМЕРОВСКОГО ГОСУДАРСТВЕННОГО УНИВЕРСИТЕТА

Шинкарчук Ирина Андреевна

Научный руководитель Игнатьева Анна Сергеевна

*ФГБОУ ВПО «Кемеровский государственный университет», Кемеровская область,
г. Кемерово*

Рассмотрение различных аспектов феномена самореализации и интегральных личностных характеристик приводит к пониманию того, что вопрос о социальной составляющей процесса самореализации человека не вполне осмыслен современ-



ной наукой и едва ли может быть решен в рамках оценочной концепции. Мы можем заключить, что самореализация - это не только процесс, но и результат. О человеке, который сумел себя реализовать в жизни, говорят, что он состоялся.

Студенческое самоуправление представляет с собой процесс решения силами самих студентов жизненно важных проблем как в учебной, так и во внеучебной сферах. Сегодня самоуправление студентов в вузе начинает в силу самих объективных обстоятельств социальной жизни выражать интересы самоорганизации студентов - интересы, которые нуждаются в адекватном статусном определении и социально-правовой защите. В этом состоит новый смысл (парадигма) студенческого самоуправления в вузе РФ. Главное в изменении смысла студенческого самоуправления состоит в том, что оно приобретает социально-практический характер, обусловленный необходимостью сознательного ответственного отношения студентов к возможностям и перспективам своего профессионального и культурно-нравственного самоопределения.

Таким образом, организация студенческого самоуправления позволяет развивать творческую инициативу студентов, их ответственность и гражданскую позицию, самостоятельность и социальную активность. Реализация основных направлений деятельности студенческого самоуправления, а именно: научно-исследовательское, культурно-массовое, спортивно-оздоровительное и информационное, - позволяет в комплексе содействовать воспитанию духовно-нравственной, профессионально-трудовой и гражданской культуры студентов университета, развивать их автономность. Для этого необходима постоянная работа по самореализации, самообразованию, самосовершенствованию. А это возможно лишь в том случае, когда студент является активным субъектом общественной жизни университета, участвует в организации этой жизни, создании и поддержании традиций факультета и университета, осознает всю ответственность за качество своей подготовки к предстоящей профессиональной и гражданской деятельности.

Подводя итог экспериментальному исследованию особенностей самоуправленческой деятельности, необходимо сказать, что основными мотивами для участия в самоуправленческой деятельности являются: желание быть социально полезным, способствовать изменениям в обществе, самореализация, возможность интересно проводить досуг. Мотивы различаются по значимости у группы активистов и не активистов. В описании качеств активиста ведущие позиции занимают такие качества, как доброта, коммуникабельность, толерантность и человеколюбие. Не активисты имеют выраженную направленность на себя, что говорит о том, что они имеют ориентацию на прямое вознаграждение. Активисты имеют ориентацию на общение. Это говорит о том, что активисты имеют стремление при любых условиях поддерживать отношения с людьми, ориентацию на совместную деятельность. Большое количество студенческих объединений помогают студентам полноценно самореализовываться.

ПОПУЛЯРНЫ ЛИ СЕГДНЯ ФИЗИЧЕСКАЯ КУЛЬТУРА И СПОРТ СРЕДИ МЛОДЁЖИ РОССИИ?

Андреева Екатерина Анатольевна

Научный руководитель Орлова Елена Владимировна

МОУ СОШ № 55, Челябинская область, г. Магнитогорск

Целью моей работы было проведение исследования по вопросу популярности



спорта и физической культуры среди подростков 15-18 лет.

Задачи исследовательской работы:

- выявление популярных видов спорта среди старшеклассников;
- оценка подростками важности занятий физической культурой и спортом;
- рассмотрение качеств, которые формируются при занятии спортом;
- выявление потенциального профессионального резерва, в том числе преподавательского состава.

Объектом исследования является вопрос: Насколько в нашем городе доступны занятия спортом и физкультурой.

Предмет исследования - популярность физической культуры и спорта среди молодёжи

Гипотеза:

§ спорт и физическая культура достаточно популярны среди молодёжи и становятся всё более популярными;

§ подростки активно занимаются спортом и физической культурой.

В будущем 2014 году, в г. Сочи пройдут зимние Олимпийские игры. Россия готовится к этому событию.

Наша страна всегда участвовала в Олимпийских играх, как летних (начиная с 1952 года в г. Хельсинки - Финляндия), так и зимних (начиная с 1956 года в г. Кортина-д'Ампеццо – Италия). Но, к сожалению, в последнее время наблюдается тенденция к понижению качественного уровня спортивных показателей олимпийцев. Что к сожалению мы и наблюдали на зимних Олимпийских играх 2010 года, проходивших в канадском Ванкувере с 12 по 28 февраля.

Можно говорить о многих причинах неудачных выступлений на Олимпийских играх, но одно можно утверждать точно: Олимпийский резерв необходимо растить. Уже сейчас тренировать тех, кто в будущем может принести олимпийские победы.

В 2013 году состоится XXVII Всемирная Летняя Универсиада — это всемирные студенческо-молодёжные спортивные игры. Пройдёт Универсиада в Казани (Россия), в самом северном городе среди столиц летних Универсиад. На Универсиаде будет разыграно более 350 комплектов медалей, что должно стать рекордом. Всемирная Универсиада на протяжении многих лет является главным студенческим соревнованием.

В настоящее время дела со спортом в Магнитогорске выглядят не лучшим образом. Добрая часть спортивных школ не имеет интернет сайта и даже странички в социальных сетях. В Магнитогорске состояние части спортивных школ и клубов оставляет желать лучшего. Спорт не пропагандируется в достаточной мере. В Магнитогорске стоит острая нехватка тренерских кадров и педагогов физической культуры.

В Магнитогорске 12 спортивных школ, некоторые имеют по 2-3 филиала в разных районах. Часть школ имеют специализацию: ДЮСШ №2 по водным видам спорта, СДЮСШОР №4 по горнолыжному спорту и сноуборду и отдельный филиал по биатлону, СДЮСШОР «Металлург» по хоккею, ДЮСШ №4 по лёгкой атлетике. Занятия здесь проходят либо бесплатно, либо за символическую сумму. В неспециализированных заведениях проходят занятия по футболу, волейболу, баскетболу, малому теннису, бадминтону, боксу, спортивной и художественной гимнастике и др. видам спорта.

К сожалению, некоторая часть нашей молодёжи предпочитает провести время у телевизора, за компьютером или с друзьями, при этом нередко употребляя табачные



изделия, алкоголь или даже наркотики, не понимая, что тем самым наносят непоправимый вред своему организму, но вредят не только себе. Молодые люди не всегда задумываются о своём будущем, не думают о своих близких и потомках. И так изо дня в день разрушают собственную личность, не приносят пользы обществу, упуская свой шанс самореализации и становления как профессионала, специалиста, ученого, родителя.

Поэтому мною было проведено анкетирование среди учащихся 9-11 классов с целью выяснения их отношения к спорту.

В опросе приняли участие 98 учащихся «МОУ СОШ №55» с 9 по 11 классы. Из них 36 мальчиков и 62 девочки.

Первым пунктом анкеты был вопрос: «Любите ли вы спорт, если да, то какой вид». Положительно ответили практически все старшеклассники, отрицательно лишь 2 человека. Самым популярным видом среди респондентов оказался футбол (24%).

Следующий вопрос анкеты: «Считаете ли вы, что занятия физической культурой необходимы подросткам?». На этот вопрос практически все ответили положительно.

Третий вопрос анкеты: «Какие качества на ваш взгляд формируют занятия спортом?».

Старшеклассники считают, что занятия спортом формируют такие качества как упорство, целеустремлённость, выносливость, силу характера и силу воли. Довольно мало количество респондентов считает, что спорт не формирует никаких качеств.

Четвёртый вопрос: «Занимаетесь ли вы спортом профессионально или для себя?». В основном все старшеклассники занимаются спортом для общего физического развития. Профессионально они начинают заниматься ближе к окончанию школы.

Пятый вопрос анкеты: «Хотите связать дальнейшую карьеру со спортом?». Процент тех старшеклассников, которые хотят связать будущую карьеру со спортом, постепенно снижается к 18 годам. Выпускники более осознанно подходят к выбору будущей профессии: большинство из них выбирают более высокооплачиваемую работу. Это является причиной того, что в нашем городе и области стоит острая нехватка работников физической культуры и спорта.

Выдвинутая мною гипотеза о том, что спорт достаточно популярен среди молодёжи и становится всё более популярным и о том, что подростки активно занимаются спортом подтверждена проведённым исследованием.

В заключение хочется пожелать, чтобы состояние спортивных школ и клубов города систематически улучшалось. А с целью популяризации различных видов спорта у спортивных школ необходимо создать свои сайты или странички в социальных сетях. Хотелось бы также, чтобы занятия некоторыми видами спорта, такими как большой теннис, стали более доступными в ценовом плане.

АНАЛИЗ ВОЛОНТЕРСТВА КАК ПРОЦЕССА СОЦИАЛИЗАЦИИ СОВРЕМЕННОЙ МОЛОДЕЖИ

Гареева Елена Васильевна

Научный руководитель Тесленко Ирина Владимировна

*ФГАОУ ВПО «УрФУ имени первого Президента России Б.Н.Ельцина»,
г. Екатеринбург*

На сегодняшний день в силу больших возможностей выбора и широкого набора вариантов социального и демографического поведения самоменеджмент стал



стратегически актуальным в жизненном цикле специфической социальной группы - молодежи. На наш взгляд, важнейшим этапом самоменеджмента данной группы является получение образования как процесс, а не результат-наличие. Гражданское образование российской молодежи XXI века оказалось в весьма сложной ситуации: отсутствие базовых ценностей (советские оказались разрушенными, а новые –на стадии формирования) отразилось на процессе социализации и формировании правовой культуры. В связи с этим наиболее остро стоят вопросы социальной адаптации молодежи, ее нравственной становление.

В декабре 2011 – январе 2012 года кафедра социологии и социальных технологий управления Института фундаментального образования Уральского федерального университета провела шестой этап мониторинга студентов вузов. В рамках данной работы нами был проведен анализ отношения студентов к волонтерской, общественной деятельности, сделана попытка объяснить сложившуюся ситуацию в молодежной среде. Так, студенты екатеринбургских вузов на вопрос «в какой общественной деятельности вы готовы участвовать», в целом, демонстрируют очень благоприятную ситуацию: примерно 15% респондентов «ни в чем подобном участие принимать не собираются», примерно 15% - согласны на «Сбор средств, вещей, книг для нуждающихся», около 14% - конкретно указывают на волонтерскую деятельность, чуть больше 12% - ссылаются на общественные организации и др. Только 14,43% респондентов показывают отрицательное отношение к какой-либо общественной деятельности. В силу особенностей интересов и характера развития молодежи - участие в волонтерской деятельности является важным компонентом успешного социального развития, способным оказать содействие в решении актуальных социально-экономических проблем государства и повысить качество жизни людей.

В ходе анализа волонтерской деятельности в Свердловской области выяснилось, что для успешного развития волонтерства среди молодежи необходимо преодолеть ряд трудностей, а именно: популяризировать этот вида деятельности, координировать волонтерские организации, привлекать к активному участию в социально-значимых проектах волонтерской деятельности. Наглядным примером необходимости социализации не только вне, но и внутри, стал Студенческий центр волонтерства Уральского федерального университета, где проблема возникла на уровне социально-психологического климата среди волонтеров.

Для решения вышеперечисленных проблем нами были предложены следующие мероприятия: 1) разработка информационной политики волонтерской деятельности, 2) создание интеллектуального дискуссионного центра; 3) организация и проведение балов для формирования социокультурного пространства. Данные мероприятия внедрены в повседневную практику, подтверждены актами.

В целом, волонтерская деятельность позволяет человеку не только стать профессионалом в той или иной деятельности, предоставляя почву для самореализации и самоорганизации, являясь источником интересного досуга и социальных связей, но и способствует реализации одной из главных задач инновационного образования - актуализация «человеческого в человеке» на основе ценностно-смыслового самоопределения студенческой молодежи.



ПРОГРАММА РАЗВИТИЯ СОЦИАЛЬНОГО ТУРИЗМА В РОССИИ И ЗАРУБЕЖЬЕ

Синицына Наталья Игоревна

Научный руководитель Тарнопольская Мария Александровна

МАОУ «СОШ №22», Пермский край, Пермь

Люди всегда стремятся увидеть, узнать родной край, свою страну и другие страны. Это нормальная всеобщая потребность, и она должна быть социально удовлетворена. Но существует определённая специфика, которая проявляется в работе с недееспособными лицами. Эффективность этой работы напрямую зависит от наличия и развития соответствующей инфраструктуры. Приходится с сожалением признать, что на сегодняшний день программы развития социального туризма в России не существует.

Россия на сегодняшний день является мощным политическим, экономическим и культурным центром, она заслуженно имеет статус супердержавы. Я считаю, что необходимым атрибутом страны-лидера является пристальное внимание власти и общественных организаций к проблематике социально незащищённых слоёв населения: детей, инвалидов и пенсионеров.

Развитие института социального туризма создает условия для интеграции людей с ограниченными возможностями в полноценную общественную жизнь на равноправной основе.

Переход развития социального туризма на новый уровень приведёт к созданию новых рабочих мест, культурному обогащению граждан и их нравственному и моральному воспитанию. Возрастёт социальная мобильность общества, будут созданы условия для установления диалога разных культур, что неизменно приведёт к актуализации общечеловеческих и национальных ценностей.

Идеи внедрения программы социального туризма на международном уровне приведут к решению политических, экономических и социальных проблем, существующих между странами на межнациональном уровне.

СОЗДАНИЕ ТУРИСТИЧЕСКОГО МАРШРУТА ДЛЯ ШКОЛЬНИКОВ ПО РЕКЕ ТЮНГ

Степанов Илья Гаврильевич

Научный руководитель Семенова Анисия Петровна

*МБОУ Вилюйская СОШ №3 им. Героя Н.С. Степанова», Республика Саха,
г. Вилюйск*

Актуальность темы. Малая исследованность, малоизученность на сегодняшний день уникальной по своей природе реки Тюнг привлекает к себе особый интерес богатым материалом для научных — исследовательских работ.

Современное российское общество требует конкурентоспособных, мобильных и высокообразованных людей широкого профиля. Фундаментальные знания и воспитание такие специалисты получают в школьной программе, именно в этот период обучения дети способны к восприятию воспитания. Перед учениками стоит острая задача не потерять общепринятые устои и человеческие ценности (духовные) накопленные и передаваемые из поколения в поколение веками. Всячески поддерживать



все лучшее, что есть в базисном сознании ребенка и развивать далее через любовь к родителям, школе, малой родине и природе. Ведь именно эти составляющие являются основным движущим элементом творческой личности.

Любовь - чувство самоотверженной сердечной привязанности, потребность в близком общении, осознании и понимании. Склонность, пристрастие к чему-нибудь¹, что дает смысл жизни, обогащает духовной музой, что необходимо привить детям с малых лет.

Именно любовь к малой родине, природе дает человеку возможность жить в гармонии с самим собой и обществом. Понимающий и ценящий красоту живого мира человек никогда не будет озлобленным, замкнутым, агрессивным и не сделает ничего противозаконного. Поэтому необходимо создать детям условия для знакомства с прекрасными уголками родного края, дать возможность им ощутить и почувствовать всю красоту и полезность общения с природой. Объяснить значимость и ценность живого мира, дать прочувствовать, что каждый даже малый элемент природы на данном месте не случаен, что всему есть своя предьстория. Рассказать легенды, истории относящиеся к конкретному населенному пункту, напомнить к месту пройденный учебный материал, байки и анекдоты о данной местности, чтобы ребенок ощутил и понял, что он тоже является частью данного микромира.

В педагогических исследованиях А.И. Божовича, А.С. Выготского, В.В. Давыдова, А.Н. Леонтьева, С.Л. Рубинштейна показано, что только человек, который осознал себя частью вселенной, психологически готов к экологически целесообразной антропогенной деятельности.

Для этого необходимо создать туристический маршрут по родному краю, в частности, по маршруту Вилюйск-Халбатцы-Тылгыны-Югюлятцы.

Туризм - вид путешествий, совершаемый для отдыха и с образовательными целями.

Целью является обобщение опыта экспедиций школьников вилюйского улуса и создание на его основе единого туристического маршрута:

- ознакомление с историей, географией, экологией - животным и растительным миром родного края учащихся 7-9 классов для обучения их навыкам жизни, уважению и любви к природе.

Задачи:

- Исследовать опыт экспедиций школьников Вилюйского улуса;
- Обобщить собранные материалы и итоги работ экспедиций;
- Создание единого туристического маршрута.

Для реализации данной цели необходимо выполнить следующие шаги:

- сбор и обобщение фотоматериалов, документов, брошюр, наглядных пособий школьных экспедиций Вилюйского района;
- провести анализ проведенных экспедиций за прошлые годы;
- установить шефство со школьниками, живущими в населенных пунктах Халбатцы, Тылгыны, Угулятцы по реке Тюнг.

Методы исследования. В соответствии с целями и задачами нашего исследования использован комплекс методов. Теоретические: анализ философской, этнографической, психолого-педагогической, естественнонаучной литературы в аспекте избранной темы, анализ учебных программ, концептуальная разработка проблемы. Эмпирические: наблюдение, беседа, тестирование, опрос информаторов, опытная работа, работа с родителями, педагогический эксперимент.



ШКОЛЬНЫЙ ПРОЕКТ «ВЗГЛЯД В БУДУЩЕЕ»

Вахбиева Фериди Ильхамовна

Научный руководитель Рудоманенко Вера Александровна

МБОУ Гимназия №2, Кабардино-Балкарская Республика, г. Прохладный

Сейчас мы молоды и пока мало кто задумывается о том, какой будет наша жизнь в старости. Но не нельзя забывать, что пенсионерами не рождаются – ими становятся. Чем раньше мы начнём ответственно относиться к своему будущему, тем стабильнее и интереснее будет наша жизнь на пенсии.

С 2002 года в России действует пенсионная модель, основанная на страховых принципах. Это значит, что размер нашей пенсии теперь напрямую зависит от размера пенсионных взносов, сформированных за всю трудовую деятельность на нашем личном счете. Задуматься о своем благополучии на склоне лет надо уже сейчас, ведь пенсия – это не социальное пособие, а компенсация утраченного заработка, которая зависит от продолжительности трудового стажа, размера заработной платы, уплаченных за работника страховых взносов, результатов инвестирования пенсионных накоплений и участия в дополнительных программах финансирования пенсии как государственных, так и частных.

Сегодня государство дает возможность гражданам принимать активное участие в формировании будущих пенсий путем добровольного финансирования накопительной части, передачи пенсионных средств в ведение более доходных негосударственных пенсионных фондов и управляющих компаний.

Данный проект составлен на основе проекта Пенсионного фонда Российской Федерации, проекта Молодёжного правительства КБР и методического пособия «Все о пенсии для учебы и жизни» с целью повышения пенсионной грамотности молодежи, а, именно, учащихся 9-11 классов МБОУ «Гимназия №2».

При составлении проекта в гимназии было проведено анкетирование учащихся 9-11 классов с целью выявления пенсионной грамотности учащихся, встречи с участием сотрудников УПФР ГУ-ОПФР по КБР в Прохладненском районе. Тематические акции и дни «открытых дверей» в УПФР ГУ-ОПФР по КБР в Прохладненском районе.

СОЦИАЛЬНЫЙ ПРОЕКТ «ПОДАРИ РАДОСТЬ ДРУГУ!»

Мурашкина Марина Олеговна

Научный руководитель Обухова Ольга Ивановна

Выборгский институт (филиал) АОУ ВПО «ЛГУ им. А.С. Пушкина», Ленинградская область, г. Выборг

В условиях современного российского общества решение вопросов, связанных с проблемами социальной адаптации детей с ограниченными возможностями здоровья, приобретает особую актуальность и становится одной из важнейших задач государства.

По состоянию на 1 января 2012 г. в соответствии с данными, представленными образовательными учреждениями и государственными статистическими отчетами, на территории Выборгского района проживает 397 детей-инвалидов, из них 235 человек обучаются и воспитываются в дошкольных учреждениях (43 человека), в школах (192 человека), в учреждениях дополнительного образования (44 человека).



У студентов Выборгского института появилась идея создания социального проекта «Подари радость другу!», направленного на оказание безвозмездной помощи семьям, имеющих детей с ограниченными возможностями здоровья с целью улучшения условий социальной адаптации.

Проект направлен на оказание эмоциональной поддержки членам семей, воспитывающих детей с ограниченными возможностями здоровья; создание условий для раскрытия творческих возможностей каждого ребенка с учетом его индивидуальных особенностей; решение эмоционально-волевых проблем ребенка (снижение уровня тревожности, избавление от чувства одиночества, эмоциональное раскрепощение, повышение самооценки и мотивации); обогащение социального опыта детей с ограниченными возможностями здоровья; обеспечение отдыха родителям детей с ограниченными возможностями здоровья; организацию выезда детей с ограниченными возможностями здоровья в летний детский оздоровительный лагерь; на активизацию волонтерской деятельности студентов.

Представленный социальный проект «Подари радость другу!» предполагает деятельность инициативной проектной группы студентов-волонтеров, связанную с безвозмездным оказанием услуг по присмотру за детьми на срок от 2 до 8 часов семьям, имеющим детей с ограниченными возможностями здоровья. В рамках проекта планируется создание базы данных волонтеров из числа студентов Выборгского института (филиала) АОУ ВПО «ЛГУ им. А.С. Пушкина», желающих работать в качестве тьюторов в свободное от учебы время.

В течение года организуются совместные встречи студентов-тьюторов с родителями детей с ограниченными возможностями здоровья с целью знакомства, общения, обмена информацией, выбора спектра услуг.

Завершающим этапом проекта станет пребывание детей с ограниченными возможностями здоровья в летнем оздоровительном лагере в течение 10 дней. Дети будут находиться в лагере без сопровождения родителей. Каждый ребенок находится под присмотром студента-тьютора.

Уникальностью данного социального проекта заключается в том, что в процессе его реализации осуществляется длительное взаимодействие между студентами, родителями и детьми с ограниченными возможностями здоровья, устанавливаются доверительные отношения и прочные эмоциональные связи между студентами и родителями; студенты-волонтеры приобретают бесценный практический опыт для будущей профессиональной деятельности. В результате реализации социального проекта «Подари радость другу!» эффективно решается проблема социализации ребенка с ограниченными возможностями здоровья и членов его семьи.

85 ДОБРЫХ ДЕЛ

Лесовая Наталья Владимировна

Научный руководитель Занина Галина Владимировна

*ГБОУ СПО Славянский сельскохозяйственный техникум, Краснодарский край,
г. Славянск-на-Кубани.*

Молодежный волонтерский клуб Славянского сельскохозяйственного техникума называется «Благодар» и имеет эмблему, песню-гимн. Молодежный волонтерский клуб



основан на подлинной любви к ближнему, способной придать человеческой жизни смысл; способствует формированию определённого типа личности, осуществляющей поведение, направленное не только на личную выгоду, но и на общественную пользу; насыщает человека общением, свободным от эгоизма и рыночных условностей, общением, обнажающим благородную сторону человеческой природы, позволяет получить «удовольствие», личностное удовлетворение от служения другому человеку. Пропаганда здорового образа жизни, профилактика употребления психоактивных веществ, профориентационная деятельность, экологическая деятельность, организация досуга в молодежной среде, социальное патронирование детей, пожилых людей – деятельность отряда волонтеров техникума «Благодар».

Программа «85 добрых дел» связана с 85-летием техникума, организует деятельность в основных направлениях, стремясь сделать множество «добрых дел». Волонтеры участвуют в жизни города, организуют свои акции и мероприятия, участвуют в конкурсах и исследовательских работах. Волонтерское движение охватило и талантливую молодежь: они поют, танцуют, увлекают. Ребята участвовали в мероприятиях: День знаний, «Первое имя защитник», «День здоровья», «Широкая Масленица», «Пою мое Отечество», «Этот день победы», «Автомат и Гитара»... Участвуют в акциях, проводимых отделом молодежи: «Бросай курить – не будь на крючке!», «Мы против наркотиков!», «Георгиевская лента», «Цветик – семицветик» и других. Дружный коллектив волонтеров «Благодар» активно помогает в проведении внутритехникумовских мероприятий: «Осенней ярмарки» «Музы студенческой осени», «Пою мое Отечество», «Этот день Победы», «Автомат и гитара», «Широкой масленицы», «Дня открытых дверей», «Дня пожилого человека» и т. д. Наша группа волонтеров участвует в жизни города: занимается озеленением и уборкой своей территории и памятных мест, проведением субботников и праздничных демонстраций. Но самое главное, что их объединяет, **это дружба и взаимовыручка!**

Волонтерское движение Краснодарского края – это великое движение – я точно знаю... Волонтер звучит гордо, скажу я кратко: «Мы организуем акции, митинги и парады, нас всегда и везде люди видеть рады».

ОРГАНИЗАЦИЯ ДЕТСКОЙ ОБЩЕСТВЕННОЙ ПРАВОВОЙ ПАЛАТЫ В КРАСНОГВАРДЕЙСКОМ РАЙОНЕ

Отзыва Екатерина Александровна

Научный руководитель Отзыва Антонина Александровна

МБОУ «Красногвардейская гимназия» Оренбургская область Красногвардейский район с. Донское

Детская общественная правовая палата (ДоПП) – это совещательный, коллегиальный и консультативный орган, в рамках которого осуществляется координация вопросов, затрагивающих интересы ребенка, между органами государственной власти и юными гражданами, осуществление мониторинга соблюдения прав детей в муниципальных образованиях.

Цель: Организация ДОПП на территории Красногвардейского района.

Задачи:

1. Изучить научную литературу о детских общественных организациях;



2. Проанализировать нормативно-правовые документы;
3. Провести анкетирование подростков Красногвардейского района;
4. Проанализировать полученные сведения;
5. На основе полученных данных составить пакет документов для организации деятельности ДоПП Красногвардейского района.

Актуальность выбранной темы видится мне в том, что будущее России зависит от нового современного поколения подростков. И то, насколько активно сформирована гражданская позиция граждан, на сколько грамотно они будут ориентироваться в правовых позициях, будет зависеть, на сколько активно они участвуют в сфере общественной жизни своего района, области, страны, нашего общества в будущем. Именно поэтому я считаю необходимым формировать активную жизненную позицию подростков Красногвардейского района. Что же касается меня, то в моих интересах благополучное развитие района, ведь, возможно, здесь ещё жить мне и моим потомкам.

В настоящее время на территории нашего района работает Районная детская общественная организация «Содружество». В ее состав входят детские организации всех школ района. Организация имеет единые направления работы, ориентированные на общечеловеческие ценности: знание; здоровье; природа; труд; красота.

31 марта 2007 года в Оренбургской области начала свою работу Детская общественная Правовая Палата. В Палату входят 44 члена, по 1 представителю от каждого района Оренбургской области. Два - три раза в год собираются члены Палаты на сбор. В сборах палаты принимают участие представители государственных органов и учреждений, общественных организаций. Обсуждают наиболее проблемные, касающиеся нарушения прав ребёнка, ищут возможные пути их решения.

Проанализировав все изученные мною документы, могу сделать вывод, что в образовательных учреждениях района проводятся правовые мероприятия, такие как выборы актива детских организаций, детский референдум. Но эта работа носит эпизодический характер. Я же предлагаю систему работы. Эта работа проводится в течение всего года с учащимися школ района, а так же обучение членов ДоПП. Работа строится на основе теории позитивного развития молодежи. В основу работы районной ДоПП положены обучающие школы областной ДоПП.

В 2013 году я при поддержке заместителей директора гимназии по воспитательной и гражданско-патриотической работе организую работу ДоПП при МБОУ «Красногвардейская гимназия».

VII Всероссийская конференция обучающихся
«НАЦИОНАЛЬНОЕ ДОСТОЯНИЕ РОССИИ»



**ПЕДАГОГИКА,
ПСИХОЛОГИЯ,
СОЦИОЛОГИЯ**

2013



ИСПОЛЬЗОВАНИЕ КРАЕВЕДЧЕСКОГО И ИСТОРИЧЕСКОГО МАТЕРИАЛА НА УРОКАХ МАТЕМАТИКИ

Совкова Юлия Ивановна

Научный руководитель Воловичева Любовь Андреевна

*ГБОУ СПО «Белгородский педагогический колледж», Белгородская область,
г. Белгород*

Проблема воспитания патриотизма в настоящее время не теряет своей актуальности, а наоборот становится популярной. Патриотическое воспитание подрастающего поколения всегда являлось одной из главных задач современной школы, ведь детство – самое благодатное время для привития священного чувства любви к Родине. У младших школьников должно вырабатываться чувство гордости за свою Родину и свой народ.

Высокое чувство любви к Родине может сложиться лишь в результате целой системы средств воспитания, включающей в себя пропаганду, например, организацию поведения и деятельности учащихся. Огромное значение в воспитании патриотических чувств принадлежит учебному процессу. Знание является важнейшей предпосылкой для возникновения патриотических чувств. Урок является источником получения знаний о Родине. Это и обусловило тему исследовательской работы «Использование краеведения и исторического материала на уроках математики».

Проблема исследования: каковы наиболее эффективные средства и педагогические условия воспитания патриотических качеств личности могут быть использованы в работе с младшими школьниками на уроках математики.

Объект исследования: процесс воспитания патриотических качеств личности у младших школьников на уроках математики.

Предмет исследования: педагогические условия воспитания патриотических качеств личности у младших школьников на уроках математики.

Цель исследования: поиск наиболее эффективных средств и выявление педагогических условий воспитания патриотических качеств личности у младших школьников на уроках математики.

Недооценка патриотизма, как важнейшей составляющей общественного сознания, приводит к ослаблению социально – экономических, духовных и культурных основ развития общества и государства. Этим и определяется приоритетность патриотического воспитания в общей системе воспитания граждан России. Детям будет интереснее познавать родной край интегрировано, с закреплением знаний по математике. При изучении математики выпускники начальной школы учатся использовать начальные математические знания для описания окружающих предметов, процессов, явлений, оценки количественных и пространственных отношений. Учащиеся овладевают основами логического мышления, пространственного воображения и математической речи, приобретают необходимые вычислительные навыки. Ученики учатся применять математические знания и представления для решения учебных задач, приобретают начальный опыт применения математических знаний в повседневных ситуациях.



В ЖИЗНИ Я ВСЁ ВЫБИРАЮ САМ

Кирьякова Александра Игоревна, Юргина Татьяна Святославовна

Научный руководитель Федотова Ирина Витальевна

МОУ СОШ №9, Иркутская обл., г. Усть-Кут

Каждому гражданину нашей страны предоставлено право на выбор профессии, род занятий и работы. Однако это право, как показывает практика, порой очень трудно реализовать – не хватает знаний о самих профессиях, тех требований, которые они предъявляют к личности работающего, и умений оценить собственные способности, выявить свои интересы и склонности.

Цель: изучение интересов и склонностей выпускников школы, их соответствие рынку труда в городе.

Гипотеза: возможность получения желаемого образования и трудоустройства в родном городе.

Задачи исследования:

- Выявление интересов и склонностей учащихся;
- выявление профильной направленности;
- определение предпочитаемого типа профессии;
- определение новых и востребованных профессий в городе;
- выявление жизненных целей выпускников;
- обработка и анализ результатов исследования.

Описание методик: тестирование, опрос, наблюдение.

Вывод:

88% обучающихся планируют получать образование в ВУЗах, но лишь 5% из востребованных профессий г.Усть-Кута требуют наличие высшего образования у работников, а это значит, что большинство выпускников ВУЗов окажутся не у дел, пополняя ряды безработных и тогда будут вынуждены получать второе образование или работать не по специальности. На основании этого, мы можем сделать вывод, что желания и запросы выпускников школы не совпадают с тем, что запрашивают работодатели.

СРАВНИТЕЛЬНЫЙ АНАЛИЗ МОТИВАЦИОННЫХ ФАКТОРОВ ВЫБОРА ПРОФЕССИИ (НА ПРИМЕРЕ ВЫБОРА ШКОЛЬНИКОВ ГОРОДОВ ПОЛЯРНЫЙ, БЕРЛИН И САЛОНИКИ)

Назиев Константин Викторович

Научный руководитель Вознюк Жанна Станиславовна

МАОУ ДОД «ЦДОД», Мурманская область, г. Полярный

Вопрос «Кем быть?» - один из главных для каждого молодого человека. Выбор будущей профессии по-настоящему сложен. Правильно подобранная профессия способствует достижению наиболее высоких результатов в трудовой деятельности, а удовлетворенность процессом труда и его результатами дает возможность максимального проявления творчества, лучшего эмоционального настроения, более полного осуществления всех жизненных планов как одного человека, так и общества в целом.

Правильное выявление профессиональных интересов и склонностей является



важным прогностическим фактором удовлетворенности профессией в будущем. Зачастую причиной неправильного выбора профессии могут быть как внешние (социальные) факторы, связанные с невозможностью осуществить профессиональный выбор по интересам, так и внутренние (психологические) факторы, связанные с недостаточным осознанием своих профессиональных склонностей или с неадекватным представлением о содержании будущей профессиональной деятельности. Отношение к профессии, мотивы ее выбора, являются чрезвычайно важными, а при некоторых условиях и определяющими факторами, обуславливающими успешность.

В данной работе рассмотрены: понятия, мотивационные факторы, их основные виды. В ней выявлены и проранжированы особенности предпочтения тех или иных мотивационных факторов у школьников городов Полярный, Берлин и Салоники. Выбор профессий юношей и девушек разных стран очень отличается. Это обуславливает актуальность данного исследования. Данные, полученные при исследовании показывают, что на доминировании внутренних или внешних факторов влияет экономическая обстановка в стране.

Все полученные данные проверены с помощью статистических математических методов. (*U* - критерия Манна-Уитни)

Затронуты проблемы актуальные на сегодняшний день.

ОСОБЕННОСТИ ЛИЧНОСТИ ПОДРОСТКОВ ЗАВИСИМЫХ ОТ СОЦИАЛЬНЫХ СЕТЕЙ

Денисов Леонид Викторович

Научный руководитель Рыбникова Наталья Владимировна

МАОУ ДОД «ЦДОД», Мурманская область, г.Полярный

В последнее время ученые всерьез обеспокоены тем, какое количество времени тратит современный человек, находясь в социальных сетях, ставя вопрос о возможном психическом расстройстве – психологической зависимости от социальных сетей. Проблемой зависимости от социальных сетей занимается ряд зарубежных и отечественных психологов, психотерапевтов. (С.Поляков, К.Янг, А. Макаров и другие). Однако мало исследованы остаются вопросы о личностных характеристиках подростков, зависимых от социальных сетей. Что и обусловило выбор темы исследования.

Цель исследования: изучить особенности личности подростков, зависимых от социальных сетей.

Гипотеза: предполагается, что подростки, зависимые от социальных сетей обладают особенностями личности, которые отличаются от подростков, независимых от социальных сетей.

Для изучения данной темы и для сравнительного анализа особенностей личности подростков, в исследование приняли участие 74 подростка г. Полярного от 12 до 16 лет, из них женского пола 42 человека, мужского пола 32 человека.

На основании изученной литературы, проведенного исследования выявили следующее:

- больше зависим от социальных сетей женский пол в возрасте 14 лет;
- испытывают одиночество зависимый от социальных сетей женский пол в возрасте 16 лет. Что характеризуется стеснительностью, застенчивостью, ранимостью.
- зависимые подростки женского пола 14 лет обладают низкой самооценкой, они



недовольны собой, их мучают сомнения и неудовлетворенность своим интеллектом, способностями..

- зависимые подростки женского пола и мужского обладают высоким уровнем личностной тревожности, которая предполагает склонность к появлению состояния тревоги у человека в ситуациях оценки его компетентности.

Данные можно использовать в целях саморегуляции, психокоррекционной деятельности.

МЕЖЛИЧНОСТНЫЕ ОТНОШЕНИЯ В ГРУППЕ И ДЕЙСТВИЯ РУКОВОДИТЕЛЯ ПО СТАБИЛИЗАЦИИ ПСИХОЛОГИЧЕСКОГО КЛИМАТА

Аксёнова Олеся Константиновна

Научный руководитель Семёнова Елизавета Георгиевна

*ГБОУ СПО «Владикавказский торгово-экономический техникум», РСО-Алания,
г. Владикавказ*

Одной из важных причин стабильности коллектива, его эффективности являются межличностные неформальные отношения в группе.

Поэтому целью разработки и написания этой работы стала попытка выяснить состав неформальных групп, лидеров в отдельно взятом коллективе. Знания этих вопросов позволяет руководителю повлиять на деятельность неформальных групп и направить их действия на выполнение задач, поставленных перед коллективом.

Каждый работник является участником не только неформальной, но и формальной группы и должен внести свой вклад в дело, которое выполняет коллектив.

Благодаря социометрическому исследованию выявляются неформальные составы групп и их лидеры.

В своей работе «Межличностные отношения в группе и действия руководителя по стабилизации психологического климата» я хочу исследовать неформальные взаимоотношения в группе студентов 3-го курса и их влияние на эффективность работы учебного коллектива.

Актуальность темы состоит в том, чтобы исследовать, как межличностные взаимоотношения могут влиять на деятельность формальных групп.

Проблемы, касающиеся межличностных отношений, уже несколько веков не только не теряют своей актуальности, но становятся все более важными. Анализируя межличностные отношения и возможности достижения в них взаимопонимания, можно объяснить многие социальные проблемы развития общества, семьи и отдельной личности.

Цель исследования:

– по результатам опросных списков-карточек определить количество общих и взаимных выборов, распределить их в социометрической карточке, определить коэффициент эффективности взаимоотношений в группе;

– оценить влияние неформальных взаимоотношений на деятельность коллектива в его развитии.

Объект исследования:

– объектом исследования в работе являются взаимоотношения в группе 31М нашего учебного заведения, и её выборы по заранее подготовленным вопросам, изложенным



в списках-карточках.

Предмет исследования:

– формирование и становление неформальных групп, и их воздействие на деятельность формальных групп.

Методы исследования:

– социометрия, построение социограммы и на ее основе определение неформальных групп и лидеров, методы воздействия на их деятельность.

Практическая значимость:

– по результатам социометрического исследования выявить слабые стороны деятельности группы, определить, что дает возможность руководителю направить деятельность группы в нужном русле для повышения эффективности работы коллектива.

АЛЬМАНАХ ПРАВ ШКОЛЬНИКА

Чернова Александра Юрьевна

Научный руководитель Брешева Валентина Петровна

МБОУ «Гимназия №1», Оренбургская область, г.Медногорск

Российские дети, по данным официальной статистики последних лет, находятся в тяжелейшем положении. Насилию в семье подвергается ежегодно около 2 млн. детей в возрасте до 14 лет. (из комментариев к Российскому государственному периодическому отчету «По реализации РФ Конвенции по правам ребенка в 1993-1997»).

- ✓ Каждый год из дома убегают 50 тыс. детей, около 10% из них погибают.
- ✓ 60% сирот, достигших трех лет попадают в специнтернаты, диагноз «дебильность» только в 1994 г. поставлен 103 тыс. сиротам старше 5 лет.
- ✓ 348 тысяч потенциально безнадежных детей и 148 тыс. семей состоят на учете в комиссиях по делам несовершеннолетних.

Мною была проведена анкета среди 8-10 классов, с целью проверить знания своих прав. В ходе анкетирования, мною были заданы следующие вопросы :

- ✓ Какие права несовершеннолетних вы знаете?
- ✓ Какие права несовершеннолетних в семье вы знаете?
- ✓ Какими правами вы пользуетесь в вашей семье?
- ✓ Назовите документ, в котором изложены права детей.
- ✓ Какие права детей нарушаются?

Таким образом, проанализировав всю ситуацию, можно сделать вывод о том, что проблемы по данной теме действительно есть. Мы видим, что ребята обращают должное внимание лишь таким правам: право на выражение личного мнения, право на выбор жизненного пути, право на бесплатное образование, что говорит о низком уровне знаний о правах. Данные анкетирования показали, что дети не знают своих прав, а значит, не смогут решать проблемы даже в простых жизненных ситуациях, что может привести к падению правовой культуры.

Данные проблемы побудили меня к созданию - «Альманаха прав школьника», который поможет защитить школьников в трудной жизненной ситуации и снизит уровень правонарушений среди подростков. Данный альманах можно использовать на классных часах, уроках обществознания, на факультативных занятиях, мероприятиях по данной теме, а так же на родительских собраниях, что позволит снизить степень нарушений прав детей.



ПСИХОЛОГО – ПЕДАГОГИЧЕСКИЕ УСЛОВИЯ ПОВЫШЕНИЯ МОТИВАЦИИ УЧАЩИХСЯ К ЗАНЯТИЮ ОБРАЗОВАТЕЛЬНОЙ ДЕЯТЕЛЬНОСТЬЮ В УЧЕБНОЕ И ВНЕУРОЧНОЕ ВРЕМЯ

Губина Ирина Дмитриевна, Петрова Александра Валерьевна

Научный руководитель Миронова Светлана Анатольевна

МБОУ «Технический лицей при СГГА», г. Новосибирск

Современное общество предъявляет высокие требования к интеллектуальному уровню и образованности молодежи, в связи с чем наблюдается потребность в людях высокообразованных, творческих, способных ориентироваться в быстроменяющихся условиях жизни. Базовую основу образования закладывает школа, однако не все учащиеся могут справиться с программой обучения и одной из основных причин их неуспешности, является низкая мотивация к обучению.

Получение образования является неременным требованием к любой личности, поэтому формирование мотивации учения в школьном возрасте можно выделить в качестве одной из главных задач образовательного процесса, в чем видна актуальность изучаемой темы.

Цель работы – выявление психолого-педагогических условий, способствующих повышению мотивации учащихся к занятию образовательной деятельностью в учебное и внеурочное время.

Задачи работы: изучить теоретические основы формирования мотивации к обучению; определить степень мотивации учащихся; рассмотреть пути повышения мотивации учащихся к образовательной деятельности.

Объект исследования - образовательный процесс МБОУ «Технический лицей при СГГА» в рамках проекта «Помощник».

Предмет исследования: психолого – педагогические условия, способствующие повышению мотивации учащихся к занятию образовательной деятельностью.

В процессе работы: проведен мониторинг личности учащихся; изучены психологические особенности учащихся; выявлены степень и уровни мотивации учащихся; выяснено, что возможность повышения мотивации у учащихся старших классов будет наиболее успешно реализовываться при доминировании следующих психолого-педагогических условий: создании условий развития потребности у учащегося в достижении успеха на занятиях; ориентации учителя на психологические особенности учащихся (соционические типы личности учащихся, типы темпераментов, ведущих каналов восприятия); изучении степени мотивации у учащихся и уровня мотивов по их видам; уточнено содержание понятия «потребность в достижении успеха в учебной деятельности», которое способствует успешному разрешению учебных задач на высоком уровне и развитие которого вызывает преобладание мотива достижения успеха над мотивом избегания неудачи; предложены пути повышения мотивации учащихся к занятию образовательной деятельностью в учебное и внеурочное время.

Практическая значимость состоит в том, что результаты проделанной работы дают возможность совершенствовать педагогическую деятельность учителя по развитию у учащихся мотивации к обучению.



САМОАКТУАЛИЗАЦИЯ ЛИЧНОСТИ ПОДРОСТКА В ПРОЦЕССЕ СОЦИАЛЬНОГО ПРОЕКТИРОВАНИЯ

Рыбакова Анна Александровна

Научный руководитель Корочкина Светлана Алексеевна

*Просветительский центр «Школа современного лидера», Республика Татарстан,
г. Елабуга*

Личностью рождаются и становятся. Самоактуализация, как стремление наиболее полно развить, раскрыть и реализовать свои способности и возможности, способствует тому, чтобы человек мог стать тем, кем он может стать на самом деле, и, следовательно, жить осмысленно, полно и совершенно. 15-16-летние подростки находятся на ранней стадии самоактуализации и у них возникают дисгармония и противоречия в этом процессе.

Современное социальное проектирование — это один из наиболее эффективных способов развития гражданского общества в целом, и самоактуализации подростков, в частности. Включение общества в разных формах в процессы разработки и реализации социальных проектов значительно повышает гражданскую активность населения, а в данном - случае молодежи.

Современная школа в системе воспитательной работы должна отводить значимое место созданию условий для позитивной самоактуализации личности подростков. Если развивать процессы самоактуализации личности за счет вовлечения подростков в социально-значимую деятельность, то это позволяет добиться больших результатов в развитии и воспитании подрастающего поколения.

В работе анализируется опыт развития самоактуализации подростков на примере реализации крупного социального проекта группой школьников на уровне муниципального района Республики Татарстан. Муниципальный конкурс школьных социальных проектов «Кто, если не мы?!» стал своеобразным экзаменом после 2-летнего обучения в рамках просветительского центра. Целью этого проекта являлось - интеллектуальное и творческое развитие учащихся города посредством разработки социальных проектов. Участниками конкурса стали 20 команд школьников в возрасте от 12 до 18 лет в количестве более 200 человек. Особенностью данного конкурса являлось то, что задуман, разработан и реализован он был группой школьников практически без участия взрослых. Высокий уровень оценки конкурса со стороны СМИ, руководства и населения города показал, что обеспечивая подросткам возможность для самореализации в масштабах всего города, мы обеспечиваем им условия для самоактуализации.

Жизненный опыт человека оценивается им с точки зрения того, в какой мере он способствует саморазвитию, самореализации. И одним из наиболее оптимальных средств для этого является социальное проектирование, потому что подростки вынуждены самостоятельно прогнозировать и планировать свои действия, четко определяя цель деятельности и пути ее достижения, развивая свои способности и возможности.

Работа над проектом позволяет почувствовать подростку значимость своей деятельности, повысить социальный статус в школе, в городе, открыть новые возможности. Разрабатывая проект, он проходит все стадии работы над ним: сбор материала, его обработка, выстраивание проекта, согласование, экспертиза и реализация. Эта работа выявляет не только его положительные качества, но и позволяет определить



слабые стороны, над которыми в дальнейшем можно работать. Результаты данного исследования были обобщены в виде доклада и представлены на секционном заседании августовском совещании работников образовательных учреждений и рекомендованы в качестве методических рекомендаций для педагогов.

СТРУКТУРИРОВАННОЕ ОБЩЕНИЕ УЧАЩИХСЯ МЛАДШИХ КЛАССОВ С УСПЕШНЫМИ СТАРШЕКЛАССНИКАМИ, КАК СРЕДСТВО СОЦИАЛЬНОЙ САМОИДЕНТИФИКАЦИИ

Зиганшина Гульшат Айратовна

Научный руководитель Корочкина Светлана Алексеевна

Просветительский центр «Школа современного лидера», Республика Татарстан, город Елабуга

Проблема самоидентификации личности традиционно занимает большое место в исследованиях различных психологических школ. Идентификация - это процесс эмоционального и иного самоотождествления человека с другим человеком, группой, образцом.

Социокультурное развитие младших школьников происходит в непосредственном контакте с учителем и под его руководством. Но в современной школе учителя не всегда могут или успевают обращать на этот аспект особое внимание. Итогом являются проблемы в самоидентификации младших школьников. Это усугубляется наличием огромной и плохо контролируемой со стороны взрослых информационной среды, зачастую агрессивной и небезопасной для детской психики. Как обеспечить эффективность процесса социальной самоидентификации младших школьников? Одной из форм социализации школьников является их добровольное участие в деятельности различных детско-юношеских общественных объединений.

В городе Елабуга (Республика Татарстан) в течение 8 лет реализуется программа структурированного общения успешных старшеклассников с учащимися младших классов «Я – лидер!». Программа реализуется слушателями просветительского центра «Школа современного лидера» - учащимися 10-11 классов образовательных учреждений города Елабуги и Елабужского района, прошедших специальную подготовку с июня 2004 года. Навыки ведущего-игротехника лидеры приобретают в течение 1 года подготовки на базе просветительского центра «Школа современного лидера» во время тренинга, который проводится 2 раза в месяц в течение 2-х часов по программе: тренинг командообразования, тренинг коммуникативной компетентности, тренинг эффективного лидерства.

Достоинства программы: занятия с учащимися младших классов проводят старшие подростки, которые пользуются авторитетом среди сверстников, то есть обучение осуществляется в среде «сверстник-сверстнику»; обучение осуществляется за счет активного развития у младших школьников основных жизненных навыков, обеспечивающих условия для успешной социальной самоидентификации, формирования самодостаточной успешной личности с хорошо развитыми нравственными ценностями. Цель программы: развитие лидерских навыков учащихся и активизация жизненной позиции через опыт позитивного общения со старшими сверстниками.

Ежегодно в июне каждый день в течение 45-60 минут лидеры проводят занятия (с



элементами тренинга) с группами учащихся младших классов (10-12 учащихся в возрасте 8-12 лет на 1 лидера) на базе пришкольных лагерей города и района. Возраст обучаемых – от 7 до 11 лет. За 8 лет реализации данного проекта обучено навыкам лидерства более 1000 учащихся города и района. Сегодня обученные лидерами ребята подрастая становятся слушателями просветительского центра.

Гипотеза исследования подтверждается анализом реализации программы структурированного общения успешных старшеклассников с учащимися младших классов «Я – лидер!»: структурированное общение действительно способствует успешной социальной самоидентификации учащихся начального звена.

В результате данной программы успешные старшеклассники становятся примером для подражания, ориентируя тем самым малышей на нравственные ценностные ориентиры, лучше, чем все нотации и нравоучения взрослых. Поэтому использование этого позитивного потенциала учащихся старших классов это ресурс в формировании позитивной социальной самоидентификации младших школьников.

ФОРМИРОВАНИЕ ГРАЖДАНСКОЙ ПОЗИЦИИ: СОВЕТ ДЕПУТАТОВ ШКОЛЬНОЙ МОЛОДЕЖИ МУНИЦИПАЛЬНОГО РАЙОНА

Белова Дарья Александровна

Научный руководитель Корочкина Светлана Алексеевна

Просветительский центр «Школа современного лидера», Республика Татарстан, город Елабуга

Одна из проблем современного общества - это проблема привлечения молодежи к активному участию в общественной жизни. Большинству школьной молодежи не интересна жизнь собственного города, ее проблемы и потребности. При этом вовлечение молодежи в активную гражданскую общественно-полезную деятельность позволяет использовать потенциал молодежи в развитии и укреплении территории.

Как сформировать у подростков чувства взрослости и востребованности местным сообществом, как создать условия для позитивной самореализации возможностей подрастающего поколения?

Основой гражданской позиции является гражданственность как личностное интегрированное качество, формирующееся в процессе социализации, воспитания и образования. В понятие гражданской позиции личности входят следующие составляющие: качества (патриотизм, ответственность, достоинство и др.), направленность (социально значимые идеалы, ценности, интересы, потребности и пр.), знания (истории и культуры отечества, нравственно-юридических основ), активное участие в социальной практике, система отношений.

В старшем школьном возрасте, когда происходит самоопределение, поиск цели и смысла своего существования, стремление к идеалу, гражданское становление является одним из основных направлений развития. Наиболее целесообразной является реализация этих процессов в общественной–полезной деятельности, желательна организованная по инициативе или желанию самих школьников.

Динамические процессы, происходящие в Елабужском муниципальном районе в течение последних 12 лет, постоянно требуют активизации гражданской позиции не только взрослых, но и детей. Изучение имеющегося в муниципальном районе опыта



показало, что активизация гражданской позиции в Елабуге, начиная с 2004 года, стала основой для принятия ряда решений в молодежной политике. Поэтапно предпринимаются шаги по формированию гражданственности: создание молодежной общественной организации гражданской направленности, объединение и интеграция усилий детских организаций и объединений.

Приобретая новые знания и умения, слушатели просветительского центра - социально-одарённые подростки, проводят среди сверстников различные мероприятия (а это деловые игры, конкурсы, акции), направленные на активизацию их личностной и гражданской позиции. Безусловно, что такая команда социально-активных старшеклассников – это сила, которая позволяет несколько изменить ситуацию с развитием гражданской позиции подростков.

В 2008-10 годах по инициативе слушателей просветительского центра был создан Совет школьных Президентов, целью которого было объединение органов школьного самоуправления и активизация их деятельности.

В течение 2-х лет Совет депутатов школьной молодежи ЕМР целенаправленно занимается интеграцией усилий детских организаций и объединений территории в области активизации гражданской позиции сверстников.

КОНФЛИКТЫ: ВИДЫ, ФОРМЫ, СПОСОБЫ ПРЕДУПРЕЖДЕНИЯ И РАЗРЕШЕНИЯ

Линник Михаил Александрович, Хмара Кристина Игоревна

Научный руководитель Басюк Анаит Сейрановна

ФГБОУ ВПО КубГУ, Краснодарский край, г. Краснодар

Природа слова «конфликт» берет свое начало от латинского «conflictus», что в переводе означает «столкновение». Во многих случаях конфликт понимается как одна из форм взаимодействия людей, в основе которой лежат реальные или иллюзорные противоречия между людьми с попытками их разрешения на фоне проявления эмоций.

Актуальность и социальная значимость изучения конфликтов привлекла к этой проблеме внимание ЮНЕСКО. Ей было посвящено Парижское заседание Социологической ассоциации при ЮНЕСКО в 1957 г. В 1960-х гг. в Мичиганском университете был создан Центр по исследованию конфликтных ситуаций, начавший издание журнала по этой проблематике. Вслед за тем специальные научные организации, ставящие целью изучение конфликтов, стали возникать и в других странах. В 1970-х гг. в США разворачивается деятельность ряда конфликтологических центров при военных и разведывательных организациях.

Конфликты всегда были актуальны, ведь они затрагивают все сферы человеческой жизни. Мы можем столкнуться с ними на работе, дома, в школе, в транспорте. Поэтому мы написали нашу работу, чтобы вы могли представить более понятно, что такое конфликт, на какие виды они подразделяются, и какие пути разрешения бывают.

Конфликтология как самостоятельная наука является одной из самых молодых отраслей научного познания, несмотря на то, что проблемы конфликта волновали человечество с момента осознания им себя как социально-психологического феномена. Подтверждение этому мы находим в легендах, древних эпосах, сказаниях, сказках, мифах, религиозных трактатах



Различные аспекты конфликтов рассмотрены в трудах Цицерона (106-143 до н.э.) «О государстве», Никколо Макиавелли (1469-1527) «Государь», Адама Смита (1723-1790) «Исследования о природе и причинах богатства народов», Фридриха Ницше (1844-1900) «Утренняя заря», Томас Гоббс (1588-1679) «Левиафане», а так же в различных работах Платона, А. Смита, Ф. Бэкона, Г. Гегеля и многих других. Однако прикладные вопросы управления конфликтами в деловом обществе не теряют актуальности и в современный период. Среди российских конфликтологов можно выделить Н.В. Гришину, А.С. Кармина, Н.И. Леонова, А. Анцупова, А. Дмитриева, А. Здравомыслова, А. Шипилова. В современной российской конфликтологии выделяют три основные школы: Московскую, Санкт-Петербургскую и Новосибирскую. Последняя носит достаточно ярко выраженный прикладной характер.

Так же, на примере студенческой группы провели исследовательскую работу с помощью тестирования на конфликтность и агрессивность. Дали рекомендации по способам предупреждения и конфликтных ситуаций. Для предупреждения конфликтов очень важно знать не только, что необходимо делать, но и как добиться развития проблемной ситуации в конструктивном направлении.

Конфликтные ситуации - это часть нашей жизни. Всегда необходимо стараться договориться с собеседником или прийти к компромиссу. Не бойтесь конфликтов и умеете их решать.

О ГЕНДЕРНЫХ РАЗЛИЧИЯХ В ПРЕДПРИНИМАТЕЛЬСКОЙ ДЕЯТЕЛЬНОСТИ

Семешкина Елена Павловна, Зенковский Александр Николаевич

Научный руководитель Басюк Анаит Сейрановна

*ФГБОУ ВПО Кубанский Государственный Технологический Университет,
Краснодарский край, г. Краснодар*

Проблема гендерных различий в предпринимательской деятельности на сегодняшний день довольно актуальна. Актуальность проводимого исследования определяется сложившимися в современном обществе противоречиями между важностью роли предпринимательства в развитии российской экономики и недостатком знаний о специфике предпринимательской деятельности мужчин и женщин, выявлениями гендерных особенностей управления в современном предпринимательстве и их влияния на экономику в целом.

Научный интерес к изучению гендерных различий в отношениях предпринимателей к конкуренции и партнерству вызван наличием проблем, нерешенных в современной социально-психологической теории. Так, конкуренция и партнерство признаются основными видами экономического взаимодействия, выступающего психологической предпосылкой успешности. Кроме того, при интенсивном росте гендерных исследований в психологии, гендерные различия изучены недостаточно, практически отсутствуют сравнительные исследования социально-психологических особенностей предпринимателей-мужчин и предпринимателей-женщин.

В связи с этим, мы изучили теоретические аспекты и проанализировали закономерность и статистику гендерных различий в предпринимательской деятельности.

Целью проведенного нами исследования было выявление различий в отношениях



предпринимателей-мужчин и предпринимателей-женщин к организационной структуре управления деятельностью. В этом исследовании решались следующие задачи:

1. Анализ эффективности деятельности предпринимателей-мужчин и предпринимателей-женщин.

2. Оценка лидерских качеств предпринимателей. Выявление особенностей изучаемой темы на основе статистических данных.

Исследовав данную тему, мы пришли к выводу, что при выборе стиля руководства и женщины, и мужчины демонстрируют достаточно разные модели деловых стратегий, которые опираются не только на полоролевые особенности, но и на требования эффективности. Гендерные различия в предпринимательской деятельности проявляются в противоположности протекания психических процессов, скорости реакции, наличии коммуникативных способностей, деловой активности и во многих других факторах. При этом необходим поиск моделей сочетания мужского и женского типов лидерства в управлении фирмой.

ИЗУЧЕНИЕ ЗАВИСИМОСТИ МЕЖДУ СТЕПЕНЬЮ ОБУЧЕННОСТИ, ИНТЕЛЛЕКТУАЛЬНОЙ ЛАБИЛЬНОСТЬЮ И КОНВЕРГЕНТНЫМИ СПОСОБНОСТЯМИ У СТУДЕНТОВ СРЕДНЕГО ПРОФЕССИОНАЛЬНОГО ОБРАЗОВАНИЯ

Топеха Дарья Васильевна

Научный руководитель Алешкова Татьяна Николаевна

*АНО ВПО «Омский экономический институт», колледж ОмЭИ, Омская область,
г.Омск*

Одной из важнейших задач, стоящих перед учебными учреждениями, обеспечивающими получение общего среднего, среднего профессионального и высшего профессионального образования, является повышение качества обучения и воспитания учащихся. При этом обучение рассматривается как целенаправленный процесс взаимодействия педагога и учащихся, в ходе которого происходит усвоение знаний, формирование умений и навыков, осуществляется воспитание и развитие учащихся.

Актуальность исследования заключается в том, что выявление зависимости между интеллектуальными способностями и обученностью поможет педагогу организовать процесс обучения с учетом индивидуальных особенностей студентов.

В ходе выполнения научно-исследовательской работы:

1. были изучены психолого-педагогические аспекты процесса обучения;
2. проведено анкетирование с целью выявления интеллектуальной лабильности и IQ студентов. Рассчитана степень обученности.
3. изучена методика корреляционного анализа;
4. рассчитаны коэффициенты парной корреляции, уравнения зависимостей между степенью обученности и интеллектуальной лабильностью, степенью обученности и конвергентными способностями у студентов, а также уравнение зависимости между степенью обученности, интеллектуальной лабильностью и конвергентными способностями у студентов.
5. исходя из проведенных расчетов, сделаны следующие выводы:
 - а) связь между степенью обученности и интеллектуальной лабильностью уме-



ренная (48%). Это говорит о том, что независимо от того, лабилен человек или нет, он может освоить учебный материал. Но для студента с низкой лабильностью для усвоения учебного материала потребуется приложить больше волевых усилий и иметь мотивацию к учению.

б) зависимость между степенью обученности и конвергентными способностями (IQ) отсутствует (0%). Это говорит о том, что IQ никак не влияет на качество усвоения материала. Развитое логическое, пространственное и вербальное мышление не являются показателями успешности в учении.

с) связь между степенью обученности, интеллектуальной лабильностью и конвергентными способностями средняя (62%). Значит, что в совокупности два фактора: лабильность и IQ, оказывают достаточное влияние на степень освоения материала, но не определяющее. Человек, имеющий развитое логическое, пространственное мышление и способность быстро переключать внимание, быстро реагировать, более успешен в обучении. Но зависимость средняя, значит, на результат обучения еще влияют и другие факторы (стремление освоить материал, воля, мотивация).

ПАТРИОТИЗМ И МОЛОДЕЖНЫЕ СУБКУЛЬТУРЫ

Логвинова Татьяна Игоревна, Логвинова Маргарита Игоревна

Научный руководитель Логвинов Игорь Николаевич

ФГБОУ ВПО «Курский государственный университет», Курская область, г. Курск

За последние два десятилетия российской истории ни одна идеологическая ценность не подвергалась таким переосмыслениям, а следовательно, и испытаниям, как патриотизм.

Между тем, значимость проблемы патриотизма подчеркивает то, что о ней открыто говорит сам Президент Российской Федерации В.В. Путин. Президент видит в патриотизме основу национального единства России. В.В. Путин убежден, что патриотизм выступает базовым фактором в деле развития гражданской нации.

Отметим, что в последние десятилетия для удовлетворения потребностей в общении, самореализации, уважении молодежь стала самостоятельно организовывать общности. Таким образом, стало возможным говорить о существовании своеобразного социально-психологического феномена – молодежной субкультуры, существующей внутри традиционной социальной культуры, так или иначе принятой в нашем обществе.

В настоящее время феномен субкультуры в значительной степени не изучен, в частности, остается открытым вопрос о влиянии субкультуры на нравственное развитие личности, в том числе на ее патриотические чувства.

Исходя из всего вышесказанного, целью нашего исследования является изучение отношения к понятию «патриотизм» со стороны молодежи, относящей себя к доминирующей культуре, и молодежи, принадлежащей к определенной субкультуре.

Обобщение полученных в ходе исследования данных, позволяет сформулировать ряд выводов:

- представители доминирующей культуры чаще называют себя патриотами, чем представители субкультур (64% и 50% соответственно);
- респонденты обеих групп в большей степени вкладывают в понятие патриотизма



тизм любовь к Родине. При этом почти каждый пятый представитель традиционной культуры связывает патриотизм с любовью к своей семье, родным, близким, а среди представителей субкультур этот вариант оказался не востребовавшимся. Зато каждый десятый опрошенный называет патриотизм устаревшим понятием;

- респонденты - представители доминирующей культуры, указали на то, что в формировании патриотизма ведущими для них были сведения, полученные от родителей, близких, а также от преподавателей. Представители субкультур опирались на сведения, полученные из средств массовой информации;

- среди представителей субкультур значительно меньше респондентов, которые считают, что патриотизм нельзя купить (50% против 85% в «обычной» группе). Каждый третий представитель субкультур полагает, что патриотизм можно купить при определенных условиях;

- представители субкультур значительно лояльнее относятся к скинхедам, неофашистам, причисляя их к молодежи, проявляющей агрессию и нетерпимость, и даже к патриотам. Для «обычных» респондентов, в основном, это люди, представляющие опасность для общества;

- представители обеих групп солидарны в том, что в первую очередь для возрождения патриотизма в нашей стране нужно коренным образом изменить отношение к проблеме патриотизма со стороны руководства государства, правящей элиты.

Также в работе представлены возможные пути формирования патриотизма у молодежи.

СОЦИОЛОГИЧЕСКИЙ АНАЛИЗ ТЕОРИИ ЛИЧНОСТИ СТРОНИНА А.И. (ПО МАТЕРИАЛАМ РУКОПИСИ)

Оганя Карина Каджиковна

Научный руководитель Бразевич Святослав Станиславович

СПбГЭУ, г. Санкт-Петербург

Цель - провести социологический анализ пяти тетрадей теории личности Стронина А.И. Задачи: 1. генезис и развитие натуралистской школы в российской социологической мысли; 2. впервые рассмотреть рукопись теории личности Стронина А.И. как объект самостоятельного социологического исследования; 3. ввести в научный оборот ранее неизвестную работу Стронина А.И. «Теория личности»; 4. проанализировать и изучить оригинал рукописи трех тетрадей личности А.И. Стронина; 5. выявить особенности изучения личности в рукописи Стронина А.И.; 6. показать и выявить значение теории личности Стронина А.И. для развития современной социологии.

Используемые методы: анализ, синтез, контент-анализ, монографический.

Основные достигнутые результаты: работа является первым научным исследованием, в котором впервые предпринята попытка целостного системного изучения рукописи Стронина А.И. «Теория личности»; автором изучен оригинал рукописи трех тетрадей теории личности А.И. Стронина впервые в истории российской социологии; создана модель методологии генезиса личности в рукописи Стронина А.И.; показано значение идей российского социолога для развития современной социологии.

Результаты научно-исследовательской работы могут быть использованы: как этап первоначального исследования практически неразработанной темы; при под-



готовке специальных курсов, учебных пособий по разделам - «История российской социологии»; «Общая социология»; «Методика преподавания социологии»; «История развития социальной мысли в России».

ВЛИЯНИЕ ПСИХОЭМОЦИОНАЛЬНОГО СОСТОЯНИЯ ЧЕЛОВЕКА НА СПОСОБНОСТЬ К РЕШЕНИЮ СТРОГИХ МАТЕМАТИЧЕСКИХ ЗАДАЧ

Чернышевская Юлия Александровна

Научный руководитель Сообцокова Анжелика Юрьевна

МБОУ лицей № 48 имени Александра Васильевича Суворова, Краснодарский край, Краснодар

Цель данной работы - изучение влияния психоэмоционального состояния учащихся на качество, скорость решения математических задач и успешности усвоения материала в целом. Эта тема достаточно актуальна в наше время, так как будущее ребенка во многом зависит от полученных им знаний, умений, моральных и этических уроков, которые даёт учитель. Главные задачи проекта: изучение и обобщение современной педагогической и психологической литературы, соответствующей заданной тематике и экспериментальное подтверждение прямой зависимости успешного обучения от психоэмоционального состояния ребенка на уроке. В теоретической части исследования рассмотрены проблемы психоэмоционального состояния человека, особенности эмоциональных реакций в юношеском возрасте, определены продуктивность учебной деятельности и факторы, влияющие на её поддержание, дана характеристика стилей педагогического общения.

В ходе проведения эмпирической части были получены данные, полностью подтверждающие выдвинутую гипотезу о существовании прямой связи между эмоциональным состоянием учащегося и качеством выполняемых математических задач и выявлено, что наиболее благоприятным состоянием учеников во время урока является увлеченность и личная заинтересованность в получении результата. Вывод основан на теории, полученной из литературных источников, наблюдения за учителями и учащимися, интервьюировании преподавателей и учеников и проведении прямого эксперимента (Участникам эксперимента в разных психоэмоциональных состояниях были предъявлены задания по математике стандартного уровня знаний текущего года обучения. Решение задач оценивалось по параметрам: время, за которое было выполнено задание и качество выполнения).

АКЦЕНТУАЦИИ ХАРАКТЕРА ПОДРОСТКОВ И ИХ СОЦИОМЕТРИЧЕСКИЙ СТАТУС В ГРУППЕ СВЕРСТНИКОВ

Пескова Евгения Павловна

Научный руководитель Коваль Валентина Владимировна

ФГБОУ ВПО АГАО имени В.М. Шукшина, Алтайский край, г. Бийск.

У многих людей отдельные черты характера чрезмерно усилены, вследствие чего обнаруживается избирательная уязвимость в отношении определенного рода психогенных воздействий при хорошей и даже повышенной устойчивости к другим, это и



является акцентуациями характера.

Акцентуации характера формируются в подростковом возрасте, когда происходит становлении взрослеющей личности, также обуславливает общественно значимое поведение и деятельность.

Необходимость выявления акцентуаций характера в подростковом возрасте тем сильнее, что это время считается наиболее сложным, критическим в развитии человека. Именно в этот период по данным статистики совершается наибольшее количество суицидов, противоправных действий, именно здесь часто формируются зависимости.

Тотальность патологических черт характера выступает в подростковом возрасте особенно ярко. Подросток, наделенный какой-либо акцентуацией, обнаруживает свой тип характера в семье и в школе, со сверстниками и со старшими, в учебе и на отдыхе, в труде и в развлечениях, в условиях обыденных и привычных, и в чрезвычайных ситуациях.

Социометрический статус члена группы – величина достаточно устойчивая, групповая и вне группы не существует. Она не только имеет тенденцию сохраняться в данной конкретной группе, но очень часто «переходит» с человеком в другую группу, так как человек привыкает выполнять роли, предписанные ему его постоянным статусным положением.

Каждый индивид в группе имеет свой социометрический статус, который может быть определен при анализе суммы предпочтений и отвержений, получаемых от других членов. Социометрический статус может быть более высоким или низким в зависимости от того, какие чувства испытывают другие члены группы по отношению к данному субъекту - положительные или отрицательные.

Целью исследования является выявление взаимосвязи акцентуаций характера подростков и их статуса в группе сверстников.

В результате экспериментального исследования акцентуаций характера подростков и их социометрического статуса было выявлено, что гипертимный тип акцентуации характера подростков свойственен «звездам» и высокостатусным членам группы.

В группу высокостатусных подростков вошли испытуемые с демонстративным типом акцентуации характера.

В группу низкостатусных подростков вошли испытуемые с возбудимым и экзальтированным типом характера.

В группу пренебрегаемых подросткам характерны тревожный, возбудимый и экзальтированный тип акцентуации характера.

В группу отверженных вошли подростки, не имеющие акцентуаций характера, возможно, данные дети имеют высокий статус в другой группе, а это группа для них является группой членством.

Таким образом, можно сделать вывод о существовании взаимосвязи между акцентуациями характера подростка и их статуса в группе сверстников.



РОДИТЕЛЬСКИЕ ОТНОШЕНИЯ В СЕМЬЯХ ВОСПИТЫВАЮЩИХ ПОДРОСТКОВ С ОГРАНИЧЕННЫМИ ВОЗМОЖНОСТЯМИ

Черепанов Роман Сергеевич

Научный руководитель Коваль Валентина Владимировна

ФГБОУ ВПО АГАО им.В.М. Шукшина, Алтайский край, г. Бийск

Практика общения с семьями, воспитывающими ребенка с ограниченными возможностями, показывает, что лишь немногие родители воспринимают судьбу своего ребенка не как досадный медицинский случай, не как тяжкое бремя, а как жизненную задачу, которую надо решать.

Существенное влияние на формирование личности ребенка оказывает стиль организации жизни, преобладающий в семье. Семья создает для ребенка определенные модели социального поведения.

Межличностные отношения в семье занимают важное место в процессе развития ребенка с ограниченными возможностями.

Не все семьи готовы принять на себя ответственность за воспитание родившегося ребенка с ограниченными возможностями здоровья.

За основу исследования были взяты особенности взаимоотношений родителей и детей с ограниченными возможностями как сложного нравственно-психологического и социально-педагогического явления, обусловленного глубокими психологическими, медицинскими и социальными причинами.

Под руководством родителей ребенок приобретает свой первый жизненный опыт, элементарные знания об окружающей действительности, умения и навыки жизни в обществе.

Ребенок с ограниченными возможностями в подростковый период стремится к независимости и игнорирует установленные старшими порядки.

Родители находятся в постоянном эмоциональном напряжении со стороны окружающих людей и нуждаются в поддержке психолога.

Цель исследования: выявление эффективности комплекса занятий с элементами тренинга, направленного на гармонизацию родительских отношений в семьях, воспитывающих детей с ограниченными возможностями.

Для определения детско-родительских отношений в семьях, воспитывающих подростков с ограниченными возможностями, использовалась методика А. Болдуина «Ваш стиль воспитания» и методика Э.Г. Эйдемиллера «Анализ семейных взаимоотношений».

После проведения методик было выявлено 25% семей с гармоничными детско-родительскими взаимоотношениями, 50% семей с доминирующей гиперпротекцией и 25% семей с гипопротекцией.

Далее с испытуемыми был реализован комплекс занятий с элементами тренинга, направленный на гармонизацию детско-родительских отношений, после реализации, которого детско-родительских отношений в семьях, воспитывающих подростков с ограниченными возможностями, произошли изменения: в 50% семей стали преобладать гармоничные отношения, в 25 % семей доминирующая гиперпротекция, в 25 % семей – гипопротекция.

Таким образом, разработанный и реализованный комплекс занятий с элементами тренинга направленный на гармонизацию родительских отношений в семьях, воспитывающих детей с ограниченными возможностями, является эффективным.



СТАТУС В ГРУППЕ СВЕРСТНИКОВ ДЕТЕЙ ИЗ НЕБЛАГОПОЛУЧНЫХ СЕМЕЙ

Суляева Екатерина Андреевна

Научный руководитель- Коваль Валентина Владимировна

ФГБОУ АГАО им.В.М. Шукшина г. Бийск

Каждый человек занимает определенное положение в системе внутренних отношений какой-либо группы или коллектива, определяющее степень его авторитета в глазах остальных. Данное положение обозначается как «социометрический статус»

Вопрос социометрического статуса актуален на протяжении всей жизни человека, но особую важность он приобретает в подростковом возрасте. Так как в этот период взаимоотношения со сверстниками находятся в центре внимания ребенка. Подросткам свойственно инстинктивное тяготение к сплочению, к группированию со сверстниками, где вырабатываются навыки социального взаимодействия, умение подчиняться коллективной дисциплине, умение завоевывать авторитет и занимать желаемый статус.

Ребенок из неблагополучной семьи сталкивается с серьезными проблемами и трудностями в межличностных отношениях с другими детьми. Недостаточно развитое чувство собственного достоинства, заниженная самооценка, робость приводят к тому, что в глазах сверстников такой ребенок становится чем-то вроде отверженного, с которым многие не общаются, либо его просто игнорируют и выталкивают из игр, компаний и т.д. Следовательно, такой подросток занимает в группе сверстников низкий социометрический статус.

Целью исследования явилось изучение влияния неблагополучия в семье на статусное положение ребенка-подростка в группе сверстников.

В результате проведенного социометрического исследования было выявлено, что подростки из неблагополучных семей имеют более низкий социометрический статус, чем подростки из благополучных семей.

Семейное неблагополучие порождает массу проблем в поведении детей, их развитии, образе жизни и приводит к снижению их статусного положения. Следовательно, при низком статусном положении у подростка формируется повышенная тревожность, развивается чувство неуверенности в себе, агрессивность, связанная с неадекватной и неустойчивой самооценкой, со сложностями в личностном развитии - это мешает профессиональному самоопределению, ориентации в жизненных ситуациях, а также приводит к различным формам эмоциональной и социальной изоляции.

Таким образом, неблагополучие в семье оказывает решающее влияние на статус подростка в группе сверстников.

ОСОБЕННОСТИ ДЕТСКО-РОДИТЕЛЬСКИХ ОТНОШЕНИЙ В СЕМЬЯХ СО СЛАБОВИДЯЩИМ РЕБЕНКОМ

Ларина Елена Сергеевна

Научный руководитель Алексеева Татьяна Васильевна

ФГБОУ ВПО АГАО имени В.М. Шукшина, Алтайский край, г. Бийск.

С рождением слабовидящего ребенка у родителей меняется, отношение к самим



себе, к ребенку, к другим людям и к жизни вообще. Родители сталкиваются с трудностями: резкой сменой образа жизни, сложностью общения с ребенком, проблемой воспитания, обучения и невозможностью самореализации.

Поэтому необходимо оказывать психолого-педагогическую помощь и просвещение родителей слабовидящих детей, так как большинство из них не владеет необходимой информацией по вопросам обучения и воспитания детей этой категории.

Проблема оптимизации детско-родительских отношений в семьях со слабовидящим ребенком остается актуальной на протяжении всего развития психолого-педагогических наук и практики воспитания.

Главной особенностью младшего школьного возраста является то, что с поступлением в начальную школу ребенок впервые становится субъектом общественно значимой и оцениваемой деятельности. Новая социальная ситуация усложняет условия жизни ребенка и выступает для него как стрессогенная.

Особенно тяжело адаптироваться в школе слабовидящим детям, так как дефект зрения влечет за собой нарушение социальных контактов и ряд отклонений в формировании личности, что вызывает появление негативных характерологических особенностей.

Родители слабовидящего ребенка должны помогать ему в усвоение новых норм, правил, всегда поддерживать его, чтобы он не зашиклился и не замыкался на своем дефекте.

С целью выявления особенностей детско-родительских отношений в семьях со слабовидящим ребенком, было проведено экспериментальное исследование.

Для этого были изучены детско-родительские отношения в семьях со слабовидящими детьми и в семьях с детьми не имеющие проблем со зрением.

После проведения эксперимента было выявлено, что у семей со слабовидящим ребенком

преобладает доминирующая гиперпротекция, а в семьях с детьми не имеющих проблем со зрением данный тип воспитания составил 20%. В таких семьях ребенка окружают излишней, навязчивой заботой, полностью блокирующей его самостоятельность и инициативу.

В семьях со слабовидящим ребенком с типом воспитания «повышенная моральная ответственность» составил 33,3%. А в семьях с ребенком не имеющих проблем со зрением данный тип воспитания составил 26,6%. Этот тип воспитания характеризуется сочетанием высоких требований к ребенку с пониженным вниманием к его потребностям. Такой тип воспитания, как эмоциональное отвержение в семьях со слабовидящим ребенком составил 0%. А в семьях с ребенком не имеющего проблем со зрением данный тип воспитания является преобладающим и составил 40%. Ребенок в такой семье может ощущать себя помехой в жизни родителей, которые устанавливают в отношениях с ним большую дистанцию.

Анализ результатов экспериментального исследования, позволяет сделать вывод о том, что детско-родительские отношения в семьях со слабовидящими детьми имеют свои особенности: преобладание гиперпротекции с низкими требованиями родителей к детям, с большим количеством запретов, родители ограждают ребенка практически от всего. У таких детей, не развивается самостоятельность.



КОММУНИКАТИВНАЯ КОМПЕТЕНТНОСТЬ МЕНЕДЖЕРА СЕСТРИНСКОГО ДЕЛА

Клонина Наталия Валериевна

Научный руководитель Беялова Мерьем Аметовна

МАОУ ВПО КММИВСО, Краснодарский край, г. Краснодар

В современном мире коммуникативная компетентность становится основным источником карьерного роста для большинства профессий в системе человеческих отношений. Конкурентоспособными специалистами становятся лишь те, кто помимо профессиональной компетентности имеют социальный (эмоциональный) интеллект и коммуникативную грамотность, которая включает в том числе и владение деловым этикетом. В жизненных правилах человека сказывается вся его суть. В качестве стратегии модернизации подготовки специалистов и улучшения качества образования сегодня выдвигается компетентностный подход, в рамках которого рассматривается и коммуникативная компетентность.

Коммуникативный мир (К - мир) личности, по Кабрину В.И., можно представить в виде многоуровневой системы относительно устойчивых, добровольных и взаимных коммуникативных отношений ее как субъекта со своими партнерами.

В контексте межличностного взаимодействия были выделены четыре основных аспекта проявления К - отношений: коммуникабельность, коммуникативность, социальность и самоопределение.

А.Н. Леонтьев, рассматривая коммуникативную деятельность, выделяет в ней такие основные структурные компоненты как: предмет общения, потребность в общении, коммуникативные мотивы, действия общения, задачи общения, средства общения, продукт общения.

Коммуникативная компетентность менеджера СД предполагает отличное владение убеждающей коммуникацией. А убеждающая коммуникация связана с аттитюдами.

В результате эмпирического исследования были выявлены следующие показатели, не способствующие развитию коммуникативной компетентности: повышенный уровень агрессии (16%), эгоцентризм, застревание на ситуации, проявление нетерпимости к окружающим (8%), ригидность коммуникативного общения в коллективе (2%), низкая конфликтоустойчивость (20%). Все это может привести к провокации конфликтов, к нарастанию агрессии, психологической неустойчивости в коллективе и будет затруднять создание положительной психоэмоциональной атмосферы, слаженной работы и приведет к снижению профессиональной компетентности.

Целенаправленное самообразование, самовоспитание и саморазвитие коммуникативной культуры будет способствовать эффективному осуществлению профессиональной деятельности менеджера сестринского дела.

ГЕОМЕТРИЯ И ХАРАКТЕР

Герасименя Кристина Юрьевна

Научный руководитель Иванова Елена Владимировна

МАОУ «Многопрофильный лицей», ЯНАО Тюменская область, г. Муравленко

Современную науку нелегко представить без вполне традиционной геометрии



и её разделов. Знания об основных геометрических фигурах, их свойствах используются и в сфере психологии. Существует простая и наглядная система психологического анализа- психогеометрия, которая по выбору одной из пяти геометрических фигур позволяет определить тип личности и дать подробную характеристику качеств и особенностей поведения любого человека.

Выбор профессии является важным решением в жизни старшеклассника. Определить сферу будущей деятельности очень сложно, так как на выбор подростка влияет множество факторов. Психогеометрия помогает определить психотип личности и подсказать будущему специалисту, в каком деле он сможет проявить себя, достичь успехов, быстро продвигаться по карьерной лестнице. Именно поэтому эту систему можно использовать в исследовании вопроса о выборе будущей профессии.

В данной работе предпринята попытка установления связи между психотипом личности и выбором будущей профессии старшеклассника. Объектом исследования стали учащиеся десятых классов Многопрофильного лицея г. Муравленко.

В ходе исследования подробно изучены характеристики всех пяти психотипов и составлена таблица подходящих для них профессий. Среди десятиклассников лицея проведено тестирование по системе психогеометрия и дан сопоставительный анализ между преобладающим психотипом личности в классе и выбором профиля обучения.

Установлено, что результаты тестирования по данной системе могут быть использованы при выборе будущей профессии или профиля обучения.

Полученные в ходе работы теоретические знания и практические навыки по психологии и геометрии могут быть полезными при общении с разными людьми, при работе над своим характером, при выборе будущей профессии.

ЦВЕТОВОЕ ВОСПРИЯТИЕ ЖИЗНИ СТАРШЕКЛАССНИКАМИ

Почка Елизавета Игоревна

Научный руководитель Райх Лейла Гивиевна

МАОУ «Многопрофильный лицей», ЯНАО Тюменская область, г. Муравленко

Почему, зная, какие цвета человеку нравятся, а какие – не нравятся, можно столь подробно говорить о состоянии человека? Попытаемся отследить эмоциональное состояние ученика с использованием цветовой семантики.

Психологическое неблагополучие старшеклассника, в частности, касающееся эмоциональной сферы, имеет далеко идущие последствия, становясь серьезным фактором риска развития тяжелых душевных состояний во взрослом возрасте. В нашей работе мы попытались отразить как предпочтение цвета отражается на особенности самосознания и эмоциональном состоянии старшеклассника. в условия общей адаптации к образовательной среде. Была поставлена

Цель исследования: выявить закономерность восприятия цвета на уровне эмоциональных состояний и физиологических реакций старшеклассников в условиях учебной деятельности.

Наше исследование проводилось на группе учащихся 10-11 классов в количестве 46 человек в МАОУ «Многопрофильный лицей», в групповой и индивидуальной форме с каждым учащимся на уроке, либо на переменах с октября по декабрь 2012 учебного года.



Использованные **методы** – цветовой тест эмоциональных состояний, цветовой тест отношений (ЦТО) - позволили сделать следующие **выводы**:

1. Старшеклассники пользуются вполне определенными и интерпретируемыми цвето-семантическими соответствиями, хотя эти соответствия ими делаются не всегда осознано.

2. Предпочтение того или иного цвета связано вполне определенным образом со структурой самосознания. Это подтверждает Гёте о существовании «чувственно-нравственного» действия цвета.

Проведенное исследование предпочтения цвета на внутреннее состояние старшеклассника в условиях жизненного социума (лицей, улица, дом) подтвердило выдвинутую нами **гипотезу**, что действие цвета отражается не только в эмоциональных или физиологических реакциях учеников, но и распространяется в сферу его самосознания. Например: красный - это уверенность в себе, интересное занятие, желтый и фиолетовый - связаны с удовлетворенностью общения, зеленый - с проявлением активности, синий цвет - с потребностью в самоуважении. Цвета, ассоциирующиеся с неприятием: коричневый - с нежеланием проявлять самостоятельность, серый - с утомлением, черный - со страхами, тревожностью. Таким образом, символическое значение цвета, его «психологический код» действительно объективны и не зависят от положения того или иного цвета в ряду индивидуального предпочтения.

Проведенное исследование также дает материал для дальнейшего, более глубокого изучения эмоционального состояния старшеклассника во взаимоотношениях со взрослыми.

ПОДРОСТОК И АЛКОГОЛЬ

Ярошенко Станислав Леонидович

Научный руководитель Хабибулина Айдария Гаязовна

МАОУ «Многопрофильный лицей», ЯНАО Тюменская область, г. Муравленко

В России сегодня существует такое понятие, как «подростковый алкоголизм». Это словосочетание многими людьми просто не воспринимается, многие отталкивают его, утверждая, что такого просто не может быть. Но на самом деле подростковое пьянство более чем реально.

Цель исследования: Изучить причины и влияние алкоголя на жизнь молодого организма.

Задачи:

- Подобрать литературу и источники по теме исследования.
- Выявить причины алкоголизма в подростковой среде.
- Проанализировать, как алкоголь влияет на организм ребёнка.
- Проанализировать законодательные акты, закрепляющие ответственность за распитие спиртных напитков несовершеннолетних в общественных местах.
- Проанализировать статистику «подросткового алкоголизма» по г.Муравленко.
- Проанализировать статистику учащихся лицея, состоящих на учете в ОДН ОВД за распитие спиртных напитков и меры профилактического воздействия.
- Разработать рекомендации для родителей и старшеклассников.

Объект исследования: подросток и алкоголизм.



Предмет исследования: причины алкоголизации и ситуация в г. Муравленко, в Многопрофильном лицее.

Методы исследования:

Анализ, синтез, обобщение, оформление информации в исследование.

Новизна исследования. В процессе подготовки исследования мы изучили большой теоретический материал по теме исследования, выяснили, что проблема детского алкоголизма изучена недостаточно. Новизна исследования заключается в изучении данного вопроса в конкретном образовательном учреждении МАОУ «Многопрофильный лицей», создание рекомендаций для родителей и старшеклассников.

В ходе проведенного исследования мы пришли к выводу, что алкоголизация населения, как в России, так и в городе Муравленко растет, растёт и число больных с психическими расстройствами в результате употребления алкоголя. Первая проба алкоголя происходит более чем у 50% подростков уже в возрасте 14-16 лет, до 14 лет впервые пробуют алкоголь более 30% подростков, причем до 7 лет - почти 4% (аналогичные данные имеем по результатам анкетирования в лицее). Ежегодно выявляются дети и подростки, больные алкоголизмом. В нашем образовательном учреждении среди несовершеннолетних, состоящих на учёте в ОДН ОМВД, около 50 % состоят за распитие спиртных напитков, 50 % учащихся из них - из неполных семей.

На основе наших исследований составлены рекомендации родителям, педагогам и старшеклассникам.

ВЛИЯНИЕ ФУНКЦИОНАЛЬНОЙ АСИММЕТРИИ МОЗГА НА ПРОФЕССИОНАЛЬНОЕ САМООПРЕДЕЛЕНИЕ УЧЕНИКОВ СТАРШЕГО ПОДРАСТКОВОГО ВОЗРАСТА

Летуновская Диана Александровна

Научный руководитель Миникаев Тимур Раисович

МБОУ Лицей №83, Республика Татарстан, г. Казань

В нынешнем, XI веке, у выпускников образовательных учреждений повышается вероятность случайного выбора профессиональной деятельности под воздействием сложившихся обстоятельств, что может привести к большим разочарованиям в жизни человека.

Постепенно, знакомясь с психологией профессионального выбора, мы пришли к выводу, что ответы на многие вопросы лежат в знаниях о внутренних препятствиях, которые мешают достичь поставленной цели.

Современными исследованиями установлено, что преобладание в психической деятельности того или иного полушария мозга во многом определяет профессиональный выбор и успешность его реализации, поэтому ранее выявление таких особенностей способствует оптимизации планирования жизненного пути личности.

Наша гипотеза предполагает, что функциональная асимметрия мозга является одним из психофизиологических факторов, которые необходимо учитывать при выборе профессии.

Анализируя проделанную нами работу можно сделать следующие выводы:

Профессиональные предпочтения могут и не совпасть с функциональной асимметрией мозга. Тогда появляется вероятность того, что возникнут внутренние



ограничения. Наша последующая задача состоит в том, чтобы показать и помочь обойти эти препятствия, уменьшить их влияние. Такому человеку следует подобрать индивидуальный стиль деятельности или, в крайнем случае, сменить вид работы.

Практическую значимость данной работы мы видим в использовании материала для самопознания и уменьшения вероятности случайного выбора профессиональной деятельности. А так же мы думаем, что выводы по работе будут интересны и родителям учеников 9-х классов, профессиональные выборы которых часто расходятся с интересами их детей.

ИСПОЛЬЗОВАНИЕ ИГРОВЫХ МЕТОДОВ В ФИЗИЧЕСКОМ ВОСПИТАНИИ МЛАДШИХ ШКОЛЬНИКОВ

Тухлинович Полина Ивановна

Научный руководитель Иванова Татьяна Алексеевна

ГБОУ СПО «Калязинский колледж», Тверская область, г. Калязин

В содержании уроков у учащихся 1-4 классов значительное место занимают подвижные игры и эстафеты, целенаправленное проведение которых способствует развитию и совершенствованию всех жизненно необходимых органов и систем растущего организма.

Игровая деятельность, как форма и метод обучения младших школьников, является наиболее продуктивным направлением в учебно-воспитательном процессе в современной методике физического воспитания. Игровой метод, в какой бы форме и объеме не выразился, всегда привлекает и радует ребенка, а целесообразное варьирование различных его форм дает возможность успешного и полного решения задач физического воспитания.

Где ещё школьник чувствует себя раскрепощённым, уверенным, свободным? Действительно, нигде так не раскрывается он, как в играх. Здесь, кроме удовлетворения личных интересов, школьник, сам того не замечая, развивает свои физические и моральные качества, учится соперничать, идти на помощь, побеждать и проигрывать.

Цель данной работы: Изучить и проанализировать значимость использования игровых методов в физическом воспитании младших школьников.

Сушность игрового метода заключается в том, что двигательная деятельность занимающихся организуется на основе содержания, условий и правил игры.

Игровой метод отражает методические особенности игры и игровых упражнений, которые широко используются в физическом воспитании. Он близок к ведущей деятельности ребенка, дает возможность совершенствования двигательных навыков. Использование игр и игровых элементов на уроке делает процесс обучения более интересным. Вместе с тем известно, что игра, кроме развития физических качеств, развивает и логику. Ведь в игре приходится выбирать и совершать из множества возможных операций одну, наиболее целесообразную. Практика показывает, что обучение детей целому ряду тактических приёмов и перемещений полезно проводить в специально созданных игровых условиях. Их можно использовать при обучении лёгкой атлетике, спортивным играм, лыжной подготовке.

В практической части Главы 2 рассматривается опыт работы учителей, преподавателей, студентов из различных учебных заведений Российской Федерации:



Т.А.Ульяновой Школы № 7 города Кропоткин Краснодарского края; Т.Г. Климанова, кафедра гимнастики и спортивных игр, Коломенский педагогический институт, Московская область; учителя О.А. Губаревой из города Елец Липецкой области; Я.В. Казаков преподавателя из Смоленска; учителя Т.А.Полынцевой из г.Лесосибирска, Красноярского края, преподавателя Л.Ф.Корнеевой, Великолужская государственная академия, Псковской области, студентов ГБОУСПО «Калязинский колледж»

Многочисленный опыт учителей, преподавателей и студентов, представленный в данной работе свидетельствует о том, что подвижные игры, применяемые в практике физвоспитания являются самым прогрессивным методом. Они исчерпывают все виды свойственных человеку естественных движений: ходьбу, бег, прыжки, борьбу, лазанье, метание, бросание и ловлю предмета, упражнения с предметами - и потому являются самым универсальным и незаменимым средством физического воспитания детей.

ОТ ВИЗАНТИИ К РОССИИ: ЭВОЛЮЦИЯ СЕМЕЙНЫХ ОТНОШЕНИЙ

Дубровина Анастасия

Научный руководитель Силина Лада Владимировна

ГБОУ гимназия 1595, г. Москва

Семья – важнейшая социокультурная ценность, институт социализации человека, малая группа, в рамках которой происходит становление и развитие индивида. Вместе с тем, в современном мире мы констатируем многочисленные факты, когда семья начинает разрушаться, семьи создаются редко и часто они бездетны, аборт, которые раньше считались ужаснейшим грехом, встречаются повсеместно. «Что это за процесс?», - задаем мы вопрос, обращаясь к историческому прошлому нашего государства и государства, с которым теснейшим образом переплетена наша историческая судьба – Византии.

Государство Византия возникло из некогда могущественного, культурно развитого, богатейшего Рима, это не могло не сказаться на её дальнейшей судьбе и развитии. Для византийцев семья являлась главной опорой, особенно в высших кругах, где роль дружбы превращалась в систему связей. Зачастую они были большими, объединявшими несколько семей ближайших родственников. Но постепенно среди высших слоёв и городских жителей распространяется парная семья. Россия многое унаследовала от Византийской империи, на Руси так же было принято жить большими семьями, существовали родовые общины, велось общее хозяйство, все обязанности были распределены, но со временем стали образовываться парные семьи. Браки заключались у византийцев довольно рано, для мальчиков это был средний возраст 14-15 лет, для девочек 13-14, хотя ранние браки и осуждались церковью. Причиной являлось стремление родителей обеспечить себя, нередко встречались браки по расчету, желание получить дополнительные рабочие руки. Браки заключались под контролем государства. Не запрещались, но и не одобрялись повторные браки, третий осуждался, четвёртый запрещался церковью.

На Руси браки также были ранними. Согласно древнерусским законам и обычаям жениться можно было с 15 лет, а выходить замуж - в 12-летнем возрасте, Этим родители пытались уберечь своих чад от соблазнов холостой жизни. По достижении брачного возраста, родители юноши начинали поиск невесты. Найдя её, они посылали



к родителям или родственникам девушки сватов из числа своих друзей или знакомых, чтобы узнать: хотят ли они выдать её замуж и сколько дадут за ней приданого. Если родственники девушки не хотели выдавать её за этого человека, то чем-нибудь отговаривались и отказывали. Но если они говорили, что подумают и потом дадут ответ - согласие на брак получено.

В Византии на представления о роли женщины в обществе большое влияние оказали восточные традиции. Византийская женщина традиционно получала домашнее образование, не занимала официальные должности, редко выходя на улицу, обязательно прикрывала голову покрывалом. Хозяйственность так же являлась прямой обязанностью и русских женщин, но образование первоначально было свойственно больше для мужчин, а вот покрытая голова тоже являлась частью внешнего облика древнерусской женщины.

Оглядываясь назад, мы видим, что упадок семейной системы ценностей - одна из причин падения великой империи - Византии, ведь разрушение понятия «семья» - это разрушение системы воспитания. Сейчас мы можем отметить, что витки истории ведут Россию почти след в след по стопам Византии. К сожалению, мы продолжаем идти по стопам не только вверх, но и вниз, к упадку полноценного представления о семье, семейных ценностях. Данное исследование, а также серия встреч и бесед с гимназистами по данной теме – лишь небольшая лепта в общее дело – сохранение представлений о ценности семьи как вечной ценности.

ПОЧЕМУ ПОДРОСТКИ ЛГУТ

Васильева Арина Андреевна

Научный руководитель Краснюк Татьяна Викторовна

МБОУ СОШ № 5, Краснодарский край, Абинский район, п.Ахтырский

Психология понимания и распознавания лжи, много лет разрабатывалась на Западе. Значительная часть исследований в зарубежной психологии была посвящена выявлению конкретных поведенческих признаков лгущего человека, а также изучению детектора лжи (П.Экман, У.Фризен, А.Мехрабиан и др.). А для российской науки область исследования лжи является относительно новой и мало изученной. В отечественной психологии наиболее известны работы по психологии лжи Ю.М.Жукова, В.В.Знакова, С.И.Симоненко.

В последнее время в российской психологии отмечается нарастание интереса к проблеме лжи. Важность этой проблемы очевидна: различные проявления лжи, обмана, неправды (манипуляции, мошенничество) постоянно обнаруживаются в ситуациях межличностного общения, в социальных и межгрупповых отношениях. Это может привести к усилению тенденций взаимной недоверчивости в среде, в обществе. Если несколько лет назад анализ причин лживости детей и взрослых занимал в основном педагогов и юристов, то сегодня данная проблема интересует представителей самых разных специальностей – социологов, философов, специалистов по маркетингу, имиджмейкеров.

Почему дети лгут – заинтересовало и меня. В результате исследования сделаем вывод: современные школьники понимают что такое «ложь», но чем младше школьники, тем им сложнее сформировать данное понятие. Кроме того часть младших



школьников презирают ложь и обман, однако в их жизни присутствует ложь: чаще всего - в отношениях со сверстниками и одноклассниками, затем – в отношениях педагогами и родителями.

Ученики 6-ых классов, наоборот, чаще всего обманывают родителей, затем учителей и меньше всего сверстников.

ЛИЧНОСТЬ И СТАДНОЕ ЧУВСТВО

Пахабов Сергей Олегович

Научный руководитель Даниленко Андрей Александрович

ГБОУ СПО БАК, Краснодарский край, ст. Брюховецкая

Стадное чувство – феномен, заставляющий человека забыть про себя и двигаться с толпой. Всё чаще и чаще этот феномен встречается в повседневной жизни: стычки футбольных фанатов, алкоголизм, субкультуры и т.д. Происходит деградация личности, пропадает индивидуальность и непосредственная уникальность человека. В наше время эта тема очень актуальна, потому что каждый человек считает себя личностью, НО не каждый ею является. Не каждый способен проявить личное мнение, не каждый способен показать свой характер, но практически каждый будет двигаться с толпой, потому что так удобно – жить пассивно и плыть «по течению».

Целью данной научной работы является доказательство того, что все мы подвержены стадному чувству. Также здесь приведены конкретные примеры этого феномена. Далее рассматривается вопрос о приоритете личности для каждого индивида, и приводится доказательство того, что каждый из нас – индивидуален и его возможности неограничены.

После анализа и обдумывания всего вышеописанного в работе был приведен конкретный вывод. Человек подвержен общественному мнению и групповой динамике, а значит и стадному чувству, но каждый индивид – личность, поэтому у него есть своё мнение и свой взгляд на мир. Любой человек способен к развитию, как физически, так и умственно. Любой человек может изменить свою жизнь, как он пожелает. А это значит, что если этот человек будет развиваться и бороться за лучшее, то станет лидером и сможет сам управлять толпой и не будет подвержен стадному феномену.

ПРОБЛЕМА САМОПОЗНАНИЯ ШКОЛЬНИКОВ В ТЕОРИИ И ПРАКТИКЕ РОССИЙСКОГО ОБРАЗОВАНИЯ ВТОРОЙ ПОЛОВИНЫ XX - НАЧАЛА XXI ВЕКА

Федотов Виктор Александрович

Научный руководитель Гончарова Ирина Ивановна

МАОУ гимназия № 32, Калининградская область, г. Калининград

Многие психологические понятия, значимость которых сегодня очевидна, такие как «самоопределение», «самооценка», «саморегуляция», «Я-концепция» и другие, непосредственно связаны с самопознанием человека, являются результатом этого процесса и поэтому во многом зависят от его успешности.



Особенно важным самопознание становится для подростков. В этом возрасте человеку необходимо ответить на вопросы: Кто я? Какой Я? Какое место я занимаю среди других людей? Как я выстраиваю свою жизнь: ориентируясь на свои интересы и убеждения или на мнение других людей и ценности, которые продвигает рекламная индустрия?

К сожалению, сегодня школа чаще всего не оказывает ученикам помощи в таком самоопределении. Почти каждому человеку приходится самостоятельно в той или иной степени осваивать науку самопознания.

Проблема нашего исследования была сформулирована следующим образом: Какова роль современной российской школы в развитии способностей учащихся познавать себя, собственную индивидуальность? Какую помощь оказывала школа ученикам в их самопознании во второй половине XX века?

В теоретической части исследования сделан вывод о том, что современная психология обладает знаниями о процессе самопознания, его механизмах и результатах (представления о себе, образ Я, Я-концепция), о влиянии этих представлений на самооценку и поведение человека. Самопознание признано необходимым условием и точкой отсчета саморазвития личности.

В результате изучения исторического аспекта проблемы были найдены примеры значительной роли школы в самопознании учащихся, описания различных аспектов помощи школы учащимся в их самопознании. Однако такой опыт нельзя назвать массовым.

Практическая часть исследования посвящена анализу результатов опроса людей зрелого возраста и современных подростков об участии и помощи школы в их самопознании.

По результатам опроса сделано предположение о том, что роль школы в процессе самопознания учащихся становилась более значимой в 70-е и в 90-е годы. В 90-е годы этому способствовали не только отдельные учителя, но и различные школьные предметы, в частности, психология. Она преподавалась в Калининграде и Калининградской области, Курганской, Кировской областях, Краснодарском крае и Казахстане.

В работе сделана попытка проанализировать современное состояние проблемы через опрос 150 учащихся 9-х классов трех школ города Калининграда. Согласно результатам опроса, более трети сегодняшних подростков считают, что школа не предоставляет им возможности познавать себя. 63% опрошенных утверждают, что понимают свои чувства; 71% - уверены, что понимают чувства других людей. Знают свой характер 63% опрошенных, 72% - знают о своих способностях. И большинству из них (89%) хотелось бы больше узнать о себе, собственной индивидуальности, в частности, на специальных занятиях.

Парадокс ситуации в том, что признавая важность самопознания учащихся как процесса, обеспечивающего их саморазвитие, современная система образования не ставит перед собой задачи научить школьников познавать себя, структурировать знания о собственной индивидуальности и использовать их для саморазвития.



ВЫЯВЛЕНИЕ ФАКТОРОВ ПОВЫШЕНИЯ КОНКУРЕНТОСПОСОБНОСТИ ВЫПУСКНИКОВ СРЕДНЕГО ПРОФЕССИОНАЛЬНОГО ОБРАЗОВАНИЯ

Мамонова Елена Владимировна

Научный руководитель Белова Юлия Александровна

*ГБОУ СПО ПО «Кузнецкий многопрофильный колледж», Пензенская область,
г. Кузнецк*

Переход к рыночной экономике в России привел к тому, что выпускники учреждений среднего профессионального образования особенно тяжело адаптируются к рынку труда. В условиях жесткой конкуренции на рынке труда более опытные и квалифицированные кадры имеют преимущества перед выпускниками. Цель исследования - изучение факторов, повышающих конкурентоспособность выпускников учреждений СПО на рынке труда Пензенской области. Объектом исследования является выпускник среднего проф. образования, предметом – факторы, повышающие востребованность молодых специалистов на рынке труда.

Конкурентоспособность работника – понятие не устоявшееся, и в настоящее время, активно обсуждаемое в научных кругах. На этапе теоретического исследования проведен анализ литературных источников, в ходе которого было сформулировано обобщенное определение понятия «конкурентоспособность». В основе конкурентоспособности лежат качества будущего специалиста, которые позволяют ему учитывать ситуацию на рынке труда, оценивать собственные возможности и реализовывать свой профессионально-образовательный потенциал.

На этапе социологического исследования для изучения возможностей повышения конкурентоспособности выпускников уровня среднего профессионального образования были опрошены руководители предприятий и учреждений города Кузнецка Пензенской области. Выявлены причины, препятствующие трудоустройству молодых специалистов. В ходе исследования определены факторы, повышающие конкурентоспособность выпускников среднего профессионального образования: личные - активная жизненная позиция и склонность к саморазвитию, ответственность и исполнительность, способность работать самостоятельно; рыночные факторы - серьезность мотивации к профессии, наличие социального опыта работы, знание специальных компьютерных программ.

На заключительном этапе исследования были разработаны рекомендации студентам среднего профессионального образования для повышения их будущей востребованности и конкурентоспособности на рынке труда:

- серьезно подходить к изучению информационных технологий, связанных с будущей профессией;
- вырабатывать активную жизненную позицию путем участия в научно-практических конференциях, семинарах, олимпиадах;
- приобретать опыт профессиональной деятельности путем прохождения практики на крупных предприятиях, либо путем выполнения функций помощника специалистов, что возможно позволит получить приглашение на работу;
- повышать универсальность собственного профессионального образования путем прохождения дополнительных курсов и получения смежных профессий;
- развивать навыки делового общения и совершенствовать знания делового этикета для повышения успешности прохождения собеседования.



Данный результат определил практическую значимость работы.

ИНКЛЮЗИВНОЕ ОБРАЗОВАНИЕ В РОССИИ ЧЕРЕЗ ПРИЗМУ ОТНОШЕНИЯ СТУДЕНЧЕСКОЙ МОЛОДЕЖИ К ДЕТЯМ С ОГРАНИЧЕННЫМИ ВОЗМОЖНОСТЯМИ (СОЦИАЛЬНО-ПСИХОЛОГИЧЕСКИЙ АСПЕКТ)

Кузнецова Татьяна Васильевна

Научный руководитель Пацакула Ирина Ивановна

*КФ ФГОБУ ВПО Государственный университет Министерства финансов РФ,
Калужская область, г. Калуга*

Проблема инвалидности является одной из самых острых проблем социальной сферы российского общества. Данные официальной статистики позволяют констатировать следующее: в России за последние 20 лет численность детей-инвалидов увеличилась почти в 10 раз. Основная задача, стоящая перед обществом – это восстановление социального статуса ребенка-инвалида и включение его в систему общественных отношений. Ключевой стратегией в образовании является достижение образования для всех, и, в том числе, для людей с особыми потребностями.

Нами было проведено исследование, цель которого - выявить отношение к детям с ограниченными возможностями среди студенческой молодежи. В качестве испытуемых выступили студенты 2-3 курсов КФ ФГОБУ ВПО Государственного университета Министерства финансов РФ (40 человек, средний возраст опрошенных 19,2 года). В основе сбора эмпирических данных лежит анкетирование, позволившее исследовать отношения студенческой молодежи к детям с ограниченными возможностями.

Проведенное исследование позволяет нам заключить следующее: на данном этапе общество не совсем готово принять детей с особыми потребностями, так как этому препятствуют социальные установки, взгляды и ценности, сложившиеся в обществе. Отношения к детям-инвалидам включают в себя комплекс разнонаправленных реакций от отчуждения и неприязни до стремления помочь и защитить. Такая дифференциация не может дать полноценной и исчерпывающей картины, отражающей отношение к детям-инвалидам. Кроме этого результаты исследования показали, что детей с ограниченными возможностями не считают отделенными от общества, их рассматривают наравне с другими детьми. Наименьшее количество респондентов считают, что дети с ограниченными возможностями должны жить в специальных учреждениях, приютах, детских домах. Ребенок-инвалид в большей степени обретает поддержку и опору в системе семейного общения. Семья становится для него стартовой площадкой для дальнейшего самоопределения в социуме. Появление в семье ребенка с ограниченными возможностями влечет за собой изменение социальных функций и ролевых отношений в семье. Как правило, такие семьи стараются улучшить положение детей с ограниченными возможностями и вовлечь их во внешний мир без дискриминации. Небольшое количество респондентов рассматривает появление ребенка-инвалида в положительном аспекте: предполагается, что дети с особыми потребностями еще больше объединяют и укрепляют семью. Таким образом, результаты анкетирования позволяют нам сделать вывод: идея инклюзивного образования постепенно проникает в российское общество. Чтобы воплотить эту идею в жизнь необходимо создать



почву для ее дальнейшего развития. Успешная реализация системы инклюзивного образования возможна в том случае, если произойдет серьезное изменение взглядов и ценностей общества.

Представленная нами работа – это одна из возможностей обратить внимание на проблемы инклюзивного образования. Идея внедрения в российское образовательное пространство инклюзивного образования займет свое место в образовательном процессе только в том случае, если она овладеет умами не только учителей и воспитателей, т.е. участников образовательного пространства, но обычных россиян различных возрастных групп.

ДИНАМИКА ОТНОШЕНИЯ К РЕКЛАМЕ В РАЗНЫХ ВОЗРАСТНЫХ ГРУППАХ

Солдатенкова Ирина Викторовна

Научный руководитель Шульга Татьяна Ивановна

ГОУ ВПО Московский государственный областной университет, г. Москва

Отношение к рекламе в современном обществе сочетает в себе одновременно положительные характеристики и резко негативные. Так, часть говорит о ней в положительном контексте: «Реклама – величайший вид искусства XX века». Другие считают, что реклама является скорее раздражающим фактором. К данным фактам примешивается наличие различного отношения к рекламе в зависимости от пола, возраста и других характеристик населения.

На современном этапе вопрос отношения к рекламе, несмотря на немалое количество исследований, остается не до конца раскрытым. Исследователи не пришли к единому мнению по данной проблеме.

С целью исследования отношения общества к рекламе, а также специфики данного отношения в разных возрастных группах была изучена группа людей (49 человек) в возрасте 20 – 59 лет. Данная группа была разделена в соответствии с возрастом на группы ранней зрелости и средней зрелости. Для изучения отношения к рекламе была использована авторская методика изучения трех компонентов отношения к рекламе: поведенческий, эмоциональный и когнитивный. Поведенческий компонент способствует выбору поведенческих стратегий по отношению к рекламе. Эмоциональный компонент показывает эмоциональное отношение личности к рекламе. Когнитивный компонент отражает восприятие, оценку, понимание, объяснение и осознание рекламы.

В исследовании показано, что в целом во взрослом населении в поведенческом компоненте преобладает негативное отношение к рекламе, что свидетельствует о том, что люди стараются не тратить время на просмотр рекламы. Несмотря на это респонденты ответили, что чаще обращают внимание на телевизионную рекламу, также большинство людей подробно описали, какая реклама является для них наиболее привлекательной.

В эмоциональном компоненте позитивное и негативное отношение выражены практически одинаково, что свидетельствует о качестве рекламы, т.к. она способна вызвать как положительные, так и отрицательные эмоции.

Важно отметить, что большинство людей задумываются над содержанием рекламы,



не испытывают трудностей при описании ее функций (наиболее важной функцией выделена функция информирования о продукте), а также влияния на желание покупать и на спрос. Исследование показало, что большинство респондентов не доверяют информации, полученной в рекламе. Важно отметить, что осознание данных фактов является неполным, т.к. при вопросе о том, покупают ли респонденты товар после просмотра рекламы, большинство ответило отрицательно.

В ходе исследования не было выявлено существенных различий в отношении к рекламе в двух возрастных группах, но необходимо подчеркнуть, что респонденты в возрасте ранней зрелости оценивают современную рекламу как некачественную, в отличие от респондентов в возрасте средней зрелости, которые приписывают ей достаточно высокое качество.

ДЕЛОВАЯ ИГРА «ШАГ К УСПЕХУ»

Никулинская Александра Юрьевна

Научный руководитель Кот Ирина Леонидовна

*МОУ «Лицей современных технологий управления №2», Пензенская область,
г. Пенза*

Целью данной работы является развитие личностных, метапредметных и предметных компетенций учащихся посредством участия в создании экономической игры «Шаг к успеху»

Новизна данной работы состоит в том, что она исследует процесс реализации проекта от идеи до готового продукта и влияние участия в реализации проекта на развитие и совершенствование личности учащихся.

Практическая значимость работы состоит в том, в результате участия в процессе реализации проекта был создан продукт – игра и бизнес-тренажер «Шаг к успеху», а также сформирован целый комплекс ключевых компетенций школьников.

Объект исследования – процесс создания деловой игры «Шаг к успеху».

Предмет исследования - участие в проектной деятельности как один из факторов социализации личности.

Гипотеза – участие в проектной деятельности – эффективное средство формирования компетенций личности, необходимых для успешной самореализации личности.

Исходя из гипотезы и цели исследования, были определены задачи: определение ключевых компетенций личности, формируемых проектной деятельностью; характеристика этапов реализации проекта; проанализировать и интерпретировать результаты работы; сделать выводы.

Для решения задач были использованы следующие методы: изучение интернет ресурсов, сравнительно-сопоставительный анализ литературы; анкетирование, тестирование; метод проектной деятельности; метод включенного наблюдения.

Этапы работы: 1. Подготовительный этап - исследование поискового характера: изучение состояние проблемы, ее актуальность, определение объекта, предмета, гипотезы, целей и задач. 2. Формирующий этап: разработка проекта и создание деловой игры, первичная апробация. 3. Констатирующий этап: изучение результативности работы проекта в рамках анкетирования и тестирования учащихся. 4. Заключительный этап: обобщение и интерпретация полученных результатов.



Исследование показало, что участие в проектной деятельности способствует развитию у школьников не только предметных компетенций, но является важным фактором социализации личности. Проект формирует невероятно большое количество умений и навыков, и поэтому он эффективен. Проект дает столь необходимый школьникам опыт деятельности, и поэтому он незаменим. Главное – не подавлять инициативу ребят, с уважением относиться к любой идее, создавать ситуацию «успеха». Кроме того, самостоятельный выбор содержания и способов деятельности способствует развитию эмоциональной сферы личности, ее способностей, склонностей, интересов.

ВЛИЯНИЕ СОЦИАЛЬНЫХ СЕТЕЙ НА СОВРЕМЕННОГО ПОДРОСТКА

Максимов Александр Александрович

Научный руководитель Голубева Нина Михайловна

ФГОУ ВПО ЮУрГУ (НИУ), Челябинская область, г. Златоуст

В современном мире, более ранние (традиционные) средства коммуникации – устное слово, письмо, книга, телефон, теряют свою актуальность. Данные коммуникации легко (и все чаще), заменяет всемирная паутина. Основная функция всемирной компьютерной сети – это информирование общества. Актуальность выбранной темы проводимого исследования обусловлена тем, что растет число людей различного возраста общающихся в социальных сетях, которых тоже не мало. Возникает интернет-зависимость в целом, когда человек просто не может существовать без виртуального пространства, когда реальность ему уже не интересна.

Целью нашего исследования является изучение зависимости от социальных сетей у человека. В задачи исследования входило: изучение теоретического материала по теме исследования и проведения опроса с целью подтверждения гипотезы. Наша рабочая гипотеза: при частом посещении социальных сетей может возникнуть зависимость. Опираясь на исследования, проведенные ранее, можно сказать, что, действительно, в настоящее время все больше людей различного возраста общаются в социальных сетях, которых тоже не мало. Почему?

1. каждый может позволить себе анонимность (не представляться или стать вымышленным персонажем, создать иллюзию).
2. общение посредством интернета позволяет стать тем, кем человек бы хотел быть или повысить свою значимость и самооценку или просто восполнить нехватку друзей и пообщаться.
3. можно завести новые знакомства
4. можно найти своих знакомых и друзей, контакты с которыми давно потеряны, но люди навсегда остались в памяти.

В рамках исследования данной проблемы была разработана анкета. Впервые, мы решили провести опрос не только в реальной среде, но и в виртуальной. С помощью сервера он-лайн тестирования <http://cs.createsurvey.com> мы провели опрос пользователей сети Интернет (I группа). Число виртуальных респондентов составило 514 человек. Были опрошены старшая группы учащихся МОУ СОШ №4 - 42 анкетируемых (II группа). Возрастные рамки исследования были соблюдены – респонденты в возрасте от 12 до 17 лет. Результаты исследования позволяют сделать следующие выводы: у преобладающего количества респондентов уже сформировалось привыкание к общению



в социальных сетях, это вызвано тем, что во время своего анатомо-физиологического созревания организм быстро привыкает ко всему; осознание проблемы приходит позже. Подростки пробуют самостоятельно избавиться от зависимости общения в сети, пробуют чаще находится в кругу друзей, близких людей. Но часто это не имеет должной пользы, т.к. активного участия социума и семьи в данной проблеме нет.

Изменяют ли социальные сети жизнь людей (общение, стиль работы, игровые пристрастия)? Проведенное исследование подтверждает, что да!

В ходе своего исследования мы отметили, что людям, привыкшим к быстрому течению интернет-жизни, реальность может показаться слишком скучной, и они могут попытаться «оживить» ее, совершая импульсивные поступки, в том числе попытки самоубийства, - поскольку им свойственно занижать ценности реальной жизни. Сторонники развития социальных сетей считают, что за сетями будущее, так как это позволит быстрее распространяться информации, устанавливать контакты и развивать бизнес. Социальные сети вызывают изменения в мозге у молодых пользователей. Как утверждает учеными, такие сайты как Facebook, Twitter и Vebo рассеивают внимание и делают молодых людей более эгоцентричными. Много из этого еще предстоит исследовать, но, похоже, существует разница между влиянием реального присутствия кого-то и виртуальным заменителем общения. Я не против технологий и компьютеров. Но прежде чем человек начнет общаться в социальных сетях, он должен научиться строить взаимоотношения с реальными людьми. Сравнительная новизна проблемы создаёт определённые трудности в путях её решения. Основными путями решения данной проблемы является: профилактические методы: агитации живого общения, тренинги, проведение классных часов, посвящённых проблеме зависимости от общения в социальных сетях. Выдвинутая нами гипотеза полностью подтвердилась.

ОСОБЕННОСТИ ЦЕННОСТНО-СМЫСЛОВОЙ ОРИЕНТАЦИИ ПОДРОСТКОВ, ЗАНИМАЮЩИХСЯ СПОРТОМ

Губерт Юлия Сергеевна, Бедарева Юлия Александровна

Научный руководитель Николаева Юлия Михайловна

МБОУ ДЮСШ, Кемеровская область, г. Киселевск

Подростковый возраст – это возраст поиска себя, своего места в жизни. В настоящее время многие подростки находятся в состоянии «размытости» и даже отсутствия нравственных ориентиров. Часто, не имея достаточного жизненного опыта, моральных убеждений, они не умеют различить настоящие жизненные ценности от мнимых. Нас заинтересовало, чем живет современный подросток, какие у него установки по отношению к существующим в обществе материальным и духовным ценностям, какие факторы влияют на формирование его ценностей и смыслов и как занятия спортом влияют на формирование ценностно-смысловой сферы личности наших сверстников.

Занимаясь волейболом в Детско-юношеской спортивной школе города Киселевска уже пять лет, мы знаем, что спорт оказывает большое воздействие на личность подрастающего человека. Радость побед и горечь поражений, умение извлекать из этого уроки и тем самым создавать предпосылки для самосовершенствования, участия и сопереживания; обостренное чувство долга и ответственности перед коллективом, школой, городом; осознание своей чести и достоинства, совестливость в ведении



спортивной борьбы — таковы качества, которые формируются у молодых людей в процессе занятий спортом.

Целью исследования было сравнение системы ценностных ориентаций подростков, занимающихся и не занимающихся спортом.

При анализе полученных результатов мы опирались на принятую группировку ценностей на терминальные (ценности-цели) и инструментальные (ценности-средства), которые в свою очередь подразделяются на несколько блоков.

Так, например, среди терминальных ценностей выделяются конкретные и абстрактные, ценности профессиональной ориентации и личной жизни.

Среди инструментальных ценностей выделяют этические ценности, ценности общения и ценности дела, ценности самоутверждения и ценности принятия других.

На основе полученных данных мы пришли к выводу, что подростки, занимающиеся спортом, имеют более систематизированную ценностно-смысловую сферу, чем подростки, не занимающиеся спортом.

Среди предпочитаемых ценностей-целей они выбирают более конкретные ценности (здоровье, активная деятельная жизнь, общественное признание) и ценности профессиональной ориентации (продуктивная жизнь, развитие).

Среди ценностей-средств ими были выбраны, как наиболее значимые ценности дела и самоутверждения (твердая воля, рационализм).

В то время как у подростков, не занимающихся спортом, среди ценностей целей и ценностей-средств нам было сложно выделить предпочитаемые ими ценности в определенную систему.

То есть, занятия спортом помогают подросткам ставить конкретные цели и выбирать средства для их достижения.

А мы призываем всех: работайте над собой, совершенствуйтесь, а спорт Вам в этом поможет!

ВЗАИМОСВЯЗЬ ПРОФЕССИОНАЛЬНО ЗНАЧИМЫХ ЭМОЦИОНАЛЬНО-ЛИЧНОСТНЫХ ОСОБЕННОСТЕЙ И ФУНКЦИОНАЛЬНОЙ МЕЖПОЛУШАРНОЙ АСИММЕТРИИ ГОЛОВНОГО МОЗГА У СТУДЕНТОВ

Сабитова Марина Рушановна

Научный руководитель Зеленкова Татьяна Владимировна

ГОУ ВПО МГОИ, Московская область, г. Орехово-Зуево

Успешность в профессиональной деятельности в немалой степени зависит от эмоционально-личностных особенностей индивидуума. Поэтому для понимания профессионально значимых характеристик важен анализ их биологических основ. Для изучения проблемы в работе исследуются эмоциональные и личностные особенности студентов медицинских и музыкальных специальностей с различными профилями латеральной организации моторных и сенсорных функций.

Для исследования использовались: ряд личностных методик, экспериментально-психологические методики опознания эмоционального выражения лиц на фотографиях, опросник Аннетт, моторные пробы А.Р. Лурия, динамометрия, теппинг-тест, дихотическое прослушивание, пробы на оценку зрительной асимметрии и выявление



ведущего глаза. Обработка результатов осуществлялась с помощью t-критерия Стьюдента и коэффициента корреляции Пирсона.

Основные результаты исследования определяются установлением связей между эмоционально-личностными и нейропсихологическими характеристиками студентов разной профессиональной направленности. Установлено, что профессионально значимыми эмоционально-личностными особенностями студентов-медиков являются: эмоциональная устойчивость, экстраверсия, средний уровень личностной тревожности и выраженности базальной эмоции страха, хорошо развитая способность к распознаванию положительных эмоций. Эти характеристики связаны с накоплением и преобладанием правосторонних признаков функциональной асимметрии в моторной и сенсорной системах (предполагается парциальное доминирование левого полушария в обозначенных системах).

Для студентов музыкальных специальностей характерны: выраженная общая эмоциональность, экстраверсия, повышенная личностная тревожность и хорошая способность к распознаванию эмоций разного знака. Эти особенности связаны с накоплением левосторонних признаков функциональной асимметрии в моторной и сенсорной системах (парциальное доминирование правого полушария).

В настоящем исследовании продемонстрированы возможности нейропсихологического подхода в обнаружении факторов, влияющих на эмоционально-личностные особенности, специфичные для представителей разных профессий. Значимость проведенной работы состоит в том что, материалы исследования могут иметь как теоретическое, так и практическое значение. В нейропсихологии индивидуальных различий они важны для разработки проблемы мозговых основ этих различий, в частности, касающихся эмоциональной сферы. В практической деятельности они могут быть использованы для профотбора и профессионального самоопределения, а также для учета особенностей эмоциональной сферы у представителей конкретных профессий при организации, в случае необходимости, психокоррекционной работы с ними.

НЕСООТВЕТСТВИЕ ПОТРЕБНОСТЕЙ СУПРУГОВ, КАК ОСНОВА СЕМЕЙНЫХ КОНФЛИКТОВ

Панфилова Светлана Владимировна

Научный руководитель Филина Наталья Александровна

МГОГИ, Московская область, г. Орехово-Зуево

Проблема несоответствия потребностей супругов в браке была затронута еще в 19 веке, когда было введено понятие «разумный эгоизм». «Отцом», развивающим эту идею в России, стал классик русской литературы Н.В.Чернышевский. В своем произведении «Что делать?» он затронул тему семьи, супружеских обязательств, долга и, конечно же, тему супружеских конфликтов. По его, мнению, каждый человек эгоист, и все наши поступки происходят только лишь для удовлетворения наших же потребностей.

Семья не является исключением, и супруги в первую очередь думают об удовлетворении своих собственных потребностей, а уже потом о потребностях других.

В нашей научной работе, брак рассматривается как семейная связь между двумя людьми. В данном определении слово «двумя» является ключевым, так как нами в



первую очередь изучалось умение супругов учитывать потребности друг друга для избежания конфликтных отношений. Если потребности хотя бы одного из супругов не удовлетворяются или удовлетворяются не полностью, то это неудовлетворение, первоначально, вызывает напряжение в семье, которое, в последствии, может перейти в высшую точку разногласия и закончиться разводом. Любое неудовлетворение потребностей может привести к конфликту между супругами.

Ученые (Хасан Б.И, Сысенко В.А) делят конфликты в семье на разрешимые и не разрешимые. Но на наш взгляд, любой конфликт необходимо разбирать и решать, однако для этого нужно желание каждого из супругов работать над собой и друг другом. Работа над собой - самое тяжелое из всех искусств, потому как не каждый человек способен признать свои ошибки, научиться строить диалог и идти навстречу «чужеродным потребностям». Поэтому главной задачей любых семейных отношений, любых людей, вступающих в брак, является достижение определенного уровня удовлетворения своих собственных потребностей и потребностей супруга.

В практической части нашей научной работы, был проанализирован достаточно большой пласт проблем, вызывающих конфликты между супругами: это эмоционально - психологические потребности; потребность во внешней привлекательности; потребность супругов в общении друг с другом и с друзьями; родительско - воспитательные потребности (ролевые); хозяйственно-бытовые потребности (материальные); потребность в защите «Я - концепции»; и потребность супругов в интимно-сексуальных отношениях.

По результаты нашего исследования можно говорить о том, что самым конфликтно-генным фактором, влияющим на удовлетворенность супругов браком, является блок «Защиты «Я концепции». Отсутствие со стороны одного из супругов, заботы, внимания, психической поддержки, согласия, приводит к неудовлетворенной потребности в любви, ощущении своей значимости, уважении, в сохранении чувства собственного достоинства, так необходимых для поддержания «Я - концепции».

Если в браке происходит ущемление собственного «Я», то для создания гармонических семейных отношений, в первую очередь, необходимо согласование потребностей супругов в блоке «Я - концепции». Достижение этой согласованности и развитие супружеских отношений, приведет к уменьшению конфликтов между супругами.

МЫШЛЕНИЕ РУКОВОДИТЕЛЯ И ПРИНЯТИЕ РЕШЕНИЙ

Ефимова Елена Валерьевна, Черный Михаил Викторович

Научный руководитель Басюк Анаит Сейрановна

ФГБОУ ВПО КубГТУ, Краснодарский край, г. Краснодар

Самостоятельность мышления является необходимым элементом эффективной интеллектуальной и управленческой деятельности. Анализ теоретических источников и проведенное эмпирическое исследование показали, что самостоятельное мышление является важнейшим элементов самостоятельности руководителей, которую можно определить как профессионально важное качество, позволяющее ему строить свое поведение и деятельность относительно независимо от группового и индивидуального давления, принятых в организации когнитивных, оценочных и культурных стереотипов.

Главными чертами самостоятельного мышления руководителей являются критич-



ность, гибкость мышления, развитые навыки когнитивного самоконтроля, привычка вникать в смысл анализируемых фактов и явлений. Наиболее полно указанные особенности проявляются в решении поливариантных задач, предполагающих вовлечение профессиональной базы знаний управленца. Это выражается в способности продуктивно отбирать релевантную информацию и анализировать исходные условия задачи, выдвигать большее количество разнообразных идей и гипотез для решения задач, рассматривать возможные решения с позиций многофакторного анализа, что, в конечном итоге, приводит к более рациональным, продуманным, обоснованным и нестандартным решениям.

Результативность решения поливариантных задач в большей степени связана с процессуальными особенностями самостоятельного мышления и существенно не зависит от уровня развития интеллекта руководителей. Однако качество решения комплексных управленческих задач регулируется не отдельными когнитивными особенностями самостоятельных руководителей, а всей системой личностно-профессиональных компонентов самостоятельности руководителей, а также связано с внутренней локализацией субъективного контроля у руководителей. Для самостоятельных руководителей характерно преобладание внутреннего локуса контроля в сфере трудовой деятельности, общении и достижениях.

Поскольку самостоятельное мышление по своей природе социально, то ему можно и необходимо целенаправленно обучать. Разработанная и апробированная нами методика изучения менеджмента организации, включившая в себя освоение методологии развернутого анализа фактов, явлений, понятий, в сочетании с системной реализацией в профессиональном обучении менеджеров принципов проблемности, сотрудничества, рефлексии, позволяет формировать у будущих специалистов управленческого профиля черты мышления, свойственные самостоятельному руководителю.

ЧЕЛОВЕК И ВРЕМЯ

Фильков Станислав Сергеевич

Научный руководитель Толпышева Людмила Николаевна

МОУ СОШ №4, Иркутская область, г. Железнодорожск-Илимский

Пространство вселенной трехмерно. Это значит, что у него есть длина, ширина и высота. Если мы захотим изучать не только место нахождения, но и процессы, происходящие в трехмерном пространстве, то должны включить еще и время.

Для фиксации времени были изобретены часы и календари.

Для удобства отсчета времени всю поверхность Земли разделили на 24 часовых пояса.

Существуют несколько временных циклов, которые влияют на физическое и психическое состояние человека (солнечный, лунный, сезонный, суточный).

На самой вершине мира, куда сбегаются все меридианы, время, распределенное по планете, сконцентрировано и ошутимо. Меридиан любого города проходит через полюса, а значит, любой город вправе притязать на то, чтобы время суток исчислялось на географических полюсах по его часам.

Издавна человек задумывался, можно ли управлять временем по своему усмотрению: растягивать его или, напротив, сжимать, ускорять ход событий или замедлять.



Пирамида - «машина времени». В ней время идет с замедлением или вспять. Перевернутая пирамида.. В ней ход времени идет вперед с ускорением.

Общеизвестно, что теория относительности, созданная Альбертом Эйнштейном в начале нашего века, подтвердила: «Да, Время в определенных условиях может идти с иной, чем обычно, скоростью».

Первым человеком, который стал говорить о том, что у времени Вселенной имелось начало, был русский ученый Александр Александрович Фридман. Начало Вселенной получило название «Большой взрыв».

Последняя загадка времени - переполюсация Земли.

Эксперименты показали, что человек способен ощущать время, фиксируя его не приборами, а внутри себя, проживая те или иные события, отношение к которым способно замедлить или ускорить его течение. Независимо от возраста человек фиксирует ход времени. Умея грамотно распределять и использовать время, появляется возможность планировать и проживать большее количество событий.

ОБРАЗОВАТЕЛЬНЫЙ УРОВЕНЬ КАК ЗАЛОГ ТРУДОУСТРОЙСТВА БУДУЩИХ ВЫПУСКНИКОВ

Погодо Елизавета Владимировна, Зиновьева Эвелина Николаевна

Научный руководитель Машевская Лариса Анатольевна

МАОУ СОШ № 56, Калининградская область, г. Калининград

В образовательной реформе, принятой к проведению до 2020 г., высшему образованию отводится ключевая роль в подготовке базы для успешного развития страны. Однако существует **проблема трудоустройства** молодых специалистов. Несмотря на то, что в калининградской области ощущается острая потребность в рабочих кадрах, выпускники школ выбирают высшее, а не среднее или начальное профессиональное образование. **Цель** данного исследования: рассмотреть высшее образование как необходимость для успешного трудоустройства и самореализации и привлечь внимание будущих выпускников школы к проблеме правильного выбора профессии. В ходе работы рассмотрена история формирования системы образования в Калининградской области, присоединенной к РФ после Второй мировой войны. По архивным и статистическим материалам отслежена динамика образовательного уровня населения, как одна из характеристик **человеческого капитала**.

Разработана анкета и проведено анкетирование учащихся 9-10 классов, с целью конкретизации процесса в отдельно взятой калининградской семье и **мотивирования** серьезного отношения будущих выпускников к выбору профессии. Выявлено соответствие роста образовательного уровня и изменения профессионального состава в семьях учащихся увеличению количества образовательных учреждений, связанного с развитием отраслей хозяйства области.

Проведено экспресс-исследование спроса на рабочую силу со стороны предприятий с использованием данных печатных СМИ, сайтов Интернета и бюллетеня бюро по трудоустройству. Оно показало, что в настоящее время профессиональные требования рынка труда не соответствуют предложению, причем высокий уровень образования является скорее помехой к трудоустройству. Пользуясь данными бюллетеня бюро по трудоустройству, выделены основные недостатки, затрудняющие прием



на работу молодых специалистов.

Анкетирование показало, что планы на будущее старшеклассников предполагают для них риск безработицы после окончания ВУЗа, поскольку их большая часть хочет овладеть профессиями, невостребованными на рынке труда. Вызывает тревогу тот факт, что в случае невозможности трудоустроиться по специальности, более половины анкетированных предполагает искать работу за пределами Калининградской области, пополнив ряды зарубежных «гастарбайтеров».

Опираясь на « Стратегию развития Калининградской области, принятую до 2020 года», будущим выпускникам **рекомендуется** выбирать технические специальности, с указанием машиностроительных заводов, где требуются молодые специалисты разного уровня обучения .

Школьным учителям и психологам предлагается помочь старшеклассникам правильно оценить свойственный каждому **потенциал образования**, выявить те генетические черты, в том числе интеллектуальные способности, которые помогут обучаться, развиваться и успешно трудиться.

Данная работа представлена авторами на школьной конференции и на уроках профориентации в старших классах. В школьной типографии отпечатан экспресс-бюллетень трудоустройства, планируется сотрудничество с Центром мониторинга профессионального образования и Центрами занятости населения по мониторингу рынка труда.

КОМПЛЕКСНАЯ ИГРА КАК СРЕДСТВО СОЦИАЛИЗАЦИИ ЛИЧНОСТИ (НА ПРИМЕРЕ АЭРОКОСМИЧЕСКОЙ ИГРЫ)

Соколова Аксиния Владимировна

Научный руководитель Фешенко Елена Валентиновна

МБОУ АКЛ им. Ю. В. Кондратюка, Новосибирская область, г. Новосибирск

Цель: Исследование социализирующей роли Аэрокосмической Игры.

Задачи: Изучить основы социализации личности, определить её основные задачи; ознакомиться с понятием игры и её классификации; изучить Аэрокосмическую игру: её цели, процесс, результаты; выделить основные качества личности и рассмотреть их формирование в процессе и результате Игры; проанализировать данные социологического опроса и сочинений на тему: «Что мне дала Игра?».

Актуальность: Игра способствует формированию коммуникативных компетенций и является примером преемственности традиций и современности.

Основная моя работа заключается в следующем. Я изучила основы социализации личности и понятие игры, на примере традиционной лицейской Аэрокосмической Игры. Непосредственно участвовав в Аэрокосмической Игре в качестве и командира, и члена экипажа, выделила основные качества личности, рассмотрев их формирование в процессе и результате Игры.

Удостоверившись в правильности их выбора, провела социологический опрос и контент-анализ, выделила основные черты, упоминающиеся в сочинениях «Что мне дала Игра?»

Вывод: Было рассмотрено и доказано, как Аэрокосмическая Игра выполняет социализирующую роль, посредством изучения основ социализации личности и



определения её основных задач; ознакомления с понятием игры и её квалификации; изучения Аэрокосмической Игры; выделения основных качеств личности и анализа данных социологического опроса и сочинений на тему: «Что мне дала Игра?».

ФОРМИРОВАНИЕ МУЗЫКАЛЬНО – РИТМИЧЕСКИХ НАВЫКОВ У ДЕТЕЙ СТАРШЕГО ДОШКОЛЬНОГО ВОЗРАСТА

Царыгина Ирина Евгеньевна

Научный руководитель Варламова Марина Владиславовна

*ФГБОУ ВПО «Чувашский государственный педагогический университет
им. И. Я. Яковлева» Чувашская Республика, г. Чебоксары*

Музыка, как и другие виды искусства, является специфической формой художественного отражения действительности. Глубоко и многообразно воздействуя на чувства, волю людей, музыка способна благотворно сказываться на их общественной деятельности, влиять на формирование личности.

Развитие музыкальных способностей и музыкально - исполнительских навыков, одна из главных задач музыкального воспитания детей. Для освоения различных видов исполнительской деятельности необходимо формировать у детей определенные навыки и умения.

Аналитический обзор литературы показал, что к музыкально – исполнительским навыкам принято относить навыки слушания музыки, пения, музыкально - ритмические движения, навыки игры на музыкальных инструментах.

По мнению Слуцкой С.Л., ритмика - специальный раздел, который имеет целью активизировать восприятие детьми музыки через движение и помочь выявить их музыкальные способности. Цель ритмики состоит в углублении и дифференциации восприятия музыки (выделении средств выразительности, формы), её образов и формировании на этой основе навыков выразительного движения.

Итак, вопрос о соотношении музыки и движения в ритмике был решён однозначно: музыке отводится ведущая роль, движению – второстепенная. Вместе с тем специалисты сделали важный вывод: только органическая связь музыки и движения обеспечивает полноценное музыкально-ритмическое воспитание детей.

С учетом сказанного, на основе анализа работ нескольких авторов, в частности Н.А. Ветлугиной, О.П. Радыновой, А.Г. Гогоберидзе, А.И. Катинене, М.Б. Зацепиной и др., нами были определены основные условия успешного формирования музыкально-исполнительских навыков детей, такие как:

1. актуализация музыкально-ритмических задач в рамках музыкально-образовательной деятельности в ДОУ;
2. взаимодействие с семьями детей и педагогическая поддержка родителей и педагогов по вопросам музыкального воспитания детей;
3. создание особой музыкально – хореографической среды в ДОУ;
4. организация индивидуальных музыкальных занятий;

Анализ вышеизложенных нами исследований позволил организовать исследование, направленное на формирование музыкально – ритмических навыков, которое включало в себя три этапа: констатирующий, формирующий и контрольный.

Основной целью констатирующего этапа было выявление уровня сформирован-



ности музыкально – ритмических навыков у детей старшего дошкольного возраста. На этапе констатации мы использовали методики «Импровизация», «Знакомый мотив». Анализ результатов диагностирования показал, что высокий уровень продемонстрировали 25% детей, средний уровень 55 % детей, остальные 20% детей показали низкий уровень.

Цель формирующего этапа состоит в разработке содержания работы по формированию музыкально – ритмических навыков у детей старшего дошкольного возраста. Для реализации выше указанной цели нами была разработана технология формирования музыкально – ритмических навыков у детей старшего дошкольного возраста, которая включила в себя следующие методы и приёмы: актуализация задач ритмического развития в рамках музыкально – образовательной деятельности, взаимодействие с семьями детей и педагогическая поддержка родителей в вопросах музыкально-ритмического развития детей, создание особой музыкально – хореографической среды в ДОУ, организация совместной деятельности детей, создание на базе ДОУ танцевальной студии «Маленькая страна».

Таким образом, предложенная нами программа экспериментальной работы дает основание утверждать, что активное формирование музыкально – ритмических навыков не представляется возможным без накопления знаний, умений и навыков на организованных, систематических занятиях с использованием разнообразных методов и форм организации обучения, а также специально разработанной технологии ее реализации.

СЮЖЕТНОЕ РИСОВАНИЕ КАК СРЕДСТВО ФОРМИРОВАНИЯ ПАТРИОТИЧЕСКИХ ЧУВСТВ У ДЕТЕЙ СТАРШЕГО ДОШКОЛЬНОГО ВОЗРАСТА

Бочкарева Дарья Олеговна

Научный руководитель Ильина Лариса Леонидовна

*ФГБОУ ВПО «Чувашский государственный педагогический университет
им. И. Я. Яковлева» Чувашская Республика, г. Чебоксары*

Идея патриотизма во все времена занимала особое место не только в духовной жизни общества, но и во всех важнейших сферах его деятельности — в культурной, идеологической, политической, экономической, военной и других. Содержание и направленность патриотизма определяются, прежде всего, духовным и нравственным климатом общества, его историческими корнями, питающими общественную жизнь поколений.

Государственная программа «Патриотическое воспитание граждан Российской Федерации на 2006-2010 годы» указывает, что «патриотическое воспитание - это систематическая и целенаправленная деятельность органов государственной власти и организаций по формированию у граждан высокого патриотического сознания, чувства верности своему Отечеству, готовности к выполнению гражданского долга и конституционных обязанностей по защите интересов Родины».

Князьков И. Е. отмечает, что патриотизм - это любовь к своему отечеству; к родным местам («земле отцов»), к родному языку, к передовой культуре и традициям, к продуктам труда своего народа, к прогрессивному общественному и государственному строю.

Для каждого человека родина начинается с первых глубоких впечатлений детства, с земли, которую увидел, познал, ощутил впервые, на которой сделал первые шаги, с



родного уголка. Любовь к родине возникает с чувства привязанности к тем местам, где человек родился и вырос.

Дети дошкольного возраста по природе своей очень любознательны, впечатлительны, обладают прекрасной эмоциональной памятью. Именно в дошкольном возрасте раскрываются творческие способности, и нет, предала фантазии и воображению. Все эти факторы позволяют формировать у детей неподдельный интерес к родному краю, его истории, культуре, то есть формировать основы гражданственности, патриотических чувств.

Особое место в воспитании любви к своей малой Родине принадлежит сюжетному рисованию. Именно сюжетное рисование, на наш взгляд, является эффективным средством приобщения детей к истории, культуре, природе родного края. Учитывая значимость сюжетного рисования на дошкольников, мы решили использовать именно эту форму работы по патриотическому воспитанию в качестве основной.

С учетом сказанного нами было организовано исследование, направленное на формирование патриотического воспитания через сюжетное рисование, которое включало в себя три этапа: констатирующий, формирующий и контрольный.

Основной целью констатирующего этапа было выявление уровня сформированности патриотических чувств у детей старшего дошкольного возраста. На этапе констатации мы использовали методики «Я - патриот», «Мое отношение к малой Родине». Анализ результатов диагностирования показал, что высокий уровень продемонстрировали 20% детей, средний уровень 50 % детей, остальные 30% детей показали низкий уровень.

Цель формирующего этапа состояла в разработке содержания работы по формированию чувства патриотизма детей старшего дошкольного возраста в процессе сюжетного рисования. Для реализации выше указанной цели нами была разработана система занятий по изобразительной деятельности, на которых использовались следующие методы и приемы: беседа с детьми, рассказ педагог, показ картин, экскурсии, чтение сказок, пословиц, поговорок, игровые методы, показ приемов изображения, образец, указания, пояснения. По завершении формирующей работы был проведен контрольный срез. Его результаты показали, что у детей наметилась положительная динамика в формировании патриотических чувств.

Таким образом, результаты экспериментальной работы дают основание утверждать, что активное формирование патриотических чувств не представляется возможным без накопления знаний, умений и навыков на организованных, систематических занятиях с использованием разнообразных методов и форм организации обучения, а также специально разработанной программы.

ОСВЕЩЕНИЕ ПОЛИТИЧЕСКИХ СОБЫТИЙ СРЕДСТВАМИ МАССОВОЙ ИНФОРМАЦИИ

Хлякина Анастасия Владимировна

Научный руководитель Валиева Елена Николаевна

*МАОУ «Вторая Новосибирская гимназия», Новосибирская область,
г. Новосибирск*

Жители России следят за жизнью и политикой своей страны. Но им трудно следить за политической ситуацией, ведь они не имеют прямой связи с ней. И средства



массовой информации нашей страны помогают быть в курсе событий.

Люди, вовлечённые в политическую деятельность, узнают информацию из источников, не всегда предоставляющие правдивые сведения. Выбранная тема актуальна потому, что она охватывает громкие политические события, которые заставили людей много думать и рассуждать.

В исследовании рассматриваются различные сферы СМИ. Наиболее используемым и достоверным является телевидение. Но помимо полного обзора новостей, аудитории настораживает, что центральные каналы практически не передают информации о фальсифицировании политических событий.

Печать имеет ряд преимуществ, но имеет меньшее влияние на мнение в политических вопросах. Однако печатная информация несёт более конкретные сведения.

Радионовости обычно коротки и легкодоступны. Но радиовещание значительно уступает печати и телевидению.

Наиболее востребованное и недостоверное СМИ – Интернет. Он несёт в себе больше эмоциональной оценки, что коренным образом влияет на мнения людей.

Так же в исследовании представлено анкетирование среди аудитории России, в котором показано, как СМИ повлияли на людей. Это можно сопоставить с представленными интервью работников СМИ.

Целью моего исследования являлось проследить, как разные СМИ представляют политические события для народа и как общество их воспринимает. В заключении можно увидеть, насколько различны способы предоставления политической информации. И, чтобы знать, в какой стране мы живём, в какой будем жить, нужно не слепо доверять какой-то определённой сфере, а уметь сопоставлять факты из разных сфер.

ОСОБЕННОСТИ ФОРМИРОВАНИЯ КОММУНИКАТИВНОЙ СФЕРЫ МЛАДШИХ ШКОЛЬНИКОВ

Веневцева Марина Сергеевна

Научный руководитель Першина Наталья Анатольевна

*ФГБОУ ВПО «Алтайская государственная академия образования
им. В.М.Шукшина», Алтайский край, г. Бийск*

Формирование коммуникативных способностей детей младшего школьного возраста является на современном этапе развития социальных отношений одной из важнейших проблем. Следующий этап в жизни ребенка – подростковый возраст, когда одним из доминирующих факторов являются навыки общения. Освоение элементов коммуникативной культуры в младшем школьном возрасте позволит детям успешнее реализовать свой потенциал.

Реализация психологических программ – один из способов повышения уровня развития детей. Достижение наиболее эффективных результатов в развитии коммуникативных навыков у младших школьников возможно на основе их реального взаимодействия со сверстниками и взрослыми во время игровых упражнений, этических бесед, проигрывания моделирующих ситуаций, в которых детям предоставляется возможность познавать секреты окружающего мира предметов, людей, собственного внутреннего мира, научиться выстраивать отношения в различных диадах.

Экспериментальной базой для реализации развивающей программы была выбрана



МОУ «Верх-Катунская СОШ» (Алтайский край, Бийский район, с.Верх-Катунское). В работе приняли участие ученики первых классов с проблемами в развитии коммуникативной сферы от шести до восьми лет.

На первоначальном этапе проводится диагностический срез коммуникативных способностей учащихся, где использовались следующие методики: «КОС» (модифицированный вариант); рисуночная методика «Дом-дерево-человек»; графическая методика «Мой круг общения». Далее на основании результатов работы составлялась развивающая программа. Заключительным этапом является оценка эффективности проведённой работы.

Разработанная программа направлена на развитие коммуникативных навыков, осознание своих достоинств, формирование самоуважения и самоконтроля, обучение детей пониманию эмоционального состояния, достоинств других, а так же развитие уважения и сопереживания окружающим. Дети в ходе занятий познают секреты окружающего мира предметов, людей, собственного внутреннего мира, научаются выстраивать отношения в различных диадах: «ребенок-ребенок», «ребенок-взрослый». Наиболее эффективно проводить занятия с группой из 8-9 человек. Детям предоставляют возможность двигаться по всему пространству комнаты, некоторые упражнения и задания выполняются сидя за столами, а так же в свободном удобном положении на ковре. Структура каждого занятия представляет собой комплекс последовательных частей, объединенных общей темой. Занятия состоят из вводной, основной и заключительной частей. В содержание занятий включаются разнообразные методы и приемы, способствующие самовыражению каждого ребенка, развитию желания узнавать что-то новое и умению взаимодействовать с другими, общаться вербальными и невербальными способами.

Форма работы – групповая. Частота проведения занятий – два раза в неделю. Длительность занятия с группой – 40-45 минут. В занятиях могут принимать участие различные сказочные и мультипликационные персонажи, наиболее известные их возрасту. Обязательным условием проведения занятий является использование «Альбома открытий», в котором дети рисуют непосредственно на занятии, либо дома с родителями, что позволяет включить их в образовательный процесс.

О ФОРМИРОВАНИИ ТОЛЕРАНТНОСТИ У ПОДРОСТКОВ К ЛИЦАМ С ОГРАНИЧЕННЫМИ ВОЗМОЖНОСТЯМИ ЗДОРОВЬЯ

Пашкова Елена Александровна

Научный руководитель Першина Наталья Анатольевна

ФГБОУ «АГАО им. В.М. Шукшина», Алтайский край, г. Бийск

В последнее время толерантность признается как актуальная проблема и важнейшая ценность сосуществования людей в обществе и при этом - именно система образования является основной площадкой для реализации программы развития толерантных отношений. Согласно Декларации принципов толерантности 1995 года толерантность понимается как «уважение, принятие и правильное понимание богатого многообразия культур нашего мира». Толерантность к инвалидам - это признание их равенства на основе принципов прав человека и создание комфортной среды для существования людей с альтернативными потребностями.



Лицо с ограниченными возможностями здоровья (ОВЗ) - это лицо, имеющее физические и психические недостатки, которые препятствуют освоению образовательных программ без создания специальных условий для получения образования.

Наиболее сензитивным периодом для формирования толерантного отношения является подростковый возраст. Опыт взаимодействия нормально развивающихся детей и детей, имеющих отклонения в развитии, способствует формированию у «нормы» альтруистического поведения, эмпатии и гуманности.

Проанализировав диагностические методики, направленные на выявление уровня толерантности, мы подвергли модификации методику «Экспресс-опросник-Индекс толерантности», заменив вопросы этнического характера на вопросы о лицах с ОВЗ. Выборку данного исследования составили 15 школьников восьмых классов СОШ №5 г. Бийска, в период действия летнего пришкольного лагеря. Полученные в ходе исследования данные, позволяют сказать о том, что на данный момент: 20 % школьников имеют низкий уровень развития толерантности, 53 % - средний, и только 27 % - высокий уровень.

На основании полученных данных, мы выявили необходимость составления и проведения работы, направленной на повышение уровня толерантности у подростков. Составленная нами программа «Толерантность как принцип взаимодействия между людьми» имеет волонтерскую направленность и представляет собой систему тренинговых занятий, направленных на формирование толерантности личности через самопознание, взаимопознание, взаимодействие и приобретение специальных знаний о толерантности.

Каждое занятие имеет: 1) вводную часть: обязательный ритуал приветствия, разминку (разминки и ритуалы приветствия и прощания выбираются в зависимости от состояния группы и приоритетов ведущего); 2) основную часть: игры, тренинговые упражнения; 3) заключительную часть: рефлексию и саморефлексию.

Для повышения эффективности работы подготовлены рекомендации, памятки для школьников, родителей. Подобраны афоризмы и высказывания о толерантности.

Практическая значимость обусловлена возможностью использования результатов исследования в работе педагогами и психологами для формирования толерантности у подростков; при организации воспитательной работы в учебных заведениях; в процессе преподавания таких дисциплин как «Коррекционная педагогика с основами специальной психологии» и «Психокоррекция».

ТЕРРОРИЗМ: ВЧЕРА, СЕГОДНЯ, ЗАВТРА...???

Джгаркава Нино

Научный руководитель Овсянникова Марина Валерьевна

МОУ «Гимназия №1 г.Нерюнгри», Республика Саха(Якутия)

Надо признать, что такой опасный социально-политический фактор, как терроризм, который еще десятилетие назад был в нашей стране событием из ряда вон выходящим, превратился чуть ли не в повседневную реальность современной жизни. Причин тому не мало. В условиях развала сложившихся стереотипов в области политики, экономики и права, в социальной и иных сферах жизни государства и общества утрачены прежние, десятками лет выработавшиеся механизмы упорядочения и кон-



ституционного регулирования отношений, прямо или косвенно влияющих на основы государственного общественного устройства. Фактически в значительной степени утрачены такие дисциплинирующие и цементирующие общественную жизнь начала, как патриотизм, чувство долга, нравственность, интернационализм.

Терроризм в любых его проявлениях является одним из самых опасных, разрушительных и насильственных деяний, направленных против человека.

Несмотря на многочисленные исследования этого негативного явления, и его характеристик, на сегодняшний день недостаточно изучена его природа и источники возникновения, что затрудняет процесс противодействия терроризму.

Объектом исследования является терроризм как социально-правовое явление и закономерности борьбы с ним как на законодательном, так и на правоприменительном уровне.

Гипотеза: *если предположить, что терроризм конца XIX века подтолкнул народные массы к революции в России (1905 – 1907гг.), то можно ли утверждать, что современный терроризм XXI в. приведёт к таким же событиям?*

Цель исследования: провести сравнение между причинами и целями терроризма XIX века и терроризма современности. Ответить на вопрос: *если терроризм в России будет иметь возможность существовать и проявляться, то это приведёт к революции или войне?*

ДИСТАНЦИОННОЕ ОБРАЗОВАНИЕ В РОССИИ И НЕРЕШЕННЫЕ ЗАКОНОДАТЕЛЬНЫЕ ВОПРОСЫ

Федорищенко Анна Викторовна

Научный руководитель Попова Нина Евгеньевна

*ФГБОУ ВПО Уральский государственный педагогический университет,
Свердловская область, г. Екатеринбург*

Основные направления работы:

1. В работе представлены исследования проблем дистанционного образования.
2. Дистанционные технологии, внедряемые в образовательный процесс, требуют более тщательной дидактической проработки, отработки методик усвоения знаний, анализа приоритетов, факторов. Эффективность работы обучающего и обучающихся в дистанционной среде будет напрямую зависеть от научности и методической целесообразности разработанных приемов, форм, методов и технологий обучения.
3. Основными проблемами, которые снижают эффективность внедрения дистанционного обучения, являются следующие:
 1. Отсутствие нормативно-правовой основы дистанционного образования.
 2. Финансирование процесса дистанционного обучения.
 3. Подготовка преподавателей для реализации процесса дистанционного обучения.
 4. Защита авторских прав.
 5. Идентификация обучающегося в системе дистанционного обучения с применением Интернет - технологий.
4. В данном исследовании предлагается внести в Федеральный Закон «О высшем и послевузовском профессиональном образовании» изменения в следующие статьи:
Статья 20, пункт 5, подпункт 1;



Статья 20, пункт 5, подпункт 5;

Статья 8, пункт 2, подпункт 4;

Статья 16, пункт 8.

ПРИЧИНЫ СНИЖЕНИЯ УЧЕБНОЙ МОТИВАЦИИ УЧАЩИХСЯ 8-Х КЛАССОВ В МБОУ «ПЕТРОВСКАЯ СОШ». СПОСОБЫ РЕШЕНИЯ ПРОБЛЕМЫ

Болотин Николай Владимирович

Научный руководитель Смагина Наталья Валерьевна

МБОУ «Петровская СОШ», Ивановская область, Петровский поселок.

В течение нескольких последних лет в нашей школе наблюдается снижение мотивации к учебе у учеников 8 классов. Если в начальной школе и 5-6 классов учебная мотивация школьников достаточно высока, ребята учатся с интересом и удовольствием, качество знаний находится на достаточно высоком уровне, и в старших, 9-11 классах так же наблюдается высокая учебная мотивация, что вероятно связано с предстоящей сдачей экзаменов в форме ГИА и ЕГЭ, с дальнейшим выбором профессии и определением жизненного пути, то в 8-х классах наблюдается своеобразная «яма» - резкое ухудшение успеваемости учащихся.

Не стоит думать, что это проблема только нашей школы. Снижение мотивации обучения отмечено социологами и психологами во всем образовании и не только России.

Почему же подростки в 8 классе резко теряют интерес к учебе? Что влияет на снижение качества знаний, нежелание учиться именно в подростковом возрасте 13-14 лет?

Ответ на эти вопросы мы попытались найти в процессе данной исследовательской работы.

Актуальность данного исследования заключается в том, что оно направлено на исследование взаимосвязи социального статуса и учебной мотивации подростков, так как отношение к учебной деятельности и учебная мотивация в подростковом возрасте имеет парадоксальный характер. Этот период характеризуется снижением мотивации учения, что объясняется возрастанием интереса к окружающему миру, лежащему за пределами школы, а также увлеченностью общением со сверстниками.

Объектом исследования: является снижение учебной мотивации учащихся 8-х классов в процессе обучения.

Предметом исследования выявление причин снижения учебной мотивации учащихся 8-х классов МБОУ «Петровская СОШ».

Цель: выяснить причины снижения учебной мотивации учащихся 8-х классов МБОУ «Петровская СОШ»; учитывая возрастное снижение учебной мотивации в подростковом возрасте, определить, что способно мотивировать учащихся, как могут воздействовать на них учителя, родители, сверстники чтобы преодолеть традиционное снижение успеваемости в 8-х классах.

Ожидаемый результат:

1. Систематизация и обобщение полученных данных, использование их в работе классными руководителями и психологом школы.
2. Развитие мотивов учения учеников 8-х классов через создание условий, вызывающих интерес к учебной деятельности.



ФОРМИРОВАНИЕ НАЦИОНАЛЬНОГО САМОСОЗНАНИЯ РОССИЯН ПОСРЕДСТВОМ ОТЕЧЕСТВЕННОЙ ЛИТЕРАТУРЫ ИЛИ 100 КНИГ ПУТИНА

Абасов Михаил Юрьевич

Научный руководитель: Федонова Инна Евгеньевна

МОУ «Средняя общеобразовательная школа №9», Ямало-Ненецкий автономный округ, г. Надым

• В конце января 2012 года Владимир Владимирович Путин в своей предвыборной программной статье «Россия: национальный вопрос» предложил сформировать список из 100 книг, обязательных для прочтения в школьные годы. По его мнению, такой список необходим, для сохранения так называемого «культурного кода» россиян.

• Проблема, поднятая В. Путиным широко обсуждалась общественностью и заинтересовала меня, побудив провести исследование **целью** которого является: определение 100 книг, способствующих формированию национального самосознания россиян.

• **Предметом** исследования является - книги, способствующие формированию национального самосознания россиян.

• **Объектом** исследования стали видные люди нашего города — чиновники, деятели культуры, представители конфессий, студенты надымских ВУЗов, обучающиеся старших классов и др. Всего около 200 человек в возрасте от 17 до 60 лет.

• **Особенностью** моего исследования является то, что проводилось оно в условиях северного маленького города. Здесь, как нигде, проявляется принцип монолитности и одновременно этнического разнообразия россиян.

• **Этапы исследования:**

1. Теоретические основы изучения понятия «национальное самосознание». 2. Выявление факторов, которые оказывают влияние на формирование национального самосознания. Одним из значимых факторов, оказывающим влияние на формирование национального самосознания является художественная литература. 3. Изучение мнений видных деятелей отечественной культуры по проблеме определения списка книг, формирующих национальное самосознание россиян. 4. Определение мнений рядовых россиян по данному вопросу на основе опроса, проведенного порталом РИА «Новости». 5. Изучение общественного мнения жителей Надыма по определению книг, формирующих национальное самосознание. 6. Систематизация позиции надымчан, и формирование списка 100 наиболее часто упоминаемых книг. 7. Изучение ситуации по «усвоенности» данных книг старшеклассниками города. 8. Изучение ситуации по «усвоенности» книг мигрантами.

• **Итоги исследования.** В результате был получен искомый компилированный список 100 книг, которые могут способствовать формированию национального самосознания россиян.



ПРОФЕССИОНАЛЬНЫЙ СТАРТ: ОТ ПРОФЕССИОНАЛЬНОГО ОБРАЗОВАНИЯ К ПРОФЕССИОНАЛЬНОЙ САМОРЕАЛИЗАЦИИ

Бусыгина Анна Геннадьевна, Шуруй Виктория Александровна

Научный руководитель: Юркова О.А.

ГБОУ СПО «Свердловский областной медицинский колледж», Свердловская область, г. Екатеринбург

Актуальность проблемы профессионального самоопределения и профессионального развития студенческой молодежи на данный момент проявляется в том, что необходимо привести в соответствие потребности экономической сферы общества в отношении профессионально подготовленных трудовых человеческих ресурсов и потребности молодых людей в трудовой и профессиональной самореализации. Изменилась социально-экономическая ситуация в России: изменился рынок труда, развитие экономики обусловило необходимость профессиональной мобильности и конкурентоспособности работников. Эти изменения породили массу проблем в профессиональной жизни: прежние профориентации во многом не соответствуют реальной жизни, а новые еще не вполне сформированы. Все это не обошло и среднее профессиональное образование: студенчество оказалось в ситуации неуверенности в своем профессиональном будущем, оно вынуждено адаптироваться к нестабильной ситуации на рынке труда.

В условиях модернизации экономики, молодежь, составляющая третью часть трудоспособного населения России, является основным инновационным потенциалом страны. Профессиональное самоопределение и профессиональное развитие молодежи в период обучения являются факторами конкурентоспособности выпускников на современном рынке труда.

В Свердловском областном медицинском колледже в настоящее время созданы условия для профориентационной работы, включающей элементы активного профинформирования и профконсультирования, профдиагностики, разработки рекомендаций по созданию и выполнению программы самовоспитания профессионально значимых качеств. Педагогический коллектив колледжа стремится обеспечить как можно более быструю адаптацию первокурсников к новым для них условиям обучения и успешное формирование у будущих специалистов профессиональной направленности.

По инициативе преподавателей и студентов зуботехнического отделения Свердловского областного медицинского колледжа уже не первый год реализуется социальный проект: «Профессиональный старт: от профессионального образования к профессиональной самореализации».

Привлечение в деятельность по реализации проекта социальных партнеров из практического здравоохранения, партнеров уровня активного взаимодействия из высшей школы, а также партнеров уровня психолога – педагогического сопровождения позволило: провести исследование по теме проекта, разработать информационно-методические материалы по профессиональной ориентации, апробировать новые формы и методы обучения; принять участие в мероприятиях областного и регионального уровней с освещением проблематики социального проекта.

Деятельность по профессиональному самоопределению и профессиональному развитию, проводимая преподавателями и студентами Свердловского областного меди-



шинского колледжа в содружестве с социальными партнерами и представителями малого бизнеса является важной составляющей подготовки конкурентоспособного специалиста в системе среднего профессионального образования.

ПСИХОЛОГИЧЕСКОЕ СОПРОВОЖДЕНИЕ ПРОФЕССИОНАЛЬНОГО САМООПРЕДЕЛЕНИЯ СТАРШЕКЛАССНИКОВ

Чупринина Ольга Петровна

Научный руководитель Твелова Ирина Александровна

ФГБОУ ВПО «АГПА», Краснодарский край, г.Армавир

Профессиональное самоопределение - центральный момент становления личности учащихся старших классов общеобразовательной школы. Это не просто удачно или неудачно принятое решение в юности, а зачастую сложившаяся или разбитая судьба, активная, творческая, радостная жизнь или пассивное, равнодушное существование, наконец, это одно из важнейших слагаемых и условий человеческого счастья, сознание своей необходимости людям.

В практике учебно - воспитательной работы профессиональных учебных заведений нередкий случай, когда у учащихся наблюдается дестабилизация отношения к выбранной профессии и процессу овладения ею.

Цель исследования состоит в разработке и внедрении программы по формированию ценностного отношения у учащихся 9-11 классов к выбору своей будущей профессии.

Объект исследования: профессиональный выбор старшеклассников.

Предмет исследования: психологическая готовность старшеклассников к профессиональному выбору.

Гипотеза исследования: программа по формированию ценностного отношения у учащихся 9-11 классов к выбору своей будущей профессии может оказать существенное влияние на психологическую готовность старшеклассников к профессиональному выбору.

Важной особенностью профессионального самоопределения выступает его обращенность в будущее. Однако у учащихся подросткового и юношеского возраста, как правило, возникают субъективные трудности при определении своих жизненных целей и перспектив.

Этапы исследования:

1. Теоретический анализ проблемы профессионального самоопределения старшеклассников.
2. Опытнo-экспериментальное исследование по выявлению психологической готовности старшеклассников к профессиональному выбору.
3. Анализ результатов опытнo-экспериментального исследования по выявлению психологической готовности старшеклассников к профессиональному выбору.
4. Разработка программы, направленной на активизацию у учащихся процессов самопознания, саморазвития и профессионального самоопределения.

Практическая значимость исследования заключается в разработке и реализации программы «Сделай правильный выбор!», которая направлена на определение и развитие индивидуальных психологических особенностей старшеклассников в це-



лях формирования психологической готовности к выбору профессии. Материалы научного исследования, полученные результаты и разработанная программа были заслушаны на городском методическом объединении педагогов-психологов образовательных учреждений г. Армавира и рекомендованы к использованию в рамках психологического сопровождения профориентационной работы и оказания помощи в профессиональном самоопределении старшеклассников.

ОБЪЯВЛЕНИЯ ЭКСТРАСЕНСОВ КАК НАЧАЛО МАНИПУЛИРОВАНИЯ СОЗНАНИЕМ КЛИЕНТОВ

Саакян Вероника Симоновна, Ельникова Анастасия Валерьевна

Научный руководитель Федорова Татьяна Семеновна

МБОУ «Лицей № 2 г. Ленска», Республика Саха (Якутия) Ленский район г. Ленск

В данной работе проанализировано более 70 объявлений экстрасенсов о предлагаемых ими услугах. Объявления целителей – это одновременно и самореклама. Цель объявлений - завлечь как можно больше клиентов. Это обстоятельство и заставляет использовать наиболее эффективные по силе воздействия на потенциального клиента (пациента) языковые средства. Манипулирование сознанием начинается с объявления.

Цель моей работы – доказать, что объявления экстрасенсов и ясновидящих обладают высоким манипулятивным потенциалом. Чтобы достичь эту цель, я поставила следующие задачи:

1. Составить картотеку объявлений.
2. Проанализировать языковой материал, используемый в объявлениях и рекламах
4. Выявить основные языковые средства манипулирования сознанием в текстах объявлений экстрасенсов.

Методы исследования:

1. Метод сплошной и фрагментарной выборки
2. Сравнительно – сопоставительный анализ
3. Семантический анализ

Объект исследования: объявления экстрасенсов об оказываемых ими услугах.

Предмет исследования: языковой материал объявлений экстрасенсов.

Материалом послужили объявления, собранные из средств массовой информации и интернета.

Исходя из проведенного исследования, можно утверждать, что объявления экстрасенсов об оказываемых ими услугах, действительно являются началом манипулирования сознанием клиентов.

Во-первых, на потенциального клиента большое влияние оказывает не только имя экстрасенса, но и то, как он себя позиционирует в объявлении. «Самоназвание» может оказаться определяющим фактором в момент выбора.

Во-вторых, в объявлениях лаконично или подробно описываются необычные возможности и способности целителей, ведуний. Услуги могут быть оказаны за один сеанс или в течение нескольких дней. Нередко гарантируется 100% решение проблем. Предлагается большой выбор услуг: от деревенской магии до квантовой, от черной магии до экзотических ритуалов вуду.

В-третьих, в большинстве изученных объявлений считается адресность. Объявле-



ния составлены с учетом возраста, состояния здоровья, пола, образования адресатов. Большинство объявлений рассчитаны на женщин.

В-четвертых, для воздействия на сознание потенциальных клиентов используются разные языковые единицы и средства, главными из которых являются религиозная, старославянская, древнерусская лексика, а также научная или «наукообразная» терминология. Используются и изобразительно-выразительные средства как метафора и эпитеты.

Таким образом, тексты объявлений обладают высоким манипулятивным потенциалом. Они способны воздействовать на читающих как на объект речевого манипулирования.

ЛИДЕРСТВО В МОЛОДЕЖНОЙ СРЕДЕ

Глазкова Екатерина Дмитриевна

Научный руководитель Базанова Татьяна Алексеевна

МКОУ «СОШ №7», Миасс

Наиболее важным отличительным признаком ранней юности являются фундаментальные изменения, происходящие в сфере самосознания старшеклассника: развивается саморегуляция, становится более устойчивым настроение, повышается самоконтроль, а, следовательно, и самооценка. Человек пятнадцати-семнадцатилетнего возраста, независимо от темперамента, выглядит более сдержанным и уравновешенным, нежели в подростковом возрасте. Вообще, юность – период стабилизации личности. В это время складывается устойчивость взглядов на мир и своё место в нём – мировоззрение. Центральным новообразованием периода становится самоопределение: профессиональное и личностное. Старшеклассник решает, кем быть и каким быть в своей будущей жизни. Перед ним возникает проблема лидерства.

Цель: Какое отношение старших школьников к лидерству и перспективам становления лидерами в будущем.

Лидер – это личность, за которой все остальные члены группы признают право брать на себя наиболее ответственные решения, затрагивающие их интересы и определяющие направление и характер деятельности всей группы. В малой группе роль лидера заключается в сплочении ее участников и направлении их деятельности. От него требуется тесное личное общение с ближайшим окружением.

Одной из групп, в которой подростки и юноши находятся в течение значительной части своей жизни, является школьный класс. На его примере прослеживается развитие деловых и эмоциональных межличностных отношений, симпатий и антипатий, интенсивность личных контактов, удовлетворенность личности группой.

Подобно другим малым группам, психологически школьный класс, складывается из разного рода отношений людей к общему делу и друг к другу. Учебно-познавательная деятельность обуславливает общение учащихся и складывающиеся на его основе межличностные отношения.

Среди объединений учащихся важную роль играют группы, создающиеся на непродолжительный период. Каждая временная группа – новая социальная ситуация в жизни школьника. А это означает возможность нового статуса, новой роли в группе, новых личностных приобретений.



ПСИХОЛОГИЧЕСКИЙ КЛУБ КАК ФОРМА ОРГАНИЗАЦИИ РАБОТЫ С ИНВАЛИДАМИ

Позднякова Серафима Сергеевна

Научный руководитель Бачурина Наталья Валерьевна

МБОУДОД ЦДОД «Малая академия», МБОУ СОШ № 66, г. Краснодар

Целью проекта является организация работы психологического клуба инвалидов, как оптимальной формы социальной адаптации. Объект исследования: первая группа из 8 детей с диагнозом ДЦП, в возрасте 8-12 лет; вторая группа из 10 инвалидов-детства, в возрасте от 17-35 лет. Предметом исследования являются особенности развития инвалидов, условия и формы организации психолого-педагогической работы с инвалидами в формате психологического клуба.

В работе применяются следующие методы: анализ научной литературы; проективная методика «Рисунок дерева» (модификация тестов Рене Стора и Джона Бака); экспертная оценка в форме интервью; групповая психолого-педагогическая работа в форме клуба; индивидуальная психолого-педагогическая работа; наблюдение; создание интернет-сайта; системный анализ полученных данных. Теоретическим основанием исследования являются методологические принципы и технологии диагностической и коррекционной работы Винник М.О. и психокоррекционные технологии для детей с проблемами в развитии Мамайчук И.И.

Научная новизна заключается в изучении всего спектра организационных форм и практических направлений работы с инвалидами; создании авторской программы психологического клуба инвалидов «Радужный мир»; создании авторской программы индивидуальной работы. Практическая значимость исследования состоит в том, что полученные данные могут быть использованы в психологической и педагогической работе с инвалидами. Созданные программы находятся в апробации, получены положительные отзывы родителей инвалидов-участников проекта и положительные экспертные оценки деятельности психологического клуба. Интернет-сайт поможет более активно развить общение среди инвалидов. В ходе работы сформулированы основные выводы:

- Психологический клуб является эффективной формой психолого-педагогической работы с инвалидами; такая форма работы позволяет избежать формального или руководящего подхода к работе с инвалидами, обеспечивает практическое создание «безбарьерной среды» общения.
- В работе с инвалидами, инвалидами детства и детьми-инвалидами необходимо учитывать их особенности и применять разные формы работы.
- Оптимальной формой работы с детьми-инвалидами ДЦП является индивидуальная психолого-педагогическая работа.
- Наиболее оправданными формами работы с инвалидами в формате психологического клуба с точки зрения их субъективной оценки являются арт-терапия, двигательная и игровая терапия, также важно включать в деятельность культурные выходные мероприятия.



ПОТРЕБЛЕНИЕ ОБРАЗОВАТЕЛЬНЫХ УСЛУГ В СИСТЕМЕ ВЫСШЕГО ОБРАЗОВАНИЯ

Орлова Анастасия Витальевна

Научный руководитель Фещенко Анна Владимировна

Северо-Восточный государственный университет, г. Магадан

Особенность нашего подхода заключается в том, что мы рассматриваем образовательные услуги в контексте нового направления в социологии – социологии вещей. Высшее образование нами понимается как объект потребления по аналогии с тем, как потребляются любые элементы материальной культуры общества. При этом мы учитываем особенности образования как «вещи», которая не имеет четко определенных физических свойств и параметров. Поэтому специфика его пространственно-временной протяженности (включая время обучения, границы учебного заведения и пр.), возможности обмена (перевод в другой вуз, на другую специальность и пр.), продажи, покупки и потребления зависит от ряда обстоятельств, связанных, прежде всего, с культурными смыслами, субъективными представлениями людей, включенных в образовательную деятельность.

Для реализации собственного исследовательского проекта мы опирались на разработанную американским исследователем Д. Холтом, и несколько видоизмененную О. Ечевской, модель режимов потребления, которую упомянутые авторы использовали для анализа особенностей потребления материальных вещей. В частности, О. Ечевская сформулировала идею о наличии стилей потребления, в зависимости от значения вещей и практик их использования в повседневной жизни. В итоге было сформулировано 6 режимов потребления, которые складывались из целей потребления и способов потребления (аскетический, режим необходимости, материалистический, сентиментальный, эстетический, гедонистический)

Взяв модель режимов потребления О. Ечевской, мы трансформировали ее по отношению к высшему образованию. Объектом нашего исследования выступили студенты Северо-Восточного государственного университета с 1 по 5 курс, обучающиеся на очной форме. Предметом выступили потребительские стратегии студентов. Методами исследования являлись анкетный опрос, стандартизированное интервью и включенное наблюдение. При рассмотрении образования как объекта потребления студентами, перед нами стояли такие задачи, как выявить основной режим потребления при анкетном опросе и интервью, а так же посмотреть изменение режимов потребления на влияющих на него факторов (пол, курс, форма обучения студентов).

В итоге были получены данные о потребительском поведении студентов регионального вуза, целях и способах получения ими высшего образования, а так же в зависимости от методов исследования были выявлены режимы потребления. Так же было установлено что под воздействием факторов (пол, курс, форма обучения студентов) на режимы потребления они склоны изменяться.



ИСПОЛЬЗОВАНИЕ ХУДОЖЕСТВЕННОЙ ЛИТЕРАТУРЫ В ДЕЯТЕЛЬНОСТИ ПЕДАГОГА-ПСИХОЛОГА

Дроздова Анастасия Владимировна

Научный руководитель Бирюкова Раиса Сергеевна

ГБОУ СПО Колледж гостиничного хозяйства «Царицыно» №37

Современная концепция образования характеризуется как культуроцентрическая, а значит, обучение и воспитание - не простое усвоение суммы знаний, а включение человека в прошлое, настоящее и будущее культуры через совершенствование способов мышления и деятельности посредством самой культуры.

Художественная литература, как культурная единица и форма познания мира, оказывает влияние на личностные качества человека, систему ценностей, создает возможности для развития творческих способностей, способствует целостному и глубокому пониманию человека.

Целесообразность использования художественной литературы определяется ее психолого-педагогическим потенциалом, заключающимся в развитии рефлексии на себя и других, повышении уровня общей эрудиции и компетентности, разнообразии форм и методов психолого-педагогической работы с контингентом обучающихся.

На основе содержательной характеристики нами были определены основные направления использования художественного произведения в профессиональной подготовке педагога психолога.

В первую очередь, художественная литература является основой овладения общекультурной литературной компетенции, развитие которой предполагает осмысление ценности своей деятельности, а также гуманистической направленности.

Во-вторых, художественная литература является побудителем рефлексивной деятельности, в процессе развития которой, студент овладевает навыками самопознания, а также пониманию других людей.

В-третьих, художественная литература может быть использована как иллюстративный и наглядный материал, для лучшего усвоения объясняемых явлений, а также как средство приобщения и присвоения раскрываемых в литературе явлений.

Обогащение учебного процесса художественной литературой должно удовлетворять следующим критериям:

- произведение должно быть доступно и понятно;
- оно должно быть проработано самим преподавателем, с целью акцентирования на значимых моментах;
- в процессе преподавания, студенты должны включаться посредством нетривиальных, неформализованных заданий, удовлетворяющих принципам свободы и творчества, активности и индивидуального темпа (индивидуальные и групповые формы работы);
- преподаватель не должен пользоваться одной лишь классикой, современные авторы имеют право быть включены в занятие.



ВЛИЯНИЕ ВНЕУРОЧНОЙ ЗАНЯТОСТИ НА РАЗВИТИЕ САМООЦЕНКИ СТАРШЕКЛАССНИКОВ

Британ Юлия Алексеевна

Научный руководитель Краснюк Татьяна Ивановна

МБОУ СОШ №5, Краснодарский край, Абинский район, п. Ахтырский

Внутренний мир человека и его самосознание издавна привлекали внимание философов, ученых и художников. Еще в древние времена учили великие мыслители: «Познай себя»...

Действительно, нет ничего более важного, чем трезвая, объективная самооценка. Сложно беспристрастно контролировать свое поведение, последствия своих поступков и еще более сложно объективно оценить свое место в обществе, свои возможности, так как существует много объективных (генетические задатки, обуславливающие тип высшей нервной деятельности) факторов, и субъективных (окружающая психологическая среда).

Однако систематический и строгий самоанализ необходим, благодаря чему человек может рассчитывать на свое духовное, нравственное развитие. Отношение к другим людям и к деятельности в свою очередь обуславливает отношение человека к собственной личности, к самому себе. Правильное, оценочное отношение к другому человеку, является основным условием самооценки. Тем самым самооценка влияет на эффективность деятельности человека и дальнейшее развитие его личности.

Как формируется самооценка, из чего складываются ее составляющие? Что влияет на формирование, на развитие самооценки подростков? Мне стало интересно получить ответы на эти вопросы с помощью исследования по психологии. Неужели есть разница в самооценке моих сверстников, если они не занимаются постоянно в каких-либо секциях, кружках, почему нам твердят педагоги, что надо заниматься внеурочной деятельностью?

Целью моей работы является изучение самооценки учащихся, занимающихся в танцевальном кружке несколько лет и учащихся без постоянных увлечений и занятий. Я предполагаю, что уровень самооценки старшеклассников постоянно «занятых» выше, чем уровень самооценки «незанятых» старшеклассников.

Первой задачей моего исследования было определение групп «занятых» и «незанятых» учащихся. С помощью анкетирования я выделила из списка учащихся, кто не занимается нигде, или имеет поверхностные увлечения, или не определились с выбором. По результатам анкетирования из 51 одного старшеклассника, учащихся 9-ых классов выделилось три группы:

1) старшеклассники, кто несколько лет занимается в танцевальном кружке (причем эта группа оказалась очень «занятой», т.к. они кроме танцев почти все занимаются еще в других секциях и кружках) – 20 человек,

2) старшеклассники, кто совсем не занимается никакой внеурочной деятельностью, никуда не ходят, либо только что начали чем-то заниматься, либо ходят просто нерегулярно – 18 человек,

3) старшеклассники, кто занимается только чем-то одним делом – спортом, музыкой, лепкой – 13 человек. Эту группу я исключила из участия в эксперименте.

Для чистоты эксперимента я использовала две методики определения уровня самооценки: исследование самооценки с помощью процедуры ранжирования (мо-



дификация Сосновского Б.А., Маришук В.Л. и методика исследования самооценки Дембо-Рубинштейна.

У подростков группы «Занятые», преобладает высокий уровень самооценки. У старшеклассников, не занимающихся внеурочной деятельностью, преобладает уровень самооценки ниже среднего. На основании проведенного мною исследования по изучению самооценки в двух разных по занятости группах можно сделать вывод, что дополнительные занятия развивают самооценку личности. Поэтому моё предположение о положительном влиянии внеурочной деятельности на формирование самооценки старшеклассников подтвердилось.

ОСОБЕННОСТИ ВОЛЕВОЙ РЕГУЛЯЦИИ У ПОДРОСТКОВ ПОЛЬЗОВАТЕЛЕЙ СОЦИАЛЬНЫХ СЕТЕЙ

Демидова Наталья Вячеславовна

Научный руководитель Шляпников Владимир Николаевич

ГБОУ ВПО МО «АСОУ», г. Москва

Целью нашей работы было изучение особенностей волевой регуляции у подростков-пользователей социальных сетей. В качестве объекта выступали подростки-пользователи социальных сетей. В качестве предмета - особенности волевой регуляции подростков-пользователей социальных сетей. Опираясь на анализ литературы по данной проблеме, мы предположили, что должна существовать отрицательная корреляция между показателями волевой регуляции и уровнем активности подростков в социальных сетях.

Исследование было проведено на пользователях социальной сети «ВКонтакте». Всего в исследовании приняло участие 150 респондентов (73 девочки и 77 мальчиков) в возрасте от 15 до 18 лет. Респонденты были разделены на три группы по показателю уровня активности в социальных сетях – низкий, средний и высокий. Исследование проводилось в on-line режиме в добровольном порядке, респонденты заполняли электронную форму анкеты, которую получали через сообщения социальной сети «ВКонтакте» прикрепленным файлом. Для статистической обработки данных использовался статистический пакет SPSS 11.0.5.

На основании проведенного нами исследования мы сделали следующие выводы:

1. По показателям опросника «Шкала контроля за действием» у подростков с высоким уровнем активности в социальной сети преобладает неэффективный тип волевой регуляции (ОС-диспозиция). У подростков с низким и средним уровнем активности ОД-диспозиция и ОС-диспозиция распределены приблизительно поровну.
2. С увеличением уровня активности подростков в социальной сети уровень эмоционального, поведенческого и социального самоконтроля значительно снижается.
3. С увеличением уровня активности в сети у подростков снижается уровень самооценки по таким волевым качествам, как ответственность, дисциплинированность, целеустремленность, обязательность, настойчивость, инициативность, самостоятельность, энергичность, терпеливость, упорство, спокойствие, деловитость, уверенность, организованность и внимательность.
4. По результатам «Теста смысложизненных ориентаций» с увеличением уровня активности подростков в социальной сети значительно понижается уровень осмысленности текущей жизненной ситуации.



МОЙ РЕБЕНОК – КАК ВСЕ! (К ВОПРОСУ О ЗАЩИТЕ ПРАВ И ИНТЕРЕСОВ ДЕТЕЙ С ОГРАНИЧЕННЫМИ ВОЗМОЖНОСТЯМИ)

Вилачева Мария Николаевна, Кайгородова Елена Геннадьевна

Научный руководитель Зорин Алексей Иванович

*ФГБОУ ВПО Уральский государственный педагогический университет,
Свердловская область, г. Екатеринбург*

Дети-инвалиды – одна из наиболее уязвимых групп детского населения России. Значительная доля детей, появившихся на свет с серьезными пороками и аномалиями развития, пополняют ряды «отказников», воспитываются вне семьи и фактически не имеют возможности интегрироваться в полноценную жизнь во взрослом возрасте. Тем не менее, абсолютное большинство всех детей-инвалидов (87%) проживают в семьях.

Несовершеннолетние с ограниченными возможностями испытывают множество затруднений в ходе своей жизнедеятельности в результате своего заболевания, непригодности внешней среды к их особым нуждам, из-за предрассудков общества в отношении к инвалидам. Для того чтобы снизить воздействие этих ограничений, государством разработана система правовых гарантий по защите прав и интересов инвалидов.

Социальная реабилитация таких детей немыслима без понимания психологических особенностей развития личности ребенка. В процессе взаимодействия с ребенком, имеющим отклонения в развитии, возникает немало проблем, связанных с влиянием на развивающуюся личность огромного количества внешних и внутренних факторов. Чтобы эффективно управлять этим процессом, надо знать их специфику, положительные и негативные стороны, предвидеть результаты воздействия и своевременно вносить коррективы.

Законодательство Российской Федерации предоставляет данной категории граждан и их родителям немалые права и льготы, однако порой реализовать их становится почти невозможно. Более того: практические действия государственных структур в отношении семей с детьми с ограниченными возможностями нередко находятся в противоречии с законом.

Большинство родителей детей-инвалидов не проинформированы о возможности защиты прав своих детей на социальную защиту, реабилитацию, образование, трудоустройство и других. По всей России родители детей с ограниченными возможностями имеют похожие проблемы, и в меру своих сил стараются бороться за достойное будущее своих детей. Им важно знать о том, какие права существуют и как правильно их реализовать, опираясь на уже существующий опыт.

Наиболее эффективной формой правового просвещения родителей признано проведение родительских лекториев, консультаций, бесед. Родительский лекторий знакомит родителей с вопросами воспитания, повышает их педагогическую культуру, помогает выработать единые подходы к воспитанию детей.

Система проведения родительских лекториев в последнее время является одной из распространенных форм работы с родителями. Хорошо спланированный, продуманный лекторий может привести к повышению уровня просвещения родителей в различных правовых аспектах.

Лекторий направлен на введение родителей в круг представлений о том, что такое защита прав, кто и какими методами защищает права детей с ограниченными



возможностями. В ходе занятия родители получают информацию о том, куда можно обратиться в случае нарушения их прав.

Таким образом, в качестве методической разработки в исследовании приводится разработанный авторами лекторий для родителей, который дает им целостное представление о правовом положении детей с ограниченными возможностями в России и знакомит с необходимой документацией для восстановления нарушенных прав в различных учреждениях.

ВЛИЯНИЕ ДЕТСКИХ ФИЛЬМОВ НА ФОРМИРОВАНИЕ ЛИДЕРСКИХ КАЧЕСТВ И ОБРАЗА ЛИДЕРА СОВЕТСКОГО ВРЕМЕНИ И СОВРЕМЕННОСТИ. ЧЕРТЫ СХОДСТВА И РАЗЛИЧИЯ

Ершова Алина Евгеньевна

Научный руководитель Тушина Ирина Николаевна

МАОУ Гимназия №15 «Содружество», г. Новосибирск

Актуальность выбранной нами темы обусловлена тем, что в настоящее время многие дети не знают, кто такие лидеры, какими они обладают качествами, какие функции выполняют в организации и в обществе в целом. К тому же, детям неоткуда черпать эти знания, т.к. все современные фильмы рассказывают не о добрых поступках детей-пионеров, не помогают воспитать в себе качества лидера, а акцентируют внимание на мыльных историях о любви и на насилии. Таким образом, у современников может сложиться ошибочный образ лидера современности.

Гипотеза: предполагаем, что советские и современные фильмы одинаково влияют на развитие лидерских качеств у подрастающего поколения; считаем, что образы современного и советского лидера отличаются незначительно.

Цель проекта: изучение и сравнение современных и советских фильмов на развитие качеств лидера у детей, составление и сравнение двух образов лидера.

В данной работе изучены такие понятия, как «лидер», «лидерство», «качества и функции лидера». Подробно раскрываются две теории лидерства.

На примере учеников гимназии было показано отношение современников к лидерству, был составлен образ современного лидера, по мнению современников. На примере учеников и активистов ДОО «Содружество» были составлены сравнительные анализы лидеров двух эпох по определенным критериям. На базе современных и советских фильмов были составлены портреты лидеров двух эпох, а также они были сопоставлены с портретами лидеров, составленных учениками гимназии.

Ценность данной работы заключается в использовании исследовательских методик: гипотеза, моделирование, анкетирование, наблюдение, эксперимент.

С целью проведения исследования ученикам гимназии №15 было предложено 3 анкеты.

Исходя из результатов исследования, можно сделать следующие выводы:

- 1) многие школьники не знакомы с фильмами о пионерах и детском движении;
- 2) у большинства современных детей складывается правильное мнение о том, кто такой лидер и какие ему присущи качества;
- 3) современные фильмы и книги направлены на развитие лидерских качеств у подрастающего поколения в той же мере, что и советские фильмы;



- 4) дети, находящиеся в общественных организациях, воспитываются на фильмах старого образца, благодаря чему они развиваются и становятся лучше;
- 5) по мнению современного, поколения образы лидера советского времени и нашего отличаются несущественно; эти отличия объясняются менталитетами двух разных эпох.

ВЗАИМОСВЯЗЬ ИНДИВИДУАЛЬНО-ПСИХОЛОГИЧЕСКИХ ОСОБЕННОСТЕЙ ЛИЧНОСТИ МЕНЕДЖЕРА И УРОВНЯ ДОВЕРИЯ К НЕМУ В ТРУДОВОМ КОЛЛЕКТИВЕ

Вартанянц Сергей Григорьевич

Научный руководитель Курочкина Валентина Евгеньевна

АНОО ВПО «ИЭиУ МиСС», Краснодарский край, г. Краснодар

В настоящее время в сложившихся социально-экономических условиях, предполагающих совершенствование стратегии и тактики управления, особую актуальность приобретают исследования социально-психологических аспектов руководства трудовыми коллективами. Анализ англоязычных (Дж. Аллен, П. Эке, К. Паркс и Л. Халберт и др.) и отечественных (А.Э. Комарова, А.И. Донцов, Т.П. Скрипкина) психологических исследований, показал, что фундаментом во взаимоотношениях людей в трудовом коллективе выступает феномен доверия, который влияет на эффективность труда в организациях. Исходя из этого, была поставлена цель исследования: выявить наличие и характер взаимосвязи между индивидуально-психологическими особенностями личности менеджера и уровнем доверия к нему в трудовом коллективе.

В исследовании принимали участие 36 менеджеров среднего звена (руководители отделов) и 180 служащих администрации Краснодарского края. В группе менеджеров изучались индивидуально-психологические особенности личности с помощью многофакторного опросника Р. Кеттелла. В группах служащих изучался уровень доверия к менеджерам с помощью психометрической методики «Лестница» В.Г. Шур. Далее выявлялась взаимосвязь (по критерию Пирсона) между личностными особенностями менеджеров и уровнем доверия к ним служащих.

В результате проведенного корреляционного анализа выявлена значимая положительная взаимосвязь между показателями менеджеров по факторам С ($p \leq 0,05$), G ($p \leq 0,01$), Q3 ($p \leq 0,05$), N ($p \leq 0,01$), Q2 ($p \leq 0,01$) опросника Р. Кеттелла и показателями доверия к ним в трудовом коллективе по методике «Лестница» В.Г. Шур. Также выявлена значимая отрицательная взаимосвязь между показателями менеджеров по факторам L ($p \leq 0,01$), I ($p \leq 0,01$) и показателями доверия к ним служащих.

Чем менеджеры более эмоционально устойчивы, трезво оценивают действительность, обязательны, сознательны, настойчивы; чем более для них характерен самоконтроль поведения, точность выполнения профессиональных требований; чем более они независимы, полагаются на себя, реалистичны и чем менее они чувствительны, тем выше уровень доверия к ним служащих. И соответственно, чем менеджеры менее эмоционально устойчивы, чем они более чувствительны, зависимы; чем менее у них развит самоконтроль поведения, чем более они избегают правил, внутренне менее дисциплинированы, тем ниже уровень доверия к ним служащих.

Чем менеджеры более дипломатичны и расчётливы в подходе к событиям и людям,



независимы в суждениях, предпочитают собственные решения; более уживчивы, адаптивны, умеренно подозрительны, имеют собственное мнение, не поддаются обману, тем выше уровень доверия к ним в трудовом коллективе. И соответственно, чем менеджеры более прямые, бесхитростные; зависимы в суждениях от группы; более недоверчивы, осмотрительны в действиях, мало заботятся о других людях, тем ниже уровень доверия к ним служащих.

Полученные в исследования данные могут использоваться психологами в организациях при осуществлении профессионального отбора менеджеров; при создании программ, направленных на формирование у менеджера рефлексивного отражения восприятия подчиненными его качеств; для осуществления профилактики и разрешения конфликтов, связанных с нарушением межличностных и деловых отношений в трудовом коллективе.

ТРАНСФОРМАЦИЯ ДЕТСКОЙ ПОВСЕДНЕВНОСТИ В СОЦИОКУЛЬТУРНОМ ПРОСТРАНСТВЕ ШКОЛЫ (НА МАТЕРИАЛЕ 1980-Х – 1990-Х ГГ.)

Ляшок Александра Сергеевна

Научный руководитель Рожков Александр Юрьевич

АНОО ВПО «ИЭиУ МиСС», Краснодарский край, г. Краснодар

В работе сравниваются идеальные представления и реальные практики советских взрослых в отношении школьного детства. В культуре повседневности советской школы идентичность школьника и школьницы формировалась в постоянном противопоставлении и маркировании «правильного» и «неправильного» как в поведении, так и во внешнем виде. Однако социокультурные перемены начала 1990-х годов вносили перемены в практики и настроения советских учителей. Идеал воспитания «маленького гражданина большой страны» сменился новым идеалом – «современного делового человека – будущего бизнесмена».

Вхождение детей в поле культуры школьной повседневности 1980-х гг. сопровождалось формированием многообразных индивидуальных практик инкультурации. Предпринятый анализ глубинных интервью и личных документов поколения школьников 1980-х – начала 1990-х гг. показал, что школа как социальный институт задавала идеальные конструкции детства. Однако усвоение этих паттернов протекало у школьников неоднозначно в силу различий социального происхождения, места жительства и пола. Детское сообщество 1980-х – начала 1990-х гг. в аспекте отношения к официальным рамкам культуры советской школы было неоднородным. Инкультурация в школьную культуру протекала вариативно, порождая различные пути включения: «конформистские», сопровождающиеся полной интериоризацией ценностей советской школьной культуры; «внешне конформистские», характеризующиеся формальным внешним проигрыванием нормативных паттернов поведения, но внутренним отрицанием или несогласием предлагаемых форм поведения; «протестные», характеризующиеся внешним и внутренним несогласием с культурными нормами советской школы.

Культура детской повседневности в социокультурном пространстве советской школы первой половины 1980-х гг. по своим качественным характеристикам, соглас-



но теории М. Мид, являлась постфигуративной. Однако к концу 1980-х гг. школьная реформа и смена общего социально-политического курса пошатнули незыблемость советских культурных штампов школьной повседневности и зародили процессы формирования кофигуративной культуры преемственности взрослых и детей.

Анализ собранных автором «детских текстов» школьниц 1980-х-1990-х гг. позволил раскрыть и охарактеризовать элементы повседневного жизненного мира девочек и выдвинуть предположение, о том, что трансформации повседневности взрослых под воздействием социально-экономических и культурных перемен 1990-х гг. влекли значительные изменения детской повседневности. Данные тексты транслировали новые интересы, игровые предпочтения и языки коммуникации детей-школьников.

Предпринятый семантический анализ периодического журнала «Веселые картинки» позволил выявить не только на трансформации визуальной фактуры и содержания текстов для детей (появление новых культурных героев, возврат к вопросам религиозного просвещения и культуры полового воспитания), но и указал на процессы обновления языка общения взрослых и детей, стирания культурной памяти одного поколения и формирование у подрастающих детей нового мировоззрения.

ВЗАИМОСВЯЗЬ ТИПОЛОГИЧЕСКИХ ОСОБЕННОСТЕЙ И АГРЕССИВНОСТИ ЛИЧНОСТИ В ПОДРОСТКОВОМ ВОЗРАСТЕ

Ткачева Оксана Александровна

Научный руководитель Харитоновна Евгения Владимировна

АНОО ВПО «ИЭиУ МиСС», Краснодарский край, г. Краснодар

Работа посвящена взаимосвязи типологических особенностей и агрессивности личности в подростковом возрасте. *Актуальность* проблемы определяется потребностью педагогов, психологов, родителей в теоретических и практических знаниях по своевременному выявлению и профилактике агрессивных тенденций в поведении подростков, а также выявление факторов формирования агрессивного поведения.

Объект исследования – агрессивность личности в подростковом возрасте.

Предмет исследования – взаимосвязь типологических особенностей и агрессивности личности в подростковом возрасте.

Цель исследования – изучить особенности взаимосвязи типологических особенностей и агрессивности личности в подростковом возрасте.

Гипотеза: агрессивность личности взаимосвязана с типологическими особенностями в подростковом возрасте.

Для проверки выдвинутой гипотезы и достижения поставленной цели необходимо решить следующие задачи: проведение анализа литературных источников по исследуемой проблеме; диагностика склонности респондентов к агрессивности; исследование типологических особенностей респондентов; анализ взаимосвязи агрессивности с типологическими особенностями респондентов. В качестве методик были выбраны: методика Басса–Дарки; опросник EPQ Г.С. Айзенка. Респондентами явились 45 учеников МОУ СОШ №50 города Краснодара. Из них 20 девочек и 25 мальчиков в возрасте от 14 до 16 лет.

Вне зависимости от пола для респондентов характерны: средний уровень выраженности физической и косвенной агрессии, раздражительности, обиды, подозритель-



ности, вербальной агрессии и чувства вины, низкий уровень проявления негативизма. Обращает на себя внимание высокий процент встречаемости в женской выборке косвенной агрессии (40%); средний уровень выраженности индекса агрессивности и враждебности; Для подавляющего большинства респондентов низкий уровень выраженности экстраверсии, нейротизма и психотизма, достоверных различий в выраженности параметров между мужской и женской выборками не выявлено.

Имеется взаимосвязь типологических особенностей респондентов и выраженности у них проявлений агрессивности, причем имеются выраженные гендерные особенности этой взаимосвязи. В мужской выборке выявлена отрицательная взаимосвязь психотизма и вербальной агрессии и индекса агрессии. В женской выборке выявлены: отрицательная взаимосвязь нейротизма с физической агрессией, подозрительностью и индексом агрессии; положительная взаимосвязь с раздражительностью, негативизмом и виной; отрицательная взаимосвязь психотизма с косвенной агрессией и индексом агрессии; положительная взаимосвязь с обидой и индексом враждебности.

Проанализировав результаты исследования можно считать цель исследования достигнутой, а гипотезу – доказанной. С помощью исследования мы обнаружили, что имеется взаимосвязь типологических особенностей респондентов и выраженности у них проявлений агрессивности, причем имеются выраженные гендерные особенности этой взаимосвязи.

ОБ ОСОБЕННОСТЯХ ВЗАИМОТНОШЕНИЙ ВНУТРИЛИЧНОСТНОГО КОНФЛИКТА И РОЛЕВЫХ ОЖИДАНИЯХ МОЛОДОЖЕНОВ

Чинченко Виолетта Николаевна

Научный руководитель Харитоновна Евгения Владимировна

АНОО ВПО «ИЭиУ МИСС», Краснодарский край, г. Краснодар

Семья – это важнейшая форма организации личной жизни, основанная на супружеском союзе и родственных связях, т.е. отношениях между мужем и женой, родителями и детьми, братьями и сестрами и другими родственниками, живущими вместе и ведущими общее хозяйство на основе общего семейного бюджета. В настоящее время проблемам супружества – родительства – родства уделяют больше внимания не только в теории, но и на практике. В работах многих ученых подчеркивается, что семья прямо или косвенно отражает все изменения, происходящие в обществе, хотя и обладает относительной самостоятельностью и устойчивостью. Брак представляет собой начало и ядро семьи. Характер супружеских отношений зависит, прежде всего, от того, какие мотивы обусловили заключение данного брачного союза.

В качестве *объекта* нашего исследования выступила ценностно-смысловая сфера супругов.

В качестве *предмета* нашего исследования выступили особенности ценностно-смысловой сферы молодоженов.

Эмпирическое исследование было направлено на проверку следующей *гипотезы*: можно предположить, что ценностно-смысловая сфера молодоженов будет характеризоваться сходной иерархией семейных ценностей, согласованностью ценностей, но отсутствием согласованности как в восприятии доступности ценностей, так и ролевых ожиданий и притязаний, кроме того имеется взаимосвязь смысловых жизненных



ориентаций и параметров ценностной сферы, причем имеются особенности этой взаимосвязи в подвыборках мужей и жен.

Цель исследования: исследование ценностно-смысловой сферы молодежи.

В ходе исследования были использованы следующие **методы**:

- теоретические: анализ литературных источников, синтез данных, конкретизация;
- эмпирические: опросный метод, анкетирование;
- методы математико-статистической обработки.

Методики исследования:

1) для оценки особенностей ценностей, их доступности и внутриличностного конфликта – методика «Уровень соотношения ценности и доступности в различных жизненных сферах»;

2) для изучения установок по основным проблемам супружества и семейных отношений – методика «ролевые ожидания и притязания в браке».

Организация работы: в исследовании принимали участие 30 пар молодоженов, прожившие в браке не более трёх лет. Средний возраст респондентов 20–25 лет. Совокупная выборка составила 60 человек.

Структура и объем: работа состоит из введения, трех глав, выводов, библиографического списка и приложений. Общий объем работы – 40 листов.

ОСОБЕННОСТИ АДАПТАЦИИ СТУДЕНТОВ 1 КУРСА ФАКУЛЬТЕТА ПСИХОЛОГИИ К ОБУЧАЮЩЕЙ СРЕДЕ ВУЗА

Баумгертнер Елизавета Андреевна

Научный руководитель Авдиенко Геннадий Юрьевич

АОУ ВПО «АГУ имени А.С. Пушкина», г. Санкт-Петербург, г. Пушкин

В настоящее время человек, как член социума, постоянно подвергается адаптации. Это обусловлено постоянной сменой обстановки в связи с изменяющимися условиями деятельности. Одним из наиболее значимых периодов является адаптация к новому коллективу, новой обстановке и т.п., при поступлении в высшее учебное заведение. Этот жизненный этап является очень важным, и в то же время очень сложным для индивида, поскольку привычный режим жизни кардинально изменяется.

Цель: изучить особенности адаптации студентов 1 курса к обучающей среде вуза.

Методы проведённых исследований. В качестве основного метода был использован метод психологического тестирования. В ходе исследования для изучения особенностей представлений студентов, дифференцированных по различным показателям, о качествах и характеристиках преподавателя были использованы следующие методики: Методика МЛО «Адаптивность», интеллектуальный тест КР-3-85.

Основные результаты исследования. При сравнительном анализе адаптивных способностей по результатам сдачи ЕГЭ статистически значимых различий получено не было. Сравнительный анализ адаптивных способностей по уровню развития интеллектуальных способностей и уровню ОИР показал, что личностный адаптационный потенциал выше у студентов, обладающих более высокими показателями уровня общего интеллектуального развития, уровня развития вербального логического мышления, уровня развития вербальной и зрительной памяти. Коммуникативный потенциал выше у студентов, обладающих более высокими показателями по таким шкалам, как,



как ОИР, вербальное логическое мышление, вербальная память. Сравнительный анализ показателей моральной нормативности по показателям развития психических процессов статистически значимых различий не выявил. Поведенческая регуляция выше у студентов с более высоким уровнем ОИР и с уровнем развития зрительной памяти. Сравнительный анализ адаптивных способностей по успеваемости выявил, что студенты, сдающие экзамены более успешно, обладают более высокими показателями личностного адаптационного потенциала, коммуникативного потенциала и поведенческой регуляции, чем студенты со средней успеваемостью. Сравнительный анализ адаптивных способностей по посещаемости статистически значимых результатов не выявил.

ПСИХОЛОГИЧЕСКИЕ ОСОБЕННОСТИ ВОЕННОСЛУЖАЩИХ, СОВЕРШИВШИХ ПОПЫТКУ СУИЦИДА ПРИ ПРОХОЖДЕНИИ СРОЧНОЙ СЛУЖБЫ

Вертегел Алена Александровна

Научный руководитель Капитанки Вероника Евгеньевна

АОУ ВПО «ЛГУ им. А.С. Пушкина», г. Санкт Петербург, г. Пушкин

В Вооруженные силы РФ призываются юноши, не обучающиеся на дневном отделении в университете. В армии военнослужащим предъявляют новые требования, и регламентируя всю деятельность. Для многих это становится испытанием, что способствует дезадаптации и как одному из проявлений суицидальной попытки. Под «суицидом» понимается, преднамеренное лишение себя жизни, однако согласно Е.М. Вроно «суицид» это уход от проблем, отчаяния, унижения и потери самоуважения. Цель работы: изучение индивидуально-психологических особенностей и социальных ситуаций развития военнослужащих по призыву, являющихся предикторами суицидального поведения. При проведении исследования военнослужащие находились на стационарном лечении в 442 Округном военном клиническом госпитале (психиатрическом отделении). При проведении исследования были изучены анамнестические данные, проведена психодиагностика с использованием следующих методик: опросник МЛО-200, Модуль, ИЖС, УНП и проективные методики. При обработке данных использовался частотный анализ, t-критерий Стьюдента, для независимых выборок, корреляционный анализ критерий Пирсона. Результаты исследования социально-психологических особенностей, военнослужащих совершивших суицидальную попытку, показали, что 58,6% воспитывались в семьях отягощенные различными факторами; 63,3% воспитывались в условиях гипер- или гипоопеки, 55,3% имели аддитивные пристрастия к алкоголю и ПАВ, 16% обследуемых ранее реализовывали суицидальные попытки. Причиной, суицидальных попыток в армии, со слов обследуемых, являлись неуставные отношения. По психодиагностической методике МЛО установлены, высокие значения по шкалам депрессии (D), психопатии (Pd), психастении (Pt), шизоидности (Sc), указывающие на признаки социальной дезадаптации, у 76,5 % обследуемых, неудовлетворительный уровень нервно – психической устойчивости ($p < 0,001$). На основании проведенных исследований можно выделить ряд индивидуально-психологических особенностей военнослужащих, совершивших суицидальную попытку, при прохождении срочной службы: высокий уровень невротизации, тревожности,



раздражительность, наличие психопатологической симптоматики, замкнутость, безынициативность; склонность к нервно-психическим срывам; низкий уровень моральной нормативности, поведенческой регуляции и коммуникативного потенциала ($p < 0,001$). Ведущими защитными механизмами, коррелирующими с низким уровнем личностного адаптационного потенциала (ЛАП), являются регрессия ($p < 0,01$), интеллектуализация ($p < 0,05$). Таки образом обследуемые выбирают более простые способы реагирования на травмирующие ситуации, пресекают переживания при помощи логических установок, для оправдания, так же ищут поддержку и защиту у третьих лиц.

Рассмотренный материал позволяет сделать заключение, что военнослужащим, совершившим суицидальную попытку, при прохождении срочной службы, свойственен низкий уровень ЛАП. Следовательно, они не могут успешно адаптироваться к новым условиям, в данном случае к армии, возникает множество трудностей, при этом суицидальная попытка выступает как способ разрешения возникших трудностей, а не непосредственное стремление к смерти.

ОСОБЕННОСТИ ЗРИТЕЛЬНОГО ВОСПРИЯТИЯ МЛАДШИХ ШКОЛЬНИКОВ С ЛЕГКОЙ СТЕПЕНЬЮ УМСТВЕННОЙ ОТСТАЛОСТИ

Зайчук Дарья Михайловна

Научный руководитель Цейтина Галина Прокофьевна

АОУ ВПО «ЛГУ им. А.С.Пушкина», г. Санкт-Петербург, г. Пушкин

Сенсорно-перцептивная сфера является одной из первых, которой начинает овладевать ребенок, но у детей с легкой степенью умственной отсталости она с самого начала формируется искаженно. Работа по развитию сенсорной сферы у детей с интеллектуальной недостаточностью является одной из важнейших задач для их дальнейшего обучения и социализации в обществе. На современном этапе развития системы российского образования одной из важных является проблема повышения эффективности обучения детей с умственной отсталостью. В связи с этим особое значение приобретает формирование сенсорной сферы у детей, которая является не только основой для обучения, но и средством развития познавательной сферы ребенка, формирования у него навыков мышления и адекватного восприятия окружающего мира.

Цель исследования: изучение особенностей зрительного восприятия младших школьников с легкой степенью умственной отсталости.

Полученные результаты исследования позволили нам определить особенности зрительного восприятия у младших школьников с легкой степенью умственной отсталости.

Сенсорная сфера у детей с легкой степенью умственной отсталости, в силу особенностей высшей нервной деятельности, формируется медленно. У таких детей плохо вырабатываются в коре головного мозга условные связи и системы этих связей, за счет этого у ребенка с трудом формируются сенсорные эталоны: цвета, формы, величины; все свойства восприятия формируются с трудом. Ощущения и восприятие у них формируются с большим количеством недостатков, некоторые особенности восприятия (цветоразличение, узнавание объектов, различение звуков и др.) компенсируются и сглаживаются в процессе обучения и воспитания.

Умственно отсталые дети судят о воспринимаемых предметах и явлениях по перво-



му впечатлению, их восприятием нужно руководить. Они не умеют вглядываться, самостоятельно рассматривать, им требуется постоянное побуждение.

Причинами невыполнения заданий детьми с легкой степенью умственной отсталости является непонимание поставленной задачи, недоразвитие мыслительных процессов.

У детей с легкой степенью умственной отсталости восприятие замедленно, объем восприятия узкий, активность восприятия слабая, также мы можем наблюдать у них слабую дифференцированность ощущений и восприятий.

ОСОБЕННОСТИ НЕРВНО-ПСИХИЧЕСКОГО НАПРЯЖЕНИЯ У СТУДЕНТОВ, ВЕДУЩИХ АКТИВНУЮ ОБЩЕСТВЕННУЮ ДЕЯТЕЛЬНОСТЬ НА ФАКУЛЬТЕТЕ

Каххарова Александра Ахмадовна

Научный руководитель Головешкина Наталья Викторовна

АОУ ВПО «ЛГУ им. А.С. Пушкина», г. Санкт-Петербург, г. Пушкин

Состояние здоровья студентов вузов привлекает все большее внимание специалистов различных областей медицины. Это обусловлено ролью, которую играет данная социальная группа в обществе. Среди проблем, связанных с охраной здоровья студентов, значительное место занимают нервно-психические расстройства. В отношении студенчества эта проблема наиболее актуальна. Напряженный темп жизни и учебы предъявляет повышенные требования к компенсаторным механизмам психики, срыв которых приводит к возникновению стресса, психологическим и социальным конфликтам. Период обучения оказывает значительное влияние на формирование личности, поэтому проблемы психического здоровья студентов актуальны.

Практическая значимость данной работы заключается в том, что она раскрывает содержание психологических особенностей нервно-психического напряжения и тревожности студентов ВУЗа и выявляет их значимые составляющие. Благодаря данным, полученным в ходе проведения исследования, можно разработать программы, которые позволят снизить уровень тревожности и нервно-психического напряжения. Что в свою очередь окажет благоприятное влияние на учебную деятельность и психологическое здоровье студентов. В обследовании принимали участие 73 студента факультета психологии ЛГУ им. А. С. Пушкина. Возраст испытуемых от 17 до 20 лет. Методологические подходы, используемые для решения задач исследования, основывались на принципах комплексности, объективности изучения нервно-психического напряжения у студентов. Для изучения нервно - психического напряжения студентов психологов были использованы следующие методики: методика «Многоуровневый личностный опросник «Адаптивность»»; КР-3-85, методика измерения уровня тревожности Тейлора, опросник нервно-психического напряжения. Исследование нервно - психического напряжения проводилось в контрольной и экспериментальной группах. Затем полученные результаты сравнивались для выявления значимых различий по показателям методик в обеих выборках. В результате проведенного исследования и в ходе анализа результатов по методикам можно сделать вывод о том, что уровень нервно-психического напряжения у испытуемых из экспериментальной группы значительно выше, чем у испытуемых контрольной группы. Это можно объяснить тем, что студенты из



экспериментальной группы совмещают учебу и активное участие в общественной деятельности, в связи с этим они выполняют дополнительные задания, что не может не сказываться на эмоциональном состоянии студентов.

МОТИВЫ УЧЕБНОЙ ДЕЯТЕЛЬНОСТИ СТУДЕНТОВ С РАЗНЫМ УРОВНЕМ УСПЕШНОСТИ ОБУЧЕНИЯ

Кузнецова Мария Олеговна

Научный руководитель Губин Владимир Алексеевич

АОУ ВПО «ЛГУ им. А.С. Пушкина», г. Санкт - Петербург, г. Пушкин

Проблема мотивации в настоящее время приобретает особое значение является одной из основных проблем в психологии. Важность решения проблемы мотивации учебной деятельности определяется тем, что мотивация учения является необходимой для эффективного осуществления учебного процесса. Известно, что именно отрицательное и безразличное отношение к процессу обучения может быть причиной низкой успеваемости студента.

Проведенное исследование будет способствовать саморазвитию студента, овладению учебным материалом, развитию учебно-познавательных мотивов сравнительно высокого уровня, что в свою очередь может привести к формированию других социальных мотивов. Данная исследовательская работа проводилась в Ленинградском Государственном Университете имени А. С. Пушкина, на базе психологической службы факультета психологии. В исследование приняли участие 70 человек (студенты второго курса).

Методологические подходы, используемые для решения задач исследования, основывались на принципах комплексности, объективности изучения мотивов обучения студентов.

Исходя из цели и задач исследования, были применены следующие методики: Многоуровневый личностный опросник «Адаптивность» (МЛО-АМ) А.Г.Макакова и С.В.Чермянина, Батарей интеллектуальных тестов «КР 3-85», Опросник «Мотивация к избеганию неудач» (Т. Элерс), Опросник «Мотивация к успеху» (Т. Элерс), Опросник изучения мотивации к обучению в ВУЗе (Ильина Т. И.), Опросник изучения мотивов учебной деятельности студентов (Реан А. А., Якунин В.А.), Методика изучения направленности личности (Методика В. Смекала и М. Кучера). В результате проведенного исследования и в ходе анализа результатов по методикам МЛО «Адаптивность», которая направлена на изучение процесса активного приспособления индивида к условиям социальной среды и новым условиям профессиональной деятельности, а так же затрагивающим все уровни функционирования человека; КР-3-85, которая направлена на изучение интеллектуального развития; методику «Изучения направленности личности» В.Смекала и М.Кучера, которая позволяет изучить не только направленность личности, но и посмотреть основную жизненную позицию и по показателю успешности обучения значимых различий не получилось, отсюда можно сделать вывод о том, что доминирующем в успешности обучения является мотивационная сфера. Ведущими мотивами учебной деятельности являются: стать высококвалифицированным специалистом, получить диплом и приобрести глубокие и прочные знания.



ИССЛЕДОВАНИЕ ЦЕННОСТНЫХ ОРИЕНТАЦИЙ СТУДЕНТОВ 1 И 4 КУРСОВ ФАКУЛЬТЕТА ДЕФЕКТОЛОГИИ И СОЦИАЛЬНОЙ РАБОТЫ

Лебедева Анна Юрьевна

Научный руководитель Мироненко Ирина Анатольевна

АОУ ВПО «ЛГУ им. А.С. Пушкина», г. Санкт-Петербург, г. Пушкин

Ценностные ориентации молодых людей во многом зависят будущее нашей страны и его места в этом будущем. Дефектолог - это человек особого склада души, любящий детей и свою работу, стремящийся узнавать что-то новое, обладающий хорошими творческими способностями. Очень многое зависит от того какие ценности помогают студенту выбрать именно эту профессию.

Процесс формирования ценностных ориентаций включают три компонента, которые помогают выполнять вышеперечисленную роль.

1. Знания – система знаний, законов, оценок, норм поведения, ценностей, усвоенных личностью на уровне экологических убеждений.

2. Мотивации – используемые для способа ориентировки мотивации, личностный смысл.

3. Используемые операции – обобщенные приемы познавательной деятельности, которые включают приемы анализа и оценки экологической ситуации, самоактуализации, целеполагания, а также выбор способов экологически оправданного поведения. Они взаимосвязаны.

В исследовании использовались три теста:

1. Тест Смысложизненных ориентаций (СЖО)
2. Тест Мотивы учебной деятельности
3. Тест Ценностных ориентаций Бубнова С.М.

Следующий тест «Ценности Бубнова» показал, что структура мотивационной сферы в период обучения от I до IV курса изменяется.

К IV курсу ценности меняются из любви к удовольствиям в любовь к людям и оказание им помощи. Так же для дефектологического факультета характерны сильные, самостоятельные студенты с ясными и четко сформированными целями.

Но все же самая большая ценность – жизнь. Человек всегда должен думать о самом важном для себя и для других, сбрасывая с себя все пустые заботы.

Надо быть открытым к людям, терпеливым к людям, искать в них, прежде всего, лучшее. Умение искать и находить лучшее, просто «хорошее», «заслонённую красоту» обогащает человека духовно.

ИССЛЕДОВАНИЕ СОЦИАЛЬНОЙ АДАПТАЦИИ УМСТВЕННО ОТСТАЛЫХ ДЕТЕЙ МЛАДШЕГО ШКОЛЬНОГО ВОЗРАСТА

Невиர்கвец Татьяна Николаевна

Научный руководитель Мироненко Ирина Анатольевна

АОУ ВПО «ЛГУ им. А.С. Пушкина», г. Санкт-Петербург, г. Пушкин

В настоящее время в России значительно возрос интерес к проблеме социальной адаптации детей с интеллектуальной недостаточностью. Адаптацией в привычном понимании является приспособление организма к внешним условиям существования.



Под «социальной адаптацией» понимается уравновешенное соотношение социальной действительности и социального в человеке.

В данной научной работе на примере умственно отсталых младших школьников были изучены навыки адаптации, определен уровень их сформированности. Полученные данные были использованы в дальнейшей коррекционно-развивающей работе с детьми и для оптимизации учебного процесса.

Благодаря проведенному исследованию появилась возможность создать индивидуальный маршрут развития навыков, необходимых для социальной адаптации, возможна разработка методов коррекционно-развивающей работы в данном направлении.

Успешность подготовки к самостоятельной жизни в обществе зависит не только от приобретения определенных знаний по общеобразовательным предметам, но и от уровня сформированности общения и умения налаживать отношения с окружающими, психологических особенностей школьника, влияющих на его поведение в социуме. В работе были выявлены психолого-педагогические закономерности общения и поведения умственно отсталых школьников.

Таким образом, социализация этих лиц в обществе возможна лишь при достаточной степени их социально-психической адаптации, механизмы которой формируются и реализуются на уровне целостной личности.

ИТОГИ РЕАЛИЗАЦИИ НАЦИОНАЛЬНЫХ ПРОЕКТОВ ПРАВИТЕЛЬСТВА РФ В СОЦИАЛЬНОЙ СФЕРЕ В МАЛЫХ ГОРОДАХ РОССИИ (НА ПРИМЕРЕ Г. ДИВНОГОРСКА)

Овчинникова Татьяна Алексеевна

Научный руководитель Метелкина Марина Владимировна

МАОУ Гимназия №10, Красноярский край, г.Дивногорск

Цель работы: Подвести итоги и результаты реализации национальных проектов правительства РФ за 2006-2011 год в г. Дивногорске. Выявить проблемы реализации национальных проектов за 2006-2011 год в г. Дивногорске. Методы: метод анализа; сравнительный; социологический опрос; компьютерная обработка данных. В данной работе были подведены итоги реализации Приоритетных национальных проектов, выявлены проблемы с их реализацией, предложены некоторые пути по модернизации Национальных проектов. Выполнив работу, я пришла к выводам: деньги выделенные государством на реализацию Национальных проектов небыли потрачены в пустую, увеличение заработной платы учителям и медицинским работникам послужило стимулом к более качественному подходу к работе. Для учащихся Поддержка со стороны государства талантливой молодежи служит стимулом для их стремления к высоким достижениям в учебе. Благодаря национальному проекту «Здоровье» удалось достичь понижения числа детской смертности, и увеличения рождаемости. Подводя итог всему вышесказанному, можно дать положительную оценку работе национальных проектов. Благодаря их работе в стране произошло большинство положительных изменений.



ИСПОЛЬЗОВАНИЕ СРЕДСТВ МАССОВОЙ ИНФОРМАЦИИ В ПРОЦЕССЕ ВОСПИТАНИЯ ШКОЛЬНИКОВ

Игнатюк Екатерина Александровна

Научный руководитель Новикова Жанна Николаевна

*ГБОУ СПО Зарайский педагогический колледж имени В. В. Виноградова,
Московская область г. Зарайск*

Воспитание является основной категорией педагогики. Человек воспитывается с самого рождения и практически до самой смерти. И сила этого воздействия изменяется в зависимости от возраста, социального положения и статуса человека.

Поэтому **объектом** нашего **исследования** был выбран процесс воспитания.

Воспитание тесно связано с целым рядом психологических и педагогических понятий, и, прежде всего, с понятием «формирование». Данный термин предполагает определенные изменения в человеке, в данном случае, личности обучаемого.

Одним из мощных факторов становления и воспитания личности в современном мире являются средства массовой информации. Они воздействуют на формирование мировоззрения, любознательности, на эстетический вкус человека, являются одним из наиболее активных и систематических форм распространения информации. Без средств массовой информации невозможно представить современную культуру и общественную жизнь.

Безусловно, использование средств массовой информации несёт огромную пользу, формирует эстетическо-развитую личности школьника, но не стоит забывать и об отрицательных воздействия средств массовой информации.

Существует ряд проблем, возникающих в связи с влиянием на молодежь средств массовой информации. Например, низкопробные в художественном и эстетическом отношении материалы, которыми изобилуют средства массовой информации, порождают жестокость, насилие, пробуждает у ребенка далеко негуманные наклонности и желания.

Практически каждому из нас случалось на улице, в общественном транспорте, иногда даже в образовательном учреждении видеть молодых людей, в чем-то не похожих на других. У кого-то на голове ирокез, кто-то весь в металле, а кто-то в черной коже проносится мимо вас на мотоцикле. Чаще всего это и есть неформалы – представители современных субкультур.

Поэтому цель, стоящая перед современным учителем, состоит в том, чтобы обеспечить руководство в выборе необходимой, поучительной информации, которая заставит задуматься, поразмышлять.

В современном мире всё больше наметилась тенденция обращаться не к интеллекту или положительным душевным качествам человека, а к его инстинктам – прежде всего, к инстинкту самосохранения (агрессия, проникшая как в фильмы, так и в рекламные ролики). В результате происходит привыкание к жестокому, агрессивному миру, в котором главной моральной ценностью являются деньги. Вырабатываются модели поведения, для реальной жизни в принципе ненормальные, неадекватные.

Поэтому **целью** данной работы явилась разработка системы мероприятий по использованию средств массовой информации в воспитании младших школьников с целью формирования любознательности, положительного отношения к искусству,



организованности.

Данная проблема **актуальна** и сегодня, что демонстрируется в сформулированных практических советах по созданию психолого-педагогических условий, обеспечивающих правильный подход к использованию средств массовой информации по формированию компетентного, социально значимого молодого человека.

КАРЬЕРА И ИДЕАЛЬНЫЙ ОБРАЗ КАЧЕСТВА ЖИЗНИ В ПОНИМАНИИ РОССИЙСКИХ И КИТАЙСКИХ СТУДЕНТОВ

Николаева Галина Романовна

Научный руководитель Матвейчук Наталья Никандровна

МОУ ДОД ЦДОД «Перспектива», Красноярский край, г. Зеленогорск

В настоящее время сотрудничество с Китаем приобретает всё большие перспективы. Предполагается, что взаимодействие России с Китаем будет развиваться, охватывать большее число сфер сотрудничества. Поэтому для более успешной коммуникации необходимо понимать людей с другим менталитетом.

Цель: Ознакомиться с социальными представлениями российских и китайских студентов о карьере и идеальном образе качества жизни путём кросс-культурного исследования и выявить их особенности.

Исследование проводилось в г. Зеленогорске Красноярского края. В исследовании приняли участие 50 российских студентов и 50 студентов китайских ВУЗов.

В исследовании использовался метод «Иерархии ассоциаций», предложенный Ж.-К. Абриком с опорой на работы П. Вержеса. П. Вержес предложил на основе применения метода свободных ассоциаций использовать два индикатора для первичного выявления структурного статуса элемента представления: частоту встречаемости ассоциаций и ранг её появления в ответах респондентов.

Всем респондентам был предложен опрос, в котором был использован вышеописанный метод Ж.-К. Абрика «Иерархия ассоциаций» к понятиям «карьера» и «идеальный образ качества жизни». Каждому респонденту предлагалось ответить на вопросы в два этапа: сначала были приведены свободные ассоциации к понятиям «карьера» и «идеальный образ качества жизни». Респонденты получили инструкцию указать спонтанно пять слов, а затем ранжировать свои собственные ответы в зависимости от степени значимости (от наиболее важного к менее важному: 1 – большая значимость до ранга 5 – слабая значимость).

В социальных представлениях студентов России и Китая о карьере и идеальном образе качества жизни существуют как схожие элементы, так и различия. Несмотря на наличие некоторых одинаковых ядерных элементов, ядра существенно различаются по составу как в понятии «карьера», так и «идеальный образ качества жизни», на основе этого можно сделать вывод о различии представлений о карьере и идеальном образе качества жизни.



ПРОБЛЕМА ПРОГРЕССИВНОГО РАЗВИТИЯ РОССИИ В СОВРЕМЕННЫХ УСЛОВИЯХ

Дроздова Олеся Константиновна

Научный руководитель Метелкина Марина Владимировна

МАОУ гимназии №10, Красноярский край, г. Дивногорск

Данная тема является актуальной, поскольку необходимо подвести итоги политической деятельности Путина за время его правления. Проанализировать, прогрессивно ли развивалась Россия, в каком направлении она движется в настоящий момент.

Цель научной работы: определить степень развития общепринятых критериев прогресса в России на примере города Дивногорска. Методы проведенных исследований: социологический, логический, обработка статистических данных.

Основные результаты научного исследования (научные, практические): в данной работе были проанализированы подходы к понятию прогресс, выявлены критерии прогресса, проанализировано претворение в жизнь данных критериев прогресса в России. В 2012 году мною было проведено два опроса: 15-24 января в опросе приняли участие 1000 респондентов в возрасте от 18 до 70 лет, 2 опрос состоялся 24-30 января, в котором количество респондентов составило 490 человек от 16 до 73 лет. Данные социологического опроса 1 свидетельствуют о низкой социальной активности, мобильности граждан, о незрелой опоре гражданского общества - среднем классе. О низком уровне правовой, политической культуры. О слабых признаках правового государства и гражданского общества. Опрос 2 можно подвести под общий знаменатель, которым служит моральная деградация современного российского общества или, используя известное выражение Э.Гидденса - «испарение морали».

ЦЕННОСТНЫЕ ОРИЕНТАЦИИ В СРЕДЕ ШКОЛЬНИКОВ И ВЗРОСЛЫХ

Глазкова Диана Игоревна

Научный руководитель Шведова Жанна Михайловна

МБОУ «Дульдургинская СОШ», Забайкальский край, с.Дульдурга

В 1993г. была опубликована научная монография «Советский простой человек. Опыт социального портрета на рубеже 90-х. Нас заинтересовали главы, посвященные анализу ценностных ориентаций советских людей, представленных историческими событиями, а также именами наиболее популярных персонажей прошлого и настоящего. Методика Ю.Левады предлагает вопросы о том, кого опрашиваемые считают выдающимися людьми и какие события, на их взгляд, оказали наибольшее влияние на ход истории. Опираясь на методику Левады, мы провели исследование в 2012 году среди родителей и школьников села Дульдурга. В методику мы добавили вопросы, касающиеся духовной сферы, так как без этого наше исследование было бы неполным.

Сбор информации заключался в следующем. Школьники и их родители письменно на специальном опросном бланке ответили на такие вопросы:

1. Назовите пожалуйста, трёх выдающихся людей прошлого и настоящего, к которым вы чувствуете расположение и уважение
2. Назовите, пожалуйста, события, которые, по вашему мнению, в наибольшей степени определили ход мировой истории



3. Назовите пожалуйста, открытия которые по вашему мнению, в наибольшей степени оказали влияние на развитие человечества
4. Назовите пожалуйста, три самых значимых символа нашей эпохи
5. Назовите писателей прошлого и настоящего, которые, по вашему мнению, оказали влияние на умы человечества
6. Назовите, пожалуйста, три самых важных качества, необходимых человеку в жизни

Первые два вопроса направлены на выявление исторических ценностей, 3 вопрос – ценностей в сфере науки, 4-5 вопрос – в культурной сфере, 6 вопрос – в сфере нравственных ориентиров. Последние 4 вопроса сформулированы нами.

Было опрошено 325 школьников и 562 взрослых. Результаты опроса представлены в таблицах (см. приложение).

Выводы:

Как видно из приведенных данных, весь набор названных имен, событий свидетельствует :

1) нынешних отцов и детей, а также дедов и внуков связывают культурные ценности и исторические события, а разделяет идеология.

2)

современная молодежь более «технократична», она в большей степени воспринимает мир и мировую историю через достижения науки и техники.

3) Респондентам свойственно военизированное восприятие истории.

4) исторические и культурные ценности и символы современных российских школьников и взрослых несут в себе предметы как новой, так и старой эпохи, что говорит о преемственности поколений.

ИНДИВИДУАЛЬНО-ПСИХОЛОГИЧЕСКИЕ ОСОБЕННОСТИ ПОДРОСТКОВ ВХОДЯЩИХ В СУБКУЛЬТУРУ МЕТАЛЛА

Дакич Анастасия Валентиновна

Научный руководитель Банзаракшаева Сталина Степановна

МБОУ «Гусиноозерская гимназия», город Гусиноозерск

Всё больше подростков уходят в различные субкультуры. Мало кто знает, что связывает этих людей, а СМИ зачастую преподносят ложную информацию, из-за чего в обществе возникают стереотипы на счёт представителей той или иной субкультуры. В 21 в. общество всё ещё не может ответить на вопрос, какие психологические особенности присущи им и представителям других субкультур. Поэтому изучение данной темы считаю актуальной.

Цель моей работы: выяснить индивидуально-психологические особенности подростков входящих в субкультуру металл.

Для исследования факторов влияющих на вхождение подростков в субкультуру металл, я провела опрос в сети Интернет в социальной сети «В контакте». Я вывесила анкету на своем блоге и по результатам опроса, личного наблюдения я пришла к следующим выводам:

Выявленные мотивы вхождения в группу достаточно традиционны: желание провести свободное время, необычные приключения и переживания, общие интересы.



Металлистов объединяет, прежде всего, музыка, но еще, то, что они много читают, что редкость среди подростков. Металлистами становятся внутренне одинокие и на их взгляд непонятые подростки. Желание найти друзей, уважение окружающих, активной творческой жизнедеятельности приводит их в группу. В их среде пропагандируется сильная личность, независимость, самостоятельность и уверенность в себе. Это тоже говорит о том, что они в душе ранимы, возможно, неуверенны и стеснительны.

Мои наблюдения привели меня к соглашению с исследователями утверждающими, что одной из причин увлечения тяжёлым роком и металла- это тяга к агрессии и депрессии. Большинство подростков говорят что, чувствовали себя лучше и увереннее после прослушивания любимой музыки. По их словам, тяжёлая агрессивная музыка помогает им выплескивать негативные эмоции, не копить их в себе. Таким образом, некоторые металлисты осознанно или неосознанно используют металл как средство психотерапии.

У подростков появляется желание изучать свое «Я», понять, на что они способны. В этот период они стремятся себя утвердить, особенно в глазах сверстников, уйти от всего детского. Поэтому поиски себя, приводят их в разные неформальные группы. Подтверждением этому может служить следующая цитата Эриксона: «Молодой человек должен, как акробат на трапеции, одним мощным движением опустить перекладину детства, перепрыгнуть и хватиться за следующую перекладину зрелости. Он должен сделать это за очень короткий промежуток времени, полагаясь на надежность тех, кого он должен опустить, и тех, кто его примет на противоположной стороне».

ТРАНСФОРМАЦИЯ И ДЕФОРМАЦИЯ ЛИЧНОСТНЫХ СТРУКТУР В УСЛОВИЯХ СОВРЕМЕННОЙ КУЛЬТУРЫ

Ковалевская Виктория Михайловна

Научный руководитель Кулишов Владимир Валентинович

ФГБОУ ВПО КубГУ, Краснодарский край, г. Краснодар

Еще в IV в. до н. э. древнегреческий философ и ученый энциклопедист Аристотель высказал идею о том, что «человек по своей природе есть существо общественное». И на самом деле, положение личности и её особенности в значительной мере определяются типом существующей культуры, потому что человек постоянно испытывает давление со стороны социума, который является её носителем. Современная массовая культура, представляющая собой канал создания и распространения ценностей, является в основе своей потребительской. Она распространяет гедонистическое мировоззрение, основанное на тяге к удовольствиям, что знаменуют приближение новой, ориентированной на плотские влечения фазы культуры к своему пику. Так, массовая культура является определяющим фактором развития общества и поведения людей, т.к. формирует нового человека. Попытки описания «нового антропологического типа», формируемого массовой потребительской культурой, появились еще в XIX веке. Таким образом, проблема формирования человека-потребителя получила обширную теоретическую базу, но без эмпирических исследований и подтверждений. Именно поэтому мы считаем изучение особенностей личностных структур актуальным.

Цель данного исследования – изучить трансформации и деформации личностных структур в условиях современной культуры. Объект исследования – личностные



структуры: гедонизм, эмпатия, эмоциональная направленность личности, личностные ориентации, самооценка, инфантилизм и эгоцентризм, - старшеклассников. Предмет исследования – трансформации и деформации личностных структур старшеклассников. Гипотеза исследования: современная культура оказывает влияние на личностные структуры, деформируя и трансформируя их. Для достижения цели исследования и подтверждения гипотез были поставлены определенные задачи, которые выполнены в результате исследования. Система методов, применяемых в исследовании, была определена целями и задачами, как всего исследования, так и отдельных его этапов. Мы применили ряд психодиагностических методов. Теоретическим основанием нашего исследования является типология направленностей личности в зависимости от устойчиво доминирующих мотивов В. Н. Колюцкого.

В ходе работы над проектом мы пришли к следующим выводам: все респонденты целевой группы склонны к гедонизму. Большинство из них является ярко выраженными гедонистами; большинство испытуемых обладает низким уровнем эмпатии; среди респондентов целевой группы преобладает потребность в удовлетворении «практических» эмоций и «гедонистических» эмоций, наименее всего респонденты нуждаются в удовлетворении «гностических» эмоций; большинство респондентов относительно независимы в своих поступках; респонденты целевой группы имеют низкую степень разделения ценностей, присущих самоактуализирующейся личности; испытуемым сложно быстро устанавливать глубокие и тесные эмоционально насыщенные контакты с людьми; респонденты целевой группы имеют низкий уровень стремления к приобретению знаний об окружающем мире; большинство испытуемых обладают высокой самооценкой и низким уровнем мыслительной активности; респондентам целевой группы присущи эгоцентризм, комфортность суждений и инфантилизм. Они внимательны к мнению окружающих, обладают демонстративной манерой поведения и склонны к самоукрашению.

ВОСПИТАНИЕ КОМПЕТЕНТНОЙ ЛИЧНОСТИ ВЫПУСКНИКА ВУЗА

Дульцева Ирина Анатольевна

Научный руководитель Попова Нина Евгеньевна

*ФГБОУ ВПО Уральский государственный педагогический университет,
Свердловская область, г. Екатеринбург*

На сегодняшний день, очень важную роль в образовательном процессе играет понятие компетентность. Компетентность – это обобщенная способность обучающегося к решению жизненных и впоследствии профессиональных задач, как владение соответствующей компетенцией, включающей его личностное отношение к ней и к предмету деятельности

Решение воспитательных проблем требует нового подхода к формированию личности. Идея компетентностного подхода поможет решить многие задачи в образовательном процессе

Структура ключевых компетенций отличается интегративной природой и представляет собой единство составляющих ее компонентов: мотивационного, когнитивного, ценностно-смыслового, поведенческого, которые должны найти свое отражение в содержании высшего профессионального образования



В данном исследовании предлагается внести изменения и дополнения в Федеральный Закон «О высшем и послевузовском профессиональном образовании» в следующие статьи: статья 8, пункт 2, подпункт 4; статья 16, пункт 8; статья 20, пункт 5, подпункт 1; статья 20, пункт 5, подпункт 5; статья 30, пункт 5

На сегодняшний день образовательная система нуждается в изменениях, так как процесс обучения и воспитания проходит стадию модернизации, целью которой является формирование компетентной личности

ИЗУЧЕНИЕ ВЛИЯНИЯ СОЦИАЛЬНЫХ СЕТЕЙ НА СОЦИАЛИЗАЦИЮ ШКОЛЬНИКОВ

Ануфриева Александра Станиславовна

Научный руководитель Антонова Юлия Михайловна

МБОУ гимназия №35, Свердловская область, г. Екатеринбург

Присутствуя сейчас почти в каждом доме, Интернет значительно расширяет наши возможности - особенно это касается социальных сетей, которые в последнее время приобрели огромную популярность.

Актуальность нашего исследования обусловлена тем, что, наиболее активной частью, использующей социальные сети, являются школьники, а сайты социальных сетей становятся своего рода их проводниками в постоянно изменяющемся обществе. Сайты социальных сетей помогают молодым людям в самореализации, «самопрезентации», одобрение группы сверстников становится более значимым, чем одобрение неким, часто отстраненным, «обществом». В социальных сетях отсутствуют какие-либо условия, которых невозможно избежать в реальном общении, многим труднее общаться в реальной жизни и гораздо проще излагать свои мысли письменно.

Таким образом, можно говорить о том, что социальные сети, выступая особым социальным пространством, являются той сферой, где изменяются традиционные формы социализации и социальных отношений, а общение как вид досуговой занятости становится возможным не в традиционном виде непосредственного живого общения, а приобретает черты простой коммуникации. В сети человек может быть таким, каким он хочет казаться, но не является на самом деле.

Изучению того, как осуществляется социализация школьников через сайты социальных сетей и посвящено наше исследование. В ходе него, проверив и подтвердив гипотезу, мы выполнили задачи: выявили, как часто учащиеся пользуются социальными сетями Интернет; проанализировали, с какой целью они посещают социальные сети; изучили социальные ценности школьников, пользующихся социальными сетями. Выполнив задачи, мы достигли цели работы: изучили влияние социальных сетей на социализацию школьников.

ЭЛЕМЕНТЫ ДИЗАЙНООБРАЗОВАНИЯ МЛАДШИХ ШКОЛЬНИКОВ

Попенко Ольга Александровна

Научный руководитель Зотова Татьяна Николаевна

ФГБОУ ВПО «АГАО», Алтайский край, г. Бийск

Формирование элементов дизайнерского мышления может быть наиболее



успешно реализовано именно в рамках предметно-практической деятельности на материале художественного конструирования. Введение элементов дизайна также позволит наметить и реализовать единую образовательную линию от начальной школы к средней и далее. Поэтому существуют достаточные основы для дальнейшего изучения проблемы воспитания человека, способного к эмоционально-оценочной и творчески созидательной деятельности, направленной на организацию гармонической предметной среды, т.е. проблемы дизайнерского образования учащихся.

В философском плане вопросы художественного творчества и дизайна рассматривались в работах А.А. Адамяна, Д. Благоева, А.И. Бурова, Г.Д. Гачева, М.С. Кагана, Н.И. Килшенко, В.П. Копнина, Н.А. Лейзерова и др. Психологической наукой накоплено достаточное количество исследований по вопросам воздействия на психику человека цвета и формы, способности их вызывать различные эмоции (Р. Арнхейм, В.С. Мейлах, А. Пейпер и др.) художественная педагогика, основываясь на перечисленных выше областях знаний, в свою очередь, также накопила достаточный опыт в исследовании проблем художественного творчества (В.В. Алексеева, Н.А. Дмитриева, Н.М. Зубарева, А.А. Мелик-Пашаев, Н.Н. Фомина, В.С. Щербакова и др.). Вопросы воспитательного и общеразвивающего воздействия специально организованной художественно-эстетической деятельности изучали Ю.П. Азаров, Б.Т. Лихачев, З.И. Калмыкова, Г.П. Калинина, Н.М. Конышева и др.

Под дизайном понимают вид деятельности, направленной на создание комфортной и эстетически выразительной предметной среды, наиболее полно удовлетворяющей запросы и предпочтения человека.

Модель дизайнообразования в начальной школе должна включать в себя: формирование основных понятий дизайна (композиция и формообразование, художественно-конструкторское проектирование, требования дизайнера к промышленным изделиям, понятие о цвете и цветосочетаниях); учет правил и требований дизайнера (композиционной целостности, выявление всех возможностей материала, учет возможностей цвета уместности украшений на предмете); формирование социально значимых качеств личности (эстетических потребностей и эстетического вкуса, потребностей и способностей к эстетической оценке); использование методов, обеспечивающих личностно-ориентированный, деятельностный подход к учащимся (проблемного, поискового, исследовательского); использование методов по источнику обучения (словесных, наглядных и практических); организация эстетически верной окружающей среды. Использование подобной модели будет способствовать достижению основной цели дизайнообразования младших школьников – гармоничное развитие личности учащегося, его приобщение к культурно-историческим достижениям общества, а также, создание условий для самореализации.

В ходе опытной работы была проведена диагностика по изучению необходимости дизайнообразования младших школьников. Результаты диагностики показали, что многие дети младшего школьного возраста имеют недостаточный уровень развития дизайнерского мышления, поэтому требуется целенаправленная работа по дизайнообразованию младших школьников.



РОЛЬ ЖЕНЩИНЫ В ОБЩЕСТВЕ

Сотникова Тамара Олеговна

Научный руководитель Черноусова Лариса Алексеевна

Название учреждения МБОУ «Лицей им.С.Н.Булгакова» г.Ливны

- Любая негативная дискриминация одного из полов, будь то прямая или косвенная, неизбежно означает позитивную дискриминацию в пользу другого пола, и наоборот.
- Определение места и роли женщины в обществе является одним из актуальных и наиболее важных вопросов современности, а особенно важна сущность и эффективность социально-правовой поддержки женщин.
- «Женский вопрос» возник на волне революционных движений, потрясших мир на рубеже XVIII-XIX веков, в первую очередь под влиянием Великой Французской революции, а также гражданской войны и борьбы за освобождение негров из рабства в Америке.
- Существует две причины, почему же мы ничего не знаем о женщинах как о выдающихся государственных деятельницах; одна из них связана с доминирующей концепцией истории, а вторая – с гендерными стереотипами.
- Безработица имеет «женское лицо». Это доказывают результаты исследования, проведенного мною в моем городе и данные Центра занятости населения.
- Анализ данных, предоставленных Муниципальной районной больницей, показал, что заболеваемость женщин выше, чем мужчин и растет с каждым годом.
- Недостаточно представлены женщины в органах власти, причем имеется тенденция к снижению, а соответственно, женщины не могут должным образом влиять на политику государства, местных органов власти, на принятие нормативных актов, защищающих права женщин.
- Участие женщин-депутатов в работе парламентов и иных представительных органов государственной власти крайне важно не только для самих женщин, но и для общества в целом.
- Необходимо правовое и политическое просвещение, как женщин, так и мужчин, а также детей с самого раннего возраста в духе уважения прав женщин, а также привлечение на сторону женского движения мужского населения, способного понять, что без активного вовлечения женщин в процессы демократизации общество не будет двигаться вперед.
- Права женщин в системе прав человека никогда не принадлежали к числу «приоритетных». И есть опасность, что в условиях участившихся «мужских» «игр», права женщин будут отодвинуты еще дальше.
- Исправить положение, добиться подлинного равноправия граждан обоего пола – задача трудная и долгая, решение которой потребует усилий не одного поколения сторонников паритетной демократии и гендерного равноправия.



РОЛЬ ШКОЛЫ В ФОРМИРОВАНИИ ПРЕДСТАВЛЕНИЙ О СОБСТВЕННОЙ ИНДИВИДУАЛЬНОСТИ У ПОДРОСТКОВ КАЛИНИНГРАДА И ЛЮБЛИНА (ПОЛЬША)

Москаленко Яна Витальевна

Научный руководитель Гончарова Ирина Ивановна

МАОУ гимназия № 32, Калининградская область, г. Калининград

Для эффективного взаимодействия с этим миром каждому человеку важно знать себя, свою индивидуальность, уметь думать о себе, анализировать происходящее в собственной жизни, проектировать саморазвитие. Какова роль школы в этом процессе? Зависит ли полнота представлений подростков о собственной индивидуальности от возможностей, которые предоставляет школа своим ученикам с целью поддержки в их самопознании?

В нашем исследовании принимало участие 111 учащихся 12-14 лет (87 человек из Калининграда и 24 человека из Люблина), 51 педагог (33 – из Калининграда и 18 – из Люблина).

Оценить полноту представлений подростков Калининграда и Люблина (Польша) о собственной индивидуальности мы попытались через анализ их сочинений на основе концепции индивидуальности калининградских ученых О. С. Гребенюка и Т. Б. Гребенюк. При этом учитывалось количество слов-характеристик по сферам индивидуальности *интеллектуальной, мотивационной, волевой, эмоциональной, предметно-практической, сферы саморегуляции и экзистенциальной*.

Мы выяснили, что больше всего внимания в структуре представлений о своей индивидуальности обе группы подростков уделяют предметно-практической сфере, то есть своим способностям и умениям. Польские подростки почти так же часто говорят о своих интересах (мотивационная сфера). В самоописаниях польских подростков значительно больше слов-характеристик экзистенциальной сферы. Наши гимназисты больше, чем поляки, говорят о своих волевых качествах и особенностях интеллектуальной сферы. В целом, больше характеристик по сферам индивидуальности используют в сочинениях калининградские подростки.

Роль школы в процессе самопознания подростков определялась через анализ анкет учителей и учеников. Так, большинство опрошенных педагогов Калининграда и Люблина считают, что в период школьного обучения человек должен получить знания о себе, собственной индивидуальности, а школа должна ему в этом помочь.

43% калининградских педагогов утверждают, что в школе есть предмет (специальные занятия), где учащиеся познают собственную индивидуальность. Польские педагоги сказали, что в их школе такого предмета нет.

Хотя и помогают своим ученикам в их самопознании 54% калининградских и 67% польских учителей. Хотели бы помочь, если бы могли, соответственно 36% и 33% учителей. И лишь небольшая часть калининградских педагогов считает, что это личное дело каждого, либо не ответили на вопрос о помощи учащимся в их самопознании.

О том, как, с их точки зрения, происходит самопознание учеников в школе, учителя сказали, назвав несколько вариантов: это участие подростков в олимпиадах, исследовательской и проектной деятельности, занятия в кружках и секциях, уроки профориентации, организация самооценочной деятельности на уроках, занятия с психологом.



Польские учителя отметили особую роль предметов гуманитарного цикла в самопознании подростков.

Более трети подростков обеих групп считают, что школа не предоставляет им возможности познавать себя. При этом большинство подростков выразили желание заниматься самопознанием на специальных занятиях.

КОГНИТИВНАЯ СОСТАВЛЯЮЩАЯ ОБРАЗА Я МЛАДШИХ ПОДРОСТКОВ КАЛИНИНГРАДА И ИХ ПОВЕДЕНИЕ

Павлова Екатерина Ивановна

Научный руководитель Гончарова Ирина Ивановна

МАОУ ДОД ДЮЦ «На Молодежной», Калининградская область, г. Калининград

Представления о себе формируются на протяжении всей жизни, но особенно активным процесс самопознания становится в подростковом возрасте. Перестройка внешняя и внутренняя (психологическая) делают вопросы «Кто я?», «Какой я?» главными для подростка.

Существует ли связь между знаниями-представлениями младших подростков о себе, их мотивацией к самопознанию и поведением?

Теоретической основой исследования когнитивной составляющей образа Я младших подростков стала Концепция индивидуальности калининградских ученых О. С. Гребенюка и Т. Б. Гребенюк. В работе исследовалась структура представлений младших подростков о собственной индивидуальности в соответствии с семью сферами индивидуальности: интеллектуальной, мотивационной, волевой, эмоциональной, предметно-практической, сферой саморегуляции и экзистенциальной. Использовался метод анализа продуктов деятельности: анализировались сочинения учащихся «Кто я? Какой я?» на предмет использования в самоописаниях слов-характеристик по сферам индивидуальности.

Для экспертной оценки поведения младших подростков были разработаны критерии на основе психолого-педагогических требований к содержанию статуса ученика 5-го класса по М.Р. Битяновой. Экспертная оценка осуществлялась классными руководителями.

В нашем исследовании приняли участие 134 учащихся 5-6-х классов трех школ г. Калининграда.

По результатам исследования сделаны выводы о связи между знаниями-представлениями учащихся и их поведением. Чем выше уровень знаний о собственной индивидуальности, тем выше экспертная оценка их поведения.

Связь между поведением младших подростков и их мотивацией к самопознанию прослеживается не во всех случаях. Возможно, чем сильнее желание что-либо узнать о себе, тем активнее подростки начинают экспериментировать со своими отношениями с окружающими людьми, не всегда выстраивая их конструктивно, что и отразилось в показателях экспертной оценки их поведения.

Школьная успешность, которую мы включили как возможный фактор влияния на знания-представления о себе и поведение подростков уже в процессе исследования, в большинстве случаев коррелирует с обоими исследуемыми явлениями.

Таким образом, можно утверждать, что помощь подросткам в их самопознании



может положительно сказаться на их поведении.

Остается выяснить, что же все-таки является первопричиной, а что – следствием среди всех исследованных феноменов: знания-представления о собственной индивидуальности, регулируемое поведение и школьная успешность.

Практическое значение исследования связано с выводом о целесообразности педагогической помощи младшим подросткам в получении ими знаний о себе и структурировании этих знаний, поскольку установлена связь между когнитивной составляющей образа Я, формирующегося в процессе самопознания, и их поведением.

ОТНОШЕНИЕ МОЛОДЕЖИ К СОЦИАЛЬНОМУ ЯВЛЕНИЮ ФЛЕШМОБ: ОЦЕНКИ, УЧАСТИЕ, ПОТЕНЦИАЛ РАЗВИТИЯ

Савельева Наталья Сергеевна

Научный руководитель Мазур Мария Ивановна

МАОУ Гимназия №6 «Горностай», г. Новосибирск

Мудрый не покоряется безрассудной воле толпы,
а сам даёт ей направление.

И. Лажечников

Исторически сложилось, что толпа – явление неординарное. В 21 веке появилась новая форма толпы, созданная человеком – флешмоб. Изучение этого явления в России набирает обороты и обретает формы, схожие с тем, что творится во всем мире. В большинстве своем флешмобы представляют собой безобидные акции развлекательного характера. Однако, эффективная социальная технология организаций «мгновенной толпы», опирающаяся на современные средства коммуникации, может оказаться весьма не безопасной. Это мощное оружие, которое может быть использовано в различных, не всегда «благородных» целях. Коммерческие или политические флешмобы уже стали реальностью. Необходимо также помнить, что за организацией каждого флешмоба стоят конкретные люди со своими интересами и целями. Всегда есть опасность, что этим ничего не стоящим и эффективным методом управления воспользуются криминал или террористические организации.

Мы изучили флешмоб с разных сторон, провели обзор накопленного знания в этой области: определений, понятий, типов флешмобов, описали флешмоб как социальное действие. Нами разработана система задач и гипотез исследования, составлена и апробирована анкета, которую предвосхитило пилотажное исследование, а также серия пробных интервью, включая разработанный нами топик-гайд. Массив респондентов составил 235 человек (115 девушек и 120 парней). Более активными участниками флешмобов являются девушки в возрасте от 15 до 20 лет, парни этого возраста относятся к этому феномену нейтрально, а многие из них не хотели бы принимать участие в такой акции. Основная масса опрошенных, рассматривают флешмоб как организацию своего досуга. Считаем, что наш инструментальный и промежуточные результаты можно использовать при исследовании флешмобов в различных аспектах и проявлениях.



СРАВНИТЕЛЬНОЕ ИЗУЧЕНИЕ ЛИЧНОСТНОЙ САМОРЕГУЛЯЦИИ У СТАРШИХ ПОДРОСТКОВ С НАРУШЕНИЕМ ИНТЕЛЛЕКТА И РАЗВИВАЮЩИХСЯ В НОРМЕ

Яковлева Алена Вячеславовна

Научный руководитель Баранова Эльвира Авксентьевна

ФГБОУ ВПО «ЧГПУ им. И. Я. Яковлева», Чувашская республика, г. Чебоксары

В современных условиях реформирования и модернизации системы отечественного образования назревает необходимость предупреждения и коррекции безответственного, инфантильного поведения учащихся в старшем подростковом возрасте. Решение этой проблемы непосредственно связано с формированием у подростков личностной саморегуляции. Особенно остро эта проблема стоит в отношении подростков, имеющих интеллектуальные нарушения. Исследования показывают, что у этих подростков снижен уровень саморегуляции и самосознания, им присуща некритичность при оценке собственных действий и поступков. В силу этого возникает неумение адекватно оценить результаты работы, проанализировать собственную деятельность.

Вместе с тем большинство исследований личностной саморегуляции относится к нормально развивающимся подросткам (К. А. Абульханова-Славская, М. И. Боришевский, В. П. Бояринский, О. А. Конопкин, Е. Б. Мамонова, Т. Н. Матанцева, В. И. Моросанова, и др.).

Анализ состояния проблемы изучения личностной саморегуляции у подростков с нарушениями интеллекта дает основание констатировать, что эта проблема еще не получила широкого освещения в психологической науке. Имеются сведения об особенностях личности этих подростков, специфике ее формирования в онтогенезе. Вместе с тем, на наш взгляд, требуется детальное исследование своеобразия личностной саморегуляции у подростков с умственной отсталостью, что позволит более квалифицированно организовать процесс коррекции негативных особенностей развития их личности.

Высказанные соображения побудили к проведению исследования, целью которого стало выявление психологических особенностей развития личностной саморегуляции у старших подростков с нарушением интеллекта в сравнении с развивающимися в норме сверстниками.

Полученные в ходе диагностического исследования данные свидетельствуют, что процесс формирования личностной саморегуляции у старших подростков с нарушением интеллекта по сравнению с нормально развивающимися сверстниками протекает с заметным отставанием. Выяснилось, что наблюдаются трудности в социальных контактах, потребность в осознанном планировании и программировании своего поведения не сформирована; наблюдается слабая внутренняя активность в силу чего ограничивается обращённость психической активности на себя, как результат; задержанно формируется рефлексия; не происходит на достаточном уровне переоценка, переосмысление и изменение активности; потребность в осознанном планировании и программировании своего поведения не сформирована.

С учетом полученных результатов были определены основные подходы, которые могут послужить ориентирами для разработки программы совершенствования личностной саморегуляции у старших подростков с нарушением интеллекта. Были определены общие задачи, предусматривающие развитие личностной саморегуля-



ции подростков с нарушенным интеллектом в процессе оптимизации микроклимата группы, сформулированы в общих позициях (задачи, возможные результаты) блоков психокоррекционного процесса.

Дальнейшая перспектива нашего исследования видится в разработке и реализации конкретного содержания психокоррекционной программы, направленной на совершенствование личностной саморегуляции у старших подростков с нарушениями интеллекта.

ПЕДАГОГИЧЕСКИЕ УСЛОВИЯ ТВОРЧЕСКОЙ САМОРЕАЛИЗАЦИИ МЛАДШИХ ШКОЛЬНИКОВ НА УРОКАХ ТЕХНОЛОГИИ

Осипова Мария Александровна

Научный руководитель Зотова Татьяна Николаевна

Алтайская государственная академия образования имени В.М. Шукшина, Алтайский край, г. Бийск

В психолого-педагогической литературе творческая самореализация понимается как процесс и результат самоосуществления их творческих потенциальных возможностей в учебно-познавательной деятельности. Основными структурными компонентами творческой самореализации являются: эмоционально-чувственная сфера, познавательные способности (интеллектуальные, сенсорные и частные), творческое воображение, творческие способности. Творческая самореализация основывается, прежде всего, на развитии творческих способностей, к которым относятся способности, имеющие универсальный (общий) характер, обеспечивающие успешность занятий различными видами художественного творчества, формирующие эмоционально-ценностное отношение человека к окружающей действительности и способствующие его самореализации.

Каждая из современных программ по технологии, внедряемых в начальные школы Алтайского края, (Е.А. Лутцевой; Т.М. Рагозиной и Мыловой; Н.И. Роговцевой и С.В. Анашенковой; О.А. Куревиной и Е.А. Лутцевой) разработана в соответствии с Федеральным государственным образовательным стандартом для начальной школы. Все программы направлены на реализацию основных требований ФГОС НОО – личностное развитие обучающихся, создание основы для самостоятельной реализации учебной деятельности, обеспечивающей развитие творческих способностей, саморазвитие и самосовершенствование обучающихся.

Педагогическими условиями для творческой самореализации младших школьников являются: моделирование педагогической деятельности, в процессе которой создаются условия для творческой самореализации; осуществление индивидуального и дифференцированного подхода к воспитанию в процессе творчества, подходов, базирующихся на интересах, потребностях и индивидуальных особенностях детей; развитие учащихся через творчество; возможность выбора объекта творческой деятельности; совместная творческая деятельность. На уроках технологии для формирования творческой самореализации можно использовать различные методы и приемы: проблемное изложение; частично поисковый (эвристический); исследовательский, метод проектов и т.п. и различные формы организации обучения: нестандартные занятия (уроки-соревнования, уроки типа КВН, уроки с групповыми формами работы, уроки творческие



отчеты, уроки-конкурсы, уроки-фантазии, уроки-игры, интегрированные уроки).

Практическая значимость исследования состоит в том, что теоретические положения и выводы, разработанные в ходе исследования, доведены до конкретных методических рекомендаций, внедрение которых в практику способствует творческой самореализации младших школьников; разработанная серия уроков технологии, направленных на реализацию педагогических условий творческой самореализации младших школьников может быть внедрена в практику начальной школы.

РИЕЛТОР: СПЕЦИФИКА ПРОФЕССИОНАЛЬНЫХ АСПЕКТОВ

Черноскутова Марина Викторовна

Научный руководитель Тесленко Ирина Владимировна

ФГАОУ ВПО «Уральский федеральный университет имени первого Президента России Б.Н. Ельцина», г. Екатеринбург

В настоящий период времени в России формируется новая экономическая среда, элементы которой находятся на стадии становления и изучения, в том числе это система знаний о недвижимом имуществе, и именно недвижимость формирует центральное звено всей системы рыночных отношений. Вопрос выбора жилья требует предельного внимания и серьезного подхода, поскольку будущий дом каждого гражданина государства – это крепость, где хочется чувствовать себя защищенным, и которая отвечает определенным требованиям.

В процессе приобретения недвижимости, а лучше до этого необходимо овладеть достоверной информацией для принятия верного решения. Во многом это зависит от риелтора. Только грамотный риелтор сможет определить, как провести операцию с наименьшими затратами и максимально выгодно для клиента. Тем не менее, в работе риелторов возникают препятствия. Одной из серьезных преград является нестабильное общественное мнение о профессии. В большинстве случаев общество негативно относится к деятельности специалистов рынка недвижимости. Причиной служит недобросовестная деятельность «черных маклеров». Однако профессиональные качества таких работников нельзя назвать справедливыми. К сожалению, для большинства граждан риелтор – это мошенник, который делает деньги на пустом месте. Естественен вопрос: «Так ли это на самом деле?» и «Как можно оправдать деятельность риелтора?».

Исследование, направленное на выявление профессионально значимых качеств, сформированности общественного мнения по отношению к деятельности риелтора позволило нам в итоге представить модель профессионального риелтора и дать рекомендации профессиональным учебным заведениям в отношении путей совершенствования учебного процесса.

Анализ данных социологического исследования, проведенного в 2012 году в г. Екатеринбурге среди агентств недвижимости, отражает мнение сотрудников о профессионально значимых качествах риелтора; исследование среди покупателей недвижимости позволило представить срез общественного мнения по отношению к данной профессии, исследование в студенческой среде дало дополнительные основы для разработки рекомендаций.

Иначе говоря, портрет идеального сотрудника может выглядеть следующим обра-



зом: возраст 20-25 лет; высшее профильное образование; знание иностранного языка; владение компьютером; коммуникативные данные; навыки хорошего «продажника»;¹ доскональное знание рынка недвижимости, знания в строительной области (планировки, типы домов), доскональное знание города (или хотя бы района), умение грамотно предоставлять информацию и выяснять потребности клиента.

Профессиональный портрет риелтора поможет сориентироваться молодому специалисту на рынке труда и серьезно подойти к глубокому развитию своих профессиональных качеств и компетенций, анализируя специфику учебного плана, позволит определиться с выбором не только места получения профессионального образования, но и с выбором места работы.

Так же, модель поможет разобраться работнику сферы недвижимости в своих возможностях стать истинным специалистом своего дела. Результаты работы апробированы, имеются акты о внедрении.

САМОВНУШЕНИЕ КАК ПСИХОЛОГИЧЕСКИЙ ФЕНОМЕН

Веденкина Ирина Павловна

Научный руководитель Гончаров Алексей Вячеславович

МБОУ гимназия № 176, Свердловская область, г. Екатеринбург

Самовнушение - это процесс осознанного или неосознанного воздействия на подсознание посредством органов чувств.

Возможность воздействия самовнушением на организм человека была эмпирически подмечена еще в глубокой древности. Отдельные элементы самовнушения встречались в различных культовых и обрядовых ритуалах, в частности это нашло наибольшее выражение в йоге — своеобразном философском учении. Йогам же был разработан и целый ряд методов самовнушения и физических упражнений, которые применялись в основном с религиозно-мистической целью.

В научном аспекте первые попытки практического использования самовнушения относятся к середине XIX века и совпадают с началом развития учения о гипнотическом внушении.

Положительное самовнушение всегда необходимо человеку и особенно в том случае, когда бывает трудно преодолеть какое-либо внешнее или внутреннее препятствие на пути к цели. Самовнушение очень эффективно в борьбе против вредных привычек и неуверенности в себе. Огромное желание достичь поставленной цели, сознание необходимости этого, вера в силу самовнушения облегчают усвоение его навыков. Овладеть навыками полезного самовнушения поможет вам аутогенная тренировка.

Проведенный социологический опрос показал, что современная молодежь, не зная самого термина «самовнушение», тем не менее, пользуется самовнушением в обыденной жизни.

Эксперименты, поставленные автором, дали положительный результат – с помощью длительного самовнушения удалось добиться целей: повысить успеваемость, бросить

1 Тесленко И.В. Особенности профессионального образования в сфере сервиса и туризма // Вестник БГУ. Выпуск 14а. Философия, социология, политология, культурология. Издательство БГУ. 2009. С. 207 – 212.



курить, снять усталость или болевой синдром. То есть сознательное и систематическое применение самовнушения способно оказать благоприятное воздействие на человека, в том числе и помочь избавиться от вредных привычек.

ПСИХОЛОГО-ПЕДАГОГИЧЕСКОЕ СОПРОВОЖДЕНИЕ ТРУДНОВОСПИТУЕМЫХ СТУДЕНТОВ

Федорова Ксения Сергеевна

Научный руководитель Федорова Елена Викторовна

*ГБОУ СПО «Армави́рский зооветеринарный техникум» КК, Краснодарский край,
г.Армавир*

Актуальность исследования определяется необходимостью готовить подрастающее поколение к жизни в условиях меняющегося общества, формировать личность, способную адаптироваться к социально-экономическим переменам, устойчивую к воздействию факторов окружающей среды. Поэтому в нашем обществе бурно обсуждается вопрос о том, каким быть нравственному воспитанию. Актуальность темы и недостаточная ее разработанность, определили выбор проблемы исследования: охарактеризовать и проанализировать поведение педагогически запущенных подростков в процессе нравственного воспитания. Объектом исследования: Нравственное воспитание подростков группы риска как проблема в современном образовании. Предмет исследования: Комплекс условий обеспечивающих содействие по формированию нравственных качеств у трудновоспитуемых студентов.

В соответствии с обозначенными объектом и предметом исследования, цель работы - выявить влияние «общения» трудновоспитуемых студентов с животным миром на их нравственное воспитание. Реализация поставленной цели предусматривает поэтапное решение следующих исследовательских задач:

1. Изучить литературные источники, освещающие вопросы нравственности личности, психологические особенности юношеского возраста, понятие «группа риска».
2. Выявить влияние животного мира на полноценное развитие личности.
3. Проанализировать формы и методы работы с трудновоспитуемыми подростками в совокупности с привлечением собак, как средства нравственного воспитания (на примере студентов ГБОУ СПО «Армави́рский зооветеринарный техникум» КК).

Гипотеза нашего исследования: мы предполагаем, что общение с собаками положительно влияет на нравственное воспитание трудновоспитуемых студентов. Для решения поставленных задач использован следующий комплекс исследовательских методов:

- теоретический анализ литературы по теме исследования;
- опросно-диагностические методы (анкетирование, беседы, наблюдение, тестирование);
- количественно-качественный анализ полученных данных.

Теоретическая и практическая значимость проведенного исследования состоит в разработке устойчивой позиции по актуальной проблеме, посвященной выявлению сущности и основного содержания нравственного воспитания трудновоспитуемых студентов, а также практических рекомендаций по проблеме нравственного оздоровления общества.



Среди практических рекомендаций предложено вовлекать подрастающее поколение в общение с животным миром, который положительно влияет на развитие нравственности личности.

МОЛОДЁЖНЫЙ КЛУБ «МОЙ ВЫБОР»: СОВРЕМЕННЫЕ ИГОРТЕХНИЧЕСКИЕ ТЕХНОЛОГИИ В ОБЛАСТИ ПРОФОРИЕНТАЦИИ ШКОЛЬНИКОВ

Вахрушева Яна Игоревна

Научный руководитель Девятова Ирина Евгеньевна

*МОУ ВПО «Южно-Уральский профессиональный институт», Челябинская область,
г. Челябинск*

Цель проекта «Молодёжный Клуб «Мой выбор»: современные игортехнологические технологии в области профориентации школьников» ориентирована на решение актуальных потребностей личности в профессиональном самоопределении на основе активного участия самого субъекта в этом процессе. Актуальность проекта заключается в его содержании, т.к. проблема молодёжи на рынке труда выступает ключевым вопросом по всей Челябинской области на сегодняшний день.

Будущие работодатели также заинтересованы в правильности такого выбора, поскольку производительность каких-либо услуг, товаров или работ, напрямую зависит от мотивированности работника на труд и его заинтересованности в конечном результате труда.

Новизна проекта обусловлена:

- разработкой концепции МК «Мой выбор», опирающейся на реальные потребности, желания и интересы школьников, с учетом требований спроса на рынке труда;
- созданием коммуникационной площадки для встречи школьников, студентов и представителей профессиональных сообществ Челябинска (специалистов различных областей, работодателей);
- использованием современных информационно-коммуникационных технологий в профориентационной работе.

Задачи проекта: адаптация современных технологий в области профориентации школьников; создание квалифицированной команды из студентов - будущих менеджеров, отвечающей требованиям проекта: креативность, мобильность, компетентность; формирование общественного мнения о проблемах поиска новых подходов к профориентации школьников, привлечение заинтересованных сторон к помощи в реализации проекта; информационное сопровождение работы молодежного клуба «Мой выбор» в печатных и электронных СМИ, в т.ч. на web-сайтах заинтересованных сторон.

Проект ориентирован на школьников 9-11 классов; студентов - будущих менеджеров, которые будут формировать необходимые для них компетенции в области профориентационной деятельности; профессиональные сообщества.

Стадия разработки проекта. Разработано проектное предложение по созданию и реализации концепции Молодёжного Клуба «Мой выбор».

Ожидаемые результаты:

- развитие адекватной потребности и устойчивого интереса у школьников к уча-



стию в профессиональном самоопределении;

- активизация интересов студентов в воплощении в реальность задач «Молодежного клуба «Мой выбор»: современные игортехнологические технологии в профориентации менеджеров»;

- создание прецедента передового опыта по профессиональной ориентации школьников в условиях молодежного клуба;

- создание высокомотивированного кадрового состава в обществе.

Сроки и этапы реализации проекта: 2013 – 2014 гг., в том числе:

Предпроектный: апрель – август 2013 г.

Реализация: сентябрь 2013 г. – апрель 2014 г.

Послепроектный: май – июнь 2014 г.

ГОРОДСКАЯ ИНФРАСТРУКТУРА: ТЕОРЕТИЧЕСКИЕ ПОДХОДЫ, МНЕНИЯ, ОЦЕНКИ (НА МАТЕРИАЛАХ Г.КАЗАНИ)

Акопян Инесса Витальевна

Научный руководитель Хизбулина Рамила Рафиковна

ФГОУ ВПО Казанский государственный энергетический университет, Республика Татарстан, г.Казань

Актуальность темы исследования обусловлена тем, что сегодня поиск оптимальной модели совершенствования качества жизни связан с изменениями, происходящими в традиционной системе общественных ценностей. В силу высокой научной и социальной цены указанного феномена требуется глубокое и детальное исследование теоретико-методологических основ категории «качество жизни», границ ее применения, а также фактов совершенствования качества жизни населения, в том числе городского.

Целью данного исследования является изучение качества городской среды, отдельных компонентов ее инфраструктуры (дороги, ЖКХ, горзеленхоз, медицинские учреждения), оцениваемых жителями г. Казани. Для достижения поставленной цели потребовалась реализация следующих задач: выявить теоретико-методологические подходы анализа качества жизни населения в условиях городской среды; проанализировать мнение населения города о качестве функционирования основных инфраструктур города; представить отличия во мнениях и оценках состояния и путей улучшения деятельности городских и районных инфраструктур различных социально-демографических групп населения; предложить перспективную стратегию развития городской среды, легитимную для большинства населения.

Эмпирическую базу исследования составили данные социологического исследования, где выборочная совокупность составила 640 чел., пропорции внутри выборочной совокупности соответствуют основным показателям отдельных категорий населения г. Казани по данным переписи 2002 года. В целом, респонденты гордятся своим городом и удовлетворительно оценивают деятельность большинства городских служб. (ЖКХ, мед. учреждений, горзеленхоза, транспорта, дорог и др.). Оценки и мнения населения несколько отличаются в зависимости от материального положения. Представители отдельных слоев населения с большим достатком более критичны в оценках и, наряду с административными мерами совершенствования деятельности городских служб, предлагают и рыночные. К сожалению, исследования показали, что



в своем подавляющем большинстве население не воспринимает городскую среду как поле своей собственной деятельности, не поддерживает идеи самоуправления и рыночные рычаги регулирования.

В качестве стратегии развития города и районов необходимо предложить синтез двух принципов: *административного*, через усиление контроля за деятельностью всех структур, своевременность выплат работникам, продуманный PR глав администраций, работу с населением, его наказами, работу с прессой, телевидением; *экономико-самоуправленного*, через введение элементов самокупаемости (транспорт, медицина, дороги, горзеленхоз), активное привлечение населения к самоуправлению, разделение с ним ответственности за работу в районе, городе.

Повышение качества жизни, является важной стратегической целью развития на всех территориальных уровнях. Оценка качества жизни призвана помочь в разработке основных направлений стратегического планирования для повышения и обеспечения достойного качества жизни населения, как отдельного города, региона, так и страны в целом.

ЭКСТЕРНАТ В ФЭ «ОБ ОБРАЗОВАНИИ В РОССИЙСКОЙ ФЕДЕРАЦИИ» КАК ИНСТРУМЕНТ ПОЛУЧЕНИЯ КАЧЕСТВЕННОГО ОБРАЗОВАНИЯ – РЕАЛЬНОСТЬ ИЛИ ИЛЛЮЗИЯ?»

Садердинов Артур Андреевич, Тулянкина Ирина Николаевна

Научный руководитель Морозов Геннадий Борисович

*ФГБОУ ВПО Уральский государственный педагогический университет,
Свердловская область, г. Екатеринбург*

Экстернат присутствует на всех ступенях получения образования – общее, среднее-специальное, высшее, что закреплено действующими законами, Положениями и Приказами. Это закрепляет и вступающий в силу с первого сентября 2013 года Федеральный закон от 29.12.2012 N 273-ФЗ «Об образовании в Российской Федерации», призванный заменить собой все предыдущие Приказы и Постановления и действующий ФЗ «Об образовании» 1992 г..

Сильные стороны принятого Федерального закона в том, что он закрепляет равные права экстернов с другими обучающимися (п.3, ст. 34), более чётко определяет экстернат как форму получения образования (п/п 9, п. 1, ст. 33), а не собственно обучение, в чём ранее было противоречие: по факту обучающийся лишь проходит аттестацию в образовательном учреждении. Несомненный плюс так же в упрощении условий для образовательных учреждений с целью получения права оказывать услугу аттестации экстернов – вузам больше не требуется согласование с федеральным (центральным) органом управления высшим профессиональным образованием.

Однако стал ли экстернат в новом Федеральном законе «Об образовании» реальным, в полной мере эффективным инструментом для подготовки специалистов? Благодаря проведённому сравнительному анализу действующих законодательных документов и Федерального закона от 29.12.2012 N 273-ФЗ «Об образовании в Российской Федерации» выявлены существенные недостатки принятого Федерального закона, при помощи проведённого нами опроса подтверждён тезис, что имеет место неудовлетворённый спрос на услугу экстерната, чем доказана актуальность его усо-



вершенствования. Так не до конца решённым остаётся оплата труда педагогических работников, привлекаемых для проведения промежуточной или итоговой аттестации, консультаций экстернов на бюджетной основе. Отсутствует перечень направлений подготовки специалистов и специальностей, по которым получение высшего профессионального образования в форме экстерната не допускается. Ранее этот перечень был утверждён Постановлением Правительства РФ от 22 ноября 1997 г. N 1473) и Постановлением Правительства РФ от 26.10.2000 N 823. Глава 11 принятого Федерального закона - «Особенности реализации некоторых видов образовательных программ и получения образования отдельными категориями обучающихся» - не достаточно полно перечисляет нюансы обучения по некоторым специальностям, что может стать серьёзным упущением. Так остались абсолютно не замеченными подготовка педагогических кадров, обучение по программам ординатуры.

Исходя из потребностей системы образования и потребностей обучающихся, сделаны конкретные предложения по внесению изменений в принятый Федеральный закон. Принятие предложенных в работе изменений позволит реализовать идею качественного ускоренного самостоятельного обучения в форме экстерната с учётом интересов обучающихся и государства, и одновременно модернизировать систему образования в общем направлении современных реформ.

МОТИВАЦИЯ ОБМАНА В СРЕДЕ СТУДЕНТОВ: ГЕНДЕРНЫЙ АСПЕКТ

Грузинская Анна Андреевна

Научный руководитель Климова Елена Михайловна

ГОУ ВПО Московский государственный областной университет, г. Москва

В данном исследовании затронута проблема обмана как одна из центральных проблем человеческой жизни. Желание людей изучать обман как феномен для его обнаружения определяет актуальность данного исследования. В зарубежной психологии обман наиболее полно исследован Полом Экманом, в отечественной – преуспели В.В. Знаков и Д.И. Дубровский, особое место в истории изучения обмана и лжи занимают исследования и опросники, разработанные И.П. Шкуратовой.

Обман – явление малоизученное. Возникает множество не до конца изученных вопросов, связанных с его определением, мотивами, соотношением таких категорий как «обман» - «ложь» - «неправда» с психологической точки зрения. В данной работе рассматриваются вопросы, связанные с видами искажения информации юношами и девушками, а также гендерный аспект мотивации обмана. Было проведено исследование студентов экономического факультета Московского государственного областного университета, результаты которых подтвердили влияние гендерных различий на отношение к обману и причинам его мотивации.

Анализируя результаты диагностики склонности к искажению информации о себе в межличностном общении, было выявлено, что чаще всего студенты используют ложь-сплетню, ложь-оправдание, ложь-умолчание и ложь-самопрезентацию.

Достоверные различия ($p < 0,05$) в склонности в искажении информации о себе между юношами и девушками наблюдаются в этикетной лжи и лжи во благо. В нашей выборке ни один из юношей не выбрал для себя преобладающей ложь во благо, в то время как девушки не принимают для себя приоритетной этикетную ложь.



Ложь-сплетня и ложь-оправдание занимают ведущие позиции и у юношей, и у девушек. Далее по частоте использования у юношей располагается ложь-самопрезентация (23%), ложь-умолчание (9%). Последнюю позицию у юношей занимает этикетная ложь и ложь-фантазия (4,5%).

У девушек самыми распространенными после лжи-сплетни и лжи-оправдания являются ложь-умолчание (17%), ложь-фантазия (13%), ложь-самопрезентация (10%). Лжи во благо в общении девушек предназначается предпоследнее место.

Анализируя средние показатели по исследуемым параметрам, было отмечено, что у юношей ведущие позиции занимают ложь-оправдание, ложь-сплетня и ложь-самопрезентация, у девушек ложь-сплетня, ложь-оправдание и ложь-умолчание.

Данные эмпирического исследования, полученные в ходе выполнения данной работы, дадут возможность более детально разработать программы воспитательных воздействий и рекомендаций для педагогов, а также родителей по созданию условий в семье, обеспечивающих процесс формирования установки на правдивое поведение.

В качестве направления дальнейших исследований нам представляется интересным выявление предпочитаемого типа искажения информации о себе в зависимости от профиля получаемого образования (гуманитарный, естественно-научный или математический).

ВЫЯВЛЕНИЕ ГЕНДЕРНЫХ ОСОБЕННОСТЕЙ ПРЕДСТАВЛЕНИЙ О ХАРАКТЕРИСТИКАХ БЕЗОПАСНОГО ПСИХОЛОГИЧЕСКОГО ПРОСТРАНСТВА У СТУДЕНТОВ

Блюхерова Дарья Петровна

Научный руководитель Борисова Светлана Вячеславовна

г. Муром Владимирской обл.

Интенсивность социально-исторических процессов, происходящих в современном российском обществе, предъявляет особые требования к личной автономии, свободе и ответственности каждого человека. По мнению многих как отечественных, так и зарубежных авторов такое независимое бытие невозможно без построения суверенного — безопасного и комфортного, защищенного индивидуального пространства личности. Психологическая безопасность в широком смысле слова означает осознанное, рефлексивное и действенное отношение человека к условиям жизни как обеспечивающим его душевное равновесие и развитие.

Анализ современной ситуации показывает, что значительная часть современной молодежи существует в психологическом пространстве, полностью или в основном не соответствующих основным задачам развития молодого человека. Их психологическое пространство полностью контролируется извне. Такое противоречие между задачами самоактуализации личности молодого человека и организацией его пространственно временной среды приводит к возникновению у значительного числа молодых людей защитных, в том числе протестных, реакций.

Объект исследования – психологическое пространство студентов мужского и женского пола, проживающих в аналогичных пространственных условиях.

Предмет исследования – гендерные особенности представления о комфортном (безопасном) психологического пространства у студентов.



Целью нашего исследования являлось выявление гендерных особенностей представлений о характеристиках безопасного психологического пространства у студентов.

В результате сравнительного диагностического исследования были получены следующие результаты:

1. Юноши-студенты гораздо четче, чем девушки осознавали границы собственного тела, хотя у девушек это восприятие значимо более индивидуализировано. Если в у юношей более распространена тенденция к стандартным ответам, то у девушек – значимо увеличивается количество ответов, которое свидетельствует об их стремлении четко отграничить и оборонять собственное психологическое пространство от реального или мнимого стремления окружающих контролировать или даже «вторгаться» в это пространство. Обратной стороной данной тенденции могут стать более выраженные агрессивные тенденции в поведении юношей в силу отчуждения от собственного тела.

2. Девушки-студентки обладают более гармоничным типом суверенности личного психологического пространства.

3. Депривированность психологического пространства имеется у 20% юношей и 15% девушек.

4. Длительное нахождение в открытом и «пустом» пространстве может вызывать у большинства юношей-студентов тревогу. Наиболее комфортной зоной пространства девушек-студенток для них является та, которая находится в верхней половине помещения.

5. Для девушек-студенток более характерен «детский» зависимый тип психологической дистанции с достаточно большой долей симбиотических связей и выраженной потребности в эмоционально-теплых, поддерживающих физических контактах. У юношей оптимальная дистанция значимо выше, что, на наш взгляд, связано с развитием процессов эмансипации.

ИЗУЧЕНИЕ ВЛИЯНИЕ НАРКОТИЧЕСКИХ ВЕЩЕСТВ НА СТАРШИХ ПОДРОСТКОВ

Адулов Ярослав Олегович

Научный руководитель Соколова Юлия Александровна

МОУ СОШ №64 им.Б.Ручьева, Челябинская область, г.Магнитогорск

За последнее время в России увеличилось количество подростков, употребляющих наркотики. Сегодня ребенку могут предложить наркотики на улице, на дискотеке и даже в школе. Наркомания – мощнейший фактор социальной дезорганизации, самая серьезная угроза нормальному функционированию общества.

Цель работы: показать, что употребление наркотиков – это признак слабости, болезненности, неполноценности, отсутствия мужественности.

Наркомания - наркоманическая зависимость человека от приёма наркотика, заблуждение, которое выражается в том, что жизнедеятельность организма поддерживается на определённом уровне только при условии постоянного приёма наркотического вещества, и ведёт к глубокому истощению физических и психических функций. Подростковый возраст – это самый трудный и самый сложный из всех детских возрастов, представляющий собой период становления личности.



Наркомания старших подростков- это явление весьма распространенное, особенно сегодня, когда наркотики продаются достаточно открыто и распространяются через интернет. Кроме того, некоторые медицинские препараты, в которых содержатся наркотические вещества, свободно отпускаются в аптеках без рецепта. Самые распространенные и легко доступные наркотики среди подростков — это марихуана, психостимуляторы и галлюциногены — вещества, которые разрушительно действуют на мозг и внутренние органы. Выделяют три степени наркотической зависимости: наркомания 1-й степени: сформирована психическая зависимость. Наркомания 2-й степени: уже сложилась физическая зависимость от наркотика; поиск уже направлен не столько на то, чтобы вызвать эйфорию, сколько на то, чтобы избежать мучений, абстиненции (ломки). Наркомания последней, 3-ей степени: полная — физическая и психическая деградация. Мы изучили признаки наркозависимости. Среди них, ничем на первый взгляд не обоснованное, снижение успеваемости в школе в течение последних месяцев, снижение иммунитета, ухудшение состояния здоровья: частые простудные заболевания, потеря аппетита, похудение, частое и постоянное выпрашивание денег у членов семьи и родственников, частую, непредсказуемую смену настроения и другие.

Нами изучена статистика. По данным Министерства здравоохранения и социальной защиты РФ, пик вовлеченности подростков в наркопотребление приходился на 2000 г. После этого уровень болезненности (распространенности) наркомании по всем возрастным группам остается стабильно высоким. По заболеваемости наркоманией после значительного спада в 2001-2003 гг. вновь отмечается подъем уровня заболеваемости по наркомании. Особенно наглядно это видно по динамике числа госпитализаций в наркологические стационары.

Доля потребляющих наркотик, или пробовавших его хотя бы один раз среди молодежи в возрасте 12-22 года составила 44,8%. Если в 1991 г. молодые люди начинали пробовать наркотик в 17-18 лет, то в 2001 г. - в возрасте 11,3 года. Почти 8% потребляют наркотик ежедневно или через день, т.е. являются злоупотребляющими или зависимыми. Доля наркозависимых в составе учащихся школ составляет 3,1%, учащихся ПТУ — 4,8%, студентов техникумов — 7,2%, вузов — 4,8%. Доля группы риска среди школьников составляет 8,3%, в ПТУ — 25,6%, среди студентов техникумов — 14,3%, вузов — 20,5% (Шереги и др., 2001).

Последние данные официальной статистики и социологические исследования свидетельствуют о стабилизации числа больных наркоманией и значительным снижением уровня первичной заболеваемости — как среди всего населения, так и среди подростков. Так если с 1999 по 2000 год этот показатель достиг своего максимального значения 84,1 на 100 000 подростков, то в 2001 году он снизился на 34,7%, а в 2002 году — еще на 68% и составил 17,8 больных на 100 000 подростков. Также следует отметить, что структура потребления всех ПАВ существенно различается по возрастным группам. Если у взрослых в структуре болезненности преобладают алкоголизм и алкогольные психозы (более 2/3 случаев), далее следуют злоупотребление алкоголем (15%) и наркомания (10%), то у подростков доминирует злоупотребление алкоголем, злоупотребление ненаркотическими ПАВ и злоупотребление наркотиками. У детей доминирует злоупотребление ненаркотическими ПАВ и алкоголем.

Город Магнитогорск вошел в тройку городов по продаже наркотиков и наркозависимых. За последние несколько месяцев в городе закрыли 42 точки, где находили хотя



бы одно запрещенное вещество. Возбудили 12 уголовных дел. На сегодняшний день в г. Магнитогорске было выявлено более 3326 нарконарушений. Из этих 3-х тысяч только тысячу с небольшим выявила Федеральная служба по обороту за контролем наркотиков, более 2 тысяч наркопреступлений выявила полиция. В 2012 году в городе с населением в 400 тысяч человек только официально зафиксировано около 100 смертей от передозировки! Для сравнения, этот показатель почти в 10 раз ниже в областном центре - Челябинске, где больше миллиона жителей! А в Магнитогорскую психиатрическую больницу постоянно поступают пациенты, которые пристрастились к спайсам. Также мы провели анкетирование на базе нашей школы. Нами разработана памятка для родителей в профилактике наркоманий.

СОВРЕМЕННЫЕ ПОЛИТИЧЕСКИЕ ПАРТИИ РОССИИ И ИХ РОЛЬ В ЖИЗНИ МОЛОДЁЖИ

Бурханова Юлия Мансуровна

Научный руководитель Орлова Елена Владимировна

МОУ СОШ № 55, Челябинская область, г. Магнитогорск

В моей работе предполагалось выявить политическую активность современной молодежи. За основу я взяла собственный социологический опрос, проведённый среди моих ровесников – учеников 9, 10 и 11-х классов. Моя работа будет полезна не только на уроках обществознания и основ политологии, но и самим молодым ребятам. Она раскрывает программы современных российских политических партий и их деятельность, что поможет моим ровесникам сориентироваться в современной политической обстановке в России и понять, какие политические партии могут отвечать их интересам.

Основные задачи исследования:

1. Ознакомиться с программами популярных политических партий.
2. Выяснить с помощью анкетирования политическую активность молодежи нашей школы.
3. Обобщить результаты, и спрогнозировать возможную гражданскую позицию молодежи.

Объект исследования: политические предпочтения молодежи среди политических партий.

Предмет исследования: деятельность молодежных политических организаций и молодежных отделений политических партий.

Гипотеза:

1. Политическая активность молодежи высокая;
2. Молодежь осведомлена о деятельности политических организаций и партий, оказывающих свое влияние на политическую жизнь.

Неотъемлемой частью политической системы современного демократического общества являются политические партии. Партия – это политическая общественная организация, которая борется за власть или за участие в осуществлении власти.

С поставленными целями и задачами я справилась. Моя работа содержит программы основных политических партий, что может быть полезно моим ровесникам. Поставленная гипотеза: «1. Политическая активность молодежи высокая; 2. Молодежь



осведомлена о деятельности организаций и отдельных людей, оказывающих свое влияние на политическую жизнь» - оправдана. Моя работа очень актуальна в данное время, когда человек, а именно молодой человек, должен быть осведомлен о политической обстановке в стране и в мире. Как говорится «кто владеет информацией, тот владеет миром».

ПРОЕКТИРОВАНИЕ ОБРАЗА ДЕЛОВОЙ ЖЕНЩИНЫ СРЕДСТВАМИ ИМИДЖЕВЫХ ТЕХНОЛОГИЙ

Нетесёнова Дарья Денисовна

Научный руководитель Муромская Юлия Викторовна

МАОУ ДОО «ДТДМ», Челябинская область, г. Магнитогорск

Сейчас можно часто слышать «деловая женщина», «бизнес-вумен», женщина руководитель. Поэтому выбор этой темы не случаен, так как в современном деловом мире женщина играет все более значительную роль. Все больше женщин проникает в деловые круги и становятся руководителями, хотя для этого им приходится тратить гораздо больше усилий, времени, таланта, чем мужчинам.

Образ деловой женщины является существенной личностной и профессиональной ее характеристикой. В составе его компонентов – внешность, позитивный настрой на контакты с окружающим миром, активный и компетентный способ общения, наличие особо внимательного отношения к эффектам первого впечатления.

Проектирование образа деловой женщины средствами имиджевых технологий укладывается в следующие **этапы**: 1) определение стартовых условий подготовленности человека; 2) создание искомой внешности; 3) отработка коммуникативной механики; 4) овладение эффективной поведенческой техникой; 5) изучение законов ортобиоза; 6) изучение основ профессионализма и мастерства.

Методами проектирования образа деловой женщины выступают:

1. Анализ исходных данных (личностного и профессионального потенциала, позиции по отношению к идеалам и требованиям искомого имиджа).
2. Сравнение результатов анализа исходных данных и результатов самоанализа (самовидения) женщиной себя.
3. Повышение творческой активности и инициативности специалистов в разработке наиболее подходящих для конкретного образа моделей одежды, аксессуаров, манер, поз.
4. Контроль результатов каждого этапа проектирования.

В нашей работе представлена разработка проекта имидж-студии «Деловая женщина» в г. Магнитогорске. Разработка проекта обеспечивается созданием его концепции и описанием основной программы действий.

Для продвижения идей имидж-студии «Деловая женщина» рекомендуется активное использование рекламы. Продвижение идей имидж-студии «Деловая женщина» – одна из маркетинговых операций. Эксперимент апробации дал нам следующие сведения: салонов красоты в нашем городе 239 организаций, тренинг-центров 5, а салонов по обучению мастеров 12. Нами был проведён опрос относительно нашего проекта, в котором приняли участие 25 женщин. Они ответили на следующие вопросы: : 1) Хотели бы вы посещать нашу имидж-студию? 2) Хотели бы вы получать полный ком-



плекс процедур? 3) Считаете ли Вы, что наш проект будет эффективным? Мы привели систему методов привлечения масс к услугам имидж-студии «Деловая женщина»: услуги маркетолога, реклама, журналы и передачи. Практическое прогнозирование последствий деятельности имидж-студии «Деловая женщина» позволило нам представить материалы в виде следующих прогнозов. Это: 1) прогноз долгосрочности потребностей масс в услугах имидж-студии, из которого мы сделали вывод, что массы нуждаются во всех видах услуг имидж-студии; 2) прогноз поддержки имидж-студии «Деловая женщина» со стороны заинтересованных лиц и организаций, в котором услуги передач и рекламы востребованы больше всего.

Итак, в нашей научно-исследовательской работе мы изучали теоретические и практические аспекты процесса проектирования образа деловой женщины средствами имиджевых технологий.

Материалы апробации идей имидж-студии «Деловая женщина» подтвердили необходимость и возможность внедрения конкретной концепции и программы проектирования образа деловой женщины средствами имиджевых технологий в жизнь промышленного города.

ПРОБЛЕМА КАДРОВОГО ДЕФИЦИТА В ГОРОДЕ МАГНИТОГОРСК

Тихонова Полина Владимировна

Научный руководитель Никишова Наталья Владимировна

МАОУ «Многопрофильный лицей №1», Челябинская область, г. Магнитогорск

Проблема кадрового дефицита актуальна в настоящее время, она остро стоит во многих отраслях экономической и производственной сферы. Недостаток кадров, безусловно, влияет на экономическое и социальное развитие не только данного региона, но и целой страны.

Целью работы является формирование общего представления о рынке кадров в г. Магнитогорске и поиск возможностей для выхода из явления кадрового дефицита.

Гипотеза исследования состоит в том, что кадровый дефицит можно решить за счёт ликвидации несоответствия между требованиями конкретного производства и предлагаемыми квалификационными профилями на рынке труда.

Объект исследования: явление кадрового дефицита и рынок труда г. Магнитогорска.

Предмет исследования: пути решения проблем, связанных с нехваткой кадров и сложившихся на рынке труда города.

В г. Магнитогорске достаточное количество учебных учреждений и около трёх с половиной тысяч различных предприятий, но проблема, связанная с нехваткой кадров в городе существует. К этому привели следующие причины:

- 1) внешняя и внутренняя миграции населения;
- 2) проблемы в сфере образования и молодежной политики;
- 3) неосознанный выбор будущей профессии молодежью;
- 4) демографическая ситуация в России;
- 5) недостаточная информированность населения о рынке труда.

Целью практической части стало нахождение способов улучшения положения на рынке труда, а также получение представления об информированности сегодняшних



школьников о данной проблеме и их осознанности при выборе будущей профессии.

В практической части проведены социологические опросы школьников и студентов, а также обработаны данные Магнитогорского Центра занятости населения.

Опыт зарубежных стран показывает, что проблема кадрового дефицита может решаться следующими путями:

- 1) повышение рождаемости;
- 2) снижение смертности;
- 3) увеличение производительности труда;
- 4) вовлечение безработных;
- 5) привлечение мигрантов;
- 6) внедрение роботов в производство.

Выбор профессии должен быть осознанным и основываться на рекомендациях специалистов служб занятости и психологов. По результатам анкетирования, мы решили предложить некоторые советы, помогающие точно и правильно определиться с выбором профессии:

- 1) пройти тесты;
- 2) выбрать правильный мотив;
- 3) определить склонность к профессии;
- 4) не отождествлять профессию и школьный предмет;
- 5) обратить внимание на свои физические способности

ИССЛЕДОВАНИЕ ПРОБЛЕМЫ ИДЕНТИЧНОСТИ В СУБЪЕКТАХ СЕВЕРО-КАВКАЗСКОГО ФЕДЕРАЛЬНОГО ОКРУГА (НА ПРИМЕРЕ РЕСПУБЛИКИ ДАГЕСТАН)

Гаджиев Заирхан Гаджиевич

Научный руководитель Магомедов Гасан Магомедович

ФГБОУ ВПО ДГУ, Республика Дагестан, г. Махачкала

Проявление различных видов и уровней идентичностей на Северном Кавказе имеет свою специфику, которая заключается:

1. В существовании различий в структуре социальной идентичности у русского народа и северокавказских этносов: у первых на первое место выходит гражданская и региональная идентичность, затем этническая и религиозная, а у вторых, наоборот, на первом месте – этническая и религиозная, уже потом региональная и гражданская.

2. На уровне субъектов СКФО, название которых переплетается с названием титульных этносов, региональная идентичность этих титульных этносов будет совпадать с этнической идентичностью, в то время идентификация не титульных этносов будет разграничивать этническую и региональные виды идентичностей.

3. Коренные жители северокавказских народов (например, аварцы, чеченцы, даргинцы и т.д., и в том числе и из ЮФО – адыгейцы)), будут идентифицировать себя как «кавказцы», а представители некоренных народностей (основная этническая группа сосредоточена за пределами Кавказа) – отождествлять себя или как представители Юга России (южане), или как «мы из Кавказа». Это объясняется тем, что в обыденном представлении название «кавказец» приобретает этническую оттенок, а не связано с



региональным, административно-территориальным делением страны.

4. Одним из важнейших факторов сохранения этнического многообразия в республике является воспроизводимая до наших дней форма семейно-брачных отношений, а конкретнее – этническая эндогамия, эндогамия сел, и тухумная эндогамия (воспроизводство брачных отношений внутри отдельной патронимии). При этом социологические исследования показывают, что в целом по Дагестану прослеживается тенденция к относительному снижению эндогамных браков. Важно также отметить, что в Дагестане наметилась тенденция формирования нового общедагестанского этноса – дагестанцы, не в региональном, а именно в этнической интерпретации.

5. Важное значение для всех жителей Кавказа имеет религиозная идентичность. В современном Дагестане идет огромный рост молодых людей вступающих на стезю религии (в основном Ислама). С целью выявления уровня конфликтного потенциала религиозного сознания дагестанской молодежи нами был проведен социологический опрос, охвативший 305 студентов Даггосуниверситета (ДГУ). Результаты опроса свидетельствуют о значительном преобладании в студенческой среде верующего контингента (86,27%), Несмотря на утверждения большого количества верующих респондентов о необходимости обязательного выполнения религиозной обрядности, больше половины опрошенных их не выполняют. В дагестанской молодежной среде преобладает более толерантное отношение к адептам других религиозных верований (негативно воспринимают 15,68% респондентов), чем представителям атеизма (отрицательное отношение к атеистам у 60,78% опрошенных). В религиозном государстве предпочли бы жить 50,98% респондентов, в светском – 41,17%, Среди респондентов значительно преобладали лица (90,16%), считающие недопустимым насильственное навязывание религии. Современную религиозную ситуацию в Дагестане наша молодежь больше оценивает как напряженно-противоречивую (72,54%), как стабильную - 15,68%, а 11,74% - затруднились ответить.

ОСНОВНЫЕ ДЕТЕРМИНАНТЫ СОЦИАЛЬНО-ПОЛИТИЧЕСКИХ КОНФЛИКТОВ НА СЕВЕРНОМ КАВКАЗЕ (НА ПРИМЕРЕ РЕСПУБЛИКИ ДАГЕСТАН)

Дашдамиров Сабир Дунямудинович

Научный руководитель Магомедов Гасан Магомедович

ФГБОУ ВПО ДГУ, Республика Дагестан, г. Махачкала

На основе всестороннего анализа имеющейся научной литературы раскрываются основные причины возникновения социально-политических конфликтов в субъектах Северо-Кавказского Федерального Округа (СКФО). По мнению автора их можно разделить на 4 большие группы:

1. Первая группа составляет большой блок социально-экономических проблем, нерешенность которых выступает фундаментальными детерминантами возникновения и эскалации различного рода социально-политических конфликтов.

2. Вторая группа представляет собой комплекс этнических и национальных причин конфликтности в субъектах СКФО: а) с конца 80-х годов наблюдается тенденция слияние идей демократического преобразования государственного строя с идеями



национального самосознания, что привело к распространению идей приоритета прав коренных (титულных) этносов (наций) над остальными; б) массовый отток русскоязычного населения, в) рост этнотерриториальных конфликтов, связанных с репрессиями и депортацией некоторых кавказских народов и их дальнейшей реабилитацией, с необдуманной переселенческой политикой горцев на равнины и с увеличивающимися внутренними миграционными процессами в республиках.

В статье анализируется и предложенная В.В. Путиным концепция российского «единого культурного кода», которая в условиях провала построения европейского мультикультурного общества и кризиса американского «плавильного котла» может стать достойной альтернативой формирования национальной политики государства. Суть его выражается в том, что Российская Федерация как «многонациональное общество, но единый народ» должна развиваться в качестве полиэтноконфессиональной цивилизации, скрепленная русским культурным ядром.

3. Третья группа причин представлена религиозными факторами, обуславливающими социально-политические конфликты на территории Северо-Кавказского региона. Религиозные факторы конфликтов на Северном Кавказе обусловлены распространением в конце 80-х в начале 90-х гг. ваххабитского течения, тесно связанного и финансируемого международными террористическими организациями и активно использующего террор как метод достижения своих преступных целей, прикрываемых псевдорелигиозными ценностями.

4. Четвертая группа – это сепаратистские тенденции, в основе которых могут быть как все три предыдущие группы причин, так и другие. В то время как определенные религиозные деятели отстаивают свои сепаратистские позиции требованиями о необходимости создания суверенных мусульманских государств, основанных на шариатских нормах, то представители общественно-политической элиты, в том числе и некоторые представители научной интеллигенции, в общем ратующих за светский государственный строй, обосновывают свои взгляды тем, что Кавказ имеет все ресурсы для самостоятельного экономического функционирования и без финансовой поддержки Кремля.

Также в статье анализируется проблема влияния СМИ на социально-политические конфликты. Включение данного раздела в структуру сообщения имеет существенное значение, так как СМИ могут использоваться в качестве способа достижения целей той или иной конфликтующей стороны, в том числе и в качестве идеологического орудия оправдания и/или формирование у членов общества представления о необходимости конфликта.

РАЗВИТИЕ И ФОРМИРОВАНИЕ КОММУНИКАТИВНОЙ КОМПЕТЕНТНОСТИ В ПОДРОСТКОВОМ ВОЗРАСТЕ

Бабенков Алексей Иванович

Научный руководитель Ахинько Наталья Николаевна

ФГБОУ ВПО Орел ГАУ, Орловская область, г. Орел

Подростковый возраст традиционно считается одним из самых сложных в жизни человека. Он по праву получил название периода «бури и натиска». Важным критерием перехода в новый период служит смена ведущей деятельности. Не смену



учебной деятельности как ведущей деятельности младших школьников, в рамках которой происходило их развитие, приходит ведущая деятельность подросткового периода – личностно-ориентированное, или интимно-личностное общение со сверстниками.

Результаты многочисленных исследований свидетельствуют о том, что в общении со значимыми другими – родителями, педагогами, прежде всего, со сверстниками – происходит становление личности подростка, формирование важнейших ее свойств. Вот почему такими важными оказываются те умения, которые он приобретает и актуализирует в процессе интимно-личностного общения со сверстниками и более формального общения со взрослыми.

Житейская практика и специальные исследования показывают, что в современной социокультурной ситуации человек, находящийся на пороге взрослой жизни, не в должной мере овладевает комплексом тех умений и навыков, которые составляют основание коммуникативной компетентности личности.

Коммуникативную компетентность нельзя считать константной личностной характеристикой и представлять ее как замкнутый индивидуальный опыт. Она возрастает по мере освоения личностью культурных, социально-нравственных эталонов и закономерностей социальной жизни в ее развитии. Именно этот момент определяет направление нашего исследования, в котором мы предполагаем выявить влияние участия младших подростков в специализированном образовательном курсе, направленном на оптимизацию общения, на становление их коммуникативных качеств.

В нашем исследовании мы исходили из того, что коммуникативная компетентность личности проявляется в правильном восприятии различных ситуаций общения и выборе оптимальных вариантов поведения в них, а также в адекватной оценке подростками своих качеств, необходимых в процессе общения с людьми. Кроме того, важными в процессе установления и поддержания оптимальных отношений с другими является развитая способность воспринимать и понимать невербальную информацию и вчувствоваться во внутренний мир партнеров по общению.

Мы пришли к выводу, что процесс становления умений, навыков и качеств личности подростков, составляющих основание коммуникативной компетентности, в условиях традиционного обучения и воспитания не всегда оптимален. Младшим подросткам необходима помощь в выработке уверенного стиля общения, в формировании коммуникативных качеств и способности к более адекватной их оценке.

Одним из условий, позволяющих управлять процессом становления коммуникативной компетентности младших подростков, выступает включение их в экспериментальный образовательный курс.

Наше исследование показало, что созданные в экспериментальном образовательном курсе «Часы общения» условия способствуют формированию у младших подростков коммуникативной компетентности. Подростки оказываются более успешными в ситуациях межличностного взаимодействия, что обеспечивает достижение ими поставленных целей коммуникации.



ИНТЕГРАЦИЯ ОБРАЗОВАТЕЛЬНЫХ ОБЛАСТЕЙ КАК УСЛОВИЕ РАЗВИТИЯ ОФОРМИТЕЛЬСКОГО ТВОРЧЕСТВА ДЕТЕЙ 5-6 ЛЕТ В ТЕАТРАЛИЗОВАННЫХ ИГРАХ

Агапитова Надежда Александровна

Научный руководитель Горбова Ольга Вадимовна

*Гуманитарный институт филиала ФГАОУ ВПО «Северный (Арктический)
федеральный университет имени М.В.Ломоносова» в г. Северодвинске
Архангельской области*

Развитие творчества детей и их творческих способностей в различных видах деятельности, в первую очередь игровой и художественной, является одной из актуальных проблем современного дошкольного образования и социальным заказом общества, что нашло отражение в «Концепции дошкольного воспитания», в «Федеральных государственных требованиях к общеобразовательной программе дошкольного образования» (ФГТ) и в целях основных комплексных программ воспитания и обучения детей до школы.

Театрализованная игра предоставляет уникальные возможности для проявления творчества в трех направлениях: в создании драматического содержания; в исполнении собственного замысла; в оформлении спектакля (Л.В. Артемова, О.В. Акулова, Е.А. Трусова и др.).

Большие возможности для проявления творчества создаются именно в процессе подготовки спектакля и его оформлении, т.к. основной деятельностью здесь является изобразительная. Из всех видов изобразительной деятельности нас заинтересовала аппликация, т.к. дошкольники проявляют большой интерес к техникам вырезывания и наклеивания, их радует удачно ритмическое расположение фигур, яркий цвет бумаги, возможность изменить композицию на этапе создания (в отличие от рисования), смоделировать из одних и тех же фигур разные образы.

В рамках проведенного нами исследования был выявлен и описан опыт работы одного из дошкольных образовательных учреждений по проблеме развития оформительского творчества детей 5-6 лет в театрализованных играх.

На основе анализа теоретических основ проблемы и практики работы одного из ДООУ, мы обнаружили противоречие: с одной стороны существует социальный заказ на творческую личность, старший дошкольный возраст является синзитивным периодом для этого, театрализованная игра предоставляет уникальные возможности для проявления творчества, а с другой стороны - дефицит театрального искусства в жизни детей, отсутствие проявления творчества в процессе оформления спектакля, отсутствие руководства и организации театрализованными играми со стороны педагога.

Преодоление данного противоречия возможно путем создания условий способствующих развитию оформительского творчества детей в театрализованных играх. Опираясь на «ФГТ», мы можем предположить, что у детей 5-6 лет возможно развивать оформительское творчество в театрализованных играх при следующих условиях: определении образовательных областей в рамках которых будут решаться задачи развития оформительского творчества детей 5-6 лет в театрализованных играх; определении интеграции содержания данных образовательных областей, направленных на решения задачи развития оформительского творчества детей 5-6 лет в театрализованных играх; разработки и включения игровых развивающих ситуаций в разные



формы организации образовательной работы с детьми, а именно, непосредственную образовательную деятельность, осуществляемую в процессе организации различных видов детской деятельности, образовательную деятельность, осуществляемую в ходе режимных моментов, самостоятельную деятельность детей в работу по развитию оформительского творчества детей 5-6 лет.

ОСОБЕННОСТИ РАЗВИТИЯ СПОСОБНОСТИ К ПЛАНИРОВАНИЮ ДЕЯТЕЛЬНОСТИ У ДЕТЕЙ СТАРШЕГО ДОШКОЛЬНОГО ВОЗРАСТА

Богданова Елизавета Сергеевна

Научный руководитель Чернокова Татьяна Евгеньевна

ФГАОУ ВПО «Северный (Арктический) федеральный университет имени М.В. Ломоносова» филиал в г. Северодвинске Архангельской области

Планирование является одной из важных составляющих во всех видах деятельности. Особенности планирования разных видов деятельности у детей дошкольного возраста рассматривались такими исследователями как Л.С. Выготский, Н.Н. Подьяконов, Д.Б. Эльконин и др. Однако к настоящему времени, вряд ли можно считать, что полностью изучены предпосылки и условия становления всех компонентов планирования детьми. Исследователи подчеркивают, что развитие планирования очень важная функция мышления, которую надо развивать, чтобы в последующем ребенок мог сам планировать свою деятельность и предвидеть ее результат.

Ведущая деятельность ребенка дошкольного возраста – сюжетно-ролевая игра. В исследованиях Д.Б. Эльконина указывается, что развитие игровой деятельности связано с все большей самостоятельностью ребенка в организации игры: определении темы и сюжета, подборе атрибутов, распределении ролей, планировании последовательности событий, отражающих сюжет и игровых действий. Следующий вид деятельности ребенка дошкольного возраста – изобразительная деятельность. В работах Л.С. Выготского, В.С. Мухиной показано, что дети дошкольного возраста уже могут планировать изобразительную деятельность. Это проявляется в способности ребенка намечать шаги для получения результата и разрабатывать последовательность своих действий для достижения поставленной цели. В дошкольном возрасте начинает формироваться еще один важный вид деятельности – познавательная деятельность. Исследования, проводившиеся группой психологов под руководством А.Н. Леонтьева и А.В. Запорожца, привели к выводу, что у нормально развивающихся детей дошкольного возраста начинает формироваться познавательная деятельность, как таковая, то есть деятельность, направляемая и побуждаемая познавательной задачей.

С целью выявления способности планировать собственную деятельность у детей старшего дошкольного возраста нами была разработана специальная методика, которая включала три гипотетических ситуации, по содержанию близкие к опыту ребенка, которые стимулируют его к планированию познавательной, игровой и изобразительной деятельности.

Результаты экспериментального исследования показали, что в дошкольном возрасте у детей развивается способность к планированию таких видов деятельности, как игровая, познавательная и изобразительная. Наиболее высокие уровни способности к планированию дети показали в игровой деятельности. В игровых ситуациях дети



самостоятельно определяют сюжет и содержание будущей игры, которое соответствует условиям и возможностям ребенка, самостоятельно выделяют существенные субъективные и объективные условия осуществления игры, выстраивают последовательность игровых действий. Самые низкие показатели мы выявили в познавательной деятельности. Дети испытывают трудности при определении познавательных задач, подменяя их практическими, не осознают роли собственных качеств и способностей в реализации познавательной деятельности, полностью полагаясь на взрослого, в программе действий обозначают только действия, направленные на поиск информации.

ФОРМИРОВАНИЕ МЕТАКОГНИТИВНЫХ ЗНАНИЙ У ДЕТЕЙ 5-6 ЛЕТ

Краева Елена Васильевна

Научный руководитель Чернокова Татьяна Евгеньевна

*ФГАОУ ВПО «Северный (Арктический) федеральный университет имени
М.В. Ломоносова» филиал в г. Северодвинске Архангельской области*

ГУМАНИТАРНЫЙ ИНСТИТУТ

Проблема освоения детьми метакогнитивных знаний имеет большое теоретическое и практическое значение на современном этапе развития психолого-педагогических наук. Данная проблема пересекается с вопросами становления процессов саморегуляции познавательной деятельности в дошкольном возрасте.

Понятие метапознания ввел в психологию Дж. Флейвелл. Он определил метапознание как систему знаний человека об особенностях собственной познавательной сферы и способах ее контроля. Анализ работ Дж. Флейвелла, А. Браун, Р. Стернберга, Р. Ключе и др. позволяет выделить в структуре метапознания два компонента: знаниевый и регуляторный. К знаниевому компоненту относятся метакогнитивные знания и опыт. Метакогнитивные знания представляют собой знания о собственных познавательных процессах.

Исследования в области метакогнитивных знаний у детей дошкольного возраста противоречивы. Ряд исследователей (Дж. Флейвелл, Р. Стернберг) отрицают возможность освоения дошкольниками метакогнитивного знания, связывая это с неспособностью детей к рефлексии. Однако, в поздних работах Дж. Флейвелла, а также в работах Дж. Стру, Д. Мошмана, Р. Фишера, П. Миллер указывается, что в дошкольном возрасте ребенку доступно понимание метакогнитивных знаний.

С целью выявления особенностей метакогнитивных знаний у детей старшего дошкольного возраста нами было проведено исследование. Полученные результаты, показали, что большинство старших дошкольников имеют представления о познавательных процессах. Дети знают о специфике познавательных процессов; различают их функции, выделяют некоторые условия эффективности познавательной деятельности и ее зависимость от индивидуальных особенностей человека, от объема и качества информации, от окружающих условий. Безусловно, эти знания основаны на познавательном опыте, они недостаточно полные, глубокие и систематизированные.

Мы полагаем, что полученные результаты можно связать с дефицитом познавательного опыта у детей, а так же с отсутствием обучения, направленного на освоение детьми знаний о познавательной деятельности как форме отражения окружающей действительности. Наличие детей, показавших достаточно глубокие метакогнитив-



ные знания, говорит о потенциальной возможности дошкольников в освоении таких знаний.

Опираясь на полученные результаты в ходе констатирующего эксперимента, нами разработан комплекс мероприятий направленный на формирование у детей старшего дошкольного возраста более глубоких, полных, точных и систематизированных представлений о познавательных процессах. Работа по формированию метакогнитивных знаний строиться с учетом возрастных особенностей и ведущей деятельности в дошкольном возрасте.

Мы предполагаем, что благодаря работе по формированию метакогнитивных знаний, у детей будут сформированы представления о собственной познавательной сфере и её особенностях, повысится общий уровень интеллектуального развития, появиться способность более эффективно организовывать и управлять своей познавательной деятельностью.

УРОВЕНЬ СФОРМИРОВАННОСТИ МЕДИАКОМПЕТЕНТНОСТИ У СТУДЕНТОВ 2 КУРСА ВЫСШИХ УЧЕБНЫХ ЗАВЕДЕНИЙ ПЕДАГОГИЧЕСКИХ СПЕЦИАЛЬНОСТЕЙ

Сальникова Анастасия Викторовна

Научный руководитель Михеева Галина Владимировна

*Гуманитарный институт филиала ФГАОУ ВПО «Северный (Арктический)
федеральный университет имени М.В. Ломоносова» в г. Северодвинске
Архангельской области*

Актуальность исследования. В настоящее время повышаются требования к подготовке выпускников высших учебных заведений. Современное образование немислимо без использования средств массовой коммуникации и информационных технологий. Однако, в условиях количественного увеличения массовой информации, технологического развития информационных сетей человеку становится все труднее ориентироваться в мире информации. Расширение медиапространства увеличивает психологические нагрузки и усложняет возможность анализа и ориентировки аудитории в медиасреде. Данные обстоятельства свидетельствуют о настоятельной необходимости формирования медиакомпетентности у студентов.

Объектом нашего исследования является процесс медиаобразования.

Предметом исследования - уровень сформированности медиакомпетентности у студентов высших учебных заведений педагогических специальностей.

Целью данного исследования было выявление уровня сформированности медиакомпетентности у студентов высших учебных заведений педагогических специальностей.

Для достижения цели было необходимо решение таких задач, как изучение и анализ научной литературы по теме исследования, исследование и анализ уровня сформированности различных показателей медиакомпетентности у студентов.

В исследовании принимали участие студенты 2 курса Гуманитарного института САФУ. Нами была использована методика А.В.Федорова, направленная на изучение уровня сформированности медиакомпетентности у студентов.

В результате проведенного нами исследования было выявлено, что у большинства



испытуемых наблюдается средний уровень мотивационного показателя медиакомпетентности. В основном среди студентов прослеживается доминирующая ориентация на развлекательные жанры, стремление к отдыху или просто занятию своего свободного времени. Также большинство студентов имеют средний уровень контактного показателя медиакомпетентности, что свидетельствует о наличии контактов с различными видами медиа и медиатекстов, хотя бы несколько раз в неделю. Чаще всего студенты контактируют с такими видами медиа, как Интернет и мобильные телефоны.

Кроме того, был отмечен низкий уровень информационного показателя у большинства респондентов. Анализ данных показывает, что многим студентам значительно не хватает медиаобразовательных знаний и наибольшие затруднения они испытывали при ответе на вопросы теста, касающиеся истории и теории медиа/медиакультуры. Подавляющее количество студентов имеют низкий уровень интерпретационного показателя медиакомпетентности. Эти данные показывают, что у многих студентов отсутствуют умения критически анализировать процесс функционирования медиа в социуме; способности к критическому мышлению, присутствует некая шаблонность, стереотипность ответов на вопросы, требующих выразить свою точку зрения.

Полученные данные подтверждают необходимость и важность формирования медиакомпетентности студентов, а соответственно разработки и внедрения медиапедагогических курсов в процесс профессионального обучения будущих специалистов.

РОЛЬ И МЕСТО НАГЛЯДНО-ИЛЛЮСТРАТИВНОГО МАТЕРИАЛА В СИСТЕМАТИЗАЦИИ ЗНАНИЙ ДЕТЕЙ 6-7 ЛЕТ О ПРАВИЛАХ ДОРОЖНОГО ДВИЖЕНИЯ

Филимонова Лилия Николаевна

Научный руководитель Горбова Ольга Вадимовна

*Гуманитарный институт филиала ФГАОУ ВПО «Северный (Арктический)
федеральный университет имени М.В.Ломоносова» в г. Северодвинске
Архангельской области*

Обеспечение безопасности движения и пешеходов, и водителей становится одной из важных государственных задач. Особую категорию пострадавших в результате ДТП составляют дети 6-8 лет (из 24000 несовершеннолетних участников дорожного движения - каждый пятый пострадавший ребенок не достиг этого возраста).

Сложившееся положение с детским дорожно-транспортным травматизмом, - по оценке ГУ ГИБДД МВД России, - свидетельствует о незнании детьми ПДД и неумении правильно ориентироваться в дорожной обстановке, что является следствием недостаточного внимания к проблемам предупреждения детского травматизма, в первую очередь, со стороны органов образования.

Начиная с 2010 года, в содержание образования детей до школы, введена образовательная область «Безопасность», направленная на формирование у дошкольников основ безопасности жизнедеятельности. Ее реализация предполагает формирование у детей знаний о правилах безопасности дорожного движения в качестве пешехода и пассажира транспортного средства и осторожного отношения к потенциально опасным ситуациям, в т.ч. дорожному движению.

На сегодняшний день рядом авторов (О.А. Скоролупова, Э.Я. Степаненкова, Л.Б.



Поддубная, С.Н. Черепанова и др.) намечены отдельные направления решения этой задачи. Но целостной методики формирования у дошкольников знаний о правилах поведения на дороге пока не существует, не определен объем доступного дошкольникам содержания знаний и последовательность их освоения детьми.

На этапе констатации мы выявили, что большинство дошкольников (в среднем около 75 % от 40 детей 6-7 лет, 44 детей 5-6 лет, 38 детей 4-5 лет) имеет низкий уровень знаний о ПДД. Дети не знают правила, которые должен соблюдать пешеход, правила поведения на остановке и в общественном транспорте, правила перехода проезжей части, назначение транспортного и пешеходного светофора, не могут решить проблемные ситуации, связанные с дорожными «ловушками». Все это может привести к нарушению правил этими детьми в реальной дорожной ситуации.

На основе анализа теоретических основ проблемы и практики работы ДОУ, мы обнаружили противоречие: с одной стороны существует социальный заказ на формирование основ безопасного поведения у дошкольников, возраст которых является сензитивным периодом для освоения норм и правил, а с другой стороны – отсутствие планомерной работы по ознакомлению детей с ПДД в условиях ДОУ.

Преодоление данного противоречия возможно путем создания условий: подбора наглядно-иллюстративного материала о ПДД, содержание и оформление которого доступно и интересно детям дошкольного возраста; разработки серии интегрированных занятий с применением наглядно-иллюстративного материала, направленного на систематизацию знаний о ПДД и его использование в непосредственной образовательной деятельности с детьми и самостоятельной деятельности дошкольников.

ОСОБЕННОСТИ ПРОФЕССИОНАЛЬНОЙ РЕФЛЕКСИИ ПЕДАГОГИЧЕСКОГО ОБЩЕНИЯ УЧАЩИХСЯ УЧРЕЖДЕНИЙ ПРОФЕССИОНАЛЬНОГО ОБРАЗОВАНИЯ ПСИХОЛОГО- ПЕДАГОГИЧЕСКОГО ПРОФИЛЯ

Худовекова Юлия Алексеевна

Научный руководитель Демидова Ирина Геннадьевна

*Гуманитарный институт филиала ФГАОУ ВПО «САФУ имени М.В.Ломоносова»
г. Северодвинск, Архангельская область*

Одним из важнейших вопросов современной педагогики и психологии является вопрос о рефлексии, в том числе профессиональной рефлексии учащихся учреждений профессионального образования психолого-педагогического профиля. Студент, обладающий высоким уровнем профессиональной рефлексии, имеет больше шансов для достижения успеха в будущей профессиональной деятельности и в целом в жизни.

Профессиональная рефлексия, в частности педагогическая рефлексия – предполагает взаимоотображение, взаимооценку участников педагогического процесса, состоявшегося взаимодействия, отображение педагогом внутреннего мира, состояния развития учащихся. Рефлексия является важной составляющей взаимодействия учителя и его подопечных, благодаря ей в общении происходит становление (т.е. возникновение новых свойств и качеств) индивидуальности как учащихся, так и педагогов. Рефлексия выполняет определенные функции в педагогическом процессе. Развитие профессиональной рефлексии в учреждениях профессионального образования



психолого-педагогического профиля – одно из важнейших условий преодоления профессиональной деформации педагогов. Одним из условий формирования рефлексии педагогического общения является участие студентов в педагогических практиках по специальности.

В нашей работе изучение особенностей и выявление уровней профессиональной рефлексии учащихся осуществлялось с помощью методики типа семантического дифференциала Ч. Осгуда. Выяснилось, что наиболее адекватно и позитивно в процессе преподавательской педагогической практики учащиеся учреждений профессионального образования психолого-педагогического профиля воспринимают и оценивают собственную открытость в общении со студентами, свободу и искренность в общении, интеллектуальное и эмоциональное понимание студентов-слушателей, возможность взглянуть на их проблему своими глазами, проявления собственной демократичности, процесс стимулирования инициативы студентов-слушателей.

Данные статистического анализа свидетельствуют о наличии профессиональной рефлексии у учащихся учреждений профессионального образования психолого-педагогического профиля. Большинство студентов-практикантов обладают высоким уровнем профессиональной рефлексии. Такой уровень профессиональной рефлексии соответствует высокому уровню успешности на производственной практике. Задания к практике, участие в ней позволяют создавать рефлектирующую среду, то есть систему условий развития личности, открывающую перед ней возможность самоисследования и самокоррекции социально-психологических и профессиональных ресурсов личности.

Таким образом, с повышением уровня профессиональной рефлексии студентов повышается уровень успешности в будущей профессиональной деятельности.

ОСОБЕННОСТИ ВЗАИМОСВЯЗИ ЛИЧНОСТНЫХ ОСОБЕННОСТЕЙ И ТЕХНИК САМОПРЕЗЕНТАЦИИ СТУДЕНТОВ ГУМАНИТАРНОЙ СФЕРЫ

Шумилина Екатерина Викторовна

Научный руководитель Гусева Татьяна Владимировна

*Гуманитарный институт филиала ФГАОУ ВПО «Северный (Арктический) федеральный университет имени М.В. Ломоносова» в г. Северодвинске
Архангельской области*

Самопрезентация личности является неотъемлемым процессом в будущей профессиональной деятельности студентов гуманитарной сферы

Самопрезентация является демонстрацией поведения, которая производится с целью создания определенного впечатления и получением коммуникатором результата

Структура самопрезентации является трехчастной: субъект, объект и ситуация самопрезентации

Субъект самопрезентации, рассматриваемый как студент гуманитарной сферы, влияет на впечатление аудитории с помощью техник самопрезентации: инграция, запугивание, стратегия образцового поведения, просительство, самоподача превосходства, самоподача привлекательности, самоподача отношения, самоподача актуального состояния, самоподача причин поведения

Техники самопрезентации находятся в тесной взаимосвязи с личностными осо-



бенностями

Техники самопрезентации у студентов гуманитарной сферы были выявлены с помощью параметрического наблюдения, а личностные особенности через 16 РР Р. Кеттела

С помощью корреляционного анализа была выявлена положительная связь между: смелостью и самоподачей превосходства; консерватизмом и стратегией образцового поведения; высоким самоконтролем и просительством; напряженностью и инграцией. Обратная связь была обнаружена между: практичностью и самоподачей причин поведения; конформизмом и самоподачей причин поведения

ЭКОЛОГО-ПАТРИОТИЧЕСКОЕ ВОСПИТАНИЕ КАК СОЦИАЛЬНЫЙ ЗАКАЗ СОВРЕМЕННОГО ОБЩЕСТВА

Макарова Мария Александровна

Научный руководитель Шантарин Владислав Дмитриевич

Тюменское региональное отделение Международной организации бывших военнослужащих «МАРС - МЕРКУРИЙ», «Топ Лигэл Консалтинг», ТООО «Союз – интеграция братских народов» г.Тюмень

В современном мире, глобализуемся на фоне нарастающей угрозы экологической катастрофы, в душах людей происходит кризис: чтобы выжить, нужно изменить мировоззрение. В нашей стране система прежних духовных ценностей и ориентиров нарушена, а новые – в стадии поиска и формирования экологии эволюции человеческого сознания и специфики патриотического воспитания на современном этапе развития общества обосновано социальной востребованностью формирования осознания необходимости перехода к новому витку эволюционного развития эволюционного развития человеческой цивилизации. Мы полагаем, что настало время переосмысления сути патриотического воспитания как эколого-патриотического воспитания личности в гармонии общественных отношений и природы.

Наше исследование посвящено изучению особенностей экологии эволюции сознания на основе динамики взаимодействия инновационной и традиционной культур, а также социально-философскому анализу взаимосвязи патриотизма и экологии сознания в процессе общественного развития. Ведущими гипотезами нашего исследования являются утверждения: экологический аспект патриотического воспитания является определяющим фактором устойчивости в эволюции человеческого сознания; социальным показателем, доминирующим фактором экологии эволюции сознания подрастающего поколения на современном этапе развития нашей страны является эколого-патриотическое воспитание. Нами разработана модель эколого-патриотического воспитания на примере авторской Международной культурно-просветительской программы «Тюмень– Брест: патриотизм в действии!»



ОСОБЕННОСТИ И УСЛОВИЯ ФОРМИРОВАНИЯ ПОЛОЖИТЕЛЬНЫХ ОТНОШЕНИЙ СО СВЕРСТНИКАМИ У ДЕТЕЙ МЛАДШЕГО ШКОЛЬНОГО ВОЗРАСТА С НАРУШЕНИЯМИ ЗРЕНИЯ

Кириллова Полина Валентиновна

Научный руководитель Мустафина Анна Робертовна

*ФГБОУ ВПО «Чувашский государственный университет им. И.Я. Яковлева»,
Чувашская республика, г. Чебоксары*

1. Обучение в школе занимает добрую долю жизненного времени человека, в течение которого происходит активное развитие личности. Как свидетельствует практика, важным условием благополучного развития личности школьника является наличие среди учащихся положительных межличностных отношений. Здоровые межличностные отношения являются основой благоприятной атмосферы малой группы, признаком развитого, зрелого коллектива. Анализ психолого-педагогической литературы по проблеме исследования показывает, что несмотря на пристальное изучение проблемы межличностных отношений в отечественной и зарубежной психологии, специфические особенности их проявления, условия и средства, оказывающие влияние на их становление и формирование у детей младшего школьного возраста с нарушениями зрения изучены крайне мало.

2. Указанное противоречие между объективной необходимостью в решении данной проблемы и уровня ее теоретико-практической разработки обусловило выбор темы исследования, целью которого является выявление особенностей и условий формирования положительных отношений со сверстниками у детей младшего школьного возраста с нарушениями зрения.

3. Результаты проведенного нами исследования показали, что в изучаемой нами группе детей отношения между слепыми и слабовидящими школьниками, в целом складываются благополучно: большинство учащихся находится в благоприятных статусных категориях, между ними сложились положительные взаимоотношения. Однако в группе имеются «непринятые» и «отвергаемые» ребята. Анализ их поведения свидетельствует, что установлению дружеских отношений в коллективе препятствует неумение учащихся согласовывать свои желания с мнением сверстников, что приводит к конфликтам. Данный факт обуславливает необходимость создания и системы работы по оптимизации отношений этих учащихся со сверстниками в классе.

4. Нами была составлена система формирующей работы по оптимизации отношений со сверстниками детей младшего школьного возраста с нарушениями зрения посредством игровой деятельности. Она была направлена на: обучение элементам техники выразительных движений, развитие мимических движений; формирование умения осознавать, понимать и адекватно выражать свои эмоциональные переживания; способности правильно оценивать отношение к себе других людей; преодоление отчужденной позиции в отношении к сверстникам, разрушение защитных барьеров, отгораживающих ребенка от других; развитие навыков совместной деятельности; умения сотрудничать со сверстниками, согласовывать собственное поведение с поведением других людей. Программа состоит из двух блоков: первый – включает в себя игры, основанные на невербальном общении, второй – предполагает использование игр, предполагающих вербальное общение.



5. На наш взгляд, представленная система работы поможет достичь желаемых результатов: установлению доброжелательных отношений между учащимися, атмосферы доверия в группе, групповой сплоченности.

ПСИХОЛОГО-ПЕДАГОГИЧЕСКИЕ УСЛОВИЯ ФОРМИРОВАНИЯ СОЦИАЛЬНОЙ АДАПТАЦИИ ДЕТЕЙ СТАРШЕГО ДОШКОЛЬНОГО ВОЗРАСТА С НАРУШЕНИЯМИ ИНТЕЛЛЕКТА В ИНТЕРНАТЕ

Михайлова Татьяна Вячеславовна

Научный руководитель Мустафина Анна Робертовна

ФГБОУ ВПО «ЧГПУ им. И. Я. Яковлева», Чувашская Республика, г. Чебоксары

Социальная адаптация, как полагает И.С. Зайцев, в коллективе предполагает включение индивида в сложную систему общественной деятельности и общественных отношений, что требует от него определенной ориентации, перестройки его поведения и структуры деятельности. Но это включение должно каким-то образом быть целенаправленным и относительно контролируемым. Роль такого контроля выполняет образовательный и воспитательный процесс в семье, дошкольных учреждениях, школе, вузе, на производстве. Самым главным условием при этом является полное совпадение требований, которые предъявляются в вышеперечисленных институтах социализации с требованиями в реальной жизни. В этом заключается педагогический аспект. Что же касается психологического, то социальная адаптация понимается здесь как выработка индивидом образа жизни при утверждении в новой среде, в новом виде деятельности. Процесс адаптации заключается в усвоении или неприятии норм, ценностей, традиций среды, предъявлений серьезных требований к культуре личности, сформированности ее мировоззрения, жизненной позиции. Благоприятная социальная адаптация в коллективе сверстников усиливает чувство удовлетворенности и в других сферах жизни.

В этом аспекте социальная адаптация рассматривается как вхождение человека в систему внутригрупповых отношений и приспособление к этим отношениям, выработку образцов мышления и поведения, которые отражают систему ценностей и норм данного коллектива.

В процессе социальной адаптации деятельность субъекта может быть адаптивной, когда он сам стремится приспособиться к среде (конформизм, ритуализм и ретритизм) и адаптирующей, при которой субъект стремится к самостоятельному изменению среды в соответствии со своими целями, задачами и потребностями. Наиболее эффективный результат социальной адаптации может быть достигнут в случае сочетания в поведении субъекта адаптивного и адаптирующего аспектов.

Успешность адаптации определяется нормальным функционированием систем физиологического и психического уровня. Однако эти системы не могут функционировать, не соприкасаясь друг с другом. Вполне вероятно, что существует компонент, который обеспечивает взаимосвязь этих двух уровней и обеспечивает нормальную деятельность человека. Можно также предположить, что этот компонент должен иметь двойственную природу: с одной стороны психическую, с другой - физиологическую. Таким компонентом в системе регуляции процесса адаптации чаще всего выступают эмоции.



СОЦИАЛЬНЫЕ СЕТИ И ИХ ВЛИЯНИЕ НА ПОДРОСТКА

Кожухова Вера Васильевна, Плотников Максим Русланович

Научный руководитель Ершова Лариса Васильевна

МОУ «Лицей №1», Московская область, г. Подольск

Современная молодёжь много времени проводит в Интернете, а именно в социальных сетях, которые стали весьма популярны в настоящее время. Интерес к социальным сетям у школьников, начиная с 5-го класса, с каждым годом растёт. Мы провели исследование, которое позволило оценить влияние социальных сетей на подростков в нашем лицее. Был составлен перечень вопросов, позволяющий собрать всю необходимую для анализа информацию. Опрос проводился среди лицеистов (11-18 лет) и их родителей. Было опрошено 175 учащихся с 5-го по 11 классы, из них 111 человек в возрасте от 14 до 18 лет, и 90 родителей учащихся от 14 до 18 лет.

Цель проекта – найти ответы на следующие вопросы:

- ✓ Какие возможности представляют социальные сети?
- ✓ Как они влияют на подростка?
- ✓ С какими проблемами могут столкнуться школьники, проводя много времени в них?
- ✓ К каким последствиям может привести долгое и бесконтрольное общение в социальных сетях?

Задачи проекта: выявление уровня осведомлённости учащихся и их родителей по вопросу о социальных сетях; обработка и анализ результатов опроса; сравнение взглядов родителей и детей на одну проблему; поиск и описание негативного и позитивного влияния социальных сетей на подростков; разработка правил пользования социальными сетями; разработка презентации и буклета по проекту.

Проанализировав результаты проведенного нами исследования, мы пришли к следующим выводам:

- родители знают, что их дети являются пользователями социальных сетей;
- 60% родителей считают, что их дети проводят в социальных сетях менее двух часов в день. На самом деле, 66% подростков находятся там более двух часов в день. По ответам детей и их родителей на вопрос: встречается ли Ваш ребенок (Вы) с людьми, с которыми познакомился/ась в социальных сетях, были замечены очень серьезные различия. 60% ребят ответили, что встречаются, и только 25% родителей об этом известно. 75% родителей считают, что их дети не встречаются со знакомыми из Интернета, не подозревая, какой угрозе подвергаются подростки;
- около 70% подростков выкладывают информацию о себе в социальных сетях и только 30% родителей об этом известно.

Проведенное исследование показало, что подростки много времени проводят за компьютерами, что негативно сказывается на их здоровье. Они считают нормальным встречаться с людьми, с которыми познакомилась в социальных сетях и выкладывать личную информацию, что может привести к негативным последствиям. Родители не подозревают о том, каким опасностям подвергает себя их ребенок, что говорит о частичной потере контроля с их стороны.

Результатом нашей работы стала презентация, в которой мы отразили все вопросы исследования проблемы в своем учебном заведении и буклет, в котором приведены основные моменты исследования и сформулированы правила поведения для под-



ростков, являющихся пользователями социальных сетей. Многократно выступая с презентацией своей работы на заседаниях научного лицейского общества, классных часах, родительских собраниях, мы видели в глазах слушателей живой интерес к поднятой нами проблеме. Будем очень рады, если наш проект поможет сохранить моральное и физическое здоровье подросткам хотя бы одного учебного заведения, заставит задуматься, прежде чем совершать необдуманные поступки, и избавит их от многих неприятностей.

Источники информации:

1. Центр информационных коммуникаций [электронный ресурс] (<http://commcenter.ru>)
2. Социальные сети от А до Я [электронный ресурс] (<http://social-networking.ru>)
3. Википедия [электронный ресурс] (<http://ru.wikipedia.org>)
4. Социальные сети:
 - 1) В Контакте (<http://vk.com>)
 - 2) FaceBook (<http://facebook.com>)
 - 3) Мой Мир (<http://my.mail.ru>)
 - 4) Одноклассники (<http://odnoklassniki.ru>)
 - 5) LiveJournal (<http://livejournal.com/>)
 - 6) Мой Круг (<http://moikrug.ru/>)
5. Белинская Е.П., Жичкина А.Е. Современные исследования виртуальной коммуникации: проблемы, гипотезы, результаты // Образование и информационная культура: Социологические аспекты. Труды по социологии образования. Том V. Выпуск VII. / Под ред. В.С. Собкина. М.: Центр социологии образования РАО, 2000. - 395-430 с.

СОЗДАНИЕ ЭМОЦИОНАЛЬНО - РАЗВИВАЮЩЕЙ СРЕДЫ В ГРУППАХ ДЕТЕЙ РАННЕГО ВОЗРАСТА

Фелотова Дарья Евгеньевна

Научный руководитель Белова Татьяна Владимировна

ФГБОУ ВПО «Ишимский государственный педагогический институт им. П.П. Ершова» Тюменская область, г. Ишим

Актуальность темы, рассматриваемой в данной работе, в наши дни все возрастает. Существует много способов повышения эмоционального тонуса ребенка, связанных с использованием приятных для него сенсорных впечатлений - сильных положительных переживаний, таких, как игры с водой, со светом, с мыльными пузырями, красками, мячиком, юлой, физическая возня, беготня по коридору с элементами «салочек» и «прятки» и т. д. Разумеется, для того, чтобы их применять, надо хорошо знать как конкретные пристрастия малыша, его особые интересы, так и то, что может вызвать у него неудовольствие, страх. Поэтому подбор таких тонизирующих игр должен быть достаточно индивидуален. При удачно сложившихся обстоятельствах - например, при доброй, «теплой» воспитательнице или няне, у которой хватает и физических, и душевных сил на то, чтобы поддержать такого малыша, — наиболее приемлемым способом его привыкания и получения хотя бы малейшего комфорта является, в буквальном смысле этого слова, «привязывание» к ней (постоянно ходит с ней за ручку, сидит на у нее коленях и т. д.). В этом случае он «приживается» в саду потому, что получает столь



необходимую ему дозу тактильного контакта, и обращение к нему других детей также оказывается для него опосредованным эмоциональной реакцией взрослого. Особенности создания эмоционально - развивающей среды в группах детей раннего возраста, могут быть представлены следующими компонентами: эмоционально-поддерживающим компонентом среды (взаимоотношения между участниками совместной жизнедеятельности эмоционально-настраивающим компонентом среды (внешняя обстановка: цветовое решение, удобство мебели и пр.); эмоционально-стабилизирующим компонентом среды (организация режимных моментов, в процессе пребывания ребенка в группе детского сада);

Результаты констатирующего этапа эксперимента показали, что уровень у детей раннего возраста, не высокий. Для повышения уровня положительных эмоций в группе детей раннего возраста был проведен формирующий этап эксперимента, в котором мы прежде всего попытались реализовать педагогические условия, направленные на повышение создания эмоционально - развивающую среду в группах детей раннего возраста.

После формирующего этапа эксперимента мы провели контрольный этап эксперимента. Результаты контрольного этапа эксперимента подтвердили необходимость в дополнении предметно - развивающей среды для эмоционального развития детей центров «Вода и песок», «Ряженье», « Уединения», « Моя семья».

Результаты контрольного этапа экспериментальной работы доказывают, что выявленные нами педагогические условия для создания эмоционально-развивающей среды в группе раннего возраста являются эффективными.

Анализ полученных результатов показал, что цель и задачи достигнуты. При этом проведенное исследование не претендует на исчерпывающий анализ всех исследуемой проблемы. Углубление изучения проблемы может быть связано с дальнейшей разработкой методических материалов по проблеме создания эмоционально развивающей среды в группах раннего возраста. С теоретической проработкой и организацией преемственности в обеспечении педагогических условий эмоционального развития детей на всем протяжении периода дошкольного детства, а также с разработкой технологий привлечения родителей к данному процессу.

Таким образом, проведенная работа показала, что после формирующего этапа эксперимента уровень положительных эмоций у детей во время игровой деятельности повысился.

Таким образом выдвинутая нами гипотеза подтвердилась.

СОВРЕМЕННОЕ СОСТОЯНИЕ ПРЕДПРИНИМАТЕЛЬСКОГО ОБРАЗОВАНИЯ В РОССИИ

Биктяшева Наиля Жамильевна

Научный руководитель Лавров Михаил Николаевич

ГОУ ВПО Московский государственный областной университет, г.Москва

Современное экономическое развитие развитых стран основывается во многом на внедрении инновационных решений, основным проводником которых в практику являются предприниматели. При этом проблема развития предпринимательских компетенций у населения как фактор, косвенно определяющий успешность экономического



развития национальной экономики в будущем, зачастую остается за рамками образовательной системы, так как предпринимательство не носит характера профессии, а сочетается с другими видами деятельности, прежде всего с управлением, которые, однако, не несут всеобщего или обязательного характера.

Предпринимательство является сложным многоаспектным явлением, при характеристике которого обычно выделяют неопределенность, риск, новаторский характер деятельности. В работе различается предпринимательство как новаторская деятельность и бизнес как хозяйственная деятельность с целью получения прибыли. Предпринимательство выступает как потенциально возможная, но не обязательно реализующаяся характеристика бизнеса.

Предпринимательское образование представляет собой междисциплинарную область образовательной деятельности, являющаяся основой получения знаний, умений и навыков для осуществления предпринимательской деятельности в интересах получения прибыли. Развитие предпринимательского образования в различных странах, формы и способы его реализации зависят от множества факторов, характерных для каждой отдельной национальной экономики, среди которых следует отметить экономические, политические, социальные, культурные и др.

В системе предпринимательского образования можно выделить следующие уровни. В рамках младшей и средней школы развиваются базовые компетенции, связанные с общеэкономической культурой человека. На уровне полного среднего образования предполагается более углубленное изучение экономической науки, возможно развитие элементов практических навыков ведения предпринимательской деятельности. Обучение проходит в рамках изучения ряда дисциплин: «экономики», «обществознания», «технологии» и др. В качестве третьего уровня можно выделить среднее специальное либо высшее образование – получение профессии по выбранному направлению/специальности. Четвертый уровень характеризуется крайне широкой вариативностью и может реализовываться в форме краткосрочных курсов, тренингов, семинаров, в форме аспирантуры и докторантуры, программ MBA и DBA в вузах и бизнес-школах.

Исследования в рассматриваемой области в целом говорят о низкой готовности населения России к ведению предпринимательской деятельности. В то же время два десятилетия развития сформировался особый сегмент рынка образовательных услуг, в целом можно говорить о наличии различных уровней, форм и методов обучения; формируются специфические требования к предпринимательскому образованию, отвечающие условиям национальной экономики.

К основным проблемам современной системы предпринимательского образования можно отнести недостаточную связь с практической составляющей предпринимательской деятельности и преобладание теоретической компоненты, нехватку преподавателей, способных воплотить практический опыт в образовательном продукте, низкую долю полезной информации в общем количестве часов образовательной программы, преобладание неадаптированных иностранных концепций предпринимательского образования, отсутствие адекватных инструментов оценки качества обучения различных субъектов рассматриваемого сегмента образовательных услуг.

ПРОЕКТИРОВАНИЕ ЖИЗНЕННОГО РЕСУРСА ЛИЧНОСТИ КАК



УСЛОВИЕ СОЦИАЛЬНОГО САМООПРЕДЕЛЕНИЯ ЛИЧНОСТИ В ЮНОШЕСКОМ ВОЗРАСТЕ

Добреля Тимофей Васильевич

Научный руководитель Качалова Алевтина Васильевна

ФГБОУ ВПО АГПА, Краснодарский край, г. Армавир

Проектирование жизненного ресурса личности в юношеском возрасте как категория социально-пространственного анализа социальной реальности выступает как система действий, направленных на изменение положения в социальном пространстве в соответствии с ценностями и потребностями субъекта, что предполагает последовательное достижение цели, меняющей прежний уклад и качество жизни.

Субъектность возникает в условиях неудовлетворенности субъектом реальными обстоятельствами и ситуацией, расходящимися с желаемым образом. Соответственно проект предполагает высокую связь с ценностями и потребностями человека, его действенную включенность в жизненную ситуацию, что и обеспечивает готовность к действиям и принятие ответственности за осуществление подобных действий в условиях неопределенности результата и условий.

Для современного российского общества характерен рост проектирования жизненного ресурса личности в юношеском возрасте, осуществляемой в интересах социального контроля. В итоге жизненный проект чаще всего организуется вокруг системы занятости, однако в постперестроечные годы в структуру жизненного проектирования полноправно входит досуг.

Жизненный проект интегрирует достижения отдельных возрастов жизни, сводя их в единую структуру. Уровень субъектности начинает определяться дистанцией по отношению к способности трансформировать мир и к приводящим ее в действие технологиям и дискурсам,

Разработка проектов и их реализация вносят изменения в окружающий мир выступая как транспортные средства достижения цели индивида, группы или общества в целом. Ресурсами жизненного проекта выступают время, место, поля и капиталы. Время как ресурс ограничено рамками индивидуальной жизни.

Конфигурация жизненного проекта конструируется соотношением целей и индивидуальных, интрагрупповых, интергрупповых и социальных ресурсов, а также вектором ценностных диспозиций личности. В ходе эмпирического исследования выделены следующие ресурсно-целевые типы жизненного проекта: симметричный (оответствие целей и ресурсов проекта); ущербный (несоответствие ресурсов актуальным целям); избыточный (неот-рефлексируемость цели при наличии ресурсов).



ПСИХОЛОГИЧЕСКОЕ СОПРОВОЖДЕНИЕ РАЗВИТИЯ ПРЕДСТАВЛЕНИЙ СТУДЕНТА ПЕДАГОГИЧЕСКОГО ВУЗА О ПСИХОЛОГИЧЕСКИХ ФАКТОРАХ КАРЬЕРНОЙ УСПЕШНОСТИ

Чалая Светлана Александровна

Научный руководитель Качалова Алевтина Васильевна

ФГБОУ ВПО АГПА, Краснодарский край, г. Армавир

Заметной мировой тенденцией начала XXI века является усиление амбициозности и конкурентности людей из различных социальных групп. Следствием этого стало тотальное стремление всех быть успешными в различных областях жизнедеятельности. Карьерные устремления делают жизнь осмысленной, ценной и целенаправленной. Конструкты «карьерный рост» и «карьерные достижения» завоевали не только массовое сознание россиян, но и стали предметом теоретических и эмпирических исследований.

В содержании представлений студентов о психологических факторах карьерной успешности учителей как достигших уровня «ак-ме» не в полной мере представлены психологические особенности профессиональной деятельности учителей.

В представлениях студентов и учителей наиболее выражены внутренние, психологические факторы карьерной успешности учителей, по сравнению с внешними факторами.

В процессе профессиональной подготовки будущих учителей должны быть сформированы представления о специфике деятельности учителя, ее содержании, структуре, функциях. Оно должно сопровождаться осознанием студентами механизмов карьерного роста, пониманием последовательности этапов карьерного продвижения, рефлексией эффективности реализуемых шагов и т.д. Развитие представлений о психологических факторах карьерной успешности будет создавать благоприятную основу для развития у студентов — будущих учителей психологических качеств, способствующих их карьерному продвижению в рамках будущей профессиональной деятельности.

Представления студентов и учителей о психологических факторах карьерной успешности должны включать понятия о способах решения конкретных задач, способах и механизмах воздействия на учеников, подчиненных и на вышестоящее руководство. В содержание представлений должны входить также понятия об уровне развития собственной профессиональности и конкурентоспособности, о приемах и способах создания авторитетного имиджа, репрезентирующего субъекта педагогической деятельности как высоко компетентного руководителя, о харизматичности личности и возможностях оказания соответствующего влияния на представителей профессионального сообщества.

Профессиональная подготовка студентов — будущих учителей должна включать программу расширения представлений, позволяющих развивать их коммуникативный потенциал, осуществлять эмоционально-волевую регуляцию психической сферы, создавать имидж, соответствующий концепции «Я-учитель» и развитие личностных качеств, лежащих в основе самореализаций и самопродвижения.



СОЦИАЛЬНО-ПСИХОЛОГИЧЕСКИЕ УСЛОВИЯ РАЗВИТИЯ ПСИХОЛОГИЧЕСКОГО ЗДОРОВЬЯ ЛИЧНОСТИ ПОЖИЛОГО ЧЕЛОВЕКА

*Кочура Марина Юрьевна, Галстян Сюзана Вагеевна
Научный руководитель Качалова Алевтина Васильевна
ФГБОУ ВПО АГПА, Краснодарский край, г. Армавир*

Демографическая ситуация в мире складывается таким образом, что пожилые люди составляют очень большую социально-демографическую группу. Формальный переход из категории трудоспособного населения в группу пенсионеров становится одной из основных причин усиления социальных проблем людей пожилого возраста, которые можно попытаться условно объединить их в несколько групп – это проблемы материально-финансового характера, медико-социальной реабилитации и психологического здоровья пожилых. При этом, необходимо отметить, что решение проблем психологического здоровья не менее важно, чем поддержание достойного уровня доходов пожилых людей или оказание им качественных услуг в сфере медико-социальной реабилитации. К сожалению, достаточно часто это направление социальной поддержки остается нереализованным.

Среди причин, приводящих к существованию проблем психологического нездоровья выделяются следующие:

1. Осознание человеком того, что он вступает в последний этап своей жизни. Впереди неизбежное старение, ухудшение здоровья, полное или частичное ограничение жизнедеятельности.

2. Смена социального статуса человека. Если раньше человек занимался активной трудовой деятельностью, чувствовал себя необходимым и значимым, то в пожилом возрасте его опыт и знания часто становятся ненужными и невостребованными.

3. Резкое сужение контактов пожилого человека, которое может привести к полному одиночеству. Уменьшение возможностей для общения связано с тем, что человек «выпадает» из трудового коллектива, больше времени проводит дома. В этом возрасте уходят из жизни многие друзья, родственники и сверстники, что также сужает контакты, а приобретение новых друзей становится затруднительным. Особенно эта проблема актуальна для пожилых людей, живущих отдельно от своих взрослых детей.

Обращение к проблеме психологического здоровья пожилого человека имеет глубокие теоретико-методологические корни и ориентировано на решение ряда актуальных методологических задач: создание четкой современной картины развития в позднем онтогенезе (с уточнением ее специфических черт, расстановкой акцентов при изучении механизмов развития, выявлением узловых моментов в системе теоретических концепций и эмпирических знаний. Таким образом, решение проблемы организации и внедрения системы средств психолого-педагогического сопровождения развития и поддержания психологического здоровья пожилого человека должно способствовать утверждению принципа развития, пониманию психологического здоровья личности как живого, непрерывно расширяющегося процесса. Основаниями такой трактовки личностно-психологического бытия пожилого человека в мире могут быть потребности существования и развития общества, которое должно сформировать у своих членов устойчивые психологические структуры, преодолевая возможные ситуативности поведения, дефицитарность активности, эмоциональную напряженность и временную дезадаптивность (Л.И. Анцыферова, 2006).



ПРЕДСТАВЛЕНИЕ ОБ УСПЕХЕ У МОЛОДЕЖИ ГОРОДА МУРАВЛЕНКО

Латыпова Аделия Радиковна

Научный руководитель Яценко Лилия Павловна

МБОУ СОШ №4, ЯНАО, г. Муравленко

В работе представлено исследование представлений об успехе у молодежи города Муравленко. Проводя исследование, автор рассмотрел различные аспекты понятия «успех», определил основные слагаемые успеха. В результате проведения анкетирования молодежи были выявлены критерии успешности и составлен рейтинг наиболее успешных людей города Муравленко. Интервьюирование успешных людей города Муравленко позволило выделить значимые факты, которые позволили достичь успеха. Результаты исследования представлены в форме буклета (лифлета).

Целью исследования является изучение особенностей представлений об успехе у современной молодежи.

Исходя из поставленной цели, определены следующие **задачи**:

1. Дать определение понятию «успех».
2. Определить основные слагаемые успеха.
3. Провести анкетирование среди молодежи для выявления критериев успешности.
4. Выявить рейтинг успешных людей, проживающих в городе Муравленко.
5. Провести интервьюирование успешных людей города Муравленко и выделить наиболее значимые факты, которые позволили достичь успеха.
6. Представить результаты исследования в форме буклета (лифлета).

Объектом исследования является современная молодежь города Муравленко.

Предметом исследования являются представления об успехе.

Гипотеза если определить, что такое успех и его основные слагаемые, то можно вывести формулу, воспользовавшись которой, достичь успеха.

В ходе исследования применялись **методы**:

- изучение литературы по теме исследования;
- сбор и анализ статистических данных;
- анализ, синтез, обобщение;
- анкетирование;
- интервьюирование.

Практическая значимость работы заключается в том, что ее результаты могут быть использованы психологами, социальными педагогами, учителями, классными руководителями, родителями и учащимися.

СВЯЗЬ ТИПА САМОРЕГУЛЯЦИИ УЧАЩИХСЯ СТАРШЕГО И СРЕДНЕГО ЗВЕНА В МНОГОПРОФИЛЬНОМ УЧЕБНОМ ЗАВЕДЕНИИ

Гаралева Диана Маратовна

Научный руководитель Гаралева Марина Дмитриевна

МАОУ «Лицей им. А. С. Пушкина №78», республика Татарстан, Набережные Челны

Учебная деятельность – вид педагогической деятельности. Её цель заключается в передачи опыта и культуры старшего поколения, в форме учебной программы.осу-



шестьвается только взаимодействием деятельности учителя и ученика.

Успешная школьная деятельность – весь предоставленный материал учителем, ученик знает хорошо или отлично.

Неуспешная школьная деятельность – весь предоставленный материал учителем, ученик знает удовлетворительно.

Саморегуляция – самоорганизация различных видов психической активности человека

Выделяется два основных типа саморегуляции:

- 1) Автономный
- 2) Зависимый

Автономный тип саморегуляции – лица, проявляющие в деятельности такие качества, как развитый самоконтроль, уверенность в себе, склонность к самостоятельному выполнению любой работы.

Зависимый тип саморегуляции – лица, не обнаруживающие или мало обнаруживающие комплекс таких качеств, как самостоятельность, независимость, целеустремленность и уверенность в себе, опираются при осуществлении деятельности главным образом на советы, подсказки, указания со стороны руководителя.

Проведя исследование среди 4 групп испытуемых, общее количество респондентов 101 человек, возраст: от 13 до 17 лет, по методике Г.С. Прыгина «Выявление типа саморегуляции деятельности», я подтвердила выдвинутую гипотезу и сделала выводы:

1) На успеваемость ученика в школе ключевое влияние оказывает тип его саморегуляции автономный или зависимый

2) Наше исследование подтвердило связь типа саморегуляции с успешностью учебной деятельности:

а) в 10-ых классах с различным профессиональным профилем класса (социально-экономический, физико-математический) успешная учебная деятельность фиксируется у учеников с автономным типом саморегуляции.

б) в 8-ых классах с различным профессиональным профилем класса (социально-экономический, физико-математический) успешная учебная деятельность фиксируется у учеников с автономным типом саморегуляции.

3) Количество учеников со средним типом саморегуляции зафиксировано в 8-ых классах с различным профилем профессиональной направленности класса (социально-экономический, физико-математический), на основании этого мы можем сделать дополнительный вывод, что данный контингент хорошо будет работать в команде. Исследование в данном направлении (средний тип саморегуляции, командная работа) будут продолжены.

ПРОЕКТ «ЭКОЛОГИЧЕСКАЯ АЗБУКА: КТО СЛЕДУЮЩИЙ?» (РАЗРАБОТКА НАГЛЯДНОГО ПОСОБИЯ ДЛЯ ДЕТЕЙ 6-7 ЛЕТ)

Салменкова Елизавета Олеговна, Полоян Стелла Сереевна

Научный руководитель Смолик Елена Вячеславовна

МБОУ КСОШ №3, Московская область, г. Котельники

Наша работа нацелена на формирование экологической культуры самых маленьких граждан нашего города. Она представляет собой создание особой азбуки в форме



наглядного пособия для 6-7 летнего возраста.

В чем ее актуальность? В необходимости воспитания экологического мировоззрения в раннем возрасте с помощью именно таких пособий.

А новизна проекта, прежде всего, в том, что экологическую азбуку составляют сами учащиеся школы и, конечно же, в форме восприятия информации и получения новых знаний - дети знакомятся не только с буквой алфавита, русским и латинским названием животного, но и с монетой, на которой это животное изображено. Кроме того, в городе Котельники такое пособие создается впервые.

Для реализации нашей цели мы поставили перед собой *задачи*: проведение социологического опроса; разработка концепции наглядного пособия; исследование литературных источников и интернет – ресурсов и их анализ; составление шаблона наглядного пособия; выпуск пособия и его презентация для дальнейшего распространения.

Методика нашей работы: это информационные исследования по трем направлениям - фотография, систематика и нумизматика.

Исследуя данные Красной книги, мы определились на теплокровных организмах – птицах и млекопитающих. Разработав дизайн страниц, приступили к выпуску пособия. Таковы были этапы работы над нашим проектом.

После выпуска и презентации пособия мы сделали очень важный *вывод*: при изучении букв русского алфавита, дети решают сразу несколько задач. Они: изучают основы грамматики русского языка (*обучающая составляющая*); узнают о существовании Красной книги, (*экологическая составляющая*); знакомятся с птицами и животными, особенно по родному краю (*краеведческая составляющая*); узнают особенности внешнего строения организмов (*биологическая составляющая*); получают представление о систематике и нумизматике (*развивающая составляющая*); учатся понимать значение охраны природы (*природоохранная составляющая*); и воспитываются в духе защитников окружающей среды (*воспитывающая составляющая*). Тем самым достигается и основная *цель нашего проекта* - формируется экологическое мировоззрение у самых маленьких граждан нашего города.

В чем же практический выход нашего проекта? Конечно же, в распространении таких пособий. *А каковы перспективы проекта?* В будущем мы хотим выпустить два аналогичных пособия, где будет идти речь о представителях флоры нашей планеты и обитателях морских глубин.

Вы можете не согласиться с нашими выводами или опровергнуть их, но бесспорно одно: будет ли следующий вид животного занесен в Красную книгу или нет, это зависит только от нас!

ТАЙНЫ ДВУХ ПОЛУШАРИЙ. ПРАВШИ И ЛЕВШИ

Бычковская Алена Валерьевна, Хисаметдинова Виктория Руслановна

Научный руководитель Бычковская Надежда Алексеевна

МБОУ СОШ № 5, ХМАО-Югра, г. Когалым

Мир удивителен и интересен. Чтобы лучше познать окружающих и себя, необходимо быть внимательным, изучать различные источники информации, исследовать особенности своего организма. Головной мозг играет огромную роль в нашем орга-



низме, от него во многом зависит деятельность человека. При доминировании левого полушария человек является правой, он больше склонен к словесно-логическому характеру познавательных процессов, анализ проводит от частей к целому. Правополушарный, наоборот, является левой (если не переучен), он схватывает картину мира целостно, анализирует от целого к деталям. Также левша более эмоционален, пользуется интуицией. Считают, что правополушарные более склонны к искусству и гуманитарным предметам, а левополушарные, так как мыслят логически, к математическим дисциплинам.

Чтобы определить какое полушарие является ведущим, существуют специальные методики. При проведении диагностики учащихся нашего класса выявилось, что большинство учащихся являются правшами, но только в половине случаев доминантным у них является левое полушарие, остальных можно отнести к равнополушарным, так как явного доминирования одного из полушарий не наблюдается. Анализ успеваемости учащихся по предметам гуманитарного цикла и математического направления показал, что правши и левши лучше успевают по гуманитарным предметам, нежели по точным. Однако левши на самом деле имеют большую склонность к таким предметам, как музыка, изобразительное искусство.

ТЕОРЕТИЧЕСКИЕ И ПРАКТИЧЕСКИЕ АСПЕКТЫ ИССЛЕДОВАНИЯ УСТАНОВОК НА КРЕАТИВНОСТЬ У УЧИТЕЛЕЙ

Кожуховская Алена Сергеевна

Научный руководитель Сафонова Марина Владимовна

ФГБОУ ВПО КГПУ им. В. П. Астафьева, Красноярский край, г. Красноярск

Сегодня государственная образовательная политика во главу угла ставит развитие личности юных граждан России. Креативность является фундаментальным личностным качеством, позволяющим не просто адаптироваться к условиям жизни, но и творчески их преобразовывать. Умение креативить – находить новые возможности, генерировать нестандартные идеи может стать очень неплохим конкурентным преимуществом в современном мире.

Согласно нашей позиции, а она совпадает с точкой зрения отечественной психолого-педагогической школы, ключевое звено в креативном саморазвитии ребенка – это личность учителя. Знания об особенностях феномена креативности, проблемах и многообразии проявления, позволят педагогам более успешно генерировать новые идеи, моделировать успешные методы и подходы в учебно-воспитательном процессе.

В теоретической части работы рассмотрены такие вопросы, как: соотношение понятий креативность и творчество; виды креативности; факторы, влияющие на развитие креативности, а также освещена проблема диагностики креативности.

В практической части исследования разработан опросник для измерения установок на креативность у учителей, удовлетворяющий основным психометрическим требованиям. Полная версия опросника содержит 71 утверждение. Опросник позволяет оценить сформированность у педагогов 10 установок на креативность: «Установка на регламентацию деятельности учащихся»; «Установка на индивидуализацию педагогической деятельности и эмоциональную поддержку учащихся»; «Установка на развитие персональной креативности»; «Размытость установки»; «Установка на создания



условий для подражания творческому поведению»; «Установка на формирование условий развития креативности»; «Установка на адекватность восприятия и понимания учащихся»; «Установка на самосовершенствование в процессе обучения»; «Установка на демократический стиль обучения учащихся»; «Установка на развитие учащихся, (гуманистическая направленность учителя)». Опросник может быть использован как в исследовательских целях, так и в повседневной практике.

Поведение учителя, его отношение к детям, к учебному процессу и т.п. зависит от того, как прочно какие и зафиксированы в его сознании установки. Сформировать установку на креативность может только человек, у которого самого есть такая установка и, который на практике воплощает её в деятельность. В связи с этим нами на кафедре психологии и педагогики начального образования КГПУ им. В.П. Астафьева был разработан и апробирован спецкурс «Креативность – путь саморазвития» под руководством к.псих.н., доцента кафедры М.В. Сафоновой. Цель спецкурса: дать базовые знания о сущности понятия креативность и создать условия для потребности в работе по развитию собственной креативности, как одного из этапов развития креативности у учащихся.

На наш взгляд, диагностика установок на креативность и дальнейшая их коррекция в ранние этапы профессионального становления педагога приведет к более успешным результатам в его педагогической деятельности, в частности в развитии креативности школьников.

Актуальность темы предопределена двумя факторами: уникальной диагностикой, выявляющей установки на креативность у учителей, и инструментарием для компенсации пробелов в саморазвитии креативности. Это два небольших шага к достижению большой цели – выработке полноценной системы формирования креативности у подрастающего поколения на массовом уровне.

АДАПТАЦИЯ ЛИЦ С НАРУШЕНИЕМ СЛУХА К УСЛОВИЯМ ПРОФЕССИОНАЛЬНОГО ОБУЧЕНИЯ

Шеллер Екатерина Павловна

Научный руководитель Першина Наталья Анатольевна

ФГБОУ ВПО «Алтайская государственная академия образования имени В.М.Шукшина», Алтайский край, г. Бийск

Проблема социально-психологической адаптации лиц с нарушением слуха среди подростков и молодежи к условиям жизни в обществе является одной из важнейших граней общей интеграционной проблемы. В последнее время этот вопрос приобретает дополнительную важность и остроту в связи с большими изменениями в подходах к людям, которые имеют ограничения в здоровье. Несмотря на это, процесс адаптации лиц с нарушением слуха к основам жизнедеятельности общества остаётся мало изученным, а именно он решающим образом определяет всю эффективность тех коррекционных мероприятий, которые предпринимают специалисты, работающие с лицами с ограниченными возможностями здоровья.

Экспериментальной базой для реализации программы мероприятий, направленных на адаптацию лиц с нарушением слуха было выбрано КГБОУ НПО «Профессиональное училище № 4» (г.Бийск, Алтайский край). В работе приняли участие 18 учащихся



с нарушением слуха в возрасте от 16 до 23 лет.

На первоначальном этапе проводился диагностический срез уровня адаптации учащихся с нарушением слуха: были собраны анамнестические сведения, проведено невключенное стандартизированное наблюдение для оценки поведения (наблюдение проводилось на уроках) и наблюдение по карте Стотта (методика используется для диагностики трудностей адаптации учащегося в учебной сфере, анализа характера дезадаптации, дает возможность получить картину эмоционального состояния учащегося, не позволяющего ему адекватно приспособиться к требованиям учебной жизни).

«Коэффициент дезадаптации» основной части выборки составляет от 6 до 25 баллов, у 5,5% выборки «коэффициент дезадаптации» превышает 25 баллов, что свидетельствует о значительной серьезности нарушения механизмов личностной адаптации - такие учащиеся нуждаются в специальной помощи. У 22,2% учащихся можно скорее говорить о ситуативных реакциях, чем об устойчивых личностных обусловленностях.

По данным методики Стотта в нашем исследовании видно, что в группе заметно выражены такие симптомомокомплексы как враждебность по отношению к взрослым; тревога по отношению к детям (в данном случае к слышащим обучающимся); неугомонность; враждебность к детям (в данном случае к одноклассникам); эмоциональное напряжение.

Затем на основании этого составлялась программа мероприятий. Она состояла из психокоррекционных и творческих мероприятий. После проведения опытно-экспериментальной работы в течение первого полугодия у первокурсников по результатам наблюдения повысился уровень адаптации. На основе результатов исследования и анализа литературы были сформулированы рекомендации по организации учебного процесса для лиц с нарушением слуха, позволяющие обеспечить более полноценное их обучение в условиях профессионального учреждения.

ПРОФИЛАКТИКА ДИДАКТОГЕНИЙ В НАЧАЛЬНОЙ ШКОЛЕ

Дмитренко Яна Вячеславовна

Научный руководитель Архипова Светлана Александровна

ГАОУ СПО АСПК КК, Краснодарский край, ст. Ленинградская

По данным Института возрастной физиологии, в школу приходит около 20 % детей, имеющих нарушения психического здоровья пограничного характера, но уже к концу 1 класса их число увеличивается до 60-70 %. Специалисты считают, что 20-40 % отрицательных влияний связано со школой. Исследования Института возрастной физиологии позволили выделить школьные факторы риска: интенсификация учебного процесса; недостаток двигательной активности учащихся; несоблюдение гигиенических требований; перегрузка учебных программ; несоответствие программ и технологий обучения функциональным и возрастным особенностям обучающихся; нерациональная организация учебной деятельности; отсутствие индивидуального подхода к учащимся; неправильное питание; несоблюдение элементарных физиолого-гигиенических требований к организации учебного процесса; недостаточная подготовка педагогов в вопросах развития и охраны здоровья детей. Наиболее значимым из педагогических факторов риска является стрессовая тактика педагогики



воздействий. В результате нарушения педагогического такта и этики у школьников могут проявляться дидактогении.

Дидактогения определяется как вызванное нарушением педагогического такта со стороны воспитателя (педагога, тренера, руководителя и т. д.) негативное психическое состояние учащегося (угнетенное настроение, страх, фрустрация и др.), отрицательно сказывающееся на его деятельности и межличностных отношениях. Дидактогения (педагогогения) - отклонения в здоровье ученика, обусловленные и связанные с процессом обучения в широком смысле. Дидактогения – это психическая травма, источником которой является педагог.

Анализируя особенности проявления дидактогений, можно выделить обстоятельства, которые нарушают продуктивное педагогическое взаимодействие. Со стороны ученика - это повышенная эмоциональная тревожность в сфере учения и отношений с педагогами, недостаточная интеллектуальная развитость и низкая работоспособность, а также неуверенность в себе, незнание себя. Нарушение педагогического такта является лишь одной из составляющих, вызывающих дидактогении.

В результате дидактогении у младших школьников возникают ряд нарушений: неадекватная самооценка, затруднения в процессе общения со сверстниками, конфликты в общении со сверстниками и взрослыми, снижение интереса к процессу учения, агрессивное поведение и др.

Результаты проведенного исследования среди учителей показали, что авторитарный стиль взаимодействия педагога с учениками в настоящее время проявляется достаточно, наблюдается стремление к авторитарности. Чем выше у них стремление к авторитарности, тем меньше значимость для них человека как ценности. Эта взаимосвязь отражает сложность и необходимость перехода от авторитарной педагогики к гуманистической педагогике.

Учитывая актуальность проблемы проявления дидактогений, в образовательных учреждениях необходимо проводить профилактическую работу. В процессе организации профилактической работы необходимо соблюдать определенные педагогические условия: пропедевтические, диагностические, коррекционные. Одним из направлений профилактической работы является формирование навыков позитивного, бесконфликтного общения педагога с учащимися. Таким образом, можно отметить, что своевременная профилактика дидактогений сможет предупредить у младших школьников расстройство эмоционально-волевой сферы и сохранение психического здоровья участников образовательного процесса.

ВЛИЯНИЕ СОДЕРЖАНИЯ И ФОРМЫ РЕКЛАМЫ НА ЕЕ ВОСПРИЯТИЕ В ЗАВИСИМОСТИ ОТ ВОЗРАСТНЫХ ОСОБЕННОСТЕЙ ЛИЧНОСТИ

Титкова Анастасия Михайловна

Научный руководитель Белых Татьяна Викторовна

ФГАОУ ВПО «Северо-Кавказский федеральный университет, Ставропольский край, г. Ставрополь

Реклама как метод влияния на людей с целью изменения их поведения изначально предполагает влияние психологическое. Для создания эффективного рекламного сообщения копирайтер должен себе представить портрет соответствующей аудитории.



Исходя из этого, основная цель нашего исследования - выявить и описать возрастные особенности восприятия потребителями содержания и формы рекламного сообщения. В качестве основного метода исследования был использован Семантический дифференциал. При создании позиций для оценивания были выбраны 10 слоганов, наиболее часто появляющихся на экранах телевизоров, по радио и во внешней рекламе и представляющих товары и услуги из разных сфер жизни общества. Далее были сформированы прилагательные, поделенные на две группы: прилагательные-антонимы (9 пар) и прилагательные-определители, позволяющие выявить наиболее популярные (востребованные) места просмотра рекламной продукции.

Результаты факторизации эмпирических данных двух групп представлены в таблице.

Таблица

Названия факторов, выделенных в ходе исследования групп

Номер фактора	Название фактора	
	Первая группа (респонденты 18-22 л.)	Вторая группа (респонденты 35-50 л.)
Первый	«Агрессивность – доброта», с выраженным смысловым оттенком «эмоционально приятный – неприятный»	«Отталкивающий – неприятный»
Второй	«Банальность», с выраженным смысловым оттенком «актуален/ не актуален для нас»	«Неактуально, но запоминается»
Третий	Яркость – серость», с выраженным смысловым оттенком «привлекательный внешне»	«Смешной – спокойный», с выраженным смысловым оттенком «эмоциональная насыщенность»
Четвертый	«Смешной – серьезный», с выраженным смысловым оттенком «запомнился мне»	«Броскость, вызывающая негативизм»
Пятый		«Серость – серьезность», с выраженным смысловым оттенком «безликое творчество»
Шестой		«Энергичный, активный»

Разница в восприятии рекламных текстов выявлена не только на уровне восприятия синтаксических, семантических и смысловых особенностей слоганов, но также и 3-х основных компонентов компонентов: когнитивного, эмоционального и бессознательного. Помимо этого, в силу возрастных особенностей потенциальных потребителей рекламной продукции прослеживается различие выбора оптимальных средств трансляции рекламных текстов.

Реклама всегда ориентирована на вполне определенную целевую аудиторию, в рекламном сообщении актуализируются свойственные данной аудитории ценности, социальные стереотипы, моделируется соответствующая языковая среда, вот почему наше исследование имеет как научную, так и прикладную актуальность особенно на современном этапе развития общества.



МОТИВАЦИЯ ОБМАНА В СРЕДЕ СТУДЕНТОВ: ГЕНДЕРНЫЙ АСПЕКТ

Грузинская Анна Андреевна

Научный руководитель Климова Елена Михайловна

ГОУ ВПО Московский государственный областной университет, г. Москва

В данном исследовании затронута проблема обмана как одна из центральных проблем человеческой жизни. Желание людей изучать обман как феномен для его обнаружения определяет актуальность данного исследования. В зарубежной психологии обман наиболее полно исследован Полом Экманом, в отечественной – преуспели В.В. Знаков и Д.И. Дубровский, особое место в истории изучения обмана и лжи занимают исследования и опросники, разработанные И.П. Шкуратовой.

Обман – явление малоизученное. Возникает множество не до конца изученных вопросов, связанных с его определением, мотивами, соотношением таких категорий как «обман» - «ложь» - «неправда» с психологической точки зрения. В данной работе рассматриваются вопросы, связанные с видами искажения информации юношами и девушками, а также гендерный аспект мотивации обмана. Было проведено исследование студентов экономического факультета Московского государственного областного университета, результаты которых подтвердили влияние гендерных различий на отношение к обману и причинам его мотивации.

Анализируя результаты диагностики склонности к искажению информации о себе в межличностном общении, было выявлено, что чаще всего студенты используют ложь-сплетню, ложь-оправдание, ложь-умолчание и ложь-самопрезентацию.

Достоверные различия ($p < 0,05$) в склонности в искажении информации о себе между юношами и девушками наблюдаются в этикетной лжи и лжи во благо. В нашей выборке ни один из юношей не выбрал для себя преобладающей ложь во благо, в то время как девушки не принимают для себя приоритетной этикетную ложь.

Ложь-сплетня и ложь-оправдание занимают ведущие позиции и у юношей, и у девушек. Далее по частоте использования у юношей располагается ложь-самопрезентация (23%), ложь-умолчание (9%). Последнюю позицию у юношей занимает этикетная ложь и ложь-фантазия (4,5%).

У девушек самыми распространенными после лжи-сплетни и лжи-оправдания являются ложь-умолчание (17%), ложь-фантазия (13%), ложь-самопрезентация (10%). Лжи во благо в общении девушек предназначается предпоследнее место.

Анализируя средние показатели по исследуемым параметрам, было отмечено, что у юношей ведущие позиции занимают ложь-оправдание, ложь-сплетня и ложь-самопрезентация, у девушек ложь-сплетня, ложь-оправдание и ложь-умолчание.

Данные эмпирического исследования, полученные в ходе выполнения данной работы, дадут возможность более детально разработать программы воспитательных воздействий и рекомендаций для педагогов, а также родителей по созданию условий в семье, обеспечивающих процесс формирования установки на правдивое поведение.

В качестве направления дальнейших исследований нам представляется интересным выявление предпочитаемого типа искажения информации о себе в зависимости от профиля получаемого образования (гуманитарный, естественно-научный или математический).



ПРАКТИКА ФОТОПРОЕКТИРОВАНИЯ У СТУДЕНТОВ ОБРАЗОВАТЕЛЬНОЙ ПРОГРАММЫ СПО «ТЕХНИКА И ИСКУССТВО ФОТОГРАФИИ»

Закуилова Марина Анатольевна

ГБОУ СПО СО Колледж управления и сервиса «Стиль», г. Екатеринбург

Понятие проект в современной жизни используется повсеместно в экономической, политической, культурной и образовательной сферах. В педагогике популярны проектные и исследовательские методы обучения. По России объявлены конкурсы проектов на всех уровнях. Молодежь вместе со своими наставниками готовит на конкурсы проекты в соответствии с профессиональной ориентацией или внеучебными интересами. Студенты специальности «Техника и искусство фотографии» тоже предлагают свой творческий продукт. В колледже «Стиль» в рамках дополнительного образования действует студенческий клуб «Фотопроектирование».

Фотопроекты стали востребованной формой представления результатов своего творчества среди фотографов России и мира. Среди периодических изданий, публикующих фотопроекты, отметим журналы «Esquire», «National Geographic», «Русский репортер», где можно познакомиться со следующими фотопроектами: “Under Gods” Лиз Хингли, «Где спят дети» Криса Бута и Джеймса Моллисона, «Что такое бедность?» Спенсера Мерфи, «Персона» Джейсона Трэвиса, «Ожидание: взгляд сверху» Яны Романовой. Они описаны в исследовательской работе, также как и ряд учебных фотопроектов студентов специальности «Техника и искусство фотографии» колледжа «Стиль».

Самое простое и понятное определение фотопроекта – это серия фотографий, объединенная одной идеей. Но в этой простоте кроется и многоаспектность, размытость понятия. Фотосессия, фотосерия, фотоэссе – тоже подходят под это понятие. Проект должен, как правило, состоять из скоординированных и управляемых задач с начальной и конечной датами, предпринятых для достижения цели. Достижение цели проекта требует получения результатов, соответствующих заранее определенным требованиям. Поэтому мы ввели в нашу практику понятие *фотопроектирование* как процесс продолжительной работы над серией фотографий, выполненный в единой стилистике, с заранее сформулированными целью, планом реализации и ожидаемыми результатами. Фотопроект может иметь социальную, общественно-значимую или даже художественную направленности.

Подробно в исследовательской работе описана технология создания фотопроекта «Вредные привычки XXI века», получившего гран-при областного конкурса социально-значимых студенческих проектов «Great-профи». Целью его было - обратить внимание общества, особенно молодого поколения, на вредные привычки XXI века, которые на первый взгляд не кажутся столь опасными, как алкоголизм и наркомания, однако наносят урон как психологическому, так и физическому здоровью современных людей. Речь идет о зависимости от социальных сетей, Интернета, техники, неправильном питании, распространении бранной лексики и ряде других проблем. В работе представлены фотографии студентов, описание решения поставленных авторами творческих задач, этапы продвижения фотопроекта в Интернете и на городской выставочной площадке, приведены мнения тех, воздействовать на кого был призван проект. Также приводится текст программы дополнительного образования



студенческого клуба «Фотопроектирование».

Как показывает практика, работа студентов над социальными фотопроектами развивает не только профессиональные и управленческие навыки, но и общечеловеческие качества, к тому же, являясь формой социально-культурной деятельности, способна активно воздействовать на окружающий мир.

КАЛЕНДАРЬ ПРИРОДЫ КАК СРЕДСТВО ЗНАКОМСТВА ДЕТЕЙ С ФЕНОЛОГИЧЕСКИМИ ИЗМЕНЕНИЯМИ В ПРИРОДЕ В СРЕДНЕЙ, СТАРШЕЙ ГРУППАХ ДОУ

Иванова Любовь Владимировна

Научный руководитель Напreeва Людмила Алексеевна

ГБОУ СПО «Калужский педагогический колледж» Калуга

Все люди, так или иначе, учитывают изменения в природе. Многие постоянно следят за погодой, потому что она часто влияет на самочувствие и наши краткосрочные планы.

Подобное отношение людей к циклическим изменениям в природе очень распространено. Люди наблюдают за природой и пользуются своим опытом при планировании своей деятельности. Однако, немногие используют это знание систематически, и поэтому информация об изменениях в природе документирована далеко не достаточно.

изменения в природе – это очень важные показатели не только сиюминутной ситуации. Они могут свидетельствовать о более масштабных и долгосрочных процессах в окружающей нас среде. Снижение общего уровня знаний и понимания в этой области неблагоприятно и опасно для человеческого общества.

Основы экологической культуры могут быть заложены лишь в процессе общения с природой, и педагогически грамотно организованной деятельности. Важно, чтобы в процессе экологического воспитания приобретение знаний, умений и навыков не являлось самоцелью, а способствовало формированию основ экологической культуры, поведения, позволяющего без вражды, терпеливо относиться к чужому мнению. Экологическое сознание ребёнка постепенно поднимается на более высокий уровень, если создаётся интерес, установка на восприятие природы, занятия затрагивают чувства ребёнка, вызывают сопереживания.

Важно, чтобы ребёнок мог оценить поведение человека в природе, высказать своё суждение, мнение, а также понять и принять позицию другого. Примерно на 4-5 году жизни более отчётливо начинают выявляться элементы экологического сознания ребёнка: интерес к природе, к определённым видам деятельности, эмоциональные реакции, более глубокие оценки поведения в природе. С шестого года жизни формируется способность к мотивированной оценке поведения в природе.

В процессе ознакомления дошкольников с природой можно создавать и воспитания детей с двух точек зрения: сначала происходит его создание (моделирование явлений), затем - использование в учебном или в воспитательном процессе. Для развития дошкольников важное значение имеет и знакомство с закономерно протекающими изменениями в природе: рост и развитие живых существ, сезонные изменения в природе.

Ведя подобную работу, расширяется кругозор и представления детей, развиваются и уточняются представления о предметах и явлениях действительности, устанавливаются



определенные логические связи и зависимости между ними, обогащается словарный запас, развивается наблюдательность и устойчивый познавательный интерес.

Работа с календарями природы имеет для детей в плане умственного воспитания большое значение: абстрагирует и наглядно демонстрирует закономерную связь природных объектов, связь причинно-следственного характера. А это дает возможность обобщенно познавать явления, способствует развитию не только наглядно-образного, но и логического мышления.

Красочные картины природы в разное время года при умелом руководстве педагога становятся средством эстетического и нравственного воспитания: чувство прекрасного, у них развивается художественное восприятие действительности. Приучают дошкольников к аккуратности и систематичности в работе. Немаловажное значение имеют в использовании самые различные модели.

Младшие дошкольники, работая с таким календарем, получают первые впечатления о видовом различии птиц. Например, отыскивая карточки с изображением птиц, разумеется, с помощью воспитателя, дети имеют возможность сопоставлять картинки с образами, полученными во время наблюдений. Такая работа в течение двух недель уже дает отчетливые представления, которые легко соотносятся со словесными обозначениями (названия птиц, определение их величины, окраски). Старшие ребята не только закрепляют свои представления (дети должны знать особенности поведения птиц - где кормятся, кого боятся).

Кроме того, работа с календарем в старшей группе, соединяя в себе символический способ фиксации наблюдений - это практическое средство формирования логической формы мышления. Отбирая карточки (в течение двух недель) с изображением виденных на участке птиц, расставляя их по соответствующим графам, а затем, переводя полученные ситуации в символическое изображение, дети, обучаются одновременно умению последовательно соотносить образы и объекты.

Работа воспитателя строится с учетом конкретного содержания календаря, задач обобщения. Он должен сначала обучить детей читать календарь, т. е. определять смысловое содержание по представленному наглядно символическому обозначению, умению правильно ориентироваться на его плоскости; привлечь внимание ребят на выявление закономерностей изменения в природе. С помощью вопросов педагог организует и направляет ход рассуждений детей, подводит их выделению среди множества конкретных представлений смыслового стержня. Вот почему именно вопросы воспитателя при обсуждении календаря мы рассматриваем как средство становления и активизации логического мышления детей. Разница между вопросами, по которым педагог ведет объяснение, составляющими, с одной стороны, суть словесно-логической схемы, а с другой - предназначенными для обсуждения календаря, состоит в том, что последние способствуют актуализации, систематизации и обобщению уже имеющихся представлений, в то время как первые предназначены для получения начальной информации о предмете.

Аналогичные календари целесообразно использовать при наблюдении любых длительных закономерно протекающих явлений в природе. С педагогической точки зрения модель-календарь, отражающий любые из развивающихся явлений или событий природы, следует рассматривать как наглядное пособие, созданное при деятельном участии детей на основе их собственных впечатлений.

В настоящее время разработана целая система самых разных календарей – пло-



ских и объемных, цельных и состоящих из отдельных частей. Эти наглядные пособия многофункциональны и могут рассматриваться как модели живых объектов, использоваться в театрализованных представлениях и, наконец, просто украшать помещения. Календари природы дополняются альбомами для фиксации природных явлений, что позволяет детям сравнивать погодные условия в течение сезона. Сюда же помещаются и рисунки детей.

Как показывает практика дошкольного воспитания - познание закономерностей сезонных изменений сопряжено с рядом трудностей. Это относится прежде всего не к усвоению характерных признаков сезонов, а к пониманию процесса постепенного нарастания этих признаков и качественных изменений при переходе от одного сезона к другому. Отсутствие резкой видимой границы между временами года создает у детей обманчивое представление о постоянстве окружающей среды. В конце осени, например, ребята забывают, что в ее начале было тепло, было много цветов и зелени. Дети без помощи взрослого не улавливают логику закономерных изменений.

Другая трудность связана со скачкообразностью и резкими изменениями погоды (например, оттепели зимой). Все это затрудняет последовательное накапливание представлений о плавном течении времен года.

Работа с календарем проводится всякий раз после наблюдения. Возвращаясь с прогулки, дети вместе с воспитателем отыскивают картинку с изображением соответствующей погоды и выставляют ее на подставку. В

Для формирования умения заполнять календарь, т. е. фиксировать результаты своих наблюдений, а также умения его читать (рассказывать о наблюдениях по календарю), важно, чтобы условные обозначения были просты и понятны детям.

В России первое государственное действие, связанное с фенологическими наблюдениями, - это указание Петра I в 1721 г. еженедельно присылать из окрестностей Петербурга засушенные ветки деревьев с указанием дат, чтобы выяснить, где раньше началась весна. В 1854 г. общество выпустило первую в мире географическую сводку фенологических наблюдений: сведения 120 корреспондентов за 1851 г. В России к середине XIX века было накоплено столько фенологических наблюдений, что на основе этих материалов в 1855 г. А.Ф. Миддендорф описал ход весеннего прилета птиц в России. Он впервые использовал метод фенологических карт (изолиниями были показаны сроки весеннего появления некоторых видов птиц на огромной территории от средней Европы до Тихого океана). Добровольная фенологическая сеть Русского географического общества работает до настоящего времени.

Первые научные фенологические наблюдения начались во Франции, Швеции, а затем и многих других странах Европы. Однако наблюдения велись еще разрозненно, с большими перерывами, по разным программам, и поэтому не имели большой научной ценности.

Особенно широкое распространение фенологические наблюдения получили в советский период, когда органы краеведения объединили тысячи пунктов наблюдений. Была организована сельскохозяйственная фенологическая служба, ныне объединяемая Гидрометцентром.

К концу 20-го столетия возродился интерес к фенологии. Хорошо разработанная система регистрации и анализа фенологических наблюдений действительно необходима и полезна для деятельности многих учреждений и отраслей. Многие исследовательские учреждения имеют сетевые базы фенологических данных, которые доступны,



и где можно сделать извлечения информации по собственному выбору.

Фенология, как научная дисциплина, на рубеже тысячелетий снова привлекла большое внимание. Причина повышенного интереса в том, что фенологическая информация оказалась ключевой для понимания общей картины сложных изменений в климате нашей планеты. Используя современные технологии и географические информационные системы, исследователи смогли создать для обширных территорий изображения, наглядно показывающие текущие климатические изменения. В современной фенологии также составляются карты, показывающие изменения сезонного развития растительности, и в этой работе применяются результаты космических наблюдений.

Познание дошкольниками окружающего мира, явлений природы возможно не только посредством наблюдений - большую помощь в этом может оказать моделирующая деятельность.

Фенология занимает место науки, изучающей временные параметры сезонного развития природы.

Это область знаний (наука) о календарных сроках развития природы в ее годовом цикле и о закономерностях изменчивости этих сроков. Из биологических наук фенология ближе всего примыкает к экологии и в известном смысле может рассматриваться как раздел этой синтезирующей науки.

ТРАНСФОРМАЦИЯ ЦЕННОСТЕЙ СОВРЕМЕННОЙ МОЛОДЁЖИ

Ваганова Елизавета Денисовна

Научный руководитель Ефремова Татьяна Евгеньевна

МБОУ гимназия № 1 им.А.Н. Барсукова, Владимирская область, город Ковров

В современном мире ценности молодёжи значительно трансформировались. К сожалению, у большинства юношей и девушек главной целью в жизни становятся не создание семьи, обзаведение детьми, а построение карьеры, забота о безупречной внешности, развлечения. Следствием этого является увеличение числа разводов, ухудшение демографической ситуации, недопонимание между мужем и женой, детьми и родителями. Мне стало интересно, а на каких принципах строились отношения в семье 300, 400 лет назад и почему сейчас происходят изменения не в лучшую сторону.

Целью работы является выявление причин изменения ценностей и взглядов молодежи. Задачи:

- 1) изучить изменение к браку и семье в прошлом и настоящем.
- 2) выявить, что является ценным для современных девушек и женщин.
- 3) проанализировать отношение современной молодёжи к семье.

Научная новизна работы состоит в том, что исследование проводилось с использованием современных глянцевого журналов, которые ранее не рассматривались как источник информации по данной теме.

В результате исследования были получены следующие результаты:

Браки в прошлом и настоящем сильно отличаются друг от друга своими порядками. Раньше все подчинялось определенным нерушимым правилам, а сейчас все зависит лишь от самих людей.

Сейчас молодые девушки стали более раскованными, чем в далеком прошлом. Теперь для них одним из главных вещей являются не только муж, семья и дети, но и



они сами.

Нынешние порядки в семье также резко отличаются от порядков семей 500 лет назад. Сейчас люди вправе жить так, как они сами того желают, они стали независимы в своих решениях. Нет дискриминации относительно женщин, все мы равны.

Современная молодежь на первое место ставит учебу и будущую карьеру. Семья отодвигается на второй план, ибо в современном мире главную роль играют деньги, без них нормальной семьи не получится, родители должны обеспечивать свою семью, чтобы устроить хорошую жизнь себе и своим детям.

Причиной трансформации являются именно изменения порядков в стране, так как именно власть трактует людям определенный образ жизни.

КУЛЬТУРА СЕМЬИ: ПРОБЛЕМА ОБЩЕСТВЕННОГО ИМПЕРАТИВА ПОВЕДЕНИЯ

Становова Карина Игоревна

Научный руководитель Касаткина Марина Игоревна

КГУ имени К.Э. Циолковского, Калужская область, г. Калуга

Для этноса «Россия» можно говорить о вступлении его в эволюционную фазу затухания, которая предшествует гибели этнической системы. Но выход есть – изменить господствующий общественный императив поведения на императив фазы подъёма: «*Будь самим собой*».

Механизмом реализации такой социальной реформы может стать сегодня только институт семьи как единственный глубинный процессор, прочитывающий социокоды, находящихся в исторически накапливаемом социальном опыте, руководящего реализацией семейной системы надбиологических программ (культуры семьи), и определяющей выстраивание современного эталона общественного императива поведения.

Основные выводы по результатам исследования

1) Радикальная перестройка экономической, социальной, политической структуры российского общества обусловила резкое снижение уровня культуры семьи, следствием которого стало формирование социального императива поведения фазы затухания этноса Россия.

2) Культура семьи и ее потенциал формирования социального императива поведения претерпевают серьезные трансформации, т.к. изменяются факторы, оказывающие на них влияние, однако семья остается основным социальным институтом формирования личностной производной социального императива поведения, социализации подрастающих поколений в новой общественной среде.

3) Именно в семье осуществляется социализация человека, т.к. закладываются основы его менталитета, формирование личностной производной социального императива поведения и апробации эффективности её на малой социальной группе.

Механизмы развития культуры семьи сегодня настолько важны, что их можно считать законами социального самосохранения, без знания и учёта которых любое планирование будущего обречено на неудачу.

4) Важнейшей задачей государства является разработка идеологии, стратегии и механизмов, направленных на повышение уровня культуры российского института семьи.



Предложения по совершенствованию региональной социальной политики, ориентированной на повышение уровня культуры семьи и рокировки социального императива поведения в сторону возрождения этнического эволюционного процесса

На территории Калужской области действует долгосрочная целевая программа «Семья и дети (2009-2013 годы)». Основными направлениями которой являются: 1. Укрепление семейных ценностей и традиций. 2. Профилактика безнадзорности и правонарушений несовершеннолетних. 3. Социальная поддержка многодетных семей. 4. Социальная поддержка семей с детьми-инвалидами. 5. Информационно-методическое и кадровое обеспечение социального обслуживания семьи. 6. Радость материнства.

В этом году срок её действия истекает, и будет разрабатываться её новый вариант на 2014-2018 годы. Наше предложение: **первым разделом программы должен стать: «Повышение уровня культуры регионального института семьи», а вторым – «Институт региональной семьи как механизм формирования социального императива поведения», а остальные разделы должны быть структурированы с учётом социально-политических акцентов мероприятий первых двух.**

По каждому из них мы готовы разработать блок мероприятий с соответствующим методическим сопровождением.

УСЛОВИЯ ФОРМИРОВАНИЯ ЭКОЛОГИЧЕСКОЙ КУЛЬТУРЫ УЧАЩИХСЯ СРЕДНЕЙ ШКОЛЫ

Вьюнова Надежда Алексеевна, Козлова Мария Владимировна

Научный руководитель Мокиевская Надежда Евгеньевна

*ФГБОУ ВПО «Пензенская государственная технологическая академия»,
Пензенская область, г. Пенза*

Формированием экологической культуры должна заниматься школа, так как приобретенные знания и умения в период обучения в школе, могут в дальнейшем преобразоваться в прочные убеждения.

Одной из ключевых задач нашего исследования является определение уровня знаний экологии, ценностных ориентаций, конкретных действий школьников 5 и 7 классов.

Результаты исследования показали, что недостаток практических заданий ведет к отсутствию экологических ценностей и действий, и, как следствие, к отсутствию экологической культуры. Именно поэтому в рамках проекта «Зеленые школы России» при поддержке Пензенского регионального отделения Зеленого движения России «ЭКА» мы разработали свою программу, состоящую из 10 циклов. 4 составляющих каждого цикла: 1. Учимся и исследуем; 2. Делаем и практикуем; 3. Творим; 4. Оцениваем себя.

В программе более 90% уделено практическим заданиям, творческим мероприятиям. Также предусмотрено ежедневное оценивание учеником самого себя с помощью специальных листов. Оценочные листы, отчеты по составляющим каждого цикла ученик складывает в специальную папку – зеленое портфолио. Следует отметить, что данная программа имеет динамический характер, позволяя наполнить ее содержанием, исходя из учебников, используемых преподавателем, возрастных и индивидуальных особенностей, способностей учеников, экологической ситуации в регионе.

Проделанная работа привела к следующим выводам:



1. Экологическое образование и воспитание школьников – приоритетное направление в общеобразовательных учреждениях, осуществляющееся с учетом возраста обучающихся, имеющее конечной целью формирование экологической культуры.

2. Теоретические основы экологического образования и воспитания школьников среднего звена достаточно разработаны в научной и методической литературе.

3. Несмотря на активные работы по экологическому воспитанию и образованию, ее уровень, как правило, остается достаточно низким.

4. Для систематизации работы необходима программа экологического образования и воспитания школьного среднего звена, обеспечивающая организацию познавательной, познавательно-развлекательной, практической и исследовательской деятельности обучающихся, использование и сочетание инновационных и традиционных форм, активных методов и приемов работы, непрерывность и последовательность в изложении материала.

5. При проведении эксперимента у школьников не только повысился уровень экологических знаний, но и в значительной степени изменилась мотивация поступков в окружающей среде, а также изменились интересы учащихся.

6. Целенаправленная систематическая работа по экологическому образованию и воспитанию, проводимая в рамках специально разработанной образовательной программы, способствует значительному повышению экологической культуры школьников.

ИССЛЕДОВАНИЕ УПОТРЕБЛЕНИЯ ИНВЕКТИВНОЙ ЛЕКСИКИ КАК ПРОБЛЕМЫ СОВРЕМЕННОГО РУССКОГО ЯЗЫКА

Голованова Любовь Александровна

Научный руководитель Брагина Светлана Александровна

МАОУ - гимназия №13, Свердловская область, г. Екатеринбург

Русский язык отражает развитие культуры нашего общества и является одним из средств ее развития. Трудно представить образование и воспитание детей без языка и речи, решение сложных инженерно-технических задач без общения между разработчиками проекта. Необходимость получения надлежащего воспитания и образования является общепризнанным условием для развития культурной личности, для успешной самореализации в человеческом обществе. Сколько себя помню, мне всегда было неприятно слышать ненормативную лексику. Даже в детстве, когда я не понимала смысла этих слов, мне было тяжело просто находиться рядом с бранящимися людьми, не говоря уже о тех случаях, когда сама становилась объектом грубого слова. Тем не менее, инвективная лексика постоянно употребляется в разговорной речи и обычно теми же самыми людьми, которые не любят бранные слова, обращенные к ним самим. Использующие грубую лексику уверяют, что эти слова – естественная часть великого русского языка, русской культуры и - ничем не хуже и не лучше любых других слов.

Ненормативная лексика стала нормой в некоторых фильмах, современной молодежной культуре, особенно ее ответвлениях, проповедующих насилие, анархию, безразличие и деструктивизм. Конфликты в быту, ссоры на улице, в местах общественного пребывания часто сопровождаются сквернословиями, которыми обмениваются стороны. С другой стороны, основная часть знакомых мне культурных образованных



людей, даже в разрешении напряженных спорных вопросов, точно выражает своих мысли без грубых слов. Эти причины побудили меня саму изучить феномен употребления ненормативной лексики в современном русском языке.

Итак, **предметом** моей работы явилось изучение влияния ненормативной лексики на культуру общения и мышления человека, а **объектом** моего исследования стали мои сверстники.

Целью этой работы является теоретическое рассмотрение некоторых аспектов вопроса употребления инвективных слов в лексике современного русского языка, а также практическое исследование проблемы употребления бранной лексики у подростков. При этом я поставила перед собой следующие задачи: проанализировать работы ученых с целью исследования проблемы негативного влияния ненормативной лексики на современный русский язык и общую культуру человека; рассмотреть, как часто и для чего мои сверстники используют бранные слова в своем лексиконе; обработать результаты анкет и сделать выводы; провести мониторинг каналов российского телевидения с целью изучения проблемы употребления бранных слов в СМИ; проанализировать результаты мониторинга.

Моя гипотеза: употребление ненормативной лексики в современном русском языке несет не столько смысловую нагрузку, сколько реализует так называемую эмоционально-экспрессивную функцию языка. Бранящиеся часто не знают этимологии ругательств, их смысла, но употребляя в устной речи, вкладывают в них негативный разрушительный смысл, что мешает их нормальному общению и конструктивному решению проблем.

Мной в работе были использованы методы: метод описания материала, классификация, сравнение, анализ, синтез, анкетирование, мониторинг.

ВОСПИТАНИЕ УВАЖИТЕЛЬНОГО ОТНОШЕНИЯ К СЕМЕЙНЫМ ТРАДИЦИЯМ У ДЕТЕЙ СТАРШЕГО ДОШКОЛЬНОГО ВОЗРАСТА

Кузина Ирина Николаевна

Научный руководитель Попова Елена Исааковна

Федеральное государственное бюджетное образовательное учреждение высшего профессионального образования «Ишимский государственный педагогический институт им.П.П.Ершова» (ФГБОУ ВПО «ИГПИ им.П.П.Ершова»)

Одной из причин кризиса в духовно – нравственной сфере современного общества является разрушение традиционных устоев семьи:

- фактически полностью разрушена иерархия семейных взаимоотношений;
- утрачен традиционный уклад семейной жизни; нарушены родовые и семейные связи между поколениями;
- традиционные отношения послушания, почитания, уважения старших вытеснены и заменены активным противостоянием авторитету взрослых, игнорированием мнения родителей, педагогов.

В моделировании процесса воспитания уважительного отношения к семейным традициям основу оставили следующие семейные традиции (семейные законы, устои).

1. Чтить память предков: изучать родословную семьи, историю и традиции, помнить заветы, ретроспективные рассказы членов семьи о своем детстве, прошлом,



проводить дни памяти, ухаживать за могилами, свято хранить семейные реликвии, организация домашнего музея (сохранение документов и наград, фотографий), составление с родителями генеалогического древа своей семьи;

2. Почитать старших в доме: соблюдать правила поведения в общении со старшими, заботиться о них, помогать, уважительно относиться к их опыту и занятиям, проведение семейных советов, оказание внимания старикам через именные поздравления, изготовление подарков, сюрпризов;

3. Уважать родителей: проявлять послушание, заботу, соблюдать правила поведения в общении с ними, прислушиваться к их мнению;

4. Заботиться о младших: знать особенности малышей, заботиться о них оказывать помощь;

5. Жить дружно: организовывать совместные игры, путешествия, выпуск семейной газеты, создание выставки редких семейных фотографий, выезжать семьей на природу, вечером всем вместе собираться за ужином, ставить спектакли, выпускать семейные стенгазеты, ежегодные походы в горы, семейные вечера отдыха, создавать галерею фотографий

К числу важных педагогических условий воспитания уважительного отношения к семейным традициям мы отнесли следующие:

- знакомство дошкольников со своей родословной;
- актуализация уважительного отношения к семейным традициям через предметно-развивающую среду;
- усвоение семейных устоев, законов, обычаев, традиций через чтение и обсуждение художественной литературы.

Реализация названных условий, на наш взгляд, может способствовать воспитанию уважительного отношения к семейным традициям у детей старшего дошкольного возраста.

ФОРМИРОВАНИЕ ОСНОВ БЕЗОПАСНОСТИ ЖИЗНЕДЕЯТЕЛЬНОСТИ У ДЕТЕЙ ДОШКОЛЬНОГО ВОЗРАСТА

Бажина Елена Сергеевна

Научный руководитель Кипина Оксана Анатольевна

ИГПИ им. П.П. Ершова, Тюменская область, г. Ишим

Безопасность жизнедеятельности в современном мире является одной из центральных проблем человечества. Техногенные и экологические катастрофы, террористические акты, рост преступности, особенно остро сказываются на детях. Такие особенности дошкольника, как доверчивость, внушаемость, открытость в общении и любознательность, обуславливают поведение в опасной ситуации и способствуют его уязвимости. У детей дошкольного возраста часто наблюдается недостаточная готовность к самосохранительному поведению, слабо развито умение анализировать обстановку, прогнозировать последствия своих действий. Не случайно, в федеральных государственных требованиях к структуре основной общеобразовательной программы дошкольного образования безопасность жизнедеятельности детей выделена в отдельную образовательную область. Выделяют два способа формирования основ безопасности жизнедеятельности, первый это погружение в моделируемую среду,



второй – погружение в виртуальную среду. Необходимость моделирования обусловлена сложностью, а порой и невозможностью прямого изучения реального объекта (процесса). Значительно доступнее создавать и изучать прообразы реальных объектов (процессов), т.е. модели. Так на основе смоделированных опасных ситуаций у ребёнка есть возможность увидеть и погрузиться в данную опасность и найти по возможности выход из неё. Данный способ реализуется с помощью таких средств как художественная литература, изобразительная деятельность и дидактические игры, с помощью которых у ребёнка есть возможность использовать опасную ситуацию. В основу создания виртуальной среды положено использование компьютерных технологий, которые позволяют в наиболее полной мере реализовать погружение человека в искусственный мир, создаваемый техническими средствами. Такими средствами с помощью которых будет реализовываться способ погружения в виртуальную среду являются большинство мультимедийных средств, таких как телевизор, видеомэгафитфон, электронная книга или компьютер. Данные способы и средства были использованы при формировании основ безопасности жизнедеятельности у детей дошкольного возраста на этапе формирующего эксперимента в экспериментальной группе. Вся работа осуществлялась по определенному алгоритму в содержание, которого входило чтение художественной литературы соответствующей изучаемому разделу опасности, дидактическая игра или проигрывание ситуаций, просмотр мультфильмов или сказок по изучаемой теме и в конце раздела детям предлагалось творческое задание (рисование, лепка, аппликация), с помощью которых дети закрепляли полученные знания по разделам. После проведения формирующего эксперимента, был осуществлён контрольный эксперимент, результаты которого позволили сделать вывод о том, что после проведения эксперимента, в экспериментальной группе, произошли заметные сдвиги: количество человек с высоким уровнем сформированности основ безопасности жизнедеятельности повысилось с 23% до 27%; количество человек со средним уровнем повысилось с 48 % до 50 % и с низким уровнем знаний по основам безопасности жизнедеятельности понизилось с 25 % до 7 %. Результаты же контрольной группы практически остались прежними. Таким образом можно сделать вывод, о том что выявленные нами способы и средства являются эффективными в работе по формированию основ безопасности жизнедеятельности у детей дошкольного возраста.

ПЕДАГОГИЧЕСКИЕ УСЛОВИЯ ФОРМИРОВАНИЯ ГОТОВНОСТИ СТАРШЕКЛАССНИКОВ К ПРОДУКТИВНОМУ РАЗРЕШЕНИЮ КОНФЛИКТОВ В УСЛОВИЯХ ОБЩЕОБРАЗОВАТЕЛЬНОЙ ШКОЛЫ

Чевтайкина Ксения Александровна

Научный руководитель Болтунова Галина Михайловна

*ФГБОУ ВПО Ишимский государственный педагогический институт
им. П. П. Ершова, Тюменская область, г. Ишим*

Проанализировав источники, в которых дается определение готовности к продуктивному разрешению конфликтов, мы под ней понимаем определенный уровень развития личности, ее норм и ценностей в сфере отношений с другими людьми, самопознания и познания окружающей действительности, а также коммуникативных качеств; позволяющий человеку осуществлять оптимальное взаимодействие с



другими людьми. В поисках педагогических условий формирования готовности к продуктивному разрешению конфликтов мы предположили, что этот процесс будет успешным при: использовании интерактивных методов формирования готовности к продуктивному разрешению конфликтов у старшеклассников (анализ конфликтных ситуаций (кейс-стади), ролевая игра); опоре на опыт разрешения конфликтов, который уже имеется у каждого старшеклассника; актуализации субъективного опыта и на его основе закрепление продуктивного разрешения конфликтов в повседневных межличностных отношениях.

Анализ литературы позволяет нам выделить педагогические условия формирования готовности старшеклассников к продуктивному разрешению конфликтов:

- Рассмотрение готовности старшеклассника к продуктивному разрешению конфликтов как важной установки к освоению способов продуктивного разрешения конфликтов и осознанное овладение конфликтологическими знаниями;
- Разработка и реализация, опираясь на опыт старшеклассников, комплекса занятий, предусматривающего поэтапное овладение конфликтологическими умениями и навыками эффективного общения при взаимодействии со сверстниками;
- Использование в ходе занятий интерактивных методов обучения (кейс-стади, ролевая игра и др.) выбору стратегий и способов продуктивного разрешения конфликта.

В качестве критериев готовности к продуктивному разрешению конфликтов в нашем исследовании выступают: наличие теоретических знаний основ разрешения конфликтов (полнота, системность, интеграция); наличие интереса к проблеме конфликтов, убежденности в необходимости разрешать конфликты конструктивными способами; конфликтологические умения – умение видеть конфликт, осознавать его как выражение противоречивости образовательного процесса и владеть способами и приемами воздействия на конфликтных детей, умение разрешать конфликтные ситуации.

Диагностический этап эксперимента показал необходимость реализации педагогических условий. Контрольный срез позволил выявить динамику уровня сформированности готовности к продуктивному разрешению конфликтов старшеклассников. Если при выявлении уровня сформированности готовности к продуктивному разрешению конфликтов на констатирующем этапе у 9 человек (45%) был низкий уровень; 11 (55%) – средний; высокого уровня не было обнаружено. Контрольный срез показал, что 7 учащихся (35%) можно отнести к высокому уровню сформированности готовности к продуктивному разрешению конфликтов; 11 (55%) – к среднему; и только 2 учащихся остались на низком уровне.

ФОРМИРОВАНИЕ КОНФЛИКТОЛОГИЧЕСКОЙ КОМПЕТЕНТНОСТИ БУДУЩИХ СОЦИАЛЬНЫХ ПЕДАГОГОВ

Кашкарова Надежда Васильевна

Научный руководитель Болтунова Галина Михайловна

ИГПИ им. П.П. Ершова, Тюменская область, г. Ишим

Проблема развития конфликтологической компетентности будущих социальных педагогов недостаточно изучена, в частности, не в полной мере раскрыт потенциал



комплекса рефлексивно-педагогических приемов в качестве средства, направленного на развитие конфликтологической компетенции будущих социальных педагогов, не выявлены педагогические условия, способствующие повышению эффективности данного процесса. Указанные обстоятельства позволили сформулировать проблему нашего исследования: каковы педагогические условия, способствующие эффективности формирования конфликтологической компетентности будущих социальных педагогов. Проанализировав разные источники определения конфликтологической компетентности, мы под конфликтологической компетентностью понимаем совокупность психолого-педагогических и специальных конфликтологических знаний, конфликтологических умений и навыков, позволяющих педагогу профессионально выстраивать общение, выбирать конструктивные способы решения конфликтных ситуаций; а также личностные характеристики педагога (эмпатию, толерантность, рефлексивность).

В ряде исследований, охарактеризованные исследователями такие средства и условия, как психологическое консультирование, социально-психологический тренинг, деловые и ролевые игры, которые могут быть использованы в процессе формирования конфликтологической компетентности у будущих социальных педагогов. Анализ литературы позволяет нам выделить следующие условия формирования конфликтологической компетентности будущих социальных педагогов: рассмотрение конфликтологической компетентности как составной части профессиональной компетентности; разработка программы психолого-педагогического тренинга включающей интеграцию знаний из области педагогики, социальной педагогики, психологии общения; развитие конфликтологических умений и умений эффективного общения с коллективом, родителями и детьми; формирование личностных качеств (эмпатия, толерантность, рефлексия); включение в содержание занятий психолого-педагогического тренинга интерактивных методов анализа конфликтных ситуаций (кейс-стади) и деловой игры.

Итог констатирующего этапа позволил суммировать результаты и сделать вывод о том, что 54% студентов имеют средний уровень сформированности конфликтологической компетентности; 46% - низкий уровень; высокий уровень не обнаружен. Учитывая вышесказанное, мы обратились к реализации педагогических условий, которые с нашей точки зрения будут способствовать формированию конфликтологической компетентности будущих социальных педагогов. После повторного применения методик нами были получены следующие результаты: 39% (8 студентов) относим к высокому уровню конфликтологической компетентности, 50% (13 студентов) – к среднему уровню конфликтологической компетентности, 11% (5 студентов) – к низкому уровню. Это свидетельствует о том, что у этих студентов низкий уровень конфликтологических знаний, они не проявляют стремления к их пополнению, в ходе деловой игры отмечена завышенная или заниженная самооценка, которая совпала с оценкой экспертов и ведущего. На основании сравнительного анализа результатов, полученных до эксперимента и после эксперимента, можно сделать вывод о правильности выдвинутой нами гипотезы и построении экспериментальной работы, направленной на формирование конфликтологической компетентности у будущих социальных педагогов.



ВОСПИТАНИЕ ЭТНОТОЛЕРАНТНОСТИ У ДЕТЕЙ СТАРШЕГО ДОШКОЛЬНОГО ВОЗРАСТА

Шепаняк Кристина Владимировна

Научный руководитель Ефимова Елена Алексеевна

ФГБОУ ВПО «Ишимский государственный педагогический институт им. П.П. Ершова» Тюменская область, г. Ишим

Воспитание этнотолерантности у детей старшего дошкольного возраста – актуальная задача наших дней.

Особенности воспитания этнотолерантности в дошкольном возрасте заключаются в совершенствовании содержания воспитания и обучения (формирование моральных суждений и оценок, понимание общественного смысла нравственной нормы), в формировании знаний об этнотолерантности (закладываются представления о моральных и правовых понятиях о добре и зле, о хорошем и плохом, правильном и неправильном), организации этнотолерантного отношения к другим людям (развитие коммуникативных умений, навыков сотрудничества, конструктивного преодоления конфликтов), изучении способов этнотолерантного взаимодействия (усвоение социальных норм выражения чувств, проявление заботы, отзывчивости, взаимопомощи, понимание переживаний других, адекватное реагирование на удачу и неудачи других).

Исходя из вышеизложенного, были определены средства воспитания этнотолерантности: традиции, обшение, художественная литература, национальная кукла, национальные игры, произведения искусства, пословицы и поговорки, музыкальное искусство, праздники.

В экспериментальном исследовании был определен уровень воспитанности этнотолерантности и уровень знаний о людях других национальностей. С этой целью мы выделили критерии и показатели: критерий достаточности знаний; сформированности эмоциональных проявлений; критерий отношений; позитивных действий, как в реальной, так и в вербальной ситуации. На основе выделенных критериев и показателей были определены уровни воспитанности этнотолерантности у детей дошкольного возраста: высокий, средний и низкий.

При анализе констатирующего этапа эксперимента, мы пришли к выводу о том, что у большинства детей низкий или средний уровень воспитанности этнотолерантности и недостаточно сформированы знания о людях различных национальностей.

С целью повышения уровня воспитанности этнотолерантности у детей старшего дошкольного возраста был проведен формирующий этап эксперимента. Целью которого, являлось приобщение детей дошкольного возраста к культурным ценностям разных народов; а так же апробация вышеперечисленных средств воспитания этнотолерантности.

Контрольный эксперимент свидетельствовал о динамике воспитанности уровня этнотолерантности у детей старшего дошкольного возраста. Анализ полученных результатов показал, что у детей произошли заметные изменения в отношении к людям других национальностей. Наиболее значимым можно считать увеличение числа детей с высоким и средним уровнем развития этнотолерантности, а с низким уровнем количество детей заметно снизилось.

Таким образом, на основе опытно-экспериментальной работы по воспитанию этнотолерантности у детей старшего дошкольного возраста можно сделать вывод



реализованные нами средства являются эффективными. Полученные результаты подтвердили гипотезу исследования.

ПРОБЛЕМА АДАПТАЦИИ СТАРШЕКЛАССНИКОВ К ПРОФИЛЬНОМУ ОБУЧЕНИЮ

Чехоева Алана Игоревна

Научный руководитель Абаева Инна Владимировна

факультет научной подготовки учащихся ГБОУ ВПО СОГПИ, г. Владикавказ

На современном этапе развития общества актуальным является профессиональная ориентация обучения учеников средней общеобразовательной школы, которая должна быть направлена на развитие их интересов и способностей, на выбор профессии в зависимости от индивидуальных способностей.

Выбор учащимися профиля обучения является основой построения профильной школы. Обучение в профильной школе предполагает, что выпускники девятых классов достигли достаточно высокого уровня социальной зрелости и обладают широким кругозором, поэтому они должны самостоятельно сделать выбор профильных, базовых и элективных курсов. Однако реально этот выбор, в большей или меньшей мере, навязывается школьникам, которые в силу возраста еще не являются субъектом самостоятельного принятия решения.

Поэтому при разработке документов, касающихся профильного обучения, особое внимание уделяется психологическому сопровождению старшеклассников и их социальной адаптации в условиях профильной школы.

МОЛОДЕЖНЫЕ СУБКУЛЬТУРЫ В ТРАДИЦИОННОМ ОБЩЕСТВЕ: СОЦИОЛОГИЧЕСКИЙ АНАЛИЗ

Кумаритова Тамара Леонидовна

Научный руководитель Цогоева Фатима Бексолтановна

МБОУ СОШ № 3, РСО-Алания, г. Владикавказ

В постсоветской России политические, экономические, социальные и культурные преобразования обрели особую противоречивость и сложность. Реформы, затронувшие основные сферы жизни общества, отразились на положении всех социальных групп. При этом важным специфическим объектом указанных изменений стало молодое поколение. В данных условиях в молодежной среде интенсивно формируются субкультурные образования, противопоставляющие свои нормы, ценности, модели поведения миру взрослых. Выражая, таким образом, взгляды на жизнь, пытаясь обратить на себя внимание общества, субкультурная молодежь с одной стороны формирует новые модели поведения, ценностные ориентиры, социокультурные постулаты, с другой стороны вскрывает проблемы, существующие в обществе. С целью изучения факторов, влияющих на возникновение и развитие молодежных субкультур в условиях традиционного общества, в октябре 2012 года в г. Владикавказ Республики Северная Осетия-Алания было проведено социологическое исследование на тему: «Молодежные субкультуры в РСО-А». Всего было опрошено 74 респондента, в т.ч.: 30



школьников (учащиеся 10-11 классов МБОУ СОШ №3 г. Владикавказ), 14 подростков – представителей молодежных субкультур и 30 родителей. По результатам проведенного исследования 85% опрошенных школьников знакомы с молодежными субкультурами, и наиболее известными являются эмо, готы, панки и хиппи. 56% респондентов считают, что неформальные объединения оказывают влияние на развитие общества.

ПСИХОЛОГИЯ ДЕНЕГ ИЛИ ИЗУЧЕНИЕ УСТАНОВОК О ДЕНЬГАХ У ЛЮДЕЙ С РАЗНЫМ ДЕНЕЖНЫМ ДОХОДОМ

Мальцева Анастасия Владимировна

Научный руководитель Рисберг Елена Борисовна

МБОУ «Лицей № 1» г. Перми, Пермский Край, Пермь

Я предположила, что установки, связанные с деньгами, так или иначе должны повлиять на уровень заработка людей. *Поэтому целью моей работы стало:* выявить особенности в установках на деньги у людей с разным материальным положением. Проанализировав полученные данные что: большинство испытуемых (85%) четко понимают, что значат деньги в их жизни. Люди с ограниченными финансами считают, что деньги – это только средство для воплощения своих желаний и целей (65%); когда, как испытуемые с благополучным материальным положением видят деньги и как средство (41%) , и, к тому же, как комфорт и защищенность (53%). Большинство испытуемых (71%) любят деньги. Люди с ограниченными финансами считают, что деньги – это неизбежное зло (35%); когда, как испытуемые с благополучным материальным положением любят деньги (88%). По результатам анализа, на вопрос «Почему они работают?» испытуемые с превышающим доходом (65%) , а с низким доходом (59%), почти на равне ответили, что должны зарабатывать деньги. Здесь нет сильных различий. Скорее всего потому, что у каждого из них есть в душе некая установка, что нужно заботиться о себе и близких, тем самым приносить доход в семью. Большинство испытуемых с превышающим доходом (76%) четко понимают, что значит для них жизнь. Это то место, где нужно наслаждаться где и как можно, реализовывать себя. Для людей с ограниченными возможностями (47%) жизнь – сочетание удовольствия и сострадания. То есть удовольствие – это, когда успех, зарплата, везение. Сострадание – это задержка зарплаты, увольнение, горизонтальная мобильность нисходящая. Испытуемые с превышающим доходом (76%) относятся к купюрам и монетам нейтрально. Значит для них деньги не представляют какой – либо ценности, они у них есть всегда; когда, как у людей с ограниченными возможностями (6%) есть такой стереотип, как брезгливость к деньгам. Возможно это связано с тем, что у них недостаточно денег и они не гонятся за ними, не пытаются заработать, либо у них не получается, тем самым возникает негатив к деньгам.. Многие из представителей с превышающим доходом (71%) ответили, что подумали бы как поместить наилучшим образом деньги, если у них их будет много. Значит можно сказать, что у них большая любовь к деньгам, и каждая «копеечка» для них дорога. Меньше всего представителей с низким доходом (12%) выбрали ответ, что их будут мучить угрызения совести, тяготить их. Возможно, они подумают, что они заработали нечестно или другим людям будет нужнее деньги. Если будет очень мало денег у испытуемых с высоким достатком (76%), то они размышляют над тем, как изменить это. Скорее всего, они будут налаживать



свою денежную систему. Большинство из испытуемых (85%) единогласно отвечают, что размышляют, как использовать деньги наилучшим образом. Сразу не тратят, а конкретно думают куда их направить. Люди с ограниченными финансовыми возможностями (18%) - сразу тратят на подарок любимому человеку; когда, как испытуемые с превышающим доходом (0) – наоборот не делают этого.

Таким образом, богатые еще больше стремятся увеличить свой материальный достаток, но и люди с материальными проблемами тоже стараются увеличивать свой достаток, во что-то вложить, каким-либо наилучшим образом поместить деньги

У людей с низким доходом категоричны высказывания о нехватке денег. Это приводит к тому, что они не всегда могут удовлетворить свои потребности в той или иной сфере (одежда, еда, бытовая техника и пр.). Когда с высоким доходом нет такой категоричности и акцента на отсутствии. Подростки, у родителей которых высокий доход не имеют отказа ни в чём, живут в своё удовольствие, не ограничивают свои потребности. У людей со средним достатком более стабильный уровень доходов, чем у обладателей низким доходом. Они так могут позволить себе ту или иную роскошь, но в меру. На основе моих исследований, можно сделать вывод, что любовь к деньгам богатых это то, что отличает их от бедных. Деньги для бедного – это цель жизни, деньги для богатого – возможности. Бедных отличают спешка и отсутствие терпения. Богатый руководит деньгами, а бедным руководят деньги.

ОСОБЕННОСТИ ПОНИМАНИЯ ЛЮБВИ У МОЛОДЕЖИ

Никифорова Алина Евгеньевна

Научный руководитель Рисберг Елена Борисовна

МБОУ «Лицей № 1» г. Перми, Пермский Край, Пермь

На мой взгляд, существуют различия между пониманиями любви у разных поколений. Эту гипотезу я попробую доказать в моем исследовании.

Целью стало выявить различия в пониманиях любви у современной молодежи и людей старшего возраста. С 1.06.12 по 25.06.12 во время практики, я проводила исследование с целью выявить особенности понимания любви у молодежи. Для этого я составила опросник, который состоял из 15 вопросов, и провела опрос, провела рисуночного теста. Целью рисуночного теста было выявить основные образы, используемые испытуемыми, для изображения любви и выделить основные цвета, встречающиеся в рисунках. В исследовании участвовали 40 человек: 10 молодых людей и 10 девушек возрастом от 16 до 18 лет, 5 женщин и 5 мужчин возрастом 27-35 лет и 5 женщин и 5 мужчин возрастом выше пятидесяти.

Участникам предлагалось ответить на опросник, состоящий из 15 вопросов, и нарисовать, как они представляют любовь. Участникам предоставлялись краски, цветные карандаши, фломастеры и неограниченное количество времени.

И так, подводя итог можно сказать, что существуют различия особенностей понимания любви у разных поколений.

Для старшего поколения любовь – это созерцание, открытость, абсолютная честность в отношениях, надежда на светлое будущее. Для них любовь значит душевное спокойствие, постоянство, высокий уровень духовности, верность, уверенность в себе и партнере. Для любви старшему поколению необходима искренность и взаи-



моуважение в отношениях. Для людей старшего поколения любовь значит работа над собой и над взаимоотношениями.

А для молодежи любовь – это поиск избранника, с которым можно остаться на всю жизнь. Молодые люди и девушки, видя взаимоотношения своих родителей, проецируют их на свои отношения. Для молодежи любовь – это огромная тяга к активным действиям, страсть и воодушевление. Любовь для них значит бурю эмоций, эмоциональную и физическую активность. Для любви молодым людям и девушкам нужна нежность, взаимность и верность избранника. Для молодежи любовь значит счастье.

СОЦИОКУЛЬТУРНЫЙ ПОРТРЕТ СОВРЕМЕННОГО ПЕРМСКОГО КОНДУКТОРА

Чипчикова Руслана Борисовна

Научный руководитель Кимерлинг Анна Семеновна

МБОУ «Лицей № 1» г. Перми, Пермский Край, Пермь

Цель исследования: Изучить социально-культурный портрет современного пермского кондуктора.

Для этого решались следующие задачи:

1. Выяснить ролевые особенности в презентации кондукторов.
2. Исследовать особенности презентации кондуктора через внешний вид, обувь, одежду, рабочее место, отношения между пассажирами и кондуктором.
3. Выявить закономерность в поведении кондуктора в зависимости от его возраста, внешнего вида и количества пассажиров в автобусе.

Метод исследования дневник наблюдений. Рассматривалась презентация 40 кондукторов (20 летом, 20 зимой).

В результате исследования я пришла к следующим выводам:

Профессия кондуктор-это роль на житейской сцене. Исполнение роли всегда сопровождается фасадом. Фасад бывает в виде сценической декорации - это их рабочее место. Оригинальностью рабочего место выделилось у 70% кондукторов. И то рабочее место было оформлено по некоему стереотипу, сложившемуся в профессии кондуктор. Это обязательно мягкий пуфик или накидка.

Личный фасад (внешний вид, одежда и обувь). Различия во внешнем виде есть, но не значительные. Практически все женщины были без макияжа. Только 10 из 40 наносили макияж. В причёсках они тоже не оригинальны. В основном это крашенные волосы, собранные в хвост. Одежда разная по фактуре, цвету, но при этом сильно напоминает униформу. В основном одежда не женственная, мужского стиля. Это футболки, майки, свитера, джинсы, штаны болоньевые, жилетки болоньевые. Но радует то, что цвет одежды был яркий (летом) и светло-нежных оттенков (зимой).

Социальный фасад (поведение). Большинство вежливые кондукторы, но в какой-то степени строгие. Они держали марку, не ругались, конечно, но напоминали строгого «солдата». Они либо молчат, либо вежливо обращаются с пассажирами - это их обычное поведение. То, что они грубиянки и хамки – это стереотип созданный пассажирами и основанный на поведении некоторых кондукторов. Все они исполняли свою роль согласно профессиональному стереотипу, который отличается от стереотипа, существующего в обществе.



Идеализация - это выражение собственного «я», через роль. Свой образ они создают в рамках этой роли. Получается за этой ролью и скрывается их мягкость и женственность. Я видела кондуктора вне роли. Это было осенью, она была, как «актриса вне сцены». Никакой мужской одежды, только женственность. Она была в платье, и сверху на ней было пальто, была на каблуках и накрашена.

Кондуктора управляют нашими впечатлениями через одежду и своё поведение. Образ обычного кондуктора – это женщина, не хамка, одетая в мешковатую одежду. Кондуктор не является инициатором конфликтов, в основном инициаторами бывают пассажиры.

ФОРМИРОВАНИЕ ПРОГНОСТИЧЕСКОЙ КОМПЕТЕНТНОСТИ СТУДЕНТОВ ПЕДАГОГИЧЕСКОГО ВУЗА В ПРОЦЕССЕ ИЗУЧЕНИЯ ДИСЦИПЛИН ПСИХОЛОГА – ПЕДАГОГИЧЕСКОГО ЦИКЛА

Косюк Юлия Владимовна

Научный руководитель Захаров Антон Викторович

ФГБОУ ВПО «ИГПИ им. П.П.Ершова», Тюменская область, г. Ишим

Проблема прогностической компетентности педагогов в настоящее время достаточно актуальна, поскольку непрерывно меняющееся общество, предъявляет новые требования к личности педагога, его знаниям, умениям в педагогическом процессе. Большинство молодых специалистов встречаются с трудностями в практической деятельности, которые часто обусловлены недостаточно развитыми способностями предвидеть исход педагогических действий и взаимодействий, определить потенциальные возможности ученика, а также с отсутствием умений и навыков мгновенно реагировать на внезапные изменения условий педагогического процесса. Эти трудности необходимо решать, но как это осуществить, если у студентов педагогического вуза систематически не формируют прогностическую компетентность. Все вышеперечисленное и определило актуальность нашей работы. **Цель работы** – теоретически обосновать и экспериментально проверить технологию формирования прогностической компетентности студентов педагогического вуза в процессе изучения дисциплин психолога – педагогического цикла **Сроки проведения работы:** 1. Постановочный (с февраля 2012 г. по апрель 2012 г.). Изучение психолого-педагогической литературы по проблеме исследования, формулирование и уточнение цели, задач, гипотезы, составление программы исследования. 2. Собственно исследовательский (с мая 2012 г. по декабрь 2012 г.). Экспериментальная проверка разработанной технологии. Проведение поискового и формирующего этапов экспериментальной работы, реализация программы формирования прогностической компетентности. 3. Теоретико-обобщающий и оформительский (январь - февраль 2013). Анализ результатов исследования, их интерпретация и оформление. **В ходе исследования были сформулированы следующие выводы:** 1. Структура прогностической компетентности включает следующие компоненты: самопрогнозирование, прогнозирование деятельности учащихся, обучение прогнозированию учащихся; 2. Технология формирования прогностической компетентности, включает в себя следующие содержательные блоки: а) Прогнозирование собственной деятельности, который преимущественно направлен на приобретение знаний о процессе прогнозирования и реализуется в учебной деятельности



академического типа; б) Прогнозирование деятельности учащихся - направлен на становление умения прогнозирования и реализуется в квазипрофессиональной деятельности; в) Обучение прогнозированию учащихся - направлен на развитие качеств мыслительных процессов и реализуется в профессиональной деятельности. 3. Критериями прогностической компетентности выступают знаниевый компонент прогностической компетентности; уровень саморегуляции произвольной активности человека; уровень развития способности к прогнозированию. 4. После реализации технологии формирования прогностической компетентности, 70 % студентов экспериментальной группы уровень прогностической компетентности повысился до среднего, а у 3 % до высокого. 5. Воздействие на все компоненты прогностической компетентности (знаниевый, деятельностный, мыслительный) посредством комплексного взаимодействия объектов прогнозирования и технологии контекстного обучения ведет к ее формированию у студентов педагогического вуза.

ОСОБЕННОСТИ САМООРГАНИЗАЦИИ СТУДЕНЧЕСТВА В ВУЗЕ (НА ПРИМЕРЕ ПГУ ИМ. ШОЛОМ-АЛЕЙХЕМА)

Наталья Витальевна Шмурыгина

Научный руководитель Наталья Геннадьевна Баженова

Приамурский государственный университет имени Шолом-Алейхема, Еврейская автономная область, г. Биробиджан

Актуальность исследования обусловлена сложившимся противоречием, с одной стороны, между потенцией вузовской среды по содействию процессам самоорганизации студенчества, а, с другой стороны, реальной действительностью – по созданию ситуативных практик участия студентов, мобилизационных практик и т.д., что составляет проблему исследования. Существующая в настоящее время в вузах система воспитательной деятельности, сохраняющая традиционную идеологию отношения к студенту, как к объекту воспитательного воздействия, не способна эффективно решать новые задачи, связанные с повышением уровня самоорганизации студенчества. С другой стороны, в вузе могут и должны создаваться все необходимые условия для развития процессов самоорганизации у студентов. Данные условия позволяют наиболее эффективно решать вопросы содействия процессам коллективной самоорганизации, если будут приниматься во внимание особенности самоорганизации студенчества в условиях вуза.

Особенность той или иной группы общества, возможно, выделить в результате теоретических и эмпирических изысканий как самостоятельно, так и в сравнительном анализе. Выделение особенностей влечет за собой определение факторов влияющих на данные особенности, как возможной причины, движущей силы какого-либо явления или обстоятельство, ситуация, выступающие движущей силой развития каких-либо явлений, стимулирующие это развитие. Особенности самоорганизации студенчества представляются в следующих теоретических предположениях: общность аксиологической сферы студентов, развитость на должном уровне определенных их личностных качеств, принадлежность студентов к определенному типу личности согласно типологии студенчества, развитая на должном уровне социальная субъектность личности, общность типов студентов.



В результате эмпирических исследований направленных на проверку идеи о том, что активность студентов может коррелировать с принадлежностью к типам студенчества, и о влиянии личностных качеств на развитие данных процессов, так же были вычленены особенности самоорганизационного процесса: принадлежность к курсу, к специальности - активной деятельностью студенты занимаются первые два года, именно это время необходимо использовать максимально содействуя самоорганизационным процессам

Одним из направления практической работы, содействующей самоорганизации студентов в вузе является введение и использование специализированной Программы. Нами разработана Программа, конечной целью которой является – содействие процессам коллективной самоорганизации студентов, на основе выделенных особенностей. Компоненты программы нашли свое отражение в вузовских системных мероприятиях, ориентированных на повышение самоорганизационных процессов. Следует заметить, что Программа – это лишь один из возможных вариантов учета особенностей самоорганизации, дабы содействовать развитию этого процесса. Направлениями дальнейшего исследования, могут быть: в части теоретического исследования – дальнейшее углубление и расширение научного поиска в контексте темы; в части эмпирической составляющей – проведение опроса по ценностным приоритетам (одна из выделенных особенностей); в части экспериментального исследования – оценка эффективности Программы.

ПРОГРАММА РАЗВИТИЯ СОЦИАЛЬНЫХ НАВЫКОВ У АКАДЕМИЧЕСКИ И ИНТЕЛЛЕКТУАЛЬНО ОДАРЁННЫХ ДЕТЕЙ

Сарапова Елизавета Анатольевна

Научный руководитель Федорева Елена Владимировна

ЦДОД «Перспектива», Красноярский край, ЗАТО г. Зеленогорск

Одарённые дети – это потенциал и будущее нашей страны. Они отличаются от своих сверстников: им интересно большее, их цели шире, их жизнь трудней. Наука и творчество для одаренных детей порой становится их смыслом жизни, закрывая жизнь социальную. Друзья, компании, общение остается за пределами их свободного времени, из-за этого появляются проблемы непонимания со сверстниками, различные комплексы: они боятся высказать свою точку зрения, не уверены в себе и т.д. Но как любому подростку, одаренному ребенку хочется общаться, встречаться, влюбляться, быть интересным и нужным обществу человеком. Но научились ли они этому, если значительную часть жизни занимались исследованием и «изменением мира»? Насколько успешны будут дети интеллектуально развитые, но не владеющие качествами социализации?

В прошлом году мы экспериментально доказали, что академически и интеллектуально одарённые дети имеют трудности в социализации, разработали собственные рекомендации одарённым детям. Кроме того, о проблемах социализации одарённых детей пишут В.С. Юркевич, А.С. Выготский, В. Штерн и другие. Но как относится государство к проблеме психологической поддержки одарённых подростков? Мы проанализировали 30 программ поддержки детской одаренности на муниципальном, региональном и всероссийском уровне. В основном программы носят информативный



характер, ориентированы на развитие и расширение знаний одарённых детей, только 17% из выбранных регионов отмечают важность личностного развития ребёнка и наличие проблем социализации. Программы поддержки Красноярского края и ЗАТО г. Зеленогорска также ориентируется только на предметное развитие детей. Не найдено ни одного конкретного мероприятия, направленного на личностное развитие одарённого ребёнка. Таким образом, поддержка заключается лишь в предоставлении спектра конкурсов для ребенка. Но стоит задуматься и о личностных барьерах, внутренних комплексах одаренного ребенка.

Для решения сложностей социализации одарённых детей мы разработали проект «Развивайся, общайся, меняйся», который включает в себя пять мероприятий, рассчитанных на 2 часа. Проводиться занятия могут как в больших, так и в малых группах участников. Все мероприятия, были апробированы в ходе различных выездных школ. Общее впечатление ребят от участия в наших мероприятиях положительное, им было действительно интересно. Мы постарались учесть все сложности и трудности, выявленные ранее. Помимо формирования положительной мотивации на внутренние изменения и саморазвитие, задания старались решить проблемы самооценки, межличностного общения, уверенности в себе, нахождения взаимопонимания со взрослыми и сверстниками, преодоление внутренних барьеров, боязнь неудач и т.д. Итоговое анкетирование показывает высокую удовлетворенность подростков прошеданной работы, положительное отношение к мероприятиям программы, мотивация на дальнейшее самоизменение.

Таким образом, в нашем исследовании мы постарались доказать необходимость психологической поддержки и внимания к социальному развитию одарённых детей. Проект «Развивайся, общайся, меняйся» имеет и дальнейшие перспективы развития: участие в грантовых конкурсах на реализацию проекта в виде выездной школы, клуба для одаренных подростков в ЦОД «Перспектива» г. Зеленогорск, вхождение в отдельный раздел городской целевой программы «Одарённые дети г. Зеленогорска».

РОЛЬ КОРПОРАТИВНОЙ КУЛЬТУРЫ ИСОВСКОГО ГЕОЛОГОРАЗВЕДОЧНОГО ТЕХНИКУМА В ПРОЦЕССЕ СОЦИАЛИЗАЦИИ СТУДЕНТОВ ПЕРВОГО КУРСА

Ибрагимова Алёна Алишевна

Научный руководитель Карасёва Ирина Николаевна

*ГБОУ СПО СО «Исовский геологоразведочный техникум», Свердловская область,
г. Нижняя Тура*

Корпоративная культура современных образовательных учреждений базируется на постоянной работе с обучаемыми и обучающими, она направлена на социализацию личных и профессиональных способностей, на гармонизацию внутрикорпоративных и внутригрупповых отношений, улучшение психологического климата, что способствует развитию личности.

Корпоративная культура учебного заведения определяет содержание, средства и способы социализации обучающихся. Хотя, социализация начинается в детстве, огромную роль здесь играет и семья, пример родителей, сверстников, учителей и др. В дальнейшей жизни важную роль играют: школа, другие учебные заведения, средства



массовой информации, трудовые коллективы, неформальные группы.

Хорошо отлаженная корпоративная культура способствует более эффективному процессу социализации студентов первого курса в новом учебном заведении, что в будущем поможет им стать полноценными членами общества. Этот процесс полезен обществу, он позволяет сохранять традиции и воспитывать подрастающее поколение.

Цель работы: Изучить влияние корпоративной культуры учебного заведения на социализацию студентов первых курсов.

Гипотеза: Корпоративная культура Исовского геологоразведочного техникума способствует эффективной социализации студентов первого курса в новом образовательном учреждении.

Описание методик: исследование, анкетирование, наблюдение.

Результаты:

Анкетирование прошли 107 первокурсников из них отметили:

- вовлечённость в общественную жизнь техникума 60% ,
- стали более общительными и целеустремлёнными 77%
- проблемы взаимодействия с однокурсниками – 1%.

Из полученных результатов мы можем сделать следующий вывод: активная пропаганда корпоративных ценностей через мероприятия и вовлечение студентов техникума в общественную жизнь преподавателями и администрацией способствует эффективной социализации студентов первого курса.

УЧЕБНО-ПРОФЕССИОНАЛЬНАЯ МОТИВАЦИЯ В ПРОФЕССИОНАЛЬНО-ЛИЧНОСТНОМ СТАНОВЛЕНИИ ОБУЧАЮЩИХСЯ

Багаудинов Линар Гаилевич

Научный руководитель Давлетзянов Ильфат Иреквич

*ГБОУ СПО «Бугульминский профессионально-педагогический колледж»,
Республика Татарстан, г. Бугульма*

В настоящее время проблема становления высококвалифицированных специалистов приобретает большее значение. Современное общество предъявляет выпускнику учреждений среднего профессионального образования особые требования, среди которых важное место занимают высокий профессионализм, активность и творчество. Процесс совершенствования подготовки будущих специалистов в условиях современного образования достаточно сложен и обусловлен многими факторами. Одним из факторов является степень адекватности мотивационных установок поступления в колледж и получаемой профессии.

Недостаточная теоретическая изученность проблемы развития мотивации в студенческом возрасте обуславливает актуальность темы моей исследовательской работы. Целью исследовательской работы является изучение мотивационной сферы студента в его профессионально-личностном становлении в процессе обучения в колледже.

Предмет: Изменение мотивационно - ценностного отношения студентов в процессе обучения.

В ходе профессионального становления во время обучения в учреждении среднего профессионального образования происходит изменение мотивационной сферы студентов и переосмысление ее основных терминальных ценностей. Студенты нашего



профессионально-педагогического колледжа отличаются от студентов других учебных заведений большей выраженностью степенью мотивации достижения в связи с незавершенным профессиональным самоопределением. Исходя из цели, считаю нужным решение следующих задач:

1. Изучить теоретические подходы к проблеме мотивации, особенности развития учебной мотивации у студентов;
2. Изучить особенности профессионального становления студентов;
3. Выявить преобладающие ценности в становлении личности студентов.

Научность моей работы заключается в изучении проблемы развития учебно-профессиональной мотивации студентов в процессе обучения в профессионально-педагогическом колледже.

Практическая значимость исследовательской работы заключается в том, что она раскрывает содержание учебно-профессиональной мотивации студента и выявляет ее значимые составляющие. Я полагаю, что проведенное исследование будет способствовать саморазвитию студентов, овладению учебным материалом, и развитию учебно-профессиональной мотивации, мотивов, сравнительно высокого уровня, что в свою очередь может привести к формированию других социальных мотивов учебно-профессиональной деятельности и становлению специалиста-профессионала. Процесс и результат учебно-профессиональной мотивации оказывает решающие влияние на профессиональное становление и самоопределение будущих специалистов.

ВЫЯВЛЕНИЕ ОДАРЕННЫХ ДЕТЕЙ И СОЗДАНИЕ МЕХАНИЗМА РАЗВИТИЯ ИХ ОДАРЕННОСТИ, ПОСРЕДСТВОМ ОПРЕДЕЛЕНИЯ ИНТЕЛЛЕКТУАЛЬНОЙ НОРМЫ

Терскова Мария Юрьевна, Забавская Кристина Сергеевна

Научный руководитель Сайбединов Александр Геннадьевич

Губернаторский Светленский лицей, Томская область, п. Светлый

Потребность в способных, гениальных людях всегда являлась одной из важнейших в обществе. Умные и одаренные личности – это главный двигатель цивилизации, но очень часто юные гении, находясь у истоков своего интеллектуального развития, не предполагают своих дальнейших действий, так как нуждаются в поддержке окружающих.

Главной проблемой нашей цивилизации является не отсутствие гениальных людей, а недостаток понимания и поддержки одаренности со стороны общества. Существует много версий, почему в современном мире оставляют без внимания и помощи одаренных детей.

В большинстве школ система образования выполняет задачу выдачи ученику основных, стандартных знаний. Естественно, в образовательных учреждениях подобного типа не может быть и речи о выявлении одаренных детей и их индивидуальном развитии. Порой, у юных гениев нет возможности пробовать воплотить свои силы и замыслы в жизнь, в то время, когда они ведут обучение в обычном среднем общеобразовательном учреждении. Именно поэтому, мы считаем, что внедрение элитарного обучения в систему образования является обязательным. Так же мы предполагаем, что развитие ребенка (как одаренного, так и обычного) должно основываться на освоении



как научных материалов, так и творческих, культурных знаний. Из всего вышесказанного выходит то, что решением данной проблемы будет не только систематизация образовательного процесса, но и составление четкой программы образования, а также определение точки отсчета развития.

Наша научная лаборатория предположила, что создав системный механизм, который в дальнейшем можно будет применить в системе образования, станет основой для развития детей, обладающих интеллектуальными ресурсами. Если мы определим норму средней интеллектуальной деятельности ученика, посредством проведения определенных исследований, то она станет точкой отсчета для выявления интеллектуального ресурса детей, обладающих повышенными способностями и имеющими потенциал для дальнейшего развития. Создав механизм выявления одаренных детей, который будет постепенно и систематично влиять на развитие всех областей интеллекта, мы сможем разработать определенные методики для развития их одаренности.

В результате проделанной работы, которая была направлена на выявления уровня интеллектуального ресурса детей, мы определили, что одаренный ребенок определенно должен обладать такими качествами, как: лабильность, хорошая память, способность к быстрым логическим заключениям. Мы находим наш способ выявления одаренных детей действующим, так как результаты наших исследований совпали как с результатами учебного процесса, так и с итогами школьного тура олимпиад - лидеры одного испытания были также победителями других.

Данный механизм может быть использован определенным кругом людей, в частности учителями для выявления учеников, которые, благодаря своим интеллектуальным способностям впоследствии могут осилить обучение более высокого уровня, что приведет к видимым результатам в той или иной сфере науки или творчества.

МЕЖНАЦИОНАЛЬНАЯ ПОЛИТИКА ТАТАРСТАНА КАК ПРИМЕР МЕЖЭТНИЧЕСКОГО И МЕЖКОНФЕССИОНАЛЬНОГО СОТРУДНИЧЕСТВА

Бугульминская Элина Владимировна

Научный руководитель Ярулина Людмила Абильевна

МБОУ «Гимназия № 122 им. Ж.А. Зайцевой», Республика Татарстан, г. Казань

Прогрессивные деятели искусства, политики, ученые и педагоги ищут новые пути достижения мира между народами. Татарстан, в этом смысле, стал примером для всей России. Вот уже два десятка лет здесь эффективно внедряется межнациональная политика, которая стала основой социальной стабильности; этнической и религиозной толерантности. Мы уверены, что наш опыт мог бы быть ценным не только для национальных регионов России, но и для других областей, ведь Россия исторически сложилась как многонациональная страна.

Цель нашего исследования – раскрыть сущность межнациональной политики Татарстана. Для достижения научной цели необходимо решить следующие задачи: изучить исторические корни сложившихся в Татарстане межнациональных отношений, а также особенность национальной идеи в Татарстане; проследить эволюцию межнациональной политики в дореволюционной России и в советское время; определить модель межнациональной политики в республике; исследовать основные на-



правления реализации данной политики. Достоверность и объективность полученных выводов будут достигнуты при помощи следующих научных методов: анализа научной литературы по данной проблеме; собеседования с представителями национальных диаспор в Казани; интервью с руководителями национальных общин в Татарстане; работы в архивах и музеях города Казани; консультаций учёных; конструктивного моделирования.

В ходе нашего исследования мы пришли к следующим выводам. Во-первых, и в России, и в Татарстане в течение многих столетий складывались межнациональные связи. На этом долгом пути были и победы, и поражения. В начале 90-х гг. XX века Россия встала на путь демократизации общества, что вызвало рост национального самосознания народов, населяющих страну. Это был непростой период в жизни России, так как радикальная часть национальных движений порой скатывалась к откровенному национализму и шовинизму. Остро встал вопрос о создании межнациональной политики, направленной на толерантность и взаимоуважение народов.

Мы установили, что в основе межнациональной политики республики лежит решение таких важных задач, как: сохранение и развитие традиционной культуры народов Татарстана; поддержка народного творчества; создание воспитательной системы, направленной на толерантность и осознание многонациональной сущности истории и культуры родного края; разработка правовой базы межнациональной политики республики. Изучив работу нескольких национальных диаспор, мы пришли к выводу, что при специфической этнокультурной особенности каждой из национальных общин можно выделить такие основные направления их деятельности, как: пропаганда исторического и культурного наследия своего народа; изучение родному языку детей и взрослых; возрождение национальных традиций, праздников, обычаев; воспитание детей в духе уважения к родной культуре; восстановление культовых сооружений; социальная и благотворительная помощь как членам общины, так и вне её; расширение культурных, торгово - экономических, научно - технических связей с исторической родиной. Такая широкомасштабная и многогранная деятельность национальных общин стала возможной при следующих условиях, присущих Татарстану: экономической и социальной стабильности в жизни республики; исторических обусловленной толерантности в межнациональных отношениях в нашем регионе; создание толерантного микроклимата деловых и человеческих отношений в Татарстане.

ИЗ ИСТОРИИ СТАНОВЛЕНИЯ СИСТЕМЫ СРЕДНЕГО ОБРАЗОВАНИЯ В КАЗАНСКОЙ ГУБЕРНИИ ВО ВТОРОЙ ПОЛОВИНЕ XIX ВЕКА

Лушавин Александр Олегович

Научный руководитель Ярулина Людмила Абильевна

МБОУ «Гимназия №122 им. Ж.А.Зайцевой», Республика Татарстан, г. Казань

На протяжении всей истории человеческой цивилизации перед людьми стояли две важные проблемы: «Чему учить и как учить детей?» От правильного решения этих проблем зависело будущее социума. В связи с коренными политическими и экономическими изменениями Россия приступила к модернизации всей своей системы образования, и особенно это касается среднего образования, через которое проходит каждый россиянин. И здесь неопределимое значение имеет опыт предыдущих поколений.



Вторая половина XIX века – время создания и интенсивного развития отечественной системы образования. Целью нашего исследования является изучение положительного опыта модернизации системы среднего образования в Казанской губернии во II половине XIX века. Для достижения поставленной цели необходимо решить следующие важные задачи: изучить обновленную структуру системы среднего образования в нашем регионе во II половине XIX века; выявить особенности реформирования среднего образования в Казанской губернии в изучаемом историческом периоде; дать анализ сущности модернизации национального образования татар во II половине XIX века. Достоверностью и объективностью полученных выводов будут подтверждены следующими научными методами: анализом научной исторической и педагогической литературы; консультациями ученых и педагогов; конструктивным моделированием.

В ходе нашего исследования мы выяснили, что расцвет капиталистической экономики во II половине XIX века потребовал повышения образовательного уровня городского населения. В своей работе мы определили факторы, способствовавшие превращению Казани в крупный образовательный центр России того времени. Анализ научной литературы позволил нам представить следующую структуру среднего образования в Казани, сложившуюся во II половине XIX века: начальное светское и религиозное образование, среднее светское, специальное и религиозное образование, что свидетельствует, во-первых, о государственной заинтересованности в развитии среднего образования, а, во-вторых, о разнообразии форм обучения. Анализ системы среднего образования в Казани во II половине XIX века позволил нам выделить следующие её особенности. Социальные изменения вызвали переосмысление целей, содержания и методов образования. Образование было ориентировано на широкий круг знаний. Российские школы того времени отличает практическая направленность преподавания. На каждой ступени образования закладывались основы развития познавательного интереса у учащихся. Большое внимание уделялось классическому образованию, а также изучению нескольких иностранных языков и эстетическому развитию детей. Создаются национальные светские школы, которые давали ученикам основы научных знаний.

Формировалась категория национальных учителей, готовых нести знания в народ. Образовательное пространство татарского народа не ограничивалось Казанской губернией, но и быстро распространялось в Поволжье, Приуралье, Средней Азии и Северном Кавказе.

Таким образом, прогрессивные идеи и деятельность татарских просветителей стали основой модернизации национального образования в России во II половине XIX века.

УСЛОВИЯ ФОРМИРОВАНИЯ У ПЕРВОКЛАССНИКОВ УМЕНИЯ РЕШАТЬ СОСТАВНЫЕ ЗАДАЧИ НА ОСНОВЕ РУССКИХ НАРОДНЫХ СКАЗОК

Жуйкова Наталья Сергеевна

Научный руководитель Шельгина Ольга Борисовна

ФГБОУ ВПО ВятГГУ, Кировская область, г. Киров

В начальном курсе математического образования, самой трудной для понимания темой является «Решение составных задач». Задачи в учебниках математики характеризуются однообразным содержанием. В своей работе мы предлагаем разрабатывать



составные задачи и уроки математики на основе русских народных сказок. Цель нашего исследования – выявить педагогические условия, при которых сюжеты русских народных сказок будут эффективным средством формирования у первоклассников умения решать составные задачи.

Мы поставили перед собой ряд задач:

1. Выделить особенности методики обучения решению составных задач в первом классе.
2. Отразить особенности русских народных сказок.
3. Проверить целесообразность соблюдения определенных условий формирования умений у первоклассников решать составные задачи на основе русских народных сказок.
4. Разработать рекомендации по использованию на уроках математики сюжетов русских народных сказок при обучении решению задач.

В рамках реализации первой задачи нашей работы, мы выделили ряд особенностей методики обучения решению простых задач. В рамках реализации второй задачи нами были рассмотрены особенности русских народных сказок: сказки о животных, волшебные, бытовые. Нами была выявлена проблема: действительно у учащихся 1 класса уровень обученности по теме «Решение задач» не высокий: высокий уровень обученности решения составных задач имеют 3 ученика (12,5%), средний – 15 учеников (62,5%), низкий – у 5 учеников (25%). Были проведены уроки в МОУ СОШ № 52 и МОУ СОШ № 16 г. Кирова с целью повышения уровня сформированности умений решать составные задачи. В основу данных уроков положены сюжеты русских народных сказок. Один из уроков построен на основе русской народной сказки «Гуси лебеди», учащиеся отправляются в путешествие по сказке вместе с ее героиней Аленушкой. Последовательно на всех структурных этапах урока первоклассники ставили перед собой образовательные цели, выполняли математические задания, решали задачи, делали выводы и подводили итог занятию. Все математические задания также разработаны по сюжету сказки. Другой урок-путешествие выстроен по сюжету сказки «Царевна-лягушка», здесь ученикам предлагается помочь Ивану-царевичу и спасти Василису Премудрую, а для этого выполнить ряд математических заданий. Ребятам на помощь приходят сказочные помощники медведь, заяц, щука, утка. Такие уроки, находят положительный отклик у первоклассников, ученики с увлечением и интересом выполняют задания, решают задачи повышенной сложности. После проведения уроков были сформулированы рекомендации, разработаны составные задачи. Сформулированы условия использования русских народных сказок, которые будут способствовать эффективному формированию умений у первоклассников решать составные задачи:

- Использование сюжетов разных видов русских народных сказок при знакомстве с составными задачами и изображений героев, а также применение учителем уроков-путешествий по сказкам.
- Проведение бесед, в рамках подготовительной работы, по содержанию русских народных сказок, уточнение знаний о герое сказки, о волшебном предмете, что с ними происходит.
- Применение задач по сюжетам русских народных сказок в рамках подготовительной работы к видам задач, с которыми ученики будут знакомиться во втором классе.
- Самостоятельно составление учениками составных задач по сюжетам русских



народных сказок, в том числе и по сюжетным картинкам, иллюстрациям и др.

Используя данные рекомендации, по нашему мнению, учителя смогут существенно повысить качество обучения, воспитания и развития учеников на уроке математики.

ВЛИЯНИЕ УРОВНЯ ТРЕВОЖНОСТИ НА РЕАГИРОВАНИЕ В КОНФЛИКТНОЙ СИТУАЦИИ У СТАРШЕКЛАССНИКОВ

Черная Юлия Валерьевна

Научный руководитель Обуховская Анна Соломоновна

ГБОУ Лицей №179, г. Санкт-Петербург

Конфликты могут возникать между школьниками в разном возрасте. При конфликтном взаимодействии действие одной стороны обязательно встречает противодействие другой конфликтующей стороны. Выбор стратегии и тактики поведения в такой конфликтной ситуации зависит от множества условий. И особенно это важно и актуально для подросткового возраста. Так называемый «подростковый комплекс» обусловлен становлением самосознания, определением «Я-концепции», попыткой критически оценить свои возможности.

В возникшей конфликтной ситуаций подросток может повести себя по-разному. Поскольку тревожность зачастую связана со стилем поведения, наша работа позволит выявить особенности поведения подростков в конфликтных ситуациях в зависимости от уровня тревожности.

Цель работы: выявить влияние уровня тревожности на стратегию поведения старшеклассников в конфликтной ситуации.

Исследование проведено в Медицинском лицее №179, в исследовании приняли участие старшеклассники 10 и 11 классов, всего 46 человек, из них 23 юноши и 23 девушки в возрасте от 15-16 лет.

Для решения стоящих перед нами задач, были выбраны методики: тест Спилбергера-Ханина «Определение уровня тревожности» и тест К.Томаса «Поведение личности в конфликтной ситуации». Полученные в ходе исследования результаты были подвергнуты математико-статистической обработке.

Выводы:

1. Уровень личностной и ситуативной тревожности у старшеклассников 10-11 классов не превышает среднего уровня значений этого показателя в данном возрасте.

2. Уровень личностной и ситуативной тревожности определяется половой принадлежностью испытуемых. В этом возрасте данный показатель статистически достоверно имеет более высокие значения у девушек, чем у юношей.

3. Наиболее типичной стратегией поведения личности в конфликтной ситуации для старшеклассников мужского пола является избегание. У лиц женского пола выявлена тенденция предпочтений компромисса и сотрудничества.

4. Стратегия поведения юношей в конфликтной ситуации статистически достоверно обусловлена высоким уровнем ситуативной тревожности. Юноши с высоким уровнем ситуативной тревожности в конфликте используют стиль избегания.



ОСНОВЫ ИНФОРМАЦИОННОЙ БЕЗОПАСНОСТИ ДЛЯ МЛАДШИХ ШКОЛЬНИКОВ

Трефилова Анна Владиленовна, Кельдышев Денис Александрович

Научный руководитель Камалов Ренат Рифович

ГОУ ВПО «Глазовский государственный педагогический институт им. В.Г.Короленко», Удмуртская Республика, г. Глазов

Информационные технологии открывают доступ к большим объемам информации, предоставляют возможности для обучения и для творчества. Однако существует ряд аспектов при работе с сетью Интернет, которые негативно влияют на физическое, духовное здоровье подрастающего поколения, порождают проблемы в поведении социально дезадаптированных школьников, поэтому формирование представлений об информационной безопасности подрастающего поколения – важная для школы задача.

Цель исследования: выявить педагогические условия, достаточные для формирования представлений об информационной безопасности у школьников младшего возраста.

Исследование можно разбить на четыре этапа. На первом этапе раскрыто понятие информационная безопасность с точки зрения различных ученых и законодательства Российской Федерации. Произведен обзор возможных информационных рисков использования сети Интернет.

На третьем этапе разработана содержательная модель курса «Основы информационной безопасности для младших школьников», которая включает в себя содержание и примерную модель изложения темы. Программа предполагает подробный разбор информационных угроз и способов борьбы с ними, анализ продуктов средств массовой информации.

На четвертом этапе представлен конспект одного из внеклассных мероприятий курса, посвященного кибермошенничеству. В работе представлен новый подход к отбору учебного материала для формирования представлений об информационной безопасности, заключающийся в том, что в качестве базовых элементов выбраны риски и угрозы использования сети Интернет, а после их изучения рассматриваются понятия, связанные с этими рисками.

Анализ психологической, педагогической, методической литературы по изучаемому вопросу, образовательных стандартов, учебников показал, что действия, направленные на формирование у школьников представлений о необходимости и возможности обеспечения информационной безопасности и, следовательно, на умение рационально использовать компьютер целесообразно осуществлять на начальном этапе обучения, внедряя в начальную школу в рамках внеурочных занятий.

Разработанный курс образовательных внеклассных мероприятий «Основы информационной безопасности для младших школьников» включает себя 5 разделов, для изучения которых требуется 7-8 уроков, курс содержит аспекты по формированию представлений об информационной безопасности, отсутствующие в программах информатики и ОБЖ. Использование визуальных образов, мультимедиа технологий позволяет адаптировать материал для младших школьников. Эксперимент в образовательных организациях показал, что разработанный курс позволяет повысить познавательную активность учащихся, их мотивацию; учащиеся приобретают навыки поисковой деятельности, анализа и систематизации информации. Разработанный курс



способствует повышению уровня информационной культуры, овладению навыками работы с информационно-коммуникационными технологиями.

В перспективе планируется разработать комплекс электронных обучающих программ для младших школьников по теме «Основы информационной безопасности», с помощью которых дети и родители смогут самостоятельно изучать предложенный материал.

ГОСУДАРСТВЕННАЯ ИТОГОВАЯ АТТЕСТАЦИЯ (ГИА) БЕЗ СТРЕССА

Николенко Кирилл Алексеевич

Научный руководитель Даниленко Светлана Владимировна

МБОУ гимназия №3, Ростовская область, г. Пролетарск

Стресс – это не то, что с Вами случилось,
а то, как Вы это воспринимаете...

Г.Селье

Переживания, нервы, стресс... Все школьники страны из года в год проходят эти испытания, но не у всех получается справиться с ними успешно. В период итоговой аттестации велика вероятность экзаменационного стресса и срыва. Сейчас экзамены проводятся в разных формах: тестирование, в устной форме, ГИА, ЕГЭ – в каждой из форм есть что-то особенное, но объединяет их одно: результат зависит только от нас самих! Чтобы получить этот результат, нужно хорошенько подготовиться. Но как же сделать процесс подготовки более простым и полезным? Ведь ни для кого не секрет, что любой человек очень сильно переживает за то, как он сдаст экзамены. От этого зависит будущее, наша судьба. В своей работе я попытался определить, что мы должны знать об экзаменах, с какими трудностями нам придется столкнуться, как их преодолеть. Во время исследования узнал, как практически освоить методы, купирующие или ослабляющие стресс перед ГИА...Экзаменационный стресс - штука опасная, поначалу его не замечаешь, а потом может быть уже поздно: появившаяся депрессия не даст спокойной и радостной жизни никому, а все потому, что старшеклассник перенервничал во время испытания. Страдает не только духовная составляющая человека, но и нервная, сердечно - сосудистая и иммунная системы. Стресс может возникнуть от интенсивной умственной деятельности, нарушения режима сна и отдыха, а также от отрицательных переживаний, нездорового образа жизни.

Первыми признаками является потеря веса, раздражительность, потеря аппетита, бессонница, мигрени, плохое самочувствие, усталость. С этими симптомами можно и нужно бороться. Различают следующие виды симптомов, которые указывают на возможное воздействие стрессовых факторов на школьника: физиологические - расстройства сна, общая утомляемость, психосоматические заболевания; эмоциональные - раздражительность, тревожность, различные страхи, низкий эмоциональный фон и другие; поведенческие - отсутствие последовательности в действиях, неспособность сконцентрироваться на каком-либо занятии, проявление неуважения или повышенной агрессивности по отношению к другим людям; познавательные - нарушение концентрации внимания, снижение интеллектуальных способностей. Важно, чтобы мы поняли, что нельзя полностью оградить себя от стрессов, но необходимо научиться



существовать с ними так, чтобы в полной мере наслаждаться жизнью. Чтобы помочь себе и другим выпускникам, я решил получше разобраться в том, почему все боятся экзаменов, ведь врага нужно знать в лицо! **Тема работы: «ГИА без стресса».** **Цель:** выработка конструктивного отношения учащихся к экзаменам. Желание снять стресс естественно для каждого человека, ведь стресс – это насилие над организмом. Чтобы понять это, достаточно начать работать над собой. Стрессовость ситуации, в первую очередь, зависит от того, как мы к ней относимся. Таким образом, чем позитивнее я настроен, тем менее я подвержен стрессу, а негативный настрой – это залог стресса. Каждый день мы сталкиваемся с отрицательными эмоциями. Мозг человека не отличает реальной угрозы от кажущейся, поэтому всякий раз, когда ситуация кажется опасной, реагирует, как на реальную угрозу. Чем чаще окружающая обстановка кажется враждебной, тем больше времени организм пребывает в состоянии боевой готовности. И рано или поздно дает сбой. Каждый человек по-своему борется со стрессом. Кто-то начинает много кушать, кто-то курить... Но помогает ли это?!. **Наша гипотеза:** обучение эмоциональной саморегуляции старшеклассников снижает уровень предэкзаменационного стресса, подтвердилось. **Практическая значимость исследования:** данную работу можно использовать педагогам-психологам, учащимся, родителям для снижения уровня предэкзаменационного стресса при подготовке к экзаменам школьников.

ИССЛЕДОВАНИЕ БУЛЛИНГА В ШКОЛЬНОЙ ПОДРОСТКОВОЙ СРЕДЕ НА ПРИМЕРЕ МАЛЫХ ГОРОДОВ РОССИИ

Родионов Владислав Вадимович

Научный руководитель Даниленко Светлана Владимировна

МБОУ гимназия №3, Ростовская область, г. Пролетарска

Здоровый человек не издевается над другими,
мучителем, как правило, становится перенесший муки.

Карл Густав Юнг

Подросток... Разве он рождается жестоким, злым и трудновоспитуемым? В чем же истоки детской агрессии? Меня, как подростка, постоянно интересует такой вопрос: «Почему ровесники очень часто бывают жестоки по отношению к тем подросткам, кто, например, лучше учится?». Что такое буллинг? А есть ли он вообще в малых городах России? В каких школах менее распространен буллинг? Я обратился с этим вопросом к школьному психологу, мы решили изучить литературу по данной теме, исследовать проблему и найти ответы.

Буллинг (bullying, от англ. bully - хулиган, драчун, задира, грубиян, насильник) определяется как притеснение, дискриминация, травля. Внимание общественности привлечено к теме буллинга, так как за последнее время участились случаи самоубийств подростков. Что делать, если Вашего ребенка травят одноклассники? Куда обращаться, если несовершеннолетний подвергается буллингу? Как поступить ученику, если учителя необоснованно вторгаются в его личную жизнь? Проявления жестоких отношений в детской среде многообразны: от безобидных шуток («приколов»), на взгляд самих шутников («приколистов»), до травли и тяжёлых насильственных дей-



ствий. Поэтому обсуждаемая нами проблема автоматически затрагивает все слои общества от высшей государственной власти до ответственного отношения семьи, с которой всё в нашей жизни и начинается. На мой взгляд, пример родителей - это основа духовности каждого из нас. Подростковая жестокость во всем мире приобретает ужасающие формы, что ведет к ухудшению психологического здоровья подростков и подчеркивает актуальность данного исследования. Что делать ребенку, как помочь в этой ситуации? В нашей стране проблема буллинга, к сожалению, замалчивается, ей не уделяется должное внимание — не проводятся мероприятия, чтобы выявить скрытый буллинг в школах, практически нет научной литературы, в которой бы изучался этот вопрос. **Научная новизна** исследования заключается в том, что оно является одним из первых исследований проблемы буллинга на примере малых городов России. В нем выявлено, что проблема буллинга замалчивается и не исследуется, но распространена и в малых городах России. Разработаны методические рекомендации профилактики буллинга с подростками. Проведя теоретическое исследование литературы по проблеме буллинга, мы пришли к следующим выводам:

1. Объектом буллинга может стать любой ребенок.
2. Первый шаг к решению этой проблемы — информирование тех людей, которые работают с детьми, о том, что такое буллинг на самом деле и каковы его последствия.
3. Ранняя диагностика очень важна и для оказания своевременной помощи ребенку-жертве, и для разрешения проблемы буллинга в группе детей.

Школьная травля – явление, подрывающее возможность благоприятного психологического климата в школе. Чтобы справиться этой печальной реальностью нашей школы и двигаться в направлении толерантного, здорового общества, необходимо использование данного понятия и внимательный анализ этого явления в российских условиях. В нашей работе выявлены взаимосвязи профилактики буллинга с развитием толерантности и сохранением здоровья в школьной подростковой среде. Проведенное эмпирическое исследование позволило решить поставленные задачи и подтвердить выдвинутую гипотезу.

Жестокость... Насилие... Быть им в нашей жизни или нет, зависит только от нас!

ИЗУЧЕНИЕ ПСИХОЛОГИЧЕСКИХ ОСОБЕННОСТЕЙ УЧАЩИХСЯ В ПЕРИОД ПОДГОТОВКИ К ЕГЭ И ГИА

Писарева Елена Николаевна

Научный руководитель Хамаганова Татьяна Фёдоровна

МБОУ «Багдаринская СОШ», Республика Бурятия, с. Багдарин

На сегодняшний день психологическое сопровождение учащихся при подготовке к ГИА и ЕГЭ является одной из актуальных проблем. От того насколько результативно будет сдан экзамен, зависит дальнейшее успешное моделирование жизни подростка. Проблема сдачи экзамена является актуальной, т. к. введение ЕГЭ и ГИА сопровождается риском.

Актуальность данной темы, обусловили выбор темы нашей исследовательской работы, определили цель исследовательской работы, задачи и её содержание.

Проблема нашего исследования выявить психологические трудности подростков в период сдачи экзаменов – новые по форме и содержанию.

Цель работы: изучить уровень стрессоустойчивости подростков (на примере об-



учающихся 9 классов Багдаринской средней общеобразовательной школы) и оказать практическую помощь учащимся 9 классов при подготовке к ГИА.

В качестве **объекта** исследования мы рассматривали обучающихся 9 классов Багдаринской средней общеобразовательной школы.

Предметом исследования является эмоционально-волевая сфера подростков, а также их психологические особенности.

1. По выявлению психологических трудностей подростков в период сдачи ЕГЭ и ГИА, мы пришли к выводу, что отличительной особенностью молодого человека 15-17 лет, является самоопределение.

2. Выполняя свою работу, мы изучили эмоционально-волевою сферу подростков, особенности их поведения и реакции при стрессовой ситуации в процедуре ГИА и ЕГЭ.

3. По результатам первичной диагностики мы пришли к выводу, что у большинства выпускников очень низкий уровень мотивации достижения, что само по себе не соответствует их положению. Так же отмечается высокий уровень ситуативной и личностной тревожности, что, возможно, объясняется не адекватностью самооценки. У многих выпускников отсутствует мобилизация волевых усилий.

4. Опираясь на ведущий вид деятельности – межличностное общение, мы создали группу, которая была направлена на повышение психологической готовности выпускников к сдаче ГИА и ЕГЭ. Основной целью занятий было формирование поведения направленного на практическое освоение механизмов по преодолению стрессовых ситуаций.

5. Психологически подготовить участников к сдаче ГИА и ЕГЭ возможно. Для этого необходимо учить их адекватно относиться к себе и своей деятельности. Научить методикам релаксации и снятия эмоционального напряжения. Раскрыть личностные перспективы, через повышение мотивации достижения.

6. Результаты контрольного эксперимента при сравнении с констатирующим указывают на динамику роста психологической готовности выпускников к сдаче ГИА и ЕГЭ. Считаем, что этому способствовало проведение формирующего эксперимента.

7. Работая над этой темой в преддверии того, что в этом году я и мои одноклассники сдают первые выпускные экзамены в своей жизни, будем придерживаться рекомендаций, которые мы разработали, не будем испытывать тревогу и стресс, это поможет нам избежать неуверенности в себе и сдать экзамен на «хорошо» или «отлично».

ВЗАИМОСВЯЗЬ МОТИВАЦИОННЫХ ТЕНДЕНЦИЙ И ХАРАКТЕРИСТИК ЛИЧНОСТНОЙ ИДЕНТИЧНОСТИ СОВРЕМЕННЫХ ПОДРОСТКОВ

Трофименко Галина Сергеевна

Научный руководитель Сафонова Марина Вадимовна

КГПУ им. В.П. Астафьева, Красноярский край, г. Красноярск

Значительные изменения, происходящие в России в последнее время, затрагивают все стороны нашей жизни. В сложившихся обстоятельствах достаточно четко обозначается проблема формирования личностной идентичности, которая играет первостепенную роль в адаптации и саморегуляции человека и выступает основой установления человеком адекватных своему «Я» отношений с окружающей действительностью. В связи с этим в первую очередь возникает острая необходимость в из-



учении проблемы формирования идентичности, связанной с поиском и построением личностью своего Я в многообразном мире. Принимая во внимание сложность и противоречивость кризиса идентичности, стоит обратиться к выяснению и уточнению факторов, обуславливающих и определяющих содержание данного кризиса на современном этапе развития личности. В последние десятилетия, говоря об изучении особенностей личности, всё большее внимание уделяется мотивационной составляющей как основополагающей в её становлении и развитии. Таким образом, появляется необходимость изучения не только особенностей идентичности и мотивационной сферы, но и их взаимосвязи, что стало целью нашего исследования.

Исследование было проведено на базе общеобразовательного лицея и средней общеобразовательной школы города Красноярска среди учащихся 14-16 лет количестве 184 человек. Результаты исследования показали, что между характеристиками личностной идентичности мотивационной сферы существует взаимосвязь, соответственно, нами сделаны следующие выводы:

1. Личностные характеристики я-концепции подростков являются подвижными на протяжении промежутка 14-16 лет, в то время как собственно мотивационные тенденции не проявили значительных отличий на разных возрастных границах.
2. В качестве стрессора образа Я в период 14-16 лет выступают характеристики социальных ролей, принадлежности к деятельности и собственные личностные особенности.
3. Положение в системе общения, материальная обеспеченность, физические данные, проекция в будущее являются подвижными, подвергаются уточнению и изменению в течение подросткового возраста в соответствии со смещением фокуса рефлексии на основе разных жизненных задач.
4. Наибольшую взаимосвязь с мотивационными тенденциями имеют статусы идентичности отрицательной направленности (преждевременная, псевдоидентичность, диффузная), что дает основание предположить, что обретение данных статусов негативно сказывается на мотивационном профиле личности.
5. Возрастание отрицательно направленной мотивации происходит к 15 годам, когда наиболее характерным статусом становится статус диффузной идентичности.

Результаты исследования могут быть использованы психологами для повышения эффективности применения индивидуального подхода в работе с подростками. Знание о взаимосвязи мотивационных тенденций и становления личностной идентичности детей подросткового возраста поможет точнее диагностировать и своевременно корректировать возникающие отклонения в развитии и социализации личности с учетом акцента на том или ином статусе идентичности.

РАБОЧАЯ ТЕТРАДЬ С ИСПОЛЬЗОВАНИЕМ КРАЕВЕДЧЕСКОГО МАТЕРИАЛА ДЛЯ ФОРМИРОВАНИЯ КОММУНИКАТИВНОЙ КОМПЕТЕНЦИИ НА УРОКАХ АНГЛИЙСКОГО ЯЗЫКА В 4 КЛАССЕ

Лазарева Елена Юрьевна

Научный руководитель Мальгина Марина Анатольевна

ГБОУ СПО «Кунгурский колледж промышленных технологий, управления и дизайна», Пермский край, г. Кунгур

В результате изучения иностранного языка на начальном этапе у обучающихся



формируются представления о его роли и значимости в жизни современного человека. И каким будет опыт использования иностранного языка, как средства межкультурного общения, зависит от учителя, от его желания и возможностей сделать учебный процесс интересным и увлекательным.

Для развития устойчивого учебно-познавательного интереса к предмету педагогу необходимо использовать разнообразные учебно-методические пособия. Рабочая тетрадь, содержащая учебный материал, построенный на национальных ценностях, закладывает основу для формирования гражданской идентичности, чувства патриотизма и гордости за свою Родину и народ. Работа с тетрадью повышает активность обучения, мотивирует учащихся к дальнейшему совершенствованию в области иностранного языка, позволяет работать учащимся в индивидуальном темпе, помогая усвоить весь необходимый объем знаний. В процессе выполнения разнообразных заданий у учащихся формируется коммуникативная компетенция. В сфере коммуникативных универсальных учебных действий учащиеся приобретают умения адекватно воспринимать и передавать информацию, учитывать мнение собеседника, организовывать и осуществлять сотрудничество с одноклассниками и учителем.

Создание рабочей тетради «Добро пожаловать в город Кунгур» потребовало изучения большого количества педагогической и методической литературы для того, чтобы учащиеся в процессе работы с тетрадью приобрели практические умения и навыки владения английским языком. Краеведческий материал, полученный в результате работы в архиве, музее города Кунгура, определил тематику пособия.

Разработанная рабочая тетрадь была предложена для использования на уроках учителям английского языка в начальной школе. Изучение полученных отзывов педагогов показало, что результаты самооценки учащихся до и после использования рабочей тетради улучшились. До использования рабочей тетради на уроках английского языка средний балл самооценки учащихся составлял 3,2 балла. После использования тетради средний балл увеличился до 4,4 баллов. Анализ результатов проведения контрольной работы показал, что учащиеся успешно справились с предложенными заданиями. Средний балл за выполнение составил 4,4 балла. Педагоги отметили, что тематика рабочей тетради вызвала большой интерес у младших школьников. Использование исторических фактов, событий, описание достопримечательностей побудило учащихся к дальнейшему самостоятельному изучению истории Кунгура, вселило чувство гордости за родной город. Было отмечено, что задания из рабочей тетради дополняют УМК Биболовой М.З.. У учащихся формируются элементарные коммуникативные умения в четырех видах речевой деятельности (говорения, аудировании, чтении, письме) с учетом речевых возможностей и потребностей.

Использование рабочей тетради расширяет кругозор учащихся, способствует повышению эффективности обучения.



ЧЕЛОВЕЧЕСКАЯ РЕЧЬ – ГЕНЕТИЧЕСКИЙ МАТЕРИАЛ СОЦИУМА

Шелухо Андрей Павлович

Научный руководитель Жукова Жанна Валерьевна

*ГБОУ СПО Калашниковский экономический техникум, Тверская область,
п. Калашниково*

Сквернословие легко перенимается и прививается. Из поколения в поколение передается это отвратительное наследие – так вырождается нравственность народа. Но никогда сквернословие не носило такого массового характера, такого невиданного размаха, как в последние годы. И это не только не одергивается, не пресекается, как было раньше. Это стало необходимой деталью жизни. Это открыто поощряется. Нецензурные слова несутся с экрана телевизора, со страниц современных книг, газет, журналов.

Слово — не просто набор звуков, выражающих мысль. Оно способно очень многое рассказать о нашем душевном состоянии. И как я убедился в ходе исследования, от наших слов зависит и состояние нашего здоровья и здоровья всей планеты.

Цель исследования: Убедиться, что здоровье человека зависит от многих факторов окружающей среды, в данном конкретном случае - от речевого фактора.

Задачи исследования:

1. ознакомиться с историей появления сквернословия
2. изучить влияние информации на воду
3. исследовать влияние словесных мыслеобразов на генетический аппарат человека
4. провести социологический опрос студентов об отношении к сквернословью в молодежной среде

Гипотеза исследования: с помощью словесных мыслеобразов человек созидает или разрушает свой генетический аппарат. Под действием звуков молекулы воды изменяют свою структуру. Наше здоровье во многом зависит от наших слов.

Исследования ученых разных стран показали, что человеческая речь, устная и письменная, не важно на каком языке, обладает свойствами генетических структур. Они программируют, подобно генам, людей и общества в целом. Например (говоря упрощенно), если ты материшься или врешь, то вводишь в слушателя в мутированные словесные гены - заведомо ложную, поганую информацию, действующую подобно мутациям, уродующим духовное тело человека, особенно у детей. Оно становится больным, и вслед за ним «ломается» физическое тело.

Согласно заключению экспертов ВОЗ состояние здоровья населения на 10% определяется уровнем развития медицины, как науки и состояния медицинской помощи, на 20% наследственным фактором, на 20% состоянием окружающей среды и на 50% образом жизни.

Проведя исследования по теме, я сделал вывод, что единственный путь, ведущий к здоровью каждого человека – это изменение отношения человека к самому себе. У того, кто сквернословит, есть два пути: первый – зная, что это плохо, продолжать нецензурно выражаться, тем самым включить программу самоуничтожения. И, второй путь – путь духовного роста, самосовершенствования, путь красоты. Закон свободной воли даёт право выбора – по какому пути идти. Но попытайтесь хотя бы месяц обойтись без бранных слов и внимательно про-



следите за изменениями в вашей жизни. Вы скоро поймёте, что, отказавшись от уродливого матерного языка, вы обретёте здоровье, счастье, везение, ясность мыслей, любовь близких.

СТИЛИ ПОВЕДЕНИЯ В КОНФЛИКТАХ СТАРШИХ ПОДРОСТКОВ В СВЯЗИ С АКЦЕНТУАЦИЯМИ ХАРАКТЕРА

Белоусова Дарья Александровна

Научный руководитель Белогай Ксения Николаевна

МБОУ «Гимназия №17», Кемеровская область, г. Кемерово

Проблема конфликтов в старшей школе не перестаёт быть актуальной и важной. Ранняя диагностика акцентуаций характера позволит выявить факторы, оказывающие деструктивное влияние на личность школьника и деформирующие его характер. Исследований, изучающих стили поведения в конфликтах старшеклассников с высоким рейтингом в учебе и поведении, в связи с акцентуацией характера, не проводилось. Требуется определить, имеется ли связь акцентуации характера и стилей поведения в конфликтах у старшеклассников.

Цель: установить основные модели развития конфликтов у учащихся старших классов гимназии №17 во взаимосвязи с акцентуациями характера.

Материалы и методы. 20 гимназистов 10-го класса МБОУ «Гимназии №17»: девушек – 11 и юношей – 9. Средний возраст $16,2 \pm 0,5$ лет. Средняя успеваемость – 4,2. Используются опросник К. Томаса и тестовая методика К. Леонгарда. Применены методы системного и сравнительного анализа информации, а также интерпретационные методы.

Результаты и обсуждение. В 27% случаев старшеклассники имеют ярко выраженные акцентуации характера (юноши – в 16% случаев, девушки – в 36%, различия значимы при $p=0,001$). 49% старшеклассников имеют средне выраженные акцентуации (юноши 48% , девушки 50% различия значимы при $p=0,01$). Преобладающей акцентуацией характера является гипертимный тип, так 73% девушек имеют его в ярко выраженной форме и 27% в средне выраженной, у юношей – соответственно – 38% и 62%. Это очень тревожный результат, характеризующий общую направленность личности старшеклассника в конфликте. Корреляция соперничества в конфликте с гипертимным типом статистически значима ($p=0,02$). У 64% девушек выявлена ярко выраженная экзальтированная акцентуация, а у юношей выражены демонстративные и циклотимные акцентуации. Вероятно, этот факт связан с повышенными физическими и психологическими нагрузками, которые испытывают на себе школьники во время обучения. Получено большое количество лиц с демонстративным и циклотимическим типом акцентуаций среди гимназистов (у девушек 55% средне выраженной и 45% ярко выраженной акцентуации, а у юношей 62% средне выраженной и 12% ярко выраженной). Циклотимичный тип является благотворной почвой для развития в конфликте стиля подчинения (коэффициент корреляции составил 0,45; $p=0,002$), и отсутствия компромисса (значимая отрицательная корреляция -0,45; $p=0,04$). По нашим данным, менее оптимальные стили поведения в конфликте выбирают девушки – у них более выражена модель соперничества, чем у юношей (различия значимы при $p=0,049$) и менее выражена тревожность ($p=0,02$). Таким образом, с ярко вы-



раженной акцентуацией личности, старшеклассники могут иметь неэффективные стили поведения в конфликте.

Заключение: старшеклассники имеют, как минимум, одну акцентуацию характера, что влияет на стили поведения в конфликтах. Имеются значимые гендерные различия в акцентуациях и стилях поведения в конфликте. Это может быть связано как с изменением мужских и женских моделей поведения в нашем обществе, так и с возрастом.

РАЗВИТИЕ КОММУНИКАТИВНОЙ КОМПЕТЕНЦИИ У ПОДРОСТКОВ, ВОСПИТЫВАЮЩИХСЯ В ДЕТСКИХ ДОМАХ

Сабирова Лилия Радикована

Научный руководитель Рыбакова Ляйсан Анатольевна

ФГАОУ ВПО «Казанский (Приволжский) федеральный университет», Республика Татарстан, г.Казань

Социокультурный прогресс как процесс гуманизации отношений между личностью и обществом, с необходимостью актуализирует внимание и к проблемам социального сиротства. Деформация нравственных ценностей, распространение пьянства, жестокости и насилия в семье – все эти дегуманизирующие факторы повлекли за собой рост числа родителей, лишенных родительских прав, а соответственно и детей, вынужденных воспитываться в детских домах.

Традиционная политика воспитания в интернатных учреждениях является малопродуктивной: в них царит антагонизм детей, взаимное неприятие, повышенная тревожность, конфликтность. Повсеместное декларирование духовного и нравственного возрождения, утверждения подлинно демократических и гуманистических ценностей национального и общечеловеческого значения не стали основой для утверждения в воспитательной работе в детском доме отношений, предписывающих воспитанникам роль активных субъектов социальной жизни, саморазвития и самоопределения.

Анализ психолого-педагогической литературы позволил нам прийти к следующему определению понятия «коммуникативная компетенция» – это интегральное системное образование взаимосвязанных знаний, умений и навыков, способов деятельности, определяющих способность к эффективному коммуникативному взаимодействию в ситуациях какой-либо деятельности.

Констатирующий эксперимент показал, что уровень коммуникативной компетенции у подростков, воспитывающихся в детских домах, является низким. После проведения формирующего эксперимента в группе испытуемых высокий уровень умения слушать повысился с 16,7% до 37,5%, средний уровень повысился с 33,3% до 41,7%, низкий уровень соответственно понизился с 50% до 20,8%. В группе подростков в уровнях эмпатических тенденций наблюдается положительная динамика. Высокий уровень эмпатических тенденций повысился с 25% до 33,3%, средний уровень эмпатических тенденций повысился с 25% до 29,2%, низкий уровень понизился с 29,2% до 20,8% (изменения на 8,4%), очень низкий уровень понизился с 20,8% до 16,7%.

После проведения формирующего эксперимента выявлена существенная динамика в уровнях коммуникативных и организаторских склонностей. В группе подростков, воспитывающихся в детских домах, после эксперимента доминирующим стал средний уровень конфликтности личности и составил 50% (12 человек), низкий уровень



конфликтности личности после эксперимента составил 33,3% (8 человек), высокий уровень конфликтности после эксперимента составил 16,7% (4 человека).

Высокий уровень развития коммуникативной компетенции в группе подростков, воспитывающихся в детских домах, после эксперимента повысился с 12,5% до 29,2%, низкий уровень понизился с 50% до 20,8%, средний уровень понизился с 37,5% до 30,4%.

Таким образом, можно сделать вывод о том, что программа «Эффективные коммуникации» с использованием таких форм и методов педагогического воздействия, как деловая и ролевая игра, круглый стол, тренинг, дискуссия, мозговой штурм, является эффективной в развитии коммуникативной компетенции у подростков, воспитывающихся в детских домах. Данные подтверждены методами математической обработки данных, в частности, t-критерием Стьюдента и G-критерием знаков.

ФОРМИРОВАНИЕ ЦЕННОСТНЫХ ОРИЕНТАЦИЙ У СТАРШИХ ПОДРОСТКОВ, ВОСПИТЫВАЮЩИХСЯ В ДЕТСКИХ ДОМАХ

Калимуллина Гульнара Фаниловна

Научный руководитель Рыбакова Ляйсан Анатольевна

ФГАОУ ВПО «Казанский (Приволжский) федеральный университет», Республика Татарстан, г.Казань

Сложность переходного периода в развитии общества, масштабность и острота его социальных, культурных и экономических проблем обуславливают актуальность активного поиска оптимальных путей подготовки молодого поколения к жизни, развития индивидуальности, потребностей и способностей человека, формирования его ориентации в жизни, стимулирующих самореализацию, формирование познавательных интересов и потребностей.

Эти задачи приобретают особое значение, когда речь идет о детях-сиротах, лишенных родительской поддержки, приобретших негативный социальный опыт, отличающихся ослабленным физическим и психическим здоровьем, нравственной неустойчивостью, слабой развитостью интеллектуальной сферы и низкими познавательными интересами.

Все это вызывает необходимость работы с детьми, воспитывающимися в детских домах с целью формирования у них активных жизненных установок, ценностных ориентаций, познавательных интересов и т.д.

В результате проведенного экспериментального исследования на констатирующем этапе мы выявили, что большинство старших подростков, воспитывающихся в детском доме, делали выбор в пользу таких ценностей как: Свобода и Наличие хороших друзей; Терпимость и Независимость; Высокое материальное положение и Развитие себя; из комплексов ценностей выбирали Коммуникативные и Волевые.

Менее всего дети свой выбор останавливали в пользу Развитие и Развлечение; Ответственность и Образованность; Достижения и Активные социальные контакты; из комплексов ценностей Физические и Нравственные.

После проведения формирующего эксперимента мы заметили произошедшие изменения в группе подростков, так:

- по терминальным ценностям М.Рокича Развитие дети более предпочитают, чем



Развлечение. На первое место дети ставят Свободу и Наличие хороших друзей. Менее предпочтительно для подростков Развитие и Развлечение;

- есть изменения в выборе инструментальных ценностей, так предпочтительнее для подростков Терпимость и Независимость. Менее предпочтительны ценности Ответственность и Образованность. Но дети после эксперимента передвинули с 6 на 5 место Образованность, т.е. они стали считать данное качество более необходимым для себя, а Ответственность менее;

- по методике Сенина имеют на первые места по предпочтению ребята ставят такие качества как: Высокое материальное положение, далее Развитие себя, Духовное удовлетворение и Креативность. Менее предпочтительно Достижения.

- по выбору ценностей по методике А.Ф.Корниенко так же наблюдались отличия. Так на первые места ребята по предпочтению ставят Коммуникативные и Интеллектуальные ценности. Менее предпочтительны Физические и Деловые качества.

Таким образом, мы можем предположить, что в группе старших подростков, воспитывающихся в детских домах, произошли изменения в ценностных ориентациях после проведенной коррекционно-развивающей программы.

ПРОПЕДЕВТИЧЕСКАЯ РАБОТА УЧИТЕЛЯ МАТЕМАТИКИ В РАМКАХ СОДЕРЖАТЕЛЬНОЙ ЛИНИИ «ФУНКЦИИ» (5-11 КЛ.)

Михайлова Татьяна Александровна

Научный руководитель Баженова Наталья Геннадьевна

ФГБОУ ВПО «Приамурский государственный университет им. Шолом-Алейхема», Еврейская автономная область, г. Биробиджан

Вопросы обучения школьников, отбора методического репертуара имеют своей актуальной целью получение лучшего результата – повышение качества знаний и умений школьников. В этом смысле пропедевтическая работа является способствующей мерой для достижения этой цели. Наше исследование имеет 2 направления: 1) основное: пропедевтическая работа со школьниками; 2) дополнительное: обучение студентов – будущих учителей математики основам пропедевтической работы. Покажем реализацию основного направления. Эскизно схема пропедевтической работы по изучению функций может быть выстроена с учетом: этапизации по Н.Л. Стефановой; методически смонтированных содержательно-блочных связанных конструкций, разработанных по типу «матрешки» с предусмотренным расширением; типологической преемственности блоков заданий. Концентрическое построение обучения требует от школьников удержания в долговременной памяти материала. Используя в системе пропедевтической работы теоретический арсенал по мнемотехнике, можно добиться длительного удержания в памяти сведений «функционального» плана.

Одним из звеньев системы пропедевтической работы является диагностирующий компонент. В авторском замысле рассматривается идея соотнесения уровней усвоения учебных умений (по Г.В. Лаврентьевой и др.) и степени готовности учащихся к освоению нового вида функции. По вышеприведенной схеме прорабатывались основные «функциональные» умения школьников (7, 10 кл.). Экспертное внедрение показало, что «схема» систематической пропедевтической работы по разделу «Функции», и ее использование в учебном процессе учащихся 7 и 10 классов позволили повысить



сформированность «функциональных» умений учеников. Покажем дополнительную работу. По определенным причинам видится целесообразным студентов – будущих учителей математики в рамках профессиональной подготовки обучать основам организации пропедевтической работы по предмету. Выстраивая «модель» подготовки будущих учителей математики к использованию пропедевтической работы по разделу «Функции», мы ориентировались на компетентностный подход, основанный на уровнях сформированности методических умений учителей математики по А.А. Темербековой; критериях оценки их профессиональной компетентности по Е.И. Маловой; наборе специальных профессиональных компетенций, который адаптирован нами в разрезе: «должен знать», «должен уметь» и «должен владеть» (по Г.Е. Муравьевой и др.).

На основе вышеперечисленного осуществлён отбор содержания курса по выбору, который проводился в 2011–2012 г. Обработка эмпирических данных показала, что предложенная нами модель обучения студентов основам пропедевтической работы эффективна и она способствует повышению сформированности у студентов специальных профессиональных компетенций по предмету. Апробация результатов исследования заключается в участии в конкурсах, конференциях, симпозиумах различного уровня: муниципального – 3 участия; областного – 7; межрегионального и Всероссийского – 6; международного – 7. Количество опубликованных работ за 2010 г. составляет 4; за 2011 г. – 7; за 2012 г. – 6. Наиболее значимыми опубликованными трудами являются: статья в Международном научном журнале «Мир науки, культуры, образования», входящем в перечень журналов, рекомендованных ВАК РФ; учебное пособие для студентов «Организация пропедевтической работы учителя математики», которое отправлено на присвоение грифа Минобрнауки РФ.

ОСОБЕННОСТИ ЗАКЛЮЧЕНИЯ МОНАРХИЧЕСКИХ БРАКОВ НА СОВРЕМЕННОМ ЭТАПЕ

Андреева Светлана Андреевна

Научный руководитель Уколова Юлия Владимировна

МБОУ СОШ № 150, Красноярский край, г. Красноярск

Работа посвящена проблеме восходящей социальной мобильности в условиях аристократического общества. Выражаясь образно: может ли «золушка» выйти замуж за принца и если да, то при каких условиях?

Необходимо обосновать выбор исторического периода исследования. Прежде всего, это этап формирования информационного общества. Во-вторых, именно в этот период наблюдается высокая концентрация неравных браков. Кроме того, при выявлении тенденций необходима локализация событий.

Новизна работы заключается в попытке найти общие тенденции заключения неравных браков указанного периода.

Целью работы является выявление причин изменения условий заключения монархических браков.

Основные задачи:

- 1) изучить историю монархических браков второй половины XX века и начала XXI в.в.
- 2) рассмотреть эволюцию требований к заключению браков



3) сформулировать основные причины данного социального явления

Методы исследования: анализ и систематизация по выбранным критериям.

Объект исследования: изменение статуса претендентов на престол. Предмет исследования: монархические браки второй половины XX века и начала XXI в.в.

В работе выдвинута следующая гипотеза: изменение требований к аристократическому браку связано с демократизацией общества.

СОВРЕМЕННЫЙ ЧЕЛОВЕК ИНКЕЛЬСА А. В УСЛОВИЯХ РОССИЙСКОГО СОЦИУМА

Серета Мария Александровна

Научный руководитель Бунто Александр Олегович

МБОУ СОШ № 150, Красноярский край, г. Красноярск

Молодежь представляет собой уникальную демографическую группу, имеющие свои специфические особенности и потребности, обусловленные быстро меняющимся их физическим, психологическим и социальным положением.

Для обществ с высоким уровнем развития цивилизации характерна поздняя социализация. К этому приводит не только длительный процесс получения образования, в основном к 23-24 годам, но и высокий уровень жизни, наличие одного ребенка в семье, влияние ценностей общества потребления.

Однако реалии информационного общества в целом, а главное динамично развивающийся российский социум требует социальной зрелости от личности как условия ее успешности и самореализации. В этом противоречии и заключается основная проблема работы, которую можно сформулировать следующим способом. 1. Инфантилизм как следствие затянувшейся социализации – тотальное явление? 2. Если есть исключения, то они носят случайный характер или есть определенные условия раннего взросления. 3. Можно ли сказать, что индивиды подобного типа максимально соответствуют требованиям современного человека А. Инкельса? Целью научной работы является изучения возможности формирования типа современного человека А. Инкельса.

Предмет исследования: теория современного человека А. Инкельса

Объект исследования: социально зрелая личность

Гипотеза: уровень социальной зрелости молодежи позволяет сформироваться современному человеку Инкельса.

Методами исследования служат анализ научной литературы, интервью, сопоставление.

УРОВЕНЬ ТОЛЕРАНТНОСТИ В ПОЛИ- И МОНОНАЦИОНАЛЬНЫХ СЕЛАХ ДЖИДИНСКОГО РАЙОНА

Аманжулов Евгений Сергеевич

Научный руководитель Галсанова Ия Фелоровна

МБОУ Оерская СОШ, Республика Бурятия, Джидинский район с. Оёр

Проблема толерантности очень актуальна в наше время, поскольку в мире суще-



ствуется тенденция к интеграции и умению уважать, принимать другие культуры в таком виде, в котором они существуют. Неслучайно толерантность считают «добродетелью, которая делает возможным достижение мира и способствует замене культуре войны культурой мира». Республика Бурятия - заповедное место и особый пример развития толерантности в России. Значит, наша республика обладает этой добродетелью. Не стоит и забывать про то, что данная тема считалась и считается «неудобной» как в мировом сообществе (в частности в последнее время в Европе), так и в советской и российской социологии. В связи с этим **целью** моей работы является изучение уровней толерантности в поли- и мононациональных населенных пунктах, на примере сел Оёр, Нижний Бургалтай и Желтура, дифференциация чувства терпимости по национальным признакам

Для решения этой цели были поставлены следующие **задачи**:

1. На основе паспорта сел, истории развития села, данных наблюдения дать характеристику этнической общности, этнической палитре сел;
2. Провести социологический опрос населения данных населенных пунктов
3. Выявить уровень толерантности населения вышеназванных сел.

Методами изучения являются: анализ литературы, наблюдение, анкетирование, анализ и синтез данных.

Гипотеза: уровень толерантности в селах с полинациональным и мононациональным составом могут быть различны.

При исследовании уровней толерантности в поли- и моно- национальных селах мы опирались на методику, данную Соколовым В.М. . Результаты опросов показали, что уровень толерантности населения моно- и поли- национальных сел, как Оёр, Нижний Бургалтай и Желтура занимает позицию, которая предполагает уважительное отношение к иному, чужому и его носителям, практическое уважение к «чуждому», «иному», борьба за то, чтобы оно не отторгалось в обществе, имело полное право быть достойно в нем представлено.

Анкетирование показало и то, что население наших сел (в среднем 20% всех опрошенных) почувствовало дискриминацию по национальному признаку и каждый из наших народов обладают национальной гордостью, но при этом никогда не думают громко заявлять об этом. Небольшие группы этносов в мононациональных селах растворяются и идентифицируют себя с большинством населения.

Таким образом, данное исследование подтвердило, что Республика Бурятия всегда относилась к стабильным и спокойным регионам, где представители всех национальностей жили и живут в мире и согласии.

ИССЛЕДОВАНИЕ ЗАВИСИМОСТИ РАБОТОСПОСОБНОСТИ УЧАЩИХСЯ ОТ ХРОНОЛОГИЧЕСКОГО ТИПА ЛИЧНОСТИ

Мясникова Наргис Павловна

Научный руководитель Хамаганова Татьяна Фёдоровна

МБОУ «Багдаринская СОШ», Республика Бурятия, с. Багдарин

На сегодняшний день исследование хронологического типа у школьников в различные периоды учебного года полностью не изучены. Поэтому исследование хронологического типа личности считаем **актуальной**, так как изучение биологических



ритмов человека позволяет выработать наиболее благоприятный режим труда и отдыха, что способствует сохранению здоровья человека.

Цель работы: изучить хронологический тип учащихся 9 классов и выяснить зависит ли их работоспособность от хронологического типа.

Предмет исследования: учащиеся 9 классов МБОУ «Багдаринская СОШ»;

Объект исследования: зависимость работоспособности учащихся от хронологического типа;

Гипотеза исследования: предполагаем, что знания о хронологическом типе позволит выработать наиболее благоприятный режим труда и отдыха учащихся, что будет способствовать сохранению их здоровья.

Практическая значимость нашей работы заключается в выдаче рекомендаций с целью повышения работоспособности учащихся с различными хронологическими типами личности.

В результате проведенной исследовательской работы мы пришли к следующим выводам:

1. При определении хронобиологических типов у учащихся 9 классов, было выявлено, что на параллели доминируют «голуби» - 45 учащихся, что составило 75%. К группе «жаворонков» относятся 7 учащихся – 12%, к группе «сов» относятся 8 учащихся – 13%;

2. В результате исследования выявили, что у 100% «Сов» показатели объема памяти в ходе эксперимента (сравнение объема памяти на первом и шестом уроках) повышаются. У 100% «жаворонков» в ходе исследования показатели объема памяти ухудшились. Показатели объема памяти «аритмиков» изменились незначительно в большую и меньшую сторону в равной мере. У 37,5% показатели повысились, а у 10% показатели понизились. И только у 37,5% «Аритмиков» изменений объема памяти не наблюдается. У учащихся старших классов к концу последнего урока показатели объема кратковременной памяти должны снижаться. В нашем случае мы этого не наблюдаем. Это наблюдается только у группы учащихся, которые относятся к «жаворонкам». А у «сов» наоборот увеличивается. Поэтому можно сделать вывод о том, что на показатели кратковременной памяти влияют особенности хронологического типа личности.

3. Исследования подтверждают, что суточный хронотип испытуемых индивидуален и влияет на работоспособность в утренние и вечерние часы. После определения характера работоспособности у испытуемых нами было выявлено, что работоспособность учащихся на первом и шестом уроках разная. «Аритмики» – без заметных колебаний работоспособны в течение дня. «Совы» наиболее продуктивно работают в вечерние часы. «Жаворонки» же наиболее продуктивно работают в утренние часы. Волнообразный характер изменения работоспособности в процессе уроков связан, как нам кажется, с внутренними биологическими ритмами учащихся.

Следовательно, исходя из результатов исследования, можно сделать вывод о том, что существует прямая зависимость между фактором времени суток и биологическим профилем детей, который оказывает позитивное или негативное влияние на физическую работоспособность.



ЗАВИСИМОСТЬ УСПЕВАЕМОСТИ УЧАЩИХСЯ ОТ УРОВНЯ ИХ ИНТЕЛЛЕКТУАЛЬНОГО РАЗВИТИЯ

Соловьёва Валерия Евгеньевна

Научный руководитель Хамаганова Татьяна Фёдоровна

МБОУ «Багдаринская СОШ», Республика Бурятия, с. Багдарин

Цель работы: выявить зависимость успеваемости учащихся 9 классов от уровня их интеллектуального развития.

В качестве **гипотезы** исследования было выдвинуто предположение о существовании определенной зависимости успеваемости учащихся 9 классов от уровня их интеллектуального развития и важной роли мотивации в преодолении разрыва между интеллектуальным развитием и успеваемостью.

Практическая ценность работы состоит в том, что результаты данной работы могут использоваться учениками и учителями школы для возможности улучшения учебной деятельности девятиклассников.

В результате проведённой исследовательской работы мы пришли к следующим выводам:

1. 42% девятиклассников считают, что для того, чтобы хорошо учиться, необходимо стремление к знаниям. Для 45% учащихся имеет большое значение в достижении знаний – трудолюбие. 67% опрошенных считают, что им мешает хорошо учиться лень, 12% не хотят учиться, 8% учащихся мешает хорошо учиться обстановка в классе, 13% учащихся не знают, что им мешает хорошо учиться. Большинство девятиклассников, а это 70% учащихся, признают тот факт, что в современном мире нужно быть умным человеком, подразумевая под этим словом грамотность и образованность. На сегодняшний день большинство учащихся, 60% учатся на «удовлетворительно», 28% учащихся учатся на «хорошо», 12% учащихся учатся на «отлично».

2. Анализ успеваемости с 2008 по 2012 учебный год показал, что на параллели 9 классов качественная успеваемость по математике уменьшается с 70% до 50% в 9«б» классе, в 9«а» классе успеваемость не изменяется (65%). В 9 «в» классе успеваемость сначала падает, а потом вновь повышается. Качественная успеваемость по русскому языку в 9 «а» классе падает с 70% до 60%. В 9 «б» классе с 70% до 50%. В 9 «в» классе с 40% до 25%.

3. Результаты оценки математических способностей показали, что 31% девятиклассников выполнили задания на уровне ниже нормы, 55% выполнили задания на норму и 14% учащихся выполнили задания выше нормы. Результаты лингвистических способностей показали, что 30,5% выполнили задания на уровне ниже нормы, 39% выполнили на норму и 30,5% выше нормы.

4. Результаты школьного теста умственного развития показали следующие результаты: 33,3% учащихся показали очень низкие результаты, 63,3% выполнили задания на норму. Высокие результаты показали 3,3% учащихся.

5. Но какими бы ни были результаты оценки интеллектуального развития девятиклассников, важно то, что мотивирует учебную деятельность школьника, побуждает его стараться учиться лучше. Важными мотивами для девятиклассников являются: престижность учёбы в семье, осознание социальной необходимости, мотив социального одобрения педагогами.

6. На основании проведенного исследования хотелось бы отметить, что



учащимся 9 классов нужно понять, что основа жизнедеятельности организма – не удовлетворение потребностей ради биологического выживания, а активное взаимодействие с миром ради освоения мира, овладения им, ради развития человеком своих способностей, талантов, стремление к изнутри идущей активности, которая отвечает полноценному развитию человеческой личности.

ОСОБЕННОСТИ ЛИДЕРСКОЙ КОМПЕТЕНТНОСТИ РУКОВОДИТЕЛЕЙ ОБРАЗОВАТЕЛЬНЫХ УЧРЕЖДЕНИЙ

Сергеева Светлана Александровна

Научный руководитель Айгумова Заграт Идрисовна

МГПУ, Москва

Современные запросы рынка труда, общества и государства к образованию обусловили актуальность научной задачи поиска новых подходов к управлению образовательными учреждениями. Роль руководителя образовательного учреждения переосмысливается, и одним из условий успешной деятельности, становится способность к управлению инновационно-образовательной деятельностью ОУ для обеспечения конкурентоспособности на рынке современных образовательных услуг, что требует соответствующей профессиональной компетентности и ярко выраженного лидерского поведения руководителя.

Феномен лидерства исследуется учеными от Конфуция, Платона, Аристотеля и до сегодняшнего дня, но единых подходов в понимании и трактовке содержания научной категории «лидер» нет. При этом необходимо отметить, что в современной литературе между понятиями «лидер» и «руководитель» нет четко определенного различия. Это отчасти объясняется этимологией слова (англ. leader – ведущий, руководитель), но данные понятия не являются синонимами (Е.И.Фадеева, 2008).

Вопросы социально-психологических основ лидерства в начале XXI века приобретают особую остроту, т.к. одна из актуальнейших проблем современной науки и практики – формирование личности руководителя – лидера, которая обладает сложной многомерной структурой. Особо этот вопрос стоит в образовании. М.М.Поташник отмечает, что каждый учитель должен измениться сам и повлиять на результаты своего труда, это является первой целью, средством и результатом работы руководителей школ. Но не всегда руководитель образовательного учреждения становится для своих сотрудников лидером (профессиональная некомпетентность; отсутствие организаторских навыков и т.д.). Проблемой сегодняшнего дня ученые отмечают и возрастные особенности сегодняшних руководителей ОУ. Так, в Государственной программе города Москвы на 2012-2016 гг. «Развитие образования города Москвы («Столичное образование»)» отмечается, что московская система образования традиционно известна директорами-лидерами, создателями авторских школ. Но возник риск того, что данная традиция не получит продолжения, т.к. почти 40% руководителей-пенсионного возраста, а кадровый резерв не получает современной подготовки в области лидерства.

Понимание психологических особенностей лидерской компетентности руководителя образовательного учреждения позволит эффективно решить проблему подготовки кадров, готовых к успешной реализации государственных задач в области образования. Все вышеизложенное позволило выделить ряд **противоречий** между:



- потребностью общества и образования в руководителях – лидерах, готовых к инновационным преобразованиям в содержании деятельности образовательного учреждения по предоставлению новых образовательных услуг и отсутствием научно обоснованного содержания образовательных программ и психологических тренингов, способствующих формированию лидерской компетентности руководителя образовательного учреждения;
- требованиями к развитию психологических особенностей лидерской компетентности руководителя образовательного учреждения и недостаточной разработанностью вопросов теории, методики и технологий ее развития;
- накопленным в психологии управления образованием опытом развития лидерской компетентности руководителей образовательных учреждений и слабой разработанностью его научно-методических основ.

Выявленные противоречия, актуальность, недостаточная теоретическая и методическая разработанность вопросов теории, методики и технологий психологии развития лидерской компетентности руководителей образовательных учреждений определили проблему исследования: каковы психологические особенности лидерской компетентности руководителей образовательных учреждений?

Теоретико-методологическая основа исследования:

Базовым материалом для организации данного исследования послужили труды в области философии, психологии, педагогики, социологии и др. В исследовании нашли применение различные подходы к обоснованию психологических особенностей лидерской компетентности руководителей образовательных учреждений:

- компетентностный подход (Э.Ф. Зеер, И.А. Зимняя, В.В. Сериков и др.), предполагающий освоение умения успешно действовать в проблемных ситуациях профессиональной, личной и общественной жизни;
- инновационный подход, подразумевающий комплексный процесс создания, распространения и использования нового средства для удовлетворения определённой общественной потребности. Инновационность связывается не только с созданием и распространением принципиальных новшеств, но с преобразованиями и измерениями в образе деятельности, стиле мышления руководителя образовательного учреждения-лидера;
- аксиологический подход, который позволяет рассматривать проблему лидерской компетентности с позиций основных задач гуманизации, что и создаёт условия для объективного разрешения проблемы диагностики психологических особенностей лидерской компетентности руководителей образовательных учреждений. С позиций этого подхода все аспекты социальной жизни, которые могут выражаться различными способами и на разных уровнях, коренятся в базовых ценностях, которые являются главнейшими характеристиками данной культуры и отличают её от любой другой (З.И. Айгумова). В основе аксиологического подхода лежит понимание и утверждение непреходящей ценности человеческой жизни, значимости субъективности, т.е. личностного начала в человеке.
- философско-антропологический подход (Н.А. Бердяев, И. Кант, В.И. Слободчиков и др.), ориентирующий на философско-антропологический синтез знаний о человек с целью использования их в обосновании психологических особенностей лидерской компетентности руководителей образовательных учреждений. На развитие психологии лидерства существенное влияние оказали философские идеи и концепции



лидерства, основывающиеся на основе фундаментальных философских проблем личности и её роли в истории;

- деятельностный подход (Б.С. Библер, П.С. Гуревич, В.И. Славенкин и др.), позволяющий рассматривать психологические особенности лидерской компетентности руководителей образовательных учреждений в различных формах деятельности;

- системный подход (С.И. Архангельский, А.Л. Журавлёв, Б.Ф. Ломов и др.), позволяющий рассматривать существующие явления как систему и определяющий осмысление лидерской компетентности как процесса создания целостной системы, в которой взаимосвязаны все её компоненты.

Методы исследования: для решения поставленных задач и проверки исходных предположений использовалась совокупность взаимодополняющих методов исследования, отражающих диалектическое единство теоретического и эмпирического уровней познания:

анализ первоисточников по философии, психологии, педагогике и др.; анализ, синтез и обобщение; прямое и косвенное наблюдение; тестирование; фокус-группы; беседа; интервьюирование; экспертная оценка; естественный эксперимент; математические и статистические методы обработки эмпирических данных.

VII Всероссийская конференция обучающихся
«НАЦИОНАЛЬНОЕ ДОСТОЯНИЕ РОССИИ»



СЕЛЬСКОЕ ХОЗЯЙСТВО

2013



РАЗВИТИЕ СЕЛЬСКОГО ХОЗЯЙСТВА БЕЛГОРОДСКОЙ ОБЛАСТИ НА ОСНОВЕ ИННОВАЦИОННОГО ПОДХОДА РАЗВИТИЯ ПРЕДПРИЯТИЯ НА ПРИМЕРЕ ОАО «АЛЕКСЕЕВСКИЙ МЯСОПТИЦЕКОМБИНАТ»

Сыроватский Елисей Юрьевич

Научный руководитель Трубин Олег Альбертович

СОФ НИУ «БелГУ», Белгородская область, г. Старый Оскол

Актуальность темы научно-исследовательской работы обусловлена развитием научно-технического прогресса, интенсификацией производственных мощностей, высоким уровнем рыночной конкуренции. Данные факторы побуждают руководство хозяйствующего субъекта предпринимать действенные меры по внедрению передовых технологий и разработок, успешная реализация которых позволит улучшить результаты финансово-хозяйственной деятельности и вывести предприятия на новую ступень развития. Кроме того, необходимость внедрения инновационных технологий в деятельность экономического субъекта актуализируется такими аспектами, как: большое разнообразие выпускаемой продукции, сокращение жизненного цикла товаров и, как следствие, снижение эффективности сбытовой деятельности. Поэтому для удовлетворения потребностей покупателей зачастую необходимо создание комплексной разработки, отвечающей передовым технологиям.

Объектом исследования выступает ОАО «Алексеевский мясоптицекомбинат». Предметом проектной работы является предложение идей и технологий по расширению и модернизации производства в ОАО «Алексеевский мясоптицекомбинат».

Во введении определена актуальность внедрения инновационного продукта, отмечены основная цель, задачи, предмет и объект исследования, обозначены информационная, теоретическая и методологическая базы, послужившие основами исчисления эффективности внедряемого проекта.

В первой главе рассмотрены теоретико-методологические аспекты инновационного развития АПК в Белгородской области.

Во второй части произведен анализ финансово-хозяйственной деятельности ОАО «Алексеевский мясоптицекомбинат» за 2009-2011 гг., в ходе которого автор, на основании Постановления Правительства РФ «О несостоятельности (банкротстве)» сформулировал вывод о неплатежеспособности анализируемого экономического субъекта. В связи с этим, в третьей главе представлена разработка проекта по внедрению отрасли страусоводства, как одной из самых прибыльных и перспективных отраслей производства. В ходе проведения маркетингового анализа, отмечены возможные рынки сбыта страусиной продукции в масштабе Российской Федерации.

В заключении был произведен расчет эффективности внедрения отрасли страусоводства в деятельность ОАО «Алексеевский мясоптицекомбинат». Проанализированы и исчислены такие показатели эффективности инвестиционного проекта, как: чистый дисконтированный доход, чистый доход, внутренняя норма доходности, модифицированная внутренняя норма рентабельности, индекс доходности, средняя норма рентабельности, коэффициент покрытия долга, срок окупаемости, дисконтированный период окупаемости, точка безубыточности. Выяснилось, что реализуемый проект является краткосрочным и удовлетворяет нормативным критериям эффективности, а, следовательно, рекомендуется автором к реализации.



МРАМОРНОЕ МЯСО – МИФ ИЛИ РЕАЛЬНОСТЬ?

Моргачева Елена Николаевна

Научный руководитель Чернышова Наталья Ивановна

Г(О)БОУ НПО ПУ №4 Липецкая область с.Тербуны

Страна Восходящего Солнца более 130 лет назад подарила миру мраморное мясо. А вместе с ним – множество споров относительно того, действительно ли мраморное мясо заслуживает тех высоких статусов, которые ему приписывают.

Мясо – излюбленная еда большинства людей. Конечно, мы употребляем и растительную пищу, и молочные продукты, но многие воспринимают такую еду лишь как добавку к основному меню.

Мясная пища вкусна и питательна. Самым распространенным мясом является свинина, а самым дорогим – говядина. А если это еще и мраморная говядина, то стоит она может и до 1000 долларов. Технология получения такого мяса довольно сложная, продолжительная и дорогостоящая, так что в промышленных масштабах оно не производится. Это самое дорогое мясо на планете получают от особой породы коров, которых на протяжении многих веков выращивали лишь в Японии и в другие страны мира не экспортировали. Целью данной исследовательской работы, проведенной мной, являлось изучение:

- 1) Действительно ли так полезно мраморное мясо, как это утверждают специалисты;
- 2) Насколько развита эта отрасль животноводства в Липецкой области.

Изучив различные источники информации, я выяснила, что технология получения такого мяса довольно сложная, продолжительная и дорогостоящая, так что в промышленных масштабах оно не производится.

Долгое время в России мраморная говядина была деликатесом для избранных. И только в последнее десятилетие отведать это удивительное мясо стало возможным и в ресторанах крупнейших российских городов.

Мраморное мясо - уже стало брендом Липецкой области. На выставке в Москве «Золотая осень-2011» было представлено мраморное мясо из Липецкой области, которое производится по всем международным стандартам.

Согласно полученных данных исследовательской работы, можно сделать вывод:

1. Мраморное мясо и полезно, и вредно, и выход из этой ситуации простой: соблюдать умеренность. Еда полезна, если ее есть в ограниченных количествах, и вредна, если потакать «зову» вкусных рецепторов и желудка.

2. Липецкая область в ближайшем будущем станет конкурентоспособной по цене и качеству мраморного мяса на внутреннем рынке России.

ТЕНДЕНЦИИ И ПЕРСПЕКТИВЫ РАЗВИТИЯ АГРОТУРИЗМА В БЕЛГОРОДСКОЙ ОБЛАСТИ

Башлай Мария Михайловна, Казначеевская Ирина Игоревна

Научный руководитель Рысиков Ирина Васильевна

АФ НИУ «БелГУ», Белгородская обл., г. Алексеевка

На данном этапе развития общества прослеживается тенденция формирования спроса на новые виды туристических продуктов, использующих альтернативные,



ранее не задействованные, либо малоиспользуемые рекреационные ресурсы. К их числу следует отнести и ресурсы сельской местности, которые являются базовыми принципиально новой отрасли туризма – агротуризма.

Агротуризм является относительно новым и перспективным направлением, позволяющим горожанам, приобщиться к традиционному укладу жизни сельских жителей. Очевидным фактором государственной важности такого вида туризма является то, что он может стать существенным источником дополнительного, а иногда и основного дохода для сельского населения, особенно в депрессивных регионах.

Возникает интерес к изучению проблематики развития сельского туризма в Белгородской области, поскольку существует объективная необходимость в перераспределении туристских потоков из традиционных рекреационных районов. Развитие сельского туризма позволит частично решить ряд проблем сельской местности - создание дополнительных рабочих мест, улучшение условий жизни на селе путем развития транспортной инфраструктуры и сферы обслуживания.

Рассматриваемое понятие «агротуризм» можно трактовать двояко, то есть в узком и широком смыслах. В узком смысле под агротуризмом понимается отдых городских жителей в сельской местности, предполагающий более или менее длительную аренду загородного жилья. В широком смысле аграрный туризм включает все виды времяпрепровождения городских жителей в сельской местности, а именно элементы отдыха и оздоровительных мероприятий.

Основной функцией агротуризма является поддержка сельскохозяйственного производства, наряду с этим, он вызывает появление новых функций, не связанных с сельским хозяйством (торговых, обслуживающих). Следует отметить, что агротуризм включает в себя отдельные услуги, оказываемые предприятиями агропромышленного комплекса, касающиеся реализации сельскохозяйственной продукции. Именно благодаря развитию агротуризма достигается сбыт непосредственно произведенной на месте продукции личных подсобных хозяйств, что способствует повышению эффективности сбытовой деятельности в сельском хозяйстве.

Каждый регион России обладает своей культурой. Более того, региональная культура также отражает особенности экономических, социальных, образовательных и экологических связей. Поэтому культура региона рассматривается не только как отрасль, но и как принципиально важный аспект развития агротуризма.

Белгородская область – один из важнейших промышленно-сельскохозяйственных регионов Российской Федерации, обладающим высоким интеллектуальным и культурным потенциалом, пробуждающим интерес жителей к истории, культуре и традициям родного края. Уникальные объекты исторического, архитектурного, культурного и природного наследия, а также рекреационный потенциал - всё это является отличной базой для создания прибыльного и конкурентоспособного агротуристического бизнеса.



ОСОБЕННОСТИ ВЫРАЩИВАНИЯ ДЫНИ В УСЛОВИЯХ КРАЙНЕГО СЕВЕРА В ТЕПЛИЦЕ

Войнова Дарья Андреевна

Научный руководитель Туркина Надежда Николаевна

МАОУ ДОД «ЦДОД», Мурманская область, г. Полярный

Академик И. Г. Эйхфельд высказал положение о том, что земледелие возможно всюду, где светит солнце. Статистика свидетельствует: россиянин в среднем съедает в три раза меньше плодов бахчевых культур (6 кг/год), чем житель Западной Европы или Америки, а в Заполярье - 1кг. В самом центре города находится теплица ЦДОД. В теплице занимаюсь 8 лет. Изучив литературу бахчевых культур, решила вырастить дыни в теплице по рекомендации В.Н.Кочневой «Огород под стеклом».

Гипотеза: при создании определенных условий, дыни можно выращивать и на Крайнем Севере в теплице.

Цель работы: изучить особенности процесса выращивания дынь в условиях Крайнего Севера. Актуальность и уникальность исследовательской работы заключается в том, что дыни в нашем городе ранее не выращивались, поэтому вырашивая дыни в теплице, я могу пробудить интерес жителей города к бахчевым культурам и распространить результаты работы в других городах Крайнего Севера.

Научная новизна моей работы заключается в том, что я исследовала всхожесть семян разных агрофирм. Практическая значимость: данные, полученные в результате работы, могут быть использованы для дальнейшего исследования бахчевых культур в городах Севера. Площадь, взятая под выращивание бахчевых культур, составила 2,0 м².

Посев проводила в стеллаж. Посев дынь проводила раннеспелыми семенами фирм: «Гавриш», ООО «Седек», ООО- «РФ- овощи и цветы», ООО «Агрофирма Поиск» .

У семян фирм: 1. «Гавриш» всхожесть семян 100 %, 2. ООО «Седек» - -50%, 3. ООО- «РФ- овощи и цветы»- всхожесть 90%, 4.ООО «Агрофирма Поиск» - всхожесть 70%.

Постоянно проводила рыхление почвы, подсыпание свежей земли (1-2см), обсыпание листьев дыни золой. Опыление производила 1 раз в неделю. Полив производила из расчета 3л на 1м². На 6 грядках длиной по 1м оставляла по 3 растения каждого сорта, на расстоянии 33см друг от друга, всего 18 растений. Формировала растения дынь в один стебель.

Самостоятельно проводила опыление женских и мужских цветов. После аварийного отключения автономного отопления температура воздуха в теплице понизилась до 10оС. Завязи дынь опали из-за резкого перепада температуры.

У меня созрели 5 дынь на пяти растениях. Дыни получила от сортов: 2 дыни «Подарок солнца», «Злато скифов», «Галилей», «Блонди», результату я рада, так как я впервые занималась исследованием выращивания дынь на Крайнем Севере. Вес плода дынь достигал 0,3-0,5кг.

Трудности при выращивании дынь:

- в отличие от своих ближайших родственников - огурцов, кабачков, тыкв и арбузов дыня более теплолюбивая культура, требует постоянного проветривания воздуха.

- определяющее значение имеет подбор сортов, способных радовать хорошими урожаями вкусных плодов. Рекомендуем использовать на посев семена дынь фирм: «Гавриш», ООО - «РФ - овощи и цветы», семена этих фирм устойчивы к перепаду температур.



ВЛИЯНИЕ КОРМОВ НА РОСТ И РАЗВИТИЕ ЦЫПЛЯТ

Науменко Анастасия Сергеевна

Научный руководитель Реут Марина Николаевна

МБОУ СОШ№5, Краснодарский край, г. Тимашевск

Птицеводство - одна из крупных отраслей - развивается путем концентрации, специализации и интенсификации на базе межхозяйственного кооперирования птицефабрик, механизированных колхозных и совхозных птицеферм. Увеличение производства яиц и мяса птицы с одновременным ростом ее поголовья при высокой оплате кормов продукцией и повышении производительности труда.

За последние годы птицеводство России превратилось в индустриальную отрасль сельского хозяйства, характерной чертой которой стала узкая специализация и концентрация с широким использованием достижений науки, передовой технологии, нового технологического оборудования, средств механизации и автоматизации производственных процессов. Главной задачей птицеводства во все времена являлось увеличение производства яиц и мяса птицы до уровня, обеспечивающего их потребление в соответствии с научно-обоснованными нормами питания. В своей работе я провожу исследования влияния кормов на рост и развитие цыплят, а именно, производство яиц и мяса птицы (курицы).

Побывав с экскурсией в Тимашевском инкубатории, меня очень привлек процесс появления цыплят, их эмбриональное развитие в яйце, особенности технологического процесса инкубации. За предыдущий год я узнала очень много интересного и познавательного, изучив весь процесс птицеводства, я решила поделиться с вами всей накопленной информацией.

ВЛИЯНИЕ БИОПРЕПАРАТОВ НА ХРАНЕНИЕ ОВОЩНЫХ КУЛЬТУР

Мишина Анастасия Дмитриевна

Научный руководитель Реут Марина Николаевна

МБОУ СОШ№5, Краснодарский край, г. Тимашевск

Кубань уже давно и по праву называют «жемчужиной» России, ее главной житницей и лидером в агропромышленном комплексе страны, благодаря своим уникальным природно-климатическим условиям. Совершенствование сельскохозяйственного производства, ускоренные темпы научно-технического прогресса расширяют степень воздействия человека на окружающую природу. В настоящее время основным средством повышения урожая сельскохозяйственной продукции является использование химических средств защиты растений от болезней и вредителей. Химические средства защиты растений позволяют быстро достигать эффекта, однако, при этом не учитываются негативные последствия применения химических пестицидов.

Приоритетным в выборе средств защиты растений от болезней и вредителей должно быть здоровье человека, и следовательно, выбор следует сделать в пользу биопрепаратов. В работе мы установили влияние бактерий (биологических препаратов) на рост и развитие растений. Выявляем и объясняем экологические проблемы Краснодарского края, вред природе, растениям и неэффективность химических препаратов. Некоторые цели работы мы определили и подтвердили с помощью опытов



на установление влияния бактерий *Bacillus subtilis* и *Azospirillum brasilianum* на рост и развитие растений пшеницы и кукурузы после обработки семян химическим гербицидом.

Назначение биопрепаратов - профилактика и лечение заболеваний, вызванных патогенными микроорганизмами, повышение иммунного статуса, улучшение усвояемости живым организмом питательных веществ. Важное достоинство биопрепаратов – экологическая чистота и большая экономическая эффективность по сравнению с химическими аналогами. Значительная группа биопрепаратов содержит в своём составе живую бактериальную клетку *Bacillus subtilis*. Множество штаммов этого микроорганизма, как и животные индивиды, при наличии общих объединяющих свойств отличаются индивидуальными характеристиками.

Так же в работе есть история открытия. Впервые прямые доказательства наличия азотфиксирующих микроорганизмов, живущих в симбиозе с бобовыми растениями, были получены благодаря работам немецкого исследователя Германа Гельригеля. На протяжении многих лет азотфиксирующие микроорганизмы изучались в разных странах различными учёными.

СОВЕРШЕНСТВОВАНИЕ УПРАВЛЕНИЯ ВОСПРОИЗВОДСТВОМ ТЕХНИКИ В ООО «КУТЛУШКИНО» ЧИСТОПОЛЬСКОГО РАЙОНА РЕСПУБЛИКИ ТАТАРСТАН

Галимов Салават Камилевич

Научный руководитель Субаева Асия Камилевна

*Филиал ФГАОУ ВПО «Казанский (Приволжский) федеральный университет» в
г.Чистополе, Республика Татарстан, г.Чистополь*

Автором была проведено интересное исследование, проблемы воспроизводства технической базы растениеводства и повышения ее эффективности, которая приобретает особую актуальность в настоящее время, когда изношенность машинно-тракторного парка достигла критических размеров, что требует существенных вложений в его формирование и обновление.

В целом за исследуемый период ООО «Кутлушкино» работает прибыльно. Прибыль от реализации в 2011 году возросла по сравнению с 2009 годом на 442 тыс., то есть увеличился на 86,49 %. Стоимость товарной продукции в расчете на 100 га сельскохозяйственных угодий в 2011 году по сравнению с 2009 годом увеличилось на 57,71 %, это связано с ростом уровня средних цен реализации. Стоимость товарной продукции в расчете на 1 человека занятого в отрасли увеличилось на 20,60 % по отношению к 2009 году, и на 1 чел.-час в сельскохозяйственных отраслях стоимость товарной продукции тоже увеличилось на 62,71%, это свидетельствует о росте производительности труда.

Важнейшей составной частью материально-технической базы сельского хозяйства считается машинно-тракторный парк - совокупность различных сельскохозяйственных машин, необходимых для выполнения механизированных работ в сельскохозяйственном производстве. В ООО «Кутлушкино» значительную долю в структуре машинно-тракторного парка занимают тракторы в среднем за три года 40,3% и комбайны 25,6%, соответственно. В 2011 году по сравнению с 2009 годом отмечено увеличение нагрузки



на 1 трактор на 74,5%. Это обусловлено снижением количества тракторов на 22,8%.

Процесс воспроизводства сельскохозяйственной техники в ООО «Кутлушкино» не осуществляется. Коэффициент обновления техники в 2011 году по сравнению с 2009 годом существенно снизился. В 2011 году он принимает значение 0,7, это обусловлено тем, что поступил новый комбайн. В 2011 году по сравнению с 2009 годом коэффициент годности техники снизился на 0,171, а коэффициент износа, соответственно, увеличился на 0,171 и составил 0,253. Однако снижение значения коэффициента годности не говорит о том, что техника не пригодна для использования. По расчетным данным видно, что сельскохозяйственная техника в ООО «Кутлушкино» пригодна для эксплуатации в 2009 году на 91,8%, в 2010 – на 83,6%, в 2011 – на 74,7%.

Для корректировки амортизационной политики, проводимой ООО «Кутлушкино», предлагается использовать для начисления амортизации по объектам техники метод уменьшаемого остатка с использованием коэффициента ускорения.

Принятие верного для конкретного предприятия управленческого решения в вопросе выбора источников финансирования обновления состава машинно-тракторного парка – важная составная часть процесса управления воспроизводством техники. Предлагается провести сравнительный анализ трех механизмов приобретения сельскохозяйственной техники – кредита в ОАО «Россельхозбанк», кредита в ОАО «Сбербанк России» и лизинга в ЗАО «Сбербанк Лизинг». По расчетам наиболее приемлемым вариантом для приобретения техники с целью обновления состава машинно-тракторного парка в ООО «Кутлушкино» следует считать использование кредитной программы ОАО «Сбербанк России». Общая сумма кредитного договора составит почти 9 миллионов рублей. Однако положительным моментом здесь являются простота в предоставлении и заполнении документов по сравнению с другими кредитными предложениями, одна из самых низких сумма процентов по кредиту, ежемесячное уменьшение суммы платежа и возможность с течением времени досрочно погасить кредит при наличии дополнительных финансовых средств.

НОВООБРАЗОВАНИЯ У ЛАБОРАТОРНЫХ КРЫС: ДИАГНОСТИКА, ЛЕЧЕНИЕ, ПРОФИЛАКТИКА

Абдрахманова Александра Ринатовна

Научный руководитель Усова Наталья Леонидовна

МОУ ДОД СЮН, Тюменская обл., ХМАО, г. Сургут

Лабораторные крысы заслужили репутацию умных и неприхотливых домашних любимцев. Большой проблемой при их содержании является образование у них опухолей в возрасте старше 1 года.

Работа рассматривает несколько частных случаев новообразований у лабораторных крыс. Разработано и проведено их оперативное и консервативное лечение. Проведено гематологическое исследование. Результаты наблюдений и выводы представлены в виде таблиц и диаграмм. Работа иллюстрирована фотографиями.

Итогом исследование явилась разработка рекомендаций для владельцев лабораторных крыс с целью сократить риск развитию новообразований у данной группы животных.



УРОЖАЙНОСТЬ КЛУБНЕЙ КАРТОФЕЛЯ В СОВМЕСТНЫХ ПОСЕВАХ С НУТОМ И ГОРОХОМ

Лукасян Лиана

Научный руководитель Савкина Людмила Владимировна

МАОУ СОШ № 4, Краснодарский край, г. Абинск

Многие местные жители получают высокие урожаи картофеля, применяя свои необычные способы выращивания. Одним из таких способов выращивания картофеля – является выращивание его совместно с горохом. Такой способ был привезен переселенцами из Казахстана. Способ выращивания картофеля совместно с горохом до сих пор, используется у нас в Абинске, и как утверждают местные жители, оказывает положительное влияние на урожайность клубней картофеля. Цель нашего проекта заключалась в том, чтобы опытным путем доказать положительное влияние совместных с горохом и нутом посевов картофеля на урожайность его клубней. Для достижения цели мы поставили перед собой следующие задачи:

1 - провести полевой опыт по выращиванию картофеля совместно с горохом и нутом.

2 - определить сроки прохождения фазы этих культур в совместных посевах.

3 – проследить динамику накопления клубеньков и их эффективность на корнях гороха и нута во время образования клубней у картофеля.

4 - провести учет урожайности клубней картофеля, семян гороха и нута по вариантам опыта.

Как показали наши опыты по совместному выращиванию картофеля с горохом и нутом, бобовые не теряют своей способности к симбиозу с клубеньковыми бактериями. Активность клубеньковых бактерий сохраняется в течение всего периода формирования клубней у картофеля. Кроме урожая клубней картофеля одновременно можно получать и урожай семян гороха и нута, и как показали наши исследования, урожайность клубней возрастает почти на 500г на каждые пять растений картофеля. Причем этот показатель выше в варианте, где использовался горох, у нута эти показатели на половину меньше. Таким образом, без дополнительного применения азотных удобрений можно получать хороший урожай клубней картофеля. Результаты нашего проекта можно использовать при выращивании картофеля на приусадебных участках. Для использования нашего способа в сельскохозяйственных предприятиях нужны дополнительные исследования.

ОСНОВНЫЕ НАПРАВЛЕНИЯ ИНТЕНСИФИКАЦИИ ЗЕРНОВОГО ПРОИЗВОДСТВА В ООО «НЕФТЕХИМАГРОПРОМ» НИЖНЕКАМСКОГО МУНИЦИПАЛЬНОГО РАЙОНА

Галлямова Фания Мансуровна

Научный руководитель Субаева Асия Камилевна

*Филиал ФГАОУ ВПО «Казанский (Приволжский) федеральный университет» в
г.Чистополе, Республика Татарстан, г.Чистополь*

Интенсификация сельскохозяйственного производства представляет собой сложный социально-экономический процесс применения достижений научно-технического



прогресса, направленный на неуклонное повышение плодородия почвы, путем последовательного увеличения вложений более современных средств производства и квалифицированного труда на единицу земельной площади с целью увеличения выхода с каждого гектара высококачественной продукции.

Для нормального функционирования предприятия необходимы производственные ресурсы: такие как земля, производственные фонды, трудовые и финансовые ресурсы. Особое место в сельскохозяйственном производстве занимает земля, являясь главным средством производства продукции. Обеспеченность предприятия земельными ресурсами будет рассмотрена в следующей главе.

В результате исследования было выявлено, что в ООО «Нефтехимагропром» производство сельскохозяйственной продукции осуществляется в основном своими силами, но в наиболее напряженные периоды приходилось нанимать работников со стороны.

В целом следует отметить, что продуктивность зернового поля в хозяйстве высокая из-за хорошего использования минеральных удобрений, средств защиты растений, выдержки технологии возделывания культур. Предприятия Нижнекамского района, имеющие сходные природно-экономические условия, достигают более низкой урожайности зерновых культур, что свидетельствует о резервах ее роста в анализируемом предприятии. Нужно отметить, что наиболее урожайными в условиях предприятия являются яровые культуры.

Перспективы развития производства зерна в условиях ООО «Нефтехимагропром» связаны главным образом с дальнейшим повышением его урожайности.

Для установления уровня урожайности в ООО «Нефтехимагропром» на перспективу (2012 г.) был использован метод экстраполяции, сущность которого состоит в выравнивании динамического ряда урожайности зерновых культур способом наименьших квадратов с последующей экстраполяцией выявленной тенденции на перспективу. При экстраполяции предполагается, что основные условия, определяющие урожайность в текущем периоде, не претерпят существенных изменений в перспективе.

Можно сделать вывод, что мобилизация внутренних резервов и интенсификация отрасли позволит повысить урожайность зерновых культур в исследуемом предприятии.

Исследования, проведенные в данной исследовательской работе показывают, что повышение устойчивости производства зерна в условиях ООО «Нефтехимагропром» требует совершенствования структуры посевов зерновых культур. В ходе анализа современного состояния развития зерновой отрасли на предприятии было выявлено, что в его условиях более урожайными являются яровые зерновые культуры и за счет увеличения их доли в структуре посевных площадей была получена дополнительная прибавка урожая.

Анализируя натуральные показатели экономической эффективности сельскохозяйственного производства, можно отметить, что производство зерна в расчете на 100 га пашни увеличилось на 26,9 %, что обусловлено ростом урожайности культур. Производство молока в расчете на 100 га сельскохозяйственных угодий увеличилось на 7,3%, прирост мяса КРС снизился на 8,7%.



ОЦЕНКА ГЕНЕТИЧЕСКИХ И НАСЛЕДСТВЕННО-СРЕДОВЫХ ФАКТОРОВ ВЛИЯЮЩИХ НА МОЛОЧНУЮ ПРОДУКТИВНОСТЬ КОРОВ ЧЕРНО-ПЕСТРОЙ ПОРОДЫ В УСЛОВИЯХ ЗАУРАЛЬЯ

Тезина Оксана Михайловна

Научный руководитель Новосёлова Людмила Евгеньевна

ГБОУ СПО «Курганский государственный колледж», г. Курган

Одним из приоритетных направлений национального проекта «Развитие АПК» является ускоренное развитие животноводства. Целевой программой «Развитие АПК» Курганской области предусмотрено значительное увеличение производства молока преимущественно путем повышения продуктивности животных. В связи с этим повышается значение работы по дальнейшему совершенствованию крупного рогатого скота черно-пестрой породы в условиях Зауралья.

Основными факторами, на которые опирается вся племенная работа с крупным рогатым скотом, являются генетические, их доля влияния на молочную продуктивность коров составляет 25 – 30% (П.Н. Прохоренко, 2003).

Комплексное изучение факторов экстерьера и интерьера, их взаимосвязь, расчет силы влияния на хозяйственно-полезные признаки коров являются необходимым для установления параметров животных желательных типов.

Изучение и установление силы влияния факторов, влияющих на молочную продуктивность коров является одним из основных разделов научно-обоснованной системы племенной работы с черно-пестрым скотом Зауралья. Разрешение данной проблемы будет служить предпосылкой и основанием эффективной селекционной работы при создании высокопродуктивных молочных стад черно-пестрой породы.

При проведении данной работы были получены следующие результаты

1. Сила влияния фактора линейной принадлежности коров на удой составила 8,1 ($P<0,05$), на МДЖ и МДБ в молоке соответственно 4,7 и 1,5%. Внутри линий на удой коров значительное влияние оказывали быки-производители: в линии Рефлекшн Соверинга 198998 – 33,0 ($P<0,001$), Вис Айдиала 933122 – 20,0 ($P<0,01$), Монтвик Чифтейна 95679 – 17,0% ($P<0,05$). Влияние семейств на уровень удоя и производство молочного жира составило 2,0 и 3,9% ($P<0,01$) соответственно, на МДЖ в молоке – 2,5% ($P<0,05$)

2. Голштинизация черно-пестрого скота Зауралья способствовала расширению комбинационной изменчивости молочной продуктивности крупного рогатого скота. Коровы с породностью 75% по голштинам по удою за 305 дней лактации превосходили своих сверстниц с 50 и 87,5% соответственно на 851 кг ($P<0,001$) и 358 кг ($P<0,05$). Влияние фактора породности на удой коров составляло 10,0 ($P<0,001$), на МДЖ в молоке – 3,0 ($P<0,05$), молочный жир – 7,5% ($P<0,001$)

3. Отбор по типу телосложения коров предполагает значительный эффект селекции по удою. От животных «хорошего с плюсом» и «хорошего» типов телосложения за 305 дней первой лактации получено молока больше, чем от сверстниц «удовлетворительного» соответственно на 1194 кг, или 36,2% ($P<0,05$) и 1418 кг, или 43,1% ($P<0,001$). Сила влияния типа телосложения на удой коров составила – 32,2% ($P<0,001$)

Эффект селекции по поколению в стаде при отборе коров «хорошего» типа телосложения, с ваннообразной формой вымени составит по удою соответственно 236 и 207 кг.



4. Разведение животных линии Рефлекшн Соверинга 198998 обеспечивало увеличение рентабельности производства молока по сравнению с коровами линий Монтвик Чифтейна 95679 и Вис Айдиала 933122 на 11 и 2,9% соответственно. Превосходство по рентабельности производства молока от коров с породностью 75% по голштинам над полукровными и с породностью 87,5% животными составило соответственно 27,7 и 11,3%

Рентабельность производства молока при разведении коров «хорошего с плюсом» и «хорошего» типов телосложения выше, чем при разведении животных «удовлетворительного» типа телосложения соответственно на 40,0 и 45,7%.

ПАТОМОРФОЛОГИЧЕСКИЕ ИЗМЕНЕНИЯ ПРИ ЭКСПЕРИМЕНТАЛЬНОМ ВОСПРОИЗВЕДЕНИИ АФРИКАНСКОЙ ЧУМЫ СВИНЕЙ У ДОМАШНИХ И ДИКИХ СВИНЕЙ

Рыжова Елена Валерьевна, Беянин Сергей Александрович

Научный руководитель Пронин Валерий Васильевич

ФГБОУ ВПО ИГСХА имени академика Д.К. Беляева, г. Иваново

ГНУ ВНИИВВиМ Россельхозакадемия, Владимирская область, г. Покров

В связи с заносом и перманентным распространением в 2007 году на территории Российской Федерации африканской чумы свиней (АЧС), активно развивающаяся отрасль свиноводства находится под угрозой тотального уничтожения.

Важной составляющей в первичной диагностике АЧС являются клинические и патологоанатомические признаки, а для более полного понимания патогенеза заболевания необходимы данные патогистологических исследований.

Исходя из этого перед нами была поставлена **задача**: выявить основные клинические признаки, патологоанатомические, патогистологические, иммуногистохимические и ультраструктурные изменения в динамике при инфицировании домашних и диких свиней высоковирулентными полевыми изолятами вируса АЧС второго генотипа, которые циркулируют на территории РФ.

Материалом для исследования послужили домашние и дикие свиньи, экспериментально инфицированные высоковирулентными полевыми изолятами вируса АЧС второго генотипа, выделенными при вспышках болезни на территории РФ.

В результате экспериментального воспроизведения АЧС у домашних и диких свиней заболевание протекает в острой форме с характерными клиническими признаками: гипертермия, угнетение, синдром поражения ЦНС. Патологоанатомические изменения у домашних свиней характеризуются серозным, серозно-геморрагическими и геморрагическим лимфаденитом, гиперплазией селезенки, у диких свиней – серозно-геморрагическим лимфаденитом и геморрагическим спленитом. У всех животных наблюдается застойная гиперемия и отек легких, дистрофия печени и почек, кардиомиодистрофия. С развитием патологического процесса у домашних и диких свиней отмечается нарастание дистрофических и геморрагических процессов, редукция фолликулов селезенки и лимфатических узлов, и обеднение фолликулов лимфоцитами, карioreкис и кариопикноз лимфоцитов, кровоизлияния с накоплением гемосидерина, серозно – фибринозная или серозно – геморрагическая пневмония, зернистая дистрофия эпителия канальцев почек, застойная гиперемия и дисконплек-



тация гепатоцитов печени. При иммуногистохимическом исследовании у домашних свиней в органах иммунной системы наблюдается полное ингибирование процессов пролиферации, у диких свиней процессы пролиферации частично сохраняются. Данные электронной микроскопии (трансмиссионной и сканирующей) органов иммунной системы у домашних и диких свидетельствуют об апоптической гибели лимфоцитов, наблюдается фагоцитарная активность макрофагов, гранулоцитов и дегрануляция специфических гранул эозинофилов.

По материалам научной работы опубликовано 30 печатных работ, в том числе десять в журналах, рекомендованных перечнем ВАК РФ. Результаты исследований вошли в состав «Методических положений по патологоанатомической диагностике африканской чумы домашних и диких свиней» и «Методических положений по проведению пассивного и активного мониторинга африканской чумы свиней», одобренных на заседании секции «Инфекционная патология животных» отделения ветеринарной медицины РАСХН (протокол №4 от 23.09.11).

ЛЕБЕДЯНЬ - ЯБЛОЧНЫЙ КРАЙ

Харламов Иван Андреевич

Научный руководитель Малышева Людмила Васильевна

*ГБОУ СПО «Лебедянский торгово-экономический техникум», Липецкая область,
г. Лебедянь*

Яблоня - самая распространенная плодовая культура в мире и в России, занимающая по площади первое место среди других плодовых пород. Множество сортов выращиваются и районированы в Лебедянском районе Липецкой области. Яблоня отличается большой изменчивостью и приспособляемостью к самым разным почвенным и климатическим условиям. Исключительное сортовое разнообразие яблони позволяет культивировать эту плодовую культуру почти всюду, вплоть до самых суровых климатических районов севера и востока. В целом яблоня, по сравнению с другими плодовыми культурами, менее требовательна к почвенным и климатическим условиям произрастания и способна к обильному плодоношению.

Цель исследования – изучить свойства и виды яблок, выращиваемых в Лебедянском районе Липецкой области.

С целью выявления потребительских предпочтений было опрошено около 100 респондентов-жителей Лебедянского района, разного возраста, пола. В результате опроса выяснилось, что потребители любят яблоки и часто употребляют яблоки отечественного производителя зимних сортов.

Студентами Зкурса специальность «Экспертиза качества потребительских товаров» в торгово-экономическом техникуме г. Лебедяни была проведена экспертиза качества яблок трех образцов, районированных в Липецкой области, сорта Победа, Жигулевское, Уэлси. Образцы №1.2, - яблоки «Победа» и «Жигулевское» соответствуют высшему сорту по всем органолептическим показателям. Проведя экспертизу качества яблок «Уэлси», было выявлено несоответствие наименования и сортности. Так же при экспертизе было выявлено, что данные яблоки подвявшие, с пресным вкусом. Ярко выраженный кисло-сладкий вкус с ароматом розы, который должен быть свойственный сорту Уэлси, отсутствует. Из этого следует, что магазином нарушены



требования, предъявляемые к приемке по качеству. Работниками торговли, товароведами не предъявлялись жесткие требования к качеству и сортности яблок даже по внешнему виду и органолептическим показателям. Фактически образцы яблок Уэлси 1 сорта реализовывались как высший сорт.

Рекомендации: при приемке яблок по количеству и качеству осуществлять и предъявлять более жесткие требования в розничной торговой сети. Если присутствует пересортица, то товароведам должны проводить переоценку яблок на более низший сорт.

Учащиеся техникума - будущие эксперты должны разъяснять пользу семечковых плодов, раскрывать их свойства, подсказывать виды и наименования сортов яблок летних, осенних и поздних сроков созревания. Жители города Лебедяни, живущие в центрально-черноземном районе, должны быть патриотами своего яблочного края, воспетого писателями, поэтами, музыкантами.

Всем знакомы полезные свойства яблок: хорошая усвояемость, наличие витаминов С, Р, минеральных веществ: калия, кальция, железа. Яблоки утоляют жажду, улучшают работу желудка и даже используются в диетических меню. А какое вкусное варенье их сорта коричное и китайка! Кусочки варенья не развариваются, пропитаны сахарным сиропом, необыкновенный вкус лета!

ПРОЕКТ ВЕДЕНИЯ ЛИЧНОГО ПОДСОБНОГО ХОЗЯЙСТВА ПО ВЫРАЩИВАНИЮ БРОЙЛЕРОВ НАПОЛЬНЫМ СПОСОБОМ НА ПОДСТИЛКЕ

Бугаева Кристина Андреевна

Научный руководитель Соломатина Лидия Павловна

ГБОУ СПО «БАК» КК, Краснодарский край, ст. Брюховецкая

Краснодарский край имеет хорошо развитое аграрное направление. В целях повышения занятости и улучшения материального положения жителей сельской местности, в 2004 году Законодательным собранием Краснодарского края был принят закон «О государственной поддержке развития личного подсобного хозяйства» (№ 721-КЗ от 7.07 2004 г).

Для реализации этого закона на базе ГБОУ СПО «Брюховецкий аграрный колледж» был создан ГУКК «Учебно- методический центр развития личных подсобных хозяйств», а в учебные планы всех специальностей колледжа была введена дисциплина «Основы ведения личного подсобного хозяйства». В рамках этой дисциплины студенты изучают основы выращивания цыплят – бройлеров и птицы на яйцо, основы технологии выращивания кроликов, основы технологии выращивания и откорма свиней, возделывание овощных культур в закрытом грунте, с применением капельного орошения.

Освоив эту дисциплину, студенты после окончания колледжа, кроме основной специальности, обладают навыками ведения личного подсобного хозяйства, что позволяет им иметь дополнительный заработок в личном подсобном хозяйстве либо они могут заняться фермерством.

Студенты, обучаясь ведению личного подсобного хозяйства, не только теоретически и практически изучают различные сельскохозяйственные технологии, но и обучаются производить экономические расчеты, просчитывать экономическую эффективность своего будущего личного подсобного хозяйства (ЛПХ), что позволяет



сделать его прибыльным.

На сегодняшний день самая рентабельная отрасль в сельской местности – это мясное птицеводство. В данной работе мы представляем проект ведения ЛПХ по выращиванию бройлеров на мясо.

Цель работы – разработать проект ведения личного подсобного хозяйства (ЛПХ) по выращиванию бройлеров на мясо в условиях проживания молодой семьи в сельской местности. Сделать экономические расчеты эффективности такого ЛПХ.

Практическая значимость проекта состоит в том, что он может быть использован всеми желающими, в том числе и молодежью, для создания своего ЛПХ по выращиванию бройлеров на мясо.

ВЛИЯНИЕ ПРЕСТИЖА РАБОЧИХ ПРОФЕССИЙ НА ПРИМЕРЕ ПРОФЕССИИ МЕХАНИЗАТОРА НА РАЗВИТИЕ С/Х И АПК КРАСНОДАРСКОГО КРАЯ ИЛИ ХВАЛА РУКАМ, ЧТО ПАХНУТ ХЛЕБОМ

Чикал Сергей Валерьевич

Научный руководитель Пелипенко Ольга Александровна

ГБОУ СПО «БАК» КК, Краснодарский край, ст. Брюховецкая

Проблема востребованности рабочих профессий и в то же время их низкой престижности – одна из самых актуальных в современном обществе. На рынке труда наблюдается четкий дисбаланс между спросом и предложением. Целью моей работы было изучение аспектов профессии механизатора, включая историю профессии, его права и обязанности, исследование причин падения престижа рабочих профессий, в частности профессии механизатора и предложение путей его повышения. Задачи работы: ознакомиться с историей становления профессии механизатора сельскохозяйственного производства, собрать сведения об особенностях этой профессии на сегодняшний день, провести комплексное исследование: социальный опрос, тестирование, оценить информацию с Департамента труда и занятости населения Краснодарского края, произвести анализ документации сельскохозяйственного предприятия. Комплексное исследование проводилось с учащимися 9 класса одной из общеобразовательных учреждений станицы на базе ГБОУ СПО «Брюховецкий аграрный колледж» Краснодарского края. Проведенное исследование позволило сделать следующие выводы:

1. Учащиеся не считают престижными рабочие профессии, в частности должность механизатора.
2. Незначительное количество учащихся планирует связать свою жизнь с сельским хозяйством.
3. Представители данной профессии востребованы на рынке труда.
4. Составляющие компонента престижности: оплата труда, комфортабельность, наличие социального пакета (питание, оформление по ТК РФ, доставка и т.д.) присутствуют в профессии механизатора.

Таким образом, можно сделать вывод о четком влиянии престижа рабочих профессий, в частности профессии механизатора на развитие сельского хозяйства и АПК Краснодарского края и России в целом, так как именно Кубань является это житницей России. Предложенные меры повышения престижности профессии механизатора позволит вовлечь население в развитие сельского хозяйства страны.



ОБ ЭСТЕТИКЕ ТРУДА КАК ФАКТОРЕ ПОВЫШЕНИЯ ЭФФЕКТИВНОСТИ СЕЛЬСКОХОЗЯЙСТВЕННОГО ПРОИЗВОДСТВА

Колисниченко Сергей Сергеевич

Научный руководитель Сафонов Дмитрий Владимирович

ГБОУ СПО «БАК» КК, Краснодарский край, ст. Брюховецкая

Актуальность темы:

В своей работе, мы путем анализа производственных и социальных условий, в которых нам предстоит работать, попытались разобраться в проблемной ситуации и выявить те задачи, которые необходимо решить ещё при обучении, чтобы легче было трудоустроиться. Пришли к выводу что есть разрыв между требованием времени (социально-экономическая ситуация в нашем крае, технический уровень сельскохозяйственной техники) и нашими знаниями. Мы увидели резерв повышения эффективности сельскохозяйственного производства, который можно получить путем повышения культуры труда и развития способностей к совершенствованию своего быта, повышения эффективности использования техники, построенной по законам технической эстетики и эргономики, оснащенной сложными автоматизированными системами.

Цель работы:

Раскрытие проблемной ситуации и разработка предложений по совершенствованию учебного процесса на основе аргументированного анализа развития сельскохозяйственной техники, традиционного массового крестьянского хозяйства, его предметного мира. Впервые в образовательном учреждении СПО аграрного профиля в рамках РМО ЮФО начаты исследования эстетики труда как фактора повышения эффективности сельскохозяйственного производства.

Практическая значимость:

В своём выступлении на инаугурации губернатор Кубани А. Н. Ткачёв сказал: - «Со всеми бедами мы справимся. Главная угроза нашему АПК – это продолжающийся отток масс населения из села, *особенно молодежи*».

Мы считаем, что молодежь не устраивает, прежде всего, условия труда на селе.

На основании наших практических исследований, сделано предложение ввести на первом этапе факультативно в учебный план специальности «Механизация сельского хозяйства» дисциплину «Техническая эстетика и эргономика», что будет способствовать повышению уровня культуры сельскохозяйственного производства, так как показателем уровня культуры является не только техническая вооруженность предприятия, но и способность рабочего творчески овладеть её возможностями. И чем совершенней технологические процессы, *тем значительней в нём роль «человеческого фактора», эстетики труда*.

В этом мы увидели перспектив, своё место и то, что наш труд будет цениться, а нам будет интересно жить и работать на селе.



ЭНЕРГОСБЕРЕЖЕНИЕ В СЕЛЬСКОМ ХОЗЯЙСТВЕ

Наумов Антон Игоревич, Ширманов Сергей Генадьевич

Научный руководитель Субаева Асия Камилевна

*ФГБОУ ВПО «Ульяновская ГСХА им. П.А. Столыпина, Ульяновская область,
г. Ульяновск*

Объектом исследования является агропромышленный комплекс Ульяновской области, его организации и предприятия, региональный рынок традиционных видов топлива и энергии, ресурсы возобновляемых и альтернативных источников энергии. В качестве предмета исследования рассмотрено формирование, функционирование и развитие системы обеспечения сельских товаропроизводителей топливом и энергией, сопутствующие этим процессам организационно-экономические явления и закономерности.

Реформирование аграрного сектора экономики повлекло за собой повышение цен на энергоносители, и к 2010 г удельный вес расходов сельскохозяйственных организаций на приобретение промышленных товаров и услуг составил: горючее и смазочные материалы – 20,0%, электроэнергия – 10,8%. В этой связи вопросы экономии топлива и электроэнергии поднялись на качественно новый уровень актуальности, поскольку от их решения зависит эффективность производственной деятельности сельскохозяйственных товаропроизводителей независимо от форм хозяйствования. В тоже время следует отметить, что речь идет не о физическом ограничении использования топливно-энергетических ресурсов, а о поиске оптимальных экономических, технологических и организационных решений по рациональному использованию энергоресурсов. Ориентация сельхозорганизаций на экономию расходования энергоресурсов требует новых подходов к нормированию и потреблению энергии. Поэтому в основу приоритетных преобразований в сельском хозяйстве следует заложить принципы перехода от энерго- и материалоемких технологий к ресурсосберегающим, малозатратным, обеспечивая при этом не только рост производства сельскохозяйственной продукции, но и снижение расхода невозобновляемых энергоресурсов и сохранение окружающей среды. Необходимость проведения энергосберегающей политики предопределяет разработку организационно-экономических направлений эффективного использования топлива и электроэнергии.

Низкий уровень оснащенности сельскохозяйственного производства современными машинами с высокими показателями топливной экономичности, надежности и производительности (менее 3-5%), высокие и устойчиво растущие цены на ГСМ - главные причины высокой энергоемкости, низкой энергетической и энергоэкономической составляющей растениеводства. Задача энергосбережения и сокращения затрат сельхозпроизводителей на ГСМ, особенно на дизельное топливо, приобрела стратегическое значение, и ключевая роль в ее решении принадлежит сегодня и будет принадлежать в обозримой перспективе рынкам моторного топлива и сельскохозяйственной техники. Однако в сегодняшнем состоянии они не справляются с этим своим предназначением. Главная причина - высокий уровень монополизации внутренних рынков нефтепродуктов и сельскохозяйственной техники. Под этим углом зрения в статье рассмотрено состояние названных рынков, причины их низкой эффективности как инструментов энергосбережения в аграрном производстве, предложены меры по его совершенствованию.



Чтобы расширить возможности государства влиять на участников рынка, оно в лице регионального органа управления имуществом должно обладать контрольным пакетом акций дистрибьютора или, по крайней мере, блокирующим пакетом. Контрольный (блокирующий) пакет целесообразно передать в доверительное управление органу государственного управления регионального АПК. Его задача заключается в упорядочении производственной и коммерческой деятельности участников регионального рынка сельскохозяйственной техники с помощью мер организационно-экономического и правового характера - региональных целевых программ технического обеспечения сельскохозяйственного производства и развития рынка техники, ее регионального лизинга, экономической поддержки сельхозпроизводителей из регионального бюджета и др.

ВЫРАЩИВАНИЕ БАТАТА В КРАСНОДАРСКОМ КРАЕ

Козина Анастасия Сергеевна

Научный руководитель Кановка Наталия Яковлевна

МБОУ-СОШ №2, Краснодарский край, город Армавир.

Представленная работа посвящена теме выращивания батата в Краснодарском крае.

В настоящее время в России выращиванием батата занимаются в основном садоводы-любители, выращивая в основном единичные сорта ценнейшей пищевой и лечебной культуры.

Узнав о полезных свойствах этого ценного продукта питания, мы решили провести исследование, выращивая батат у себя на огороде.

Актуальность данного исследования обусловлена тем, что необходимо возродить выращивание батата, как пищевой культуры, являющейся одним из лучших источников бета-каротина, кальция, калия и углеводов, витаминов группы В, Е, С, и РР, витамина А, минеральных солей, аскорбиновой кислоты, глюкозы и белков. Этот овощ возвращает силы и укрепляет организм, способствует бодрости и ясности разума. Он полезен для людей, страдающих диабетом, восстанавливает эластичность кровеносных сосудов, обеспечивает нормальную активность почек и печени, способствует долголетию. И что немаловажно, батат легко выращивать, он неприхотлив и не повреждается колорадским жуком.

Цель исследования: изучение продуктивности и технологии выращивания батата на Кубани.

В рамках достижения данной цели нами были поставлены следующие задачи:

- выявление особенностей роста и развития батата в Краснодарском крае;
- совершенствование навыков научно-исследовательской деятельности;
- анализ полученных результатов;
- применение и распространение приобретенных знаний в повседневной жизни;
- пропаганда технологии выращивания батата и его пищевой ценности.

В ходе работы были использованы следующие **методы исследования**: поиск, сравнение, наблюдение, анализ результатов.

Основными предпосылками выращивания батата на юге России являются его агроклиматические ресурсы. Средние температуры воздуха в крае колеблются в пределах



+ 23°C... 25°C. Оптимальная температура для выращивания батата + 25°C.

На основании полученных данных мы сделали следующие выводы:

- черенки имели 100% приживаемость;
- общий урожай батата из пяти растений составил 25кг 20г;
- самый крупный корнеплод весил 3 кг 250г;
- на протяжении всего периода выращивания растения не повреждались вредителями.

Поэтому батат можно успешно выращивать в Краснодарском крае, как экологически чистый и полезный продукт питания для сохранения здоровья человека и его долголетия.

Мы ведем пропаганду о ценных свойствах батата и надеемся, что в связи с развитием современного овощеводства, сельхозпроизводители заинтересуются выращиванием батата и заполнят рынок такой неоценимой экологически чистой культурой.

РОЛЬ ОРГАНИЗАЦИИ САЙЫЛЫЧНЫХ ХОЗЯЙСТВ В СОЦИАЛЬНО-ЭКОНОМИЧЕСКОМ РАЗВИТИИ СЕЛА (НА ПРИМЕРЕ БАЯГИНСКОГО НАСЛЕГА ТАТТИНСКОГО УЛУСА)

Неустроев Павел

Научный руководитель Неустроева Галина Иннокентьевна

МБОУ «Баягинская СОШ им. И. М. Хатылаева», Республика Саха (Якутия), МР «Таттинский улус (район) село Баяга

Знаменитый якутский писатель-просветитель А.Е. Кулаковский- Өксөкүлээх Өлөксөй в своем известном письме “Якутской интеллигенции”, обращаясь к якутскому народу, говорил о том, что повышение социально-экономического уровня Якутии он видит в передовых методах хозяйствования через развитие товарных отраслей и земледелия, переходе народа к многоукладной экономике.

Сегодня на уровне государства уделяется большое внимание развитию сельского хозяйства в республике, принимаются и работают целевые программы, направленные на возрождение древнего уклада жизни и деятельности сельских жителей. В программе отводится особое место вопросам создания сайылычных хозяйств для повышения производительности труда, создания условий максимально эффективного использования земельных угодий.

2013 год объявлен Президентом Республики Саха(Я) Е. А. Борисовым Годом села, как самое приоритетное направление для повышения социально-экономического уровня развития сельской местности.

Цель исследования: выявить роль сайылычных хозяйств в социально-экономическом развитии села на примере Баягинского наслега.

Методы работы:

- ознакомление, чтение, конспектирование литературы, источников;
- анкетирование, опрос среди населения с целью выявления насущных проблем;
- создание проекта сайылычного хозяйства;

Новизна исследования: заключается в создании проекта сайылычного хозяйства, основанного на идеях организации сельскохозяйственной коммуны в селе Качикатцы А.Е.Кулаковским- Үксөкүлээх Өлөксөй, С.П. Барашковым.



ЭКОНОМИЧЕСКАЯ ЭФФЕКТИВНОСТЬ ПРОИЗВОДСТВА ОВОЩЕЙ ЗАЩИЩЕННОГО ГРУНТА КАК ЧАСТЬ ПРОДОВОЛЬСТВЕННОЙ БЕЗОПАСНОСТИ СТРАНЫ

Мусина Лилия Рамилевна

Научный руководитель Кузнецова Альфия Рашитовна

ФГБОУ ВПО Башкирский ГАУ, Республика Башкортостан, г.Уфа

Производство и реализация продукции овощеводства в условиях непрерывно происходящих процессов урбанизации является наиболее актуальной проблемой для обеспечения населения России качественными и жизненно важными микроэлементами, биокатализаторами и минеральными солями.

Овощеводство в Российской Федерации после периода интенсивного его развития в семидесятые годы двадцатого века в течение последних лет – с начала девяностых годов – переживает определенный спад. Основными причинами спада являются убыточность выращивания многих видов овощных культур, высокая трудоёмкость, низкий уровень механизации производства и трудности со сбытом продукции. Серьезным препятствием на пути повышения конкурентоспособности овощеводческой продукции отечественных товаропроизводителей остаются проблемы диспаритета цен на промышленные и сельскохозяйственные товары, низкий уровень покупательской способности населения, отсталость технологий, изношенность техники и оборудования и высокие издержки в сфере производства и реализации готовой продукции.

Уровень самообеспечения овощами, по данным официальной статистики, составляет 83% [2, С. 86], остальное покрывается за счет импорта, при этом импортные овощи существенно снижают цены на продукцию отечественных товаропроизводителей.

При снижении валового производства овощей сельхозорганизациями значительно возросли объёмы производства в крестьянских (фермерских) хозяйствах. Так, в 2000 г. фермерские хозяйства произвели 263 тыс. т, то в 2011 г. – 2022 тыс. т. Несмотря на то, что фермерские хозяйства существенно сыграли большую роль в увеличении производства овощей, основными производителями остаются хозяйства населения.

Требованием конкурентной среды является необходимость модернизации процессов организации тепличных производств. Здесь требуется совершенствование применяемого технологического оборудования, повышения уровня и профессионализма агроменеджмента, включая производственную и технологическую дисциплину, качественный учет факторов внешней среды, включая потребителей и конкурентов.

В последние годы активно проводится государственная поддержка отрасли. Принята и реализуется федеральная целевая программа «Развитие овощеводства защищённого грунта» на 2012-2014 гг. с продолжением осуществления мероприятий до 2020 года [1, С. 18-22]. В данной программе предусмотрены субсидированные кредиты сроком до восьми лет на строительство, реконструкцию и модернизацию тепличных комплексов по производству плодовоовощной продукции. В основу показателей безопасности продуктов питания положены требования по ограничению в пищевых продуктах и продовольственном сырье допустимых уровней содержания опасных для здоровья веществ химического и биологического происхождения.



ОПТИМИЗАЦИЯ ПРИМЕНЕНИЯ ДОЗ И СПОСОБОВ ВНЕСЕНИЯ АЗОТНЫХ УДОБРЕНИЙ ПОД ОЗИМУЮ ПШЕНИЦУ В СТАВРОПОЛЬСКОМ КРАЕ

Устименко Елена Александровна, Гуруева Алёна Юрьевна

Научный руководитель Есаулко Александр Николаевич

*ФГБОУ ВПО Ставропольский государственный аграрный университет,
Ставропольский край, г.Ставрополь*

Значимость азотных подкормок в производстве озимых культур в современных условиях возросла в связи, с тем, что за последние 15 лет насыщенность пашни органическими удобрениями значительно сократилась, а запасы доступных соединений азота в почвах часто незначительны. В нынешних условиях ограниченного объема основного внесения удобрений весенняя азотная подкормка для многих хозяйств является главным приемом внесения удобрений под озимые колосовые культуры [1].

Подкормка озимой пшеницы устраняет недостаток питательных веществ в период роста. Как правило, ранней весной в связи с неблагоприятным режимом и избытком влаги, нитрификация в почве подавлена. В результате растения голодают от недостатка азота и снижают урожай.

Для решения существующей проблемы в России и мире используются следующие аналоги. В основе научной концепции точного земледелия лежат представления о существовании неоднородностей в пределах одного поля. Для оценки и детектирования этих неоднородностей используются новейшие технологии, такие как системы глобального позиционирования (GPS, ГЛОНАСС), специальные датчики, аэрофотоснимки и снимки со спутников, а также специальные программы для агроменеджмента на базе геоинформационных систем (ГИС) [2].

В результате трех летних данных, которые проводились в Германии на пяти фермерских хозяйствах показали, что при точном земледелии экономится 14% удобрений и средств защиты растений.

Несмотря на то что возможна ежедневная съемка 4000000 кв.км в сутки, 99% хозяйств края не готовы полностью перейти на точное земледелия, из-за того что данные приходят через 48 – 72 часа, стоимость квадратного километра 0,95\$ из-за плохой погоды нельзя получить точные данные и желательно иметь повторную съемку.

Несомненно, за этим будущее страны и мы с уверенностью к этому идем, но на данный момент фермерские хозяйства не готовы полностью перейти на точное земледелие, так как все это требует больших затрат и современного технического обеспечения.

Таким образом, научные исследования агрохимии азота в настоящее время должны быть направлены на поиски новых путей наиболее рационального применения азотных удобрений, обеспечивающих снижение его непроизводительных потерь и повышение окупаемости прибавкой урожая. Одним из факторов, влияющих на эффективность использования технического азота, являются формы азотсодержащих удобрений. В нашей стране наиболее распространёнными являются аммиачная селитра (Naa) и карбамид (Nm). Значительно меньше используют сульфат аммония (Na) из-за низкого содержания в нём азота (20,5%), в процессе применения приводящего к увеличению производственных затрат. Доля этих затрат от общих расходов на приобретение, доставку, хранение и внесение составляет для Na 52% против 44 для Naa [1].



Научная новизна и инновационность идеи заключается в том, что научные исследования, отражающие природно-климатические условия и специфику групп районов и предприятий имеют огромное научное и практическое значения для интенсивного сельскохозяйственного производства. Принятие решения о проведении подкормки озимых культур должно основываться на совокупности обследований - осеннего, зимнего и весеннего контроля с обязательной диагностикой минерального питания посевов озимых культур, а не в «слепую» с одинаковой дозой на всей площади посевов; необходимо учитывать предварительный прогноз погоды в запланированный период проведения подкормки и запасы продуктивной влаги.

Вместе с тем многообразие и контрастность территории Ставропольского края обуславливают необходимость освоения и масштабного внедрения полученных результатов.

Основной целью программы является – изучение влияния действия ранневесенних азотных подкормок, на урожайность и качество озимых культур в разных почвенно-климатических условиях с применением эксклюзивного комплекса программ для ЭВМ на основе оптимизации расчетного метода определения норм удобрений и способа их внесения, которые позволят повысить экономическую эффективность растениеводства за счёт снижения затрат на приобретение минеральных удобрений, снижение экологической нагрузки на окружающую среду.

Известно, что поля озимых культур выходят из зимовки в различном состоянии по развитию и густоте стояния. Это зависит от многих факторов: сроков сева, предшественника, качества обработки почвы, поражаемости вредителями и болезнями, устойчивости сорта к неблагоприятным условиям зимы и других. Задача ранневесенней подкормки заключается в том, чтобы к началу выхода растений в трубку на всех полях, несмотря на их различия, иметь необходимое количество стеблей обеспечивающее оптимальное количество колосьев на 1 м^2 к моменту уборки. Это достигается путем управления процессом весеннего кушения при помощи дифференцированных по полям доз азотных удобрений и сроков их внесения [3].

Успех весенних азотных подкормок посевов заключается в распределении общего количества удобрений на 2-3 дозы. Первая доза азота наиболее эффективна ранней весной перед началом вегетации культуры, когда азотные удобрения вносят сразу же после схода снега по ещё замёрзшей почве. При этом важно учитывать следующие особенности, связанные различиями по зонам возделывания озимых культур. При благоприятных почвенных условиях, когда бонитет почвы выше 50 баллов, в первую весеннюю подкормку рекомендуется вносить 40-60 кг/га азота в действующем веществе. При пониженном почвенном плодородии и бонитете ниже 50 баллов дозу азота рекомендуется увеличивать до 50-70 кг/га, а на участках с лёгкими почвами – до 80 кг/га [1,2].

По данным Р.В. Куртен (1973; 1975; 1976), на лёгких почвах степень кушения растений и уровень урожайности озимых культур значительно возрастают благодаря первой азотной подкормке в начале весенней вегетации. На суглинистых почвах более правильно путём уменьшения стартовой весенней дозы оставить долю азотных удобрений для внесения их в момент наивысшей потребности растений в азоте, а также для корректировки густоты посева и ускорения роста растений.

В зависимости от состояния посевов вторую весеннюю подкормку можно проводить одновременно с применением химических препаратов для борьбы с вреди-



телями и болезнями озимых культур. Опасности раннего полегания посевов перед колошением, нуждающихся в удобрении, обычно не возникает.

Таким образом, вторая весенняя подкормка эффективна: на лёгких или очень тяжёлых глинистых почвах, слабо обеспеченных элементами минерального питания растений; при неблагоприятных погодных условиях, то есть при повышенной влажности или низких температурах; на участках со слабым развитием растений.

Данную разработку необходимо проводить на больших площадях 50000га. На данный момент существует договоренность на проведение научно исследовательской разработки в таких фермерских хозяйствах как: ООО ОПХ «ЛУЧ», Ачикулакского ГСУ Нефтекумского района и опытной станции ФГБОУ ВПО Ставропольского государственного аграрного университета.

Литература

1. Есаулко А.Н. Эффективность программирования урожайности озимой пшеницы на черноземе выщелоченном Ставропольской возвышенности / А.Н. Есаулко, Е.А. Устименко, А.Ю. Гуруева // Сборник научных трудов Sworld по материалам международной научно-практической конференции. 2012. Т. 46. № 4. С. 95-98.

2. Технологии, оборудование и опыт использования навигационных и компьютерных систем в растениеводстве: науч. издание. – М.: ФГНУ «Росинформагротех», 2010. –80 с.

3. Устименко Е.А. Разработка экологически безопасных расчетных норм удобрений сельскохозяйственных культур возделываемых в зоне почв каштанового комплекса Северокавказского региона. Сборник докладов IV Международной научно-практической конференции (26-29 июня 2012 г., Москва). – 355 с.

ЭФФЕКТИВНОСТЬ ИСПОЛЬЗОВАНИЯ ЗЕМЕЛЬ СЕЛЬСКОХОЗЯЙСТВЕННОГО НАЗНАЧЕНИЯ (НА ПРИМЕРЕ ПЕНЗЕНСКОЙ ОБЛАСТИ)

Курочка Анастасия Алексеевна, Тяжелкова Алина Сергеевна

Научный руководитель Киселева Наталья Александровна

ФГБОУ ВПО, Пензенская область, г. Пенза

Пензенская область является промышленно-аграрным регионом. Доля земель сельскохозяйственного назначения в структуре земельного фонда Пензенской области около 70%, больше половины из которых находятся в собственности граждан.

Объектом исследования данной научной работы являются земли сельскохозяйственного назначения Пензенской области. Предметом является повышение эффективности использования земель сельскохозяйственного назначения. Целью работы является анализ проблем управления землями сельскохозяйственного назначения Пензенской области, а также определение направлений повышения эффективности их использования.

Эмпирическую основу работы составили статистические данные о состоянии и использовании сельскохозяйственных земель Пензенской области Управления Росреестра по Пензенской области, Министерства сельского хозяйства Пензенской области, научные публикации. Авторами было проведено не только изучение документов, но и получены консультации специалистов-экспертов по данному вопросу.



Рассмотрены особенности земель сельскохозяйственного значения в структуре земельного фонда Российской Федерации. Дана характеристика земельного фонда Пензенской области как промышленно-аграрного региона, рынка земель сельскохозяйственного значения по состоянию на 1 января 2011г. Обобщены научные подходы к эффективному управлению землями сельскохозяйственного значения. Осуществлен анализ проблем использования и управления землями сельскохозяйственного значения в Пензенской области. Разработаны направления повышения эффективности использования земель сельскохозяйственного значения на примере земельного участка Сердобского района Пензенской области.

Сформулированы следующие выводы:

Острой проблемой в сфере управления землями сельскохозяйственного назначения в Пензенской области являются необрабатываемые земли (около 10 %). Земельный рынок земель сельскохозяйственного назначения находится на стадии зарождения. Из экономических механизмов осуществления оборота земли в области является аренда.

Эффективность использования земель сельскохозяйственного назначения была определена на примере земельного участка, расположенного на территории Сердобского района Пензенской области. Общая площадь участка 1382202 кв.м. В результате длительного отсутствия мер по надлежащему использованию земельного участка, пашня заросла лесом.

Авторами рассчитан годовой размер величины земельного налога анализируемого участка, который составляет 11 278,8 рублей и равен годовому размеру земельного налога.

Далее проведена процедура оценки рыночной стоимости земельного участка сельскохозяйственного назначения методом капитализации земельной ренты для целей возможной продажи земельного участка. Стоимость составила 4 326 551 рублей.

Используя предложенный вариант развития земельного участка, принимая во внимание разработанный авторами севооборот, вложив определенное количество денежных средств - для восстановления плодородия почв и введения в оборот данного земельного участка, можно получать ежегодную прибыль и тем самым повысить эффективность использования земельного участка.

СТИМУЛЯТОРЫ КОРНЕОБРАЗОВАНИЯ И ИХ ИСПОЛЬЗОВАНИЕ ПРИ ВЕГЕТАТИВНОМ РАЗМНОЖЕНИИ ЗЕЛЁНЫМИ ЧЕРЕНКАМИ РАЗЛИЧНЫХ ВИДОВ СПИРЕЙ

Додалева Ирина Юрьевна

Научный руководитель Сергеева Ирина Алексеевна

МБОУ СОШ №5, Краснодарский край, Абинский район, п. Ахтырский

Регуляторы, или стимуляторы, роста в последнее время приобретают все большую популярность у садоводов, цветоводов и овощеводов. Они увеличивают урожайность растений, сокращают сроки созревания, повышают питательную ценность, улучшают устойчивость к болезням, заморозкам, засухе и другим неблагоприятным факторам, ускоряют прорастание и укоренение, уменьшают опадение завязей и предуборочное опадение плодов, борются с сорной растительностью и выполняют многие другие функции.

Размножение растений зелёными черенками в последнее время становится одним



из основных в декоративном садоводстве.

Спирея - красивоцветущий декоративный кустарник, поэтому она пользуется заслуженной популярностью среди садоводов и ландшафтных дизайнеров, являясь всеобщей любимицей.

Нами были заложены опыты по зеленому черенкованию для следующих сортов спирей:

Билларда (Иволжистная), Аргута (Генри), Серая (Гриффити), Ред Леди, Дубравколистная, Японская (Гольден Принцесс), Японская (Альпина), Ван Гутта («Невеста»).

В работе использовали стимуляторы корнеобразования: ИМК, Гетероауксин, Рибав-экстра, Цитрон, Корневин, Эпин-экстра, НВ -101.

Работа выполнялась по следующему плану:

Выбор оптимальных сроков черенкования. Для старта черенкования использовали внешние признаки начала вызревания побегов..

Подбор посадочного материала и подготовка черенков. Черенки срезали с маточных растений. Готовые черенки связывали шпагатом в пучки по счету и этикетировали. Связанные черенки (пучки) устанавливали нижними концами в ванночки с растворами стимуляторов корнеобразования.

Ростовые вещества и обработка ими черенков. Использовали 6 препаратов корнеобразования.

Техника посадки зеленых черенков. Готовые к посадке черенки, прошедшие обработку стимуляторами корнеобразования высаживали для укоренения в подготовленную туманообразующую установку. Высаженные черенки этикетировали, указывая наименование сортообразца, стимулятора и дату посадки.

Содержание черенков и режим укоренения в условиях искусственного тумана. На корнеобразовательный процесс у черенков влияет не только качество черенка (его физиологическое состояние), правильный выбор стимуляторов и экспозиции для него, а так же субстрат и посадка. На следующем этапе черенкования играют большую роль температура и влажность воздуха, почвы, свет, т.е. режим процесса укоренения. Фотохимические процессы в листовой пластине напрямую зависят от интенсивности солнечного света.

По числу укоренившихся черенков рассчитали процент укоренения.

При размножении зелеными черенками спирей использовать можно экологически безопасные стимуляторы, такие как Циркон, Рибав, Эпин, НВ-101. Метод зеленого черенкования – один из самых производительных и недорогих способов вегетативного размножения спирей.

ХАРАКТЕРИСТИКА ДОИЛЬНОГО ОБОРУДОВАНИЯ И СПОСОБОВ СОДЕРЖАНИЯ ЖИВОТНЫХ НА РОССИЙСКИХ МОЛОЧНЫХ ФЕРМАХ

Трубицина Анна Юрьевна

Научный руководитель Вахина Наталья Николаевна

Г(О)БОУ НПО ПУ №4 Липецкая область с. Тербуны

В России проблема производства основных видов животноводческой продукции, в том числе и молока, всегда была актуальна. Поэтому главной задачей молочного хозяйства, сегодня является обеспечение человека молоком и молочными продуктами.

От того, насколько доильное оборудование учитывает физиологические особенности



животного организма, насколько своевременно и оперативно проводятся операции доения коровы, можно судить об уровне технологической и технической культуры на ферме.

Более 110 лет назад суть вышесказанного сформулировал известный немецкий профессор Б.Мартини «Доить не есть механическая работа, как резать солому или веять зерно: это искусство, которое должно приравниваться к каждому животному отдельно, смотря по свойству его вымени и его особенностям, чтоб извлечь самым тщательным образом все молоко из животного...»

Именно для облегчения тяжелой работы, связанной с ручным доением, был создан доильный аппарат. Для изобретения надежного доильного аппарата понадобилось несколько десятилетий, множество попыток и ошибок. Однако первый, простейший доильный аппарат появился только в 1830 году. После этого он постоянно технически совершенствовался. Были опробованы разные принципы работы.

В мировой практике ведения молочного скотоводства существует два основных способа содержания крупного рогатого скота: привязная и беспривязная.

Технология привязного содержания крупного рогатого скота наиболее распространена в России. Именно такой способ содержания КРС применяется во многих хозяйствах Липецкой обл. Тербунского района (ООО «Борковский», ООО «Мит-Милк»).

В данной работе исследуются два основных типа машинного доения:

1. Доение в стойлах – с помощью доильных установок с переносными ведрами или молокопроводом.

2. Второй тип доения – доение в доильных залах.

Также в работе исследуются преимущества роторного доильного зала «карусель», на котором осуществляется прохождения учебной практики моей группы на молочном комплексе «Лиза», ООО «АГРОФИРМА ТРИО».

Согласно полученных данных исследовательской работы, можно сделать вывод:

1. В результате сравнительного анализа технологий содержания животных, пришла к выводу, что технология беспривязного содержания позволяет максимально приблизить условия содержания коров к естественным, главным образом сделать условия содержания коров комфортными.

2. По имеющимся в настоящее время результатам исследований затраты на получение молока в расчёте на корову в год на доильных установках ниже, чем на доильных роботах. Основной проблемой на пути дальнейшего распространения роботизированных систем доения является высокая стоимость роботов-дойаров.

3. Отдавая предпочтение доильным залам, следует помнить, что их высокая эффективность достигается в стадах, хорошо отселекционированных по технологическим свойствам вымени.

МАТЕМАТИЧЕСКИЕ РАСЧЕТЫ ПО МАТЕРИАЛАМ ПИСЬМА ЯКУТСКОЙ ИНТЕЛЛИГЕНЦИИ А.Е. КУЛАКОВСКОГО

Дмитриев Сергей Николаевич

Научный руководитель Попова Татьяна Спартаковна

МБОУ «Майинский лицей», Республика Саха (Якутия), с. Майя

Послание А.Е. Кулаковского «Якутской интеллигенции» написано в 1912 году и представляет собой выдающийся документ общественно-политической мысли дорево-



люционной Якутии. Затронутые в нем глобальные проблемы, острые вопросы развития народов, цивилизации актуальны и сегодня. Чтобы глубже понять патриотическое и практическое значение Письма для нас, будущей интеллигенции нашей Республики Саха, мы изучили Письмо и открыли для себя, что А.Е. Кулаковский в своей работе выполнил очень много математических расчетов.

Поэтому решили по материалам Письма составить математические задачи и выполнить сравнения экономической ситуации сельского хозяйства столетней давности и сегодняшнего дня. Практическая значимость нашей работы заключается в том, что в работе через математику рассказывается история сельского хозяйства нашего народа и открывает содержание Письма в доступной форме для учащихся.

Мы сравнили Письмо А.Е. Кулаковского, написанное в 1901 году и Послание Президента РС (Я) Е.А. Борисова и пришли к выводу, что ключевыми проблемами А.Е.Кулаковский видел в рациональной организации каждодневной тяжелой работы жителей села через знания, почерпнутые из науки, извлекая все полезное из окружающей природы. В современное время проблема больше заключается в совершенствовании сельскохозяйственной инфраструктуры, влиянии развития сельского хозяйства на социальный уровень. В наставлениях Кулаковского и Послании Президента Республики Саха красной нитью проходят мысли об убеждении в том, что новейшие достижения науки наряду с развитием сельскохозяйственного производства имеют большое влияние на уровень жизни народа.

Мы составили сравнение экономического положения сельского жителя двух разных времен. В первой колонке по материалам Письма записали основные виды расходов и доходов в повседневной жизни села 100 лет назад и пришли к выводу, что в сельском хозяйстве в старое время, ручной работы было больше, тяжелая физическая работа была ежедневной. Жили на выживание в суровом климатическом условии. В современное время физический труд более легок за счет механизации работы, но видов расходов больше. И в старое время, и в современное время у сельского работника, занимающегося скотоводством, доходы несущественно превышают расходы, о чем отмечаются в посланиях Кулаковского и Президента Якутии.

Далее можно составить математические задачи по материалам Письма А.Е. Кулаковского. Составленные задачи значимы не только как математические. Они познавательны, содержат исторические факты из жизни якутского народа. Например: при посеве хлеба использовались веялки, которые отделяли во время сеяния сор и тару и сортировали зерна до трех сортов. В день веяли 2 250 пудов хлеба. Сколько пудов хлеба получим за 2 недели, используя 5 веялок?

Таким образом, одно из великих культурных наследий нашего народа- Письмо якутской интеллигенции дает много идей и материалов для дальнейшего изучения истории, экономики своего села и республики.



ОЦЕНКА КАЧЕСТВА МЯСНОГО СЫРЬЯ С БИО- И ФИЗИКО-ХИМИЧЕСКОЙ СПЕЦИФИКОЙ И ПРОГНОЗИРОВАНИЕ ПРИЕМЛЕМЫХ ТЕХНОЛОГИЧЕСКИХ ПАРАМЕТРОВ ПРОМЫШЛЕННОЙ ПЕРЕРАБОТКИ

Радченко Михаил Васильевич, Комарова Юлия Владимировна

Научный руководитель Шалимова Оксана Анатольевна

ФГБОУ ВПО Орел ГАУ, Орловская область, г. Орел

Во многих странах, в том числе и в России, большая доля поступающего на переработку и хранение мяса имеет пороки качества и не соответствует традиционным потребительским свойствам. В определенной степени это обусловлено сочетанием промышленного содержания и интенсивного откорма с усиленной селекцией, направленной на увеличение мясных качеств животных, это и привело к увеличению количества сырья с признаками качества PSE (бледное, мягкое, водянистое) и DFD (темное, плотное, сухое) и к уменьшению доли мяса с нормальным (традиционным) ходом автолиза (NOR). Очевидно, что основная часть такого сырья поступает на перерабатывающие предприятия и представляет проблему для производства качественной продукции [Кудряшов Л. С.; 2010].

Многие свойства мяса определяются изменениями, происходящими в белках под воздействием различных факторов. Детальный анализ этих изменений может способствовать разработке новых и корректировки имеющихся технологических режимов переработки мясного сырья, в частности режимов термической обработки мяса с пороками качества.

В связи с вышесказанным, исследования направленные на оценку качества и количества мясного сырья поступающего на переработку в Орловской области и разработку технологии производства деликатесных цельномышечных вареных мясопродуктов из сырья с пороками качества на основе протеомного подхода являются актуальными.

Основные этапы работы выполнены в Инновационном научно-исследовательском испытательном центре (№ РОСС.RU.0001.21ПЦ26 от 06.06.2011 г.; лицензия №21ПЦ26) ОрелГАУ с использованием уникального аналитического оборудования.

В ходе проведенных исследований авторами установлено, что общий объем PSE и DFD свинины поступающий на промышленную переработку на ряд предприятий Орловской области составляет 29% и 4,9% соответственно. Максимальное количество сырья с отклонениями в характере автолиза приходится на зимний и летний период, причем количество PSE-свинины существенно увеличивается в летний период.

Авторами разработаны методические подходы к подготовке проб и электрофоретическому разделению мышечных белков после тепловой обработки и выявлены различия в спектрах саркоплазматических и миофибриллярных белков гомогенатов мышечной ткани PSE-свинины термообработанной до температуры в центре от 40 до 85°C с шагом 5°C. Установлены закономерности изменения количества белковых компонентов на протеограммах и изменения потерь массы относительно прироста температуры в центре.

На основе анализа влияния параметров тепловой обработки на полипептидный состав и потерю массы PSE-свинины в процессе термообработки предложены трех- и четырехстадийный режим варки цельномышечных мясопродуктов.



Проведен анализ динамики показателей качества в зависимости от режимов термической обработки и установлена целесообразность использования четырехстадийного режима нагрева при производстве цельномышечных вареных мясопродуктов из свинины с пороком PSE. На основании полученных данных разработана модифицированная технология производства окорока вареного «Воронежский» из PSE-свинины, позволяющая увеличить выход продукта на 4,7%.

ОПРЕДЕЛЕНИЕ ВИДОВОГО СОСТАВА СОРНЫХ РАСТЕНИЙ В ПОСЕВАХ ПРОСА И МЕРЫ БОРЬБЫ С НИМИ

Лупанов Александр Евгеньевич

Научный руководитель Лысенко Николай Николаевич

ФГБОУ ВПО Орел ГАУ, Орловская область, г. Орел

Возделывание проса в Орловской области в последнее время приобретает особую актуальность, поскольку позволяет восстановить сырьевую базу для производства такой крупы как пшено и использовать зеленую массу на корм. Растянутый период сроков сева позволяет широко использовать просо для пересева кукурузы, озимых и яровых культур. Современные скороспелые сорта проса вполне могут формировать урожайность зерна на уровне 20-50 ц/га и 300-500 ц/га зеленой массы.

Просо является малозатратной культурой. Экономические расчеты показали, что чистый доход от возделывания проса в 2 - 3 раза превышает показатели таких культур, как овес и яровая пшеница, даже при более низкой его урожайности.

Среди основных причин, сдерживающих получение высоких урожаев этой культуры, является засоренность посевов. Из зерновых культур оно наиболее сильно страдает от сорной растительности. Особенно вредоносны сорняки на первых этапах развития культуры. Связано это с ее замедленным ростом в первые 10 - 12 дней после всходов, а если к тому же температура воздуха в это время ниже 15°C, то растения проса впадают в анабиоз и в таком состоянии могут находиться достаточно долго, пока температура не повысится. При таких условиях сорные растения являются сильными конкурентами.

Цель исследований - биологическое обоснование и разработка мероприятий по рациональному и эффективному применению гербицидов в защите посевов проса от сорных растений в условиях Орловской области.

Объектом исследований являлись сорные растения в посевах проса. Предмет исследования - вредоносность сорных растений, спектр действия гербицидов, их биологическая и экономическая эффективность.

Установлено, что для проведения своевременной защиты посевов проса от сорных растений при дружном и раннем появлении сорняков прополку следует проводить в фазе 3-4 листьев культуры, при растянутом и запоздалом - фазе 5 - 6 листьев проса при засоренности, превышающей биологические пороги вредоносности (9 - 18 шт/м²).

Выбор гербицида зависит от видового состава основных сорняков в посевах:

при засорении посевов проса марью белой, пастушьей сумкой, яруткой полевой и другими чувствительными сорняками целесообразно использование агритокса, в.к. (0,7 - 1,2 л/га);

при наличии в посевах ромашки непахучей, видов горца, звездчатки средней,



подмаренника цепкого, пикульника обыкновенного, осота полевого рекомендуется линтур, ВДГ, 120 - 180 г/га или секатор ВДГ, 150 - 200 г/га;

на полях, где наряду с марью белой, яруткой полевой, пастушьей сумкой произрастают устойчивые к 2,4-Д и 2М-4Х виды сорняков (ромашка непахучая, виды горцев, звездчатка средняя) предпочтение необходимо отдавать баковым смесям гранстара, 75% с.т.с. (10 - 15 г/га) с агритоксом, в.к. (0,8 - 1,0 л/га); при засорении проса, наряду с однолетними сорняками, видами осота, хорошие результаты обеспечивают баковые смеси агритокса (0,8 л/га) с лонтрелом 300 в норме 0,2 - 0,3 л/га.

АГРОЭКОЛОГИЧЕСКАЯ ОЦЕНКА НОВЫХ СОРТОВ ГРУШИ В ПРИРОДНО-КЛИМАТИЧЕСКИХ УСЛОВИЯХ ОРЛОВСКОЙ ОБЛАСТИ

Гусев Александр Сергеевич, Чернова Ольга Петровна

Научный руководитель Резвякова Светлана Викторовна

ФГБОУ ВПО Орел ГАУ, г. Орел

Груша, как плодовая порода, известна с доисторических времен и в настоящее время произрастает в самых различных зонах мира. Она относится к семейству розоцветных (Rosaceae), роду груша (PyrusL.). По распространению груша занимает второе место, уступая лишь яблоне. Это связано с недостатками существующего сортифта – значительным поражением паршой, высокорослостью, недостаточной зимостойкостью. Однако груша регулярно приносит высокие урожаи. Вкусовые качества ее десертных сортов выше, чем лучших сортов яблони.

Цель исследований - выявить новые сорта груши, наиболее отвечающие требованиям адаптивного биологизированного садоводства в условиях ЦЧР. Исследования проводили в ГНУ ВНИИ селекции плодовых культур РАСХН в 2010-2011 годах в период прохождения научно-агрономической и производственной практик. Опыты по искусственному промораживанию выполняли по методике М.М. Тюриной и Г.А. Гоголевой (1978) в термокамере Т-12,5/01 и климатермокамере «Фейтрон - 2101». Учеты по устойчивости груши к грибным болезням и урожайности проводили по «Программе и методике сортоизучения плодовых, ягодных и орехоплодных культур» (Орел, 1999). Свинец и никель определяли методом жидкостной хроматографии.

Использование метода искусственного промораживания в лабораторных условиях позволило за короткий срок дать сравнительную оценку новым сортам груши по компонентам зимостойкости. В начале зимы (конец ноября – первая декада декабря) у всех сортов установлена высокая скорость приобретения закаленного состояния. После воздействия температурой минус 30°C вегетативные почки, кора, камбий и древесина имели обратимые повреждения до 1,5 балла.

У сортов Велеса и Муратовская выявлена высокая морозоустойчивость древесины в закаленном состоянии в середине зимы. Они способны выдерживать морозы до -40°C на уровне районированного сорта Память Паршина. Выдающейся морозоустойчивостью отличаются вегетативные почки сорта Тютчевская. Понижение температуры до -25°C после искусственной оттепели в конце зимнего периода вызвало обратимые (0,9-1,4 балла) повреждения вегетативных почек. Способность сохранять устойчивость к морозам во время оттепели на уровне контрольного сорта выявлена у всех новых сортов. Постепенное понижение температуры до критической отметки -35°C после



оттепели в конце зимы вызвало повреждения вегетативных почек и древесины средней степени (2,0-3,0 балла), кора у сортов Велеса, Верная и Муратовская способна повторно закаливаться после оттепели на уровне сорта Память Паршина.

Новые сорта груши достаточно устойчивы к возбудителям основных грибных заболеваний, характерных для зоны возделывания. Сорта Велеса, Муратовская и Тютчевская превосходят контрольный сорт по устойчивости к парше, бурой и белой пятнистостям. Содержание свинца и никеля в плодах груши не превышает установленную санитарными нормами предельно допустимую концентрацию. Сорта груши Велеса, Верная и Муратовская накапливают эти тяжелые элементы в меньшей степени по сравнению с сортом Тютчевская.

Расчет экономической эффективности показал, что возделывание нового более адаптированного к климатическим условиям Орловской области сорта Тютчевская по сравнению с районированным сортом Память Паршина позволило увеличить чистый доход в 1,5 раза и снизить себестоимость продукции в 1,2 раза.

МОНИТОРИНГ КАЧЕСТВА И БЕЗОПАСНОСТИ МЯСНОГО СЫРЬЯ И ПРОДУКТОВ ЕГО ПЕРЕРАБОТКИ, РЕАЛИЗУЕМЫХ НА РЕГИОНАЛЬНОМ ПОТРЕБИТЕЛЬСКОМ РЫНКЕ

Козлова Татьяна Анатольевна

ФГБОУ ВПО Орел ГАУ, Орловская область, г. Орел

Основная задача мясной промышленности заключается в обеспечении населения пищевыми продуктами на мясной основе высокого качества.

Практика показала, что ситуация в мясопродуктовом секторе потребительского рынка страны характеризуется как обшири, так и специфическими проблемами, обусловленными поступлением на рынок мясного сырья и мясопродуктов низкого качества, а также фальсифицированных продуктов.

Исследования установлено, что всю нестандартную продукцию, реализуемую на потребительском рынке Орловской области можно разделить на две большие группы:

- продукция, не отвечающая регламентируемым ГОСТам и/или СанПиН нормам по массовой доле влаги, белка, микробиологическим и органолептическим показателям;
- продукция с наличием недопустимых ингредиентов растительного или животного происхождения.

Доля предприятий, в продукции которых присутствуют значительные количества недопустимых ингредиентов растительного или животного происхождения одного или нескольких наименований, постоянно варьирует. Так, в 2008 году она составила 39,8%, в 2009 году – 80,4%, в 2010 году – 55,6%, а в 2011 году наблюдается небольшое снижение до 47,2% от общего числа попавших под мониторинг мясокомбинатов.

Практика показала, что в торговую сеть Орловской области поступает значительное количество продукции, не отвечающей нормам НТД, так в первом полугодии 2011 года доля такой продукции заметно возросла и составила 37,5% от общего числа попавших под мониторинг производителей, что на 12,9 % больше чем в аналогичном периоде 2008 года.

Неутешительными являются результаты мониторинга мясного сырья, реализуемого на территории Орловской области. Так в первом полугодии 2011 года 2,7% от общего



числа исследованных образцов были инъецированы влагосвязывающими растительными добавками, 50% имело различные пороки качества и 16,7% отобранных проб представляло собой мясо сомнительной степени свежести против 1,2%, 41,8% и 13% соответственно в аналогичный периода 2010 года.

Таким образом, исследованиями установлены факты фальсификации колбасных изделий, реализуемых на продовольственном рынке Орловской области, кроме того обнаружена доля колбасных изделий не соответствующих нормам регламентированным в НТД, а также доля мясного сырья с порками качества, мясного сырья сомнительной свежести. Реализованная Программа мониторинга качества и безопасности мясного сырья и продуктов его переработки является основой для разработки региональной интегральной системы прослеживания и мониторинга производства и оборота мясного сырья и мясопродуктов.

ПОВЫШЕНИЕ ПРОДУКТИВНОСТИ ГЛАДИОЛУСОВ ПРИ ПРИМЕНЕНИИ БИОЛОГИЧЕСКИ АКТИВНЫХ ВЕЩЕСТВ

Лапшинова Анастасия Сергеевна

Научный руководитель Догадина Марина Анатольевна

ФГБОУ ВПО Орел ГАУ, Орловская область, г. Орёл

Гладиолусы – величественные и великолепные летнецветущие луковичные цветы, которые широко пользуются спросом, как при озеленении городских ландшафтов, так и в промышленном цветоводстве.

Но получение растений высокого декоративного качества зачастую связано с рядом проблем. Основными являются: вредители и болезни, недостаток элементов питания, стрессовые ситуации во время вегетации. Применение химических средств защиты для защиты растения, используемого в озеленении, в период вегетации нецелесообразно. Необходимо учитывать тот факт, что гладиолусы не переносят свежий навоз.

Цель исследований заключалась в обосновании применения биологически активных веществ (БАВ) при выращивании гладиолуса на фоне нетрадиционных органоминеральных удобрений (осадка сточных вод и золы лужги гречихи).

Использованы луковицы гладиолусов 2-3 лет, сорта Джестер, Амстердам, Инветейшен, Ред Баланс, Оазис. Порядок посадки луковиц был такой: Джестер, Инветейшен, Амстердам, Ред Баланс, Оазис. Перед посадкой все луковицы замачивались на сутки в стимуляторе роста «Мивал – Агро» и инсекто-фунгициде «Престиж». Посадочные ямы выкапывали глубиной 10-20 см. Удалили все поврежденные, не жизнеспособные луковицы, оставляя хорошие, способные расти и давать урожай. Перед посадкой в почву вносили осадок сточных вод 6 кг/м² и золу 100г/м², затем перемешивали, рыхлили. На контроле биологически активные вещества не применяли. Луковицы замачивали в воде. Для сохранения влажности и воздухопроницаемости почвы на второй день после полива почву рыхлили на 3-5 см. В условиях средней полосы европейской части России для роз наиболее благоприятна среда с pH 7-7,5. Для повышения щелочности в почву время от времени необходимо добавлять золу.

Проведенные исследования показали высокую эффективность исследуемых препаратов.



Внесение осадка сточных вод, золы, обработка БАВ обеспечивало увеличение массы клубнелуковицы на 22,2 г в 2012 году и 29,6 г в 2011 году в сравнении с контролем этом число клубнепочек достигало 58 и 36 г соответственно. Мощное развитие гладиолусов подтверждает высокую отзывчивость растений на органическое удобрение.

Положительное влияние Мивал-Агро, золы и осадка сточных вод позволили получить доброкачественные клубнелуковицы по сравнению с выращенными без биостимулятора. Предварительное замачивание клубнелуковиц в растворе Мивал-Агро и Престиже стимулировало развитие растений и увеличивало массу замещающей клубнелуковицы.

Исследуемые препараты оказали положительное влияние на состояние клубнелуковиц. Самый низкий процент больных клубнелуковиц установлен при внесении осадка сточных вод, золы в почву и высадке обработанных Престижем и Мивал-Агро клубнелуковиц гладиолуса.

Таким образом, для увеличения продуктивности гладиолуса, получении здорового посадочного материала рекомендовать замачивание клубнелуковиц перед посадкой в растворе биокремнийорганического стимулятора роста «Мивал-Агро», инсекто-фунгициде «Престиж» и посадку в почву с предварительным внесением осадка сточных вод в дозе 6 кг/м² и золы, 100 г/м² в качестве органо-минерального удобрения.

ОЦЕНКА ЭФФЕКТИВНОСТИ ВНЕКОРНЕВЫХ ПОДКОРМОК КОМПЛЕКСНЫМИ МАКРО - И МИКРОУДОБРЕНИЯМИ НА ПШЕНИЦЕ ЯРОВОЙ В УСЛОВИЯХ ОРЛОВСКОЙ ОБЛАСТИ

Горюшкина Елена Анатольевна

Научный руководитель Игнатова Галина Александровна

ФГБОУ ВПО Орел ГАУ, Орловская область, г. Орел

Одним из факторов интенсификации сельскохозяйственного производства являются средства химизации, а именно, широкое применение макро- и микроудобрений, которые необходимы для нормального роста и развития растений. Для повышения урожайности и улучшения качества сельскохозяйственной продукции в последние годы стали широко использовать обработки посевов внекорневыми подкормками комплексными макро- и микроудобрениями. Считается, что данный вид внесения удобрений обеспечивает дополнительное питание теми элементами, которые необходимы растению в данный момент.

В опыте применяли следующие макро- и микроудобрения: «Поли – фид» 8 кг/га, «Акварин» 6 кг/га и «Аквадон - Микро» 5 л/га в качестве внекорневых подкормок.

Внекорневое питание изучаемыми удобрениями способствовало росту растений. В фазу выхода в трубку высота растений по сравнению с фоном (N40P60K60) увеличилась в среднем на 3 - 4 см. Так совпало, что аммиачная селитра на опыте вносилась перед дождем, что способствовало более быстрому усвоению азота и росту яровой пшеницы. Перед уборкой значение высоты растений с применением аммиачной селитры (фон) незначительно превышало этот показатель на вариантах с применением внекорневой подкормки удобрениями.

Внесение изучаемых удобрений способствовало увеличению площади листьев и чистой продуктивности фотосинтеза. Примечательно, что наибольшее положительное



действие внекорневого способа внесения удобрений наблюдалось в период кушения – выхода в трубку, когда идет формирование колоса, интенсивное нарастание биомассы корней, сочетающееся с высокой их функциональной активностью. Заметное превышение чистой продуктивности фотосинтеза при внекорневом способе внесения удобрений наблюдалось и в период выхода в трубку - колошение.

Выяснено, что внекорневые подкормки микроудобрениями повысили общую и продуктивную кустистость по сравнению с фоном N40P60K60. Результаты определения длины колоса показали, что на фоне длина колоса составляла в среднем 5,1 см, а на вариантах с микроудобрениями она колебалась от 5,5 до 5,8 см. Урожайность яровой пшеницы в опыте в условиях 2011 года на фоне N40P60K60 составила 25,7 ц/га. Незначительная прибавка (2,2 ц/га) получена при использовании полимерно-хелатного комплекса «Аквадон - Микро», что можно объяснить не плохой обеспеченностью чернозёмных почв микроэлементами. «Поли – фид» и «Акварин» дали практически одинаковые прибавки в урожайности (соответственно 2,7 и 2,9 ц/га). Установлено, что данные удобрения увеличивают содержание белка и клейковины в зерне. Изучаемые удобрения повлияли на натуру зерна, которая изменяется от 727 до 738 г/л, что заметно выше значения на фоновом варианте, составляющее 705 г/л.

Экономические расчёты показали, что возделывание яровой пшеницы с применением комплексного удобрения «Акварин» повысит доходность предприятия и рентабельность, с одновременным снижением себестоимости на производство зерна.

УНИВЕРСАЛЬНОЕ УСТРОЙСТВО ДЛЯ ФОРМИРОВАНИЯ ГРЕБНЕЙ ПОЧВЫ

Мартынов Виталий Викторович, Прошкин Вячеслав Евгеньевич

Научный руководитель Курдюмов Владимир Иванович

*ФГБОУ ВПО «Ульяновская ГСХА им. П.А. Столыпина», Ульяновская область,
г. Ульяновск*

Мировой опыт возделывания сельскохозяйственных культур показывает, что технологии производства сельскохозяйственной продукции различаются в зависимости от особенностей культуры и почвенно-климатических условий. Соответственно увеличивается и потребность в средствах механизации для их эффективного выполнения. Следовательно, развитие научно-технического прогресса в растениеводстве придает большее значение адаптации технологических процессов и средств механизации к природно-климатическим и почвенным условиям.

В настоящее время широко распространен гребневой посев сельскохозяйственных культур, имеющий ряд преимуществ перед традиционными способами посева. Для высева семян в гребень существует широкий ассортимент машин и орудий. Анализ конструктивного исполнения катков для формирования гребней почвы позволил выявить, что существующие машины не обеспечивают полного выполнения агротехнических требований. Поэтому совершенствование данных устройств и их рабочих органов в зависимости от условий их функционирования является важной и актуальной задачей.

Разработан каток-гребнеобразователь со сменными рабочими органами, который формирует гребень почвы оптимальных размеров и плотности одновременно с посе-



вом пропашных культур. В результате теоретических исследований сформулированы зависимости, позволяющие определить основные конструктивные параметры, а также характеризующие процесс взаимодействия рабочих элементов конструкции с почвой.

Проведены лабораторные и производственные исследования катка-гребнеобразователя с целью определения оптимальных режимов его работы, которые позволили выявить оптимальные значения независимых факторов: минимального диаметра рабочего органа - плотность почвы после воздействия катка, диаметр и радиус кривизны диска – при которых достигается оптимальное значение параметра оптимизации.

Технико-экономический анализ предложенного средства механизации прикатывания почвы показал, что внедрение предлагаемой конструкции катка-гребнеобразователя имеет положительный экономический эффект.

ВЛИЯНИЕ УГЛЕВОДНО-МИНЕРАЛЬНО-ВИТАМИННОГО КОРМОВОГО КОНЦЕНТРАТА «ФЕЛУЦЕН» НА БИОХИМИЧЕСКИЕ ПОКАЗАТЕЛИ КРОВИ И МОЛОЧНУЮ ПРОДУКТИВНОСТЬ ДОЙНЫХ КОЗ

Сурихин Виталий Владимирович, Трушина Дарья Дмитриевна

Научный руководитель Сухановская Светлана Анатольевна

ОГБОУ СПО «ТАК», Томская область, г.Томск

Уникальный продукт козоводства - молоко. Козье молоко превосходит коровье по содержанию жира, белка, кальция, витаминов, отличается малыми размерами жировых шариков, обладает высокими вкусовыми качествами и повышенной бактерицидностью.

Основное целительное свойство козьего молока - это его гипоаллергенность, практически полное отсутствие компонентов, вызывающих аллергию в человеческом организме.

Для коррекции обмена веществ, повышения продуктивности, укрепления иммунитета животным применяются различные витаминно - минеральные добавки.

Цель исследовательской работы изучить влияние УВМКК «Фелуцена» на состав крови и молочную продуктивность коз.

Задачи: изучить влияние «Фелуцена» на биохимические показатели крови дойных коз и на молочную продуктивность коз; определить экономическую эффективность применения «Фелуцена» в опытах на дойных козах.

Оригинальная рецептура «Фелуцена» разработана на основе инновационных технологий и одобрена для постоянного применения ведущими зоотехниками России. В его состав входят легкопереваримые углеводы (сахара), витамины: А, Д, Е; макроэлементы: кобальт, марганец, селен, йод, медь, цинк; макроэлементы: фосфор, кальций, магний, сера, натрий хлористый пищевой. Энергетическая ценность в 100 гр., более 320кДж.

Опыт проводился на дойных козах Зааненской породы в личном подсобном хозяйстве. Козы содержатся в бревенчатом помещении в клетках из металлического каркаса, рацион дойных коз: сено луговое- 1,5-2кг, отруби пшеничные- 300-350гр, овощи (свекла, картофель, морковь)-3,5 кг, соль-8-12гр, пищевые отходы-1,5-2кг. Дояние коз – двукратное (утром и вечером). Для опыта была сформирована «опытная» и «контрольная» группы коз. «Опытной» группе коз в течение месяца скармливали УВМКК «Фелуцен» в дозе 60-65гр. один раз в сутки с влажной мешанкой.



Среднесуточный удой коз «опытной» группы после применения «Фелуцена» повысился на 4 литра по группе, в «контрольной» группе увеличение удоя составило 100мл.

В начале опыта и конце у 6 дойных коз была взята кровь для исследования на биохимические показатели и отправлена в ОГУ «Областная ветеринарная лаборатория Томской области». В результате сравнительного анализа данных биохимического исследования было выявлено, что показатели кальция, фосфора, каротина в крови дойных коз после применения «Фелуцена» улучшились, нормализовались и показатель содержания железа. Таким образом, применение «Фелуцена» способствовало улучшению обмена веществ, а следовательно и повышению иммунитета животных в целом.

Для сравнительной характеристики качества молока мы провели исследование молока на основные показатели у коз «опытной» группы и группы «контроля». Показатели молока коз «опытной» группы лучше, чем показатели «контрольной» группы.

На основании проведенного опыта установлено, что УВМКК «Фелуцен» улучшает состав крови дойных коз, повышает среднесуточный удой коз в среднем на 600-700мл., что, безусловно, является еще и экономически выгодно.

На основании полученных результатов можно рекомендовать применение «Фелуцен» для повышения молочной продуктивности мелких копытных животных и улучшения состояния здоровья дойных коз в личных подсобных хозяйствах и на козоводческих фермах.

ПРОБЛЕМЫ ИННОВАЦИОННОГО РАЗВИТИЯ СЕЛЬСКОГО ХОЗЯЙСТВА В РЕСПУБЛИКЕ БАШКОРТОСТАН

Валиева Гульназ Ришатовна

Научный руководитель Кузнецова Альфия Рашитовна

ФГБОУ ВПО Башкирский ГАУ, Республика Башкортостан, г. Уфа

Передовой зарубежный и отечественный опыт показывает, что инновации в сельском хозяйстве, реализуемые путем модернизации процессов животноводства и растениеводства за счет механизации, автоматизации, интенсификации, совершенствования применяемых технологий, снижения расходования энергетических ресурсов, в конечном счете, способны привести к уменьшению привлекаемых трудовых ресурсов. Немаловажную роль в инновационном процессе выполняют инвестиции.

Для республики, занимающей в Российской Федерации первое место по поголовью крупного рогатого скота, второе – по поголовью лошадей и производству молока, четвертое – по производству картофеля и мяса, восьмое – по производству зерновых и зернобобовых культур и по поголовью овец и коз, доля инвестиций в развитие сельского хозяйства, равная 4,7%, крайне незначительна. Удельный вес продукции сельского хозяйства, произведенной в регионе, составляет по итогам 2011 г. лишь 3% в общероссийском масштабе.

За период с 1990 по 2011 гг. сложившаяся структура производительного капитала обеспечила простое воспроизводство лишь взрослой птицы – в 2,2 раза и яиц – на 19,4%. Вывод из оборота 43,8% сельскохозяйственных угодий и пашни способствовал сокращению производства сельскохозяйственными организациями зерновых и зернобобовых – на 47,5%, картофеля – на 86,3%, овощей - 81%. Уменьшение поголовья крупного рогатого скота – на 69%, свиней – 83,5%, привело к сокращению



производства молока – на 44,6%, мяса – на 66%. Становится очевидным, что при существенном уменьшении наличного поголовья - более, чем в два раза, хозяйства не в состоянии восстановить упущенных темпов воспроизводства валовой продукции сельского хозяйства. За анализируемый период произошло существенное сокращение среднегодовой численности работников сельскохозяйственных организаций - на 84%.

Ключевой проблемой в современных условиях является то, что производство сельскохозяйственной продукции во всех формах хозяйствования осуществляется в условиях недостаточного уровня технической оснащенности. Нагрузка пашни в сельскохозяйственных организациях за период с 1990 по 2011 гг. в расчете на один трактор возросла в 2,2 раза. Число тракторов, приходящихся в расчете на 1000 га пашни в 1995 г. составляло 9,3 единиц техники, в 2011 г. снизилось до 4 единиц. Число зерноуборочных комбайнов в расчете на 1000 га посевов сократилось с 6,4 до 2-х единиц. Число картофелеуборочных комбайнов с 36,4 единиц снизилось до 16-ти. В пять раз сократился уровень обеспеченности свеклоуборочными комбайнами.

К сожалению, данная ситуация развивается в рамках общероссийских изменений и аналогичная тенденция характерна для большинства российских регионов. Во многом снижение крупномасштабного производства произошло за счет изменения инвестиций в основной капитал сельского хозяйства.

Государственная поддержка необходима для активного развития инноваций, ресурсосбережения, снижения себестоимости производства сельскохозяйственной продукции, повышения ее конкурентоспособности в общероссийском и в общемировом масштабе. Развитие биотехнологий в сельском хозяйстве способно существенно увеличить объемы продукции в растениеводстве и животноводстве, за счет повышения плодородия почвы, прироста урожайности сельскохозяйственных культур, улучшения их качественных характеристик, недопущения процессов деградации и разрушения природы и окружающей среды. Современная мировая практика ведения сельскохозяйственного производства в современных условиях ориентирована на снижение расходования энергетических ресурсов при выращивании и переработке сельскохозяйственной продукции.

VII Всероссийская конференция обучающихся
«НАЦИОНАЛЬНОЕ ДОСТОЯНИЕ РОССИИ»



**СОВРЕМЕННОЕ
ИСКУССТВО И
МОЛОДЁЖНАЯ КУЛЬТУРА»**

2013



КАНСК – СВОБОДНАЯ ТЕРРИТОРИЯ СОВРЕМЕННОГО ИСКУССТВА

Лычковская Ирина Руслановна

Научный руководитель Шевкунова Светлана Викторовна

МАОУ «Гимназия № 1» города Канска, Красноярский край, г. Канск

Наш сибирский городок своим названием более 10 лет назад привлек внимание творческих людей из города Москвы. Появилась шутка, что у нас в России будет свой Канский фестиваль. У них там, на Западе, есть набережная Круазет, пальмы и дефиле каждый год. Не может быть, чтобы от Калининграда до Камчатки у нас не нашлись бы свои Канны! Но – нет, мы еще не доросли до такого величайшего уровня. А впрочем, почему же – нет!? Только это будет не традиционный, чопорный фестиваль, а веселый, легкий, постоянно изменяющийся его соперник. А пальмы можно и вырастить! А недостачу в памятниках можно восполнить, только это будет нечто уникальное, авангардное, единственное в своем роде. И гости будут иностранные, и зазвучит на улицах города иностранная речь. И вот только лишь на пятом году проведения фестиваля организаторов осенила мысль – сделать Канск первым в мире городом-музеем современного искусства под открытым небом. Главным призом фестиваля стал «Золотой пальмовый секатор». Но как может секатор существовать без пальм. Так в 2007 году возникла идея: высадить в Сибири специальные, морозоустойчивые пальмы. За осуществление этой сложной задачи взялась Детская студия ДЭЗ № 5 города Москвы под руководством Михаила Лабазова. Эта идея стала воплощаться уже в 2008 году на открытых площадках города – всего за неделю, усилиями детей из Канска, Норильска и Москвы была возведена Пальмовая аллея в Сибири.

Используя поисково-аналитический метод исследования, я познакомилась с публикациями и сюжетами в средствах массовой информации, в которых упоминается о паблик-арт объектах, проанализировала полученную информацию о работе Международного Канского видео-фестиваля, систематизировала в презентации данные о современных паблик-арт объектах, появившихся в Канске в 2007-2012 годах. К сожалению, не все горожане знают, что это, для чего и кто же это придумал. Как показал опрос, который я проводила в период работы X видео-фестиваля, жители нашего города не владеют информацией о новых объектах, появившихся в городе. Я хочу восполнить этот пробел и познакомить, пусть и заочно, всех интересующихся с новыми интересными местами города и не менее интересными авторами этих новшеств. По результатам исследования мною разработан буклет «Канск – свободная территория современного искусства» для широкого знакомства с современными паблик-арт объектами. В последующие годы организаторы Международного Канского видео-фестиваля предполагают значительное увеличение объектов паблик- и ленд-арт. Учащиеся школы и все заинтересованные люди должны знать и этот момент в истории нашего города. Экспонаты современного искусства паблик-арт объекты, которыми город стал пополняться из года в год, составляют теперь уже неотъемлемую историческую частичку в летописи моего города.

В рамках мастер – класса X Международного Канского видео-фестиваля я приняла участие в создании мультфильма «Откройте, пожалуйста, дверь – к вам гости!». А в прошедшем 2012 году мы с ребятами уже создавали анимационный фильм «Драники», под руководством все тех же итальянских художников Андреа Мартиньони и Роберто Паганелли



Я со своими одноклассниками тоже не стоим в стороне от этих грандиозных дел. Переняв приемы работы с некоторыми материалами, мы вот уже несколько лет благоустраиваем территорию своей гимназии малыми скульптурными формами. Нашим фантазиям нет конца, как и не будет конца канскому видео-фестивалю с его новыми идеями, технологиями, мастерами в создании все новых и новых арт-объектов под открытым небом.

КОНФЛИКТ ПОКОЛЕНИЙ В КОНТЕКСТЕ ЛИТЕРАТУРНЫХ ПРОИЗВЕДЕНИЙ ДЛЯ ПОДРОСТКОВ И ЮНОШЕСТВА

Лукиных Валерия Дмитриевна, Милованова Елизавета Игоревна

Научный руководитель Гаврилова Наталья Юрьевна

МБОУ «Технический лицей при СГГА», Новосибирская область, г. Новосибирск

Темой работы является конфликт поколений в контексте литературных произведений для подростков и юношества.

На первом этапе была разработана программа исследования и выработан подход к трактовке основных понятий.

На втором этапе были выработаны критерии отбора источников для анализа и критерии анализа, проведен отбор произведений и осуществлен первичный анализ, полученные данные сопоставлены по принципу принадлежности к определенному культурному типу. В результате были выявлены следующие тенденции:

Для Восточной культуры характерно большое влияние государства на систему социальных отношений.

Для культуры Старого Запада характерна либеральная традиция минимального вмешательства государства в жизнь общества.

В культуре Нового Запада проявляются тенденции иррационального страха перед сильным государством.

Культуре России свойственна сильная прогосударственная установка.

Во всех культурных общностях материальные ценности не являются приоритетными по отношению к семейным.

В американских, японских и английских источниках герои преимущественно из неполных семей, что позволяет сделать вывод о кризисе института. В отечественной литературе указанная проблема не является доминирующей.

В американских и английских источниках наблюдается разрыв отношений по линии дети – родители, поддержку в переживании которого каждое поколение ищет в своей возрастной среде. Для Восточной культуры такой разрыв не характерен. В отечественных источниках конфликт поколений остается на стадии разрешаемых разногласий.

В Восточной культуре прослеживается тенденция к поиску компромисса между стремлением сохранить культурное ядро и необходимостью инноваций. Для культур Старого и Нового Запада характерна проблема сопротивления и разрушению традиций и попытке их сохранения. Для культуры России свойственна проблема потери ориентиров поколения отцов, вследствие чего поколение детей обращается к опыту дедов и прадедов.

Проделанный анализ не может считаться всеохватывающим.

Тем не менее, можно утверждать, что проблема существует, и ее решение может



быть найдено совместными усилиями представителей разных поколений с опорой на опыт других стран с осознанием своей культурной специфики.

ИССЛЕДОВАНИЕ ЭЛЕМЕНТОВ РУССКОГО КОСТЮМА ПРИ РАЗРАБОТКЕ СОВРЕМЕННОЙ ВЕРХНЕЙ ОДЕЖДЫ

Белых Олеся Алексеевна, Лемешева Юлия Сергеевна

Научный руководитель Никитина Наталья Анатольевна

БОУ СПО «Омский техникум легкой промышленности», Омская область, г. Омск

Среди задач регионального дизайна важное место занимает проблема создания одежды, соответствующей климатическим и природным условиям региона, возрождение традиционных типов формообразования и отношения к материалам. Данное направление чрезвычайно важно для такого региона России, как Сибирь, так как проблема бытовой зимней одежды, отвечающей современным требованиям, новым реалиям жизни, в этих местах остается нерешенной до сих пор. Между тем, суровые климатические условия жизни Сибири, требуют соответствующей одежды, не только обеспечивающей тепло, но при этом максимально удобной и эстетично оформленной, другими словами комфортной и гармоничной. Холодный период в Сибири составляет около девяти месяцев, соответственно одежда этого сезона имеет особое значение в жизни населения региона.

Современный дизайн одежды старается на новом уровне воссоздать образы, соответствующие одновременно и традиции, и новому образу жизни, что не означает копирование национальных костюмов, а скорее предполагает создание образа «человека нового века». С другой стороны, такое наслоение приводит к совершенно иному качеству одежды, позволяя проектировать вещи, отличающиеся, как от традиционно европейских, так и от этнических, но, в то же время, предлагая каждому выразить себя в costume.

Цель нашей работы - изучить особенности русского национального костюма и разработать модели современной верхней одежды. Исходя из поставленной цели, мы определили следующие задачи:

- 1) изучить традиционный русский костюм и особенности кроя русской народной одежды;
- 2) рассмотреть русский орнамент в любом изделии, цвет и мотивы орнаментики народной одежды;
- 3) исследовать декоративную роль платка как традиционную часть русского костюма;
- 4) выполнить моделирование современной верхней одежды на основе традиций народного кроя и декоративной отделки.

Объектом исследования выступает традиционная русская одежда, цвет, рисунок, символика орнамента и платок, как традиционная часть русского костюма.

Предмет исследования - использование принципов построения и анализа художественно-декоративного оформления традиционной русской одежды.

Несколько слов о структуре данной исследовательской работы. В I главе нами изучен традиционный русский костюм. Во II главе представлено моделирование верхней одежды по мотивам русского костюма, в котором выполнены эскизы коллекции



современной молодёжной одежды.

В работе использованы теоретические **методы исследования**: анализ литературы, наблюдения, сравнения, а также **практические**: сбор фольклорного материала, разработка декоративных элементов и эскизов современной верхней молодёжной одежды. Итогом нашей работы стало выполнение коллекции верхней одежды дополненной аппликациями и вышивкой по мотивам павловских платков из искусственного меха.

АВТОРСКИЕ РАБОТЫ

Жияева Аида Хасанбиевна

Научный руководитель Кучмезова Марина Жагофаровна

МОУ СОШ №2, г.п. Терек, ГКОУ ДОО «РЦ НТТУ», КБР, г. о. Нальчик

Я рисую с 10 лет. Моей любимой техникой является графика. Отношение к рисункам карандашом у некоторых людей не совсем адекватное – они считают, что карандаш не способен передать всю гамму оттенков, эмоций, что немало важно для художника. Я не согласна! Можно так все изобразить, что будет видна и игра цвета, яркость красок и даже (!) глубина чувств. А использован будет лишь карандаш.

Приглашаю вас в мир моих карандашных фантазий, в мир моей графики.

БИСЕРНЫЕ ИЗДЕЛИЯ ВЧЕРА И СЕГОДНЯ В ИНТЕРЬЕРЕ ДОМА

Коростелева Наталья

Научный руководитель Конеева Нина Николаевна

МБОУ ДОО «Центр детского творчества», г.Прохладный, КБР

Человек окружает себя вещами, которые дают ему уверенность, силу, энергию и защиту. Все красивое дарит радость, несет положительную энергетику, хорошее настроение, здоровье. Вот почему далеко не безразлично, какие именно вещи нам служат.

Цель моей работы: Исследовать старинные и современные бисерные украшения, предназначенные для интерьера дома

Тему своего исследования считаю актуальной, так как человеку просто необходимо окружать себя вещами, которые давали бы ему уверенность, силу, энергию, защиту, излучали красоту, и, следовательно, приносили бы здоровье

В своей исследовательской работе я наглядно, на примере фото, иллюстраций провела сравнительный анализ бисерных работ старины и современности.

Практическая ценность моей исследовательской работы заключается в том, что я провела сравнительный анализ старинных и современных бисерных изделий для украшения интерьера дома и изготовила свои творческие работы.

Они наглядно демонстрируют красоту сверкающего бисера, неповторимость, уместность в интерьере дома:



АВТОРСКИЕ РАБОТЫ

Кишев Ислам Хашавич

Научный руководитель Керефова Юлия Львовна

ГКОУ ДОО «РЦ НТТУ», КБР, г.о. Нальчик

Рисовать я люблю с того времени, как себя помню. Рисую красками, простым карандашом. В этой работе я хочу показать всю красоту моего родного края, то, чем я горжусь, что для меня важно, и то, чем я могу поделиться с окружающим миром. В наш век нанотехнологий и ускоренного темпа жизни изобразительное искусство позволяет человеку получать наслаждение и быть в гармонии самим с собой. К тому же живопись, которую я представляю, - это пейзажная живопись природы моего края. Но есть одна проблема - не всегда творческое вдохновение приходит к художнику в нужный ему час.

Предметом моей работы стала пейзажная живопись.

1. Горный пейзаж.
2. Долинный пейзаж.
3. Морской пейзаж.
4. Речной пейзаж
5. Социальный пейзаж.
6. Лирический пейзаж.
7. Пейзажный штрих.
8. Пейзаж панорамы.
9. Фантастический пейзаж.

Творческая работа всегда приносит радость и удовлетворение. Каждый пейзаж по своему уникален и с его помощью автор любого произведения может передавать разные настроения и разные эмоции.

Я не буду опускать планку - всегда есть к чему стремиться. Я считаю свою работу достаточно сложной, т.к. для выполнения этой работы мне понадобились умения и навыки, упорство и усидчивости и самое главное - талант.

СРАВНИТЕЛЬНЫЙ АНАЛИЗ МОЛОДЁЖНОЙ СУБКУЛЬТУРЫ И КУЛЬТУРЫ ВЗРОСЛЫХ. СХОДСТВА. РАЗЛИЧИЯ

Шалина Екатерина Николаевна

Научный руководитель Рахилькина Галина Максимовна

*МБОУ «Новосибирская классическая гимназия №17», Новосибирская область,
г. Новосибирск,*

Объектом исследования являлись учащиеся 8-11 классов гимназии №17 и их родители. Цель работы: проведение сравнительного анализа культурных предпочтений старшеклассников и их родителей и выявление сходства и различий. В этой связи были рассмотрены следующие вопросы: общая картина предпочтений гимназистов и их родителей, шкала ценностей молодёжи и взрослых, музыкальные вкусы тех и других, отношение к киноискусству, выбор фильмов для просмотра, круг чтения обеих категорий, восприятие фильмов и книг молодёжью и взрослыми, их отношение к классическому искусству.



Работа построена на материалах социологических опросов старшеклассников и взрослых гимназии №17, а также был сделан сравнительный анализ предпочтений молодежи и взрослых через социальные сети. Исследование проводилось с помощью методов социального анкетирования на основе анкет, составленных нами, бесед со старшеклассниками, статистического метода, сравнительного, метода классификации, дедукции и индукции.

По результатам работы были сделаны следующие выводы:

1. Объекты культуры связаны не только по принципу исключения (ни-ни), но и по принципу взаимодополнения (и-и), поэтому не следует противопоставлять молодёжную субкультуру культуре взрослых – обе имеют общую основу.

2. Субкультура молодёжи – не отдельно стоящий феномен. Она часть культуры народа, взрослых, это социальная и психологическая реальность и имеет свои составные части: определённую культуру, одежду, внешность, поведение, предпочтения, групповые нравы. Нами обнаружены различия между культурой взрослых и молодёжи, но это не антагонистические субстанции, хотя и имеют немного сходств. Это возможно объяснить различными интересами, жизненным опытом, предпочтениями и социальными ролями в обществе.

ГРАФФИТИ – ЭТО ИСКУССТВО ИЛИ ВАНДАЛИЗМ?

Мирушкина Мария Петровна

Научный руководитель Савинова Елена Николаевна

ГБОУ СОШ № 148 г. Москва

Молодежь как особая группа в обществе всегда отличалась импульсивностью поведения, попытками разрушения традиций, привнесением чего-то нового. Определённая часть молодежи выделяется деструктивным поведением, то есть отличающимся от норм, включая эпатаж и даже нарушение законов. В современном обществе это очень актуальная проблема.

В настоящее время среди исследователей наблюдается повышенный интерес к проблеме девиантного поведения. Научное изучение отклонений осуществляется в психологии, криминологии, психопатологии, социологии.

Девиантное поведение (от. англ. deviation - отклонение) - действия, не соответствующие официально установленным или фактически сложившимся в данном обществе (социальной группе) моральным и правовым нормам и приводящие нарушителя (девианта) к изоляции, лечению, исправлению или наказанию.

Девиантное поведение - это такое поведение, которое не является нарушением уголовного законодательства, то есть не является противоправным, а просто не совпадает с принятыми в обществе стандартами.

Наиболее социально опасной формой девиации является преступное поведение, которое в социологии называют делинквентным. Важнейшей особенностью делинквентного поведения является то, что в отличие от девиантного оно является абсолютным (то есть недопустимым во всех социальных группах общества)

Термином «делинквентное поведение» обозначается совокупность противоправных поступков, не подпадающих под уголовное наказание, но уже являющихся незначительным правонарушением.



Если поведение, не одобряемое общественным мнением, называется девиантным, то поведение, которое не одобряется законом, - делинквентным.

По мнению А.Коэна, отклоняющее поведение - это «такое поведение, которое идёт вразрез с институционализированными ожиданиями, то есть с ожиданиями, разделяемыми и признаваемыми законными внутри социальной системы».

САМОВЫРАЖЕНИЕ МОЛОДЁЖИ ЧЕРЕЗ ПОЭЗИЮ

Перфильева Мария Александровна

Научный руководитель Брежнева Наталья Ивановна

*МОУ ДОД Центр детского творчества высшей категории, Ростовская область,
г. Волгодонск.*

«Самовыражение молодежи через поэзию». Эта тема наиболее актуальна, так как поэзия оказывает мощное влияние на человека, особенно на человека, который стоит в начале своего жизненного пути. Любые стихи, даже самые «нейтральные» по содержанию, всегда несут на себе отпечаток ценностной позиции автора. Стихи обладают удивительной способностью – ясно и ёмко выражать сложные мысли и чувства. О чём бы ни хотел сказать поэт, ему не спрятать своей личной позиции и своего личного опыта. В творчестве он раскрывает себя, порой предельно, а ведь опыт каждого из нас – со всеми переживаниями, мучительными размышлениями, внутренними конфликтами, неожиданными озарениями - пожалуй, одно из самых главных наших богатств. Я полагаю, что в этом состоит одна из загадок мощного влияния поэзии на человека.

Цель. Изучение влияния собственного поэтического литературного творчества на личность подросткового и юношеского возраста.

Задачи:

1. Подбор и изучение материала по данной теме.
2. Определение общепринятых терминов «поэзия» и «самовыражение».
3. Выявление и анализ различных видов самовыражения, в основе которых, так или иначе, лежит поэзия.
4. Собрать информацию о причинах, побуждающих молодежь к поэтическому творчеству обобщить и систематизировать её.
5. Провести социопрос учащихся 7-11 классов, студентов ВУЗОВ.

Гипотеза. В современном мире поэзия оказывает влияние на формирование мировоззрения подрастающего поколения, способствуют самовыражению и созданию новых направлений в культуре.

Каждый человек уникален, и каждому подходят различные способы самовыражения. Однако мы рассматриваем самовыражение через поэзию. Это способ является одним из эффективных, так как мы занимаемся тем, что нам нравится, реализуем свои таланты и способности, облегчая душу и получая признание (хотя это необязательно, можно наслаждаться результатами творчества в одиночку). Мы читаем и сочиняем стихи не потому, что это красиво. Мы читаем и сочиняем стихи, потому что мы представители человечества, а человечеством движут чувства.

Есть талантливая современная поэзия и в наши дни. Чтобы в этом убедиться, достаточно набрать в любой поисковой системе слова «современная поэзия» и почитать



о чем думает современная молодежь, за что волнуется, чего боится, и, конечно же, как умеет любить...

КОЖА В СОВРЕМЕННО ИНТЕРЬЕРЕ

Фроленков Евгений Александрович

Научный руководитель Колчева Тамара Александровна

*МОУ ДОД Центр детского творчества высшей категории, Ростовская область,
г.Волгодонск.*

Сегодня почти в каждом доме есть произведения народных мастеров изделия из дерева, керамики, кожи и др. Они входят в нашу жизнь не как утилитарные предметы, а, в первую очередь, как художественные произведения, отвечающие нашему эстетическому чувству, становятся украшением сельского и городского жилья. В этом выражается исконная потребность человека в красоте, желание видеть вокруг себя не стандартные массовые изделия, а рукотворные предметы декоративного искусства с их естественностью и поэтичностью, а самое главное — доброй энергией мастера, подарившего эти изделия людям.

Обработка кожи, пожалуй, одно из древнейших ремесел на земле. Из кожи изготавливали практически все. Наверное, все народы земли занимались кожевничеством, ведь в древности кожа была самым доступным материалом. Угры шили сапоги из кожи птиц с оперением; многие племена украшали кожаную одежду и обувь вышивками шелком и золотом, драгоценными камнями, росписью, жемчугом. Из мягкой кожи изготавливали емкости для жидкостей и сыпучих веществ, ведра для воды, бурдюки; из жесткой кожи — тарелки, блюда. Постепенно техника изготовления вещей из кожи совершенствовалась, предметы обихода превращались в настоящие произведения искусства.

Но и в настоящее время она не потеряла своей актуальности, напротив, сегодня кожа находит порой самое неожиданное применение. Из нее изготавливают предметы интерьера и мебель, шьют верхнюю одежду и платья, головные уборы и обувь, сумки и перчатки, украшения, панно и т.д. и т.п.

Целью моей работы стало: изучить особенности свойств кожи для изготовления панно из кожи.

Гипотеза: если учитывать особенности свойств кожи при изготовлении изделий панно, то творческие композиции становятся авторскими и неповторимыми, подчёркивается красота композиции.

Благодаря проведённой работе расширились мои представления о мировой и художественной культуре: я выяснил, какой путь прошли кожаные изделия в истории народов мира, познакомился с источниками, ставшими основными прообразами современной европейской культуры, изучил современный интерьер во многих аспектах.

Изучив научные статьи, различную литературу по теме, я с уверенностью могу сделать вывод, что кожа - была, есть и будет самым используемым материалом, как для изготовления одежды, так и для дизайнерских находок в современных интерьерах.



CASUAL И ЭТНО – НОВЫЙ ВЗГЛЯД НА ТРАДИЦИОННОЕ

Бадмаева Дарима Витальевна

Научный руководитель Митапова Аюна Валерьевна

МБОУ СОШ №4, Республика Бурятия, г. Гусиноозерск

Современная мода тяготеет к постоянному совершенствованию, свобода силуэта и непринужденность фасона постепенно вытесняют строгую отполированность и “табу”. Среди многообразия красок, фасонов – этно стиль в одежде, как ни парадоксально, возвращая к фольклору и истории, привносит сейчас колоссальную новизну и разнообразие. Название стиля произошло от слова «этнос», что в переводе с греческого означает «народ». Каждому народу, который когда-то населял нашу планету, был присущ свой собственный неповторимый стиль в одежде.

На мой взгляд, молодежь современности может представить свое видение этно - моды. Мне кажется, что очень интересным направлением может стать этно в традиционном бурятском стиле. Элементы бурятского национального костюма, выражающие религиозно-магические этические и эстетические представления, имеющие богатую палитру художественного выражения, обладающие декоративными и ритуальными функциями, могут стать ярким составляющим общепризнанного этно - стиля. А синтез Casual и этно стилей делают модели привлекательным для молодежи.

Актуальность - сохранение духовного и материального богатства нашего народа, через использование элементов традиционной одежды в современной молодежной моде.

Цель исследования – поиск возможностей применения элементов национального бурятского костюма, в его смысловом значении, на современном этапе в дизайнерском искусстве, одежде, украшениях.

Задачи исследования:

- познакомиться с современными тенденциями в модном мире с целью выявления возможностей использования элементов традиционного бурятского костюма;
- определить возможности использования элементов национального бурятского костюма в соответствии с их значением в современном дизайнерском искусстве;
- представить проекты моделей одежды – синтез Casual и этно.

Объект исследования – современное дизайнерское искусство, как средство самовыражения для молодых модельеров, дизайнеров.

Предмет исследования – синтез Casual и этно в современной моде.

Методы исследования: анализ, проектирование, моделирование, конструирование

В мире множества течений, направлений, разных имен -**Этнический стиль** - это уже не просто стиль моды. Это характерная черта нашего времени и, пожалуй, единственный симптом глобализации, против которого не будут выступать даже самые радикальные антиглобалисты.

В тандеме с casual могут быть созданы самые неповторимые, яркие, индивидуальные модели одежды, украшений, обуви. Надеюсь, что мое творчество, также будет востребовано и мое имя еще прозвучит с модных подмостков мира.



РАЗВИТИЕ ТУРИСТИЧЕСКОЙ ИНФРАСТРУКТУРЫ ГОРОДА ПО СРЕДСТВАМ ЖАНРОВОГО КОСТЮМА

Русинова Анна Александровна

Научный руководитель Кусина Александра Сергеевна

*ГОУ СПО ЯО Переславский кинофотохимический колледж, Ярославская область,
г. Переславль-Залесский*

Переславль-Залесский славится большим количеством музеев, каждый из которых уникален и не имеет аналогов не только в России, но и во всем мире. Это привлекает большой поток туристов и оказывает непосредственное влияние на развитие туристической инфраструктуры города. Представителями музеев являются гиды. Именно этот персонаж влияет на восприятие посетителей экспозиции и на то, какие они получат впечатления и останутся ли эти впечатления надолго. Следовательно, образ гида должен быть уникальным и для каждого музея необходима своя концепция по формированию внешнего вида сотрудников, который будет нести в себе индивидуальность. Именно этот факт подтолкнул автора к исследованию в данной области и созданию коллекции одежды «Музейные гиды», которые бы отражали дух и содержания самого музея.

Объектом исследования является туристская инфраструктура города.

Предмет: музеи города Переславля-Залесского.

Цель проекта: создать коллекцию одежды «Музейные гиды» на основе исторических фактов и музейных традиций в современном воплощении.

В Переславле-Залесском работают множество музеев, многие из которых уникальны и не имеют аналогов не только в России, но и во всем мире. Среди таких – Музей узкоколейных железных дорог в поселке Талицы. Экспонаты музея – паровозы, вагоны и другая техника узкоколеек, а также различные механизмы и машины конца XIX – начала XX вв. Кроме него, в Переславле открыты музей утюга (более 130 старинных утюгов из разных стран мира), музей чайника, музей вазы, музей хитрости и смекалки (интересная утварь, предметы домашнего обихода, приспособления для рыбалки и охоты, музей масок и уже упоминавшийся музей «Ботик Петра I».

В соответствии со Стратегией социально-экономического развития города Переславля-Залесского на 2009-2020 годы туризм определен вторым приоритетным направлением.

Традиции русского народа предлагают дизайнеру прекрасный источник идей для создания тканей, силуэтов и элементов декорирования. Модели на основе традиционных русских костюмов могут иметь свободный, струящийся силуэт. Изучая творческий источник, важно собрать как можно больше культурных ассоциаций, чтобы исследование и вдохновение трансформировались в дизайн, сохраняющий отчетливое влияние источника, но не повторяющий его.

Изучение источника через наброски и эскизы позволяют дизайнеру одежды определить, что в теме вызывает у него особый интерес. Это может быть цветовое сочетание, изящная форма вазы или орнамент рамы старинного полотна. Все эскизы должны содержать отголоски характерных элементов источника и в результате естественным образом выстраиваться в единую коллекцию.

Для каждого музея просто необходим свой костюм гида, как лица, дающего представление о самом музее и о восприятии его в целом. Была разработана и выполнена авторская коллекция одежды «Музейные гиды».



ХУДОЖЕСТВЕННО-ЭСТЕТИЧЕСКИЕ ИДЕИ КАВКАЗСКОЙ ЭТНИКИ В ДИЗАЙНЕРСКОЙ КОЛЛЕКЦИИ СОВРЕМЕННОГО КОСТЮМА «НОВАЯ ЛУНА»

Кужба Светлана Зурабовна

Научный руководитель Кидакоева Нафисет Зауровна

ФГБОУ ВПО МГТУ, Республика Адыгея, г. Майкоп

Национальный костюм – самобытное явление этнокультуры, именно в нем сконцентрирован и трансформируется народный опыт, объединяющий прошлое и будущее. На рубеже второго и третьего тысячелетия возникла проблема взаимодействия современной и традиционной культур, проявляющаяся в различных сферах: ассимиляция и исчезновение малых народов, утеря национальных языков, образа жизни и быта. Рост этнического самосознания является стимулом для сохранения культуры, важнейшим продуктом и компонентом которой является одежда.

Данная работа посвящена созданию современной одежды с использованием национальных мотивов. Фольклорный стиль дает уникальную возможность выделиться любому человеку, дать волю его фантазии, его способностям. Во многом благодаря развитию этого необычного стиля наше общество снова переживает моду на «hand made» (ручная работа).

В работе использованы эмпирические и теоретические этапы работы над коллекцией. В ходе реализации проекта были рассмотрены: техника и технология изготовления аутентичной адыгской и абхазской одежды, конструкция узлов и соединений, выполнена работа по получению разверток подлинных музейных экспонатов, что является новшеством для такого рода изысканий.

Рассмотрены постмодернистские тенденции современной культуры, изучены подлинные музейные экспонаты, осмыслены религиозные воззрения адыгов и абхазов. Представленная авторская коллекция современной одежды носит название «Новая луна» (луна – по-абхазски Амза) и отражает постмодернистские представления об особой ценности сумеречного (ночного) типа культуры, созвучного мифологизированным формам традиционных этнокультур.

Автор работы рассматривает возможности применения проведенных исследований при разработке коллекций одежды в этническом стиле. Эkleктичное комбинирование исторического материала приводит в итоге к созданию новой образности современного костюма, несущего в себе след истории, но эстетически и функционально полностью вписанного в современную реальность. Именно эта тенденция отражена в авторской дизайнерской коллекции «Новая луна» (автор С. З. Кужба), использующей принципы этнических костюмов двух близких народов-автохтонов – адыгов и абхазов, относящихся к одной языковой группе.



**ВАРИАЦИИ УТОПИИ В СОВРЕМЕННОМ РОССИЙСКОМ
КИНОИСКУССТВЕ (НА ПРИМЕРЕ ХУДОЖЕСТВЕННОГО ФИЛЬМА
А. КОНЧАЛОВСКОГО «ЩЕЛКУНЧИК И КРЫСИНЫЙ КОРОЛЬ»)**

Дубровина Екатерина Александровна

Научный руководитель Бахтина Татьяна Анатольевна

МБОУ «Илькинская СОШ», Республика Бурятия, с. Илька

В реальной истории человечества не было «золотого века», не было спокойных и счастливых времен, но каждая эпоха мечтала о «прекрасном дивном мире» (О. Хаксли) и строила модели его обретения. Сегодня можно говорить и о плодах утопии, понимая под ними не только воплощенные утопические проекты, но и напряженный интерес к изучению самого феномена «утопического».

Проблемы развития современного общества диктуют необходимость всестороннего и разноуровневого изучения утопии. В связи с этим можно прогнозировать возрастание интереса к проблемам утопического моделирования и к истории утопических учений в отечественной обществоведческой литературе. Но начало XX века внесло некоторое разнообразие в развитие этого жанра, т.к. в этот период появляются произведения, написанные в жанре **антиутопии**, который в художественной форме предлагает тесты реализованных утопий, иллюстрирует ситуацию утопизма.

Антиутопия нашла свое воплощение во всех видах искусства XX века: музыка, живопись, кинематограф. Характерным является тот факт, что антиутопическими настроениями проникнуто и современное прочтение классических произведений. Будучи рассказанной на современный лад, классика обретает вторую жизнь. И эта новая жизнь зачастую кардинально отличается от той, первой, которую вдохнул в нее автор. Предметом нашего наблюдения стала сказка Гофмана «Щелкунчик и мышиный король» в интерпретации знаменитого режиссера Андрея Кончаловского. Многие ошибочно предполагают, что первоначальная сказка Гофмана является волшебным новогодним сказочным карнавалом, в котором оживают детские мечты и новогодние игрушки, а мыши появляются лишь ненадолго и отходят на второй план, уступая место Рождественскому чуду и любви. Однако, на самом деле сказка Гофмана мрачна, и Кончаловский прекрасно показал это в своем фильме, сделав многие сказочные обороты еще готичнее и агрессивнее. Он преподносит нам старую историю с измененными деталями, которые оказываются очень важными.

В сказке победили Любовь и Добро, а в реальности здравый смысл и свободолюбие поборол стремление к саморазрушению. Однако зрителей заставляет задуматься открытый финал фильма, т.к. крысы не уничтожены до конца. Они убегают, следовательно, история может повториться, но на новом витке, а значит, будет еще злее, еще разрушительнее. И нам, зрителям, как и героям сказки, в жесткое время сумевшим сохранить самые лучшие детские качества – веру в чудеса, в любовь, нужно уметь видеть сквозь черный дым, которым еще пытаются некоторые «крысы» одурманить человечество.

VII Всероссийская конференция обучающихся
«НАЦИОНАЛЬНОЕ ДОСТОЯНИЕ РОССИИ»



ТЕХНИЧЕСКОЕ ТВОРЧЕСТВО

2013



ЭЛЕКТРИЧЕСКИЙ ЛОБЗИК

Катунцев Виталий Алексеевич

Научный руководитель Шувалов Владимир Фёдорович

МБОУ СОШ №2, Иркутская область, г. Саянск

Работа направлена на конструирование и изготовление технических устройств.

Актуальность работы заключается в разработке технических устройств с применением морально-устаревших, но находящихся в рабочем состоянии узлов и агрегатов бытовой техники. Устройства дающие им вторую жизнь. Такое второе применение избавляет окружающую среду от захламления и загрязнения.

Работа проведена в соответствии с требованиями к прикладным проектам.

Поставлена проблема для решения которой и выполнена эта работа. Рассмотрены технические требования к проектируемому изделию. Прделана творческая работа с обоснованием проекта по: анализу технических требований к конструкции, технологии изготовления и работе электрического лобзика и по его конструированию. Представлен общий вид аппарата и его принципиальная схема электропитания. Разработаны технологические карты на изготовления столика и зажима для пилки. Прделана экономическая и экологическая оценка проекта. Дан анализ прделанной работе с выводами.

Работа имеет практическую значимость для оснащения школьных мастерских и расширение их технологических возможностей.

РАСЧЕТ РАСХОДА ТОПЛИВА, ТОКСИЧНОСТИ ОТРАБОТАВШИХ ГАЗОВ АВТОМОБИЛЯ

Жуков Руслан Александрович

Научный руководитель Журавлева Елена Анатольевна

ГБОУ НПО ПЛ № 10, Тверская область, г. Тверь

Целью исследования является определения расхода топлива и выброс отработавших газов в атмосферу, в том числе нахождения оптимального решения этих составляющих.

Автором представлена гипотеза исследования и для достижения постановленной цели выделены задачи.

Основные этапы исследования состоят из: расчета расхода топлива по действующим нормам, расчета токсичности автомобиля.

Автором показаны результаты зависимостей выбросов CO, NOx, CnHm от скорости движения автомобиля при различной загрузке и зависимость расхода топлива от скорости его движения.

Апробация результатов исследования была осуществлена на ученической практической конференции и на станции технического обслуживания ГБОУ НПО ПЛ №10.

Затрагивается экологический аспект: влияние выхлопных газов на экологию и на здоровье человека. Автором использованы данные Тверского областного Госкомстата по вопросам выброса вредных веществ в атмосферу.

Выводы и результаты исследования состоят в том, что при правильной эксплуатации автомобиля, можно достичь: уменьшения расхода топлива, уменьшения выбросов



вредных веществ в атмосферу, тем самым нанести наименьший экологический ущерб окружающей среде.

ИЗГОТОВЛЕНИЕ СТЕНДА – ТРЕНАЖЕРА ДЛЯ ПОДКЛЮЧЕНИЯ И ПРОВЕРКИ УЗО

Павлов Алексей Викторович

Научный руководитель Дзюба Валентина Павловна

ГОБУ СПО Амурской области «Белогорский технологический техникум пищевой промышленности», Амурская область, г. Белогорск

Устройство защитного отключения широко используется в любой современной промышленности, а именно:

- в станкостроении для защиты персонала от поражения электрического тока при износе сопротивления изоляции;
- в технологическом оборудовании – холодильных установках, где применяется агрессивные среды (аммиак, фреон и др), для защиты оборудования, работающего персонала от поражения электрическим током и для пожарной безопасности.
- в офисах, учебных заведениях, где используются персональные компьютеры, вычислительные установки, где тоже возникают такие же неполадки.
- в бытовой технике – электрических плитах

Примечание: УЗО при 30 мА применяется для защиты персонала от поражения электрическим током, 350 мА – для технологического оборудования

УЗО как контрольно - измерительный прибор должен находиться всегда в исправном состоянии, так как от этого будет зависеть жизнь людей. Согласно технических требований по использованию данного устройства необходимо производить обязательно калибровку, поверку его, что даст гарантию исправности.

В данной работе ставятся следующие цели и задачи:

1. Изготовить стенд-тренажер;
2. Испытать стенд – тренажер;
3. Произвести подключения УЗО;
4. Произвести поверку УЗО.

В результате творческой работы был изготовлен стенд-тренажер

В состав стенда входит:

- два однополюсных автомата IEK;
- двухполюсный автомат QF;
- двухфазное устройство защитного отключения (УЗО);
- однофазный счетчик kWh ЭНЕРГОМЕРА СЕ 101;
- шина для подключения совмещенного нулевого N и защитного РЕ проводов.

Подвод электроэнергии осуществляется с помощью двухжильного провода.

В качестве электроприемников используются:

- электрическая лампа с выключателем,
- розетки, к которым могут быть подключены различные нагрузки.

Провода от электроприемников заведены в распределительную коробку (РК).

Тренажерный стенд будет использован при выполнении лабораторных работ по МДК.01.02. Методы осуществления стандартных и сертификационных испытаний,



метрологических поверок средств измерений, что позволит студентам получить навыки в подключении УЗО и его поверки.

ИЗГОТОВЛЕНИЕ СТЕНДА ДЛЯ ПРОВЕРКИ ЭЛЕКТРИЧЕСКОГО СЧЁТЧИКА

Перминов Константин Андреевич

Научный руководитель Сардыко Елена Александровна

ГОБУ СПО Амурской области «Белогорский технологический техникум пищевой промышленности», Амурская область, г. Белогорск

Электрические счётчики используются для точного учёта электрической энергии, проходящей через него. Широко применяются на предприятиях с развитой автоматизацией технологических процессов. От точности измерения счётчиком электрической энергии зависит достоверность информации о расходе электрической энергии в определённый промежуток времени. Для поверки рабочего (поверяемого) электрического счётчика применяют образцовые электрические счётчики, класс точности измерения которых на порядок выше поверяемых.

В данной работе поставлены задачи:

Изготовление стенда-тренажёра;

Испытание стенда-тренажёра;

Подключение стенда;

Проведение поверки.

Результатом творческой работы было изготовление стенда-тренажёра

В состав стенда входят:

- 1) Электронный программируемый таймер
- 2) Образцовый электрический счётчик
- 3) Поверяемый электрический счётчик
- 4) Электрическая лампа высокой мощности
- 5) Ваттметр

Стенд является наглядным пособием, иллюстрирующим поверку электрического счётчика и используется в МДК 01.02 Методы осуществления стандартных и сертификационных испытаниях, метрологических поверок средств измерения.

ЗИМУШКА МС-1

Симаков Виталий Александрович

Научный руководитель Митрофанов Анатолий Петрович

ГБОУ СПО КГК, Курганская область, г. Курган

Кафедрой «Техническая эксплуатация подъемно-транспортных, строительных, дорожных машин и оборудования» Курганского государственного колледжа, для механизации и повышения производительности работ дворника, предлагаются много-



функциональные малогабаритные машины, для содержания пешеходных дорожек и тротуаров, которые разбрасывают песок, скалывают и удаляют наледь в зимнее время, в летнее время удаляют мусор активными щетками.

Машины разбрасывают песок, как традиционным способом, активным диском, на который подается песок из дозирующего устройства, так и не традиционным. То есть песок перед нанесением на оледенелую поверхность предварительно нагревают и наносят. Частица, приобретающая запас тепловой энергии впаивается в лед и образует стойкую абразивную поверхность.

Для предварительного нагрева воздуха, предлагается за основу выбрать схему аэрозольного генератора. В качестве дозирующего устройства, для подачи песка в жаровую трубу, предлагается использовать шнековый дозатор.

Скалывание наледи происходит за счет вынужденных колебаний в виброскалывателе. Крутящий момент от двигателя передается на шкив приводного вала, при этом кулачек воздействует на плиту с установленными скалывающими элементами, совершающую возвратно вращательные движения относительно полуосей. Регулировка толщины скалывания наледи регулируется длиной скалывающих элементов.

Удаление наледи в сторону, происходит за счет скребка или активной щетки установленной за виброскалывателем.

Предлагаемые универсальные машины позволят облегчить труд дворника в зимнее и летнее время, повысить производительность труда, снизить затраты и улучшить состояние тротуаров и пешеходных дорожек, что позволит пешеходам передвигаться более безопасно.

МОДЕРНИЗАЦИЯ И ЭФФЕКТИВНОЕ ИСПОЛЬЗОВАНИЕ АВТОМОБИЛЯ УАЗ ДЛЯ УБОРКИ И БЛАГОУСТРОЙСТВА ТЕРРИТОРИИ ТВЕРСКОГО ТЕХНОЛОГИЧЕСКОГО КОЛЛЕДЖА

Крачинов Илья Константинович

Научный руководитель Цуркан Андрей Александрович

ГБОУ СПО Тверской технологический колледж, Тверская область, г. Тверь

Целью данной конкурсной работы является разработка доступного комплекта оборудования для уборки снега в зимнее время и уборки улиц в летнее. В качестве базы используется серийный автомобиль УАЗ 352 (командирский). В работе стояла основная задача: привлечь к разработке инициативных студентов, готовых к самостоятельной работе, а также пропагандировать бережное отношение к облику города и правильный образ жизни. Изготовлен отвал с электроприводом, вращающимся шнеком и вентилятором, приводимыми в движение от коленчатого вала двигателя. В летнее время шнек заменяется на чистящую щетку, собирающую мусор в мешки. Конструкция устанавливается в передней части автомобиля УАЗ и управляется изнутри кабины при помощи оригинального сцепления и электромотора. Снятие и установка дополнительного оборудования занимает минимальное время и доступна одному человеку.

Практическая ценность этой работы заключается в трех основных преимуществах:

- экономическая доступность базовой модели и дополнительного оборудования;
- высокая мобильность, удобство применения в плотно-заселенных городах и



удаленных населенных пунктах;

- отсутствие необходимости специальной подготовки оператора категории С, Д, достаточно категории В.

Участие в конкурсе научно технического творчества имени Ивана Ковалева принесло главный приз «Гран при»

Работа рассмотрена коммерческой фирмой ООО «Жилсервис», одобрена для массового производства. Отмечены доступность и мобильность установки, а также творческое мышление разработчиков. Получены положительные отзывы и заключение об экономической эффективности.

Презентация для показа работы на конкурсе выполнена в виде оригинального видео. Также будет представлен сам экспонат.

О ТЕХНОЛОГИИ УПРОЧНЕНИЯ ДЕТАЛЕЙ АВИАЦИОННЫХ ДВИГАТЕЛЕЙ

Алексеев Игорь Моисеевич

Научный руководитель Даянов Салют Барийевич

ГБОУ СПО УАТ, Республика Башкортостан, г. Уфа

В настоящее время в России и за рубежом уделяется большое внимание проблемам повышения износостойкости и коррозионной защиты деталей машин и механизмов. Актуальность вопроса повышения износостойкости достаточно проиллюстрировать тем фактом, что в некоторых отраслях промышленности производство запасных деталей сравнялось с производством деталей, предназначенных для сборки новых машин, а потери, связанные с недостаточной износостойкостью, в целом по стране исчисляются миллиардами рублей. Перспективным путем повышения ресурса и надежности является использование покрытий различного назначения.

Наибольшее распространение получили газотермические покрытия: газопламенные, плазменные и детонационные. Из них наилучшими техническими характеристиками обладают детонационные покрытия.

Еще одним существенным отличием детонационно-газового напыления является значительно большая концентрация частиц в момент формирования покрытия, по сравнению с плазменным, что, в частности усиливает проявление эффектов ударного прессования и абразивного отделения. Более высокие скорости частиц, чем при плазменном напылении, делают возможным при ударе выделение значительной энергии; из-за этого происходит увеличение температуры частиц и температуры в зоне контакта. Благодаря высокой скорости и сравнительно малой температуре становится возможным напыление мелкодисперсного порошка (~1 мкм).

Процесс формирования детонационных покрытий во многом подобен процессу формирования плазменных покрытий, который в основном заключается в растекании и кристаллизации жидких частиц по поверхности подложки или предыдущих слоев покрытия.

При напылении материалов однородного химического состава, например металлов или окислов, покрытие может формироваться из практически полностью расплавленных частиц и из смеси расплавленного и нерасплавленного материалов. Процесс напыления несет в себе основы нанотехнологий, при напылении некоторых компо-



зиционных материалов, например твердого сплава ВК, напыление осуществляется из смеси расплавленного кобальта и твердых частиц карбида вольфрама.

Пазы для крепления выполнены в виде ласточкиного хвоста, идентично креплению их в дисках КНД двигателя. Крепление производится при помощи ручек. Лопатка устанавливается в приспособление перпендикулярно столу манипулятора. Приспособление крепится на столе манипулятора при помощи резьбового соединения. После напыления приспособление имеет возможность поворачиваться, тем самым без дополнительного монтажа лопаток позволяет напылять вторую сторону бандажных полок.

В технологию упрочнения деталей авиационных двигателей были внесены значительные изменения, как в самой конструкции установки, так и вспомогательных устройств и установок, участвующих в процессе напыления детонационных покрытий, для улучшения и оптимизации процессов производства. Так же ведутся дальнейшие работы, эксперименты и опыты, для обозначения дальнейших путей развития данного направления.

За последние десять лет внедрение наукоёмких технологий способствовало ускорению разработок, освоения новой продукции машиностроения для промышленности, транспорта и строительства, в частности и в отечественном авиа-двигателестроении. Важнейшей задачей, стоящей перед развитием промышленности, является выпуск качественной отечественной продукции, что невозможно без совершенствования средств контроля качества. Контроль качества деталей авиационного двигателя является важной задачей, поскольку от качества отдельных деталей зависит надёжность двигателя.

Таким образом, цели и задачи развития метода детонационного нанесения покрытий включают в себя повышение прочности и износостойкости деталей, упрощение технологического процесса нанесения данных покрытий использованием передового опыта и как следствие экономии больших денежных и сырьевых ресурсов, сокращения времени производства.

ИЗГОТОВЛЕНИЕ ПУШКИ ГАУССА

Головин Игорь Васильевич

Научный руководитель Хабарова Светлана Рудольфовна

МБОУ «СОШ № 1 г. Нарьян-Мара», Ненецкий автономный округ, г. Нарьян-Мар

Современная молодежь много времени проводит у компьютера. Отношение старшего поколения к этому не однозначно, а противоречиво. Вызывает беспокойство увлечение учащихся компьютерными играми, где виртуальность заменяет реальную жизнь. С другой стороны, эти игры развивают интерес к науке, т.к. в них используются новые технологии.

В компьютерных играх меня привлекли электромагнитные ускорители - пушка Гаусса. Ученые используют их для замедления и ускорения частиц и более подробного изучения сверхбыстрых пучков атомов. Планируют использовать электромагнитные ускорители для запуска на орбиту спутников.

Меня очень заинтересовало устройство этой пушки, и я решил проверить возможность её создания в реальности.

Цель: Изготовить опытную модель пушки Гаусса.



Задачи:

1. Углубить знания по электромагнетизму
2. Изучить принципы работы пушки Гаусса
3. Провести расчеты необходимой емкости и индуктивности
4. Изготовить катушку индуктивности и снаряд для пушки
5. Увеличить КПД собранной пушки Гаусса

Гипотеза: Пушку Гаусса сможет собрать ученик средней школы при наличии необходимых приборов и деталей.

Работу я начал в 9 классе. Описание простой модели электронной пушки нашёл в книге Д.А.Бут «Основы электромеханики». Пушка Гаусса состоит из соленоида, внутри которого находится ствол. Чтобы импульс тока в соленоиде был кратковременным и мощным, используются электрические конденсаторы. Проанализировав источники Интернета и проконсультировавшись с Головиным В.М., выяснил, что принцип работы пушки заключается в разгоне сверхмалых тел в электромагнитном поле до сверхскоростей. В 2010 г. получил первую рабочую модель с КПД 0,02%.

Далее заменил плоские конденсаторы на электролитические и изготовил новую катушку. Оптимальные размеры катушки подобрал, используя программу FEMM 4.0. Для защиты от самоиндукции использовал 10 ватный резистор. Испытания доработанной версией (v3.6) показали, что начальная скорость пули 21,66 м/с, кинетическая энергия 3,096 Дж и КПД 2,1266%. Что подтверждается расчетами Программы FEMM 4.0.

Испытания образца показали преимущества и недостатки этой пушки. Главные преимущества: отсутствие гильз, бесшумный выстрел и относительно малая отдача. Недостатки: низкий КПД установки, длительное время накопительной перезарядки. При сборке необходимо соблюдать меры предосторожности.

Благодаря увлечению компьютерными играми у меня появился интерес к исследованиям в области технического творчества.

На сегодняшний день пушка Гаусса не имеет особых перспектив в качестве оружия, так как значительно уступает другим видам стрелкового оружия. Перспективы возможны лишь в будущем, если будут созданы компактные и мощные источники электрического тока и высокотемпературные сверхпроводники.

СВЕТИЛЬНИК

Изотов Руслан Сергеевич

Научный руководитель Попов Александр Иванович

МБОУ СОШ №19 Кемеровская область, г. Междуреченск

Изучая на уроках элементы домашней экономики и основы предпринимательства, я узнал, с какими сложными проблемами нам приходится сталкиваться в условиях рыночной экономики. Исходя из этих условий, я решил самостоятельно проектировать и изготавливать электроприборы из сломанных светильников, которые, к сожалению, очень часто выкидываются в отходы. Своим занятием я возвращаю новым изделиям «вторую» жизнь, продолжение их работы в быту человека.

Создавая рабочие электроприборы из бросового материала, стараюсь не повторять бывшую конструкцию и форму нового изделия, придерживаюсь современного дизайна, повышая тем самым спрос и потребность моих светильников среди одно-



классников и окружающих меня людей.

Изделие может использоваться как напольный светильник, так и настольный для чтения литературы, выполнения необходимых работ по дому. Напольным светильником прибор может служить тогда, когда какая-либо семья решит приобрести надувной матрас, который сейчас так часто рекламируют по телевизору. В качестве подсветки при чтении литературы и будет служить мой удобный и элегантный светильник. Универсальность его проявляется в том, что можно на светильнике менять положение боковых плафонов. Ослабив два болта в полусфере коромысла, можно повернуть плафоны вертикально вверх, чем достигается эффективное освещение при работе на высоте, в частности при подвеске карнизов под портьеры, или каких-либо других работ.

УСАДЕБНОЕ ХОЗЯЙСТВО

Куюков Илья Сергеевич

Научный руководитель Попов Александр Иванович

МБОУ СОШ №19, Кемеровская область, г. Междуреченск

С пятого класса я посещаю уроки технологии и занятия по проектированию и моделированию изделий. Мне очень нравятся эти занятия. В них всегда познаешь что-то новое для себя. Получаешь навыки в работе на станках, с ручным инструментом, знакомишься и разрабатываешь технологическую документацию, познаешь основы электротехники. Мое увлечение это история развития нашего государства. Я с удовольствием на уроках истории изучаю исторические материалы России.

Хотелось бы, что бы на уроках учителя чаще демонстрировали наглядные пособия по пройденным разделам. Но, наверное, макетов для просмотра очень мало или совсем нет. Вот я и решил, так как имею некоторый опыт в работе в мастерской, спроектировать и изготовить наглядное пособие «Крестьянский двор» для изучения той эпохи на уроках истории в помощь учителю.

Мое изготовленное учебное пособие поможет ученикам воспринять прочитанное ими в учебнике истории. Иногда по прочитанному не просто вообразить ту суть, которую хотел отобразить автор учебника. Надеюсь облегчить образовательный процесс присутствием подобных пособий.

Свое изделие я хочу предложить в кабинет истории нашей школы и в дальнейшем пополнять коллекцию таких пособий для более качественного обучения на уроках истории.

СОВЕРШЕНСТВОВАНИЕ СИСТЕМЫ ОЧИСТКИ СТОЧНЫХ ВОД АВТОМОЙКИ

Купкенова Регина Нурулловна

Научный руководитель Павлушин Андрей Александрович

*ФГБОУ ВПО «Ульяновская ГСХА им. П.А. Столыпина», Ульяновская область,
поселок Октябрьский*

Закон об охране окружающей среды выдвинул на первое место вопрос об охране водоемов от загрязненных стоков. По оценкам Всемирной организации здравоохра-



нения 80 % заболеваний в мире вызваны неподобающим качеством и антисанитарным состоянием воды.

Сброс сточных вод от водоподготовительных установок должен отвечать правилам охраны поверхностных вод от загрязнения сточными водами. Качественный состав сбрасываемых стоков должен соответствовать нормативам, предъявляемым к качеству воды, представленные в таблице 1.2.

Таблица 1.2 – Нормативные значения основных показателей качества воды

Показатель, единица измерения	Нормативы ПДК для очищенных сточных вод	Нормативы ПДК для питьевой воды	Класс опасности, показатель вредности
Алюминий, мг/л	0,04	0,5	2, сан.-токс.
Азот аммонийный, мг/л	0,5	2,0	3, токс.
Барий, мг/л	0,74	0,1	2, сан.-токс.
Железо, мг/л	0,1	0,3	3, токс.
Медь, мг/л	0,001	1,0	3, токс.
Нефтепродукты, мг/л	0,05	0,1	3, токс.
Ртуть, мг/л	Отсутствие	0,0005	1, токс.
Свинец, мг/л	0,1	0,03	2, токс.
Сульфаты, мг/л	100	500	4, токс.
Фенол, мг/л	0,001	0,25	3, рыб.-хоз.
Фториды, мг/л	0,75	1,5	2, токс.
Хлориды, мг/л	300	350	2, сан.-токс.
Хром, мг/л	0,07	0,5	2, токс.
Цинк, мг/л	0,01	5,0	2, токс.

Одним из загрязнителей сточных вод являются автомобильные мойки. Системы очистки воды для автомойки являются просто незаменимым оборудованием при проектировании и строительстве автомобильной мойки любого типа. Большое потребление воды приводит к значительным финансовым затратам на водопотребление, поэтому без очистного оборудования автомойки просто не обойтись. Кроме того, по условиям эксплуатации в области экологии, все сточные воды автомоек, перед тем как попасть в городскую канализацию должны быть предварительно очищены от автомобильных загрязнений.

Очистка сточных вод на автомойках – это борьба с такими загрязнениями как поверхностно – активные вещества, нефтепродукты, песок, грязь и пыль. Она включает в себя совместную механическую, биологическую и химическую очистки.

На схеме представлена предложенная нами классификацию способов и устройств для очистки сточных вод.



Рисунок 1 – Классификация методов и устройств для очистки сточных вод

На сегодняшний день существуют технологии, способные совмещать в себе все способы очистки сточных вод автомоек, такое применение показывает на практике повышение результатов очистки сточных вод в целом, однако в каждой существующей системе очистки, как правило, присутствуют определенные недостатки, например: завышенная цена, малая производительность, габаритные металлоконструкции, недостаточная эффективность очистки от примесей и многое другое.

Целью данной работы является повышение эффективности процесса очистки и обеззараживания сточных вод автомоек путём разработки и обоснования конструкции устройства для очистки и обеззараживания сточных вод, обеспечивающего максимальную степень предварительной очистки при минимальных затратах и высокой производительности.

Для достижения поставленной цели необходимо решить следующие задачи:

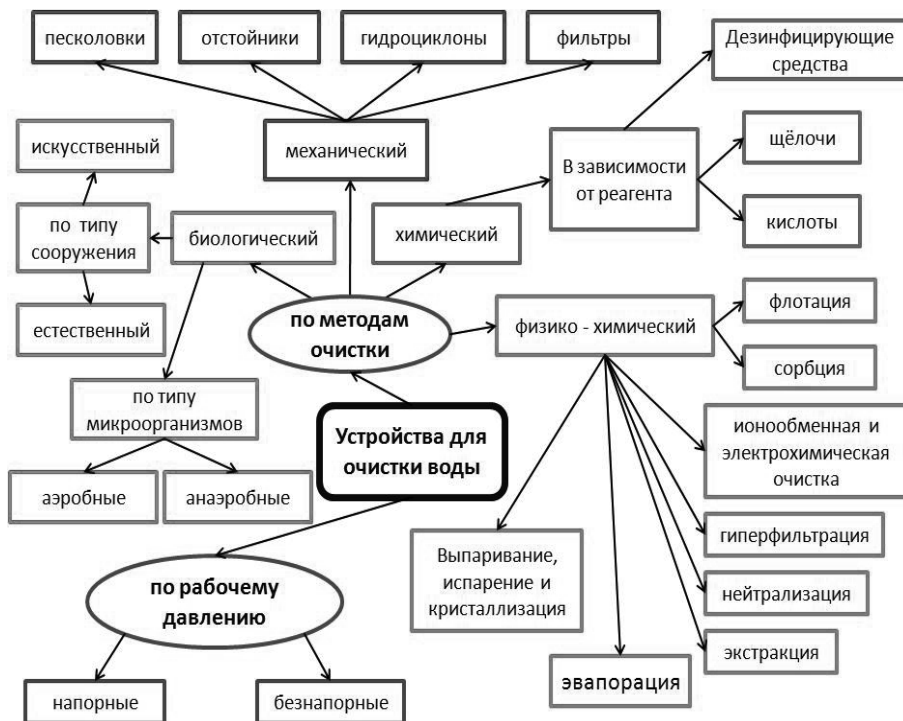
- выполнить анализ существующих способов и средств для очистки и обеззараживания сточных вод, выявить основные направления их совершенствования;
- разработать конструктивно-технологическую схему устройства;
- выполнить теоретическое обоснование предложенного устройства, определить его предполагаемые конструктивные параметры и режимы работы;
- оценить экономическую эффективность предлагаемого устройства для очистки и обеззараживания сточных вод автомойки.



Мы предлагаем внести в данные системы очистки разработанное нами устройство, которое позволит на высоком технологическом уровне обеспечить предварительную очистку загрязнённых жидкостей и качественное обеззараживание от всех видов бактерий, вирусов и других простейших микроорганизмов, заменить громоздкое оборудование отстойников и перевести очистку в систему оборотного водоснабжения.

На рисунке представлен общий вид устройства.



Рисунок 2. Устройство для очистки и обеззараживания сточных вод

Конструкция предложенного устройства для очистки и обеззараживания загрязненных жидкостей (рисунок 2) довольно проста и включает в себя следующие элементы: цилиндроконический корпус с тангенциальным питающим патрубком, так же сливной и песковой патрубки, ультрафиолетовую лампу, отражатель, внешняя поверхность которого выполнена зеркальной и кольцеобразный излучатель ультразвуковых колебаний.

Данное устройство работает следующим образом.

Загрязненная жидкость подается под напором в цилиндроконический корпус 1 через тангенциальный питающий патрубок 2. Вследствие этого жидкость в корпусе 1 приобретает вращательное движение. За счет действия центробежных сил, возникающих при вращательном движении жидкости, все включения, плотность которых больше плотности жидкости, прижимаются к стенке корпуса 1 и под действием напора выводятся наружу через песковой патрубок 4.

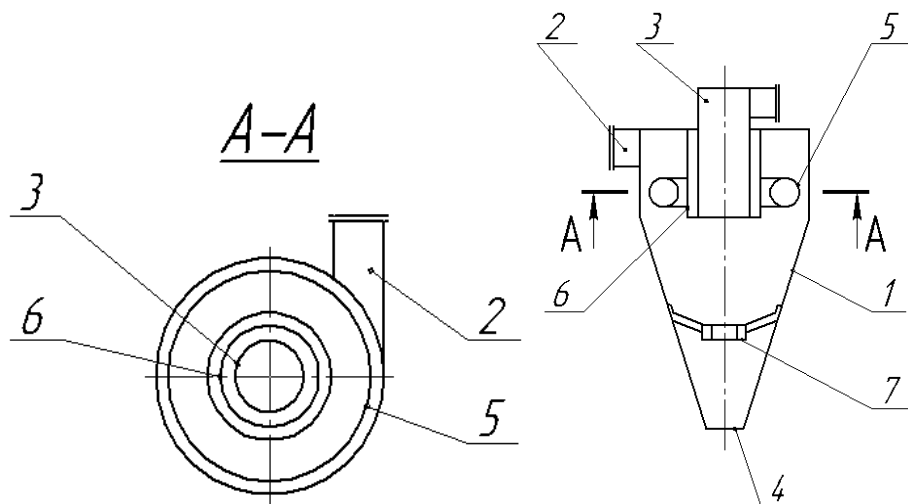
Одновременно загрязненная жидкость обеззараживается ультрафиолетовыми лучами, испускаемыми ультрафиолетовой лампой 5, выполненной в форма тора и установленной между внутренней поверхностью корпуса 1 и внешней поверхностью отражателя 6. Отражатель 6, выполненный в форме полого цилиндра и установленный в верхней части корпуса 1 концентрично сливному патрубку 3, ограничивает толщину потока поступающей в гидроциклон загрязненной жидкости, создавая условия для ее качественного обеззараживания. Зеркальная внешняя поверхность отражателя 6



отражает лучи, испускаемые ультрафиолетовой лампой 5, увеличивая эффективность обеззараживания.

Установленный в конической части корпуса кольцеобразный излучатель ультразвуковых колебаний создает в очищаемой жидкости эффект ультразвуковой кавитации, что предотвращает осаждение частиц загрязнений на зеркальной внешней поверхности отражателя, а также на поверхности ультрафиолетовой лампы. Это способствует сохранению высокого качества очистки загрязненной жидкости в течение всего времени работы данного устройства.

Устройство является универсальным, т. к. имеет способность очищать и обеззараживать загрязненную жидкость, и выполнять оба процесса как отдельно, так и одновременно, а так же работать с суспензиями или эмульсиями.

Так же было рассмотрено направление потока данного устройства и действие сил на частицу загрязнения, а именно: ($F_{ц}$) центробежная сила, ($F_{ар}$) сила Архимеда, (F) сила инерции, (G) сила тяжести, а также ($F_{сх}$) сила сопротивления потока по оси x и y (рисунок 3).



Рисунок 3 - Действие сил на частицу при центробежной очистке

Был приведен сравнительный анализ экономической эффективности предложенного устройства. Так снижение текущих эксплуатационных затрат составило 1230 рублей, предотвращенный ущерб от загрязнения водоемов 24800 рублей, а чистый экономический эффект составит 76054 рубля в год. Срок окупаемости не превышает 0,36 года, что подтверждает рентабельность данного устройства.

Таким образом, применяя предлагаемое устройство в системе очистки сточных вод автомоек, мы получаем обеззараженную воду соответствующей требованиям санитарно – эпидемиологического надзора, а так же возможность предварительной очистки, осветления и разделения по фракциям загрязненной жидкости, при снижен-

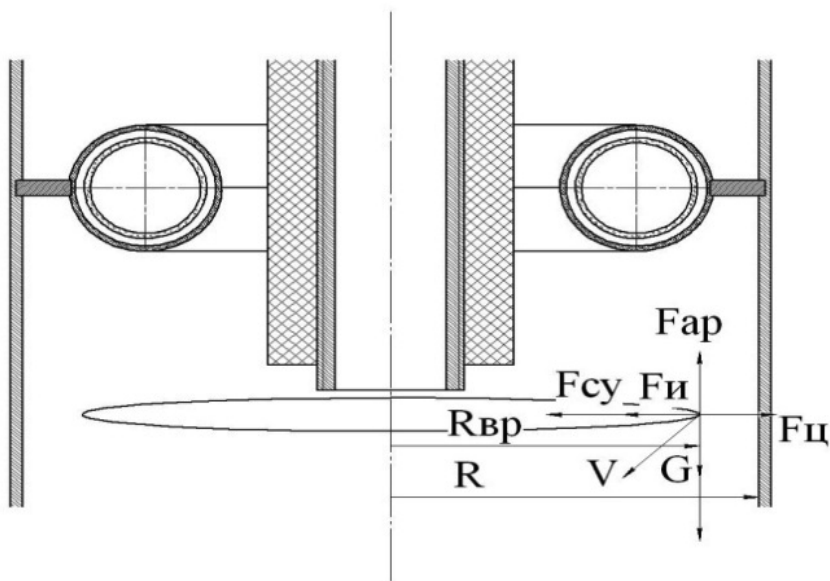

ных затратах, меньшей величине конструкции, длительной эксплуатации устройства и минимальных затратах энергии.

СЕЙСМОУСТОЙЧИВЫЕ НЕБОСКРЕБЫ-ЗДАНИЯ БУДУЩЕГО

Бриль Марина Игоревна, Шестакова Яна Владимировна

научный руководитель Калугина Наталья Николаевна

МАОУ «Многопрофильный лицей», ЯНАО Тюменская область, г. Муравленко

С древнейших времен люди пытаются обезопасить себя и свою жизнь. Одним из способов сохранения своей жизни является проживание в надежных зданиях. Но в России этой проблеме не уделяют должного внимания, делая акцент на количестве, а не на качестве. Неоднократные необоснованные снижения в прошлом оценок сейсмичности привели к тому, что в настоящее время имеется большое количество не сейсмостойких зданий и сооружений, в которых проживает и трудится значительная часть населения. Тогда созревает вопрос: «Почему не начать применять зарубежные технологии в строительстве сейсмостойчивых зданий в России?» Ведь надежные жилища – это залог спокойной жизни и уверенности в завтрашнем дне.

Итак, представленные выше аргументы помогли нам сформулировать **цель исследовательской работы**: Построить модель сейсмостойчивого здания и на его примере изучить особенности сейсмостойчивого строительства.

Гипотеза: если удастся понять технологию проектирования сейсмостойчивых зданий, то можно попытаться усовершенствовать технологии и предложить постройку данных типов зданий в будущем России.

Для изучения данной темы использовались следующие **методы исследования**: анализ и синтез, сравнение оригинала с макетом, моделирование, тестирование здания.

На основе полученных результатов можно сформулировать следующие **выводы**: на основе выполненного макета исследовали технологию проектирования сейсмостойчивых зданий, предложили инновацию (платформа с подшипниками в основе здания) и доказали актуальность данных типов зданий в России.

ОДНОПРОВОДНАЯ И БЕСПРОВОДНАЯ ПЕРЕДАЧА ЭЛЕКТРОЭНЕРГИИ НА РАССТОЯНИЕ НА ОСНОВЕ СВОЙСТВ ЭЛЕКТРОМАГНИТНОГО ИЗЛУЧЕНИЯ

Антошкин Герман Владимирович

Научный руководитель Иванин Алексей Фёдорович

МАОУ Лицей №1 Брянская область, г. Жуковка

Человеку не посвященному, быть может, трудно будет поверить, что электричество можно передавать на расстояние, используя лишь один единственный провод или, вообще от них отказавшись. Между тем, такая возможность впервые была продемонстрирована ещё в начале прошлого века знаменитым сербским учёным Николой Тесла, и только относительно недавно в Российской академии электрификации сельского хозяйства под руководством Д. С. Стребкова была начата разработка системы однопроводной передачи электроэнергии, пригодной для применения в наши дни.

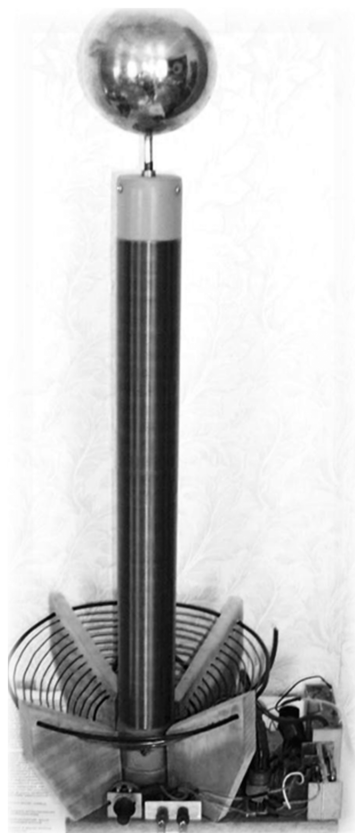

*Трансформатор Тесла,
изготовленный автором*

необходима лишь одна (тонкая) жила, устранятся джоулевы потери в проводниках, не будут происходить короткие замыкания и пожары... Однопроводная система легка в обслуживании и монтаже, на её основе можно создать систему питания экологичного транспорта, получающего питание прямо от дорожного покрытия, под которым будет проложен кабель с ВЧ током.

Для реализации такого необычного метода учёные использовали высокочастотное электромагнитное излучение, ибо оно может нести в себе большую энергию (которая в дальнейшем может быть преобразована) на большое расстояние.

Автором были изготовлены действующие модели, позволяющие повторить основные опыты Тесла, а также передать через воздух небольшую энергию, достаточную для свечения шестивольтовой лампочки, зажечь неподключенную лампу дневного света прямо в руках...

Использование систем однопроводной передачи электричества весьма перспективно. Вот только несколько примеров: снизятся затраты на изготовления высоковольтных кабелей, поскольку



Свечение ЛДС в руке экспериментатора



Почему же эти мечты не воплощены? У системы есть и «обратная сторона медали». Во-первых, ВЧ поле высокой мощности вызывает нарушение в работе средств связи, радиоаппаратуры, вычислительной техники, находящейся рядом, во-вторых, вряд ли можно говорить о безопасном влиянии онога на биологические организмы...

Тем не менее, бредовая идея разных гениев и мечтателей разных времён осуществления, её усовершенствование и внедрение – лишь вопрос времени...

АНАЛИЗ КОНСТРУКЦИЙ РАЗЛИЧНЫХ ТИПОВ ПОРШНЕЙ ДЛЯ ДВИГАТЕЛЯ ВНУТРЕННЕГО СГОРАНИЯ

Елизаров Никита Вадимович

Научный руководитель Назар Игорь Романович

ГБОУ СПО «БАК» КК, Краснодарский край, ст. Брюховецкая

Исследовательская работа направлена на повышение научно-технического уровня выполнения учебных заданий и формирование профессиональных навыков будущих специалистов в области автомобильного транспорта.

В ходе выполнения работы была сформулирована проблема, суть которой состоит не предельности выполнения задания по определению какой механизм практичней, дешевле и проще в изготовлении, а также надежнее в работе. Что определило актуальность и практическую значимость работы.

Для решения проблемы проведен информационный поиск и анализ источников, в которых в популярной, доступной для понимания студентами аграрного колледжа, форме излагаются основы науки о выборе научно обоснованных решений в различных областях деятельности человека.

В результате информационного поиска и анализа источников по избранной теме исследований приобретены дополнительные знания, что позволило шире взглянуть на проблему выбора эффективных решений. Приобретены практические навыки по дисциплине «Информационные технологии в профессиональной деятельности». Освоены основы технологии научного исследования, умение работать с книгой. Использование общей методологии для решения задач в области автомобильного транспорта свидетельствуют о новизне работы на студенческом уровне.

Эффект работы состоит в том что:

- 1) освоены основы технологии научно-исследовательской работы;
- 2) достигнут более высокий уровень работы с книгой;
- 3) появился интерес, способности и желание к самостоятельной работе.

АНАЛИЗ КОНСТРУКЦИЙ МЕХАНИЗМОВ ГАЗОРАСПРЕДЕЛЕНИЯ ПО РАСПОЛОЖЕНИЮ КЛАПАНОВ

Павлов Максим Николаевич

Научный руководитель Ющенко Андрей Иванович

ГБОУ СПО «БАК» КК, Краснодарский край ст. Брюховецкая

В соответствии с пунктом 6.8 Положения о Ежегодном Всероссийском конкурсе достижений талантливой молодежи «национальное достояние России» представля-



емая нами на конкурс работа проведена в виде аргументированного анализа уже существующих исследований и запатентованных разработок на основе которых выработана собственная трактовка поставленной проблемы. Объектом анализа является рассмотрение различных конструкций механизмов газораспределения не только практически используемых в серийно выпускаемых автомобильных и тракторных двигателях, но и только предлагаемых к внедрению.

Целью проведения исследования является выявление преимуществ и недостатков одних конструкций механизмов газораспределения по отношению к другим. Но основании чего, можно будет сделать аргументированный вывод об наиболее оптимальной конструкции механизма газораспределения и возможности ее практического применения в двигателях внутреннего сгорания.

Практическая значимость нашей работы заключается во всестороннем анализе различных конструкций механизмов газораспределения на основании которого сделать выводы о том, какие конструкции механизмов газораспределения являются наиболее рациональными.

Результаты проведенного исследования

Обобщив выше изложенное, можно обоснованно утверждать, что наиболее рациональной является следующая конструкция механизма газораспределения: механизм должен иметь верхнее расположение распределительного вала в головке цилиндров, кулачки вала должны иметь тангенциальный профиль, толкатели должны быть гидравлическими (т.е. в механизме привода должно быть наличие упруго по элемента и при этом отпадает необходимость в зазорах), должен иметься механизм изменяющий фазы газораспределения и ход клапанов в зависимости от режима работы двигателя, привод распределительного вала должен осуществляться зубчатым ремнем, клапаны должны изготавливаться из высококачественных материалов, иметь соответствующий профиль и эффективное охлаждение для предотвращения резонансных колебаний клапанные пружины должны быть коническими с опорой витка большого диаметра на неподвижную поверхность или же должно быть установлено две пружины каждая из которых имеет свою частоту собственных колебаний, а направление витков внутренней и наружной пружины должно быть различным.

ИССЛЕДОВАНИЕ ВОЗМОЖНОСТЕЙ ТЕХНОЛОГИИ СВАРКИ ТРЕНИЕМ

Мантуров Дмитрий Леонидович

Научный руководитель Кулешов Анатолий Николаевич

АУ РС(Я) МРТК, Республика Саха(Якутия), г.Мирный

Сварка трением позволяет варить цветные металлы без применения дорогостоящих защитных газов и электродов, при этом отсутствуют вредные испарения, шов не требует никакой последующей обработки. Данная технология также может применяться для сварки сталей. Так как температура в зоне образования сварного шва ниже, чем при электродуговой сварке, не происходит выгорания легирующих элементов и образования термических напряжений, что особенно актуально для низкотемпературных климатических зон. В ходе исследовательской работы были изучены теоретические материалы по данной технологии. Проведены экспериментальные исследования технологии сварки трением, в ходе которых были изготовлены приспособление для



токарного станка, позволяющее производить сварку трением с перемешиванием, а также инструменты для сварки трением с перемешиванием для сварки алюминия и его сплавов из сталей Ст3 и Р6М5 и инструменты для сварки стали с твердосплавными наконечниками ВК8. Вместе с тем были изготовлены образцы сварных соединений разных металлов на токарном станке ИТ-1М. Сварные соединения были получены с помощью различных видов сварки трением, образцы показали хорошие прочностные свойства сварных швов. В ходе работ также была апробирована технология обработки деталей с помощью формования их поверхности, когда деталь разогревается от трения инструмента о её поверхность, до температуры пластификации, а затем деформируется до получения нужной поверхности.

На основе ротационной сварки трением возможно создание автоматических и полуавтоматических самоходных сварочных агрегатов для прокладки трубопроводов, эксплуатация которых не требует высококвалифицированных кадров и которые позволят быстро прокладывать трубопроводы, получая качественные сварные швы. Перемешивающая сварка трением позволяет производить сварку цветных металлов не имея высокой квалификации, получать качественные сварные швы не требующие последующей обработки, сварка трением позволяет производить сварку деталей из материалов различной природы, не свариваемые традиционными способами, обеспечивается сквозное сваривание по всей плоскости прилегания свариваемых деталей, обеспечивающее высокую прочность даже в тонких (критических) сечениях. Данная технология уже активно применяется за рубежом в авиации и кораблестроении, для сварки корпусов судов из алюминиевых сплавов. Также перемешивающая сварка трением актуальна для ремонта и монтажа электрических линий, ремонта поврежденных электрических шин, наваривания наконечников электрических проводов.

Выводы: технология сварки трением проста, позволяет сваривать любые металлы, включая соединение разнородных металлов. При данной технологии отсутствуют вредные выбросы и излучения, инструменты для сварки просты в изготовлении и не требуют дорогостоящих материалов, данная технология не требует длительного практического обучения работника. Технология формования трением позволяет экономить металл, получая нужные поверхности без образования стружки. Однако аппараты для сварки трением громоздки, что не позволяет выполнять работы в полевых условиях, т.е. не мобильны. Необходимо отметить, что данная технология требует дальнейшей разработки в направлении по созданию более легких аппаратов, различных инструментов, разработки технологий наплавки.

СРАВНИТЕЛЬНЫЙ АНАЛИЗ НЕМЕТАЛЛИЧЕСКОЙ И МЕТАЛЛИЧЕСКОЙ АРМАТУРЫ, ПРИМЕНЕНИЕ И ОГРАНИЧЕНИЕ

Степанова Анна Анатольевна

Научный руководитель Татаринова Галина Николаевна

*ГАОУ СПО «Альметьевский политехнический техникум», Республика Татарстан,
г. Альметьевск*

Актуальность данной работы обусловлена тем, что развитие современного строительного производства невозможно без использования новых эффективных строительных материалов, технологий, строительных машин, энергосберегающих технологий.



Меня заинтересовала композитная арматура своими преимуществами.

Изучив по результатам интернет ресурсам выяснила, что эта арматура применяется в основном для дорожного строительства, при строительстве мостов, ограждений, в конструкциях, работающих в условиях ускоренной коррозии стальной арматуры и бетона: причалы, сухие доки, укрепление набережной полосы путём бетонирования, при ремонтных работах. В Татарстане построена автомайка в колоннах которых использована композитная арматура. Считаю, что эта арматура может быть использована в гражданском и промышленном строительстве, поэтому решила исследовать возможность и эффективность применения стеклопластиковой и базальтопластиковой арматуры в несущих конструкциях каркасных зданий и в ленточных фундаментах гражданских зданий. Были изучены рекомендации «НИИЖБ» в которых указано, что композитную арматуру можно применять для армирования бетона и совмещать её с металлической арматурой (см. Приложение 1).

Эффективность применения определялась расчетом конструкций при разных нагрузках с применением стальной, стеклопластиковой и базальтопластиковой арматуры. Для каждой конструкции выполнено 6 расчётов, при больших нагрузках 3 расчета и при средних 3 расчета.

Расчетное сопротивление стальной арматуры принято в соответствии СП 52.101-2003 – «Бетонные и железобетонные конструкции без предварительного напряжения». Для композитной арматуры расчетное сопротивление принималось в соответствии с результатами испытаний приведенные на предприятиях ООО НПФ «УралСпецАрматура-Татарстан».

Объект: композитная арматура.

Цель работы: исследование эффективности применения.

Методы исследования: изучение и анализ литературы по теме исследования, сбор первичной информации (интернет-ресурсы), расчеты с использованием информационных технологий, метод сравнения.

РАЗРАБОТКА КОНСТРУКЦИИ И ИЗГОТОВЛЕНИЕ СНЕГОБОЛОТОХОДА НА БАЗЕ АВТОМОБИЛЯ ЛУАЗ

Обрубов Александр Юрьевич, Юсупов Имран Мунирович

Научный руководитель Уютов Анатолий Александрович

ГОУ ВПО СамГТУ, Самарская область, г.о. Сызрань

В нашей прекрасной стране снег лежит в разных областях от полугода и менее. Болота занимают значительную часть территории, затрудняя передвижение в нужные места. Поэтому транспортное средство снегоболотоход является достаточно востребованным, особенно вне города. Существует большое разнообразие конструкций снегоболотоходов, как изготавливаемых серийно на предприятиях, так индивидуально энтузиастами своего дела. В последнем случае используются элементы различных транспортных средств, уже непригодных для эксплуатации.

В данной работе представлен снегоболотоход на базе а/м ЛуАЗ и мотоцикла ИЖ-ПЛАНЕТА-4. Сравнение с обычным снегоболотоходом на гусеницах с лыжами следующее: данный тип снегоболотохода быстро перемещается по снегу, но на нем невозможно ездить по твердым грунтам и по болоту. Так же, как недостаток, можно



отметить дороговизну самого аппарата и его обслуживание, в особенности, в экземплярах иностранного производства. Так же в суровый мороз, не очень приятно ехать обдуваемым ветром. Еще одним недостатком снегоболотохода можно отметить, либо отсутствие, либо недостаток места для багажа.

Предлагаемая конструкция снегоболотохода по некоторым параметрам будет иметь преимущества. Пространственная рама обеспечивает большой внутренний объём. Снегоход сделан из отечественных узлов и агрегатов - это делает его более ремонтопригодным и дешевым в обслуживании. У него предполагается закрытый кузов с отоплением - это делает его более комфортным по сравнению с конкурентами. Плюс хороший объем багажного отделения. Добавьте к этому ещё почти полуметровый клиренс. И, самое главное, имеет полностью герметичное днище и борта, что в сочетании с большими колесами делает его плавучим – это незаменимо в экстремальных условиях зимней рыбалки. Наш проект «Снегоболотоход» получил воплощение в металле и находится в стадии доработки.

Машина имеет достаточно привлекательный внешний вид, ее оборудование максимально учитывает требования ГАИ, предъявляемые к снегоболотоходам. Естественно, эта конструкция не совсем совершенна и не решает всех проблем российского автомобилестроения, но для решения ряда узкоспецифических задач - вполне пригодна...

ПРОЕКТ СИСТЕМЫ МОНИТОРИНГА СОСТОЯНИЯ ЭЛЕМЕНТОВ ДИСКОВОГО ТОРМОЗНОГО МЕХАНИЗМА АВТОМОБИЛЯ

Мукутадзе Александр Мурманович

Научный руководитель Харламов Павел Викторович

ФГБОУ ВПО РГУПС, Ростовская область, г. Ростов – на – Дону

При эксплуатации автомобильного парка, как городского хозяйства, так и индивидуального владельца требуется уделять внимание поддержанию АТС в технически исправном состоянии. Однако это вызывает длительные простои в ремонте, что связано с доставкой запчастей и материалов. Особое внимание следует уделить тормозному механизму.

Работа колесного тормозного механизма сопровождается износами, как фрикционных накладок тормозной колодки, так и поверхности тормозных дисков. Возникает проблема в обнаружении неисправности элементов тормозного механизма: отслоение фрикционного материала тормозной колодки, искривление поверхности тормозного диска, сколы, задиры, трещины и наступление предельной толщины режущих элементов.

Для решения выше перечисленных проблем, мы предлагаем систему мониторинга состояния элементов дискового тормозного механизма, которая может идентифицировать все перечисленные неисправности. Для организации системы необходимо оснастить тормозной механизм регистрирующим датчиком и направить его сигнал в блок управления, который содержит базу идентификационных характеристик. Блок управления, сравнивая полученный сигнал с базой данных, сможет контролировать состояние деталей тормозного механизма. При наступлении предельно допустимого состояния блок управления информирует водителя о необходимости замены конкретного элемента. Это можно сделать как с помощью сигнальных ламп, так и выводом



соответствующего сообщения на монитор приборной панели или отправкой сообщения (сигнала о неисправности) официальному дилеру.

Предлагаемая система, непрерывно отслеживая состояние деталей тормозного механизма, позволит поддерживать его работоспособное состояние и оперативно сигнализировать водителю о необходимости замены конкретных деталей. Используя эту информацию системы, водитель обратится на СТО для устранения конкретной неисправности или заказа определенной детали, что сократит затраты времени, как водителя, так и мастеров СТО на обслуживание автомобиля.

Система может быть автономной, т.е. устанавливаться на автомобиль без вмешательства в штатную проводку или интегрироваться с бортовыми системами. Информацию от блока управления системы, могут также использовать штатные блоки управления, например системы АБС, ПБС и т.п. Кроме того, информацию от блока управления можно использовать для проведения диагностики элементов тормозных механизмов, определяя их остаточный ресурс, а также, считывая сформированные коды ошибок, прогнозировать замену поврежденных или неисправных элементов.

Все выше перечисленные мероприятия повысят не только безопасность транспортного средства, но удобство эксплуатации автомобиля, снижая затраты времени связанные с нахождением автомобиля в ремонтной зоне или доставке необходимых деталей, причем водитель или владелец автомобиля будет точно знать какие детали необходимо заменить и как срочно это необходимо сделать.

КУЗБАСС-МОЙ КРАЙ РОДНОЙ

Батурин Никита Витальевич

Научный руководитель Шлыков Анатолий Николаевич

МБОУ СОШ №23, Кемеровская область, г. Междуреченск

Кузнецкая земля, родные просторы.... С этими словами связано моё детство, юность. С раннего детства мои родители приучали меня любить свой край, прививали бережное обращение к природе. Из года в год, совершая туристические и краеведческие походы, лыжные прогулки, любуясь рассветами и закатами родного края, его природой и животным миром, я не перестаю удивляться его красоте и величию, многовековыми горами и тайгой. Я горжусь своим краем и люблю его.

К 70-летию Кемеровской области я решил выполнить работу связанную с юбилеем. Я хочу в этой работе показать нынешний Кузбасс, с его промышленными объектами, сельским хозяйством, транспортом, с городами области. При изготовлении макета думаю применить электрические схемы для освещения макета, где пригодятся мои знания и умения, которые я приобрёл на занятиях.

Цель: изготовить макет области с её природными богатствами, городами и с объектами промышленности.

Задачи:

- воспитание чувств патриотической любви к родному краю;
- изучить дополнительную литературу о промышленности, сельском хозяйстве родного края и использовать полученные знания при работе над макетом;
- как можно точнее изобразить на макете Кемеровскую область с её природными ресурсами и промышленностью.



Назначение экспоната

Данный макет можно будет использовать как учебно-наглядное пособие по предметам география и история, а также в качестве экспоната тематических выставок.

**ПРОЕКТИРОВАНИЕ ФИРМЕННЫХ СТОА
С ПОМОЩЬЮ ПРОГРАММЫ САТИА**

Андронов Антон Сергеевич, Резниченко Александр Игоревич

Научный руководитель Савельев Владимир Викторович

Филиал ФГБОУ ВПО СамГТУ в Сызрани, Самарская область, г. Сызрань

При помощи пакета программ САТИА создана ассоциативная 3D-модель производственного корпуса фирменной станции технического обслуживания автомобилей LADA на 15 рабочих постов. САТИА - это программный комплекс проектирования машиностроительных изделий, активно применяемый в предприятиях машиностроения.

Фактическая площадь СТО составляет 3456 м², шаг колонн равен 12 м, ширина пролёта - 36 м, количество секций - 8. На СТО работает 109 человек, из них 67 - производственные рабочие. Предприятие продаёт 1500 автомобилей LADA в год, ежегодно обслуживает 4891 автомобилей LADA. Режим работы - двухсменный, продолжительность смены - 8 часов.

Данная 3D-модель позволяет в режиме on-line проследить основные этапы строительства СТОА, начиная от построения сетки колонн и стен производственного корпуса с учётом санитарных и противопожарных норм, и заканчивая расположением постов и участков ТО и ТР, бытовых, административных и клиентских помещений, характеристики которых были определены в технологическом расчёте.

Кроме того, 3D-модель позволяет рассмотреть технологический маршрут обслуживания автомобилей на СТО, например выполнение кузовных работ с последующей окраской автомобиля.

В этом случае маршрут состоит из следующих операций:

- уборочно-моечные работы;
- пост приёма;
- арматурный участок;
- участок кузовного ремонта;
- малярный участок;
- антикоррозийный участок;
- пост выдачи.

На каждом посту и участке осуществлена расстановка персонала и основного технологического оборудования, рекомендованного «Табелем технологического оборудования и оснастки».

Внешний вид производственного корпуса оформлен в соответствии с требованиями фирменного стиля, предъявляемого ОАО «АВТОВАЗ» к предприятиям своей сервисно-сбытовой сети.

Также 3D-модель позволяет рассмотреть генеральный план СТОА, в том числе производственный корпус, открытую стоянку, контрольно-пропускной пункт, участки озеленения и ограждения территории.

Спроектированная 3D-модель СТОА может успешно применяться в учебном



процессе при подготовке студентов специальности 190603 «Сервис транспортных и технологических машин и оборудования» и бакалавров специальностей 190600 «Эксплуатация транспортно-технологических машин и комплексов» и 190700 «Технология транспортных процессов» в цикле специальных дисциплин «Производственно-техническая инфраструктура предприятий автомобильного сервиса», «Технология и организация фирменного обслуживания автомобилей» и «Техническое обслуживание и ремонт кузовов автомобилей» «Управление и организация автосервисом», «Системы, технологии и организация услуг на предприятиях автосервиса», «Техника транспорта, обслуживание и ремонт» и др.

ИССЛЕДОВАНИЕ ВЛИЯНИЯ ГЕОМЕТРИИ КОЛЁСНЫХ ДИСКОВ НА ИХ ДИСБАЛАНСНЫЕ МАССЫ

Лапшенков Александр Иванович

Научный руководитель Харламов Павел Викторович

ФГБОУ ВПО РГУПС, Ростовская область, г. Ростов – на – Дону

Колесный узел находится в первом ряду причин, нарушающих нормальную работу автомобиля. Поэтому на правильность качения колеса, отсутствия у него дисбаланса и биения обращается пристальное внимание.

Отклонение геометрии профиля колесных дисков от нормативных значений, а также их биения являются составляющими дисбаланса колеса в сборе и влияют на величину дисбаланса, неплотность посадки шины, а также безопасность движения. В процессе эксплуатации же замеры отклонений геометрических параметров не проводятся, и внимание их влиянию на изменение дисбалансных масс не уделяют.

Для замера величин осевого и радиального биения колёсных дисков был разработан и сооружён специальный стенд. Математически обоснованная выборка составляет 36 дисков для исследования отклонения геометрических параметров. Исследования показали, что новые колесные диски соответствуют ГОСТ Р 53824-2010, а колесные диски находящиеся в эксплуатации на 95 % не отвечают нормативным требованиям. Полученные данные биений соответствуют нормальному закону распределения. Балансировка на специальном станке выявила, что увеличение дисбалансных масс сопровождается увеличением биения. Была произведена правка дисков, несоответствующих нормативным требованиям, с последующим контролем геометрических параметров.

Для определения связи геометрических параметров и дисбаланса задан объем выборки - 4 диска. Осевое и радиальное биения колесного диска влияют на величину и расположение балансировочных грузов. После первой правки, произведенной по методике изготовителя в течение 20 минут, масса грузов уменьшилась в 1,5-2 раза, изменилось их расположение., но геометрические параметры не соответствуют нормативным значениям. После второй правки в течение 20 минут масса грузов уменьшилась в 1,1-1,5 раза и геометрические параметры стали соответствовать ГОСТ Р 53824-2010. Можно сделать вывод о том, что первая правка на данном оборудовании не всегда позволяет восстановить геометрию колесных дисков.

Из полученного закона распределения биений дисков следуют практические рекомендации по определению процента дисков, требующих правки: по радиальному биению внешней стороны -39,35%; по радиальному внутренней стороны - 65,37 %;



по осевому внешней стороны - 60,95 %; по осевому внутренней стороны - 58,72 % колесных дисков.

Выявлена необходимость контроля геометрических параметров закрасин и посадочных полок ободьев колесных дисков во время эксплуатации при смене пневматических шин, после правки. Осуществить контроль можно на стенде для контроля биений, либо на балансировочном станке оснащенном индикатором часового типа.

Рекомендуется провести дополнительные исследования по нормированию времени правки колесных дисков, так как проведенные исследования показывают, что не всегда геометрия колесных дисков соответствует стандартам после правки и необходимо дополнительное время.

ТЕХНИКО-ЭКОНОМИЧЕСКОЕ ОБОСНОВАНИЕ НОВЫХ ПРЕДЛОЖЕНИЙ ПО БЛАГОЧСТОЙСТВУ, РЕШЕНИЮ СОЦИАЛЬНЫХ, ЭКОЛОГИЧЕСКИХ И КОММУНАЛЬНО-БЫТОВЫХ ПРОБЛЕМ ГОРОДА

Романов Денис Александрович

Научный руководитель Черепанов Анатолий Нестерович

Уфимский техникум железнодорожного транспорта УфИПС – филиала СамГУПС

Такие проблемы загрязнения города, как выхлопные газы автомобильного транспорта, промышленные и бытовые отходы, несанкционированные объявления на стенах помещений, снеговалавы и др. из года в год становятся *актуальными*, что может привести к экологической катастрофе города. Год 2013 объявлен в Российской Федерации и Республике Башкортостан Годом охраны окружающей среды, что несомненно актуализирует значимость данной проблемы и год прошедший под этой эгидой принесет новые подходы к решению проблемы охраны окружающей среды.

Целью данной работы является теоретический анализ новых подходов к решению проблем загрязнения города, технико-экономическое обоснование новых предложений по выдвигаемой проблеме.

Авторами проведен анализ и причины загрязнения города Уфы. Обращено внимание на проблемы очистки города от снега, анализ возможностей снегоуборочной техники и снегоплавильных установок, возможности их модернизации. Предложены новые технологические и экологические решения проблемы загрязнения города, и в частности актуализирована проблема утилизации городского снега в городе Уфе: разработана новая технология снегоплавильного комплекса с последующим накоплением талой воды для полива газонов в летний период.

Выводы.

- Изучен и обобщен теоретический материал по данной проблеме.
- Накоплен статистический, информационный, наглядный материал по данной проблеме.
- Разработана технологическая схема эффективной снегоплавильной установки по экономическим, экологическим и технологическим затратам.
- Определены подходы к решению проблемы образования наледи на крышах и сосулек.
- Разработаны методические рекомендации по формированию экологической культуры учащейся молодежи (марши, субботники, акции, круглые столы и др.)



СОЗДАНИЕ УЧЕБНОГО ЛАБОРАТОРНО-ПРОИЗВОДСТВЕННОГО КОМПЛЕКСА НА БАЗЕ ОАО «УФИМСКИЙ ТЕПЛОВОЗО-РЕМОНТНЫЙ ЗАВОД»

Петров Евгений Фларитович, Огарко Андрей Владимирович

Научный руководитель Усманова Зенфира Каримовна

Уфимский техникум железнодорожного транспорта УфИГПС – филиала СамГУПС

Учебный процесс в технических учебных заведениях ориентирован на проведение лабораторно-практических занятий в лабораториях и тренажерах. Актуальность рассматриваемой проблемы заключается в том, что состояние учебно-лабораторной базы учебного заведения в настоящее время устарело и значительно отстает от современного инновационно развивающегося железнодорожного транспорта.

Развитие системы образования в данной области актуализировано в ст.85, п.6 Закона об образовании Российской Федерации, принятый 21.12. 2013 г. «Организации, осуществляющие образовательную деятельность по образовательным программам в области подготовки специалистов авиационного персонала гражданской авиации, членов экипажей судов в соответствии с международными требованиями, а также в области подготовки работников железнодорожного транспорта, непосредственно связанных с движением поездов и маневровой работой, должны иметь учебно-тренажерную базу, в том числе транспортные средства и тренажеры, требования к которым предусмотрены соответствующими федеральными государственными образовательными стандартами, типовыми основными программами профессионального обучения или типовыми дополнительными профессиональными программами».

Целью настоящей работы является теоретическое обоснование и внедрение в учебный процесс проведение занятий в учебном лабораторно-производственном комплексе на базе ОАО «Уфимский тепловозо-ремонтный завод».

Авторами теоретически обоснована адаптивная модель организации научно-исследовательской и опытно-конструкторской работ на производственной базе. Также теоретически обоснован, технологически разработан и внедрен стенд-тренажер с аппаратурой измерения контроля и регистрации параметров при испытании дизеля и турбокомпрессора с методическими рекомендациями по работе на данном стенде-тренажере при проведении лабораторно-практических занятий по дисциплине «Техническая механика».

Выводы:

- Разработана адаптивная модель организации научно-исследовательских, опытно-конструкторских работ студентов в техникуме.
- Разработаны организационно-нормативные мероприятия по созданию учебного лабораторно-производственного комплекса на производственной базе ОАО «Уфимский тепловозо-ремонтный завод».
- Разработан и внедрен в учебный процесс стенд-тренажер на производственной базе с аппаратурой для измерения, контроля и регистрации параметров при испытании дизеля и турбокомпрессора.
- Разработаны методические указания и технические задания для проведения лабораторно-практических занятий в условиях производства по дисциплине «Техническая механика».
- Определено дальнейшее направление развития учебного лабораторно-произ-



водственного комплекса на производственной базе ОАО «Уфимский тепловозоремонтный завод».

- Разработаны темы научно-исследовательских и опытно-конструкторских работ в условиях производства (разработка датчиков топлива и воздуха; датчиков контроля уровня загрязнения окружающей среды и др.).

- Основные поисковые исследования представлены на IV Всероссийской научно-практической конференции (2011, Оренбург), на V Всероссийской научно-практической конференции (2011, Самара).

ИССЛЕДОВАНИЕ ПРОЦЕССА ИСКРООБРАЗОВАНИЯ СВЕЧЕЙ ДВИГАТЕЛЯ ВНУТРЕННЕГО СГОРАНИЯ

Захаров Андрей Андреевич

Научный руководитель Харламов Павел Викторович

ФГБОУ ВПО РГУПС, Ростовская область, г. Ростов-на-Дону

Искровые свечи зажигания не претерпели принципиальных изменений с момента их применения в начале XX века. Развитие этого элемента бензинового двигателя идет по пути совершенствования элементов конструкции, материалов и технологии производства. Детали свечи, находящиеся в камере сгорания, подвергаются высоким термическим, механическим, электрическим нагрузкам, а также химическому воздействию продуктов неполного сгорания топлива. Современная свеча рассчитана на 20 миллионов искр, что соответствует примерно 15 тысячам километров. По прошествии этого срока может сказаться усталость материала. Именно поэтому производители предписывают замену свечей через 15-20 тысяч километров пробега. В условиях же суровой российской действительности зачастую свечи эксплуатируются значительно дольше. От такой важной части системы зажигания двигателя во многом зависит его работоспособность. В настоящее время многими производителями освоено производство составных, биметаллических центральных электродов.

В данной работе было рассмотрено устройство свечей зажигания, раскрыта конструкция свечи зажигания, ее основные параметры и эксплуатационные особенности. Проведено исследование процесса искрообразования свечей зажигания автомобильного двигателя, сделаны результаты по экспериментальным исследованиям. Дан анализ вредных и опасных факторов в лаборатории, описаны мероприятия по охране труда в лаборатории, сделан расчет вентиляции в лаборатории, написана инструкция по охране труда для слесарей по диагностике автомобилей, выведены общие требования безопасности и обеспечение пожарной безопасности в лаборатории. Подводя итог экспериментальных исследований, можно с уверенностью сказать, что свечи NGK IFR6T11 показали наилучшие результаты. Двигатель с этими свечами выдал наибольшую мощность, хотя и наблюдалось увеличение расхода топлива, которое оказалось незначительным по сравнению с остальными экспериментальными образцами. А также свечи NGK IFR6T11 показали хорошие результаты бесперебойности искрообразования при стандартном искровом зазоре. Если учесть тот факт, что электроды этих свечей иридиевые, то и заявленный срок службы у этих свечей составляет 100 тысяч км пробега, что как минимум в 4 раза превышает срок эксплуатации других свечей зажигания. Немного худшие результаты дали свечам NGK BCPR6E. Двигатель с этими



свечами немного уступает по мощности «свечам» NGK IFR6T11, но расход топлива у этих свечей меньше. При давлении 15 атмосфер, с зазором 1,0мм, искра у свечи NGK BCPR6E начинает появляться с перебоями. Свечи AY17ДВРМ, рекомендованные для данного двигателя. Двигатель с этими свечами дал наименьший расход топлива и средний показатель по мощности. Но бесперебойность искрообразования у этих свечей хуже, чем у остальных экспериментальных образцов. Свечи Brisk DR15TC, установленные на двигатель, сильно увеличили расход топлива и значительно уменьшили мощности двигателя. Этот комплект экспериментальных свечей, по сравнению с тремя остальными образцами, по всем показателям работы двигателя дал худшие результаты.

Проведен расчет экономической эффективности результатов исследования процесса искрообразования свечей зажигания автомобильного двигателя. Рассчитана топливная экономичность при использовании различных свечей зажигания.

СПОСОБ ПРИГОТОВЛЕНИЯ В УСЛОВИЯХ ПОВЫШЕННОЙ ВЛАЖНОСТИ АММИАЧНО-СЕЛИТРЕННОГО СОСТАВА ТЕРМОИСТОЧНИКА ДЛЯ ОБРАБОТКИ НЕФТЯНЫХ СКВАЖИН

Хадиева Диляра Агзамовна

Научный руководитель Шагидуллина Татьяна Михайловна

ГАОУ СПО КМТ, Татарстан, г. Казань

В настоящее время для обработки призабойной зоны скважин нашли широкое применение термоисточники на основе композиции, состоящей в качестве окислителя из аммиачной селитры, в качестве горючего— эпоксидного компаунда. Они применяются самостоятельно или же как основной элемент в термоимплозионных устройствах.

Хотя состав термоисточника снаряжается в пластмассовом корпусе и герметизируется с обоих торцов слоями герметиков, однако физическая стабильность термоисточника в литературе изучена недостаточно.

Кроме того, приготовление смеси композиции и ее снаряжение в корпусе осуществлялось только в условиях нормальной влажности в условиях отапливаемых помещений. В период отсутствия отопления влажность в помещении может достигать до 80-85%, при этом искусственное поддержание влажности в помещении требует в условиях мелкосерийного производства термоисточников значительных затрат и является экономически невыгодным.

В связи с этим целью работы является создание способа приготовления состава термоисточника в условиях повышенной влажности путем дополнительного испарения влаги в процессе смешения за счет повышенного содержания отвердителя в эпоксидном компаунде, при котором обеспечивается физическая стабильность образца по характеристикам прочности, микроструктуры и скорости горения.

Объектом исследования является аммиачно-селитренный состав для использования его в термоимплозионном устройстве.

В работе проведен анализ характеристик при горении образца из штатного состава и возможность влияния на них за счет изменения количества отвердителя. В работе отработаны возможные варианты составов термоисточника, изучена прочность на сжатие, микроструктура, получены кривые изменения давления (скорости



газоприхода) от времени и, на их основе, получены зависимости скорости горения от давления в камере.

Получен оптимальный состав по характеристикам прочности и горения, микро-структуре.

АРХИТЕКТУРНОЕ ПРОЕКТИРОВАНИЕ ДЕТСКОГО РАЗВИВАЮЩЕГО ЦЕНТРА

Тарасков Антон Владимирович

Научный руководитель Гревцева Елена Николаевна

*ОГАОУ СПО «Шебекинский агротехнический ремесленный техникум»,
Белгородская область, г. Шебекино*

Проблема нехватки мест в детских садах и обеспечения вновь строящегося жилья детскими дошкольными учреждениями стоит очень остро во всех российских городах.

Детский развивающий центр является объектом архитектурного проектирования, при создании которого особое внимание уделено экологическим факторам, влияющим на психологическое, физическое, психоэмоциональное состояние учащихся и посетителей.

Проектируемый детский центр состоит из функционально взаимосвязанного объема, представляющего собой единую систему для благоприятного воспитания и содержания детей.

Функционально здание разделено на четыре основные зоны: входная зона, развлекательная зона со зрительным залом, блок детского сада, учебно-развивающая зона.

Здание центра имеет комбинированную конструктивную систему, которая обеспечивает его прочность, жесткость и устойчивость при действии всех расчетных нагрузок и воздействий.

Форма центра максимально приближена к человеку, достигается масштабностью и геометрией помещений и здания в целом.

Состав работ по строительству здания детского развивающего центра носит общий характер для гражданского и промышленного строительства, но зависит от местных условий площадки, ее расположения на свободной территории или в пределах городской застройки и времени года.

Для проектируемого здания применяются материалы с особыми качествами, что определяют общую прочность остова здания и его устойчивость к внешним воздействиям различного рода, а также к выполнению экологической и эстетической функций, то есть решается вопрос конструктивной, а так же отделочной структуры.

В отделке фасадов и внутренних пространств использовались архитектурно-выразительные экологически чистые материалы, что способствует созданию здоровой атмосферы для пребывания детей в детском учреждении.

Благоприятные условия жизнедеятельности человека обеспечиваются благодаря созданию комфорта как на территории, прилегающей к детскому центру, так и в самом здании.

Благоустройство территории включает фонтаны, места для отдыха людей, детские игровые площадки, устройство подпорных стенок, зеленые насаждения, что положительным образом влияет на эстетическое восприятие всего комплекса.



Для организации полноценного воспитательно-оздоровительного режима на участке детского развивающего центра предусмотрено игровое оборудование, способствующее физическому развитию детей и соответствующее их возрастным особенностям.

БЕЗОПАСНЫЙ БЛОК ПИТАНИЯ

Зайцев Александр Владимирович

Научный руководитель Михайлин Юрий Николаевич

МАОУ ДОД Дворец Творчества Детей и Молодёжи, г.Саратов

Каждый год 1 сентября руководитель объединения кружков «Электроники» обращается к нам и спрашивает: «Что самое дорогое в наших кружках?». Кто-то из нас говорит, что станки, кто-то - приборы, кто-то - оборудование и помещение. Тем не менее, каждый год мы слышим, что самое дорогое и для наших родителей, и для Юрия Николаевича – конечно, мы (кружковцы). Вот поэтому вопросам электробезопасности уделяется большое внимание. Вот уже второй год мы разрабатываем и строим безопасные источники вторичных напряжений, используя в качестве источника электроэнергии не ~220 Вольт, а сеть ~36 Вольт.

Что представляет собой сеть ~36 Вольт:

На входе трансформатора стороны ~220 В стоит автомат защиты сети S1 на ток срабатывания 2А, который отключит трансформатор Тр.1 и сеть ~36 В от ~220 В во всех случаях, когда ток нагрузки превысит 2А. Отключение произойдёт в течение первой секунды неисправности.

Я уже второй год работаю над безопасными источниками вторичных напряжений и сейчас хочу представить вам наш новый блок питания, он изготовлен в этом году.

На входе схемы установлены два двухполупериодных выпрямителя, включающих в себя диоды VD1чVD4 и конденсаторы С1 и С2, которые заряжаются до мгновения значений входного напряжения 2х18 В. При этом на конденсаторах С1 и С2 получается напряжение ±25 В относительно общей шины. Полученные напряжения могут быть использованы для запитки нагрузок, требующих двухполярного источника питания. При этом качество источников и максимальный ток определяется лишь ёмкостью конденсаторов С1, С2 и максимальным выпрямленным током диодов.

Для установки необходимого выходного напряжения в блок питания вмонтирован вольтметр 0ч30В, который с помощью двух внешних проводников может быть подключён к любым выходным клеммам.

Блок питания прошёл эксплуатацию в объединении кружков «Электроники» и показал как хорошие эксплуатационные качества, так и надёжность.

Вы можете спросить: долго ли мы будем заниматься озвученной темой? Судя по вопросу, по-видимому, долго. Вероятно, до тех пор, пока в магазинах будут продавать паяльники и блоки питания на 220 Вольт. До тех пор пока эти «штучники» не исчезнут из кружков и лабораторий.

Литература:

Б.И. Горошков, «Радио – электронные устройства».

В.А. Шило, «Популярные цифровые микросхемы».

Г.Н. Арсеньев, И.В. Литовко «Электропреобразовательные устройства РЭС».

Собственные разработки.

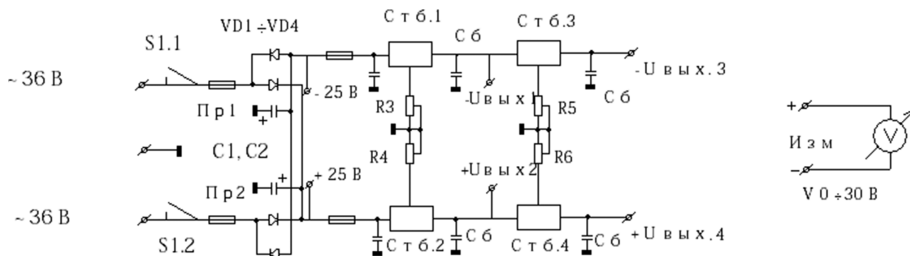

Р и с. 2

ТВОРЧЕСКИЙ ПРОЕКТ «РЕЗНОЕ РЕЛЬЕФНОЕ ПАННО ПО ДЕРЕВУ»

Горюшов Дмитрий Александрович

Научный руководитель Тактаева Ольга Викторовна

Колледж промышленных технологий Пензенской государственной технологической академии, Пензенская область, г. Пенза

У каждого человека есть ценности. Иерархия человеческих ценностей выражена в пирамиде, построенной психологом А. Маслоу. Верхнюю позицию занимает потребность в самоактуализации, самореализации. Самореализация, понимаемая как познание своего «я», как поиск себя. А как найти себя? Почему наука до сих пор не предложила единую для всех модель самореализации личности? Это невозможно, ибо у каждого человека свой индивидуальный путь, свое назначение в этом мире. Наибольшие возможности в плане самореализации открывает творчество. Творчество - как самовыражение.

Среди множества творческих направлений особое место занимают народные промыслы. Ибо народные ремесла как часть культуры заключают в себе широкое многообразие традиционных видов рукотворчества, среди которых резьба по дереву является жизненно необходимым ремеслом. Во-первых, это ремесло имеет утилитарное назначение. Во – вторых, является источником творческого воплощения художественных замыслов в пластике, отражающем древние представления человека о красоте природы и мироздания в знаках, которые в современных резных изделиях воспринимаются в гармонии природной красоты и целесообразности. Результатом этих суждений и стала тема исследовательской работы «Творческий проект «Резное рельефное панно по дереву».

Сделанные в технике рельефной резьбы панно сегодня современны в дизайне жилья, офиса, несмотря на их почтенный возраст. Ибо такого рода панно вносят индивидуальность в дизайн каждого дома, комнаты, офиса.

Творческое объединение студентов «Ваятель» разрабатывает и изготавливает резное рельефное панно по дереву, используя различные сюжеты: сказочные, исторические, фантастические, религиозные.

Использование предметов декоративно-прикладного искусства из дерева позволяет создавать ни с чем несравнимый колорит нашего жизненного пространства. Сочетание живых растений и рукотворных работ декоративно-прикладного твор-



чества из дерева придают особый стиль, колорит и красоту в оформлении жилого помещения.

УСТРОЙСТВО, УПРАВЛЯЕМОЕ СИГНАЛАМИ СВЕТОФОРА

Плявин Кирилл Дмитриевич

Научный руководитель Фетисов Алексей Валентинович

ГБОУ СО «Дворец молодёжи» г. Екатеринбург

С каждым годом в нашей стране увеличивается количество наземных видов транспорта. В связи с этим появилась проблема - обеспечение безопасного движения, как для транспорта, так и для пешеходов. В настоящее время мир наполнен самыми современными электронными средствами, которые должны обеспечить безопасность человека во время его передвижения. Светофоры на оживленных магистралях и перекрестках остаются самым надежным устройством по безопасности движения. Но, к сожалению, количество ДТП на дорогах не становится меньше.

В данной работе предлагается вариант устройства для установки на подвижные виды транспорта, предотвращающие проезд запрещающего сигнала светофора. Изготовлен макет для демонстрации остановки транспортного средства перед запрещающим сигналом светофора. Приведены принципиальные схемы светофора и передающего устройства с использованием микроконтроллеров. Разработана программа на языке «Си» для управления светофором и подвижным устройством, описаны принципы передачи сигналов.

БЫСТРОВЗВОДИМЫЙ, ЭКОНОМИЧНЫЙ ЖИЛОЙ ДОМ ПО КАНАДСКОЙ ТЕХНОЛОГИИ С ИНФРАКРАСНОЙ СИСТЕМОЙ ОТОПЛЕНИЯ

Хабибуллин Ильшат Аликвич

Научный руководитель Александрова Юлия Александровна

ГАОУ СПО «Нижекамский политехнический колледж им. Е.Н. Королёва», республика Татарстан, г. Нижнекамск

Жилищный вопрос в России – традиционно один из важнейших. Приобретение отдельного жилья – *центральный* вопрос для молодых людей, создающих семью и планирующих растить и воспитывать детей. В различные исторические периоды происходила попытка как-то разрешить эту проблему: устройство коммуналок в «буржуйских домах», строительство панельных пятиэтажек во времена Хрущева, массовое панельное строительство во времена «застоя». Делается такая попытка и в наши дни: профильный национальный проект «Доступное жилье», механизм ипотечного кредитования запускается реформа ЖКХ. Однако очевидно, что принимаемые меры слабо влияют на разрешение жилищной проблемы. Это открыто признают и представители власти, и ведущие политики, об этом говорит население.

Проект быстровозводимого, экономичного жилого дома по канадской технологии с инфракрасной системой отопления отчасти может способствовать решению данной проблемы.



Стоимость данного дома общей площадью 130 м², с учётом отделки, составляет 1398 тыс. руб., а сроки строительства не более 2 месяцев.

В данном проекте было принято решение использовать свайный фундамент из металлических свай, длиной 2,5 м. По сравнению с монолитным железобетонным фундаментом, свайный обходится в 4 раза дешевле.

В качестве стен используются трёхслойные SIP-панели, состоящие из двух плит ОСП (ориентированно-стружечная плита) между которыми находится утеплитель пенополистирол. Преимуществом данных панелей является то, что малый вес конструкции снижает нагрузку на фундамент, как следствие, он будет иметь меньшее сечение, а значит, будет дешевле. Кроме того, использование SIP-панелей позволяет снизить общие затраты на строительство и минимизировать эксплуатацию строительных машин. Толщина стен полностью удовлетворяет климатическим требованиям местности на основе произведенного теплотехнического расчёта. Существенное удешевление проекта происходит так же за счёт использования в качестве отопления инфракрасной системы.

Использование канадской технологии с инфракрасной системой отопления в строительстве позволяет: разработать большое разнообразие архитектурно - планировочных решений, минимизировать эксплуатацию строительных машин, существенно сократить сроки строительства, снизить до минимума финансовые затраты.

РАЗРАБОТКА БЛОКА ИЗЛУЧЕНИЯ ДЛЯ ПРОВЕДЕНИЯ УЛЬТРАЗВУКО-ЛАЗЕРНОЙ ТЕРАПИИ

Качалин Александр Сергеевич

Научный руководитель Баранов Владимир Николаевич

ТюмГНГУ ИКИС, Тюменская область, г. Тюмень

В связи с уникальностью свойств электромагнитных и ультразвуковых волн немедикаментозные методы, к которым относятся низкоинтенсивная лазеротерапия (НИЛТ) и ультразвуковая терапия (УЗТ), не имеют указанных недостатков. Их непосредственное или опосредованное воздействие на нервно-рефлекторные и нейрогуморальные реакции, активацию симпатoadреналовой и иммунной систем организма человека позволяют уменьшить дозу лекарственных веществ, а в ряде случаев вообще отказаться от применения фармакологических средств. Чтобы достигнуть эффективности лечения различных заболеваний человека этими методами необходимо правильно определить показания к применению электромагнитного и ультразвукового излучений и оптимально выбрать дозы воздействия на пациента при конкретной патологии.

После многократных теоретических расчётов и попыток реализации, была предложена модель излучателя для проведения ультразвуко-лазерной терапии, состоящая из четырёх модулей ультразвукового излучателя ИУТ 0.88-1.01, одного основного лазерного модуля LDS163С и четырёх вспомогательных лазерных модулей LDS167S.

Выходы всех модулей находятся на поверхности гибкого диска, обеспечивающего контакт излучателя с поверхностью тела пациента. Подвижность модулей в горизонтальной проекции позволяет проводить терапию на неровных поверхностях, таких



как коленный сустав или позвоночник.

Нами предлагается, при проведении лечебных процедур, снизить мощность ультразвукового воздействия в 2 раза (от 0.1 до 0.05 Вт/см²) и экспозицию облучения до 10 мин.

Мощность лазерного излучения основного модуля будет уменьшена при проведении процедур до 10 мВт/см² (в 10 раз), а вспомогательных модулей - до 5 мВт/см² (в 20 раз).

Данная методика позволит:

1. Потенцировать физиотерапевтический эффект двух лечебных факторов благодаря более интенсивному поглощению лазерного излучения в патологическом очаге из-за гиперемии, создаваемой ультразвуком, а снижение ультразвукового воздействия за счет подключения эффекта лазерного микромассажа биотканей;
2. Снизить энергетическую нагрузку на пациента во время проведения физиотерапии;
3. Сократить время проведения физиотерапевтической процедуры.

ТЕХНОЛОГИИ И НОВЫЕ УСТРОЙСТВА ИЗМЕРЕНИЯ ВЫСОКИХ ТЕМПЕРАТУР НА ОСНОВЕ ПРИМЕНЕНИЯ ЭФФЕКТА ТЕРМОЭДС

Ахметова Айгуль Ураловна

Научный руководитель Мугалимов Риф Гарифович

МОУ «СОШ № 10 им. В.П. Поляничко» Челябинская область, г. Магнитогорск

В настоящее время известно множество способов измерения температуры превышающих 1250°С, такие температуры часто встречаются на производстве, которое занимается плавлением стали. Так, например, в металлургической промышленности. Для температуры, как правило, используются термопарные блоки разового применения, стоимость которых достигает 10000 руб./шт..

Целью моей работы является разработка и создание нового типа термопар для измерения высоких температур существенно меньшей стоимости, при сохранении высокой чувствительности и точности измерения температуры по сравнению с готовской термопарой.

В ходе моей научно-исследовательской работе были проведен анализ литературы, анализы известных вариантов термопар, их стоимость, исследованы характеристики термопар. Изготовлен опытный вариант термопары «графит – железо».

В моей научной работе представлены графики зависимости, таблица характеристик термопар, схема макетного образца «графит-железо». Были поставлены ограничения и условия разработки термопары. Была исследована термопара «графит-железо» и на основе её, был построен график зависимости ТЭДС от температуры.

В моём проекте представлены выводы, сделанные на основе исследований, представленных в работе.



РАЗРАБОТКА МЕТОДИКИ И ТЕХНИЧЕСКИХ СРЕДСТВ ИСПЫТАНИЙ ПОЖАРНЫХ ИЗВЕЩАТЕЛЕЙ ПЛАМЕНИ

Сингаевский Андрей Владимирович

Научный руководитель Шеглов Михаил Юрьевич

КНИТУ им. А.Н.Туполева, Республика Татарстан, г. Казань

В данном проекте предлагается вариант создания автоматизированного стенда для проведения испытаний пожарных извещателей пламени, а также, для обработки сигналов с оптоэлектронных преобразователей пожарных извещателей пламени. Структурно-функциональная схема стенда показана на рис.1.



Рисунок 1. Структурно-функциональная схема стенда

Получение и обработка сигналов проводится в отдельных помещениях с целью максимального снижения помех.

Новизна и техническая суть предлагаемого автоматизированного стенда заключена в специальном алгоритме обработки сигналов, полученных с оптоэлектронных преобразователей (в частности от пожарных извещателей пламени) и автоматическом определении их работоспособности. Функциональная особенность стенда состоит в том, что он способен измерять быстрдействие пожарных извещателей пламени с

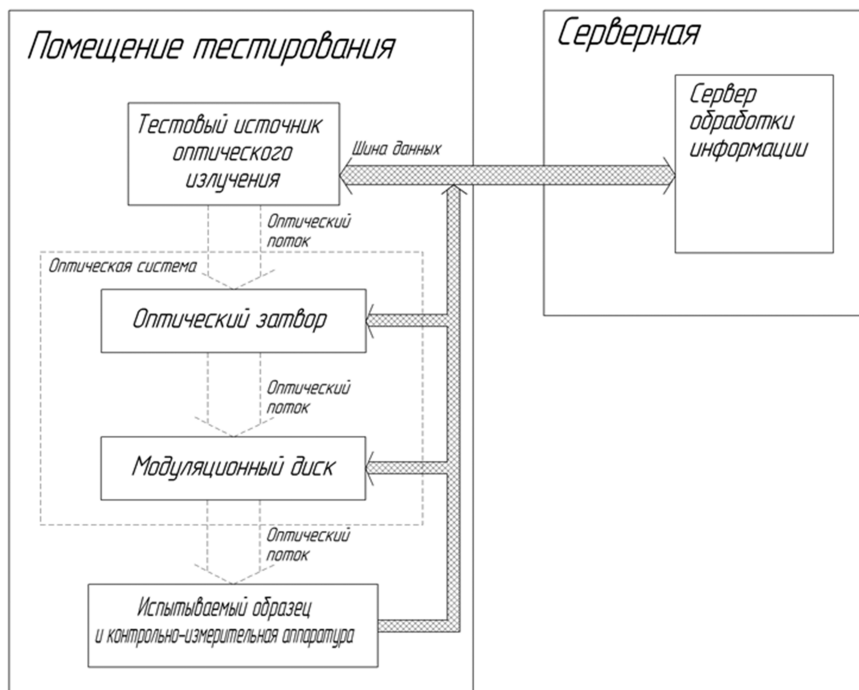

точностью до 1 мс, что актуально при испытаниях современных извещателей пламени с возможностью идентификации начала взрывоподобного горения, имеющих время срабатывания менее 1с.

Кроме того, с помощью данного стенда можно в автоматическом режиме провести огневые испытания извещателей пламени в соответствии с ГОСТ Р 23352-2009, что исключает возможное негативное влияние человеческого фактора.

С целью практического подтверждения работоспособности предложенной конструкции было проведено аналитическое исследование на основе сигналов полученных с модуляционного датчика пламени. В результате исследований подтверждена работоспособность метода и проведено улучшение первоначальной модификации алгоритма обработки сигналов.

АЛЬТЕРНАТИВНЫЕ ИСТОЧНИКИ ЭНЕРГИИ ДЛЯ ЭЛЕКТРОСНАБЖЕНИЯ ИНДИВИДУАЛЬНОГО ЖИЛОГО ДОМА

Турков Яков Валерьевич

Научный руководитель Кошкарёв Сергей Петрович

*БОУ ОО СПО Тюкалинский сельскохозяйственный техникум, Омская область,
г.Тюкалинск*

Энергия - не только одно из чаще всего обсуждаемых сегодня понятий, оно имеет многочисленные экономические, технические, политические и иные аспекты. Человечеству нужна энергия, причем потребности в ней увеличиваются с каждым годом. Вместе с тем запасы традиционных природных топлив нефти, угля, газа и прочих не бесконечны. Отсюда актуальность выбранной нами темы «Альтернативные источники энергии для электроснабжения индивидуального жилого дома» является очевидной.

Для применения АИЭ необходимы определенные климатические параметры. Для Омской области, расположенной вдали от морей и океанов и с континентальным климатом, выбираем комбинированную систему резервного электроснабжения, в которой в солнечные дни будет работать фотоэлектрическая батарея, в ветреные дни - ветроэлектрическая установка, в пасмурные и безветренные дни – аккумуляторная батарея, а при ее разрядке - бензоэлектрический агрегат или однофазная сеть 220 В.

В соответствии с принятым среднесуточным потреблением электроэнергии сельским домом (≈ 5 кВт·час/сут.) были произведены расчеты составляющих комбинированной энергетической установки. По расчетам выбраны следующие компоненты:

- ветроэлектрическая установка типа ВЭУ-1,5 мощностью 1,5 кВт;
- солнечная батарея в составе 16 фотоэлектрических модулей типа MCB80(12);
- аккумуляторная батарея, состоящая из 28 аккумуляторов типа Haze HZB 12-230 емкостью 200 а·ч каждая;
- бензоэлектрическая станция БЭС 6500А;
- 14 контроллеров типа ФЭУ ЕРIP20-DB для регулирования напряжения, поступающего и солнечной батарее;
- 2 инвертора типа ФОРТ F55 для преобразования постоянного тока в переменный;
- 1 контроллер типа ВЭУ ESWC-20-24 для регулирования напряжения, поступающего от ветрогенератора.

А также другое вспомогательное оборудование, в частности, оборудование для



фотоэлектронных модулей для слежения за солнцем в течение суток.

Затраты на оборудование и монтаж установки составили 1549477,9 руб., что является препятствием для ее приобретения. Но после упрощения схемы так, что фотоэлектрическая установка (ФЭУ) и ветроэлектрическая установка (ВЭУ) будут работать в минимальной комплектации, дополняя друг друга при зарядке аккумуляторной батареи (АБ), а бензоэлектростанция будет включаться только в крайнем случае (при большом разряде АБ), затраты составят всего 594690 руб. и стоимость 1 кВт·ч составит всего 1,27 руб.

Для надежного автономного электроснабжения сельской усадьбы с эквивалентной нагрузкой $P = 2,6$ кВт наиболее целесообразно с экономической точки зрения комплексное использование ветроустановки, солнечной установки и аккумуляторного резерва в сочетании 1,5 кВт, 0,28 кВт и 2000 АЧч соответственно.

ПОВЫШЕНИЕ НАДЕЖНОСТИ ЗАЩИТ ТЯГОВОЙ СЕТИ ПОСТОЯННОГО ТОКА

Гама Павел Андреевич

Научный руководитель Алексеева Е.А.

*Филиал ФГБОУ ВПО «Омский государственный университет путей сообщения» -
«Омский техникум железнодорожного транспорта», г. Омск*

В системах тягового электроснабжения возникают короткие замыкания и другие ненормальные режимы работы, поэтому за доли секунды необходимо выявить такой участок и отключить его быстродействующим выключателем постоянного тока.

Цель: Повысить надежность защит тяговой сети постоянного тока, на примере участка Западно-Сибирской железной дороги.

Гипотеза: В настоящее время защита тяговой сети постоянного тока реализуется максимальной токовой защитой на быстродействующих выключателях постоянного тока, которая не всегда закрывает защищаемую зону, поэтому ее необходимо дорабатывать защитой по сопротивлению, которая выполняется только на современном устройстве цифровой защиты фидеров контактной сети постоянного тока (ЦЗАФ-3,3 кВ).

Описание методик: аналитические.

Результаты:

По результатам исследования определены уставки максимальных токовых защит фидеров контактной сети; выявлены четыре фидера исследуемого участка из восьми для доработки защитой по сопротивлению; определены уставки защит по сопротивлению; выполнена настройка двух видов защит по времени; рекомендован ввод уставок и выдержек времени в устройства ЦЗАФ – 3,3 кВ.

Из выше полученных результатов мы можем сделать следующие выводы:

1 определены применяемые в тяговой сети постоянного тока виды защит (максимальная токовая защита и защита по сопротивлению) и устройства защит (быстродействующие выключатели постоянного тока типов АБ-2/4, ВАБ-43, ВАБ-49, ВАБ-70, ВАБ-206 и устройство цифровой защиты);

2 описана простота оперативной работы персонала с устройством цифровой защиты ЦЗАФ – 3,3 кВ;

3 рекомендовано на участке ТП Новокиевская – ТП Любинская применить устрой-



ства ЦЗАФ – 3,3 кВ с вводом в них рассчитанных уставок максимальных токовых защит и защит по сопротивлению для исключения возможности не срабатывания защит при повреждениях тяговой сети.

ИНТЕНСИФИКАЦИЯ ТЕПЛООБМЕНА В КРИВОЛИНЕЙНЫХ КАНАЛАХ СИСТЕМ ОХЛАЖДЕНИЯ ЭЛЕКТРОДВИГАТЕЛЬНЫХ УСТАНОВОК

Сыромятников Дмитрий Андреевич

Научный руководитель Шматов Дмитрий Павлович

ФГБОУ ВПО «ВГТУ», Воронежская область, г. Воронеж

При конструировании большинства теплообменных аппаратов стоит задача: добиться минимальных габаритов и массы аппарата при заданных суммарном тепловом потоке, гидравлических потерях, температурах и расходах теплоносителей.

Если поверхность теплообмена и конструкция аппарата выбрана, то заданные условия однозначно определяют габариты и массу теплообменного устройства, а также и температуру стенки.

Естественным следствием этого является стремление выбрать такую форму теплопередающей поверхности, чтобы в единице объема поверхность теплообмена была максимальной и обеспечивала наибольший тепловой поток с единицы поверхности теплообменного аппарата, то есть наибольший коэффициент теплоотдачи. Поэтому интенсификация теплообмена в каналах - реальный путь к уменьшению габаритов и массы теплообменного устройства и к снижению температуры стенок.

Известно много методов интенсификации теплообмена в трубчатых теплообменных аппаратах но, как показывают многочисленные данные, из всех известных, наибольшее внимание, как эффективному и технологически реализуемому, уделяется методу искусственной турбулизации потока кольцевыми диафрагмами (рис. 1).



Рисунок 1 - Продольный разрез трубы с кольцевыми диафрагмами

Сравнение трубы с кольцевыми диафрагмами с трубой без интенсификаторов при заданной геометрии интенсификаторов и постоянном расходе теплоносителя показали, что применение кольцевых турбулизаторов позволяет в характерном для теплообменных аппаратов диапазоне изменения чисел $Re = 10^4 - 10^5$ обеспечить стабильное увеличение теплоотдачи в 2,3 – 2,43 раза при росте гидравлического сопротивления в 3,8 – 4,15 раза, что дает возможность получить $V / V_{2л} = 0,52 - 0,5$ или уменьшение объема в 1,95 - 2 раза.

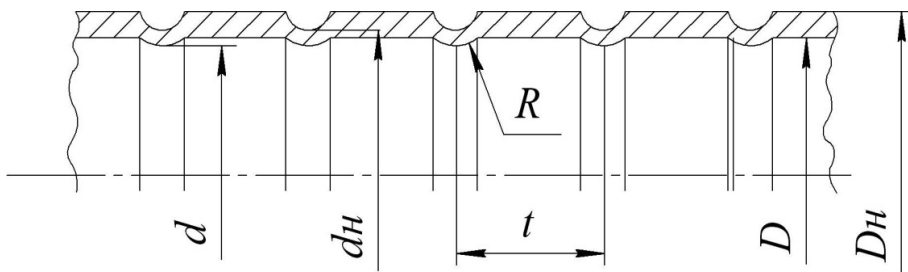

СРАВНЕНИЕ ТРИБОТЕХНИЧЕСКИХ ХАРАКТЕРИСТИК БАББИТОВЫХ ПОКРЫТИЙ, ПОЛУЧЕННЫХ АКТИВИРОВАННОЙ ДУГОВОЙ МЕТАЛЛИЗАЦИЕЙ И ДРУГИМИ СПОСОБАМИ

Невежин Станислав Владимирович

Научный руководитель Коробов Юрий Станиславович

Уральский федеральный университет, Свердловская обл., г. Екатеринбург

Произведена оценка эффективности различных способов получения баббитовых покрытий на рабочей поверхности подшипников скольжения – турбулентное литье (ТЛ), газовая наплавка (ГН), плазменное напыление (ПН), активированная дуговая металлизация (АДМ).

Для определения коэффициента трения и интенсивности изнашивания разработана методика испытаний, на основе которой спроектирована и изготовлена машина трения, разработано программное обеспечение для обработки результатов. Испытания баббитов, полученных различными способами, показали, что у баббитового АДМ-покрытия коэффициент трения ниже в сравнении с ТЛ на 53-31%, с ГН на 54-16%, с ПН – на 44-18%. Интенсивность изнашивания у баббитовых АДМ-покрытий ниже в сравнении с ПН на 32%, с ТЛ – в 3,3 раза.

Металлографические исследования структуры и свойств покрытий показали, что у АДМ-покрытий размеры частиц фаз в 3,2-3,8 раз меньше, чем у альтернатив, что объясняет меньший коэффициент трения и износ АДМ-покрытий. Установлено, что между баббитовым АДМ-покрытием и основой отсутствуют макропоры, расслоения, микротрещины, что свидетельствует о высокой адгезионной прочности этого покрытия.

По результатам исследований определены рациональные режимы напыления АДМ-покрытий, скомпонованы установки для нанесения АДМ-покрытий на типовые детали – вкладыши подшипников скольжения и подпятники сферические. Разработаны модель и алгоритм технологии, реализуемые в автоматическом режиме.

По результатам исследований на предприятиях региона – ЗАО НПП Машпром, Екатеринбург, ООО Промэнерго, Челябинск, ООО АРМЗ, Асбест – в настоящее время организованы АДМ-участки, и они приступили к промышленному внедрению процесса нанесения АДМ-покрытий из баббита.

ДИАГНОСТИКА НЕИСПРАВНОСТЕЙ ЭЛЕКТРООБОРУДОВАНИЯ МЕТАЛЛООБРАБАТЫВАЮЩИХ СТАНКОВ НА ПРИМЕРЕ ИХ ЭЛЕКТРИЧЕСКОЙ МОДЕЛИ

Петров Сергей Валерьевич

Научный руководитель Владимиров Игорь Васильевич

*ФГБОУ ВПО «Чувашский государственный университет им. И. Н. Ульянова»,
Чувашская Республика, г.Чебоксары*

В современном учебном процессе для подготовки учащихся и студентов, а также специалистов рабочей профессии, таких как электромонтеры по ремонту и обслуживанию электрического оборудования. Во многих учебных заведениях страны, с целью овладения навыков процесса обучения применяются учебные стенды, стенды-планшеты. Такие стенды выпускают специальные фирмы. К сожалению, эти



стенды имеют большую стоимость и не всегда доступны учебным заведениям. Обслуживание большого количества металлообрабатывающих станков используемых на предприятиях связано с поиском неисправностей. Поиском неисправности в схемах электрооборудования это основная задача в диагностике. Существуют алгоритмы поиска неисправности, которая является составной частью диагностики.

Многие годы учебные заведения в сфере НПО и СПО проводили обучение студентов по специальности «Электромонтер по ремонту и обслуживанию электрооборудования» традиционным методом. Изучался раздел «Электрооборудование металлообрабатывающих станков», учащимся и студентам приходилось изучать электрическую принципиальную схему станка по учебникам и плакатам и проверять свои знания уже на действующем станке. Тем самым это вызывало у них большие затруднения в изучении схемы, расположении органов управления, а также нахождение неисправностей в схемах электрооборудования металлообрабатывающих станков. Для того чтобы решить данную проблему и упростить обучение учащихся и студентов по разделу «Электрооборудование металлообрабатывающих станков», была поставлена цель разработать модель схемы электрооборудования металлообрабатывающих станков для применения в процессе обучения.

На этапе разработки стенда-планшета были рассмотрены устройства аналогичного назначения, выявлены недостатки у каждого из них.

Новизна работы заключается, возможность моделирования схем электрооборудования металлообрабатывающих станков

В работе приведен расчет экономического эффекта от внедрения стендов-планшетов с использованием разработанных алгоритмов. Он составляет 447699-00 руб.

В настоящее время разработанные модели схем электрооборудования металлообрабатывающих станков используется на занятиях по производственному обучению, а также на занятиях по предмету «Техническое обслуживание и ремонт электрооборудования» в Чебоксарском машиностроительном техникуме

СПОСОБЫ ПОСОЛА САЛА И АССОРТИМЕНТ БЛЮД ИЗ САЛА

Рудобаба Лидия Николаевна

Научный руководитель Обломий Антонина Сергеевна

*ГАОУ СПО КАТК КК «Каневской аграрно- технологический колледж»,
Краснодарский край, Каневской район, ст. Стародеревянковская*

В процессе развития человеческого общества на протяжении многих веков складывались гастрономические привычки, пристрастия и антипатии у разных народов. Постепенно создавались национальные кухни, являющиеся неотъемлемой частью всякой национальной культуры. Сегодня у каждого народа есть своя национальная кулинария, для которой характерны свои, отличные от других, национальные блюда.

Именно поэтому, несмотря на то, что многие национальности, и относительно недавно появившиеся на Кубани, и исторически долго присутствующие здесь, сумели сохранить свои самобытные национальные кухни, их взаимовлияние способствовало формированию нового своеобразного сектора кулинарии – КУБАНСКОЙ КУХНИ-кухни кубанского казачества, основу которой в свое время составили блюда укра-



инской и русской кухонь.

Большое место в кубанской кухне отводится салу, блюдам из сала, которые готовятся повсеместно.

Концептуальная идея работы состоит в следующем:

- сбор рецептов посола сала, о которых я узнавала от своих бабушек, их подруг. Ранее эти рецептуры держались в большой тайне и передавались из поколения в поколение, от матери к дочери.

- разработка рецептур блюд из сала, отработка технологии, составление нормативной документации: технико- технологических карт, технологических карт и схем на блюда из сала.

- предложение внедрения в меню кафе «Казачье».

Научная работа посвящена особенностям приготовления сала и блюд из сала. Блюда из сала были приготовлены и проведена дегустация на конкурсе «Кулинарная симфония для мамы» в г. Краснодаре приуроченному ко Всекубанскому Дню матери. Так же дегустация была проведена в декабре 2012 года в поселке Веселом на олимпийском объекте «Айсберг», где проходили соревнования по фигурному катанию, где пользовались большим спросом. Ассортимент блюд из сала апробирован в меню кафе «Казачье», где пользуется спросом у посетителей и об этом есть акт внедрения. Но я хотела бы пойти дальше и предложить включить ассортимент блюд из сала в меню питания спортсменов, на Олимпиаде 2014г. в городе Сочи.

КИСЛОРОДНАЯ РЕЗКА МЕТАЛЛОВ С ПРИМЕНЕНИЕМ ПРОДУКТОВ УТИЛИЗАЦИИ ВЫСОКОЭНЕРГЕТИЧЕСКИХ ВЕЩЕСТВ

Кулаева Татьяна Андреевна

Научный руководитель Боклашов Николай Михайлович

ФГБОУ ВПО Пензенская государственная технологическая академия, Пензенская область, г. Пенза

Объектом исследования является кислородная резка металлов с применением порохового синтез-газа, получаемого при утилизации нитроцеллюлозных порохов артиллерийских боеприпасов.

Цель работы – разработать методику применения порохового синтез-газа для кислородной резки металлов.

В Вооруженных Силах Российской Федерации находятся на хранении значительные запасы артиллерийских боеприпасов, подлежащих утилизации. Основным методом утилизации, применяемым наиболее широко в последнее время, является подрыв артиллерийских боеприпасов. Однако, как показывает практика, этот метод характеризуется высокой взрыво-и пожароопасностью, безвозвратными потерями энергии высокоэнергетических материалов, нанесением экологического ущерба окружающей среде. Поэтому необходимо разработать такие методы утилизации, которые позволяли бы получать из артиллерийских боеприпасов полезную продукцию, например, новые источники энергии.

К высокоэнергетическим материалам, применяемым в артиллерийских боеприпасах, относятся пороха и взрывчатые вещества. Проведенные исследования показали, что нитроцеллюлозные пороха могут быть переработаны в специальных



газогенераторах в синтез-газ, содержащий горючие компоненты: водород и оксид углерода. Получаемый синтез-газ из утилизируемых порохов обладает высокой теплотой горения 9100...10050 кДж/м³. Проведен анализ перспективных направлений применения порохового синтез-газа, дано обоснование требований техники безопасности при получении и применении порохового синтез-газа, разработан экспериментальный образец порохового газогенератора, разработан способ применения порохового синтез-газа для кислородной резки металлов, исследованы характеристики пламени порохового синтез-газа при его применении в газовом резке РС-ЗП.

УСТРОЙСТВО ДЛЯ ПРИНУДИТЕЛЬНОЙ ОСТАНОВКИ АВТОТРАНСПОРТА «МОЛНИЯ»

Туккаев Пётр Казбекович

Научный руководитель Столбин Сергей Николаевич

ГБОУ ДООД «Республиканский дворец детского творчества», ТО «Техническое конструирование и моделирование», МБОУ гимназия №5, РСО – Алания, г. Владикавказ

Цель: Сконструировать более совершенное устройство для остановки автотранспорта.

Актуальность:

В настоящее время существует проблема остановки правонарушителей, в связи с этим изобретаются более совершенные устройства для принудительной остановки автотранспорта на дорогах.

Мы предлагаем новое устройство, которое должно использоваться сотрудниками ДПС и другими силовыми структурами в случаях, когда транспортным средством воспользовались с целью совершения преступления, угона транспортного средства, а также при попытке водителя скрыться с места преступления.

Устройство может эксплуатироваться как в закрытом помещении, так и на открытом воздухе, основным достоинством его является быстрота применения и компактность.

Предлагаемое устройство может применяться для остановки колёсных транспортных средств.

Технические характеристики устройства «Молния»

Длина в раскрытом состоянии, м 3

Расстояние между шипами, м 0,15

Масса, кг 1,5 – 3

Устройство не находится постоянно в рабочем состоянии, поэтому оно не может в собранном виде представлять опасность для автотранспорта. Оно достаточно эффективно в работе и эксплуатации.

Устройство «Молния» может изготавливаться как из лёгких сплавов, таких как дуралюминия, титана, так и более прочных, таких как углеродистая сталь и легированная сталь.



ИСПОЛЬЗОВАНИЕ МУСКУЛЬНОЙ СИЛЫ ЧЕЛОВЕКА ДЛЯ ПОЛУЧЕНИЯ И НАКАПЛИВАНИЯ ЭЛЕКТРИЧЕСКОЙ ЭНЕРГИИ ПРИ ПОМОЩИ ВЕЛОТРЕНАЖЕРА С ПАРАЛЛЕЛЬНЫМ ПОЛОЖИТЕЛЬНЫМ ЭФФЕКТОМ ВОССТАНОВЛЕНИЯ И РАЗВИТИЯ ФИЗИЧЕСКОГО РЕСУРСА ЧЕЛОВЕКА

Пономарев Валентин Сергеевич

Научный руководитель Стариков Алексей Владимирович

ОГАОУ Губернаторский Светленский лицей, Томская область, г.Томск, пос. Светлый

Актуальность темы: Развитие цивилизации неразрывно связано с потреблением энергии. И чем более развита цивилизация, тем больше ей требуется энергии. Учитывая рост потребления энергии и ограниченность запасов энергоресурсов становится очевидным тот факт, что необходимо переходить на возобновляемые и экологически безвредные источники энергии, либо исследовать еще неизвестные науке источники энергии. Одной из причин медленного развития альтернативной энергетики в России я считаю слабую научную базу, которая должна закладываться еще на школьном уровне, но в современной общеобразовательной школе нет необходимых структур, способных формировать научное мышление, прививать интерес к науке и готовить будущих молодых ученых.

Проблема: Невозобновляемые запасы энергии уже в ближайшем будущем закончатся, и тогда миру грозит энергетический кризис. Большинство из современных способов получения энергии опасны для природы и здоровья человека. Отсутствие в общеобразовательной школе структуры для формирования научного мышления. Увеличение общей калорийности питания человека и низкая физическая активность ведет к нарушениям в работе организма и ожирению.

Гипотеза: Если к спортивному велотренажеру присоединить электрогенератор, то параллельно с поддержанием хорошей физической формы человека мы получим возобновляемый источник энергии, достаточный для функционирования электрических приборов самого тренажера, а также для зарядки аккумуляторов.

Быть физически здоровым, стройным, подтянутым сейчас не только модно, но и полезно. В современном мире тысячи людей ежедневно посещают всевозможные фитнес центры и тренажерные залы для поддержания хорошего физического состояния. При этом они добровольно тратят сотни калорий, выполняя физические упражнения – совершая механическую работу, которую можно эффективно использовать.

Эксперимент: Мы собрали установку на основе велотренажера, при помощи которой можно наблюдать в реальном времени процесс зарядки от генератора четырех пальчиковых аккумуляторов типа AA или AAA. Мы выяснили, что за 30 минут занятий на велотренажере с генератором и зарядным устройством на 4 аккумулятора емкостью по 1800 mAh с зарядным током 700 mA мы получим 1440 mAh к емкости аккумуляторов, а человек потеряет около 300 калорий. Для полной зарядки четырех аккумуляторов потребуется 5 подходов по 30 мин.

Выводы: Я считаю крайне важным уже сейчас активно развивать альтернативную экологически чистую энергетику. Структура школьных научных лабораторий, созданная в нашем лицее, позволяет развивать научное мышление и готовить будущих ученых. Наш тренажер с генератором для зарядки аккумуляторов позволяет не только поддерживать физическую форму человека, но и представляет физический ресурс человека как безопасный и возобновляемый источник энергии.



ИССЛЕДОВАНИЕ СКОЛЬЗЯЩЕГО ПО ПОВЕРХНОСТИ ДИЭЛЕКТРИКА РАЗРЯДА

Минниханов Ринат Разилович

Научный руководитель Галеев Ильгиз Гатуфович

ГОУ ВПО КНИТУ – КАИ им. А. Н. Туполева, Республика Татарстан, г. Казань

При создании ряда электрофизических и электротехнических устройств, применяемых в системах накачки газовых лазеров, сильноточной коммутационной аппаратуре, электронной технике, плазмохимических генераторах, технологии поверхностной обработки материалов, достаточно широкое распространение получила одна из интересных разновидностей высоковольтного импульсного разряда в газе - разряд, скользящий по поверхности диэлектрика. Скользящий поверхностный разряд (плазменный лист) — распределенное плазменное образование в виде системы параллельных скользящих по поверхности диэлектрика каналов.

В данной работе были проведены исследования классической схемы скользящего разряда. Исследовалось несколько различных плоских пластинок из стеклотекстолита толщиной 0,5 мм с различной шириной разрядного промежутка. При $U < U_{\text{порог}}$ наблюдалось слабое свечение по всей длине разрядного промежутка, при увеличении напряжения увеличивавшееся по ширине и интенсивности, состоящее из отдельных искр различной конфигурации. Удалось получить незавершенный разряд с длиной отдельных искорок до 20 мм на пластинке размером 65x154 мм. При $U \geq U_{\text{порог}}$ наблюдается завершенная стадия скользящего разряда. Появляются один или несколько сильноточных ярких каналов, соединяющих оба электрода. Путем подбора емкости питающих конденсаторов C_1 и C_2 и сопротивления R_1 удалось наблюдать по 5 – 7 каналов на той же пластине 65x154 мм. Эти каналы «блуждали», т.е. появлялись хаотически в различных местах продольных электродов. При увеличении U «блуждание» прекращалось, одна искра стабилизировалась и через некоторое количество разрядов на диэлектрической пластине образовывался прогар.

В настоящее время хорошо известны методы управления разрядом, как пучком заряженных частиц, так и путем воздействия на разрядный промежуток ультрафиолетовым излучением. Для обеспечения объемного характера разряда CO_2 -лазера при атмосферном давлении рабочей смеси может быть эффективно использовано ультрафиолетовое излучение скользящего разряда по поверхности диэлектриков.

Интенсивная ультрафиолетовая засветка может обеспечивать работу лазера при задержке основного разряда относительно начала формирования скользящих искр в пределах от 0,1-0,5 до 50-100 мкс в зависимости от напряжения на скользящем разряде.

Таким образом, скользящий разряд может быть реализован в рабочих смесях CO_2 -лазеров при больших давлениях и использован для инициации однородного разряда в больших объемах.



БУЛЬДОЗЕР С ВИНТОШНЕКОВЫМ ИНТЕНСИФИКАТОРОМ

Ефаров Дмитрий Евгеньевич, Суханов Андрей Сергеевич

Научный руководитель Афанасьев Алексей Валентинович

БОУ ЧР СПО «Алатырский автомобильно-дорожный техникум», Чувашская Республика, г. Алатырь

Целью данной работы является расширение функциональных возможностей бульдозера за счет установки на отвал винтошнекового интенсификатора, который повышает производительность машины за счет непрерывности рабочего процесса, включающего в себя резание грунта, экскавацию из забоя и транспортирование.

На примере бульдозера Т-11.01Я «Четра» (ОАО ЧЕТРА – Промышленные машины.) показывается как не прибегая к большим материальным затратам, можно повысить производительность машины при выполнении отдельных видов работ в 35 - 40 раз.

Винтошнековый интенсификатор (ВИ) – представляет собой винтовой конвейер, установленный по центру бульдозерного отвала горизонтально. При движении бульдозера вперед, он захватывает грунт, поступающий с ножей отвала или лежащий навалом перед ним, транспортирует его влево от отвала по ходу движения машины. При движении бульдозера вперед, он захватывает грунт, поступающий с ножей отвала или лежащий навалом перед ним, транспортирует его влево от отвала по ходу движения машины. Отвал бульдозера, оснащенный винтошнековым интенсификатором, имеет ряд преимуществ перед традиционным. Главный фактор, определяющий высокую производительность этой машины, - непрерывность рабочего процесса, включающего в себя резание грунта, экскавацию из забоя и транспортирование. Бульдозер с винтошнековым интенсификатором может быть использован для послойной разработки грунта, работая в качестве путепроходчика, и для засыпки траншей. Особенно эффективен такой бульдозер в нефтегазовом хозяйстве при строительстве, обслуживании и ремонте трубопроводов.

Двигаясь вдоль траншеи, бульдозер перемешивает грунт, который не падает на трубопровод, а скатывается по нему. Такой способ позволяет проводить засыпку траншеи в условиях ограниченной полосы отчуждения, обеспечивая высокое качество засыпки (снижается вероятность повреждения трубопровода и улучшается заполнение пустот между трубопроводом, дном и стенками траншеи).

Применение сменного оборудования на бульдозере повышает его универсальность. При отсутствии работ по засыпке траншей бульдозер используется по прямому своему назначению с обычным отвалом.

Расчеты показали, что часовая эксплуатационная производительность машины повышается в 35-40 раз, удельные капитальные вложения и удельные текущие затраты снижаются на 97 %.



ИНТЕРАКТИВНЫЙ ДОРОЖНЫЙ ЗНАК

Немирович Ярослав Евгеньевич

Научный руководитель Анисимов Илья Александрович

*Тюменский Государственный Нефтегазовый Университет Институт Транспорта,
Тюменская область, г. Тюмень*

Одной из характерных ситуаций формирования предаварийной обстановки является отсутствие обзора у водителя, выезжающего с прилегающей территории. В таких случаях водитель выезжающего автомобиля вследствие наличия препятствий не может увидеть помеху справа или слева и начинает движение, создавая, таким образом, предаварийную ситуацию. Водитель приближающегося автомобиля, не имея времени и места для остановки, может в этом случае совершить боковой наезд на выезжающий автомобиль.

На рис. 1 показан пример формирования аварийной ситуации. Предлагаемый интерактивный знак имеет основную цель – предупреждение водителя автомобиля, движущегося по второстепенной примыкающей дороге, о том, что в его т.н. «слепой зоне» движется автомобиль, водитель которого в случае если выезжающий автомобиль начнет маневр не успеет остановиться и произойдет столкновение.

Помимо знака вблизи пересечения устанавливаются датчики, назначением которых является сбор информации о движущихся автомобилях – их скорости и расстоянии до пересечения. Датчик со стороны второстепенной дороги устанавливается с целью повышения энергоэффективности знака путем его активации только при наличии автомобиля на второстепенной дороге.

В основе логики работы знака лежит сравнение удаления приближающихся автомобилей, их скорости, а соответственно и расстояния видимости с возможным тормозным путем. В случае если расстояние видимости одного из приближающихся автомобилей становится меньше чем возможный тормозной путь, активируется предупреждающий сигнал на соответствующем направлении. Сигнал предупреждает водителя автомобиля, выезжающего с второстепенной дороги об опасности возникновения ДТП при совершении маневра. Соответственно, водителю, увидевшему этот сигнал, рекомендуется остановиться, чтобы пропустить автомобиль, движущийся по главной дороге.

Действие знака носит рекомендательный характер. При неактивном сигнале знака также существует вероятность возникновения ДТП, поэтому, несмотря на наличие или отсутствие сигналов, водителю необходимо оставаться внимательным и осторожным, всегда учитывать дорожную обстановку при совершении маневров.

Целью создания описанного знака является снижение аварийности в характерных ситуациях, описанных в настоящей статье. Величина эффекта от применения знака может варьироваться, ожидается снижение количества ДТП на 20...30%, что позволит сократить количество пострадавших и погибших в ДТП на 8..12% и 13...20% соответственно. Сопутствующим результатом станет снижение экономических потерь от ДТП и увеличение средней пропускной способности городской дорожной инфраструктуры.



Рис.1 Пример формирования аварийной ситуации на участке УДС, установка нового дорожного указателя

VII Всероссийская конференция обучающихся
«НАЦИОНАЛЬНОЕ ДОСТОЯНИЕ РОССИИ»

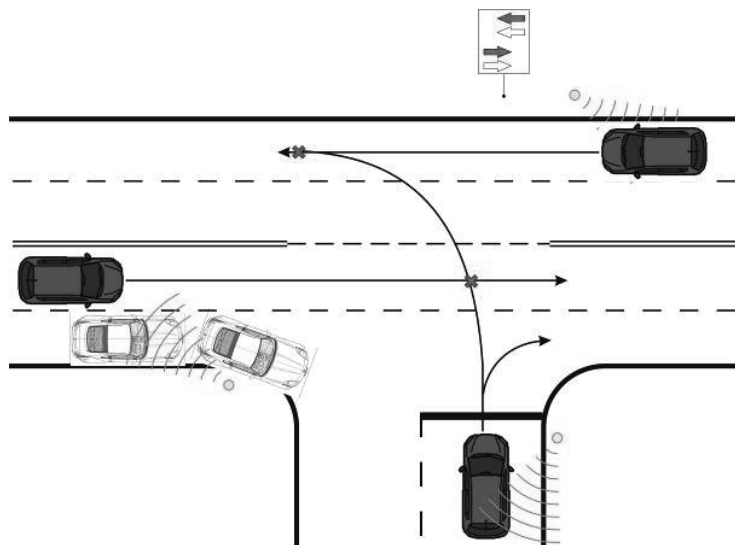

ФИЗИКА

2013



ОПЫТ С «ПРИЛИПЧИВОЙ» ВОДОЙ

Малянова Ирина Сергеевна

Научный руководитель Макаренко Татьяна Александровна

МБОУ СОШ №3, Иркутская область, г. Усолье - Сибирское

У воды есть одно удивительное свойство – «прилипание» (адгезия), которое можно наблюдать в узких стеклянных трубках (капиллярах), где вода поднимается вверх вопреки, силам притяжения (гравитации). В таких трубках сочетаются силы сцепления молекул воды в пограничном с воздухом слое со способностью воды смачивать стекло, «прилипать» к нему. Оказывается, что «прилипчивость» воды связана с атмосферным давлением и взаимодействием молекул между собой. Рассмотрим эти явления.

Молекулы поверхностного слоя оказывают молекулярное давление на жидкость, стягивая ее поверхность к минимуму. Этот эффект называется поверхностным натяжением, и силы поверхностного натяжения стремятся сократить поверхность пленки, когда кольцо из проволоки мы погрузили в мыльный раствор. Различие в поверхностном натяжении жидкостей объясняется различием в силах сцепления их молекул. Где можно встретить поверхностное натяжение жидкости?

- в невесомости капля принимает сферическую форму (сфера имеет наименьшую площадь поверхности среди всех тел одинакового объёма).
- струя воды «слипается» в цилиндр
- некоторые насекомые (например, Водомерки, Водомерки) способны передвигаться по воде, удерживаясь на её поверхности за счёт сил поверхностного натяжения.

Поверхностное натяжение является определяющим фактором многих технологических процессов: флотации, пропитки пористых материалов, нанесения покрытий, моющего действия, порошковой металлургии, пайки и др.

Атмосферное давление — давление атмосферы на все находящиеся в ней предметы и Земную поверхность. Атмосферное давление создаётся гравитационным притяжением воздуха к Земле. Вследствие притяжения Земли и недостаточной скорости молекулы воздуха не могут покинуть околоземное пространство. Однако они не падают на поверхность Земли, а парят над ней, т.к. находятся в непрерывном тепловом движении. Благодаря тепловому движению и притяжению молекул к Земле их распределение в атмосфере неравномерно, и следовательно, атмосферное давление изменяется от места к месту и во времени. «Нормальным» атмосферным давлением называется давление, равное весу ртутного столба высотой 760 мм, находящегося при температуре 0,0 °С, на широте 45° и на уровне моря.

А вы знаете, что, рыбы прилипали имеют присасывающую поверхность, состоящую из ряда складок, образующие глубокие «карманы». При попытке оторвать присоску от поверхности, к которой она прилипла, глубина карманов увеличивается, давление в них уменьшается и тогда внешнее давление еще сильнее прижимает присоску.

Надо же! Если бы атмосфера Земли не вращалась вместе с Землей вокруг ее оси, то на поверхности Земли возникли бы сильнейшие ураганы.

Используя стакан с водой и различные виды тканей можно объяснить «прилипчивость» воды.

Из опытов можно сделать вывод, что совокупность атмосферного давления на поверхность ткани и силы поверхностного натяжения воды и позволяет материалу удерживать воду.



ОСНОВНЫЕ ЯВЛЕНИЯ, НАБЛЮДАЕМЫЕ В СИСТЕМЕ ЗЕМЛЯ-ЛУНА-СОЛНЦЕ

Сыч Николай Владимирович

Научный руководитель Макаренко Татьяна Александровна

МБОУ СОШ №3, Иркутская область, г. Усолье-Сибирское

1. Земля – третья от Солнца планета в форме сфероида. Двигается по эллиптической орбите на расстоянии около 150 миллионов километров от Солнца. Солнце – центральное тело солнечной системы с возрастом 4,57 миллиарда лет. Луна – планетоподобный спутник, обращается вокруг земли по эллиптической орбите. За 1 год оборота вокруг Солнца Земля оборачивается вокруг своей оси 366 раз. Луна во время оборота вокруг Земли успевает сделать один поворот вокруг своей оси.

2. Закон всемирного тяготения определяет массу нашей планеты. $F = G \cdot \frac{m_1 \cdot m_2}{R^2}$,

Ускорение свободного падения $g = G \frac{M_3}{r^2}$. Подставим в формулу известные значения этих величин: $g = 9,8 \text{ м/с}^2$, $G = 6,67 \cdot 10^{-11} \text{ Н.м}^2/\text{кг}^2$, $r = 6370 \text{ км}$, то получаем $M_3 = 6 \cdot 10^{24}$ кг.

3. Третий закон Кеплера: $\frac{T^2 (M + m)}{T_1^2 (m + m_1)} = \frac{a^3}{a_1^3}$. M - масса Солнца, m и m_1 - масса Земли и Луны. T_1 и T - периоды обращения Луны и Земли; a_1 и a - большие полуоси Земли и Луны. Масса Солнца больше массы Земли, можно вычислить отношение массы

солнца к массе Земли: $\frac{M}{m} = \left(\frac{T_1}{T}\right)^2 \left(\frac{a}{a_1}\right)^3$. $M_c = 3 \cdot 10^5 M_3$, т.е $M_c = 2 \cdot 10^{30}$ кг. Ускорение свободного падения на поверхности Солнца $g = G \frac{M_c}{r^2}$, где $r = 696 \text{ 000 км}$ – радиус Солнца, и получается 274 м/с^2 . Это в 28 раз больше, чем на Земле ($g = 9,8 \text{ м/с}^2$). Все

три тела действуют друг на друга по закону всемирного тяготения Ньютона. Притяжение между Солнцем и Луной $F_1 = G \frac{M_c M_l}{r_1^2}$, где M_c - масса Солнца, M_l - масса Луны,

$r_1 = 149 \text{ 916} \cdot 10^6 \text{ км}$; а притяжение между Солнцем и Землей $F_2 = G \frac{M_c M_3}{r_2^2}$, где M_3 – масса Земли, $r_2 = 1,496 \cdot 10^{11} \text{ км}$. $\frac{F_1}{F_2} = \frac{M_c}{M_l} \left(\frac{r_2}{r_1}\right)^2$; $\frac{F_1}{F_2} = 2,2$. На движение Луны относительно Земли

влияет разность притяжений Солнцем Луны и Земли. $g_1 = G \frac{M_l}{a^2}$, a - расстояние Земли от Солнца; $g_2 = G \frac{M_3 + M_c}{r^2}$. Наибольшего значения это ускорение и возмущающая,

сила, достигает тогда, когда луна находится между Солнцем и Землей, в этом случае



ускорение будет равно $g = G \frac{M_{\text{Лл}}}{(a-r)^2} - G \frac{M_{\text{Лл}}}{a^2}$, $g = G \frac{M_{\text{Лл}}}{a^2} - G \frac{M_{\text{Лл}}}{(a+r)^2}$. r мало по сравнению

с a , тогда $g = G \frac{2r M_{\text{Лл}}}{a^3}$. Земля притягивает Луну с силой, сообщаемой Луне ускорение

$g_{\text{ЗЛ}} = G \frac{M_{\text{З}}}{r^2}$. Сила, возмущающая движения Луны, обратно пропорциональна кубу рас-

стояния до Солнца, и величина составляет $\frac{g}{g_{\text{ЗЛ}}} = 2 \frac{M_{\text{С}}}{M_{\text{З}}} \left(\frac{r}{a}\right)^3$, то есть приблизительно $\frac{1}{90}$

силы притяжения Луны Землёй.

4. В пространстве двух массивных тел существуют пять точек, в которых третье тело с пренебрежимо малой массой может оставаться неподвижным во вращающейся системе отсчёта, связанной с массивными телами – это точки Лангранжа.

ИСПОЛЬЗОВАНИЕ ФРУКТОВ И ОВОЩЕЙ В КАЧЕСТВЕ ИСТОЧНИКОВ ЭЛЕКТРОЭНЕРГИИ

Слезко Кирилл Сергеевич

Научный руководитель Кудрявцева Татьяна Александровна

МБОУ «Гимназия №4», Новосибирская область, г. Новосибирск

Энергия была и остается главной составляющей в жизни человека. Она дает возможность создавать различные материалы, является одним из важных факторов разработки новых технологий и энергосистем. Поэтому вопрос поиска дешевых источников энергии имеет актуальное значение.

Исходя из этого цель работы: Изготовить самодельные источники электрического тока из овощей и фруктов.

Для решения этой цели были поставлены следующие задачи: Сконструировать источник тока, используя овощи и фрукты. Экспериментально сравнить электрические характеристики созданных источников. Выявить закономерности, если таковые имеются.

Актуальность проекта заключается в том, что перед человечеством стоит задача освоения экологически чистых возобновляемых источников энергии. Перспективы использование овощей и фруктов, биологических отходов для создания фруктово - овощных батареек актуальна и на сегодняшний день.

Новизна исследования состоит в том, что фруктово-овощные батарейки - это не только один из путей решения глобальных проблем, но и отличительное новшество по сравнению с аналогами обыкновенных батареек. Создать экологически чистую батарейку, используя овощи и фрукты.

В данном проекте использованы следующие *методы исследования*:

Экспериментальный метод;

Метод наблюдения;

Метод обработки результатов;

Метод сравнения.

Проанализировав свои исследования, сделал выводы: используя овощи и фрукты, можно создать батарейку, полученные источники тока можно использовать для приборов с низким потреблением энергии.



ПРОГНОЗИРОВАНИЕ ИЗМЕНЕНИЯ ФИЗИЧЕСКИХ СВОЙСТВ КОМПОЗИЦИОННОГО СЕТЧАТО-ЯЧЕЙСТОГО МАТЕРИАЛА ПРИ АРМИРОВАНИИ

Кошелев Илья Александрович

Научный руководитель Герцен Татьяна Анатольевна

МБОУ «Лицей №1», Пермский край, г. Пермь

С развитием научно-технического прогресса все больше внедряются в различные отрасли промышленности новые материалы. Композиционные материалы являются перспективной отраслью разработки новых материалов, поскольку могут обладать уникальными свойствами, недоступными для традиционных материалов. Благодаря этому сфера использования композиционных материалов охватывает большинство областей деятельности человека и производства.

В моей работе рассматривается проблема улучшения физико-механических свойств композиционного сетчато-ячейстого материала из никеля. Улучшение этих свойств позволило бы значительно расширить границы применения данного материала, поэтому в своей работе я доказываю целесообразность армирования композиционного образца параллельными ребрами из никеля, полагаясь на проведенные аналитические и экспериментальные изыскания.

Таким образом, проанализировав полученные аналитическим путем результаты, можно сделать вывод, что при армировании КМ на основе сетчато-ячейстой матрицы параллельными ребрами из никеля упругие свойства возрастают примерно в 3 раза.

Также в проделанной работе было уделено внимание погрешностям, возможным в экспериментальной части. При сравнительном анализе данных, полученных аналитически и экспериментально, разница между расчетной и экспериментальной составляющей варьировалась от 8% до 10%, что является вполне допустимым для данного эксперимента.

В ходе проведенных аналитических и экспериментальных расчетов было доказано, что эффективность армирования КМ параллельными ребрами из никеля целесообразна. На основе полученных результатов можно сказать, что КМ и по сей день являются достаточно перспективной отраслью, актуальной для изучения. Границы использования КМ в технике способны расширяться, благодаря огромному потенциалу КМ к возможным модификациям и улучшениям.

ВЛИЯНИЕ МАГНИТНЫХ ПОЛЕЙ НА ВСХОЖЕСТЬ И РОСТ РАСТЕНИЙ

Житников Дмитрий Павлович

Научный руководитель Кашавгалиева Светлана Карловна

Муниципальное автономное общеобразовательное учреждение средняя общеобразовательная школа «Земля родная» Ямало-Ненецкий автономный округ, МО г. Новый Уренгой

Природа- это единственный источник, откуда человек черпает энергию. Леса, поля, реки одаривают нас подарками – растительной и животной пищей. С целью повышения урожайности растений учеными исследуются различные стимуляторы их роста и развития, имеющие химическую и физическую природу. В предложенной



работе и описано влияние магнитных полей на всхожесть и рост растений.

Цель: выяснить, влияют ли магнитные поля на прорастание и дальнейший рост семян бобовых культур, рост репчатого лука и бальзамина.

Задачи:

- изучить влияние магнитных полей на развитие растений;
- выявить положительные и отрицательные влияния магнитных полей на растения;
- выяснить, как полученные результаты можно применить для развития сельского хозяйства, получения «чистых» продуктов питания и сохранения экологии.

Объект исследования: развитие семян бобовых культур, репчатого лука, бальзамина.

Предмет исследования: влияние искусственных и естественных магнитных полей на всхожесть и рост растений.

Методы: изучение и работа с научными фактами, проведение экспериментальных исследований и теоретическая обработка результатов.

В результате проведенного исследования установлено, что слабые магнитные поля положительно влияют на всхожесть и рост семян бобовых культур, репчатого лука, бальзамина. Так как способ применения магнитных полей для обработки растений достаточно прост и безопасен, то в случае положительной реакции растений на эти воздействия, появляется возможность их применения в сельском хозяйстве. В результате можно повысить не только урожайность возделываемых культур, но и получить экологически чистую продукцию. Поэтому перед посадкой сельскохозяйственных культур их семена можно обработать слабыми искусственными или естественными магнитными полями.

СОЗДАНИЕ СБОРНИКА ЗАДАЧ ПО ФИЗИКЕ ДЛЯ УЧАЩИХСЯ КЛАССОВ ОБОРОННО-СПОРТИВНОГО ПРОФИЛЯ

Брыкин Вениамин Андреевич

Научный руководитель Калугина Наталья Николаевна

МАОУ «Многопрофильный лицей», ЯНАО Тюменская область, г. Муравленко

В настоящее время обучение все чаще ведется по различным профильным программам. Такие программы сильно разделяют уровень понимания учащихся классов с различной профильной направленностью. Проблема - отсутствие задачника по физике для учащихся профильных классов.

Цель: создание задачника по физике для классов оборонно-спортивного профиля.

Гипотеза: Если обучение учащихся оборонно-спортивного профиля вести по данному задачнику, то можно выявить больший интерес и понимание физики, а также придать учащимся энциклопедические знания.

Методы:

Теоретические: Анализ имеющихся в лицее задачников по физике, изучение характеристик военной техники.

Практические: Сравнение, экспертная оценка, опрос учащихся кадетского класса.

Выводы: Были проанализированы сборники задач по физике, имеющиеся в фондах библиотек школ города. В наличии имеется сборник задач и заданий для физико-математического класса. Учащиеся других профилей решают задачи на уроках физики



по общим задачникам, без учёта профильности класса.

Учащиеся кадетского класса изучают основы военного дела на уроках ОБЖ и на занятиях элективного учебного предмета «Патриот», где кадеты получают лишь общие сведения о военной технике и военных обычаях.

Задачи составленного сборника вызывают у учащихся кадетского класса живой интерес.

Необходимо продолжить работу по составлению данного задачника, пополнять банк задач.

ТРАНЗИТ ВЕНЕРЫ В 2012 ГОДУ

Иванова Анастасия Викторовна

Научный руководитель Калюжина Любовь Николаевна

МБОУ «Технический лицей при СГА», Новосибирская область, г. Новосибирск

Венера - едва ли не самая загадочная планета Солнечной системы. Внешнее сходство с Землей при полной противоположности природных условий сделали её уникальным аналогом нашей планеты и заставили ученых искать причины удивительной эволюции Венеры, начало которой, вероятно, имело немало общего с самым ранним периодом истории нашей планеты. Долгое время Венера, столь похожая на Землю по своим основным параметрам, воспринималась многими учёными как своеобразная лаборатория, способная помочь землянам разобраться в перипетиях своего отдалённого прошлого и приподнять завесу над тайной будущего.

Наблюдения за Венерой велись еще до нашей эры разными народами. Особое место в этих наблюдениях отводилось наблюдениям за транзитом Венеры по диску Солнца, так как это обогащает знания движения планет Солнечной системы.

В этой связи, **целью** моей работы являются наблюдения за транзитом Венеры по диску Солнца.

Методы исследования: описательный, поисковый, метод полевых наблюдений и сопоставления.

Технические средства астрономических наблюдений: телескопы, фотоаппарат и видеокамера.

Предметом исследования являются наблюдения прохождения Венеры по диску Солнца.

Объектом исследования являются планеты Солнечной системы.

К **основным результатам** работы следует отнести следующее:

1) рассмотрены общие сведения о Венере, обстоятельства прохождения Венеры по диску Солнца и явление Ломоносова М.В.;

2) проведены астрономические наблюдения прохождения Венеры по диску Солнца 06.06.2012 г. в Новосибирске;

3) выполнен анализ результатов астрономических наблюдений.

При наблюдении транзита Венеры на диске Солнца отсутствовали яркий ободок и размытость краев Венеры. Это обусловлено применяемыми типами светофильтров и конструкцией телескопа.

Применяемые светофильтры сильно ослабляют солнечный свет и работают в узком диапазоне. Тогда как Ломоносов М.В. использовал предельно слабые солнечные



фильтры и вел наблюдения методами, повышающими чувствительность глаза.

В аспекте конструкции телескопа, можно предположить, что Ломоносов М.В. использовал метод, повышающий чувствительность глаза, то есть дополнительно поставил трубу Галилея.

В этой связи, с целью наблюдения явления Ломоносова М.В. в дальнейшем необходимо использовать широкополосные светофильтры, применять методы наблюдений, повышающие чувствительность глаза и проводить цифровую автоматизированную съемку с последующей обработкой в разных частях спектра.

Научная новизна заключается в результатах астрономических наблюдений за Венерой и в рекомендациях для проведения астрономических.

Практическая значимость. Результаты наших наблюдений могут быть использованы при изучении астрономии в 11 классах и определении характеристик планеты, например, размера планеты, скорости вращения и так далее.

ИСПОЛЬЗОВАНИЕ НЕТРАДИЦИОННЫХ ВОЗОБНОВЛЯЕМЫХ ИСТОЧНИКОВ ЭНЕРГИИ

Яковлев Александр Алексеевич, Дегтярев Артем Юрьевич

Научный руководитель Милованов Александр Семенович

ГАОУ СПО «Уфимский топливно-энергетический колледж», Республика Башкортостан, г.Уфа

В настоящее время будущее развития энергетической отрасли в России и Башкортостане связывают с малой и альтернативной энергетикой. Необходимость перехода на автономные источники питания обусловлена стремительным развитием отечественной экономики, что закономерно приводит к увеличению потребления электрической и тепловой энергии.

Альтернативная энергетика – использование нетрадиционных возобновляемых источников энергии (ветер, солнце, приливы) – уже сегодня является реальной и доступной альтернативой традиционной топливной энергетике, использующей газ, уголь, мазут, а также гидро- и атомной энергетике.

Цель данной работы- обосновать целесообразность применения солнечной и ветровой энергии для преобразования ее в тепловую и электрическую.

Работа носит прикладной характер.

Объекты исследования – электростанция на солнечной батарее и ветровая электростанция.

Предмет исследования- вид и качество электрической энергии, производимой на солнечных и ветровых электростанциях, фотоэлектрический эффект.

Для более детального исследования метода получения электрической энергии из энергии солнца был изготовлен действующий стенд- электростанция на солнечной батарее.

Ранее в Лаборатории Уфимского топливно-энергетического колледжа были изготовлены действующие макеты микроГЭС и ветровая электроустановка.

Методы исследования: - сбор информации по данной теме, ее обработка и анализ, сопоставление данных по видам нетрадиционных источников энергии, проведение экспериментов на действующих макетах ветровой электростанции и электростанции



на солнечной батарее, социологический опрос, обработка данных.

После проведения ряда экспериментов на лабораторном стенде были сделаны следующие выводы:

- Чем больше света падает на солнечную батарею, тем быстрее вращается крыльчатка;

- батарея выдает достаточный для работы ток только от естественного солнечного света.

- изменение полярности режимов приводит к изменению вращения двигателя.

Проделав ряд экспериментов на действующих макетах электростанций на солнечной энергии и на использовании энергии ветра, мы пришли к выводу, что наиболее целесообразно применять комбинированные электростанции- одновременно использующие энергию ветра и солнца. Когда нет ветра станция работает на преобразовании солнечной энергии в электрическую, в случае отсутствия солнца – используется энергия ветра.

Малая и нетрадиционная энергетика в Республике Башкортостан находит все большее применение: строятся Ветровые электростанции, малые ГЭС, начато проектирование использования геотермальных ресурсов горы Янган-Тау. До сих пор тепловую энергию Земли в нашей Республики использовали лишь как лечебный фактор в санаториях, но уже заходит речь об использовании термальных ресурсов Земли и для обеспечения жизнедеятельности зданий вблизи горы Янган-тау.

УМЕНЬШЕНИЕ ТЕПЛОПТЕРИ С ПОМОЩЬЮ РАЗЛИЧНЫХ МАТЕРИАЛОВ ОКОННЫХ БЛОКОВ

Пензин Илья Владимирович

Научный руководитель Звездина Анна Александровна

МБОУ «Средняя общеобразовательная школа №135» имени академика Б.В. Литвинова, Челябинская область, г. Снежинск

Проблема: Энергопотребление на отопление в России, в расчете на одного жителя, в три раза выше, чем в среднем в мире. Например, в Челябинской области, на отопление зданий уходит не менее 40% бюджетных расходов. Установлено, что около 10% энергии, расходуемой в России на отопление, теряется через оконные рамы. Количество остекления в стране по разным оценкам составляет от 1,5 до 2 млрд квадратных метров, и в большинстве случаев это не стеклопакеты, а спаренное остекление в деревянных рамах, на которое приходится не менее 90% тепловых потерь.

Гипотеза исследования: правильный подбор остекления окон позволит уменьшить теплопотерю.

Достоверность результатов исследования обеспечивалась обоснованностью исходных теоретических данных, опорой на имеющиеся теоретические выкладки и формулы.

Теоретическая значимость результатов работы обусловлена анализом принципов и способов применения имеющихся формул.

Практическая ценность работы состоит в расчете и сравнении оконных блоков по стоимости, теплопроводности и экономической эффективности.

Объект исследования: потеря тепла через оконные блоки

Предмет исследования: Конструкции окон, вычисление теплопотери по формулам,



рассматриваемым в работе.

Актуальность: проблема энергосбережения стала одной из самых актуальных для нашей страны на современном этапе ее развития.

Вывод: в ходе нашего исследования все поставленные задачи были выполнены, гипотеза о том, что правильный подбор остекления окон позволит уменьшить теплопотерю - была доказана. Нам бы хотелось, чтобы работа помогла людям в выборе окон для самого эффективного сбережения и экономии тепловой энергии. Для удобства была составлена итоговая таблица.

ИССЛЕДОВАНИЕ СТРУКТУРЫ БИОРАЗЛАГАЕМЫХ ПАКЕТОВ НА АТОМНОМ СКАНИРУЮЩЕМ МИКРОСКОПЕ И ИНФРАКРАСНОМ ФУРЬЕ-СПЕКТРОМЕТРЕ

Котлова Ксения Дмитриевна

Научный руководитель Бова Наталья Лукинична

ГБОУ лицей №179, Ленинградская область, г.Санкт-Петербург

Молекулярная структура полиэтилена состоит из атомов водорода, соединённых с атомами углерода в длинные запутанные цепочки. Эти длинные цепочки, которые обеспечивают гибкость и прочность изделий, препятствуют соединению атомов кислорода с атомами углерода и водорода, то есть окислению, которое и является причиной разрушения пластмасс. Биодобавка работает как катализатор, под действием которого молекулярные полимерные цепи распадаются на короткие. Сокращение размеров молекул позволяет кислороду связываться с углеродом с образованием CO_2 . Пластмассовые изделия становятся хрупкими и разрушаются.

На базе лабораторий факультета физики РГПУ им. А.И.Герцена были проведены исследования структуры и состава вещества п/э пакетов. В качестве образцов были взяты обычный п/э пакет, оксо-биоразлагающийся, биопакет, находящийся в стадии разложения.

АСМ показал большее количество выпуклостей на поверхности биопакетов. Это говорит о том, что там есть частицы, отличающиеся от частиц п/э, т.е. это говорит о наличии добавки. На пакете в стадии разложения АСМ показал сглаживание поверхности и ее утончение, что, вероятно, является следствием начавшегося разрушения.

Образцы п/э были также исследованы на инфракрасном Фурье-спектрометре.

На спектрах в интервале $2700-2950 \text{ см}^{-1}$ видна полоса поглощения, характерная для п/э. На спектре биоразлагающегося пакета в интервале $3300-3400 \text{ см}^{-1}$ виден пик поглощения, связанный с водой. Образование воды, которое, по данным литературы, способствует ускорению процесса разложения, можно объяснить наличием оксо-добавки.

По спектру биоразлагающегося пакета можно, также, определить, что в образце присутствуют вкрапления, которых нет на обычном, это также свидетельствует о наличии добавки. По данным литературы добавки присутствуют в количестве 1-2%, поэтому на спектрах их полосы поглощения не видны. Нам пока не удалось узнать состав оксо - биоразлагающей добавки, мы только начали знакомство с таким сложным прибором, как Фурье-спектрометр. На данный момент мы видим различия в спектрах и будем дальше их исследовать.



Выводы.

1. Анализ результатов, полученных при исследовании образцов п/э на АСМ и на Фурье-спектрометре, показал наличие в биоразлагающихся пакетах добавок, которые могут способствовать быстрому разложению полиэтилена.

2. Мы планируем продолжить работу по изучению структуры и химического состава биопакетов. Когда удастся узнать состав добавки, то будет возможным предположить механизм разложения молекулярных цепей оксо-биоразлагающихся пакетов.

ЭКСПЕРИМЕНТАЛЬНОЕ ИССЛЕДОВАНИЕ РАБОТЫ ТОПЛИВНОГО ЭЛЕМЕНТА

Болотов Кирилл Евгеньевич, Сутюшев Ринат Маратович

Научный руководитель Бова Наталья Лукинична

ГБОУ лицей № 179 Санкт-Петербург

Цель работы: познакомиться с устройством ТЭ, изучить его работу, показать значимость нанотехнологий в работе ТЭ.

Задачи:

провести анализ литературы о роли ТЭ в водородной энергетике;

экспериментально исследовать работу ТЭ;

проанализировать вольт-амперные характеристики ТЭ.

Топливный элемент – это устройство, в котором химическая энергия топлива подводимого к электродам, непосредственно превращается в электрическую энергию.

В лабораторных условиях ФТИ им. А.Ф. Иоффе мы исследовали на практике устройство ТЭ, имея возможность его разобрать и собрать. Познакомились с технологией напыления нанокатализатора на мембрану ТЭ методом аэрографии.

С обеих сторон мембраны находится защитная пленка, которая препятствует ее окислению на воздухе. При снятии защитного покрытия мембрана начинает контактировать с окружающей средой: увлажняться или пересыхать, ее вес меняется, поэтому, после снятия пленки должно пройти некоторое время. Измеряем вес и толщину мембраны до напыления катализатора. Вес - 0,2231 г, толщина - 50мк.

Пока мембрана увлажняется, готовим каталитические чернила, в состав которых входят каталитический порошок и спиртовой раствор. В данных лабораторных условиях мы использовали два способа перемешивания чернил: магнитное и ультразвуковое. Это необходимо для равномерного перемешивания частиц вещества в растворе.

Полученные чернила мы наносили на мембрану методом аэрографии. Чернила заливаются в аэрограф. Перед напылением чернил необходимо закрепить мембрану между двумя металлическими поверхностями с отверстиями, соответствующими размеру напыляемой поверхности. После чего они помещаются на нагревательный элемент, это препятствует переувлажнению мембраны и способствует быстрому испарению спирта. Далее при помощи

аэрографа на мембрану наносится слой чернил. Измерив массу мембраны после напыления катализатора, вычислили, что вес мембраны увеличился на 23,9 мг, это и есть общая масса катализатора. Измерили толщину мембраны после напыления и определили толщину каталитических слоев: 110 мкм. Собрав ТЭ с изготовленной нами мембраной, используя компьютерную программу мы исследовали его вольт-амперную



характеристику и построили график зависимости $I(U)$.

Выводы: 1. Нами проведено напыление нанокатализатора на мембрану топливного элемента.

2. При сравнении напыленной нами мембраны с мембраной, изготовленной в лаборатории ФТИ, обнаружено, что отклонения от профессионально созданного образца незначительно.

3. Исследована вольт-амперная характеристика ТЭ с изготовленной нами мембраной.

4. Результаты проведенных экспериментов согласуются с данными литературы о том, что мембрана осуществляет главную роль в работе ТЭ, от ее свойств зависит ВАХ и процесс ее изготовления требует соблюдения стандартизированных условий.

ИССЛЕДОВАНИЕ ГИДРАВЛИЧЕСКИХ ПРОЦЕССОВ ПРИ ПРОМЫВАНИИ САМОТЕЧНЫХ ТРУБОПРОВОДОВ РУСЛОВЫХ ВОДОЗАБОРОВ (ВОДОСЛИВ С ШИРОКИМ ПОРОГОМ)

Кунц Каролина Александровна, Ластовецкая Ирина Юрьевна

Научный руководитель Денк Ирма Эвальдовна

МБОУ СОШ №159 с углубленным изучением математики, физики, Новосибирская область, г. Новосибирск

Экономия водных ресурсов - наиболее острый вопрос современности. Огромная масса гидросферы создает иллюзию их неисчерпаемости. Но основную часть гидросферы составляют воды Мирового Океана. Но они непригодны для питья и технологических нужд. Население, промышленность и сельское хозяйство нуждаются в пресной воде, но она составляет лишь 3% от всей гидросферы Земли. Проблема дефицита пресной воды становится все актуальнее для многих регионов мира. Ее обострение связывают с ростом населения, климатическими изменениями и рядом других причин. Однако для многих мест на земном шаре эта проблема не является новой и обусловлена климатическими особенностями, а именно небольшим количеством осадков.

Такая проблема коснулась и Западной Сибири. На текущий год население Новосибирска приблизилось к отметке 2 млн. человек, и эта цифра продолжает расти. По мере прироста населения увеличиваются масштабы коммунально-бытового водоснабжения. Сейчас эта проблема очень актуальна в нашем регионе, в связи с обмелением Оби.

Актуальность: экономия водных ресурсов актуальна для нашего, растущего быстрыми темпами, города

Цель работы: исследование гидравлических процессов при промывании самоотечных трубопроводов русловых водозаборов

Задачи:

- определение зависимости расхода воды от различных факторов
- экспериментальная проверка постулатов Беланже и Бахметьева.

Методы:

- аналитическое исследование
- эксперимент.

Установка:



Установка, на которой проводились эксперименты, представляет собой искусственное гидротехническое сооружение, которое используется при строительстве водосбросных трактов плотин, водохранилищ и в других случаях (устройство для определения отметок уровня воды). В нашей работе был использован водослив с широким порогом.

Было предложено два подхода к определению глубины на пороге:

- по определению (постулату) Беланже глубина воды на пороге устанавливается такой, что пропускная способность водослива будет наибольшей
- по предположению (постулату) Бахметева на пороге должна устанавливаться такая глубина, которой соответствует минимум удельной энергии сечения

ЗАВИСИМОСТЬ СКОРОСТИ РЕШЕНИЯ ЗАДАЧ И БИОМЕТРИЧЕСКИХ ПАРАМЕТРОВ ОТ МУЗЫКАЛЬНОГО СОПРОВОЖДЕНИЯ

Шипшина Валерия Анатольевна

Научный руководитель Шипшина Ольга Валерьевна

ГБОУ СПО РО «ТМехК», Ростовская область, г. Таганрог

Звуковые волны - это физическое явление, происходящее в различных агрегатных состояниях вещества. Уже с незапамятных времён человека окружали звуки. Ещё и музыки никакой не было, но было пение птиц, журчание ручья, шорох хвороста и шелест листьев. Все эти звуки окружали человека и информировали его об окружающем пространстве. На основании врождённого и приобретённого опыта, человек воспринимает звуки по-разному. Например, высокий визг был сигналом тревоги. В то же время были успокаивающие звуки - шум дождя, свист ветра.

А музыка - это искусство стройного и согласного сочетания звуков, это красота, проявляющаяся в этих сочетаниях, их гармонии, созвучии, мелодии. Музыка помогает духовному развитию человека, его восприятию внешнего мира и обогащению воображения. В наши дни музыка является не только источником удовольствия и развлечения, но и работой, сферой деловых интересов. Наука занимается изучением этих особенностей восприятия звуков. Одно из направлений биологии - биомузыкалогия выявляет, как звуки воздействуют на живой организм.

Различные по частоте звуки по-разному влияют на человека. Учёные установили, что это напрямую связано с ритмами головного мозга. Получая через органы слуха аудиоинформацию, мозг анализирует её, сравнивая со своими ритмами. У каждого человека ритмы протекают со своей частотой. Именно поэтому, так различны вкусы к музыке.

Цель данной работы: изучение влияния музыки на скорость решения логических задач группой студентов, изучение последствий этого влияния и возможностей использования музыки на занятиях для повышения эффективности запоминания материала и скорости выполнения различных видов лабораторных и практических заданий.

Актуальность данного исследования подтверждается тем, что многие студенты учебных заведений (школ, колледжей, высших учебных заведений) выполняют домашние задания под музыку различных направлений. Так же при выполнении некоторых лабораторных и практических работ преподаватели разрешают прослушивать музыку, при условии «не мешать другим студентам».



В процессе исследования мы подтвердили, что время выполнения заданий в музыкальном сопровождении сокращается, наблюдается изменение параметров организма. Так же нельзя не учитывать, что применение музыкального сопровождения значительно повысило настроение студентов, участников эксперимента, а так же интерес к выполнению задания. Реакция испытуемых была позитивной. Мы считаем, что использование музыки в некоторых видах учебной деятельности дало бы положительную динамику, позволило бы разнообразить учебный процесс и повысить интерес студентов.

МАТЕРИАЛЫ С ИСПОЛЬЗОВАНИЕМ НАНОЧАСТИЦ

Тяпкина Полина Дмитриевна

Научный руководитель Малыгина Людмила Павловна

Научный консультант Зобов Константин Владимирович

МБОУ АКЛ им. Ю. В. Кондратьюка, Новосибирская область, г. Новосибирск

Цели:

- изучение наноразмерных порошков, их основных свойств, и определение трудностей, возникающих при работе с ними;
- проведение процесса модификации материала наночастицами на примере добавления порошка диоксида кремния (SiO_2) в эпоксидную смолу и исследование свойств получившейся композиции.

Задачи:

- рассмотреть различные типы и свойства нанопорошков;
- проанализировать области применения нанопорошков;
- исследовать влияние наночастиц на характеристики вещества;
- изучить методику модификации композитных материалов наночастицами, в частности методику модификации эпоксидной смолы нанопорошком диоксида кремния (SiO_2);
- провести модификацию эпоксидной смолы нанопорошком диоксида кремния (SiO_2);
- исследовать прочностные свойства получившегося композитного материала;
- сделать оценку эффективности и экономической целесообразности метода модификации.

Актуальность:

Требования к материалам, выдвигаемые современными технологиями, постоянно увеличиваются.

Существуют различные способы модификации материалов, и одним из наиболее перспективных является модификация наноразмерными добавками. Исследования этого вида модификации, не смотря на сложности работы с нанопорошками и относительную редкость самих нанопорошков, приобретают высокий интерес в наши дни.

Содержание:

В работе рассматриваются материалы с добавлением нанопорошков, их применение, различные свойства и получение нанопорошков. Описан процесс модификации эпоксидной смолы нанопорошком диоксида кремния. Проведено несколько исследований свойств получившейся композиции.



Вывод:

Проведённые исследования показали, что нанопорошок способен улучшать прочность композитных материалов на основе эпоксидной смолы, но сама модификация должна включать в себя ряд технологических процессов, без которых эффект от неё может быть обратным.

ВОЗМОЖНОСТЬ ПРИМЕНЕНИЯ ПУШКИ ГАУССА В КОСМОНАВИКЕ

Черкасова Анна Александровна

Научный руководитель Слободянюк Михаил Юрьевич

МБОУ АКА им. Ю. В. Кондратюка, Новосибирская область, г. Новосибирск

Цель: изучение возможности применения Пушки Гаусса в космонавтике.

Задачи: исследовать историю создания, изучить строение, изучить принцип действия, проанализировать преимущества и недостатки конструкции, изучить возможные области применения, изготовить модель Гауссовой пушки, провести эксперимент, написать программу для расчета характеристик Пушки Гаусса.

Методы исследования: поисковый, аналитический, практический, экспериментальный.

Практическая часть:

Пушка Гаусса – одна из разновидностей электромагнитного ускорителя масс. Названа по имени немецкого учёного Карла Гаусса, заложившего основы математической теории электромагнетизма. Первую Пушку Гаусса разработал по собственным чертежам и запатентовал норвежский физик Кристиан Биркеланд.

Изготовленная модель пушки Гаусса одноступенчатая, с одной катушкой индуктивности на 480 витков, 2 конденсаторами 25x2200, соединенными параллельно. Конденсаторы заряжаются от блока питания с напряжением 24 В и силой тока в 0,75 А

Целью опыта являлось определение зависимости кинетической энергии гауссовой пушки от количества витков в катушке индуктивности. Специально для этого опыта были подготовлены 3 одинаковых ствола с катушкой индуктивности с разным количеством витков. С каждым из них было произведено по несколько выстрелов и вычислена средняя дальность полета снаряда. Значение кинетической энергии вычислялось при помощи следующей формулы, выведенной из закона равноускоренного движения и определения кинетической энергии:

$$E_k = \frac{mx^2g}{4h}$$

Использование Гауссовой пушки в открытом космическом пространстве более выгодно за счет устранения следующих проблем: КПД увеличится, по причине отсутствия трения в невесомости, перегрева конструкции можно избежать за счет низких температур в космическом пространстве, а конденсаторы могут заряжаться от солнечных батарей.

Гауссову пушку можно использовать для передачи небольших объектов космонавтам, находящимся в открытом космическом пространстве, помощи в утилизации космического мусора и частичного уменьшения веса космического корабля, отправляющегося на Марс.



Выводы:

Выполнив поставленные задачи, можно сделать вывод о том, что использование Гауссовой пушки в открытом космическом пространстве возможно и эффективнее, чем на Земле. На основе практической части сделан следующий вывод: с увеличением количества витков кинетическая энергия снаряда тоже увеличивается, следовательно, величину кинетической энергии можно регулировать изменением количества витков.

КЛИМАТИЧЕСКОЕ ОРУЖИЕ

Смирнов Алексей Витальевич

Научный руководитель Сунцова Наталия Витальевна

МБОУ АКЛ им. Ю. В. Кондратьюка, Новосибирская область, г. Новосибирск

В последние годы во всем мире наблюдаются страшные природные катаклизмы. Один из них – жаркое лето 2010 года в России.

Исследователи ищут причину феномена, выдвигая самые поразительные версии, в том числе и климатического оружия.

Цель работы: рассмотрение возможности использования спутниковых систем в качестве климатического оружия.

Климатическое оружие – это оружие массового поражения и разрушения экономики отдельно взятой страны или группы стран, использующее в качестве поражающего фактора искусственное воздействие на природные ресурсы, погоду и климат отдельно взятой территории, страны, государства, материка, континента. В качестве механизма «пуска» могут быть использованы различные технологии и средства, искусственно созданные техногенные катастрофы, влекущие за собой экологические катастрофы.

В 1891 году гениальный ученый Никола Тесла (1856-1943) предположил наличие космических лучей, идущих от Солнца. А спустя короткое время понял, что солнечная радиация должна на больших высотах ионизировать земную атмосферу, создавая вокруг планеты электропроводящий слой.

На высоте 60-300 км от Земли, существует слой – ионосфера, он заполнен ионизированными атомами, которые образуются оттого, что космические лучи и солнечная радиация из нейтральных атомов разреженного воздуха выбивают электроны. После этого атомы приобретают положительный заряд – становятся ионами, а сама ионосфера становится более или менее электропроводящей плазмой.

Системы климатического оружия в США это станция HAARP расположена на Аляске, в 250 км северо-восточнее Анкориджа. На пресс-конференции в 1990 году Тед Стивенс сказал, что задача станции - выкачивание «энергии северного сияния» и преодоление энергетического кризиса.

В России - это объект «Сура» сопоставим по мощности с американским HAARP и находится в центральной полосе России, в глухих местах, в 150 километрах от Нижнего Новгорода. Принадлежит «Сура» Научно-исследовательскому радиофизическому институту, одному из ведущих НИИ СССР.

Сергей Павлович Королев сказал «...Недолго ждать, когда человек из пассивного созерцателя климата перейдет к активному формированию его. Наши космические аппараты смогут «вызывать» дожди, и разгонять грозовые тучи. Человек станет полно-властным хозяином своей планеты».



ЭЛЕКТРОФОРНАЯ МАШИНА

Быков Борис Александрович

Научный руководитель Скопина Любовь Ивановна

МБОУ АКА им. Ю. В. Кондратюка, Новосибирская область, г. Новосибирск

Работа посвящена воспроизведению исторического опыта получения высокого напряжения от электростатического генератора. В настоящее время нашли большое практическое применение индукционные и химические источники тока, и немногие знают, что первыми источниками высокого напряжения были именно электростатические генераторы тока. Электрофорная машина и в наши дни остается важнейшим научным прибором в кабинете физики для демонстрации опытов по электростатике.

Цель этой работы - изучение устройства и принципа работы электрофорной машины. Для достижения данной цели изготовлен рабочий макет электрофорной машины своими руками.

В основе изготовления использовались компьютерные диски диаметром 12 см, и длина искры составляла несколько миллиметров.

Во время сборки первого генератора возникали многочисленные трудности, которые описаны в работе. Следующей задачей в работе - было создание электрофорной машины мощностью больше чем у макета, на основе исследований и наблюдений, проведённых на рабочем макете.

В созданных мною электрофорных машинах заменена ременная передача вращения дисков на электропривод, что упрощает их в использовании.

В результате проделанных исследований изучен принцип работы электрофорной машины, сконструирована работающая электрофорная машина, длиной искры 25 мм, которая успешно может быть применена для демонстрации опытов по электростатике в кабинете физики школы.

АНАЛИЗ СВЯЗИ СЕВЕРО-ЮЖНОЙ АСИММЕТРИИ СОЛНЦА С Z-КООРДИНАТОЙ СМЕЩЕНИЯ СОЛНЦА

Мудренко Игорь Вадимович

Научный руководитель Бондаренко Михаил Анатольевич

МАОУ Вторая гимназия, Новосибирская область, г. Новосибирск

Гипотеза о влиянии движения планет на солнечную активность имеет многовековую историю. Труды Р. Jose, Т. Landscheidt и других была показана связь СА со смещением Солнца от центра масс Солнечной системы (барицентра). В этих исследованиях, в основном, внимание уделялось смещению Солнца в плоскости (X, Y). В работе рассматривается роль z-координаты смещения Солнца, методами вейвлет и корреляционного анализа, а также анализ показателей Херста. Вейвлет-анализом было выявлено уже известные циклы, а так же некая перестройка активности Солнца и смещения по Z-координате около 1955 года. Корреляционный анализ показал связь между смещением по Z-координате и активностью Солнца на низкочастотном спектре и то, что связь проявляется после 1955 года на обычном спектре. Анализ показателей Херста показал, что до 1955 года процесс активности Солнца антиперсистентный, а после ещё более антиперсистентный.



ЭВОЛЮЦИЯ ПОНЯТИЯ ИНЕРЦИИ (НЬЮТОН, МАХ, ЭЙНШТЕЙН)

Волобуев Кирилл Дмитриевич, Пастухов Игорь Андреевич

Научный руководитель Боженко Александр Валентинович

МАОУ Калининградский морской лицей, Калининградская область, г. Калининград

В работе представлена попытка теоретического исследования эволюции одного из фундаментальных понятий физического знания - понятия инерции в рамках развития фундаментальных физических теорий: классическая механика- специальная теория относительности- общей теории относительности.

Целью работы является анализ понятия массы как меры инерции тел, проведенный Махом, суть его критики ньютоновских представлений об абсолютных пространстве, времени и движении и роль этой критике в важном эвристическом принципе, сформулированном уже Эйнштейном при создании общей теории относительности, роль самого этого принципа в построении Эйнштейновской теории гравитации (ОТО).

Прослежен путь становления понятия инерции в физике, изменение его интерпретаций с расширением фундаментальных физических теорий, его тесная взаимосвязь с математическими моделями структуры пространства (пространства-времени).

Показано, что концепции Аристотеля и Ньютона не противоречат друг другу в представлении движения. В системе рассуждений Аристотеля рассматривается движение тела в сопротивляющейся среде. Концепция Ньютона относится к пустому пространству, например, к движению в космосе на значительном удалении от материальных тел. Отмечено, что представление об абсолютном и относительном пространстве возникло еще во времена Аристотеля.

Отмечено, что Эрнст Мах, анализируя классическую механику Ньютона, обратил свое внимание на трудности этой теории. Главным объектом его критики стало ньютоновское представление о двух видах пространств и движений.

Показано, что анализ понятия массы как меры инерции тел, проведенный Махом, был направлен против ньютоновских представлений об абсолютном пространстве, абсолютном времени, абсолютном движении и о массе как мере количества вещества. Этот анализ сыграл роль важного эвристического принципа при создании Эйнштейном общей теории относительности.

Но в тоже время доказано, что идеи Маха, составившие так называемый принцип Маха вошли в противоречие с постулатами теории относительности Эйнштейна, то есть, несмотря на первоначальное стремление Эйнштейна реализовать в своей теории идеи Маха, принцип Маха оказался несовместим с теорией относительности.

Новизна данной работы состоит в теоретическом анализе фундаментального физического понятия инерции и его взаимосвязи с такими фундаментальными понятиями как пространство, время и движение.

ФИЗИКА В ДЕТСКИХ ПРОИЗВЕДЕНИЯХ

Лян Анна

Научный руководитель Каргина Татьяна Николаевна

МБОУ МЯГ № 4, Забайкальский край, г. Чита

С детства мы знакомимся с произведениями различных авторов для детей. Мы



еще сами не умеем читать, но мамы и бабушки читают нам любимые стихи день за днем. В них много интересного: события, герои, место действия; все кажется легким и доступным, даже самое небывалое.

Взрослея, мы обращаемся к произведениям самостоятельно, перечитываем, смеемся над нашими детскими страхами или удивляемся восприятию отдельных явлений. Оказывается, авторы писали эти произведения не только в порывах творчества, в них заключен целый мир, с четкими законами физики, химии, биологии, человеческих отношений. На основании вышесказанного, тема данной работы является актуальной для рассмотрения.

Объект исследования – произведения авторов советского периода для детей.

Предмет исследования – физические явления и законы физики в произведениях для детей.

Цель: проанализировать произведения для детей различных авторов и представить базовые физические явления в них.

Задачи:

1. Провести подборку произведений для анализа (с использованием наиболее известных, запоминающихся произведений).
2. Систематизировать произведения по видам физических явлений и разделам физики.
3. Теоретически обосновать выделенные физические явления.
4. Сформировать обоснованный вывод.

Методы исследования:

1. Метод целевой подборки информации, основанный на понимании цели и задач исследования.
2. Метод систематизации собранного материала согласно основным разделам физики.
3. Метод сравнительного анализа различных произведений и авторских подходов к изображению явления.
4. Метод дедукции (от общего к частному) для выделения сути рассматриваемого явления.
5. Метод научной обработки литературы с формированием библиографического списка и ссылок на используемый материал по тексту работы.

Новизна Возможно найти связь между детскими произведениями и серьезными физическими явлениями для дальнейшего изучения физики детьми младшего и школьного возраста, что обусловлено их доступностью понимания.

В основу данного исследования положена **гипотеза**: если внимательно и критически оценивать произведения для детей, то можно объяснить ребенку простым и доступным языком физические явления и законы, сформировать его первичную научную картину мира.

Вывод: На основе представленной работы была установлена связь между наукой и литературой, указан действенный способ восприятия научного материала через одну из самых доступных форм его подачи – стихотворную.

Детские стихотворения составляют большую часть информации, которую получает ребенок в младшем возрасте. Их знание помогает сформировать у ребенка основу для научного восприятия мира. Это служит раннему развитию ребенка, успехам в изучении физики в рамках школьной программы.



МАГНИТНЫЕ ПОЛЯ И ИХ ВЛИЯНИЕ НА РОСТ РАСТЕНИЙ

Серегин Сергей Юрьевич

Научный руководитель Заречная Галина Николаевна

МБОУ СОШ №5, Ханты-Мансийский автономный округ - Югра, г. Когалым

Людьми давно замечено значительное влияние магнитных полей на всё живое. Магнитное поле — один из постоянно присутствующих факторов внешней среды, и один из наименее изученных в смысле влияния его на растения, животных и человека.

Проблема: может ли искусственное магнитное поле, созданное человеком, повлиять на живые организмы?

Цель исследования: определить влияние и действие магнитных полей на рост растений.

Задачи исследования:

изучить свойства магнитов;

исследовать зависимость роста растений от влияния искусственно созданных магнитных полей.

Объект исследования: магнитное поле, созданное человеком.

Предмет исследования: влияние магнитного поля на растительные организмы.

В работе представлен эксперимент, в котором электромагнитное поле проявляет себя в качестве ускорителя обменных процессов в биологических объектах на примере бобов гороха.

Этапы работы:

1. Анализ научно-популярной литературы.
2. Создание аппарата для получения омагниченной воды.
3. Эксперимент по определению влияния магнитных полей на живые организмы.

Для получения омагниченной воды в домашних условиях был спроектирован и сконструирован прибор «магнитной обработки воды». Данный прибор рассчитан на напряжение 220 В и подключается к смесителю водопроводной сети.

Принцип действия работы прибора заключается в том, что при подключении к сети на магнитную катушку поступает питание, ток проходит сквозь обмотку и образуется усиленное электромагнитное поле. Причем пропуск воды обеспечен не на прямую, иначе это нарушает технику безопасности, а по специальным трубкам, обвитым вокруг катушки и имеющим стороны для подключения воды. Основное магнитное поле сосредоточено внутри катушки.

Результаты работы: пройдя между магнитными полюсами, обычная вода обретает замечательные свойства. При поливе растений такой водой, наблюдается ускорение всхожести семян и роста.

Практическая значимость работы заключается в том, что имеется уникальная возможность спроектировать и сконструировать прибор для «магнитной обработки воды» и оценить влияние магнитных полей на биологические объекты.



СПРАЙТ – ЯВЛЕНИЕ ПРИРОДЫ

Соловьев Дмитрий Петрович, Пономарев Владислав Валериевич

Научный руководитель Павлова Альбина Гаврильевна

МБОУ «Майинский лицей», Республика Саха (Якутия), с. Майя

В прошлом году в одной из научно - познавательных программ по каналу ТВ «Россия 2» мы узнали о новом явлении природы – Спрайте, которое происходит на больших высотах. И мы заинтересовались этой темой и решили изучить его более подробно, чтобы больше знать о нём и его влиянии на климат Земли.

Актуальность: Спрайт - это совершенно новое природное явление и мало изученное, поэтому вопрос его изучения является актуальной и требует научного исследования.

Предмет: явления природы, происходящие в атмосфере Земли.

Объект исследования: Спрайт.

Цель работы: Знакомство, изучение и сравнение природного явления Спрайт с Полярным сиянием.

На первом этапе исследования мы занялись поиском информации о спрайте из иностранных источников. Изучив явление, спрайт по различным имеющимся информациям, провели сравнение и анализ вероятности появления спрайта. Спрайт – лавина убегающих электронов, ускоренная электрическим полем, создаёт атмосферной пробой выше грозовой облачности, вызывая кратковременное свечение атмосферы. Молнии в основном чаще за год происходят в экваториальной части Земли: остров Ява - 220, экваториальная Африка - 150, южная Мексика - 142, Панама - 132, центральная Бразилия - 106 грозовых дней в году. Россия: Мурманск - 5, Архангельск - 10, с-Петербург - 15, Москва - 20 грозовых дней в году. В нашей Якутии грозы бывают редко - 10-14 дней с грозой в год. Поэтому в России и Якутии исследования спрайта не проводятся. В ИКФИА СО РАН специально спрайт не изучают. Нет фотоаппаратуры для сверхбыстрой съемки (очень дорогая). У нас видят только радиоимпульсы от спрайтов, джетов и всего остального комплекса световых явлений, сопровождающихся грозовым разрядом из вершины облака в ионосферу. В лаборатории ШАЛ спрайты не исследуются.

Создание модели (макета) спрайта поможет наглядно продемонстрировать явление, привлечёт внимание учащихся к изучению данного природного явления.

Изучив полученную информацию о спрайте и сравнив с знаниями о природе полярного сияния, мы пришли к следующим **заключениям:**

- Длительность спрайтов – от десятков до сотен мс происходят на высотах от 25 до 100 км и, возможно, несколько выше. Горизонтальный их размер – 10-50 км, а занимаемый ими общий объём – более 1000 км³.

- Полярное сияние длится почти постоянно, протекает на высотах 200-400 км. Полярные сияния наблюдаются преимущественно в высоких широтах обоих полушарий в овальных зонах-поясах, окружающих магнитные полюса Земли. Диаметр овалов составляет ~ 3000 км во время спокойного Солнца.

Во всём “виноваты” молнии и грозы. Оказалось, что в районе скопления грозовых облаков, где атмосферные электрические поля чрезвычайно велики, создаются условия для ускорения электронов окружающей среды. Электроны, стремясь покинуть область молниевых разрядов, становятся “убегающими”. Их энергия может достигать



1 МэВ и более. Получается, что грозовая активность действует как импульсный ускоритель электронов длительностью импульсов в наносекунды. Именно они и создают светящиеся разряды – электрические пробои воздуха – над грозовыми облаками, получившие название спрайт. Явление спрайт не надо путать с полярными сияниями. Это совершенно особый класс атмосферных явлений.

ВЛИЯНИЕ МИНЕРАЛИЗАЦИИ, ТЕМПЕРАТУРЫ И МАГНИТНОГО ПОЛЯ НА ЭЛЕКТРОПРОВОДНОСТЬ ВОДЫ

Бирюков Валентин Андреевич, Зверьков Евгений Анатольевич

Научный руководитель Манаков Николай Александрович

*Государственное автономное учреждение дополнительного образования детей
«Оренбургский областной эколого-биологический центр», Оренбургская
область, г. Оренбург*

Работа посвящена изучению влияние температуры и минерализации, а также градиентного магнитного поля на удельную электропроводность различных видов воды.

Температура и удельная электропроводность воды измерялись с помощью кондуктометра СОМ 100. Погрешность измерения температуры составляла $\pm 0,1$ °С, а удельной электропроводности $\pm 2\%$ (диапазон измерений 0 – 9990 МкСм/см). Магнитная обработка воды проводилась в неоднородном магнитном поле, которое создавалось двумя пластинами постоянных магнитов SmCo_5 . Горизонтально направленное магнитное поле в центре между пластинами составляло 40 мТл и у поверхности пластин – 60 мТл. Градиент поля по горизонтали составлял 0,5 мТл/мм. Градиент магнитного поля по вертикали в области нахождения исследуемой воды был близок к нулю. Измерения магнитного поля осуществлялись измерителем магнитной индукции «Атаком АТЕ–8702».

Установлена немонотонная зависимость удельной электропроводности всех исследованных видов воды с максимумом при (18 ± 4) °С. Немонотонная зависимость удельной электропроводности воды от температуры в отличие от обычных проводников обусловлена изменением растворимости газов в воде. При низких температурах уменьшение электропроводности связано с повышением концентрации растворенных газов. Уменьшение электропроводности воды при высоких температурах определяется влиянием теплового движения молекул воды, затрудняющего упорядоченное движение ионов.

В магнитном поле наблюдается медленный рост электропроводности в течение первых 2,5 – 4,5 часов. Градиентное магнитное поле, по-видимому, вызывает частичную дегазацию воды, что и приводит к росту её электропроводности. Наибольшее влияние на электропроводность воды оказывает растворение солей, она растет пропорционально их концентрации.

Работа изложена на 19-ти страницах, содержит схему, 7 таблиц и 18 рисунков. Список использованной литературы составляет 15 источников.



ПОЛЕТЫ ВО СНЕ И НАЯВУ

Качурова Юлия Александровна

Научный руководитель Пашков Рудольф Михайлович

ГАУО СПО МО «Егорьевский промышленно-экономический техникум»,

В современном мире крайне актуальными становятся проблемы выживания населения планеты Земля, что подтверждают недавние события: 15 февраля 2013г. прошел метеоритный дождь над Челябинском и с 16 на 17 февраля 2013 года человечество наблюдало за полетом астероида 2012 ДА-14.

Многие факторы могут привести к гибели Земли и всего, что на ней находится – это истощение сырьевых ресурсов, землетрясения, ураганы, цунами, тайфуны, извержения вулканов, применение ядерного оружия, аварии на АЭС, столкновения с небесными телами (кометами, астероидами, метеоритами).

В данной работе проанализированы некоторые попытки ученых теоретиков и практиков решить проблему переселения землян на другие планеты. Конкретно рассматриваются этапы освоения космоса, где подчеркивается особая роль СССР и России.

Освещаются проекты поселения человека на Луне и постройки космического корабля для полета к другим мирам. Правительствам всех стран нашего мира необходимо решать вопросы, связанные с изучением космоса и осуществлять дополнительные меры поддержки космической отрасли.

ОПРЕДЕЛЕНИЕ ПЛОТНОСТИ СВЕТЯЩЕГОСЯ ВЕЩЕСТВА ВО ВСЕЛЕННОЙ ПО УЛЬТРАГЛУБОКИМ СНИМКАМ КОСМИЧЕСКОГО ТЕЛЕСКОПА ХАББЛА

Жук Михаил Юрьевич

Научный руководитель Гурьянов Сергей Егорович

ЦАОД «Перспектива», Красноярский край г. Зеленогорск, ЦАОД

Целью нашего исследования стала попытка определить массу видимого вещества Вселенной и оценить ее современную плотность.

Самым далеким проникновением человечества в глубины мирового пространства на сегодняшний день являются «ультраглубокие» снимки Космического Телескопа имени Э.Хаббла (HUDF – Hubble Ultra Deep Field и HXDF – Hubble Extreme Deep Field) в редакции 2009 и 2012 годов соответственно.

Именно они и были положены в основу исследования. После определения масштаба снимка HUDF и подсчета видимых на нем далеких галактик оказалось, что в пересчете на 1 квадратный градус их приходится около 2,83 миллиона, а по всей небесной сфере – более ста миллиардов ($\sim 1,17 \times 10^{11}$).

Предположив, что в первом приближении масса далеких галактик сравнима с массой нашей Галактики, и что Вселенная изотропна в больших масштабах и имеет размеры в 13.3 миллиарда световых лет (образование первых галактик), нам удалось оценить массу светящегося вещества ($\sim 2,3 \times 10^{52}$ кг) и ее современную среднюю плотность ($\sim 2,8 \times 10^{-27}$ кг/м³, или около 2 протонов на 1 кубический метр пространства).

Полученная нами величина по порядку величины совпадает с теоретическим значением критической плотности Вселенной ($9,3 \times 10^{-27}$ кг/м³) и составляет порядка



30-35% от этого значения (HUF и HXDF соответственно), что позволяет сделать вывод о том, что Вселенная никогда не перейдет в стадию обратного сжатия.

В то же время, полученные значения массы светящегося вещества значительно превосходят существующие представления о том, что обычная барионная материя составляет только около 4,4 % массы Вселенной.

ИССЛЕДОВАНИЕ ТВЕРДЫХ ТЕЛ С ПОМОЩЬЮ УЛЬТРАЗВУКОВЫХ ВОЛН

Евсеев Антон Алексеевич

Научный руководитель Фадин Сергей Александрович

МБОУ Подвязьевская СОШ, Рязанская область, с.Подвязье

В данной работе автор предложил способ определения рода вещества с помощью ультразвуковых волн. Он поставил перед собой задачу, раскрыть секрет великих мастеров по изготовлению великих скрипок, в той части – из какой древесины они изготавливались. Автор предложил использовать образование стоячих волн на поверхности изделия и по ним определить скорость волн на поверхности тела. Для этого он изготовил генератор ультразвуковых колебаний и магнитострикционный излучатель. Используя осциллограф, он определил частоту колебаний ферритового стержня и используя речной песок, получил картину стоячих волн. По этой картине легко определяется длина волны и затем скорость волны на данной поверхности. Таким образом, автор исследовал большой ряд материалов и составил таблицу скоростей в зависимости от рода вещества. Он надеется, что эта работа поможет ответить на поставленный вопрос.

НИБИРУ-ТАИНСТВЕННАЯ «ПЛАНЕТА-Х»

Семёнова Евгения Александровна

Научный руководитель Брич Елена Александровна

*АУСПО Технолого-Педагогический колледж, Ханты-Мансийский Автономный
Округ- ЮГРА, г.Ханты-Мансийск*

Тема исследования основывается на изучении вероятности существования планеты Нибиру. В своей работе я хочу изучить две противоположные друг другу теории и на основе полученных знаний сформулировать своё мнение о загадочной планете. Ученые выдвигают две кардинально противоположные версии. Так, одни из них не только признают факт существования Десятой планеты, но и приводят весомые аргументы в пользу своей теории. Другие же, напротив, придерживаются точки зрения, что «Планета Х» – это не что иное, как просто выдумка, приносящая доход авторам теории существования этой планеты. К первому и основному источнику сведений о планете Нибиру можно отнести упоминания, сохранившиеся от уникальной цивилизации Шумеров, существовавший приблизительно 6000 лет назад на территории Месопотамии. Шумеры предполагали, что наша солнечная система состоит не из девяти планет, а из десяти. Согласно летописям, найденным на табличках, десятая планета и есть та загадочная планета Нибиру. На данный момент нет научных работ, доказывающих



существование планеты Нибиру ни в области астрономии, ни в области шумерологии. Актуальность моей исследовательской работы состоит в том, что в последнее время всё чаще говорят о неминуемой катастрофе всего человечества, и планета Нибиру может являться причиной возникновения угрозы. Я придерживаюсь мысли, что нельзя отрицать того, что пока является мало изученным. Но и не стоит слепо верить в теории, выдвигаемыми в сетях интернета или на страницах псевдонаучных журналов. Насколько часто нам приходится слышать о грядущих датах конца света? И сколько уже таких дат мы пережили в своём 21 веке? Мы часто слышим о возможном всемирном потопе, о сильнейшем землетрясении, о смене полюсов нашей планеты, о столкновении с другими небесными телами и о других не менее устрашающих событий. Но если большинство из таких событий является вымыслом, то кому и для чего необходимо распространять эту ложную информацию. Однако миллионы людей верят, что история человечества может оборваться по одной из изложенных причин. Но почему именно планета Нибиру? Может этому и правда есть научное объяснение? Все ли выложенные в сетях интернета фотографии и видеозаписи, «доказывающие» существование таинственной планеты являются ложными? Для того чтобы убедиться в достоверности, думаю, необходимо изучить всю имеющуюся информацию о данной планете. На Земле и в космосе существует множество загадок, которые человечеству еще только предстоит разгадать. Но, к сожалению, на данный момент вопросов по этой теме гораздо больше, чем ответов на них. И это дело каждого: верить или не верить мифам древнего народа, дошедшим до наших дней. Обычно люди боятся неизведанного, необъяснимого и не подтверждённого фактами. Мы должны осознанно понимать, что существование Нибиру не доказано, а все сведения, в основном являются только предположением. Я думаю, если человеку дана жизнь, то он должен её прожить не в ожидании надвигающейся угрозы, а понимая, что каждый день является ценным в его жизни.

ЭКСПЕРИМЕНТАЛЬНАЯ ПРОВЕРКА ЭФФЕКТИВНОСТИ ИСПОЛЬЗОВАНИЯ РАЗЛИЧНЫХ ВИДОВ ТЕРМОБЕЛЬЯ И ОБЫЧНОЙ ОДЕЖДЫ ДЛЯ СОЗДАНИЯ КОМФОРТНЫХ УСЛОВИЙ В ХОЛОДНОЕ ВРЕМЯ ГОДА

Волшин Виталий Эдуардович

Научный руководитель Чиляева Надежда Михайловна

*Муниципальное автономное общеобразовательное учреждение города
Новосибирска гимназия №12, г.Новосибирск*

· Каждую зиму классные руководители, учителя – предметники озабочены тем, что растёт число ребят, болеющих простудными заболеваниями. Проведя анализ возможных рисков, одним из предположений явилось переохлаждение детей по дороге из гимназии домой.

· При обсуждении ситуации в классе мы пришли к выводу, что в зимний период необходимо тщательно продумывать подбор одежды. Сегодня модно и красиво одеться не проблема. Проблема в правильном подборе новой технологичной одежды. Нашим мамам и бабушкам постоянно кажется, что синтетическая ткань с причудливым названием, к примеру, «рейма» греть не может. И если на ребенка надеть сто пятьдесят



хэбэшных слоев (потому что «в наше время все было натуральным, и дети не мерзли!»), ребенок сохранит здоровье.

- Подойдем к вопросу подбора одежды с научной точки зрения. Цель моего исследования: на опыте убедиться в зависимости температуры тела при выполнении физических упражнений от качества одежды.

- Мною была выдвинута гипотеза: для того чтобы не переохладиться, нужно не слишком тепло одеваться. Одежда должна быть теплой, и в то же время пропускать воздух. В ходе исследования я решил следующие задачи:

- 1. Изучить теоретический материал по теме исследования (процессы терморегуляции организма, охлаждения при испарении).

- 2. Спланировать эксперимент, установить измеряемые параметры, необходимое оборудование.

- 3. Провести эксперимент. Выполнить анализ полученных данных.

- 4. Рассмотреть возможные пути использования полученных в ходе исследования знаний.

- В ходе подготовки к проведению экспериментальной части работы мною были изучены особенности различных видов термобелья (по назначению, по качеству волокон, по типу плетения).

- Что такое термобелье? Это белье, предназначенное для сбережения тепла и лучшего отвода влаги.

- Содержащийся в ткани воздух, соприкасаясь с телом, нагревается до комфортной для человека температуры. Создается защитная прослойка из теплого воздуха между кожей и холодным воздухом на улице. Известно, что натуральные ткани впитывают влагу тела, которая выделяется через поры кожи всегда, даже когда человек стоит. Чтобы ее нагреть и вывести наружу, затрачивается достаточно энергии – за это время школьник успеет замерзнуть. Термобелье позволяет многократно ускорить процесс вывода влаги. Оно может быть выполнено из полиэстера, полипропилена, флиса, полартека (тонкого высококачественного флиса) шерсти, хлопка или их сочетания. Также используются специальные ткани термолайт и термолайф, это запатентованные названия синтетических волокон.

- Для проведения эксперимента мною использовались: учащийся, одетый в школьную форму, утепленную хлопчатобумажными водолазками и трико; учащийся, одетый в термосберегающее белье; учащийся, одетый во влаговыводящее белье; датчики температуры лаборатории L-mikro.

- При проведении эксперимента учащиеся разных групп выполняли физические упражнения в течение одинакового промежутка времени, после которых я снимал показания с семи контрольных точек.

ВЫВОД:

1. Для здоровья школьника вредны как охлаждение, так и перегрев.

2. Закаляйтесь! Когда человека с детства приучают к холоду, то организм спокойно реагирует на низкие температуры. При охлаждении кровь приливает к органам, старательно их «прогревая», защитные силы организма активизируются.

3. Греет не многослойная одежда, а полости между волокнами ткани.

4. Выбирая термобелье, учитывайте, какая из его функций для вас важнее.



СТРОИТЕЛЬСТВО КОСМИЧЕСКОГО ЛИФТА В УСЛОВИЯХ КОНКРЕТНОГО ГЕОГРАФИЧЕСКОГО ОБЪЕКТА

Богданов Александр Константинович, Маслюков Алексей Васильевич

Научный руководитель Ерёмич Лариса Леонидовна

МАОУ Гимназия №11 «Гармония», Новосибирская область, г. Новосибирск

В наше время космонавтика играет огромную роль в жизни всего человечества. За всю историю развития космонавтики перед исследователями появлялось множество вопросов, которые, в своем большинстве, успешно решались ими или следующими поколениями. Однако чем больше ответов мы находим, тем больше вопросов возникает перед нами. Сегодня актуальна проблема полета к другим планетам Солнечной системы и, в перспективе, к другим звездным системам. Также на сегодняшний день является дорогостоящей доставка груза на околоземную орбиту. Справиться с этими проблемами станет возможно благодаря космическому лифту. Космический лифт – концепция инженерного сооружения для безракетного запуска грузов в космос. В гипотезе данная конструкция основана на применении троса, который протянут от поверхности планеты к орбитальной станции, находящейся на Геостационарной орбите. В своей работе мы ознакомились с особенностями конструкции космического лифта, рассмотрели различные варианты и выбрали наиболее оптимальные и экономичные из них, рассчитали значения основных величин при строительстве этого сооружения в конкретной точке нашей планеты, определили значение его создания, возможность его практического использования. Мы наиболее полно и целостно разобрали конструкцию космического лифта: его основание, материал для троса, утолщение троса в зависимости от высоты, противовес, учёт углового момента, скорости и наклона. Заострили внимание на основных проблемах при строительстве этого сооружения и предложили свои методы их решения. В практической части работы мы обосновали выбор места и различных вариаций конструкции. Для расчётов основных величин использовалась программа-калькулятор, написанная самостоятельно специально для данного проекта на языке C++, в среде разработчика C++ Builder 6.0. В теории космический лифт позволит намного снизить затраты на посылку грузов в космос. Строительство космических лифтов обойдётся дорого, но их операционные расходы невелики, поэтому их разумнее всего использовать в течение длительного времени для очень больших объёмов груза. По оценкам, транспортировка грузов в Космос с использованием элеватора не будет превышать 100 долл. за кг (на сегодняшний день транспортировка на шаттле варьирует от 10 тыс. до 40 тыс. долл. за кг, а каждый полет шаттла обходится примерно в 700 млн долл.). В настоящее время рынок запуска грузов может быть недостаточно велик, чтобы оправдать строительство лифта, но резкое уменьшение цены должно привести к большому разнообразию грузов. Пока ещё нет ответа на вопрос, вернёт ли космический лифт вложенные в него деньги или лучше будет вложить их в дальнейшее развитие ракетной техники. Цена проекта, по приблизительным подсчётам, достигает 7-12 млрд долларов США. Если увеличить длину троса в несколько раз, то груз на конце троса будет достигать огромных скоростей, что позволит отправлять грузо- и пассажироперевозки на значительные расстояния: от путешествия к планетам Солнечной системы до покидания Солнечной системы в принципе. Это позволит не просто расширить наши знания о мире, а, возможно, переписать и обдумать некоторые физические законы и жизненные позиции. Мы



уверены, что через несколько десятилетий, когда человек научится создавать мощнейшие межпланетные корабли, удивительные орбитальные станции и порты, когда возрастет потребность в перевозке пассажиров и грузов на околоземную орбиту, тогда на нашей планете появится первый космический лифт, являясь доказательством торжества человеческого разума.

ЦВЕТНЫЕ ВИТРАЖИ И НАНОПЛАЗМОНИКА

Пичасова Анастасия Александровна

Научный руководитель Цинова Ирина Семеновна

МБОУ Лицей «Технический» г.о. Самара, Самарская область, г. Самара

Наноплазмоника изучает явления, связанные с колебаниями электронов проводимости в металлических наноструктурах и наночастицах и взаимодействием этих колебаний со светом, атомами и молекулами с целью создания сложных оптических устройств. Плазмонные колебания в наночастицах существенно отличаются от электромагнитных волн, распространяющихся по поверхности металла («поверхностных плазмонов»). Именно эти колебания, которые называются локализованными плазмонами, являются основой всех приложений наноплазмоники.

Объектом исследования являются локализованные плазмоны в металлических наночастицах.

Предмет исследования — связь оптических констант металла, плазмонного резонанса и цвета витражного стекла.

Цель работы: теоретическое изучение локализованных плазмонов и коэффициента экстинкции серебряных и золотых наночастиц.

В работе решаются задачи:

- 1) сравнить экспериментальные значения оптических констант золота и серебра с модельными расчетами этих констант, построить графическую иллюстрацию сравнения разных моделей;
- 2) рассчитать и построить графики зависимости коэффициентов экстинкции от длины волны света для золотых и серебряных наночастиц, показать влияние коэффициента экстинкции на цвет витражей.

ОДНОЭЛЕКТРОННЫЙ ТРАНЗИСТОР

Калинин Никита Владимирович

Научный руководитель Цинова Ирина Семеновна

МБОУ Лицей «Технический» г.о. Самара, Самарская область, г. Самара

Нанoeлектроника – область современной электроники, занимающаяся разработкой электронных схем и устройств с размерами элементов менее 100 нм.

Основная задача нанoeлектроники состоит в разработке новых электронных устройств со сверхмалыми размерами. Научные исследования и технологические разработки в нанoeлектронике опираются на передовые знания в области электроники, механики, материаловедения, физики, химии, биологии и медицины. И объединяет их объект исследований – структуры со сверхмалыми размерами и необычными для



«большого» мира свойствами.

Объектом исследования является наноразмерная структура — одноэлектронный транзистор.

Предмет исследования — механизм проводимости в одноэлектронном транзисторе.

Цель работы: теоретическое изучение одноэлектронного туннельного эффекта.

В работе решаются задачи:

- 1) провести модельный расчет Кулоновской блокады в простейшем одноэлектронном наноразмерном устройстве с туннельным эффектом;
- 2) построить соответствующую вольт-амперную характеристику;
- 3) провести сравнение результатов расчета с экспериментальными данными.

ИОНИЗИРУЮЩЕЕ ИЗЛУЧЕНИЕ

Проничев Артем Валерьевич

Научный руководитель Темченко Мария Ивановна

МБОУ лицей «Технический», Самарская область, г. Самара

Солнце играет исключительную роль в жизни Земли. Весь органический мир нашей планеты обязан Солнцу своим существованием. Солнце - источник света и тепла и многих других видов энергии (энергии нефти, угля, воды, ветра). Проходя сквозь атмосферу Земли, солнечное излучение теряет в энергии примерно 370Вт/м, и до земной поверхности доходит только 1000 Вт/м (при ясной погоде и когда Солнце находится в зените). Эта энергия может использоваться в различных естественных и искусственных процессах. Так, растения с помощью фотосинтеза перерабатывают её в химическую форму (кислород и органические соединения). Прямое нагревание солнечными лучами или преобразование энергии с помощью фотоэлементов может быть использовано для производства электроэнергии(солнечными электростанциями) или выполнения другой полезной работы. Путёмфотосинтеза была в далёком прошлом получена и энергия, запасённая в нефти идругих видах ископаемого топлива.

Наряду с видимым излучением Солнце излучает ультрафиолетовое, рентгеновское излучение, потоки заряженных частиц, гамма-излучение, которое является радиоактивным излучением. Поэтому на Земле возникает естественный радиационный фон. Жители Земли подвергаются постоянному радиоактивному воздействию солнечных лучей. Наряду с этим на Земле также имеются и другие источники ионизирующего излучения.

ИЗУЧЕНИЕ ЗАКОНОВ И ПЕРИОДИЧЕСКОГО С ПОМОЩЬЮ МАЯТНИКОВ МАКСВЕЛЛА И ОБЕРБЕКА

Павленко Артем Леонидович

Научный руководитель Чистова Тамара Васильевна

МАОУ «МАН⁰¹», Челябинская область, г. Магнитогорск

Среди всевозможных совершающихся вокруг нас механических движений часто встречаются повторяющиеся движения. Любое равномерное вращение является



повторяющимся движением: при каждом обороте всякая точка равномерно вращающегося тела проходит те же положения, что и при предыдущем обороте, причем в такой же последовательности и с теми же скоростями. Если мы посмотрим, как раскачиваются от ветра ветви и стволы деревьев, как качается на волнах корабль, как ходит маятник часов, как движутся взад и вперед поршни и шатуны паровой машины или дизеля, как скачет вверх и вниз игла швейной машины; если мы будем наблюдать чередование морских приливов и отливов, перестановку ног и размахивание руками при ходьбе и беге, биения сердца или пульса, то во всех этих движениях мы заметим одну и ту же черту — многократное повторение одного и того же цикла движений.

С колебательными системами приходится иметь дело не только в различных машинах и механизмах (в частности, часовых механизмах). Мы увидим далее, что колебательными системами является большинство источников звука, что распространение звука в воздухе возможно лишь потому, что сам воздух представляет собой своего рода колебательную систему. Более того, кроме механических колебательных систем, существуют электромагнитные колебательные системы, в которых могут совершаться электрические колебания, составляющие основу всей радиотехники. Наконец, имеется очень много смешанных — электромеханических — колебательных систем, используемых в самых различных технических областях.

Цель: Исследовать законы периодического движения с помощью маятников Обербека и Максвелла.

Предмет: Маятники Обербека и Максвелла.

Объект: Законы периодического движения.

Гипотеза: Значения для моментов инерции, полученные теоретическим способом, примерно равны моментам инерции полученных в опытах.

Нами были исследованы связанные вращательное и поступательное движения. Определен момент инерции системы с использованием основного уравнения вращательного движения. Изучена зависимость момента инерции системы от положения грузов при помощи маятников Обербека и Максвелла. (Эксперимент проводился на базе лабораторий ЧелГУ) Цели и задачи выполнены. Гипотеза подтвердилась: значения для моментов инерции, полученные теоретическим способом, примерно равны моментам инерции полученных в опытах.

В современной физике выделился специальный раздел – физика колебаний. В нем колебания различной природы рассматриваются с единой точки зрения. Физика колебаний занимается исследованием вибраций машин и механизмов, ее выводы лежат в основе электротехники переменных токов и радиотехники.

АСТРОНОМИЯ ДЛЯ ВСЕХ

Коняхина Вероника Владимировна

Научный руководитель Воробьев Юрий Николаевич

ОГБУ ДООД ЦРТДиЮ, Рязанская область, г. Рязань

Правительством нашей страны принято решение о развитии космической промышленности, но без высококвалифицированных специалистов выполнить это решение невозможно, а их надо сначала воспитать и начинать надо со школы. В



свое время президент США Д. Кеннеди говорил: «Космос мы проиграли русским за школьной партой».

Последние годы показали, что качество астрономических знаний выпускников средних школ неуклонно ухудшается. В подавляющем количестве учебных заведений астрономия не преподается, а весь объем знаний по этому предмету включает в себя 11 параграфов в физике 11 класса.

Цели работы:

- показать на конкретных примерах важность знаний по астрономии для учащихся любого направления;
- заинтересовать как школьников, так и их педагогов в изучении основных положений астрономии;
- показать тесную связь астрономии с остальными предметами школьного курса;
- оказать помощь в создании элективных курсов по астрономии.

Анализ литературных произведений показал, что многие авторы часто используют описание звездного неба, Луны, восхода и захода Солнца. Чаще всего они очень точно передают происходящие события, но бывают и досадные неточности, даже у великих писателей.

Очень часто школьники допускают ошибки (на уроках ИЗО) при изображении лунного серпа, а вот у Ван Гога я такой ошибки не обнаружила.

Много ценной информации дают летописные источники, но описание некоторых «явлений на небеси», ставят историков в тупик. Кроме того, сообщения о солнечных и лунных затмениях позволяет уточнить дату того или иного исторического события, убедиться в его достоверности.

На уроках географии астрономия помогает глубже раскрыть смысл таких понятий, как часовые пояса, линия перемены дат. Может научиться ориентироваться на местности без компаса, находить свои координаты на Земле.

Не менее полезны знания по астрономии и для экологов, а про физиков и говорить нечего.

Результаты: разработаны 2 элективных курса по астрономии в 6 и 7 классах для учащихся любого направления; факультативный курс для 9 класса «Основы небесной механики» и для старшеклассников «Космос и экология».

ИНДИКАТОР ЭЛЕКТРОМАГНИТНОГО ИЗЛУЧЕНИЯ СОТОВОГО ТЕЛЕФОНА СТАНДАРТА GSM 900

Корчагин Михаил Павлович

Научный руководитель Манькова Е.С.

МБОУ «Средняя общеобразовательная школа № 177 с углубленным изучением отдельных предметов» Ново-Савиновского района г. Казань Республика Татарстан

Начало 21 века ознаменовалось широким внедрением мобильной связи, беспроводных устройств, сетей передачи данных стандарта WiFi, в связи с этим индикаторы электромагнитного излучения (ЭИ) могут быть полезны для анализа электромагнитной совместимости различных устройств, обнаружения устройств съема информации - «жучков», изучения влияния ЭИ на биологические объекты. Поэтому задача обнаружения и детектирования слабых источников ЭИ, становится



весьма актуальной.

Целями работы являются:

- изготовление индикатора ЭИ сотового телефона стандарта GSM 900 (Global System for Mobile Communications);
- исследование ЭИ создаваемого сотовым телефоном в различных режимах работы;
- экспериментальная проверка возможности обнаружения работающего сотового с использованием изготовленного устройства;
- освоение технологии изготовления радиоэлектронных устройств в домашних условиях.

За основу разработки индикатора был взят принцип детекторного приемника. Вместо колебательного контура использовалась антенна, представляющая собой широкополосный симметричный вибратор. Геометрические размеры вибратора выбирались с учетом обеспечения наилучшего приема сигнала в диапазоне от 890 до 915 МГц., что соответствует частотам, на которых передается сигнал от сотового телефона на базовую станцию.

Для повышения чувствительности в индикаторе использованы обращенные туннельные диоды серий ГИ401. Вольт-амперная характеристика обращенного диода обладает особенностью - ее обратная ветвь начинается из нуля. Такая форма обратной ветви определяется тем, что обращенный диод при нулевом смещении р-п перехода находится в состоянии электрического пробоя, или, иными словами, обратное напряжение пробоя такого диода равно нулю. Это свойство р-п перехода достигается высокой концентрацией легирующих примесей в исходном полупроводниковом материале и обеспечивает высокую чувствительность индикатора.

С использованием лазерно-утюжного метода была изготовлена печатная плата разрабатываемого устройства. Произведен монтаж радиоэлектронных компонент и стрелочного индикатора - микроамперметра с током полного отклонения стрелки 50 мкА. Полученное устройство функционирует без внешних источников питания, что позволяет эксплуатировать его в автономном режиме.

Проводились измерения ЭИ образцов сотовых телефонов стандарта GSM режимах: обнаружения базовой станции, искусственного экранирования базовой станции, разговора, ожидания, использования GPRS Интернет. В эксперименте использовались восемь телефонов различных производителей. На основе полученных данных проведена сравнительная оценка уровня ЭИ образцов сотовых телефонов. В условиях жилого помещения ставился эксперимент по обнаружению работающего сотового телефона. Максимальная дистанция обнаружения составила 2 м. В режиме ожидания ни один из представленных телефонов обнаружить не удалось.

Изготовленный индикатор ЭИ показал свою работоспособность и может быть использован для обнаружения скрытых работающих сотовых телефонов, исследования электромагнитных полей и в учебном процессе в качестве наглядной иллюстрации к элементам антенной техники.



ИССЛЕДОВАНИЕ ПРОДОЛЖИТЕЛЬНОСТИ ПРОХОЖДЕНИЯ ПРОВОЛОКИ ЧЕРЕЗ ЛЕД ПРИ ОТРИЦАТЕЛЬНЫХ ВНЕШНИХ ТЕМПЕРАТУРАХ ОТ ФИЗИЧЕСКИХ ПАРАМЕТРОВ ПРОЦЕССА

Овсяник Дмитрий Игоревич

Научный руководитель Желнина Тамара Ивановна

МАОУ «Гимназия №1», ЯНАО, Тюменская область, г. Салехард

В работе автор обращается к актуальной для условий Крайнего Севера проблеме проседания мерзлого грунта под действием механической нагрузки. Исследуется термодинамическое состояние льда, контактирующего непосредственно с металлической проволокой, явление режеляции льда, впервые обнаруженное в 1872 году англичанином Боттомли. Автор ставит цель: исследование в серии самостоятельно предложенных опытов зависимости длительности прохождения проволоки через лед при отрицательных внешних температурах от массы грузов, диаметра проволоки, диаметра ледяного цилиндра, вида материала проволоки, температуры льда. Анализируется модель перетекания тепла и влаги. Для реализации цели грамотно выбраны методы исследования, представлено необходимое оборудование. Предварительно проведена значительная работа по изучению, анализу и обобщению теорий, объяснений, интерпретаций режеляции льда, начиная с 1872 года и заканчивая современными исследованиями процесса.

Выдвинута идея собственных экспериментов и получены реальные результаты времени прохождения проволоки через лед при различных условиях. В работе найдено подтверждение выдвинутой автором гипотеза:

- Время прохождения проволоки через лед тем больше, чем больше диаметр льдинки, чем ниже температура льда.
- Время прохождения проволоки через лед тем меньше, чем больше масса груза, чем больше коэффициент теплопроводности материала проволоки и чем меньше диаметр проволоки.

Автором рассмотрено практическое применение эксперимента Боттомли, лежащее в основе расчета поведения мерзлого грунта под действием внешней нагрузки.

Работа сопровождается фотоиллюстрациями, таблицами, пояснительным рисунком.

В заключении автор видит перспективу применения исследуемого процесса Боттомли для отслеживания просаживания мерзлых грунтов в городе Салехарде под давлением сооружений.

ИСПОЛЬЗОВАНИЕ СХЕМЫ РАБОТЫ ПУШКИ ГАУССА В КОНСТРУКЦИИ ЭЛЕКТРОДВИГАТЕЛЯ

Дунаев Павел Дмитриевич, Нельзин Михаил Борисович

Научный руководитель Любимова Нина Юрьевна

МБОУ «Лицей № 1» г. Перми, Пермский Край, Пермь

Наша исследовательская работа – это попытка заменить топливо в двигателе внутреннего сгорания на магнитное поле.

Путешествуя по просторам Интернета, мы наткнулись на статью журнала “Популярная механика” (номер или что там еще) в которой описывалась постройка пушки



гаусса. Мы сразу захотели сделать нечто подобное. Даже в мире компьютерных игр пушка гаусса большая редкость. Именно поэтому интересно попробовать создать что то подобное.

Как не странно, но применить пушку гаусса по назначению достаточно трудно. В интернете описывается много разных вариантов гаусс пушки, но ни слова нет о ее применении. Возможно, ее применение засекречено, но мы не можем знать о том, насколько это правдоподобно. После долгих раздумий о месте применения именно нашей гаусс пушки, было решено сделать из нее электродвигатель. Если посмотреть на пушку гаусса и поршень двигателя внутреннего сгорания, то можно увидеть некоторые сходства, подробнее о них будет написано ниже Сначала мы собрали обыкновенную гаусс пушку, но из-за отсутствия практического применения было решено переделать ее, а именно сделать из пушки гаусса поршень для двигателя, аналога ДВС. В качестве корпуса был использован фломастер, точнее длинная часть его корпуса, превращенная в трубку. Дальше нам понадобился соленоид, то есть катушка индуктивности. Катушку мы сделали прямо на трубке, это видно на фотографии. Позже началась работа над механикой, создание системы шарниров для преобразования энергии магнитного поля в механическую энергию.

Так как у нас уже была готовая гаусс пушка оставалось только внести несколько изменений в конструкцию. Снаряд в пушке пришлось заменить на поршень как в двигателе внутреннего сгорания, и вместо выстрела из пушки теперь начинается циклическое движения поршня в цилиндре и в нужное время(фазу) конденсатор разряжается, тем самым толкает поршень. Зарядку и разрядку конденсатора теперь можно сравнить с впрыском топлива и взрывом одного в ДВС.

Наш двигатель как и любой другой будет иметь свои плюсы и минусы. К минусам можно отнести низкое КПД и как следствие большие энергозатраты. Большая часть энергии теряется из-за нагревания проводов и катушки индуктивности, а так же во время передачи энергии от магнитного поля.

К плюсам можно отнести стоимость электроэнергии, топливо для обычных двигателей на порядок дороже. Еще одно ошутимое преимущество – это отсутствие вреда для экологии, так как наш двигатель не выбрасывает вредных веществ в атмосферу

ВЛИЯНИЕ СОЛНЕЧНОЙ АКТИВНОСТИ НА НЕКОТОРЫЕ ДЕМОГРАФИЧЕСКИЕ ПРОЦЕССЫ В ГОРНОМ УЛУСЕ РЕСПУБЛИКИ САХА

Ефремов Артем Кириллович, Решетников Алексей Александрович

Научный руководитель Васильева Татьяна Алексеевна

*МБОУ «Ертская СОШ им. С.И. Тарасова», Республика Саха (Якутия), Горный улус
с.Ерт*

Средства массовой информации широко информируют население о предстоящих солнечных бурях, об усилении солнечной активности. Зачем уделяется так много внимания активности Солнца? Ответ заключается в том, что наше дневное светило оказывает огромное влияние на землю и на земную жизнь. Связь между активностью на Солнце и самыми разнообразными процессами, включая социальные, была изучена выдающимся советским ученым Александром Чижевским. Исследования



Александра Леонидовича показали, что с увеличением деятельности Солнца, на Земле увеличивается число заболеваний, смертности от разных причин, суицидов и многое другое. Имеющиеся в литературе многочисленные данные о воздействии солнечной активности на биологические объекты охватывают достаточно широкую территорию (страну, материк) и не дают представление о зависимости такого воздействия на малой площади проживания.

Поэтому мы решили выяснить, влияют ли солнечные пятна на рождаемость и смертность населения в нашем улусе.

В работе исследовано влияние солнечной активности на некоторые демографические процессы в Горном улусе (рождаемость и смертность населения).

Определены среднегодовые значения с 1980 по 2011 годы, среднемесячные значения с января по ноябрь 2012 года числа Вольфа по данным Центра анализа данных по влиянию Солнца (Solar Influences Data Analysis Center).

Проводилось наблюдение за пятнами на Солнце по фотографиям TESIS.

Определили числа Вольфа по фотографиям TESIS с 1 по 11 декабря 2012.

Нашли статистические данные о рождаемости и смертности населения в Горном улусе с 1981 по 2011

Исследовали зависимость количества рождаемости и смертности населения в Горном улусе за последние 30 лет и числа Вольфа.

Сопоставили статистические данные о рождаемости и смертности с числом Вольфа и сделали следующие выводы:

-В годы уменьшения солнечной активности (1985-1987, 2007-2010) наблюдается увеличение рождаемости;

-В годы увеличения солнечной активности (1999 – 2002) - повышения смертности населения.

Тогда основное заключение звучит таким образом: солнечная активность влияет на рождаемость и смертность населения в Горном улусе. Но при этом нужно указать, что для более точного анализа этой зависимости необходимо увеличить ряд данных.

СИМУЛЯТОР ВСЕЛЕННОЙ

Кузнецов Александр Владимирович

Научный руководитель Малый Алексей Викторович

ГБОУ СПО ТПЭК, Тверская область, г. Тверь

Многих людей интересует космос и то, что в нем происходит. Сначала люди наблюдали за звездами невооруженным взглядом, затем стали пользоваться телескопами, потом запускать космические корабли. Теперь в век информатизации люди могут пользоваться специализированными компьютерными программами для изучения космоса. Наиболее перспективными в этом направлении являются специализированные программные продукты – космические симуляторы, позволяющие рассматривать объекты размерами от искусственных спутников до целых галактик в трех измерениях (3D).

Поэтому, я поставил перед собой следующие цели:

- Создать сайт и форум космического исследовательского проекта.
- Увеличить популярность программы среди пользователей Интернета.
- Разработать уникальные материалы:



- о новые космические объекты;
- о уникальные карты поверхностей космических тел;
- о обновления орбитальных данных космических аппаратов.

За все время существования этого проекта, выполнена следующая работа:

- Создан сайт, посвященный проекту – космическому симулятору.
- Создан форум в помощь начинающим пользователям.
- Создано 2 сборника дополнений.
- Создан конвертер русского текста в шестнадцатеричный Юникод.
- Создан конвертер TLE (формат набора элементов орбит для спутников Земли).
- Созданы уникальные дополнения:
 - о «Рельеф для спутников планет-гигантов»;
 - о «Модель пояса Койпера»;
 - о «Динамическая модель атмосферы Юпитера» и многие другие, доступные на нашем сайте.

Представленный программный продукт имеет возможности для дальнейшего динамичного развития и расширения функциональных возможностей: улучшения качества снимков с подробной детализацией объектов исследования, рассмотрения газовых оболочек планет, учитывания неравномерности в распределении объектов по различным параметрам и др.

Надеюсь, что использование программы будет развивать интерес широкого круга людей к современным достижениям астрономии. Ведь они смогут не просто увидеть планеты, астероиды, и другие объекты, о которых будет рассказываться по плану урока, а увидеть их так, как видят их наши космонавты, находясь на орбите. Они смогут увидеть движение объектов относительно друг друга, а это гораздо интереснее, чем просто смотреть презентацию.

Изучив документацию к программе, можно подготовить специальные сценарии, в которых пользователю не придется прилагать дополнительных усилий: программа будет действовать по сценарию и демонстрировать все, что в нем запрограммировано. В сценарии можно использовать все возможности программы, а также показывать надписи и небольшие тексты в любом месте окна программы во время работы сценария.

СОЗДАНИЕ КАРТЫ ЗВЕЗДНОГО НЕБА НАД ГУБЕРНАТОРСКИМ СВЕТЛЕНСКИМ ЛИЦЕЕМ

Гаврилова Анастасия Геннадьевна, Телегина Дарья Юрьевна

Научный руководитель Старикова Инна Юрьевна

Губернаторский Светленский лицей, Томская область, п. Светлый

Чтобы познать красоту жизни на земле важно научиться смотреть на звезды и видеть глубину Вселенной.

Астрономия, как и все другие науки, возникла из практических потребностей человека. Многим сейчас кажется, что эта наука утратила свое значение, выполнив свою роль, ушла в тень. За этой кажущейся ненужностью знаний науки астрономии среди подрастающего поколения, а также и взрослого населения нашей планеты возникает астрономическая безграмотность, ограниченность духовно и мировоззренчески.

В современном образовании уже более десяти лет предмет астрономия выведен



из курса общеобразовательных предметов и лишь в некоторых образовательных учреждениях астрономия стала факультативным предметом. А в «темные- средние века» любое образование предполагало довольно глубокое изучение астрономии. Развитие астрономии важно, а сегодня в первую очередь. Астрономия – это, прежде всего правильное научное мировоззрение, которое должно формироваться ещё со школьной скамьи.



Мы занимаемся в научно- исследовательской лаборатории «Изучения космического пространства и иных форм жизни». У нас в лицее есть своя обсерватория, в которой мы с интересом изучаем небесное пространство, и, конечно же, в подробностях можем рассмотреть Луну, понаблюдать за ее ежедневными изменениями, увидеть красоту звезд и звездных скоплений, увидеть и проанализировать движение

планет. В течение года мы следили за изменениями на звездном небе, поставив перед собой цель.

Цель: Составить карту звездного неба над «Губернаторским Светленским лицеем»

Наблюдая за звездным небом в течении года, записывая на цифровую камеру и анализируя вид, движение планет, Луны и звезд. Мы создали атлас состоящий из трех групп карт: карт видимых звезд на каждый месяц над п. Светлый, и карт над Губернаторским Светленским лицеем, с учетом ограниченности в пределах поселка. Мы распространяем его не только среди учащихся лицея, но и среди их родственников, родителей, учителей. Мы хотим привлечь как можно больше народу к изучению Вселенной, формированию научного мировоззрения; к проявлению интереса и глубокому пониманию всех астрономических процессов в мире; Чтобы могли легче понять и ориентироваться во всякого рода ненаучной «информации», представляющей собой необоснованные научные гипотезы, а чаще всего выдумки и спекуляции несведущих людей, астрологические предсказания и другие виды квазинаучных «теорий»; к более четкому пониманию фундаментальных наук, таких как физика, биология и др.

ИССЛЕДОВАНИЕ ВЛАЖНОСТИ ВОЗДУХА И СПОСОБОВ ЕЁ РЕГУЛИРОВАНИЯ

Шлыков Владислав Александрович

Научный руководитель Селишева Ольга Михайловна

ГБОУ СОШ №7 «ОЦ», Самарская область, г. Новокуйбышевск

После каждого урока учителя говорят: «Дежурные, откройте форточку, проверьте кабинет, а то очень душно». Эта фраза однажды заставила меня задуматься о том, влажность воздуха - это вопрос связанный с нашим здоровьем, самочувствием, эффективностью работы головного мозга, а значит и качеством учёбы и нашим будущим. Поэтому мне показалось очень актуальным научиться создавать комфорт-



ную среду вокруг себя для жизни и учёбы. Я задумался о том, как надо соблюдать влажность воздуха в помещениях, и я захотел исследовать эту тему поподробнее. Я решил изучить теорию влажности, способы её измерения, способы повышения или понижения влажности.

Цель работы: Исследовать способы регулирования влажности воздуха.

Задачи: 1) Изучить литературу по теме измерение влажности воздуха.

2) Рассмотреть экспериментально зависимость влажности воздуха от различных условий в разных помещениях.

3) Проверить экспериментально эффективность разных способов оптимизации влажности воздуха.

4) Проанализировать зависимость успеваемости учеников от влажности в школьных классах.

Объект исследования: Увлажнители и осушители воздуха.

Предмет исследования: Способы регулирования влажности воздуха.

Гипотеза: Существуют различные способы регулирования влажности воздуха.

Методы исследования: Эксперимент, анализ, сравнение.

В работе рассмотрены не только теория влажности воздуха, различные приборы позволяющие измерять влажность воздуха, но и способы регулирования влажности воздуха в помещениях

В практической части проведены измерения влажность воздуха в домашних условиях, апробированы разные способы изменения влажности воздуха в своей комнате, используя различные увлажнители: цветы, сосуд с водой и осушители: проветривание помещения. Также измерялась влажность воздуха в школьных классах и коридорах. Проведено сравнение успеваемости учащихся одного класса, в зависимости от влажности воздуха в учебном кабинете.

По результатам работы были сделаны выводы и рекомендации по оптимизации влажности воздуха.

ИССЛЕДОВАНИЕ ВОЗМОЖНОСТИ ПОВЫШЕНИЯ ЭФФЕКТИВНОСТИ ЗАРЯДНЫХ УСТРОЙСТВ НА ОСНОВЕ СОЛНЕЧНЫХ БАТАРЕЙ В УСЛОВИЯХ НЕДОСТАТОЧНОЙ ОСВЕЩЕННОСТИ

Фарахутдинов Ренат Абуханович, Тертерян Арам Саркисович

Научный руководитель Авдеева Марина Викторовна

МАОУ «Медико-биологический лицей», Саратовская область, г. Саратова

Энергетика оказывает наибольшее влияние на нашу жизнь. В настоящее время потребности в энергии увеличиваются с каждым годом в разы. Однако современная электроэнергетика имеет немало проблем, которые обусловлены высокой стоимостью топлива, негативным влиянием на экологию и т.д. Возникает необходимость развития альтернативных видов энергетики.

В работе рассмотрены различные виды альтернативных источников энергии.

Наиболее перспективной на данный момент мы считаем солнечную энергетику, так как по сравнению с некоторыми другими видами, она не требует огромных затрат, при использовании безвредна для окружающей среды, использует неиссякаемый источник. Однако эффективность работы солнечных батарей зависит от погоды и



времени суток, кроме того существует необходимость аккумуляции энергии. Для того, чтобы увеличить эффективность работы солнечных батарей в течение дня, применяются гелиостаты, устройства, поворачивающие солнечные батареи вслед за солнцем. Однако применение гелиостатов не способствует эффективному использованию батарей в условиях недостаточной освещенности (облачности).

Целью работы является исследование возможности повышения эффективности зарядных устройств на основе солнечных батарей в условиях недостаточной освещенности с помощью усилителя напряжения, сборка устройства, позволяющего более эффективно заряжать аккумуляторы от солнечных батарей.

В ходе выполнения работы были проведены исследования по проверке зависимости величины напряжения на выходе солнечной батареи от угла падения света на её поверхность. Полученная зависимость показала, что напряжение на выходе солнечной батареи в большой степени зависит от угла падения света на её поверхность. Для повышения эффективности работы солнечной батареи и зарядки аккумулятора было собрано устройство – усилитель напряжения на основе блокинг-генератора, собранный на транзисторе КТ 315 и усиливающий выходное напряжение солнечной батареи.

Были проведены эксперименты, по сравнению значения выходного напряжения солнечной батареи без использования усилителя и с его использованием, и зарядке аккумулятора от солнечной батареи без усилителя и с усилителем. Результаты эксперимента показали, что усиливающее устройство позволяет более эффективно использовать солнечную батарею для зарядки аккумулятора. Но усилитель начинал работать при определенном пороговом значении напряжения. Для того чтобы уменьшить значение этого порогового напряжения, мы заменили кремниевый транзистор КТ 315 на германиевый ГТ 404 В, который при тех же условиях «открывается» раньше. Тем самым мы еще больше повысили эффективность работы солнечной батареи.

В результате мы собрали и изучили устройство, усиливающее выходное напряжение солнечной батареи, на основе которого возможно построение зарядных устройств работающих при значениях освещенности, недостаточных для зарядки аккумуляторов непосредственно от солнечных батарей.

РАЗРАБОТКА МЕТОДА ОПРЕДЕЛЕНИЯ ЭМПИРИЧЕСКИХ ПОСТОЯННЫХ УРАВНЕНИЯ ФОГЕЛЯ-ФУЛЬЧЕРА-ТАММАНА ДЛЯ ТЕМПЕРАТУРНОЙ ЗАВИСИМОСТИ ВЯЗКОСТИ НЕОРГАНИЧЕСКИХ СТЕКОЛ

Баинов Борис Сономович

Научный руководитель Будаева Ольга Владимировна

МАОУ Гимназия № 33, Бурятия, г. Улан-Удэ

Актуальность работы обусловлена широким применением неорганических стекол на практике и интенсивными попытками, предпринимаемыми в настоящее время для построения теории неупорядоченных систем.

Целью моей работы является разработка метода определения эмпирических постоянных уравнения Фогеля-Фульчера-Таммана для температурной зависимости вязкости неорганических стекол. Для этого нами рассмотрен процесс стеклования в рамках модели, основанной на доминирующей роли критических смещений атомов,



выяснен физический смысл ее основных параметров.

Температурная зависимость вязкости стекол может быть описана уравнением Фогеля-Фульчера-Таммана $\eta = A \cdot \exp(B/(T-T_0))$. Его интерпретация в рамках модели возбужденных атомов дает возможность рассчитать долю флуктуационного объема и коэффициент теплового расширения флуктуационного объема стекла.

Для расчета параметров уравнения Фогеля-Фульчера-Таммана на основе экспериментальных данных о вязкости в области стеклования нами разработана программа на языке программирования Паскаль. Проведены расчеты этих параметров для широкого состава силикатных стекол. На основе полученных данных определены значения параметров модели возбужденных атомов.

Таблица 1. Параметры уравнения Фогеля-Фульчера-Таммана

Состав стекла		$\lg \eta$	B, K	T_0 , K	T_g , K	f_g	$\beta_f \cdot 10^4$, 1/K
SiO ₂	Na ₂ O						
85	15	2,65	15393	403	768	0.024	0.6
82	18	1.037	8531	503	748	0/029	1.2
80	20	1.6	11214	417	763	0.031	0.9
75	25	1.3	9901	433	753	0.032	1
73	27	1.18	8643	480	748	0.032	1.2
66	34	1.18	6816	501	738	0.035	1.5
56	44	1.38	9300	478	753	0.03	1.1

На основе полученных данных о коэффициентах уравнения Фогеля-Фульчера-Таммана рассчитаны параметры модели возбужденного состояния: доля флуктуационного объема при температуре стеклования и коэффициент теплового расширения флуктуационного объема при температуре стеклования.

VII Всероссийская конференция обучающихся
«НАЦИОНАЛЬНОЕ ДОСТОЯНИЕ РОССИИ»



ХИМИЯ

2013



ИССЛЕДОВАНИЕ СОДЕРЖАНИЯ ЙОДА В ПРОДУКТАХ ПИТАНИЯ И ЕГО ВЛИЯНИЕ НА ОРГАНИЗМ ЧЕЛОВЕКА

Калиман Елизавета Витальевна

Научный руководитель Яковлева Нина Александровна

НОУ «Ор Авнер», г. Новосибирск

Актуальность: Дефицит йода – одна из принципиальных проблем выживания человечества, становящаяся всё острее с возрастанием техногенного воздействия на человека и на окружающую среду. В постановлении администрации Новосибирской области № 366 от 22.06.1998 года Новосибирской области «О мерах по профилактике йоддефицитных состояний среди населения Новосибирской области» говорится о том, что в нашей области, как и в большинстве регионов Российской Федерации, отмечается дефицит йода в почве, воде и в связи с этим в продуктах питания местного производства. По эпидемиологическим данным, распространенность йоддефицитных заболеваний среди населения в городе Новосибирске составляет 20 - 30%. Около 50% детей и подростков области страдают йоддефицитными заболеваниями, что неблагоприятно сказывается на их физическом и умственном развитии и приводит к формированию многих хронических заболеваний. Действительно ли йод относится к жизненно важным микроэлементам? Чем грозит человеку нехватка йода в организме? Какими продуктами питания, содержащими йод, располагает торговая сеть города Новосибирска? Эти и другие вопросы заинтересовали меня, и я попыталась ответить на них в своей работе.

Цель: определить содержание йода в некоторых продуктах питания торговой сети города Новосибирска и его влияние на организм человека.

Задачи: 1. Изучить научно-популярную литературу и сайты интернета по данному вопросу.

2. Выявить влияние йода на организм человека.

3. Проанализировать наличие продуктов питания, обогащенных йодом, в торговой сети г. Новосибирска;

4. Определить содержание йода в некоторых пищевых продуктах, сделать необходимые расчеты и выводы,

Изучив свойства йода и его соединений, значение для организма человека, мы решили экспериментально определить содержание йода в некоторых продуктах питания.

Для исследования были взяты следующие продукты: йодированная соль «Зимушка краса», производство ООО «Евросоль» г. Санкт-Петербург, йодированная соль «Байкалочка», производство ФГУП Комбинат «Сибсоль» Иркутская обл., г. Усолье-Сибирское, грецкие орехи «Стиль жизни», производство «Растпродукт» г. Москва, питьевой йогурт «Растишка», производство ООО «Данон Индустрия» Московская обл., пос. Любучаны, морская капуста ламинария, производство ОАО «Новосибирскрыба» г. Новосибирск, хурма (Таджикистан).

Для определения содержания йода в некоторых продуктах питания использовали метод йодометрии и получили следующие результаты. Исследуемые продукты, содержащие йод: йодированные соли, морская капуста – ламинария. Однако, во взятых для исследования образцах, таких продуктов как хурма, грецкие орехи, питьевой йогурт «Растишка» содержание йода не было выявлено.

Вывод. На основании данных результатов можно дать рекомендации для потре-



бителей: использовать йодированные соли, которые необходимо хранить в плотно закрытых ёмкостях; желательнее использовать в пищу йодированные продукты (хлеб, йогурты, печенье и др.), йодированную воду (например, компании «Чистая вода»), обязательно морепродукты. А также необходимо помнить, что эти меры не решают полным образом проблему дефицита йода, поэтому нужно применять профилактические препараты после соответствующей консультации у врача-эндокринолога.

СРАВНИТЕЛЬНЫЙ АНАЛИЗ КАЧЕСТВА ПШЕНИЧНОЙ МУКИ РАЗЛИЧНЫХ ПРОИЗВОДИТЕЛЕЙ

Борисова Ольга Владимировна

Научный руководитель Кунгурцева Анна Васильевна

*ГОУ СПО Кунгурский колледж промышленных технологий, управления и дизайна,
Пермский край, г. Кунгур*

В настоящее время потребители все чаще задумываются о качестве выпускаемой продукции. Цель данной работы – исследование ассортимента муки розничной торговой сети г. Кунгура и анализ качества пшеничной муки различных производителей. Выбранная тема актуальна, так как мука является сырьем для производства товара первой необходимости – хлеба, и от ее качества зависит качество хлеба и хлебобулочных изделий.

С целью изучения ассортимента пшеничной муки были посещены крупные предприятия розничной торговли города Кунгура: магазины «Магнит» и «Семья», оптовые базы «Сокол» и «Заря». Более широко представлен ассортимент пшеничной муки в магазине «Семья» - 6 наименований. Самой дорогой мукой является пшеничная мука «Макфа» производства ОАО «Макфа» - 28,25 рублей за кг в магазине «Семья»; самой дешевой – пшеничная мука «Пермская» производства ОАО «Пермский мукомольный завод» - 14,20 рублей за кг на базе «Сокол».

Оценка качества муки производилась по физико-химическим показателям таким, как количество и качество клейковины пшеничной муки и органолептическим показателям (цвет, запах, вкус). Также во внимание принимались упаковка и дата выработки и упаковки муки. Для оценки качества муки взяты 3 вида муки: мука пшеничная хлебопекарная высшего сорта «Макфа», «Увелка» и «Пермская». Результаты определения органолептических свойств образцов муки таковы: Упаковка всех видов муки цельная, не нарушенная. Товар не просрочен. По внешнему виду мука всех исследуемых образцов соответствует высшему сорту: цвет белый (мука «Увелка» и мука «Пермская») или белый с кремовым оттенком (мука «Макфа»). Запах соответствует запаху пшеничной муки – не затхлый, не плесневый. Вкус муки чуть сладковатый и соответствует заданным стандартам – не кислый, не горький. При разжевывании мука не хрустит на зубах.

Клейковиной называют вязкую клейкую массу, полученную при отмывании водой теста из пшеничной муки. Клейковина состоит в основном из белков и обуславливает получение рыхлого пористого хлеба. Поэтому качество пшеничной муки тем выше, чем больше она содержит клейковины. Для каждого сорта муки установлены свои нормы содержания клейковины: так, для муки высшего сорта — не менее 28 — 30%. Внешний вид и консистенция клейковины также свидетельствуют о качестве муки.



Качество сырой клейковины определяется растяжимостью и эластичностью. Результаты испытаний таковы:

Клейковины в муке «Макфа» содержится 32%. Клейковина исследуемой муки имеет удовлетворительную эластичность, среднюю растяжимость, что соответствует 2-ой группе качества. Мука «Увелка» содержит 36% сырой клейковины, имеет хорошую эластичность и длинную растяжимость, что соответствует 1-ой группе качества. Содержание сырой клейковины в муке «Пермская» составляет 32%. Клейковина исследуемой муки имеет хорошую эластичность, среднюю растяжимость, что соответствует 1-ой группе качества.

Таким образом, в ходе исследования органолептических и физико-химических свойств было установлено, что данные виды муки полностью соответствуют требованиям Государственных Стандартов России. Данная исследовательская работа служит доказательством того, что любой потребитель способен оценить качество купленной муки в домашних условиях.

ЦИАНИДЫ И ИХ ВЛИЯНИЕ НА ЖИВЫЕ СИСТЕМЫ

Горовая Светлана Андреевна

Научный руководитель Лескова Ольга Александровна

ЗабКЛИ, Забайкальский край, г.Чита

В настоящее время очень важным становится вопрос о состоянии здоровья. Существует множество факторов отравления живых организмов, одним из таких факторов является отравление синильной кислотой и её солями. Цианиды относятся к первому классу опасности. Цианиды в организм человека могут поступать с пищей, что может привести к тяжелым отравлениям.

Цель работы: подобрать и проанализировать литературные данные о цианидах, методах определения в растительном сырье; провести экспериментальную работу по качественному определению цианидов и изучить их токсичное влияние на рост и развитие растений.

Объекты исследования: ядра миндаля сладкого, косточки вишни, черемухи, сливы, абрикоса (эндокарпий и семя); биотестирование проводилось на семенах редиса и кресс-салата.

При определении наличия цианидов в растительных объектах, было обнаружено, что в семени черемухи, абрикоса и сливы данные вещества были зафиксированы, а в эндокарпии данных соединений не обнаружено.

Для изучения влияния цианидов на живые системы нами было использовано биотестирование. В качестве объектов для исследования были выбраны семена кресс-салата и редиса. Из исследуемых на первом этапе эксперимента растений (черемуха, слива, абрикос) были приготовлены вытяжки, в которые были помещены семена, контролем служила вода дистиллированная. Было обнаружено, что в воде всхожесть семян была 100%-на. Также хорошая всхожесть семян отмечена при прорастании их в вытяжках из абрикоса. Самая низкая всхожесть отмечена в вытяжках из черемухи. Также у проросших семян измерили длину корней и подсчитали их среднюю длину. Максимальная длина корней зафиксирована в воде дистиллированной. Минимальная длина отмечена у семян, помещенных в вытяжки из сливы и черемухи. Следует от-



метить, что проросшие семена не имеют боковых и придаточных корней.

Исходя из полученных данных, можно судить о том, что самое токсичное действие оказывает черемуха (семя). Менее токсичное действие из цианогенных растений на прорастание семян оказали абрикос и слива. Но, однако, проросшие семена резко отличаются от семян в H_2O – их корни намного тоньше и короче, развитие боковых и придаточных корней не происходило.

Таким образом, наличие цианидов можно зафиксировать, используя качественные реакции. Нами определено наличие данных соединений в семени абрикоса, сливы и черемухи. Вытяжки, полученные из этих растений, негативно влияют на рост и развитие растительных организмов.

КАЧЕСТВО ПИТЬЕВОЙ ВОДЫ. ОПРЕДЕЛЕНИЕ ВРЕМЕННОЙ ЖЁСТКОСТИ ВОДЫ

Курган Ольга Викторовна

Научный руководитель Маслénкина Надежда Викторовна

ГБОУ СПО Тверской технологический колледж, г. Тверь

Тема. Качество питьевой воды. Измерение временной жёсткости воды.

Дисциплины. Неорганическая химия, экология, биология и ОБЖ.

Тип работы. Реферативно–экспериментальная исследовательская работа.

Формы работы. Индивидуальная и групповая.

Методы работы. Словесно-наглядно-практические.

Цель. Исследовать физико-химические показатели воды.

Гипотеза№1. Водопроводная вода по физико-химическим показателям соответствует ГОСТу.

Гипотеза№2. Водопроводная вода по физико-химическим показателям не соответствует ГОСТу.

Задачи работы.

1. Осуществление совместной творческой работы преподавателя и студентов.
2. Рассмотреть воду с точки зрения химии, экологии и биологии – теоретические аспекты.
3. Поработать с различными источниками информации – библиотечной литературой, газетами, журналами, справочниками, энциклопедиями, Интернетом.
4. Определить опытным путём физико-химические показатели воды.
5. Определить опытным путём временную жёсткость воды.
6. Проверить правильность выдвинутых гипотез.
7. Сравнить опытные данные с ГОСТом.
8. Дать рекомендации по методам очистки питьевой воды.
9. Сделать общие выводы по работе.
10. Оформить работу и подготовить отчётный доклад.

Проблема. Проблема качества питьевой водопроводной воды.

Общие выводы по работе.

1. Гипотеза№1 подтверждается для следующих показателей водопроводной воды: плотность, температура, запах, pH и временная жёсткость.

Гипотеза№2 подтверждается для такого показателя, как вкус (интенсивность 3



балла).

2. Водопроводная вода не по всем показателям соответствует ГОСТу.
3. Прежде чем употреблять данную воду её нужно дополнительно очистить.
4. Основная цель нашей работы достигнута. Мы определили и оценили основные физико-химические показатели воды.

АНАЛИЗ ОТДЕЛЬНЫХ ФИЗИКО-ХИМИЧЕСКИХ ПОКАЗАТЕЛЕЙ МОЛОКА

Калинина Елена Алексеевна

Научный руководитель Бондаревская Ирина Николаевна

АНО ВПО «Омский экономический институт», Омская область, г.Омск

Целью работы являлось исследование качества отдельных марок молока, поступающих в торговые сети г. Омска, по некоторым физико-химическим показателям. В связи с этим, объектом исследования выступили различные марки молока в магазинах г.Омска, предметом - их отдельные физико-химические показатели.

Актуальность выбранной темы очевидна, так как в настоящее время остро стоит проблема качества молока в наших магазинах. На сегодняшний день рынок молока и молочной продукции г. Омска переполнен. На прилавках магазинов находятся десятки его наименований и многие из них активно рекламируются. Для многих покупателей стала не столь важна стоимость продукта, сколько вопрос качества и состава молока. К сожалению, молоко из магазина сегодня не всегда пригодно к употреблению из-за различных добавок и способов обработки этого природного продукта.

В ходе работы были проведены исследования молока отдельных товарных марок на выявление фальсификации. Образцами послужили следующие марки молока: «Домик в деревне», «Простоквашино», «Веселый молочник», «Утренняя зорька», «Манрос», «Лузинская крыночка» и деревенское молоко, закупленное у частника.

В первом опыте определили степень разбавленности молока водой. По результатам опыта разбавленным оказалось только молоко «Домик в деревне». Определение активной кислотности молока потенциометрическим методом, показало, что все виды молока соответствуют норме (слабо-кислая среда). Но самое большое отклонение от нормы (рН = 5) у молока марки «Манрос», что говорит о возможном быстром скисании данного образца.

Для обнаружения соды в молоке был взят индикатор бромтимоловый синим. В образцах «Домик в деревне», «Простоквашино», «Веселый молочник», «Манрос» и «Лузинская крыночка» обнаружилось присутствие соды. Также в ходе работы была определена титруемая кислотность, которая является важнейшим показателем свежести молока. По результатам исследования в норме соответствуют марки молока: «Домик в деревне», «Простоквашино», «Веселый молочник» и деревенское молоко. Образцы «Утренняя зорька», «Манрос» и «Лузинская крыночка» имеют небольшое отклонение от нормы, что говорит о начинающемся скисании молока.

При определении содержания лактозы в молоке выяснилось, что норме соответствует лишь образец марки «Манрос». В остальных пробах содержание лактозы занижено. В ходе работы также было установлено, что во взятые на исследование образцы молока производители не добавляли крахмал и перексид водорода.



Таким образом, в ходе проведенного исследования был изучен основной состав молока, собран и проанализирован материал по пищевой и биологической ценности молока, а также определены экспериментальным путем отдельные физико-химические показатели взятых образцов молока, что позволило сделать некоторые выводы по фальсификации рассмотренных марок молока.

Исследование показало, что среди взятых образцов молока не все соответствуют требованиям государственных стандартов РФ.

ОБРАЗОВАНИЕ ТОКСИЧНЫХ ВЕЩЕСТВ ПРИ СТЕНДОВЫХ ИСПЫТАНИЯХ АВИАЦИОННЫХ ДВИГАТЕЛЕЙ

Халезова Дарья Сергеевна

Научный руководитель Даянов Салют Барийевич

ГБОУ СПО «Уфимский авиационный техникум», Республика Башкортостан, г.Уфа.

В настоящее время применение двигательных установок в авиации и ракетостроении поистине стала огромной. Все ракетносители и самолеты (кроме пропеллерных) используют тягу этих установок. Газотурбинные двигатели дают возможность самолетам развивать огромные скорости и оперативность перевозки пассажиров и грузов. Вместе с этим и вырос уровень загрязнения окружающей среды авиатранспортом. Выхлопные газы газотурбинных силовых установок содержат такие токсичные компоненты, как CO , NO_x , углеводороды, сажу, альдегиды и др.

Цель работы состояла в уменьшении содержания оксидов углерода, углеводородов и оксидов азота в выхлопных газах силовых установок. В любом тепловом двигателе важнейшим процессом является подвод теплоты, который в авиационном двигателе происходит в камере сгорания, где вначале происходит образование топливовоздушной смеси, воспламенение и эффективное сгорание. При этом к рабочему телу двигателя подводится тепло, которое необходимо для совершения рабочего цикла двигателя. При горении происходят окислительно-восстановительные реакции углерода и водорода, которые сопровождаются выделением тепла. Было подсчитано что для окисления 1 кг керосина необходимо подать в КС примерно 1 кг воздуха- это теоритически необходимо. Однако в действительности количество подаваемого воздуха отличается от теоритического. Отношение этих величин называется коэффициентом избытка воздуха (α). Коэффициент избытка воздуха характеризует состав топливовоздушной смеси.

При горении бедных смесей образуется избыточное количество CO , и его превращение в CO_2 происходит главным образом в первичной зоне. Повышение концентрации CO при сильно обедненных топливо-воздушных смесях связано с замедлением скорости реакции окисления CO в связи с низкими температурами в зоне горения. Горение богатых топливовоздушных смесей с большой неомогенностью также приводит к образованию избыточных количеств CO , которая догорает в CO_2 главным образом во вторичной зоне при разбавлении продуктов сгорания воздухом. Уменьшение концентрации CO в выхлопных газах с обеднением смеси во вторичной зоне до стехиометрического состава связано непосредственно с уменьшением химической неполноты сгорания.

Большое число экспериментальных данных показывает, что окись азота NO явля-



ется преобладающей из окислов азота, выделяемых камерами сгорания. Существует два различных источника образования NO при горении. Это окисление атмосферного (молекулярного) азота и окисление азота, содержащегося в топливе. Поскольку в авиационных топливах содержание азота не превышает 0,02...0,05% (при $\alpha = 7$), концентрация топливного NO в выхлопных газах составляет примерно 3...6%- общего выброса NO. Поэтому рассмотрим образование NO из азота воздуха. Широко признано, что при горении бедных и близких к стехиометрии топливовоздушных смесей основные реакции, управляющие образованием NO из молекулярного азота, это реакции, впервые записанные Зельдовичем Я.Б.

Предложенная работа была проведена совместно с предприятием ОАО «Уфимское Моторостроительное Производственное Объединение» и является актуальной в настоящее время.

В испытательных стендах разрабатывались специальные системы отбора проб выхлопных газов двигателя, проводились замеры концентрации ядовитых веществ в составе выхлопов, определялись максимальные приземные концентрации при неблагоприятных условиях и опасных скоростях ветра. Во время испытания двигателя осуществляется постоянный контроль над основными параметрами двигателя, расходом топлива и в то же время проводился отбор проб выхлопов и замеры концентраций токсичных веществ в них. После выполнения замеров производился анализ результатов. Применение устройства стабилизатора и свеч накаливания в значительной степени уменьшает содержание CO, NO_x, углеводородов, сажи в выхлопных газах реактивных двигателей. При сравнении анализов результатов до применения устройства стабилизатора и свеч накаливания и после их применения получилась ощутимая разница в содержании оксидов углерода, углеводорода и оксидов азота.

В ПОИСКАХ ИСТИНЫ УНИКАЛЬНЫХ СВОЙСТВ ВОДЫ

Чунихина Анастасия Сергеева

Научный руководитель Кириллова Наталья Николаевна

МАОУ Лицей №2, Саратовская область, г. Балаково

Вода – уникальное вещество, подарившее нам жизнь. Однако, её экологическое состояние сегодня, благодаря человеческой деятельности, угрожает сбалансированному равновесию в природе, здоровью и жизни человека [18]. Этой проблеме посвящена моя работа.

Целью первая часть работы – это попытка проникнуть в скрытые свойства воды с целью разобраться в информации о достижениях науки в области исследования воды. Целью второй - аналитические исследования качественных показателей волжской и питьевой воды и проведение эксперимента по выбору наиболее эффективного способа доочистки водопроводной воды.

По результатам изучения работ доктора биологических наук С.В. Зенина, профессора Ю.И. Наберухина, профессора Ю.И. Головина, профессора МГУ В. Воейкова, исследователя и целителя Масару Эмото, к. х. н. О.В. Мосина можно сформулировать обобщающий вывод.

Мнения ученых сходятся в том, что все аномальные свойства воды обусловлены особенностью строения её молекулы и образованием водородных связей при их взаи-



модействии и что трехмерная сетка водородных связей может охватывать все молекулы. Разногласия ученых – в устройстве этой сетки. Структура воды, по-прежнему, остается загадкой для науки. Ученые утверждают, что именно кластеры являются своеобразными ячейками памяти, которые позволяют ей воспринимать, хранить и передавать информацию [20]. Благодаря совокупности и органичному соединению аномальных свойств воды на Земле зародилась жизнь и продолжается во всех ее проявлениях. Удивительное свойство воды - способность к самоочищению в момент её фазовых переходов легло в основу экспериментальной части моих аналитических исследований.

Гипотеза исследований - водопроводная вода содержит примеси, превышающие установленные нормы, которые могут нанести вред здоровью. Использование для доочистки замораживания – размораживания позволит получить качественную питьевую воду.

Для исследования были отобраны пробы волжской воды и льда, водопроводной воды. Для эксперимента подготовлены пробы волжской талой, водопроводной талой, полученной замораживанием – размораживанием, кипяченой и очищенной воды, с помощью фильтра «Аквафор». Пробы анализировались по шести параметрам: общая жесткость, перманганатная окисляемость, содержание хлоридов, общего железа, pH, удельная электропроводимость,

В результате проведенных анализов было обнаружено превышение норм в волжской и водопроводной воде по двум показателям: перманганатной окисляемости и железу. Результаты эксперимента показали, что степень очистки талой волжской воды природным способом в 2 раза выше степени очистки при однократном замораживании- размораживании. Данные эксперимента показали: кипячением удаляется до 12,5% примесей; с помощью «Аквафор» - от 9% до 15%; замораживание – размораживание – 27% - 38% в зависимости от их вида, дистилляцией до 99,9%.

Таким образом, замораживание – размораживание - способ наиболее эффективный, обеспечивает достаточную степень доочистки питьевой воды, сохраняя при этом около 70% солей, и защищает от неконтролируемых превышений ПДК. Он достаточно доступен и экономичен в домашних условиях. Талая вода, полученная способом однократного замораживания - размораживания, обладает хорошими качественными характеристиками питьевой воды и может быть рекомендована к использованию. Гипотеза подтверждена, цели и задачи реализованы. Материалы работы используются на уроках, классных часах, на конференции НОУ «Озарение».

ОПРЕДЕЛЕНИЕ СОДЕРЖАНИЯ ТЯЖЕЛЫХ МЕТАЛЛОВ В НЕКОТОРЫХ СЪЕДОБНЫХ ГРИБАХ (НА ПРИМЕРЕ РОДА AGARICUS)

Тактоева Евгения Игоревна

Научный руководитель Кутузова Ольга Геннадьевна

Многопрофильный лицей ЗабГУ, Забайкальский край, г. Чита

В настоящее время стоит острая проблема загрязнения окружающей среды. Увеличивающееся из года в год химическое загрязнение распространяется на все среды - воду, воздух, почву и создает принципиально новые условия для существования, отличные от тех, которым в течение тысячелетий были адаптированы растения, животные и человек. по мнению многих ученых, именно растения являются основным звеном



экологической цепочки, связывающем в пищевом отношении, природной интеграции все объекты биосферы. поглощение растениями различного рода токсичных элементов, в том числе тяжелых металлов - наиболее опасно. Основными загрязнителями, по мнению многих исследователей, являются тяжелые металлы и металлоиды, поэтому изучению их влияния на организмы человека и растений уделяют большое внимание. Так как тяжелые металлы, оказывают негативное влияние на многие биохимические процессы организма и накапливаются в живых системах, поэтому необходимо максимально ограничить их поступление с продуктами питания. Стоит отметить, что грибы относят к ценным белковым продуктам, решающим проблемы его дефицита. Грибы были первыми микроорганизмами, которые человек использовал для улучшения питательных свойств растительной и животной пищи. Они богаты белками: в их сухом веществе 20–30% приходится на долю чистого белка. Кроме того, в них содержатся жиры, минеральные вещества, микроэлементы (железо, кальций, цинк, йод, калий, фосфор). В нашей стране насчитывается около 300 видов съедобных грибов. Они могут содержать большое количество микроэлементов и накапливать тяжелые металлы, то необходимо исключить их попадание в организм человека, что и послужило основой для исследования.

Объектами для исследования были выбраны грибы рода *Agaricus* (Шампиньоны) средней ценовой категории свежие, замороженные и консервированные в жестяной и стеклянной таре.

Цель исследования: определение содержание тяжелых металлов в некоторых съедобных грибах рода *Agaricus*.

Основными задачами являлось определение качественного и количественного содержания тяжелых металлов в грибах. При этом на первых этапах исследования была приготовлена кислотная вытяжка растительного материала путем мокрого озоления. При качественном определении из пяти определяемых тяжелых металлов (ртуть, железо, свинец, никель и кобальт) были обнаружены ионы свинца и железа, количество которых было определено количественно спектрофотометрически по общепринятым методикам. По результатам количественного определения установили, что содержание свинца варьирует в пределах от 0,02 до 0,34 мг/кг и не превышает ПДК. А содержание железа изменяется значительно и наибольшее его количество характерно для свежих грибов, наибольшее для консервированных грибов в стеклянной таре. Причем, при увеличении содержания свинца количество железа понижается, что соответствует литературным данным.

ОПРЕДЕЛЕНИЕ СОДЕРЖАНИЯ ИОНОВ ЖЕЛЕЗА В РАЗНЫХ ВИДАХ ФРУКТОВ

Чебан Софья Владимировна

Научный руководитель Евдокимова Вера Ивановна

МБОУ ДОД ЦОД ЦЭКиТ, Красноярский край, г. Зеленогорск

Железо входит в перечень жизненно важных микроэлементов, без него невозможно было бы осуществление многих функций - клетки остались бы без кислорода, а организм – со сниженным иммунитетом. Без железа не могут полноценно работать щитовидная железа и центральная нервная система [5]. Детскому организму железо необходимо еще и для формирования растущих тканей, поэтому у детей потребность в железе (в расчете на 1 кг веса) больше, чем у взрослых. По данным педиатров



[6], в нашей стране около 50-60% детей дошкольного возраста и треть школьников страдают от недостатка железа. Почти две трети детей питаются преимущественно мучными и молочными продуктами, в которых железа немного [4]. Отсюда - частые детские простуды, вызванные ослаблением иммунной системы, не справляющейся с продуцированием достаточного количества антител. Частично пополнить дефицит железо возможно за счет фруктов, но в каких железах содержится больше?

Гипотеза: яблоки содержат большое количество железа.

Цель работы: Определить содержание ионов железа в разных видах фруктов.

Задачи:

- 1) Изучить литературу по данной теме, подобрать методики по количественному определению содержания ионов железа в разных видах фруктов.
- 2) Определить содержание ионов железа в исследуемом материале.
- 3) Дать рекомендации по применению.

Объект исследования - фрукты, которые можно купить в магазинах города. **Предмет исследования** - количественное содержание железа. **Методы исследования** - эксперимент, обобщение, сравнение.

Содержание железа определяли в яблоках, грушах, винограде, сливах и хурме. Для определения применяли колориметрический метод [2,3]. Измерения проводили на фотоколориметре КФК-3-01. Аналитический реактив на трехвалентное железо – роданид калия KCNS. При добавлении его к раствору соли жидкость окрашивается в кроваво – красный цвет из-за образования роданида железа: $\text{Fe}(\text{NO}_3)_3 + 3\text{KCNS} = \text{Fe}(\text{CNS})_3 + 3\text{KNO}_3$ [1]

Эта реакция крайне чувствительна и позволяет обнаружить даже следы ионов железа (+3).

По нашим данным наиболее богаты железом сливы и чернослив 2,5 и 3,2 мг/100г, в яблоках содержание железа от 1,8 до 2,0, в грушах от 1,4 до 1,6, меньше всего железа содержится в винограде от 0,8 до 1,2 мг/100г. Чтобы покрыть дневную норму железа ребенку необходимо съесть не менее 1 кг фруктов.

Выводы:

1. Железо определяли спектрофотокориметрическим методом - это довольно точный и быстрый метод определения концентрации вещества.
2. Суточная потребность детей в железе от 4 до 18 мг. Установлено, что больше железа содержится в сливах и черносливе, наименьше в винограде.
3. В работе приводятся несколько советов, соблюдение которых приведет к лучшему усвоению железа.

ОПРЕДЕЛЕНИЕ АНТИОКСИДАНТНОЙ АКТИВНОСТИ В РАЗЛИЧНЫХ НАСТОЯХ ЧАЯ

Перегутова Татьяна Алексеевна, Лизберг Софья Алексеевна

Научный руководитель Ершова Владлена Юрьевна

МБОУ СОШ №90 с углубленным изучением предметов ХЭЦ, Новосибирская область, г. Новосибирск

Введение

В чае содержится значительное количество природных антиоксидантов феноль-



ной природы (фенолкарбоновые кислоты, низкомолекулярные катехины, танины и т.д.). Поэтому исследованию антиоксидантной активности чая посвящено довольно много научных работ, которые существенно различаются подходами к измерению антиоксидантной активности, модельными системами, размерностями результата. Несмотря на большое разнообразие работ по изучению антиоксидантной активности чая, использование новых методик и современного оборудования остается актуальным и на сегодняшний день.

Целью настоящей работы явилось исследование антиоксидантной активности настоев зеленого и черного чая различных производителей спектрофотометрическим экспресс методом с использованием современной аналитической системы FRAS 4 (BAP тест).

Исследование состоит из трех глав. В первой главе делается литературный обзор о биологически активных веществах чая и их антиоксидантной активности. Вторая глава посвящена описанию измерения антиоксидантной активности чая на автоматизированном приборе FRAS 4 с помощью BAP теста. Эксперимент представлен в третьей главе.

Принцип BAP теста основан на способности компонентов растительного экстракта восстанавливать окрашенный комплексный ион гексатиоцианатоферрата (III) до Fe^{2+} .

Процесс сопровождается обесцвечиванием раствора, что прямо пропорционально суммарному содержанию биологически активных соединений в образце. Интенсивность окраски автоматически фотометрируется при длине волны 505 нм, рабочая кювета 10 мм. Результаты анализа выражены в виде суммарного содержания антиоксидантов (ССА) в единицах активности аскорбиновой кислоты.

Выводы

Исследования показали, что суммарная антиоксидантная активность (ССА) чая зависит от технологии переработки чайного листа; все исследованные чаи проявили антиоксидантную активность, эквивалентную содержанию в них 2,34-6,82 ммоль/л активности аскорбиновой кислоты; величины ССА для пакетированных черных и зеленых настоев чая не отличались от таковых листовых; длительность заваривания чая в течение 4 часов не оказывает влияние на ССА.

ЙОД И ЕГО СОЕДИНЕНИЯ

Зубкова Анастасия Дмитриевна

Научный руководитель Лескова Ольга Александровна

ЗабКЛИ, Забайкальский край, г.Чита

В настоящее время йоддефицитные заболевания являются одними из наиболее распространенных неинфекционных заболеваний человека. Йод относится к жизненно важным микроэлементам, имеющим высокую биологическую активность, и часто поступает в организм в недостаточном количестве. Его соединения играют важную роль в процессах обмена веществ в организме человека. В этой своей функции йод не может быть заменен никаким другим химическим элементом. Проблема дефицита йода остается актуальной на всей территории Российской Федерации, в том числе и в Забайкальском крае.

Цель работы проанализировать литературные данные о йоде, методах его опре-



деления в солях и пищевых продуктах; провести экспериментальную работу по количественному определению йода в пищевых, косметических солях и некоторых продуктах питания.

Объекты исследования: : пищевые соли: 1. Соль поваренная «Белоснежка», 2. Соль морская пищевая (Маруман), 3. Соль с K^+ и Mg^+ (Валетек), 4. Соль морская йодированная «Магия востока» (АРИКОН), 5. Соль морская йодированная; косметические соли: 6. Соль для ванн №1, 7. Соль для ванн №2 (Клубничная), 8. Соль для ванн №3 (с ароматом фиалки), 9. Соль для ванн №4 (Лесные ягоды). Продукты питания: Ламинария сушеная «Линия Жизни», Фукусы – сухие морские водоросли, Маринованная морская капуста «Санта Бремор», Чипсы – нори из морской капусты «SanBonsai».

Методика: Определяли содержание йода в солях, опираясь на ГОСТ Р 51575-2000, в пищевых продуктах - сжигали образцы в муфельной печи до пепла с последующим титрованием.

В результате проведенных исследований было выявлено, что обычная поваренная соль не содержит йода (образец № 1), а солью с наиболее высоким содержанием йода является йодированная морская соль (образец № 5) – 0,53 мг/кг. Таким образом, морская соль содержит соединения йода в разных количествах. Также положительный результат на наличие йода зафиксирован в косметических солях.

При обнаружении йода в продуктах питания (ламинария и морские водоросли в разных видах) все образцы дали положительный результат на качественную реакцию определения йода. Самое большое количество йода содержится в чипсах – нори 23,15%. Самое наименьшее количество йода зафиксировано в ламинарии сушеной – 11, 44%

Исходя из полученных данных, можно утверждать, что йод содержится в морских солях в разных концентрациях, а также в ламинарии и морских водорослях: как сушеных, так и консервированных. Таким образом, употребление в пищу данных продуктов и морской соли способствует поддержанию йода в организме, а также предотвращению йоддефицитных заболеваний.

АНАЛИЗ УДЕЛЬНЫХ ЭНТАЛЬПИЙ И ТЕМПЕРАТУР ПЛАВЛЕНИЯ СОЕДИНЕНИЙ МГ (M - NA, K, RB, CS; Г - F, CL, BR, I) И ДВУХКОМПОНЕНТНЫХ СИСТЕМ СОСТОЯЩИХ ИЗ ЭТИХ СОЛЕЙ

Шашков Максим Олегович

Научный руководитель Фролов Евгений Игоревич

ФГБОУ ВПО СамГТУ, Самарская область, г. Самара

Большое значение в неорганической и физической химии имеет прогнозирование и расчет свойств различных солевых составов, что позволяет приблизительно оценить интересующие нас характеристики. Удельная энтальпия плавления является одной из важнейших характеристик при выборе использования составов на практике. Объектом для анализа были выбраны галогениды щелочных металлов МГ (M - Na, K, Rb, Cs; Г - F, Cl, Br, I) и двухкомпонентных систем $MГ_1 - MГ_2$ ($Г_1 - Cl, Br; Г_2 - Br, I$), которые относятся к эвтектическому типу и системам с минимумом твердых растворов соответственно. В работе были рассчитаны и определены экспериментально значения



удельных энтальпий плавления для 20 систем. Исходя их полученных результатов были построены графические зависимости температуры и удельной энтальпии плавления индивидуальных солей и двухкомпонентных систем от порядкового номера щелочного металла, пример представлен на рис. 1.



Рис. 1. Графическая зависимость изменения удельных энтальпий плавления систем ряда МСl-МВг и индивидуальных солей, входящих в систему, от порядкового номера щелочного металла.

СИНТЕЗ И СВОЙСТВА ПЕНТАФТОРФЕНИЛОВОГО ЭФИРА ФОЛИЕВОЙ КИСЛОТЫ

Анисимов Егор Дмитриевич, Кривич Артём Сергеевич

Научный руководитель Лисицкий Владимир Александрович

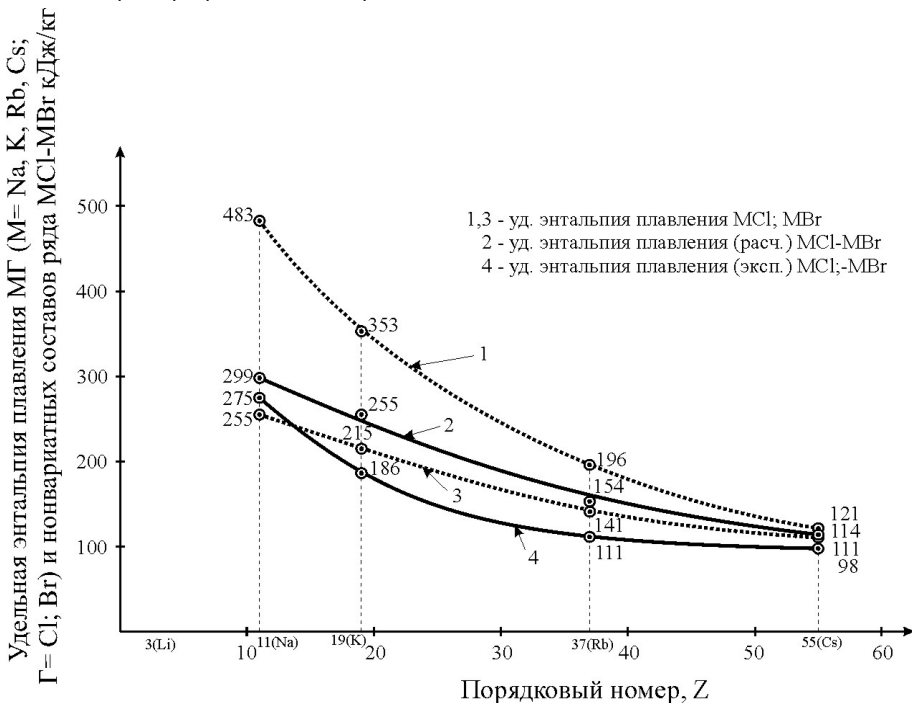
МБОУ Лицей №22 «Надежда Сибири», Новосибирская область, г. Новосибирск

Селективная доставка *in vivo* к поражённой ткани является проблемой при использовании противоопухолевых и противовирусных препаратов. Один из методов решения данной проблемы – получение конъюгатов терапевтических молекул с такими молекулами, на которые сверхэкспрессируются рецепторы на опухолевых клетках. В настоящее время наиболее перспективным для таких целей считается остаток фолиевой кислоты. Для использования фолиевой кислоты в конъюгатах необходимо



разрабатывать различные способы присоединения её остатка к биогенным молекулам (нуклеотидам, олигонуклеотидам) и их аналогам.

Целью данной работы было получение пентафторфенилового эфира фолиевой кислоты.

Пентафторфениловый эфир получен с помощью карбодиимидного метода: взаимодействием кислоты с пентафторфенолом в присутствии дициклогексилкарбодиимида в этилацетате. Выпавший осадок дициклогексилмочевины отделён с помощью центрифугирования, растворитель удалён на ротационном испарителе.

Реакционная смесь была проанализирована с помощью тонкослойной хроматографии, выделение осуществлялось с помощью колоночной хроматографии на силикагеле. Полученный продукт охарактеризован методом электронной спектроскопии поглощения и ЯМР-спектроскопии.

Работа выполнена при поддержке фонда «Современное естествознание» (образовательный грант № P12-061).

ИССЛЕДОВАНИЕ КАЧЕСТВА МЁДА

Кутепова Ольга Юрьевна

Научный руководитель Ефименко Лариса Григорьевна

*ГБОУ СПО РО «Таганрогский механический колледж», Ростовская область,
г. Таганрог*

Мёд – это целебная загадочная формула полей и его главных знатоков и хранителей – пчёл. ореол загадочности и секретности присущ не только мёду, но и любому продукту. Правильное питание всегда является источником здоровья, красоты, сил и бодрости. Пчелиный мёд представляет собой высокопитательный продукт. В состав мёда входят такие питательные вещества как углеводы, белки, минеральные вещества, микроэлементы, витамины, ферменты и т.д.

Незаменимо важна их роль в обеспечении деятельности органов и систем, обмене веществ и при лечении различных заболеваний. Натуральный пчелиный мёд очень быстро усваивается. Он улучшает процесс пищеварения, а ароматические вещества, содержащиеся в мёде, улучшают вкус продуктов, в которые добавляется мёд.

Часто продавцы выдают менее популярный сорт за более покупаемый. Поэтому необходимо иметь представление о том, как отличать один мёд от другого. Сорта мёда, различаются в зависимости от вида растения, пыльца с которого преобладает в продукте.

В настоящее время в нашей стране в продаже можно встретить большое количество фальсифицированного пчелиного мёда. Как правило, нечестные продавцы предлагают так называемый «мёд». Однако фальсификат не имеет никакого отношения к мёду. Очень часто используются зарубежные пищевые технологии, которые размывают понятия «искусственный - натуральный».

В связи с этим цель нашей работы:

Исследование качества различных сортов мёда, реализуемого в торговой сети Ростовской области, его пищевой ценности и химического состава. Что позволило сделать вывод о качестве и ценности продукта.

Задачи исследований:



- 1) изучение методов проведения исследований качества мёда, их особенности;
- 2) рассмотрение требований натуральности мёда по стандарту;
- 3) проведение экспериментов органолептических и физико-химических показателей выбранных образцов;
- 4) выявление способов фальсификации;
- 5) анализ и математическая обработка результатов исследования.

При исследовании были обнаружены образцы в которых некоторые показатели не соответствовали требованиям натуральности мёда по стандарту, что свидетельствует о фальсификации продукта.

Употребление в пищу некачественного мёда для многих людей может привести к различным заболеваниям. Например, аллергии, расстройству желудка, кожным экземам, нарушению обмена веществ и другим. Так как при лечении пчелиным мёдом необходим индивидуальный подход к больному, тщательный подбор вида пчелиного мёда и дозировки. Фальсифицированный мёд не приведет к желаемым результатам при лечении или профилактике различных заболеваний.

ИСПОЛЬЗОВАНИЕ СУХОГО ОСТАТКА ПОСЛЕ ОЧИСТКИ СТОЧНЫХ ВОД ДЛЯ ИЗГОТОВЛЕНИЯ СУБСТРАТОВ И ВЫРАЩИВАНИЯ В НИМ РАСТЕНИЙ

Фетисова Юлия Андреевна, Равкин Александр Александрович

Научный руководитель Федоровская Людмила Андреевна

НОУ Экселенс, МБОУ лицей №22, Новосибирская область, г. Новосибирск

Создание комплексной научно обоснованной технологии обезвреживания осадков МНП, которая позволяет решить проблемы - обезвреживания осадков и утилизации их в сельском хозяйстве, сократить площадь иловых карт, снизить экологическую нагрузку на окружающую среду, является одной из актуальных проблем современности.

Цель исследований. Выявление возможности использования илового осадка городских сточных вод и осадка после водоподготовки в качестве удобрения.

Для достижения цели были поставлены следующие задачи:

- Выяснить состав субстратов полученных их осадка сточных вод и осадка после водоподготовки с добавлением торфа
- Выявить удобрительную ценность ОСВ и определить его влияние на показатели роста.
- Определить, происходит ли накопление токсичных металлов в растениях, выращенных на приготовленных почвогрунтах.

В качестве объекта исследования в работе использовали осадки сточных вод с городской станции очистки сточных вод г. Новосибирска и осадок после водоподготовки с НФС. Были использованы пробы (осадок без добавления ила и флокулянта ПАА) и (осадок с добавлением активного ила, механическим обезвоживанием с применением флокулянта ПАА)

- Образцы сырого осадка отбирались 7 июня 2012 года. Для анализов использовались усредненные пробы.

Для приготовления почво-грунтов использовали

- торф низинных и переходных типов месторождений Новосибирской области,



со средней и высокой зольностью, средне- и малоразложившиеся;
- песок речной

ТЕОРЕТИЧЕСКОЕ ИЗУЧЕНИЕ ВЛИЯНИЯ ЭЛЕКТРОННОГО И ГЕОМЕТРИЧЕСКОГО СТРОЕНИЯ ИСХОДНЫХ МОЛЕКУЛ РЯДА ИЗОМЕРОВ ФУЛЛЕРЕНА C₉₀ НА РЕГИОСЕЛЕКТИВНОСТЬ ПРОДУКТОВ РАДИКАЛЬНОГО ПРИСОЕДИНЕНИЯ

Туктамышева Регина Анваровна

Научный руководитель Коваленко Валерий Игнатьевич

*ГОУ ВПО Казанский национальный исследовательский технический университет
им. А.Н. Туполева, Татарстан, г. Казань*

В последние годы значительный интерес уделяется перфторалкильным экзоэдральным производным высших фуллеренов (C₆₀ и выше), которые синтезируют реакциями радикального присоединения. Молекулярные структуры некоторых из них охарактеризованы методом рентгеноструктурного анализа (РСА). Замечательной особенностью таких производных является своеобразный «рисунок» распределения аддендов по фуллереновой сфере. Однако, несмотря на значительное число экспериментальных данных, позволяющих определить точное взаимное положение аддендов, до сих пор не существует объяснения такого распределения.

На основании ранее разработанного подхода нами впервые дано распределение химических связей в молекулах изомеров 46(C_{2v}), 35(C_s), 30(C₁), 28(C₂), 32(C₁) и 34(C_s) в виде простых, двойных и делокализованных в гексагонах связей и идентифицирован ряд субструктур, входящих в фуллереновую оболочку: наличие индационных субструктур, относящихся к наиболее стабильным субструктурам, что и не влияет на повышение относительных энергий ΔE и, соответственно, наличие конденсированных гексагонов, которые повышают относительные энергии, что обуславливает нестабильность изомеров. Отметим, что наши объекты исследования являются стабильными изомерами, которые имеют свои производные (C₅-C₉₀(46)Cl_{32'}, C₅-C₉₀(35)Cl_{24'}, C₅-C₉₀(35)Cl_{28'}, C₁-C₉₀(30)Cl_{22'}, C₂-C₉₀(28)Cl_{24'}, C₁-C₉₀(32)Cl_{24'}, C₁-C₉₀(32)(CF₃)_{12'} и C₅-C₉₀(34)Cl_{32'}) и охарактеризованные методом РСА. Полученное распределение связей для исследуемых изомеров подтверждено квантово-химическими расчетами.

Для оценки влияния молекулярной структуры, т.е. распределение электронной плотности исходной молекулы фуллерена на картину распределения хлорных перфторалкильных аддендов, были объединены наши теоретические результаты распределения электронной плотности и экспериментальные данные, полученные методом РСА. В результате проведенных исследований очевидным фактором, определяющим региоселективность радикального присоединения является распределение электронной плотности фуллеренового каркаса. Показано, что пирамидальность атомов углерода выражается как сумма валентных углов этих атомов в молекулах исследуемого ряда изомеров фуллерена C₉₀ не является определяющей в процессе радикального присоединения.

Таким образом, впервые дано распределение электронной плотности в виде традиционной валентной схемы простых, двойных и делокализованных π-связей в молекулах изомеров фуллерена C₉₀: 32(C₁), 30(C₁), 35(C_s), 46(C_{2v}), 28(C₂), 34(C_s), которые являются предшественниками полиаддуктов C₁-C₉₀(30)Cl_{22'}, C₁-C₉₀(32)Cl_{24'}, C₅-C₉₀(35)Cl_{2,4}



$C_5-C_{90}(35)Cl_{28}$, $C_5-C_{90}(46)Cl_{32}$ и $C_5-C_{90}(34)Cl_{32}$.

Гексагоны с делокализованными π -связями являются наиболее вероятными позициями для присоединения радикалов Cl и CF_3 и важную роль в этом оказывает электронное строение исходной молекулы фуллерена C_{90} .

Показано, что пирамидальность атомов углерода выражается как сумма валентных углов этих атомов в молекулах исследуемого ряда изомеров фуллерена C_{90} не является определяющей в процессе радикального присоединения.

СРАВНИТЕЛЬНЫЙ АНАЛИЗ СОДЕРЖАНИЯ АСКОРБИНОВОЙ КИСЛОТЫ В РАСТИТЕЛЬНЫХ ПРОДУКТАХ ПИТАНИЯ

Полосухина Татьяна Олеговна, Силкина Надежда Алексеевна

Научный руководитель Зайдель Лидия Александровна

Лицей №1, Кемеровская область г.Киселевск

Интерес к данной теме у меня появился после того, когда я прочитала статью о выдающемся американском биохимике Лайнусе Полинге (1901 - 1994), лауреате Нобелевской премии. Скромное исследование убедило Полинга в том, что потребляя больше витамина С, дешевого и безопасного элемента питания, миллионы людей смогут улучшить свое здоровье. **Цель исследовательской работы:**

1. Изучить теорию Полинга о влиянии аскорбиновой кислоты на здоровье человека.
2. Определить содержание витамина С в растительных продуктах питания.

Цели предполагаю решить через следующие задачи:

1. Исследовать содержание витамина С быстрой реакцией с иодом.
2. Проследить результаты при подсчетах.
3. Сравнить анализ показателей с целью содержания витамина С в растительных продуктах.

Пути решения данных задач:

Исследование провести в домашних условиях методом иодометрии.

Актуальность темы:

Витамин С (аскорбиновая кислота) жизненно важен: из-за его нехватки сопротивляемость организма к различным заболеваниям снижается, организм тяжело переносит температуру, особенно в наших сибирских условиях.

Гипотеза:

Если теория Полинга о влиянии витамина С на организм теоритически убедительна, то я хочу экспериментально подтвердить присутствие аскорбиновой кислоты в растительных продуктах

ОПРЕДЕЛЕНИЕ СОДЕРЖАНИЯ ВИТАМИНА С ВО ФРУКТАХ И ФРУКТОВЫХ СОКАХ

Рябова Екатерина Эдуардовна

Научный руководитель Терехова Елена Юрьевна

МБОУ лицей №39, Свердловская область, г. Нижний Тагил

Соки и фрукты являются неотъемлемой частью питания каждого человека в любом



возрасте. Они имеют очень высокую пищевую, вкусовую и биологическую ценность: содержат в растворенном и легко усваиваемом виде сахара (углеводы), витамины, минеральные вещества, ферменты. Нектары могут выступать в роли напитков «защиты» - для выведения вредных токсических веществ, в том числе радиоактивных. Это особенно важно иметь в виду, тем людям, которые живут в экологически неблагоприятных районах, в частности жителям города Нижнего Тагила. Напитки «защиты» крайне необходимы для оздоровления часто и длительно болеющих детей.

Цель работы: исследование фруктов и фруктовых соков на содержание витамина С. Метод исследования: йодометрия. Предмет исследования: количественное содержание витамина С. Объект исследования: фрукты и фруктовые соки. Гипотеза: предполагаем, что во фруктах содержание витамина С больше, чем в пакетированных соках.

Витамин С – аскорбиновая кислота – обладает восстановительными свойствами может быть определен воздействием окислителя, например раствором йода, расходом которого фиксируется раствором крахмала. Результаты представлены в таблице.

Результаты исследования во фруктах и фруктовых соках

Продукты	Витамин С во фруктах и фруктовых соках, мг/мл
сок «Добрый» яблоко	0,612
сок «Красавчик» мультифрукт	0,438
сок «Тема» яблоко-груша	1,050
сок «Фруктовый остров» ягодный микс	0,587
сок «4 сезона» апельсин	1,400
яблоко	0,673
груша	0,612
банан	0,587
киви	0,587
апельсин	0,700

Проанализировав результаты исследований на содержание во фруктах и фруктовых пакетированных соках витамина С, можно сделать следующие выводы.

Из выбранных пакетированных соков в соке «Красавчик» мультифрукт витамина С меньше, чем в соке «4 сезона» апельсин. В киви и банане витамина С меньше, чем в апельсине. Во фруктах, в большинстве случаев, витамина С больше, чем в пакетированных соках. В соки добавляют помимо фруктовых пюре, стабилизаторы, лимонную кислоту, консерванты.

Поэтому лучше пить свежевыжатые соки – они полезнее и богаты витаминами. Витамин С укрепляет иммунитет, предотвращает простудные заболевания и ускоряет процесс выздоровления, улучшает усвоение железа, а также является мощным антиоксидантом в комплексе с витаминами А и Е. Значит чем больше употреблять витамина С, тем лучше для здоровья человека.

**ОПРЕДЕЛЕНИЕ ВИТАМИНА А И Е В ГУБНЫХ ПОМАДАХ И ДНЕВНЫХ КРЕМАХ**

Груничева Марина Максимовна, Захарова Наталья Андреевна

Научный руководитель Терехова Елена Юрьевна

МБОУ лицей №39, Свердловская область, г. Нижний Тагил

На протяжении многих веков косметика представлялась, как искусство сохранять, улучшать, создавать, или восстанавливать красоту человеческого тела. И сегодня цель косметики остается неизменной — формировать внешность человека в соответствии с современным идеалом красоты, отдалять появление внешних признаков старения и разрабатывать методы оптимального ухода, прежде всего за кожей. Цель работы: определить витамин А и Е в губных помадах и дневных кремах.

Губная помада — самое первостепенное средство косметики. И скорее всего, самое популярное, ведь губы насыщенного оттенка сегодня по-прежнему являются признаком здоровья и красоты. Дневной крем обычно содержит около 75% влаги и около 25% жира. Это так называемые масляно-водные эмульсии, имеющие более легкую консистенцию.

Продукция губных помад представлена в таблице. Диапазон стоимости помад Рута и Bell составляет 60 и 120 рублей. Продукция дневных кремов. Изготовитель кремов ОАО концерн «Калина». Диапазон стоимости кремов «Чистая линия» Алоэ-вера и «Чистая линия» Лепестки розы составляет 30 и 50 рублей. Продукция гигиенических помад представлена в таблице. Диапазон стоимости помад Фруктовый поцелуй и Nivea составляет 25 и 75 рублей. Данная продукция помад была выбрана в результате социологического опроса, которое было поведено среди учащихся МБОУ лицея №39 5, 7 и 8 классов в октябре месяце 2012 года. После чего были проведены качественные реакции на витамины А и Е в губных помадах и дневных кремах. Результаты представлены в таблице.

Результаты реакций

№ образца	Витамин А	Витамин Е
<i>Красящие губные помады</i>		
№1 «Kredo»	-	+
№2 «Bell»	-	-
№3 «Golden Rose»	-	+
№4 «Рута»	-	+
<i>Гигиенические помады</i>		
№1 «Фруктовый поцелуй»	+	+
№2 «Nivea»	+	+
№3 «Чистая линия»	+	+
<i>Дневные крема</i>		
№1 «Экстракт медуницы»	+	-
№2 «Масло зародышей пшеницы»	-	+
№3 «Медуница и липовый цвет»	-	+
№4 «Лепестки розы»	+	+
№5 «Алоэ-вера»	+	-



Наличие витаминов отмечено знаком «+». Также нами был проанализирован состав продукции. Наличие витаминов на упаковки и наши данные полностью совпали.

Пользуйтесь помадой регулярно, не доводя губы до критического состояния – когда они обветрятся. Внимательно относитесь к выбору губной помады. Зимой следует вооружиться питательной помадой. Не забывайте наносить помаду перед сном. Так, витамины, содержащиеся в помаде, точно впитаются и за ночь «подлечат» губы.

СИНТЕЗ ПРОИЗВОДНЫХ D-ГЛЮКОЗЫ В РЕАКЦИИ С ФЕНИЛХЛОРАЛКАНАМИ

Никитина Астра Вадимовна

Научный руководитель Белоусова Зоя Петровна

МБОУ лицей «Технический» г.о. Самара, Самарская область, г. Самара

Целью работы является изучение реакции взаимодействия D-глюкозы с фенилхлоралканами.

В ходе работы были отработаны методики синтеза двух производных D-глюкозы (I), которые представлены на схеме:

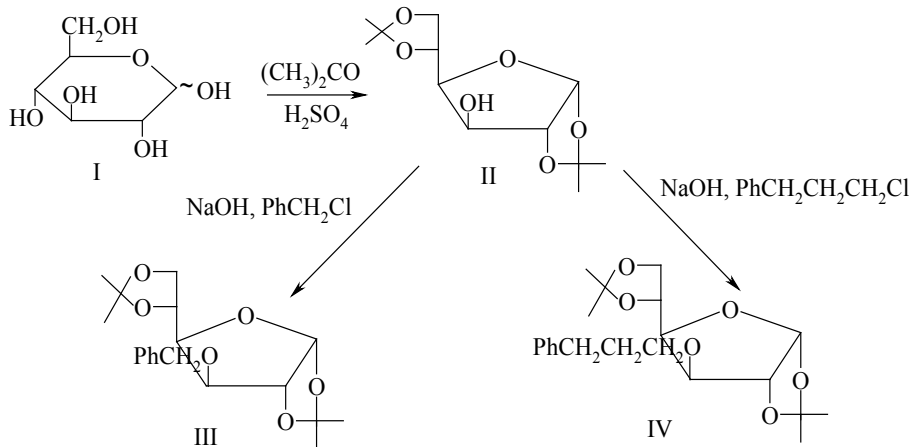

(II)-1,2;5,6-ди-*O*-изопропилиден- α -D-глюкофураноза, (III)-1,2;5,6-ди-*O*-изопропилиден-3-*O*-(3-бензил)- α -D-глюкофураноза, (IV) 1,2;5,6-ди-*O*-изопропилиден-3-*O*-(3-фенилпропил)- α -D-глюкофураноза.

В качестве алкилирующих агентов использовали хлористый бензил и 3-фенил-1-хлорпропан. Реакцию проводили в 45%-ном растворе NaOH. На примере бензилирования D-глюкозы механизм реакции можно представить следующим образом:

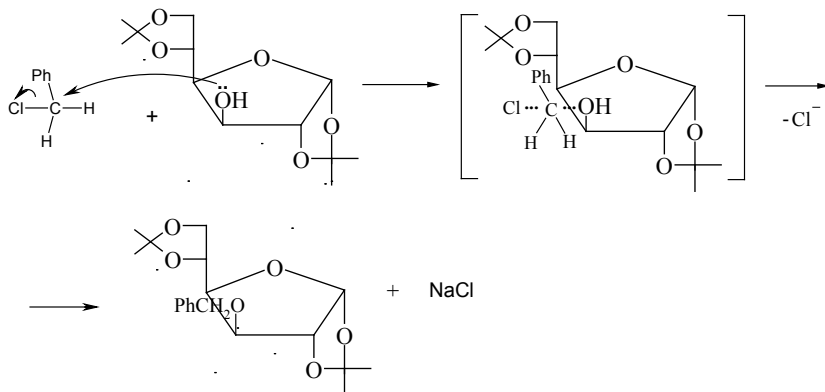

Все синтезированные соединения представляют собой белые кристаллические вещества белого цвета.

Таким образом, было синтезировано 3 соединения, 2 из которых не описаны в литературе.

Структуры полученных соединений были подтверждены методом ИК спектроскопии, определена чистота по данным тонкослойной хроматографии (ТСХ), а также температура плавления.

Полученные результаты позволят ответить на вопрос о возможности использования выбранных алкилирующих агентов и полученных соединений в синтезе более сложных сахаров - полисахаридов разветвленной и циклической структуры с выборочно замещенными гидроксильными группами.

СИНТЕЗ 1-[АЛКИЛ(АРИЛ)СУЛЬФОНИЛ]-БЕНЗОТРИАЗОЛОВ И АНАЛИЗ ИХ АНТИБАКТЕРИАЛЬНЫХ СВОЙСТВ

Тернавский Александр Олегович

Научный руководитель Белоусова Зоя Петровна

МБОУ лицей «Технический» г.о. Самара, Самарская область, г. Самара

Целью работы является синтез соединений класса 1-[алкил(арил)сульфонил]-1H-бензотриазолов, анализ их антибактериальных свойств и изучение их физико-химических и фармакологических свойств с применением компьютерных программ. Сравнивая структурно похожие соединения, можно выявить у них определенный тип биологической активности. Это позволит обнаружить корреляции, на основе которых можно разработать эффективно работающие теоретические модели новых соединений и, уменьшив число экспериментальных животных, изучить механизм действия данных соединений на прокариотов и эукариотов.

В ходе проведенного эксперимента:

1. Синтезировано 3 соединения - 1-(метилсульфонил)-1H-бензотриазол; 1-(фенилсульфонил)-1H-бензотриазол; 1-(толилсульфонил)-1H-бензотриазол.
2. Отработана методика получения 1-[алкил(арил)сульфонил]-1H-бензотриазолов в реакции гетероциклов с хлорангидами кислот в присутствии $(Et)_3N$. Предложен



механизм реакции, доказано образование в качестве единственного продукта 1-[алкил(арил)сульфонил]-1*H*-бензотриазола.

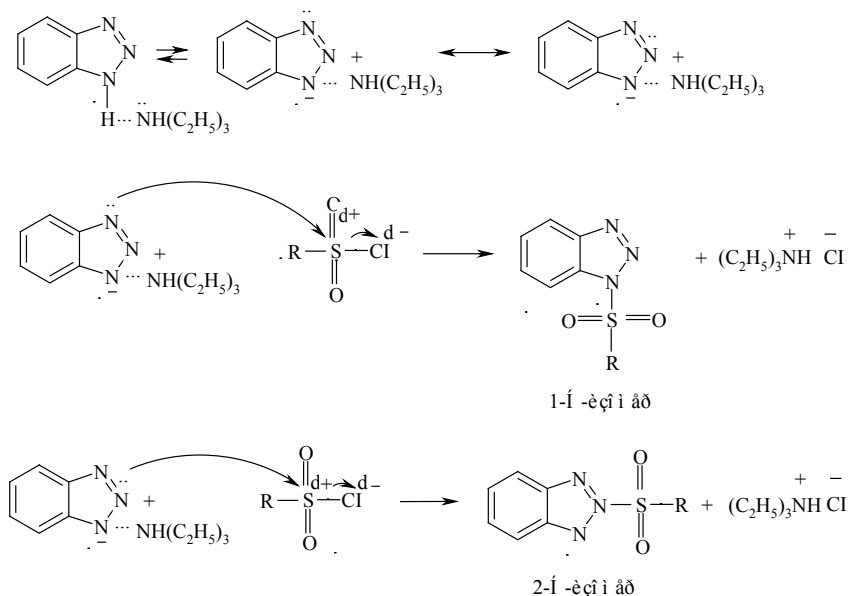

3. Определены их температуры плавления и для подтверждения чистоты – хроматографическая подвижность в различных системах. Структура полученных соединений подтверждена методами ИК и ЯМР ^1H спектроскопии.

4. С использованием программы PASS Professional, рассчитаны их возможные токсические свойства. Показано, что синтезированные соединения являются менее токсичными по сравнению с известным антибактериальным препаратом белым стрептоцидом.

5. С помощью программы HyperChem (версия 8.0) были построены шаро-стержневые модели данных соединений.

6. Проанализированы результаты антибактериальной активности 1-[алкил(арил)сульфонил]-1*H*-бензотриазолов, предложен вариант механизма их действия на золотистый стафилококк. Почти во всех исследованных концентрациях 1-[алкил(арил)сульфонил]-1*H*-бензотриазолов наиболее выраженными антибактериальными свойствами в ряду бензотриазольных производных обладал $\text{CH}_3\text{SO}_2\text{BzTri}$. Токсичность исследованных соединений, в состав которых входила метильная группа – $\text{CH}_3\text{SO}_2\text{BzTri}$ и $\text{ToISO}_2\text{BzTri}$, выше, чем токсичность $\text{PhSO}_2\text{BzTri}$, в состав которого метильная группа не входит. Величина дипольного момента не коррелировала с антибактериальной активностью, но при увеличении концентрации исследованных соединений уменьшалась зависимость токсичности от избранных физико-химических параметров. По-видимому, низкие концентрации соединения позволяют эффективно сработать механизмам резистентности на уровне оболочки бактериальной клетки. При действии высоких концентраций эти механизмы оказываются неэффективными и рост



клеток ингибируется. В этом случае сказывается способность соединений проникать через клеточную мембрану и вмешиваться в метаболизм. Ранее было показано, что бензимидазол и его производные способны вмешиваться в метаболизм пуринов, что приводит к торможению синтеза нуклеиновых кислот. Косвенные показатели свидетельствуют в пользу того, что бензотриазол так же «способен использовать» имидазолин–гуанидиновые рецепторы.

ВЭЖХ АНИЛИНА И ЕГО ПРОИЗВОДНЫХ НА УГЛЕРОДНОМ АДСОРБЕНТЕ *HYPERCARB*

Трубина Марина Владимировна

Научный руководитель Светлов Дмитрий Алексеевич

МБОУ Лицей «Технический», Самарская область, г. Самара

В работе в условиях равновесной ВЭЖХ на графитоподобном адсорбенте *Hypercarb* было изучено хроматографическое поведение анилина и его различных функциональных производных ($-\text{CH}_3$, $-\text{OH}$, $-\text{NO}_2$, $-\text{F}$, $-\text{Cl}$, $-\text{Br}$, $-\text{I}$) из среды [чистой] бинарного элюента $\text{CH}_3\text{OH}-\text{H}_2\text{O}$ (50%-50% об.) и модифицированного добавкой макроциклического агента β -циклодекстрина (6 ммоль/л). Экспериментально в интервале температур от 303.15K до 333.15K определены основные термодинамические характеристики удерживания исследованных в работе соединений (фактор удерживания, константа Генри адсорбционного равновесия, стандартные молярные изменения внутренней энергии и энтропии и др.) на *Hypercarb* из [чистой] и модифицированной подвижных фаз. Также в работе оценены вклады различных функциональных групп в энергию адсорбции на *Hypercarb* из среды рассмотренных элюентов. Сопоставление параметров удерживания изученных в работе соединений показало, что модифицирование бинарного элюента молекулами β -циклодекстрина приводит к уменьшению параметров сорбции производных анилина, способных образовывать в данных условиях комплексы включения по типу [гость-хозяин]. Достигая условий, при которых между молекулами сорбата и β -циклодекстрина образуется комплекс состава 1:1, в работе определены их константы устойчивости, наиболее прочными из которых оказались комплексы образованные молекулами сорбатов, имеющими полярные заместители, которые вероятно могут вступать в дополнительные взаимодействия с периферическими ОН-группами β -циклодекстрина, тем самым стабилизируя образующийся комплекс (например, гидроксанилины).

В рамках сольватационной модели Абрахама рассчитаны параметры регрессионных уравнений, связывающих характеристики удерживания исследованных сорбатов с их физико-химическими свойствами. Полученные уравнения применены для предсказания хроматографического удерживания на *Hypercarb* из среды [чистой] и модифицированной подвижных фаз для производных анилина не вошедших в экспериментальную выборку.

Введение в подвижную фазу $\text{CH}_3\text{OH}-\text{H}_2\text{O}$ молекул β -циклодекстрина позволило увеличить селективность хроматографического разделения изомеров положения, в частности метил- и иоданилинов, а также значительно сократить время проведения анализа, что в дальнейшем может быть успешно использовано для создания экспрессных и высокоселективных методик анализа смесей, содержащих различные производные анилина.



СИНТЕЗ КОНЬЮГАТА ФОЛИЕВОЙ КИСЛОТЫ И ПОЛИЭТИЛЕНИМИНА

Короткова Аксинья Сергеевна, Филоненко Наталья Владимировна

Научный руководитель Аврамчук Татьяна Витальевна

МБОУ Лицей № 6, Новосибирская область, г Бердск

Терапия раковых опухолей в настоящее время является актуальной задачей. Одним из видов терапии является химиотерапия. Однако применение химиотерапевтических средств имеет свои недостатки: отсутствие достаточной селективности химиопрепаратов и ограниченная растворимость некоторых из них в физиологических условиях. Решение этих проблем возможно за счёт ковалентного присоединения химиотерапевтических средств к поликатионному «носителю», модифицированному молекулами, имеющими сродство к рецепторам на поверхности внешней мембраны раковых клеток. Раковые опухоли, такие как рак молочной железы, яичников, эндометрия, почек и т. д. сверхэкспрессируют рецепторы к фолиевой кислоте, которая может служить молекулой, адресующей присоединённое к ней терапевтическое средство в какую-либо из перечисленных раковых тканей.

В данной работе поликатион – полиэтиленимин (25000 Да) был модифицирован *N*-гидроксисукцинимидным эфиром фолиевой кислоты. Синтез эфира проводили через активацию карбоксильных групп фолиевой кислоты *N*-гидроксисукцинимидом в присутствии дициклогексилкарбодимида. При этом варьировали избытки активирующих реагентов, растворитель и температуру. Максимальный выход активированного эфира был достигнут при трёхкратном избытке дициклогексилкарбодимида и *N*-гидроксисукцинимиды по отношению к фолиевой кислоте. Далее, *N*-гидроксисукцинимидный эфир фолиевой кислоты был использован для модификации полиэтиленимина. Итоговый конъюгат был выделен и охарактеризован физико-химическими методами. По данным электронной и ¹H-ЯМР спектроскопии, полученный конъюгат содержал, в среднем, 3.5 ковалентно присоединённых остатков фолиевой кислоты на одну молекулу полиэтиленимина.

Работа сделана при поддержке фонда «Современное естествознание» (образовательный грант № P12-061).

КОНСТРУИРОВАНИЕ НА ОСНОВЕ УРОКАНОВОЙ КИСЛОТЫ МИКРОБИЦИДНОГО И ПРОТИВООПУХОЛЕВОГО ПРЕПАРАТА

Бурмакова Анна Сергеевна, Мозгунова Екатерина Андреевна

Научный руководитель Годовикова Татьяна Сергеевна

МБОУ Лицей №22 «Надежда Сибири», г. Новосибирск

Урокановая кислота и ее производные способны оказывать влияние на процессы дифференцировки и пролиферации, на процесс опухолевого роста. Однако быстрое выведение через почки, низкая эффективность поглощения низкомолекулярных препаратов клетками-мишенями остаются одними из основных препятствий, затрудняющих использование урокановой кислоты *in vivo*. Одним из путей решения проблемы является создание для доставки лекарств высокомолекулярных терапевтических конструкций. Среди макромолекулярных систем доставки перспективным представляется полиэтиленимин, который обладает микробицидными свойствами.



Цель работы – получение высокомолекулярного конъюгата урокановой кислоты с полиэтиленимином.

Ведение остатков урокановой кислоты в полиэтиленимин осуществляли путем ацилирования аминогрупп полимера

N-гидроксисукцинимидным эфиром урокановой кислоты. Активированный эфир получали через взаимодействие урокановой кислоты с *N*-гидроксисукцинимидом в присутствии *N,N'*-дициклогексилкарбодиимида. Выход конъюгата составил 87 %. Конъюгат охарактеризован методами электронной и ¹H-ЯМР спектроскопии.

Работа выполнена при поддержке гранта Фонда «Современное Естествознание» №Р12-061.

НИТРАТЫ В ОВОЩАХ И ПУТИ СНИЖЕНИЯ ИХ СОДЕРЖАНИЯ

Мурзабекова Лида Амирхановна

Научный руководитель Яндиева Марем Аллаудиновна

ГАОУ «Гимназия № 1 г. Назрань», Республика Ингушетия, г. Назрань

Общеизвестно, что самое дорогое у человека — это его здоровье, которое невозможно купить и которое во многом зависит от правильного питания. Недаром существует пословица: «Скажи мне, что ты ешь, и я скажу тебе, чем ты болеешь».

В меню столовой гимназии входят овощные салаты. Гимназисты часто употребляют их в пищу. Поэтому объектом исследования являются овощи, используемые в столовой для приготовления салатов.

Предмет исследования. Овощи: капуста, морковь, свекла, лук, картофель.

Цель исследования. Определить содержание нитратов в овощах и наметить пути его снижения.

Задачи. Сравнить содержание нитратов в разных /овошах и в различных продуктивных органах растений, оценить влияние термической обработки на содержание нитратов в овощах.

Этапы исследования.

1. Изучение и анализ литературы.
2. Изучение модели проведения эксперимента.
3. Проведение экспериментов, систематизация работы, анализ результатов.
4. Оформление полученных результатов, написание работы.

РАЗРАБОТКА «ХИМИЧЕСКОЙ АТАКИ» ДЛЯ КОМПЛЕКСНОЙ СИГНАЛИЗАЦИИ КОНТРОЛЯ УДАЛЕННОГО ОБЪЕКТА

Жук Илья Сергеевич

Научный руководитель Рехалова Елена Валерьевна

МБОУ Гимназия № 91, Красноярский край, г. Железногорск

Защита нашего дома и имущества всегда очень важна для нас. Конечно существует большой выбор сигнализаций и охранных агентств, но это стоит достаточно дорого. Данная работа является продолжением многолетнего поиска решения комплексной



защиты дома. Данная сигнализация охраняет наш дом от вора, пожара и затопления. В случае несанкционированного проникновения, вор будет обнаружен герконовым датчиком открытия двери, либо с помощью инфракрасного датчика присутствия человека. В случае пожара, пожар обнаружат плавкий датчик температуры или датчик дыма. Сигнализация обнаружит затопление с помощью нашего собственного датчика воды. По любому из этих происшествий, начинает реветь ревун, привлекая внимание соседей, а так же произойдет периодический звонок на сотовый телефон одного владельца или двух владельцев, передающий команду «Тревога». Помимо этого, только в случае проникновения в помещение вора, произойдет химическое нападение на вора, в виде зажигания трех отдельно разработанных шашек белого, черного и цветного дыма. Эта система в полной мере не имеет аналогов и имеет себестоимость 2 500 рублей, когда близкие по уровню аппараты стоят во много раз дороже (15 000, 55 000).

Идея работы: защитить наше имущество от пожара, затопления и воровства.

Цель: проектирование и изготовление опытного образца системы защиты дома.

Задачи:

- Выбор способа сообщения владельцу о произошедшем событии.
- Поиск и выбор схемотехнических решений.
- Обеспечение надежной работы сигнализации.
- Обеспечение невысокой стоимости аппарата.
- Разработка химического нападения.

Способы решения:

- Обзор уже имеющихся разработок по данной теме.
- Работа с интернетом и необходимой технической литературой.
- Разработка собственной уникальной схемы.
- Выбор комплектующих частей: датчика объема, датчика дыма, датчика температуры, датчика открытой двери или окна, сотового телефона, сирены, резервного источника питания.

- Технические решения по монтажу, дизайну и оформлению GSM сигнализации.

В ходе выполнения работы был создан опытный образец сигнализации с используемой «химической атакой». Обеспечена его устойчивая работа в различных режимах и ситуациях. Созданное устройство препятствует преступным действиям в течении достаточно большого промежутка времени. Разработаны очень простые, безопасные и недорогие пиротехнические составы для химической атаки.

СРАВНИТЕЛЬНОЕ ИССЛЕДОВАНИЕ ФИЗИЧЕСКИХ ПОКАЗАТЕЛЕЙ, ВИТАМИННОГО И АМИНОКИСЛОТНОГО СОСТАВОВ АПЕЛЬСИНОВОГО СОКА ПРЯМОГО ОТЖИМА, ВОССТАНОВЛЕННОГО АПЕЛЬСИНОВОГО СОКА, АПЕЛЬСИНОВОГО НЕКТАРА

Тарасова Гузель Андреевна

Научный руководитель Кручинина Анастасия Дмитриевна

Профессиональное училище – структурное подразделение федерального государственного бюджетного образовательного учреждения высшего профессионального образования «Пензенская государственная технологическая академия», Пензенская область, г. Пенза

Пропаганда здорового образа жизни и правильного питания является особенно



актуальной в наше время. Фруктовые соки - обязательные компоненты здорового питания. Одним из наиболее популярных фруктовых соков является апельсиновый сок, который содержит легкоусвояемые сахара, органические кислоты, пектиновые вещества, витамины А, В, С, К, Е, незаменимые аминокислоты, микроэлементы: калий, кальций, фосфор, медь, железо, магний, кобальт и цинк.

На российском рынке продовольственных товаров широкое распространение получили восстановленные апельсиновые соки, апельсиновые нектары, сокосодержащие напитки. Согласно опросу, проведенному среди студентов ПУ ПГТА, 62% из них предпочитают восстановленные апельсиновые соки, 27% - апельсиновые нектары, 6% - сокосодержащие напитки, 5% - свежевыжатые соки. Из представленных на рынке марок студенты отдают наибольшее предпочтение восстановленному апельсиновому соку «J7», апельсиновому нектару «Мой», поэтому, наряду с апельсиновым соком прямого отжима, они были выбраны в качестве объектов изучения. Целью данной работы было сравнительное исследование апельсинового сока прямого отжима, восстановленного апельсинового сока, апельсинового нектара на титруемую кислотность, рН, качественное содержание витаминов А, В1, В2, С, аминокислот, количественное содержание аскорбиновой кислоты.

В работе были использованы метод потенциометрического титрования для определения титруемой кислотности сока, метод рН-метрии для определения рН, метод бумажной хроматографии для определения незаменимых аминокислот. Были проведены качественные реакции на содержание витаминов, йодометрическое титрование для определения количественного содержания аскорбиновой кислоты. В результате исследования было доказано, что апельсиновый сок является источником необходимых человеку питательных веществ. Он характеризуется высоким содержанием органических кислот, чем обусловлен его кислый вкус. Апельсиновый сок прямого отжима обладает наибольшей физиологической ценностью, по сравнению с восстановленным апельсиновым соком и апельсиновым нектаром. В нем обнаружены витамины А, В1, В2, незаменимые аминокислоты валин, лейцин, лизин, метионин, треонин, триптофан, фенилаланин, необходимые организму человека. Содержание аскорбиновой кислоты в апельсиновом соке прямого отжима выше по сравнению с восстановленным апельсиновым соком и апельсиновым нектаром. Стакан апельсинового сока прямого отжима восполняет суточную потребность в витамине С, ежедневное его употребление будет способствовать повышению иммунитета и устойчивости к стрессам.

ИЗГОТОВЛЕНИЕ ДУХОВ В ДОМАШНИХ УСЛОВИЯХ

Кузовков Илья Владимирович

Научный руководитель Остапенко Наталия Александровны

Профессиональное училище – структурное подразделение федерального государственного бюджетного образовательного учреждения высшего профессионального образования «Пензенская государственная технологическая академия», Пензенская область, г. Пенза

Мир запахов окружает нас всюду и непрерывно. Человек на протяжении всей своей жизни каждую минуту ощущает десятки раздражителей, из которых только немногие сознательно различает. Большинство реакций на окружающие запахи носит



подсознательный характер. Тем не менее, каждый человек обладает своим неповторимым запахом, заложенным генетически, а также связанным с условиями жизни. Собственный запах определяется также психическим состоянием человека и состоянием его здоровья. Влияние запахов на психологическое и физическое состояние человека известно с давних времен, а доказательства того, что люди использовали ароматические вещества для изменения запаха собственного тела и окружающей среды, дали раскопки древностей.

Большинство из нас не представляют свою жизнь без парфюмерии, которая придает приятный аромат. Но, к сожалению, продукция, продаваемая в магазинах, обычно содержит много токсичных соединений и вредит не только окружающей среде, но и нашей коже. Экстракты и консерванты могут вызвать сильную аллергическую реакцию. Поэтому методика приготовления духов лично для себя довольно актуальна. Духи собственного приготовления позволяют отобразить характер человека, его индивидуальность и неповторимость, активизировать вкус и стиль, поднять настроение и сохранить приятные эмоции. Кроме того, главное преимущество натуральных композиций – возможность изобрести свой собственный уникальный аромат, играя разными сочетаниями эфирных масел. Нельзя не сказать о лечебном эффекте такого рода духов: правильно подобранные аромамасла гармонизируют общее состояние всех систем организма, борются со стрессом и его последствиями.

В своей работе мы попытались разработать две рецептуры духов № 1. Сначала нами был выбран состав натуральных ингредиентов. После выбора масел для 3-х нот духов нами была изучена сфера применения и их степень воздействия на организм человека, при выборе масел учитывались такие параметры, как безвредность и положительно влияние на здоровье человека. Чтобы понять, как будут пахнуть два или три масла вместе и для выделения 3-х нот изготовления духов мы наносили каждое масло отдельно на бумажные полоски и определяли совместимость запахов друг с другом.

Приготовление осуществлялось в соотношении 1:2:3 (головная нота: центральная нота: базовая нота). В качестве основы приготовления духов нами были выбраны этиловый спирт 90% и дистиллированная вода, т.к. такие духи не оставляют жирных пятен на одежде, коже и волосах. Время созревания духов № 1 составило 3 недели, духов № 2 – один месяц. Спустя время нами были получены два образца духов с тонким и нежным ароматом. Кроме того, духи натуральны и не содержат искусственных ингредиентов.

ГИДРАЗИДЫ ЖИРНЫХ КИСЛОТ СЕМЕЙСТВА ОМЕГА-3: СИНТЕЗ И ВЫДЕЛЕНИЕ

Матвеева Анастасия Михайловна, Балыгина Ирина Александровна

Научный руководитель Лисицкий Владимир Александрович

МБОУ Лицей №22 «Надежда Сибири», Новосибирская область, г. Новосибирск

Основной проблемой при медикаментозном лечении онкологических и вирусных заболеваний является низкая селективность препаратов, что обуславливает побочные эффекты. Быстрое выведение многих низкомолекулярных препаратов через почки снижает эффективность терапии и вынуждает использовать большие дозы и постоянное введение. Решением проблемы селективности доставки может служить



конъюгирование терапевтических молекул с полиненасыщенными жирными кислотами, которые связываются и переносятся в организме в составе липопротеиновых комплексов, активно поглощаемых пролиферирующими опухолевыми клетками. Связывание с транспортными белками, к тому же, может позволить увеличить время жизни препарата в крови, тем самым обеспечив пролонгированное действие. В связи с этим актуальной задачей является разработка способов введения остатков полиненасыщенных жирных кислот в конъюгаты с лекарственными молекулами.

Целью данной работы было получение производных жирных кислот ω -3 (докозагексаеновой и эйкозапентаеновой), пригодных для конъюгирования с молекулами, обладающими противоопухолевой активностью.

Использование полиненасыщенных жирных кислот ω -3 в дизайне лекарств осложнено их коммерческой недоступностью. В связи с этим, для синтеза использовался препарат «Витрум Кардио омега-3», содержащий смесь этиловых эфиров докозагексаеновой и эйкозапентаеновой кислот. Для получения гидразидов производился гидразинолиз исходных сложных эфиров при нагревании.

Реакционная смесь была разделена с помощью обращённо-фазовой высокоэффективной жидкостной хроматографии с получением индивидуальных гидразидов докозагексаеновой и эйкозапентаеновой кислот. Полученные продукты охарактеризованы методом электронной спектроскопии поглощения и ЯМР-спектроскопии.

Полученные гидразиды в последствие будут использованы для синтеза конъюгатов противоопухолевых аналогов нуклеотидов с полиненасыщенными жирными кислотами.

Работа выполнена при поддержке фонда «Современное естествознание» (образовательный грант № P12-061).

СИНТЕЗ И БИОЛОГИЧЕСКАЯ АКТИВНОСТЬ АМИНОВ И ИМИНОВ С АЗАКСАНТЕНОВЫМ ФРАГМЕНТОМ

Горохов Валерий Юрьевич

Научный руководитель Юнникова Лидия Петровна

ФГБОУ ВПО Пермская ГСХА, Пермский край, г. Пермь

Актуальность исследования: 1-Азаксантен (наряду с 10-метил-9,10-дигидроакридином,

9-Н-добензопираном, 9-Н-добензотиопираном) входит в группу гетероциклических соединений, моделирующих поведение кофермента никотинамид-адениндинуклеотид-фосфата (NADH/NAD⁺). На базе этих биогенных соединений и их производных получены вещества, обладающие высокой биологической активностью и разнообразными прикладными свойствами. Однако, свойства азотсодержащих производных 1-азаксантина (ариламинов, вторичных аминов и иминов) не отражены в современных исследованиях. Вместе с тем, исследование закономерности связи «структура-активность-токсичность» регуляторов роста и развития растений позволило установить критерии для различных групп, входящих в органическую молекулу. Вторичная аминогруппа (NH), как индивидуальный фрагмент, способствует росторегулирующей активности и значительно понижает токсичность молекул. Следовательно, разработка способов введения фрагмента 1-азаксантина в структуру первичных,



вторичных аминов и иминов – актуальная задача. **Цель:** Разработать способы получения ранее не описанных в литературе первичных, вторичных аминов и иминов с азаксантеновым циклом, который содержит в своем составе сразу два конденсированных между собой биогенных гетероцикла (пиран и пиридин). **Задачи:** 1. Изучить химическую литературу по данному вопросу. 2. Изучить возможность использования 1-азаксантиена и 1-азаксантигидрола для введения этого гетероцикла в структуру аминов и иминов, для получения веществ с потенциальной биологической активностью. **Теоретическая и практическая значимость работы:** Получены новые соединения ряда анилина, N-арилметиланилинов и иминов, содержащие фрагмент 1-азаксантиена. Для некоторых, испытанных на данный момент соединений, установлена выраженная биологическая активность в отношении бактерий *St. aureus* и микроскопических грибов *Candida albicans*. **Выводы:** 1. Установлено, что анилин и ариламины легко взаимодействуют с 1-азаксантигидролом с образованием соответственно орто- или пара-азаксантилированных продуктов. 2. Показано, что по аналогичной схеме возможно орто- и пара-азаксантилирование вторичных ароматических аминов. 3. Обнаружена возможность прямого азаксантилирования оснований Шиффа в пара-положение анилинового фрагмента, что представляет интерес для выявления жидко-кристаллических свойств полученных соединений. 4. Получены два соединения N-бензил-4-[9-(1-ксантен-9'-ил)ксантенил]анилин и N-бензил-4-[9-(1-азаксантиен-9'-ил)ксантенил]анилин, которые при плавлении образуют мутную жидкость (мезо-фаза) и могут быть объектами для исследования их жидко-кристаллических свойств.

ПОЛЕЗНЫЕ СВОЙСТВА ГЛИНЫ

Дрокина Елизавета Юрьевна

Научный руководитель Моргоева Светлана Хадзибатовна

9 класс, МБОУ СОШ №33, РСО – Аляния, г.Владикавказ

Цель нашего исследования заключалась в изучении некоторых физико-химических свойств глины, встречающейся на территории РСО - Аляния, и в определении её практического применения на основании полученных исследований.

Актуальность работы заключается в исследовании свойств местной глины и поиска способов её применения.

Глины являются осадочными породами, которые образовались на земной поверхности в процессе выветривания. Они являются продуктами разрушения так называемых материнских пород. Материнскими породами глин считаются полевые шпаты, слюда.

Уже древнему человеку глина оказывала неоценимые услуги. Однако многие секреты ее состава и структуры были раскрыты относительно недавно.

До 1930-х годов о внутренней структуре глины было известно очень мало. Удалось узнать только то, что различные глины образованы частичками очень малых размеров, а точнее тысячных долей миллиметра. Строение глин было изучено с появлением таких методов, как электронная микроскопия, электронографический и рентгеноструктурный анализ XXв.

В 1930-е годы Лайнус Полинг с помощью рентгеноструктурного анализа установили, что глины характеризуются слоистой структурой и состоят из оксидов кремния



и алюминия, воды и катионов некоторых металлов.

На территории Северной Осетии имеются залежи различных глин. Так недалеко от с.Заманкул были собраны образцы голубой глины и исследованы на содержание металлов.

Оказалось, что в данных образцах содержится алюминий, хром, никель, цинк, остатки железа. Все эти металлы в виде оксидов могут быть использованы как катализаторы в различных реакциях.

В результате проделанной работы нами были сделаны **следующие выводы**:

1. Анализ проб глины с окрестностей с.Урсдон показали, что по физико-химическим показателям она является голубой глиной.

2. Присутствие в исследуемой природной глине оксида алюминия способствует её новому использованию в качестве катализатора химических процессов не только в лабораторных условиях, но, как нам кажется, и на химических заводах, заменив ею чистый оксид алюминия и другие используемые для этих целей компоненты.

3. Кроме того, использование глины при получении этилена в школьной лаборатории с точки зрения техники безопасности является более целесообразным и экономным способом.

4. Бактерицидные свойства глины можно использовать для лечения подростковых угрей. В нашем эксперименте этот метод является эффективным в шести случаях из шести.

5. Имеющаяся в республике голубая глина обладает всеми свойствами для применения её в косметических целях, но в аптеках республики чаще можно видеть привозную глину, хотя местная голубая глина была бы более дешевой и наверняка является более эффективной поскольку содержит больше количества минеральных веществ (как и в наших водах)

ПОЛУЧЕНИЕ ЛИГАНД-ОРИЕНТИРОВАННОГО ПРОТИВООПУХОЛЕВОГО ПРЕПАРАТА НА ОСНОВЕ ТРИФТОРТИМИДИНА

Попкова Алена Марковна, Казанцева Лера Дмитриевна

Научный руководитель Годовикова Татьяна Сергеевна

МБОУ Лицей №22 «Надежда Сибири», Новосибирская область, г. Новосибирск

Одно из направлений создания модифицированных селективно действующих, противоопухолевых антиметаболитов нуклеозидов основано на принципе получения соединений латентной активности, снабженных биомаркером.

Цель работы – получение высокомолекулярного конъюгата противоопухолевого антиметаболита (трифтортимидин-5'-монофосфата) с полиэтиленимином, несущим остатки линолевой кислоты.

Ведение остатка линолевой кислоты (биомаркер) в полиэтиленимин осуществляли путем ацилирования аминогруппы полимера хлорангидридом полиненасыщенной жирной кислоты, который получали через взаимодействие линолевой кислоты с SOCl_2 . Для присоединения противоопухолевого аналога пиримидинового нуклеотида к модифицированному полиэтилениминому использовали фосфорилирующий амидофосфат с цвиттер-ионной группировкой на 5'-конце, который



получали путем взаимодействия трифтортимидин-5'-монофосфата (pTFT) с *N,N*-диметиламинопиридином в присутствии окислительно-восстановительной пары трифенилфосфин/2,2'-дипиридилдисульфид. Конъюгат охарактеризован методами электронной, ^1H , ^{19}F , и ^{31}P -ЯМР спектроскопии. Получен конъюгат, в котором к одной молекуле полимера присоединено 2 остатка линолевой кислоты и ~ 70 остатков pTFT.

Работа выполнена при поддержке гранта Фонда «Современное Естествознание» №P12-061.

ФТОРСОДЕРЖАЩИЕ В-ДИКАРБОНИЛЬНЫЕ БЕНЗОГЕТЕРОЦИКЛИЧЕСКИЕ СОЕДИНЕНИЯ ДЛЯ МЕДИКО- БИОЛОГИЧЕСКИХ АНАЛИТИЧЕСКИХ ТЕХНОЛОГИЙ

Кострюкова Татьяна Сергеевна

Научный руководитель Васильев Николай Валентинович

ГОУ ВПО Московский государственный областной университет, г. Москва

В современном медико-биологическом анализе направления разработки реагентов на основе люминесцирующих микро- и наночастиц занимают доминирующие позиции. Это связано с возможностью формирования на основе частиц высокочувствительных биочипов мультианалитного типа путем введения разных люминесцентных меток. Реализация различных модификаций иммуноанализа с использованием элементов нанотехнологий в сочетании с применением мощных импульсных источников и оптоволоконной техники позволяет достичь чувствительности на уровне 10^{-19} - 10^{-21} моль/л. Такая чувствительность позволяет определять 100-1000 копий молекул нуклеиновой кислоты, единичные клетки возбудителей инфекционных заболеваний, молекулярные антигены (токсины, лекарства, пестициды и т.п.) - на уровне нг/л.

В работе представлены основные направления разработки флуоресцирующих наночастиц на основе супрамолекулярных систем и полимерных матриц. В качестве флуорогенов использовались специально разработанные дикетонатные комплексы европия (III), обладающие уникальными люминесцентно-спектральными свойствами: длинноволновым возбуждением люминесценции ≥ 360 нм, эффективной эмиссией ~ 615 нм, большими временами жизни люминесценции ≥ 400 мкс.

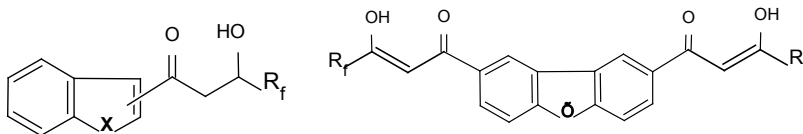

X: O, S, NH, NR R_f : $(\text{CF}_2)_n$ Y: H, F, Cl, COOAlk, OR $_n$: 1-6

Формирование наночастиц осуществлялось методами ковалентного связывания многофункциональных матриц (поливиниловый спирт, каликс[8]арен, циклодекстрин, декстран, пентаэритрит), а также и допированием полимерных матриц (полистирол, поливинилкарбазол). Выявлены основные закономерности и особенности существования дисперсий, их люминесцентно-спектральные характеристики.

Полученные нанодисперсии, а также молекулярные дикетонатные системы применены в качестве метчиков белковых молекул. Маркированные конъюгаты апроби-



рованы в методиках иммунофлуоресцентного анализа, в частности, для определения холерного токсина. Показана применимость разрабатываемых реагентов для создания биочипов для решения широкого спектра задач в области биоинженерии, геномики, протеомики, клинической лабораторной диагностики, а также в системах обеспечения биологической безопасности, противодействия биотерроризму.

НАНЕСЕНИЕ НАНОЧАСТИЦ СЕРЕБРА В ПЛАЗМЕ НА ОЧИСТИТЕЛЬНЫЕ ФИЛЬТРЫ

Селезнева Наталья Эдуардовна, Зиганшина Айгуль Айратовна

Научный руководитель Тухватова Рамиля Ахкамовна

МАОУ «Лицей №121», Республика Татарстан, г. Казань

В 2010 г. в Российской Федерации была разработана государственная программа «Чистая вода», основой её стали следующие слова: «Обеспечение населения чистой питьевой водой является приоритетным направлением политики социально-экономического развития России. Доступность и качество питьевой воды определяют здоровье нации и качество жизни».

Решением данной проблемы являются наши фильтры «NANOPEEL». Это фильтры с закрепленными в плазме наночастицами серебра. Их отличие от подобных аналогов в том, что наночастицы предотвращают размножение бактерий, что мы доказали проведя лабораторные исследования.

Цели проекта: 1) изучить эффективность и продолжительность работы фильтров для очистки воды в зависимости от методики нанесения наночастиц серебра;

2) создание очистительных фильтров для воды с нанесением наночастиц серебра «NANOPEEL».

Для своих исследований мы выбрали линейку фильтров «Аквафор». Взяли 4 одинаковых образца фильтров тонкой очистки.

Фильтр №1 обработали в плазме, опустили в раствор с ионами серебра (250 мл). Фильтр №2 обработали в плазме, опустили фильтр в разбавленный раствор с ионами серебра (125 мл раствора и 125мл воды). Фильтр №3 не обработали в плазме, опустили в раствор с ионами серебра (250мл). Фильтр №4 не обработали ничем (Аквафор В100-6). Первые два фильтра мы обработали в плазме для лучшего закрепления на них наночастиц серебра.

Для проверки продолжительности работы фильтров в зависимости от методики нанесения наночастиц прогоняли через фильтры водопроводную воду и брали пробы для определения общего микробного числа воды.

Выводы:

1. Питьевая вода всегда должна отвечать определённым установленным стандартам и ГОСТам.

2. Фильтры с закрепленными в плазме наночастицами серебра лучше очищают воду и служат дольше, так как предотвращают размножение бактерий.

3. Наночастицы серебра (обработанный в плазме и в разбавленном растворе с ионами серебра) оказался более эффективным, количество колоний бактерий на пробах этого фильтра намного меньше по сравнению с другими.



ОПРЕДЕЛЕНИЕ ВЛИЯНИЯ АРОМАТОВ (СЛОЖНЫХ ЭФИРОВ) НА ОРГАНИЗМ ЧЕЛОВЕКА

Вавилова Дарья Владимовна

Научный руководитель Боркова Лариса Валерьевна

МАОУ СОШ №12, Челябинская область, г. Бакал

Человек - далеко не самое чувствительное к запахам существо. Но даже у человека запах способен поднять настроение и вогнать в депрессию; оживить приятные и неприятные воспоминания; вызвать смутное влечение и явное отвращение; сигнализировать о наличии еды и опасности. Именно поэтому умение управлять запахами (а именно этим, по сути, и занимается парфюмерия) - это мощный, почти колдовской инструмент.

Парфюмерия - это искусство. Каждый из запахов способен перенести нас в совершенно другой мир, мир чудес и загадок.

Поэтому **целью** моей работы было: определить влияние ароматов (сложных эфиров) на организм человека.

Задачи:

1. Собрать и проанализировать материал по исследуемой теме.
2. Определить биологическую составляющую влияния сложных эфиров на организм человека.
3. Найти применения ароматам и провести ряд опытов.
4. Сделать выводы.

Объект исследования – туалетные воды и мыло.

Предмет исследования – химический анализ.

Методы исследования – анкетирование, анализ, сравнение, тестирование.

Исследовав теоретический материал и проведя ряд опытов по определению влияния ароматов (сложных эфиров) на организм человека, мы выявили, что люди по-разному воспринимают запахи.

С помощью проведенных опытов определили массовые доли спирта в эталонах туалетных вод и попытались создать на основании этих данных свои композиции в домашних условиях. Благодаря выявлению уровня pH в полученных композициях определили среду растворов, чтобы избежать нежелательных ожогов на коже.

В процессе мыловарения научились определять правильные концентрации отдушек, что снижает риск возникновения аллергической реакции при использовании полученных образцов.

Из всего вышеперечисленного можно сделать вывод, что очень важно уметь правильно применять ароматы, чтобы не навредить нашему здоровью.



ИССЛЕДОВАНИЕ ИЗМЕНЕНИЙ ХАРАКТЕРИСТИК ПРЯМОГОННОГО БЕНЗИНА, В РЕЗУЛЬТАТЕ ЕГО ПЕРЕРАБОТКИ НА СОВРЕМЕННОМ НПЗ

Балюк Алина Сергеевна

Научный руководитель Помогайбина Наталья Петровна

ГБОУ СОШ №7 «ОЦ», Самарская область, г. Новокуйбышевск

Проблема: Всегда ли качество бензина соответствует ГОСТу?

Возможно ли водителю на автозаправке определить качество бензина?

Цель работы: Исследовать изменения характеристик прямогонного бензина в результате его переработки на современном НПЗ.

Подтверждения качества товарного бензина, выпускаемого на ОАО НК НПЗ показателям, указанным в ГОСТе.

Перед собой я поставила следующие задачи:

1. Найти и изучить необходимую для работы информацию о бензинах.
2. Экспериментальным путем сравнить характеристики товарного и прямогонного бензинов.

- 2.1. Определить фракционный состав образца бензина.

- 2.2. Замерить давление насыщенных паров бензина.

- 2.3. Испытать образцы на медной пластине (на содержание меркаптанов).

- 2.4. Определить октановое число (экспресс-метод).

- 2.5. Изучить соответствие качества товарного бензина, выпускаемого на ОАО НК НПЗ, показателям качества, указанным в ГОСТе.

Меня заинтересовал вопрос качества бензина. Изучив научную литературу, я выяснила, что получаемый на НПЗ бензин «Регуляр Евро – 92» отличается по составу, свойствам и назначению от бензина прямогонного.

На базе лаборатории СамГТУ проводились эксперименты с образцами бензинов прямогонной бензиновой фракции (80-180°C) и товарного бензина («Регуляр Евро – 92»), производимых на ОАО НК НПЗ. В ходе выполнения данной работы получены результаты, которые позволяют показать изменения физических и химических свойств бензинов, происходящие в результате вторичной переработки, осуществляемых на современных НПЗ (на примере ОАО НК НПЗ). Вторичная переработка нефти (каталитический риформинг и изомеризация) улучшает эксплуатационные свойства бензина. Данные изменения позволяют достичь основных технико-эксплуатационных характеристик современных бензинов.

В результате проделанной работы, изучены критерии качества товарного и прямогонного бензинов, некоторые виды вторичной переработки нефти, проведены химические эксперименты по определению качества бензина, с использованием новых, неизвестных приборов. Сравнительный анализ основных характеристик прямогонного и товарного бензина, подтвердил гипотезу о том, что в процессе вторичной переработки бензинов значительно улучшаются их эксплуатационные свойства.

Было установлено, что бензин, производимый на НК НПЗ, полностью соответствует заявленным в ГОСТе требованиям. Поэтому автолюбители могут не беспокоиться о своих автомобилях при его использовании. Рекомендую автолюбителям на заправках спрашивать и смело заправлять автомобили бензином ОАО НК НПЗ.

На неизвестных заправках советую определять октановое число экспресс-методом



по прибору (октанометру). К сожалению владельцев машин, прибор очень дорогой и не каждый водитель его может приобрести (ок.50000).

Практическая значимость выбранной темы заключается в том, что содержание работы позволяет расширить знания учащихся о бензинах, демонстрирует возможность применения химической науки в практической деятельности человека, а также развивает у учащихся интерес к химии.

СИНТЕЗ И СКЕЛЕТНЫЕ ПРЕВРАЩЕНИЯ (2-ФТОР-2-ХЛОРЦИКЛОПРОПИЛ) ФЕНИЛКАРБИНОЛА, ИНИЦИИРУЕМЫЕ CuCl ИЛИ КИСЛОТАМИ ЛЬЮИСА

Гудим Никита Сергеевич

Научный руководитель Новиков Максим Александрович

ГБОУ лицей №1303, г. Москва

Гем-фторхлорциклопропилкарбинолы являются перспективными исходными соединениями для направленного синтеза фторорганических структур благодаря способности вступать в разнообразные процессы раскрытия 3-членного карбоцикла.

Нами разработаны методы синтеза (2-фтор-2-хлорциклопропил)фенилкарбинола **1** и изучены процессы раскрытия цикла **1** в условиях катализа CuCl и в присутствии кислот Льюиса.

Найденные альтернативные пути синтеза **1** основаны на получении 1-винил-2-фтор-2-хлорциклопропана **2** циклопропанированием бута-1,3-диена фторхлоркарбеном, генерируемым щелочным гидролизом дихлорфторметана (фреона-21) в условиях межфазного катализа, и его последующих функциональных превращениях.

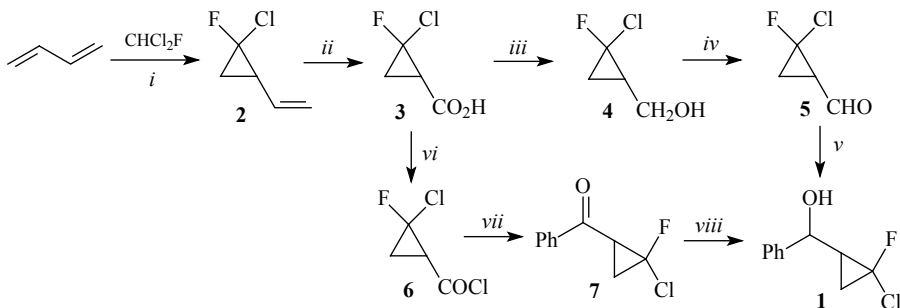

i) KOH_{aq} , CH_2Cl_2 , TEBA, 0°C ; *ii)* KMnO_4 , H_2O ; *iii)* $\text{BH}_3^*\text{Me}_2\text{S}$; *iv)* $(\text{COCl})_2$, DMSO, NEt_3 ;
v) PhMgBr ; *vi)* SOCl_2 ; *vii)* $[\text{Ph}_2\text{Cu}]\text{MgBr}$; *viii)* NaBH_4 ;

Установлено, что под действием CuCl раскрытие цикла **1** происходит по типу циклопропил-аллильной трансформации с образованием (2-фтор)аллилхлоридов **8,9**.

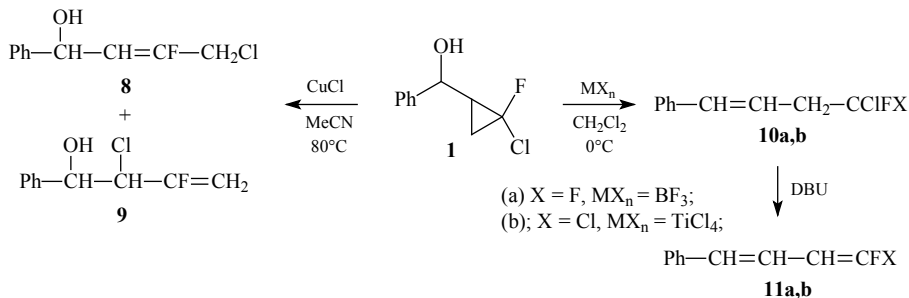

Иным образом протекают реакции под действием кислот Льюиса. В этом случае наблюдается образование дифторхлор- или фтордихлорбутенов **10a,b** в результате изомеризации циклопропилкарбинильного катиона, образующегося под действием BF₃ или TiCl₄.

Показано также, что дифторхлор- или фтордихлорбутены **10a,b** под действием DBU образуют 1,1-дифтор- и 1-фтор-1-хлорбутadiены **11a,b**.

СТРУКТУРА О-СПЕЦИФИЧЕСКОГО ПОЛИСАХАРИДА *ESCHERICHIA COLI* O36

Левина Евгения Александровна

Научный руководитель Овчинникова Ольга Геннадьевна

ГБОУ лицей №1303, г. Москва

Липополисахарид (ЛПС, эндотоксин) является важным компонентом клеточной оболочки грамотрицательных бактерий. Эндотоксическая активность ЛПС определяется липидной частью – липидом А, который погружен в наружную мембрану и выступает в роли якоря, удерживающего за счет гидрофобных взаимодействий молекулу ЛПС на поверхности клетки. Полисахаридная цепь ЛПС (О-полисахарид, О-антиген) присоединяется к липиду А через олигосахарид, называемый кором, и ориентирована в сторону окружающей среды. Химическая структура О-полисахарида определяет специфичность иммунного ответа организма хозяина на инфицирующий микроорганизм, что широко используется для серотипирования штаммов бактерий и серодиагностики.

Кишечная палочка (*Escherichia coli*) отличается большим разнообразием О-антигенных форм, которое, как предполагают, способствует адаптации бактерии в различных экологических нишах [1]. Строение О-полисахаридов *E. coli* активно изучается и к настоящему времени установлены структуры более 130 из общего числа 186 О-серогрупп. Настоящая работа посвящена структурному анализу ранее неисследованного О-полисахарида *E. coli* O36.

ЛПС выделяли из сухих бактериальных клеток водно-фенольной экстракцией [2] и расщепляли мягким кислотным гидролизом по кислотолабильной связи между липидом А и кором. После отделения осадка липида А центрифугированием водорастворимый углевод-содержащий супернатант фракционировали гель-хроматографией на колонке с гелем Sephadex G-50, получая высокомолекулярный О-полисахарид.



Основным подходом к структурному анализу О-полисахарида была комбинация спектроскопии ^1H и ^{13}C ЯМР высокого разрешения и химических методов анализа. Полный кислотный гидролиз полисахарида с последующей конверсией высвободившихся моносахаридов в ацетаты полиолов и анализом методом ГЖХ выявил наличие 6-дезоксимааннозы (рамнозы, Rha), маннозы (Man), 6-дезоксигалактозы (фукозы, Fuc) и N-ацетил-глюкозамина (GlcNAc) (содержание Fuc в два раза превышало содержание остальных моносахаридов). D-Конфигурация Man и GalN и L-конфигурация 6-дезоксисахаров была установлена методом ГЖХ ацетилированных (S)-2-октил гликозидов. ГЖХ/МС анализ частично метилированных ацетатов полиолов, полученных из метилированного О-полисахарида, выявил терминальную 6-дезоксигексозу, 2- и 3-замещенные 6-дезоксигексозу, 3,4-дизамещенную гексозу и 3-замещенный гексозамин.

Полная структура О-полисахарида была установлена методом спектроскопии ^1H и ^{13}C ЯМР. Отнесение сигналов в спектрах ЯМР проводилось с помощью двумерной гомоядерной спектроскопии $^1\text{H}, ^1\text{H}$ COSY, TOCSY и гетероядерного эксперимента $^1\text{H}, ^{13}\text{C}$ HSQC, коррелирующего химические сдвиги атомов углерода и присоединенных к ним протонов. Последовательность моносахаридных остатков определяли с помощью двумерного эксперимента ядерного эффекта Оверхаузера (ROESY), коррелирующего химические сдвиги сближенных в пространстве протонов соседних моносахаридных остатков. С этой целью также использовали эксперимент $^1\text{H}, ^{13}\text{C}$ HMBC, коррелирующий химические сдвиги атомов углерода и присоединенных к ним протонов.

Дополнительное подтверждение структуры было получено путем селективного расщепления О-полисахарида, для которого был использован распад по Смиту. Распад по Смиту включал исчерпывающее периодатное окисление ПС, боргидридное восстановление образующегося полиальдегида в соответствующее полигидроксильное производное и его избирательный гидролиз по ацетальным связям окисленных моносахаридов. В результате произошло отщепление боковой цепи О-полисахарида и получен линейный полисахарид, построенный из трисахаридных повторяющихся звеньев. Его структура была установлена методом спектроскопии ЯМР аналогично структуре О-полисахарида.

На основании полученных данных был сделан вывод о том, что О-полисахарид *E. coli* O36 имеет следующую структуру:

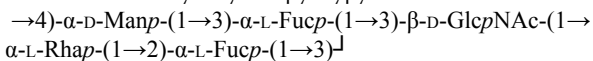

Данные о структуре вносят вклад в создание молекулярной основы серологической классификации штаммов кишечной палочки, необходимой для серодиагностики и эпидемиологического мониторинга.

ФИЗИКО-ХИМИЧЕСКИЕ ИССЛЕДОВАНИЯ МОЛОКА

Куприс Эвалдас Вирмантович

Научный руководитель Басова Татьяна Юрьевна

МБОУ «Ацульская СОШ», Республика Бурятия, п. Темник

Актуальность темы: молоко один из важнейших продуктов который употребляет человек, оно является сырьём для получения кисломолочных продуктов, сыров и масла. Высокая пищевая и биологическая ценность молока и молочных продуктов делает



их незаменимыми в питании людей для различных возрастных категорий. Мне стало интересно узнать: В чём заключается химический состав молока? Какое значение имеет молоко для здоровья человека? Всегда ли мы употребляем качественное молоко? Можно ли определить качество молока в домашних условиях? Может ли молоко быть источником долголетия?

Цель работы: сравнить состав трёх видов молока, провести физико-химический анализ и научиться отличать качественный продукт от некачественного.

Молоко — питательная жидкость, вырабатываемая молочными железами самок млекопитающих. Естественное предназначение молока — вскармливание детёнышей, которые ещё не способны переваривать другую пищу.

Значимость молока для человека: Молоко является богатым источником некоторых витаминов и полезных веществ, и традиционно считалось полезным. Ценность молока заключается не только в том, что в нем содержатся все необходимые человеку вещества, но и в том, что все компоненты молока идеально сбалансированы и находятся в легкоусвояемой и доступной форме. В лечебных целях следует употреблять сырое, желательнее парное молоко.

Анкетирование

Я разработал анкету и провел опрос среди учащихся нашей школы с целью – выявить, употребляют ли учащиеся молоко, и каким видам отдают предпочтения. Анкета состоит из 5 вопросов.

Было опрошено 30 молодых людей в возрасте 16-18 лет. Из опрошенных учащихся, пьют молоко 29 и не пьют только 1 человек, по причине индивидуальной непереносимости. Чаще всего употребляют молоко 17 респондентов, иногда или редко 12 человек. Домашнее молоко употребляют 9 человек, что к сожалению плохо, и 20 учащихся пьют молоко, приобретенное в магазине. Большинство отдают предпочтение ультрапастеризованному молоку. Из 30 человек - 12 опрошенных употребляют молоко постоянно, пьют как добавку к чаю 23 человека.

Исследование: Для проведения исследования физико-химических свойств молока, я выбрал виды молока, которым отдают предпочтение согласно проведенного анкетирования. Я взял 3 вида молока и пронумеровал их: №1- домашнее молоко; №2- ультрапастеризованное молоко «Полдень», ООО Компания «АРТА»; №3- молоко концентрированное стерилизованное «Шадринское», ОАО «Компания ЮниМилк».

При выполнении работы я изучил теоретический материал по составу молока, определил значимость молока для здоровья человека, разработал анкету, провел и проанализировал данные анкетирования, провел физико-химические исследования молока. В результате проделанной мною работой, я делаю следующие **выводы:** В домашних условиях можно определить качество приобретенного молока, имея необходимые реагенты; Исследование физических свойств образцов молока показало, что все виды сравнительно схожи друг с другом; Химические исследования выявили, что домашнее молоко проявляет полезные качества в отличие от молока, приобретенного в магазине; Большинство опрошенных, отдают предпочтение домашнему молоку, что крайне полезно для работы организма; Чаще всего жители поселка Саган-Нур употребляют в пищу ультрапастеризованное молоко; Качество молока зависит от санитарно-гигиенических норм, условий хранения и от состава пищи животного; Полезнее употреблять домашнее цельное молоко, если есть возможность, так как он является одним из источников долголетия и здорового образа жизни.



КОЛИЧЕСТВЕННОЕ ОПРЕДЕЛЕНИЕ ВИТАМИНА Р В РАЗЛИЧНЫХ СОРТАХ И ВИДАХ ЧАЯ

Цыренова Нарана Баторовна

Научный руководитель Машеева Мария Дашеевна

МБОУ Оерская СОШ, Республика Бурятия, с. Оер

Витамины – жизненно необходимые органические вещества.

Цель работы: изучить особенности строения, свойства и биохимическое действие витамина Р на организм человека и количественно определить его содержание в различных сортах зеленого и черного чая.

Объекты исследования: 3 сорта зеленого чая («Кунак», «Классический», «Принцесса Ява»); 3 сорта черного чая («Липтон», «Ристон», «Принцесса Нури»).

Витамин Р - это комплекс биофлавоноидных соединений, открытых в начале XX века. Витамин Р - один из жизненно важных витаминов пищи, По содержанию витамина Р чай превосходит другие растительные культуры. Биофлавоноиды, нормализуя и поддерживая структуру, эластичность, функцию и проницаемость кровеносных сосудов, благотворно влияет на работу сердечно-сосудистой системы. Суточная потребность в биофлавоноидах взрослого человека – 25 50 мг.

Методика определения витамина Р титриметрическим методом

Количественное определение биофлавоноидов основано на их способности к окислению перманганатом калия. К 0,5 г чая каждого сорта приливали 50 мл горячей дистиллированной воды и проводили экстракцию в течение 5 минут на горячей плитке. После охлаждения в колбу для титрования приливали 10 мл чайного экстракта, добавляли 10 мл дистиллированной воды, 10капель индигокармина (раствор экстракта становится зеленоватым) и титровали 0,05н раствором $KMnO_4$ до появления устойчивой коричнево-желтой окраски. Повтор опытов проводили 3 раза.

В результате эксперимента получены следующие результаты:

1. Содержание витамина Р в сортах зеленого чая: «Кунак» - 6,68 мг%; «Классический» - 6,67мг%;«Принцесса Ява» -6,4 мг%, а сортах черного чая: «Липтон» - 2,67 мг%; «Ристон» - 3,73мг%; «Принцесса Нури» - 1,87 мг%.
2. Из исследованных сортов зеленого чая наибольшее количество витамина Р содержит чай сорта «Кунак» (6,88%), а черного чая – чай сорта «Ристон» (3,73%).
3. Содержание биофлавоноидов в различных сортах чая определяется особенностями его получения, обработки и хранения.
4. В зеленых сортах чая витамина Р содержится в среднем 2,4 раза больше, чем в черных.

ИЗУЧЕНИЕ СВОЙСТВ ПРИРОДНЫХ ИНДИКАТОРОВ

Чердонова Мирослава Сергеевна

Научный руководитель Сундукова Лариса Алексеевна

ГБОУ Лицей-интернат № 61, Республика Бурятия, г. Улан-Удэ

Пигменты многих растений способны изменять цвет в зависимости от кислотности клеточного сока. Поэтому растительные пигменты являются индикаторами, которые можно применять для исследования кислотности других растворов. Их окраска опре-



деляется избирательным поглощением света в видимой части солнечного спектра.

Общее название природных пигментов флавоноиды. В эту группу входят антоцианы. Известно большое количество объектов, богатыми антоцианами. Это малина, клубника, земляника, вишня, слива, краснокочанная капуста, черный виноград, свекла, черника, голубика, клюква и многие другие. Антоцианы - придают растениям окраску в диапазоне от розовой, красной, сиреневой, до синей и тёмно-фиолетовой.

Несмотря на большое число исследований, посвященных изучению растительных пигментов, интерес к данной теме не изменяется. Актуальность нашей работы заключается в том, что исследование, проведенное нами, имеет межпредметный характер - на стыке химии и биологии.

Объекты исследования: цветы, плоды и ягоды растений, обладающие индикаторными свойствами.

Цель работы – провести теоретическое и экспериментальное исследование антоцианов как растительных пигментов

В теоретической части работы были рассмотрены вопросы классификации индикаторов, их химическое строение и основные группы антоцианов. Антоцианы (от греч. *anthos* — цвет и *kranos* — лазоревый) – это одни из самых распространённых пигментов в растительном царстве. Группа антоцианов наиболее многочисленна и насчитывает около 10 видов.

Были рассмотрены механизмы действия индикаторов в различных средах. Так, например согласно ионно-хромофорной теории, индикаторы в методе кислотно-основного титрования представляют собой такие слабые органические кислоты или основания, у которых неионизированные молекулы и ионы имеют различную окраску. Для кислотно-основных индикаторов наиболее характерными факторами, вызывающими изменение окраски, являются изменение соотношения количеств молекулярной и ионной форм индикатора, происходящее под влиянием кислот и щелочей, и появление или исчезновение хромофорных групп или же превращение одних хромофорных групп, в другие. Переход одной окраски, присущей молекулярной форме кислотно-основного индикатора, в другую, свойственную его ионной форме, происходит под влиянием H^+ или OH^- -ионов, то есть зависит от pH раствора.

В практической части рассматриваются методики приготовления вытяжек из растений и исследование их свойств растворах с разной pH. Растворы антоцианов относятся к кислотно-основным индикаторам, способным изменять цвет в растворе при изменении кислотности. Они изменяют цвет в достаточно узких границах pH.

Определение эффективности индикатора – аналитическая реакция, которую необходимо проводить при строго определенном значении pH. Для сохранения постоянного значения pH нами были приготовлены и применены буферные растворы. Нами был использован универсальный буферный раствор (т.е. буферный раствор, обладающий большой буферной емкостью) из H_3PO_4 , CH_3COOH , H_3BO_3 , молярность 0,04 моль/л, концентрация кислот 100%.

В ходе исследования нами было получено 7 вытяжек антоцианов из цветов герани, фиалки, листьев кислицы, плодов черники, смородины, клюквы. Не все вещества проявили выраженные индикаторные свойства. Растительные индикаторы, полученные из чёрной смородины и герани можно применять для определения слабых кислотных и слабощелочных растворов в качестве универсальных. Одинаковое изменение цвета проявили антоцианы, содержащиеся в клюкве, в черной смородине, в чернике, герани.



ни (фиолетовая) и бальзамине. Полученные растворы можно применять в качестве кислотно-основных индикаторов. Поэтому мы изготовили индикаторную бумагу из растворов антоцианов для кабинета химии.

Экстракты из свежего сырья показали большую эффективность вследствие того, что полученные из него пигменты не подвергались никакой дополнительной обработке, кроме того в подобном сырье их гораздо больше, так как антоцианы являются неустойчивыми соединениями и со временем разрушаются. По этой же причине приготавливать подобные индикаторы нужно непосредственно перед работой с ними. В книге Батуришхой и Фенчука «Удивительные опыты с растениями» мы прочитали, что на лепестках цветов можно делать поздравления или рисунки растворами щелочей. Наши опыты получились с розами. Приготовленные растворы антоцианов мы применили для определения pH. растворов моющих средств.

СИНТЕЗ ПРЕДШЕСТВЕННИКА БИЦИКЛИЧЕСКОГО ИДОЗИЛ ДОНОРА ИЗ ГАЛАКТОЗЫ

Андреянов Федор Александрович

Научный руководитель Комарова Божена Сергеевна

ГБОУ лицей №1303, г. Москва

Одним из самых надёжных методов стереоконтроля является использование доноров, несущих ацильный заместитель. Эта группа стабилизирует образующийся в ходе реакции промежуточный карбокатион.

С целью поиска метода стереоконтролируемого синтеза β -гликозидов исследуется возможность 3,1 удалённого содействия (Схема 1).



Схема 1. Демонстрация принципа 3,1 содействия на примере синтеза β -фукозилов.

Но в случае гликозилирования глюкозы 3-О ацилированными глюкозил-донорами анхимерное содействие никак себя не проявляет.

Возможно, что отсутствие α -направляющего эффекта 3 ОАс в глюкозе связано с необходимостью карбокатиону менять свою конформацию с 4H_3 на 3H_4 (схема 2). Анхимерное содействие ацильной группой невозможно из конформации 4H_3 . Стабилизированный бициклический катион может образоваться только если предварительно произойдет смена конформации на 3H_4 , в которой ацильная группа при О-3 расположена близко к аномерному центру.

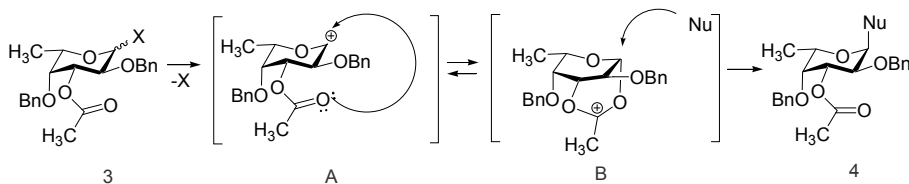

Схема 2. Необходимое условие 3,1-удаленного содействия изменение конформации карбокатиона, образованного в ходе реакции.

Чтобы проверить это предположение, а также оценить вклад 3H_4 конформации в образование \square -изомера, необходим модельный гликозил-донор имеющий закрепленную 1C_4 конформацию, кинетически близкую к 3H_4 .

Бензиленовая защитная группа при О-4 и О-6 является часто используемым средством закрепления конформации пиранозного кольца. Однако в глюкозе эта группа будет задавать именно невыгодную, с точки зрения анхимерного содействия, конформацию. Бензиден будет формировать устойчивый бицикл, если изменить конфигурацию атома С-5 на противоположную. В результате такого логического превращения получается D-идоза.

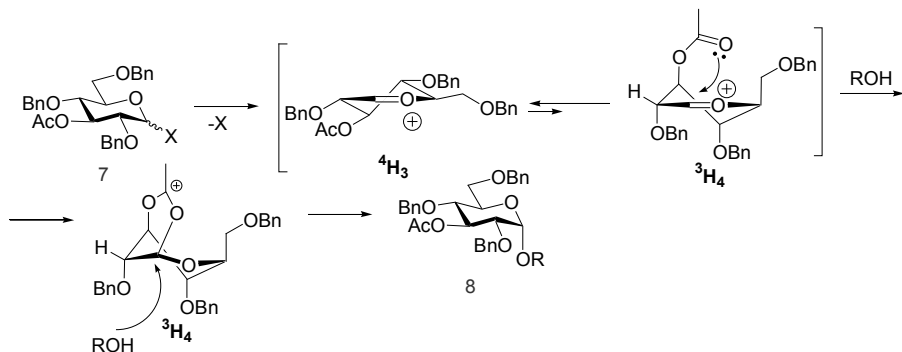

Схема (6). Планируемый синтез идозил-доноров.

В итоге мы получили моносахарид, из которого далее планируется получать бициклический идозил донор (Схема 6), и изучать с его использованием конформационное влияния на стереонаправляющий эффект потенциально содействующей ацетильной группы при О-3.

VII Всероссийская конференция обучающихся
«НАЦИОНАЛЬНОЕ ДОСТОЯНИЕ РОССИИ»

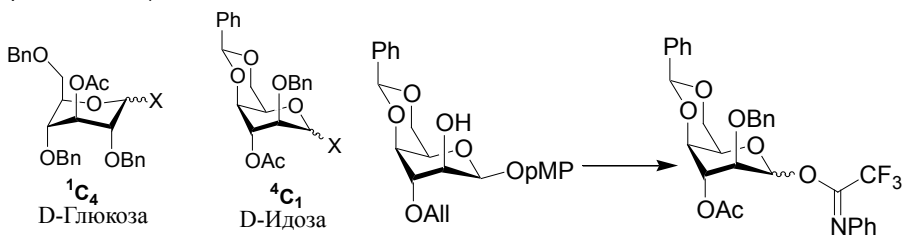

ЭКОЛОГИЯ, БЕЗОПАСНОСТЬ ЖИЗНЕДЕЯТЕЛЬНОСТИ

2013



РЕШЕНИЕ ПРОБЛЕМЫ БЫТОВЫХ ОТХОДОВ В КРАСНОДАРЕ

Давыденко Илья Александрович

Научный руководитель Лысенко Надежда Борисовна

МБОУ гимназия №23, Краснодарский край, г. Краснодар

Затронутая в работе проблема утилизации твердых бытовых отходов является крайне актуальной для больших городов. Основные проблемы, связанные с решением данного вопроса можно поделить на экологическую, санитарно-эпидемиологическую, социальную и психологическую.

Основная гипотеза проекта в том, что если бытовой мусор сортировать на группы, то каждую из них можно перерабатывать для повторного использования без вреда для окружающего мира. Отсюда основные цели проекта: установить своевременность и целесообразность раздельного сбора ТБО, сформировать представление о способах утилизации мусора, детально исследовать проблему и всячески способствовать внедрению в широкую практику переработку ТБО.

В работе проанализирована ситуация с ТБО в Краснодаре и в целом по стране; представлена нормативно-правовая база данного вопроса. Широко освещен зарубежный опыт работ в этой области. Представлены различия отдельных групп отходов и известные способы утилизации каждой группы.

В работе представлены достоинства и недостатки существующих в России способов утилизации мусора. Доказано, что ни один из них не является полностью удовлетворительным и единственным решением этой проблемы на сегодняшний день, является переработка.

Анализируя ситуацию, непосредственно в Краснодаре, представлены некоторые законы, принятые Городской думой, направленными на улучшение ситуации, и основные аспекты краевой целевой программой «Отходы»

Ключевым вопросом жизнеспособности этого проекта является поддержка его населением на начальном этапе. Поэтому был проведен репрезентативный опрос населения в семи микрорайонах города. Респондентам были заданы несколько вопросов, позволяющих составить представление о мнении горожан в данном вопросе. Результаты проведенного опроса показали, что от 60% до 85% граждан готовы участвовать в сортировке ТБО сразу, как только будут установлены специальные контейнеры.

В Краснодаре в этом направлении работает ОАО «Мусороуборочная компания», представители которой так же были опрошены в ходе исследования.

Для эффективной реализации проекта необходимо разграничения сфер ответственности. Потребители выбрасывают сортированный мусор, местные власти организуют его сортировку при сборе, федеральные власти обеспечивают законодательную базу, СМИ готовят общественное мнение, а на предприниматели перерабатывают и повторно используют вторичные материалы.

Раздельный сбор мусора, который во всем мире широко распространен, в России есть пока только в некоторых крупных городах, но эту ситуацию можно и нужно менять.

В заключение подробно представлена перспектива использование газа мусорных свалок.

В проекте представлен календарный план работы и приведены расчеты денежных средств, необходимых для его реализации.



ВЛИЯНИЕ КИСЛОТНОСТИ ПОЧВЫ НА ОВОЩНЫЕ КУЛЬТУРЫ И ОПРЕДЕЛЕНИЕ В НИХ СОДЕРЖАНИЯ НИТРАТОВ И НИТРИТОВ

Джамансариева Алия Рафаиловна

Научный руководитель Кочеткова Наталья Викторовна

*ГБОУ АО СПО «Астраханский государственный политехнический колледж»,
Астраханская область, г. Астрахань*

Для успешного роста и развития овощных растений большое значение имеет кислотность почвы. Анализ кислотности почвы проводится, как правило, для определения состава удобрений, которые необходимо вносить на определенном участке. В зависимости от того, какие элементы преобладают в почве, она может быть кислой, нейтральной или щелочной. Кислотность начинает меняться, если баланс азотных и фосфорных удобрений нарушен. Устранить кислотность почвы можно внесением гашёной извести или известковых удобрений, и это приведет к значительному улучшению роста растений.

У разных овощных культур различные требования к химическим свойствам почвы, но большинству из них необходимы нейтральные или слабокислые почвы, кислая или щелочная реакция почвы для растений вредна. Поэтому кислотность почвы – это важнейший показатель. Повышенное содержание кислоты в почве – это не только губительная среда для растительности, но и опасные испарения, загрязнения грунтовых вод, которые могут быть источником питьевой воды. Для устранения отрицательных последствий кислотности почвы проводится её известкование гашёной известью или известковыми удобрениями. Известкование почвы приводит к значительному улучшению роста растений.

Для повышения плодородия почвы и урожайности овощных культур большое значение имеет внесение удобрений, которые содержат необходимые для роста и развития растений питательные вещества. Однако, растения, выращенные при неправильном применении азотных удобрений, а также при несоблюдении ряда других факторов, например, неправильная планировка грядок на дачном участке, способствуют накоплению нитратов, вредных для здоровья человека.

Нитраты – соли азотной кислоты. Они являются продуктами обмена азотистых веществ любого живого организма. При потреблении в повышенных количествах нитраты в пищеварительном тракте частично восстанавливаются до нитритов (более токсичных соединений). Кроме того, из нитритов в присутствии аминов могут образовываться N-нитрозамины, обладающие канцерогенной активностью (что может привести к образованию раковых опухолей). Проблема нитратов активно обсуждается общественностью нашей страны и является предметом различных научных исследований.

Объектом исследования выбран дачный участок, расположенный в п. Янго-Аул, г. Астрахани, т.к. много овощей выращивается населением именно в пределах дачного участка.

Целью данной работы явилось изучение влияния кислотности почвы на овощные культуры и определение в них содержания нитратов и нитритов. При выполнении работы была освоена методика определения кислотности почвы, содержания нитратов и нитритов в овощах, а также методика проведения расчётов для определения дозы гашёной извести и количества азотного удобрения, вносимых в грядки.

Результат. Доказано, что в слабокислой почве хорошо произрастают огурец,



морковь и др.; известкование по-разному влияет на урожайность овощных культур; для получения овощей с низким содержанием нитратов необходимо правильно использовать чередование культур в севообороте, поливы и оптимальную густоту посева или посадки, рационально применять удобрения.

ИССЛЕДОВАНИЕ ФИЗИЧЕСКИХ СПОСОБОВ ОЧИСТКИ ВОДЫ В ДОМАШНИХ УСЛОВИЯХ

Лисогурская Елена Викторовна

Научный руководитель Оликер Нина Павловна

ГБОУ НПО «Профессиональное училище № 1», Челябинская область, г. Челябинск

80% всех болезней вызваны потреблением недоброкачественной воды. 60% вредных для здоровья веществ попадают в организм человека с питьевой водой, укорачивая жизнь на 12-15 лет.

Целью данной работы является исследование приемлемых в домашних условиях способов очистки питьевой водопроводной воды.

Объект исследования - питьевая водопроводная вода.

Предмет исследования - очистка водопроводной воды.

Задачи исследования:

- 1) подобрать и изучить теоретический материал о питьевой воде;
- 2) найти приемлемые способы очистки воды в домашних условиях;
- 3) исследовать очищенную воду и выбрать оптимальный способ очистки воды;
- 4) составить рекомендации по применению данного способа очистки воды и правильному употреблению питьевой воды.

Работа включает: аннотацию, оглавление, введение, главу 1, где рассматривается теория вопроса, главу 2, в которой исследуются несколько способов очистки питьевой водопроводной воды, рекомендации по употреблению питьевой воды, заключение с выводами, список использованной литературы и приложения.

Для очистки питьевой водопроводной воды были выбраны три способа: очищение солнечным светом, дегазирование воды (холодный кипяток) и получение талой воды.

Цель исследования: проверить чистоту воды, очищенной этими способами; выбрать оптимальный способ очистки воды; составить рекомендации по правильному употреблению воды.

Содержание и порядок исследования:

- 1) определение цвета воды;
- 2) определение водородного показателя pH;
- 3) определение прозрачности;
- 4) определение запаха;
- 5) содержание нерастворимых веществ;
- 6) исследование биологической активности;
- 7) исследование воды на вкус.

На основе проведенного исследования был сделан вывод:

1) Вода, очищенная солнцем, талая вода и «холодный кипяток» бесцветны, не имеют неприятного запаха, не содержат нерастворимых веществ, имеют высокую биологическую активность, приятны на вкус, чище, чем водопроводная вода.



2) Вода, очищенная солнечным светом, не уступает по чистоте и биологической активности талой воде и холодному кипятку. Можно рекомендовать способ очистки водопроводной воды солнечным светом для использования в домашних условиях.

3) По опросу мнения обучающихся самой вкусной является вода, очищенная солнцем.

Составлены рекомендации по правильному употреблению питьевой воды.

ХРИЗОТИЛ-АСБЕСТ: МИФЫ И РЕАЛЬНОСТЬ

Бабаев Юрий Вячеславович

Научный руководитель Соколова Наталья Александровна

БОУ СПО «Ижевский монтажный техникум», Удмуртская республика, г. Ижевск

Наш техникум строительный. При прохождении производственной практики я видел, как заменяют металлические трубы водоснабжения на трубы из асбеста (хризотилцемент в дальнейшем). Обратившись к мастеру с вопросом о вреде здоровью и окружающей среде от действия этих труб, однозначного ответа не получил. Вопрос меня заинтересовал. Собирая информацию у меня возникла тема, по которой я начал работать. Перед собой я поставил цель определить влияние хризотилцементных труб на организм человека, почву, окружающую среду. **Асбест** - это собирательное товарное название нескольких минералов, которые встречаются в природе в виде волокон. Специалисты выделяют две группы асбеста - амфиболовую и хризотилую. Эти две основные формы асбеста сильно различаются по химическому составу, строению, биологической активности.

Есть люди, выступающие за применение хризотил-асбеста и против. Противники ссылаясь на результаты многочисленных исследований, призывают все страны отказаться от производства и использования асбестосодержащей продукции. Их доводы: отрицательное воздействие на здоровье человека оказывает концентрация волокон асбеста в воздухе. Как следствие, возникновение различных заболеваний. Сторонники аргументируют свое положительное отношение такими фактами как: хризотилевая промышленность — это предприятия и люди, которые на них работают. Хризотил — щелочестойкий. При попадании в небольших количествах в организм человека растворяются в слабокислой, в том числе легочной, среде и выводятся естественным путем без каких-либо отрицательных последствий для здоровья. В опасных количествах хризотил может быть только в организме человека, работающего долгие годы в условиях высокой запыленности и не соблюдающего правил безопасности. Конвенцией МОТ № 162 хризотил разрешен к использованию в контролируемых условиях. Профилактика асбестообусловленных заболеваний возможна, и имеет реальные результаты. Использование альтернативных хризотилсодержащим, например, строительных материалов все чаще становится причиной профессиональных заболеваний строителей. Во всем мире производители хризотил-цементных водопроводных труб становятся перед вопросом о том, насколько применение асбеста может нанести вред здоровью людей. С 2005 года в рамках общенационального проекта «Доступное жилье» реализуется программа «Экономный город». В Удмуртской Республике в г. Ижевске ООО «Удмуртские коммунальные системы» был объявлен конкурс на выполнение ремонтных работ с обязательным применением хризотил-цементных



труб. В работу включились специалисты, занимающиеся проектированием, монтажом систем водоснабжения, водоотведения, канализации, теплоснабжения. В 2009 году в Ижевске были проложены первые экспериментальные участки трубопроводов. Эксперимент был признан удачным, и теперь хризотил-цементные трубы, не имеющие аналогов по своим потребительским свойствам на рынке, применяются для замены аварийных участков теплосетей в Ижевске на постоянной основе. Сегодня рынок предлагает великое множество самых различных труб. Не существует лишь одной трубы - универсальной для всех случаев – дешевой, вечной, простой в монтаже для любых условий.

ВОДООТВОД И СНЕГОУДАЛЕНИЕ С КРЫШ

Астраханцева Анна Александровна

Научный руководитель Курбанова Диля Мухаматнуровна

Ижевск, БОУ СПО Ижевский Монтажный техникум, СЗС-41

Цель моей работы: «Выявить варианты решения проблем, вытекающих из влияния снеговых нагрузок на кровли и образование на ней наледи». Реализация данной цели предположила решение следующих задач исследования: - изучить достоинства и недостатки водоотводов- проанализировать основные ЧП в Удмуртии связанные со сходом снега- выявление методов решения проблемы, на основе опроса жилищно-коммунальных управлений- провести экономическое сравнение- на основе собранных данных о методах решения провести анализ и выявить самый эффективные и самый доступный метод удаления наледи. Объект исследования: Крыши домов г. Ижевска. Предмет исследования: Снеговые нагрузки и наледь на крышах домов г. Ижевска. В своем исследовании автор хотел довести до читателей информацию о образовании наледи на крышах домов, и рассказать о последствиях несвоевременной уборки снега и наледи с крыш, собранную из различных источников, т. к. книг, содержащих сведения об этом мало. Так, Вследствие несвоевременной организации работ по очистке крыши от снега на территории военного городка войсковой части Камбарки произошло подтаивание и сход снега с крыши. В результате на месте погибли 55-летняя женщина и ее трехлетний внук, отмечают в ведомстве. С каждым годом уходят жизни людей. Это проблема на этот момент является наиболее актуальной, ведь она касается абсолютно каждого человека, так как никто не знает, кто станет следующей жертвой наледи. Крыша защищает дом от атмосферных воздействий. От уклона кровли на крыше и климатической зоны зависит способ отвода дождевых и талых вод с крыши здания. Существует наружный водоотвод, который подразделяют на неорганизованный и организованный и внутренний водоотвод. Прежде чем рассматривать техническое решение систем снеготаяния необходимо понять с чем нам предстоит бороться, то есть необходимо понять механизм образования снеговых сугробов и наледи. На данный момент снеговые нагрузки в российских нормах, приводят к существенному занижению расчетного значения нагрузки. При меньшем значении трудно говорить о гарантиях безопасности. Конструкции при реальных нагрузках практически обязательно за срок службы оказываются в запредельных состояниях. Основная причина образования наледей - это перепад температуры между центральной частью кровли и краем крыши, который может возникать по причинам природного и техногенного



характера. Соединение этих факторов делают льдообразование возможным в течение всего осеннее - весеннего сезона. Это может привести к тем несчастным случаям, которые произошли у нас в Удмуртии. Например в конце ноября в Воткинске в приемный покой поступил горожанин, которому с крыши дома на голову упал кусок снега со льдом. В результате мужчина получил ушиб верхней части головы. Из за несвоевременной очистки страдают не только люди, но и машины. При проведении опроса коммунальных служб, на вопрос с какими проблемами вы чаще всего сталкиваетесь, они выявили такие как малое финансирование и не понимание жильцами проблемы. Для борьбы с сосульками и снежными глыбами, сейчас предлагают различные меры, к ним можно отнести:- очистка кровель от снега и наледи, чаще с помощью подручных средств(лопаты, ледоруба) регулярно сбивая эти зимние наросты. -применение электронагревательных кабелей -Электроимпульсный метод с применением ручных электроударных инструментов -Обработка кровли специальными полимерными составами -Система удаления талых вод с нижней части кровельного покрытия в систему канализации - Снегозадержатели удерживающие основную массу снега на крыше, не дав ей обрушиться в виде лавины вниз, на людей. -наиболее эффективным в борьбе с сосульками считается разработанный в эпоху строительства пятиэтажек метод температурно - влажностного режима (ТВР). Самым экономичным по собранным мною данным оказался способом борьбы с сосульками при помощи услуги рабочих по очистке кровли от снега и сосулек, самым практичным метод температурно-влажностного режима который закладывается еще на стадии проектировки здания. Также не стоит забывать и о правилах техники безопасности, которые всегда сэкономят нашу с вами жизнь.

ИССЛЕДОВАНИЕ ЗАГРЯЗНЕНИЯ ЧУЖЕРОДНЫМИ ХИМИЧЕСКИМИ ВЕЩЕСТВАМИ БЕЗАЛКОГОЛЬНЫХ ГАЗИРОВАННЫХ НАПИТКОВ Г. ВЛАДИКАВКАЗ РСО-АЛАНИЯ

Моисеева Анастасия Александровна

Научный руководитель Ковальчук Юлия Владимировна

ГБОУ СПО «ВТЭТ», г.Владикавказ, РСО-Алания

Использование чужеродных химических веществ в пищевой промышленности переводит проблему экологии питания в разряд глобальных экологических проблем. Это говорит об особой актуальности выбранной темы.

Цель исследования:

- исследовать газированные напитки, произведенные предприятиями г. Владикавказ, на наличие чужеродных химических веществ (ЧХВ) и определение степени экологического риска их употребления;

Предмет исследования:

- безалкогольный газированный напиток «Тархун» (5 образцов).

Задачи исследования:

для достижения данной цели решаются следующие задачи:

- изучить литературные и электронные источники по данному вопросу;
- дать теоретическое описание основных классов пищевых добавок, применяемых для производства безалкогольных газированных напитков;



- изучить безалкогольные газированные напитки предприятий города Владикавказ по этикеткам и в лаборатории на содержание ЧХВ;
- определить потенциальную опасность ЧХВ для здоровья человека;
- изучить осведомлённость жителей города о применении ЧХВ в безалкогольных газированных напитках;
- выработать рекомендации по экологически безопасному питанию.

Актуальность темы:

данный проект актуален и востребован, так как не только студенты, но и взрослое население города мало знакомы с вопросами о влиянии чужеродных химических веществ на здоровье человека.

Источники исследования:

- письменные (литература);
- интернет ресурсы;
- лабораторные;
- изобразительные (фотографии).

Выводы и рекомендации:

- покупайте продукты по ГОСТу, а не по ТУ;
- употребляйте натуральные напитки, читая этикетки, прежде чем купить газированную воду;
- в настоящее время в возможностях каждого человека следить за качеством продуктов, включая в семейный рацион натуральные и качественные напитки.

ПРОБЛЕМЫ СБОРА ДЛЯ УТИЛИЗАЦИИ ЭНЕРГОСБЕРЕГАЮЩИХ ЛАМП В МОСКВЕ

Антонян Инна Арменовна

Научный руководитель Карпова Ирина Львовна

ГБОУ СОШ №148, г. Москва

Современная Москва растет и развивается, появляется все больше источников энергопотребления. В пиковые часы нагрузка на электрические сети многократно возрастает и проблему перегрузок может решить только энергосбережение.

Одним из методов энергосбережения является использование люминесцентных ртутьсодержащих лам. Использование энергосберегающих лам даёт ощутимую выгоду. Однако, любые лампы имеют ограниченный срок службы и при выходе из строя подлежат утилизации.

Цель: Выявить отношение населения к использованию с последующей сдачей на утилизацию линейных и компактных люминесцентных ламп (КЛЛ).

Гипотеза: В Москве недостаточно решён вопрос по сбору для утилизации линейных и компактных люминесцентных ламп (КЛЛ) от жителей мегаполиса.

Описание методик: проведение опроса, наблюдение.

На основании данных опроса я распределила жителей на шесть условных групп:

Первая группа считает, что лампы в квартире представляют опасность для здоровья и устанавливать их они не будут.



Вторая группа мало осведомлена о содержащейся в них ртути (прилагаемые инструкции не читают, продавцы не предупреждают).

Третья группа разбираться в том, что в лампе находится ртуть и что выбрасывать в обычную помойку нельзя. Но вопрос: куда? Не знают или чаще всего просто лень отнести.

Четвёртая группа предпочитает не обращать внимания на экологические проблемы. Утилизация ламп им безразлична.

Пятая группа с активной жизненной позицией. Представители этой группы отнесут и передадут по назначению вышедшую из строя любую ртутьсодержащую лампу.

Шестая группа - группа потенциальных покупателей. Одни из них пока сомневаются, а другие ожидают снижения цен на лампы.

Для изменения психологии граждан по отношению к энергосбережению и утилизации энергосберегающих ламп я предлагаю:

1. Проводить хотя бы один раз в год ознакомительно-показательные занятия в игровой форме в дошкольных учреждениях и в начальной школе, а в средней школе - полноценный урок.

2. По телевидению показывать социальную рекламу, включать эпизоды по энергосбережению и утилизации в сериалы и фильмы, снимаемые на бюджетные деньги.

3. Обязать продавцов энергосберегающих ламп в местах продажи вывешивать агитационные или информационные плакаты.

4. Разработать единый узнаваемый знак, обозначающий утилизацию ртутьсодержащих ламп. Этот знак будет визуально показывать населению местонахождение мест сбора ламп во всех районах Москвы. Нанесённый крупным планом на упаковке будет напоминать о необходимости утилизации.

Утилизация ламп – одна из важных мелочей в нашем мире, учитывая которую, мы можем благотворно влиять на экологическую ситуацию.

ШУМОВАЯ АТАКА НА ЗДОРОВЬЕ

Заремба Екатерина Викторовна

Научный руководитель Маркова Тамара Владимировна

ОГБОУ СПО «ТЭПК», Томская область, г. Томск

Всё человечество в целом и каждый из нас переживает такой период развития, когда обеспечение нашей безопасности становится даже более важным, чем дальнейший прогресс. Загрязнённый воздух, сомнительное качество продуктов питания, всё возрастающее год от года вредное воздействие шума на здоровье – вот далеко не полный перечень экологических проблем.

Длительное воздействие шума неблагоприятно сказывается на самочувствии человека: возникает нервозность, головные боли, нарушение сна, нарушение слуха, стрессы и т.д.

Цель работы:

исследовать влияние шума на здоровье человека;

выявить источники звука, вызывающие систематическое недомогание;

предложить меры по защите от шума.

Планируемый результат:



- исследовать способы защиты от шума, предложить рекомендации:
- изоляция источника шума (применение глушителей, экранов, звукопоглощающих строительных материалов);
 - ограждение шумящих производств зонами зеленых насаждений;
 - использование индивидуальных средств защиты (беруши, наушники, ватные тампоны);
 - устранение причины шума, т. е. замена на более современное нешумящее оборудование;
 - использование дистанционного управления при эксплуатации шумящего оборудования;

МОЙ ДОМ...
(ЭКОЛОГИЧЕСКИЕ АСПЕКТЫ ПРОБЛЕМЫ НАШИХ ЖИЛИЩ И РАБОЧИХ ПОМЕЩЕНИЙ)

Мокрецов Денис Юрьевич

Научный руководитель Истомина Валентина Алексеевна

ПИ(Ф)РГТЭУ Пермский край, г. Пермь

«Мы живем среди природы, мы друзья её» В. Гете. На сегодняшний день вопрос об экологии стоит достаточно остро. Одним из, наверное, самых важных её вопросов является экология помещений, в которых человек, по самым приблизительным расчетам, проводит около 90% своей жизни. Именно эта сторона экологии подробно рассмотрена в данной работе.

Вот перечень основных факторов влияния на экологию помещений, а следовательно, на наше здоровье:

1. Местоположение помещения (центр города, окраина, поселок и т.д.)
2. Строительные и отделочные материалы, использованные при сооружении или ремонте здания
3. Мебель, посуда, электроприборы ... в общем все мелочи, что нас окружают в повседневной жизни
4. Чистота воды, которую мы ежедневно потребляем
5. Освещение
6. Электромагнитное излучение, создаваемое бесчисленными потребителями электричества
7. Органолептика (учет физических параметров человека при конструировании мебели, техники и др.)
8. Человеческий фактор (обслуживание помещения)
9. Наличие комнатных растений и животных

В работе приведены также практические советы по улучшению экологии помещений. И никогда не стоит забывать о воспитании экологической грамотности у младшего поколения, так как два последних столетия привнесли в нашу жизнь немало опасностей экологического характера.



ЭКОЛОГИЧЕСКАЯ БЕЗОПАСНОСТЬ И ЭНЕРГОСБЕРЕГАЮЩИЕ ЛАМПЫ

Садаило Дарья Александровна, Максимович Олег Владимович

Научный руководитель Садаило Эльвира Викторовна

МАОУ СОШ №4, Краснодарский край, г.Абинск

Данная проблема рассмотрена в формате социального проекта, что подразумевает решение социально-значимого вопроса, поиск партнёра-предприятия, с участием которого данная проблема может быть решена, и сотрудничество с органами местного управления.

В современном мире всё большее распространение получают энергосберегающие люминесцентные лампы. С 1 января 2011 года к обороту в России не допускаются обычные лампы накаливания мощностью 100 Вт и более, с 2013 года планируется вывести из оборота в стране лампы мощностью 75 Вт, и т.д.

Новые прогрессивные лампы содержат опасные для здоровья людей и состояние окружающей среды вещества, тем самым требуя налаженного механизма утилизации. Проведённый нами социальный опрос показал, что население не знакомо с правилами утилизации таких ламп, плохо информировано по данной проблеме. Поэтому мы поставили перед собой цели:

- ✓ Информировать население Абинского района о безопасном использовании и утилизации энергосберегающих ламп;
- ✓ Изучить законодательную базу по данному вопросу;
- ✓ Привлечь руководителей крупных предприятий города Абинска к правильной утилизации люминесцентных ламп посредством установки контейнеров на территории их предприятий.

В нашем районе утилизацией энергосберегающих ламп занимается агентство «Ртутная безопасность». В рамках социального партнёрства мы провели ряд встреч, на которых присутствовали глава Абинского городского поселения Чабанец А.А., председатель Совета Абинского городского поселения Огородников А.С., директор агентства «Ртутная безопасность» Мялик Л.Ю., посетили с экскурсией само предприятие. С целью информированности население выпустили информационные статьи в местных СМИ, буклеты для руководителей предприятий, листовки для жителей города и проведение акции в школе «Принеси лампочку – спаси Землю», результатом которой стал большой интерес учащихся к поднятой проблеме, активность ребят и педагогов во время акции. Данное мероприятие показало, что подобные акции должны быть регулярными, и являются результативными. Мы презентовали свой проект на выездном заседании Совета молодых депутатов Абинского района и получили высокую оценку. Председатель Совета молодых депутатов Иванов В.А. внес предложение об обсуждении нашего проекта на уровне законодательного собрания Краснодарского края.

Мы получили положительную рецензию начальника отдела охраны окружающей среды управления сельского хозяйства и охраны окружающей среды Абинского района Васильевой Н.П.



ОПРЕДЕЛЕНИЕ НЕФТИ И МАСЛО – НЕФТЯНЫХ ПРОДУКТОВ В ПРОБАХ ВОДЫ

Шеглов Андрей Геннадьевич

Научный руководитель Фарафонтова Светлана Юрьевна

АФ ФБОУ ВПО ВГАВТ, Астраханская область, Астрахань

Введение

Нефть - ценнейшее сырье, без использования которого невозможна современная цивилизация. Нефтяное загрязнение – как по масштабам, так и по токсичности представляет собой общепланетарную опасность. Нефть и нефтепродукты вызывают отравление, гибель организмов и деградацию почв.

Цели исследуемой работы.

Определения масла и нефтепродуктов в пресной технической воде различного назначения, природной, сточной водах.

Для этого необходимо решить следующие задачи:

1. освоить методики отбора проб;
2. взять пробы;
3. провести анализ проб;
4. обобщить полученные данные.

Литературный обзор

Кристально чистой воды давно уже нет. Попадая в воду из различных источников, нефтепродукты делают ее непригодной для питья и создают реальную угрозу здоровью людей и обитателей водоема.

Вывод

Среди некоторых стандартных методик определения нефтепродуктов в воде, в первую очередь нужно выделить методики, внесенные в Государственный реестр методик количественного химического анализа, которые следует считать обязательными для применения в экологических анализах при определении суммарного содержания нефтепродуктов.

ОПРЕДЕЛЕНИЕ ПЛОЩАДИ ЛИСТЬЕВ У ДРЕВЕСНЫХ РАСТЕНИЙ В ЗАГРЯЗНЕННЫХ И ЧИСТЫХ ЗОНАХ

Гурский Иван Владимирович

Научный руководитель Фарафонтова Светлана Юрьевна

ФБОУ ВПО ВГАВТ Астраханский филиал, Астраханская область, г. Астрахань

Целью исследования является изучение влияния атмосферного загрязнения на морфологические признаки листовенных древесных растений, произрастающих на разных участках Астраханской области.

Исходя из цели, можно выявить следующие задачи исследования:

- Проанализировать морфологические особенности листьев древесных растений.
- Вычислить площадь поверхности листовой пластинки.
- Выявить влияние окружающей среды на изменение параметров морфологического строения исследуемых деревьев.



Исследования проводились на территории Астраханской области в разных её участках: улица Яблочкова, участок вблизи поселка Тинаки.

Актуальность темы. В последнее время остро встал вопрос экологического состояния окружающей среды. Интенсивное развитие промышленности, сельскохозяйственного производства, бурное развитие городов привели к тому, что в атмосферу, водные бассейны, почвы и другие объекты внешней среды поступают сотни тысяч тонн загрязняющих веществ. В результате такой деятельности происходит нарушение природного экологического баланса.

Во время экскурсии по городу (она состоялась в начале сентября) было собрано по 7-8 листовые каждой древесной породы с деревьев, растущих в разных экологических условиях. Установление переводного коэффициента основано на сравнении массы квадрата бумаги с массой листа, имеющего такую же длину и ширину. Для этого я взял бумагу и очертил квадрат, равный длине и ширине листа, а затем аккуратно обрисовал его контур. Вычислил площадь квадрата бумаги, вырезал и взвесил его, затем вырезал контур листа и также взвесил. Из полученных данных вычислил переводной коэффициент.

Анализ результатов привел к следующим выводам.

- Атмосферные загрязнения вызывают в них различные процессы.
- Лиственные породы более устойчивы к загрязнению окружающей среды, но техногенные поражения характерны и для них, особенно в зонах влияния выбросов автотранспорта и промышленных предприятий.
- Под влиянием техногенных факторов в зеленой массе растений уменьшается содержание хлорофилла.

МОРФОЛОГИЧЕСКИЕ ПРИЗНАКИ И ОСОБЕННОСТИ РАЗВИТИЯ БАРХАТЦЕВ В УСЛОВИЯХ ЗАГРЯЗНЕНИЯ ПОЧВЫ

Захарова Софья Сергеевна

Научный руководитель Алексанов Виктор Валентинович

ГБОУДОД «Эколого-биологический центр», Калужская область, г. Калуга

Бархатцы выращивались в теплице в стаканах с землей в апреле – июне 2012 г. В почву вносился ацетат свинца в концентрациях 1, 5 и 10 ПДК по свинцу и хлорид натрия 0,5%, 0,2%, 0,1% по массе воздушно-сухой почвы, а также сочетания загрязнителей. Выращивались растения также в незагрязненной почве. Всего обработано 78 растений. Измеряли всхожесть, выживаемость и 10 морфологических признаков бархатцев.

Все концентрации хлорида натрия отрицательно влияли на все морфометрические признаки, всхожесть и выживаемость бархатцев, а при концентрации 0,5% развитие растений оказалось невозможным. Высокие концентрации свинца оказали негативное воздействие на все морфологические признаки и всхожесть бархатцев. При загрязнении в 1 ПДК свинца лишь часть морфометрических признаков (величина настоящих листьев) оказалась ниже, чем в контроле; по длине стебля значимых различий не было, а площадь побегов, развивающихся в узле семядолей после появления первых настоящих листьев, оказалась больше, чем в контроле.

Оценивали также признаки бархатцев в условиях пересадки в почву с различной концентрацией загрязнителей.



ИСТОРИЯ КОКА-КОЛЫ И ЧИПСОВ

Сидоренко Илья Игоревич

Научный руководитель Жирова Светлана Борисовна

МБОУ лицей №48, Краснодарский край, город Краснодар

Обратившись к реалиям жизни современных школьников, я и мои друзья заметили, что ребята часто перекусываем бутербродами, булочками, фруктами. В последнее время особую популярность завоевали чипсы. На телевидении всё чаще появляются красочные рекламы о сухариках, жевательной резинке, газированной воде. В магазинах и киосках в яркой упаковке продаются различные чипсы и кока-кола по доступной для школьников цене. Мы хотим знать: полезны или вредны они для нас? Меня давно интересует данная тема.

Исследовательская работа проводилась опытным путем для доказательства вреда чипсов и газированных напитков, например кока-колы. Актуальность работы в том, что данная проблема затрагивает все слои населения не только нашей страны, но и других стран.

Цель работы: опытным путем доказать, что кока-кола и чипсы наносят вред организму человека.

По специальной методике я провел исследование химического состава напитка «КОКА-КОЛА» и чипсов «Вологодские». Для работы взята «КОКА-КОЛА» и чипсы «Вологодские». Согласно информации на этикетке были проведены химические реакции на наличие сахара, диоксида углерода, фосфорной кислоты, кофеина, ванилина, бензоата. Работа проводится опытным путем при помощи оборудования школьной лаборатории.

Необходимо учитывать, что в каждом варианте напитка состав разный. Особенно это касается углеводов, которых в диетическом варианте минимум. Тут приведён вариант «классического» варианта — просто Coca-Cola.

По утверждению официального сайта, компонентами напитка являются:

- ✓ сахар (~11 %)
- ✓ диоксид углерода
- ✓ краситель (сахарный колер, E150)
- ✓ ортофосфорная кислота (фосфора 170 ppm)
- ✓ кофеин (140 ppm)
- ✓ ароматизатор: ванилин, коричное масло, масло гвоздики и лимона (точная концентрация неизвестна)
- ✓ Азорубин – пищевая добавка, относящаяся к группе красителей (концентрация неизвестна)

По своему бесполезному действию на организм эти напитки превосходят кофе и чай. Ведь именно в «пепси» и «коке» содержится много кофеина. Учитывая, что кофеин истощает энергетические резервы организма, то злоупотреблять такими напитками, мягко говоря, нежелательно.

В состав «Кока-колы», кроме воды, которая является его основой, входит большое количество сахара. Заменитель сахара есть только в «Кока-коле-лайт», а какой именно - зависит от страны, где напиток производится.

Увлечение «Кока-колой» и подобными ей напитками ведет к ожирению.

Второе следствие чрезмерного потребления «софтдринков» - развитие в будущем



остеопороза, состояния, когда кости становятся хрупкими и легко ломаются.

Еще одна неприятность от сладких напитков - кариес. Ведь в «кока-коле», «пепси-коле» и их родственниках содержится много рафинированного сахара.

Все, что выяснили американцы относительно своего, так сказать, национального напитка, распространится и на нас. И реклама «Кока-колы» преследует на каждом шагу, и дети пьют её вместо молока, и последствия увлечения ими будут такими же. Выбор сделан не лучший.

ОПРЕДЕЛЕНИЕ ЙОДА В ПРИРОДНЫХ ОБЪЕКТАХ И ВЛИЯНИЕ ЕГО ДЕФИЦИТА НА ЗДОРОВЬЕ ЧЕЛОВЕКА

Вахмянина Наталья Михайловна

Научный руководитель Ткаченко Алла Васильевна

МАОУ ВПО КММИВСО, Краснодарский край, г. Краснодар

Цель исследования – определение содержаний йода в продуктах питания и природных (артезианских) водах.

Объекты исследований – артезианская вода г. Краснодара и различные сорта риса.

В работе использован **блок методов**, включающий концентрирование йода колоночной ионообменной хроматографией, экстракцию йода из измельченных зерен риса с последующим его определением спектрофотометрическим методом.

Актуальность проблемы обосновывается правительственным и международными документами, Постановлением Правительства РФ №119 от 09.10.03г. «О мерах по профилактике заболеваний, связанных с дефицитом йода». По данным ВОЗ (2010г.) в мире более 20 мил. Человек страдают умственной отсталостью из-за дефицита йода.

Самым важным участником метаболизма среди микроэлементов неметаллов является йод. Его физиологическая роль определяется, прежде всего, участием в структуре тиреоидных гормонов, а также использованием иодидов и оксидов макрофагами и нейтрофильными лейкоцитами в качестве естественных бактерицидных агентов. Краснодарский край относится к числу биогеохимических провинций, дефицитных по содержанию йода.

Эффективный мониторинг содержания йода в природных объектах (вода, продукты растениеводства) являются необходимым условием снижения уровня эндемических заболеваний, связанных с дефицитом этого микроэлемента.

В силу технической сложности задачи (концентрация йода в образцах настолько мала, что сравнима с погрешностью прибора) нами разработан способ ионообменного концентрирования этого элемента, что позволяет достоверно определить его в природных объектах.

Аналізу подвергнуты образцы водопроводной воды г. Краснодара и зерна кубанского и индийского риса до и после термообработки.

Отмечено низкое содержание йода в водопроводной воде и рисе, особенно в кубанском. Термообработка снижает содержание йода более чем вдвое.

Предложены рекомендации по оптимизации содержания йода в суточном рационе.



ИССЛЕДОВАНИЕ ХАРАКТЕРИСТИК ЭЛЕКТРОМАГНИТНОГО ПОЛЯ БЫТОВЫХ ПРИБОРОВ И ИХ ВЛИЯНИЕ НА ЧЕЛОВЕКА

Сайпушев Юрий Аликович

Научный руководитель Зинковская Валентина Николаевна

МАОУ «Многопрофильный лицей», ЯНАО Тюменская область, г. Муравленко

Мы живем в электромагнитном мире, насыщенном различными благами цивилизации и научно-технического прогресса. Нас окружают чайники, стиральные машины, утюги, настольные лампы, холодильники, плееры, телевизоры, компьютеры, лифты, трамваи, троллейбусы, метро, одним словом, продукты цивилизации, от которых мы не привыкли отказываться. Длительное воздействие искусственных электромагнитных излучений серьезно ухудшают здоровье. Естественно, что все приборы, работающие на электрическом токе, являются источниками электромагнитных полей.

Объектом исследования – характеристики электромагнитного поля бытовых приборов.

Сегодня электромагнитное облучение в 100 миллионов раз превышает то, что испытывали наши деды. Длительное воздействие искусственных электромагнитных излучений серьезно ухудшают здоровье. Эпидемиологи установили, что раковые заболевания чаще встречаются среди людей, проживающих в непосредственной близости от источников сильных электромагнитных полей, таких, например, как высоковольтные линии электропередачи. Было доказано также влияние электромагнитных полей на выработку шишковидной железой мелатонина, - гормона, играющего не последнюю роль в иммунной системе (его также называют «гормон молодости»).

Из полученных результатов мы можем сделать следующие выводы:

1. данные по напряженности электрического поля и индукции магнитного поля в горизонтальном и вертикальном положениях превышают нормативы для микроволновки и телевизора;
2. невелики и магнитные поля от холодильников и морозильников, у холодильников, оснащенных системой «no frost», превышение предельно допустимого уровня;
3. малыми оказались поля от мощных электрических чайников, утюгов;
4. для стиральной машины и электроплиты магнитная индукция электромагнитного поля превышает нормативы.

Перенасыщение электромагнитными излучениями провоцирует развитие онкологических заболеваний. Чтобы избежать всего этого, необходимо по максимуму обезопасить себя и своих близких от вредного влияния электромагнитных полей. Дело в том, что с увеличением дистанции сила электромагнитного излучения уменьшается. В связи со стремительным ростом числа технологий и приборов избежать влияния ЭМП в современном мире практически невозможно. При этом следует соблюдать меры предосторожности: удаление от источника излучения. Необходимо соблюдение санитарных и гигиенических норм при использовании бытовых приборов.



НЕФТЕШЛАМЫ И ПРОБЛЕМЫ ИХ УТИЛИЗАЦИИ

Фиолина Алёна Андреевна

Научный руководитель Акмалова Зугра Адгамовна

МАОУ «Многопрофильный лицей», ЯНАО Тюменская область, г.Муравленко

В результате производственной деятельности при добыче, транспортировке и переработке нефти образуются нефтешламы. Нефтешламы — это сложные физико-химические смеси, которые состоят из нефтепродуктов, механических примесей и воды. Поэтому утилизация данных отходов остается одной из основных задач нефтедобывающих компаний.

Цель работы: показать на примере растений возможные отрицательные последствия накопления нефтяных шламов в окружающей среде и рассмотреть способы решения данной экологической проблемы.

Проблема: Большое накопление нефтешламов на Ямале, и отсутствие рациональных методов утилизации данных отходов

Методы исследования: анализ источников информации, эксперимент, собственные наблюдения, консультация специалистов.

Объект исследования: отходы нефтедобычи

Предмет исследования: образцы нефтешлама резервуарного типа с Суторминского месторождения.

Практическая значимость: привлечение внимания к проблеме загрязнения окружающей среды отходами нефтедобычи.

Анализ литературы, собственные эксперименты и консультация специалистов, позволили сделать нам следующие выводы:

1. Несмотря на ежегодно увеличивающиеся объёмы нефтяных шламов, проблема их утилизации не решена.
2. Места сосредоточения нефтешламов являются источниками токсического воздействия на живую природу
3. Создание полигонов для захоронения шламов требует применения дорогостоящих противofiltrационных экранов, предотвращающих проникновение опасных веществ в грунтовые воды. В том числе такой подход к утилизации является не совсем экономичным, так как происходит занятие пахотных земель и других угодий.
4. Остро стоящей проблемой является поиск способов безопасного хранения и утилизации шламов.
5. Выходом из сложившейся ситуации является использование отходов в качестве вторсырья после предварительного обезвреживания и переработки.



ГАЗОВАЯ АВТОМАТИЧЕСКАЯ УСТАНОВКА ПОЖАРОТУШЕНИЯ КАК МЕТОД ЗАЩИТЫ БИБЛИОТЕЧНОГО ФОНДА (НА ПРИМЕРЕ НАУЧНОЙ БИБЛИОТЕКИ ТИХООКЕАНСКОГО ГОСУДАРСТВЕННОГО УНИВЕРСИТЕТА)

Кочина Валерия Борисовна, Сафронова Александра Анатольевна

Научный руководитель Носенко Мария Олеговна

*ФГБОУ ВПО «Тихоокеанский государственный университет», Хабаровский край,
г. Хабаровск*

По статистике в 2012 г. наибольшее количество пожаров возникло в общественных и жилых зданиях. Общий прямой ущерб от пожаров составил более десяти с половиной миллиардов рублей. Книги, в большинстве случаев, хранятся на деревянных стеллажах и расставлены с максимальным уплотнением. Соответственно библиотеки, книгохранилища, архивы, являющиеся общественными зданиями, подпадают под категорию пожароопасных объектов (класс пожара А).

Наличие в помещении большого количества горючих материалов; равномерность распределенной горючей нагрузки; невозможность организации экстренных средств эвакуации или уменьшения количества горючих материалов в помещении в случае возникновения пожара обуславливает быстрое распространение огня по поверхности стеллажей и книг.

Сохранение библиотечных фондов и снижение риска человеческих жертв при пожарах является актуальной проблемой при решении вопроса пожарной безопасности в книгохранилищах, архивах, фондах.

Цель работы состоит в изучении существующих автоматических установок пожаротушения, направленных на локализацию пожара, выявлению особенностей, проектирования автоматических газовых установок пожаротушения, а также значимых проблем.

В работе дана оценка существующего объекта (библиотека ТОГУ) по конструктивным параметрам; соотнесены конструктивные параметры объекта с требованиями, предъявляемыми нормативным документом СП 5.13130-2009 для использования автоматических установок газового пожаротушения (АУГПТ); рассмотрены возможности устранения несоответствий; произведен расчет количества огнетушащего вещества, предназначенного для создания в объеме помещения огнетушащей концентрации, при отсутствии искусственной вентиляции воздуха и минимального количества выпускающих насадок для создания нормативной объемной огнетушащей концентрации в заданное время подачи ГОТВ.

Ориентировочный расчёт стоимости оборудования и материалов АУГПТ для рассматриваемого помещения, включая стоимость работ по монтажу, наладке системы с учетом оборудования, материалов и сдаточных расходов составляет 8 500 000 руб. (без автоматики и трубопроводов).

Проведенное исследование показало, что подготовка помещения и установка АУГПТ в помещении основного книгохранилища ТОГУ является дорогостоящей. Решение вопроса о целесообразности ее использования возможно при сравнении стоимости АУГПТ и размера материального ущерба в случае возгорания в помещении. По ориентировочным расчетам, фонд библиотеки оценивается в размере 600 млн. рублей.



ИСПОЛЬЗОВАНИЕ ОТХОДОВ ПРОИЗВОДСТВА ДЛЯ СОЗДАНИЯ КОМПОСТНЫХ СМЕСЕЙ

Курапова Татьяна Викторовна

Научный руководитель Купрюхина Наталья Николаевна

МБОУ «Гимназия им. И.С. Никитина», Воронежская область, г. Воронеж

Свойства и качество компостных смесей в значительной степени зависят от соотношения компонентов, на основе которой готовится данная смесь. При этом, создание экономически целесообразных и экологически безопасных компостов является актуальной задачей. Помимо этого, изучение состава и свойств отходов пищевых производств, в частности производства растительных масел, показывает, что в состав отходов входят органические и неорганические вещества, влияние которых на почвенный покров может иметь позитивное значение.

Поэтому целью работы являлось создание и изучение физико-химических характеристик компостных смесей, полученных на основе отходов производств и дальнейшее их применение в качестве органических удобрений и структурирующих добавок, для улучшения физических и химических свойств почв.

Компостные смеси готовили по специальному плану эксперимента – методу симплексных решеток, который предназначен для изучения свойств смеси, зависящих от соотношений компонентов, ее составляющих. Сущность организации эксперимента состояла в том, что создавалась модель компостных смесей на основе отработанного активного ила (x_1), отработанного бентонита (x_2) и опилок (x_3) в качестве компонентов в различных соотношениях, проводилась обработка ферментами для лучшего микробиологического воздействия, после чего компостная смесь созревала в течение года при определенной температуре и влажности. Приготовленные образцы компостов исследовались по показателю плодородия и химическим свойствам: активной и обменной кислотности, показателю суммы обменных оснований.

Анализ полученных данных позволяет сделать следующие выводы:

- кислотность компостных смесей увеличивается с повышением содержания основных опилок в композиции и уменьшением содержания бентонита, хотя все полученные результаты входят в область допустимых значений рН для компостов;
- закономерности изменения рН почвенного раствора (при определении активной кислотности) совпадают с закономерностями изменения рН твердой фазы почвы (определяемой обменной кислотностью);
- изменение суммы обменных оснований в исследуемых образцах компостных смесей в зависимости от состава меняется незначительно.

Совместный анализ данных биотестирования и физико-химических и химических показателей компостов в исследуемой локальной области показывает, что область наилучших результатов, выбранная для первого этапа исследований, может быть рекомендована в целом для применения в практике, поскольку физико-химические и химические показатели для указанной области имеют допустимые значения. Таким образом, для создания компостных смесей оптимальных свойств состав композиций должен содержать: массовую долю отработанного активного ила в компосте от 58 % до 74 %; массовую долю отработанного бентонита - от 20 % до 40 %; массовую долю основных опилок в качестве разрыхлителя - от 2 % до 6 %.



Полученные нами компостные смеси на основе отходов производств, можно рекомендовать для улучшения состава физико-механических и химических свойств обедненных почв.

ОЦЕНКА ЭКОЛОГИЧЕСКОГО СЛЕДА УЧАЩИХСЯ И УЧИТЕЛЕЙ ШКОЛЫ №1 Г.ХАНТЫ-МАНСЙСКА

Гилева Дарья Владимировна

Научный руководитель Скурихина Екатерина Михайловна

МБОУ СОШ №1 им. Созонова Ю.Г., ХМАО-Югра, г.Ханты-Мансийск

Бурное развитие экономик многих европейских стран, США, Китая, Индии, а также рост мирового населения привели к серьезному увеличению потребления природных ресурсов нашей планеты. За последние десятилетия загрязнение окружающей среды стало таким масштабным, что ученые заговорили о глобальном изменении климата, вызванном «экологическим следом» человека. Таким образом, становится необходимым выявить влияние каждого человека на окружающую среду, найти возможности снижения антропогенной нагрузки на природу каждым из нас, что подчеркивает актуальность данного исследования.

Анализ литературных данных выявил несоответствия, на основании которых выявлено противоречие между растущими потребностями общества в ресурсах и ограниченностью ресурсов планеты. Данные противоречия позволили обозначить проблему исследования, сущность которой заключается в определении экологического следа учащихся и учителей общеобразовательной школы. Это определило выбор темы исследования: «Оценка экологического следа учащихся и учителей школы №1 г.Ханты-Мансийска». Объект исследования – экологический след учеников и учителей школы №1. Предмет исследования – размер экологического следа учеников и учителей школы №1, оценка разности между показателями экологического следа учеников и учителей.

В предмет исследования вводится ограничение. Осознавая необходимость изучения экологического следа каждого ученика, в данной работе мы ограничиваемся средним и старшим звеном общеобразовательной школы, то есть 7, 9 и 11-и классами. Цель работы – определить и сравнить степень влияния на окружающую среду учащихся и учителей школы №1 посредством определения их экологического следа. Гипотеза исследования: Размер экологического следа учеников и учителей нашей школы одинаков и совпадает с общероссийскими показателями.

Экспериментальной базой исследования являлась средняя общеобразовательная школа №1 им. Ю.Г. Созонова г. Ханты-Мансийска. Новизна исследования заключается в том, что размер экологического следа учеников и учителей нашего города еще не изучен, в научной литературе нам не встретилось сравнение размера экологического следа учеников и учителей школы – жителей города Ханты-Мансийска с общероссийскими показателям.

Проведя данное исследование, мы убедились в том, что проблема глобального перерасхода ресурсов актуальна и для учеников, и для педагогов нашей школы.

Общий экологический след учителей и учащихся 7, 9, 11 классы, участвовавших в исследовании, составляет 1079,18 га. Удельный экологический след на одного учителя и учащегося, принявшего участие в исследовании, составляет 3,7 га, что совпадает



с общероссийскими показателями 2008 года. В среднем каждый ученик и учитель, принявший участие в исследовании, потребляет ресурсов на 1,9 гектара больше, чем планета имеет возможности их предоставить без ущерба для устойчивости биосферы.

3. Проанализировав имеющиеся предложения по уменьшению расходов природных ресурсов с учетом региональных особенностей, был составлен буклет с рекомендациями по сохранению ресурсов по 6 направлениям: жилье, энергия, транспорт, питание, вода и бумага, отходы.

Таким образом, выдвинутая нами гипотеза исследования подтвердилась.

ЭКОЛОГИЧЕСКИЙ МОНИТОРИНГ В УСЛОВИЯХ МАЛЫХ ГОРОДОВ

Портнягин Анатолий Сергеевич

Научный руководитель Бугайский Юрий Николаевич

ГБОУ СПО «Калязинский колледж», Тверская область, Калязин

Охрана природы - задача нашего века, проблема, ставшая социальной. Снова и снова мы слышим об опасности, грозящей окружающей среде, но до сих пор многие из нас считают их неприятным, но неизбежным порождением цивилизации и полагают, что мы ещё успеем справиться со всеми выявившимися затруднениями.

Однако воздействие человека на окружающую среду приняло угрожающие масштабы. Чтобы в корне улучшить положение, понадобятся целенаправленные и продуманные действия. Ответственная и действенная политика по отношению к окружающей среде будет возможна лишь в том случае, если мы накопим надёжные данные о современном состоянии среды, обоснованные знания о взаимодействии важных экологических факторов, если разработает новые методы уменьшения и предотвращения вреда, наносимого Природе человеком.

В последние десятилетия общество все шире использует в своей деятельности сведения о состоянии природной среды. Эта информация нужна в повседневной жизни людей, при ведении хозяйства, в строительстве, при чрезвычайных обстоятельствах — для оповещения о надвигающихся опасных явлениях природы. Но изменения в состоянии окружающей среды происходят и под воздействием биосферных процессов, связанных с деятельностью человека. Определение вклада антропогенных изменений представляет собой специфическую задачу.

2013 год объявлен в России и странах СНГ годом экологической культуры. Сегодня улучшение экологии невозможно без кардинального пересмотра подхода к методам экологического мониторинга, без учета его влияния на экологию, здравоохранение, природопользование.

Экологический мониторинг в условиях малых городов приобретает особую ценность в виду особенностей социально-экономической жизни. По сути, выступая показателем не только экологической и природной среды, но и духовной, нравственной жизни населения и развития города. В рамках сети государственного экологического мониторинга отсутствуют предпосылки к их организации мониторинга в малых городах. А именно эти белые пятна формируют социально-экономическую жизнь страны. Практическая ориентация мониторинга, концентрация усилий на местных проблемах в сочетании с продуманной схемой и корректной интерпретацией полученных данных позволяют эффективно использовать имеющиеся у общественности ресурсы.



Паспортизация результатов экологического мониторинга малых городов позволяет новый подход к созданию локального мониторинга. Представленные формы экологических паспортов позволяют систематизировать в единую систему деятельность экологических и проектных работ различных учреждений. В экологическом паспорте отражены его экономические, технологические характеристики, вопросы использования природных ресурсов и воздействия на окружающую среду.

Полученные данные позволят сформировать единую картину экологического состояния и на локальном уровне позволять решать задачи экологической защиты и выработать меры предупреждения природных катастроф, определить величину антропогенного фактора на развитие и рациональное использование природного потенциала малых городов.

БИОТЕСТИРОВАНИЕ ПРИРОДНЫХ ВОД ЗАТО Г. ЗЕЛЕНОГОРСК ПО ПРОРОСТКАМ РАЗЛИЧНЫХ РАСТЕНИЙ-ИНДИКАТОРОВ

Дебдин Вадим Викторович

Научный руководитель Дебдина Маргарита Анатольевна

ЦАОД «Перспектива», Красноярский край, г. Зеленогорск

Цель данной работы - оценить загрязнение природных вод г.Зеленогорска по проросткам различных растений-индикаторов.

Исследования проводились по **методикам**, предложенным А.И. Федоровой и А.Н. Никольской в «Практикуме по экологии и охране окружающей среды», 2003, а также в учебном пособии для вузов «Экологический мониторинг» под редакцией Т.Я. Ашихминой, 2005. Оценить уровень загрязнения водоемов можно, используя тест на прораствание семян. Такое тестирование проводится как предварительное для выявления особенно загрязненных водоемов с целью последующего химического анализа. Предлагаемый метод биологической оценки токсичности природных вод по проросткам растений индикаторов проводился в двух вариантах: 1) полив проростков тест - растений испытываемой водой; 2) накапливание испытываемого раствора между семядолями двудольных растений.

В качестве тест - растений в первом варианте применяли семена пшеницы, овса, ячменя. Во втором варианте были использованы только проростки двудольных растений: кресс-салата, редиса. В результате проведенных исследований была освоена методика биотестирования токсичности природных вод, проведен анализ теоретических подходов в изучении данной темы и сделаны следующие **выводы**:

1. Выяснили, что токсичность природных вод водоемов ЗАТО г. Зеленогорска изменяется по сезонам: в весенний период она больше, в осенний период токсичность уменьшается;
2. Установили, что развитие и рост проростков тест-растений напрямую зависит от степени токсичности природных вод, наибольшую чувствительность к токсинам проявляют растения кресс-салата и овса;
3. Определили, что при поливе проростков тест растений испытываемой водой в большей степени угнетается развитие корневой системы, при накапливании испытываемой воды между семядолями проростков тест растений в большей степени нарушается развитие надземной части проростков;



4. Опытным путем установили, что наибольшей токсичностью характеризуются пробы воды родников пос. Усовка и Сокаревка, менее токсична вода пос. Орловка.

На данном этапе работы в результате проведенного эксперимента без специального дорогостоящего оборудования, приборов и реактивов были установлены уровни загрязнения воды ЗАТО г. Зеленогорск. Наша работа может иметь продолжение в следующем учебном году. Для устранения погрешностей результата, на базе лаборатории можно провести химический анализ воды и еще раз проанализировать ситуацию.

ВЛИЯНИЕ ОТВЕТСТВЕННОСТИ ПЕШЕХОДОВ НА БЕЗОПАСНОСТЬ ДОРОЖНОГО ДВИЖЕНИЯ

Гейдельбах Надежда Александровна

Научный руководитель Панякина Ольга Валериановна

БОУ ОО СПО Омский АТК, Омская область, г. Омск

Статистика ДТП свидетельствует о том, что в системе «автомобиль-водитель-пешеход-дорога» наиболее уязвимым звеном является человек. ООН включает проблему безопасности дорожного движения в число наиболее острых проблем человечества. Пешеходы составляют 30% погибших и раненых от общего количества пострадавших в ДТП; 36% - пассажиры и 34% - водители. Вывод: Только личная дисциплинированность пешеходов и водителей гарантируют снижение числа жертв. По статистике, около половины ДТП с участием пешеходов происходит по их вине. Наиболее распространённые случаи – это переход улицы в неустановленном месте, переход на красный свет и неожиданный выход на проезжую часть из-за стоящего рядом транспортного средства, ограничивающего обзор. ПДД чётко регламентируют поведение пешеходов на проезжей части. На практике же многие пешеходы бегают по дорогам хаотично, игнорируя знаки и разметку. Подавляющее число ДТП связано, прежде всего, с незнанием пешеходами раздела ПДД, «Обязанности пешеходов».

В связи с актуальностью этой проблемы объектом исследования является безопасность на дорогах г. Омска, а предметом исследования – знание пешеходами своих прав и обязанностей на дорогах, прописанных в правилах дорожного движения.

Цель данного исследования состоит в определении уровня знаний пешеходами ПДД и их соблюдение среди населения г. Омска.

Цель конкретизируется в следующих задачах:

- исследовать уровень знаний ПДД (п. 4 Обязанности пешеходов) среди студентов и сотрудников Омского автотранспортного колледжа;
- определить уровень соблюдения правил для пешеходов на дорогах;
- предложить мероприятия по повышению безопасности дорожного движения.

Для того чтобы определить уровень знаний ПДД среди обычных пешеходов мы применили один из социально-психологических методов – анкетирование.

Была разработана анкета с вопросами об обязанностях пешеходов и соблюдении ПДД. Респондентами явились все желающие. Для получения достоверных данных в анкетировании принимали участие люди, не имеющие водительского удостоверения. Выборка составила 150 человек.

Проведя данное исследование мы пришли к выводу, что 82% (123 человека) респондентов знают о существовании ПДД, п. 4 «Обязанности пешеходов», но лишь



6% (9 человек) знают хорошо и применяют в жизни, 50% (75 человек) опрошенных нарушали ПДД, а 24 % (36 человек) и того хуже – были задержаны инспектором ДПС или попадали в ДТП в качестве пешехода.

Для повышения безопасности на улицах нашего города, мы предлагаем организовать волонтерское движение, направленное на профилактику дорожно-транспортного травматизма и обеспечение безопасности. Основная задача волонтеров состоит в организации тренингов и семинаров, посвященных обязанностям пешеходов, прописанных в ПДД. Для повышения уровня восприятия информации и усиления запоминания мы предлагаем использовать различные формы проведения тренинга. Мы полагаем, что наши рекомендации способствуют снижению общего числа ДТП, в большей степени связанных с наездом транспортного средства на пешехода.

О НЕОБХОДИМОСТИ И ВОЗМОЖНОСТЯХ СОЗДАНИЯ ВЭС В С. ЛАВРЕНТИЯ ЧУКОТСКОГО РАЙОНА ЧАО

Новиков Артём Алексеевич

Научный руководитель Кокоева Людмила Викторовна

*МБОУ «Центр образования села Лаврентия», Чукотский Автономный округ,
Чукотский район, с. Лаврентия*

Демонстрация новых технических возможностей для экономии энергоресурсов и использования возобновляемой энергии, с акцентом на ветроэнергетику, применительно к конкретным условиям сельской местности в селе Лаврентия.

Предлагается вблизи села Лаврентия установить Ветреную Электрическую Станцию (ВЭС) которая будет вырабатывать 4700 тысяч киловатт в год, потребителем которой являются жители села – 1600 тысяч киловатт в год и предприятия села – 2500 тысяч киловатт в год .

Запасы ветровой энергии безграничны. Ветровые электростанции выгодны, как правило, в регионах, где среднегодовая скорость ветра составляет 6 метров в секунду и выше, куда доставка топлива очень дорого. В селе Лаврентия ежегодно закупается 4000 тонн дизельного топлива. Стоимость одной тонны с НДС 52 тыс. рублей и того $4000 * 52000 \approx 208$ млн. рублей. После постройки ветропарка на 18 ветроустановок закупка дизельного топлива будет составлять максимум 78 млн. рублей в зависимости от среднегодовой скорости ветра, а так как стоимость всей ВЭС составляет 118,8 млн. рублей то она окупится в первый год работы. Если после практического применения данного проекта ВЭС закупить дополнительно 10 ветроустановок ,в год будет вырабатывать больше электроэнергии, что позволит полностью обеспечивать село Лаврентия, а ДЭС останется на случай непредвиденных ситуации. На ремонт ДЭС в год необходимо 3500000 рублей. Подсчитав всю сумму затраченную на ДЭС (закупка топлива и ремонт ДЭС) получили 211500000 рублей. На данную сумму можно приобрести 32 ветроустановки, а для полного обеспечения села Лаврентия надо всего 28 ветроустановок.

Для эксплуатации ВЭС необходимы обученные, имеющие специальное образование и прошедшие подготовку для выполнения данных работ. Привлечение квалифицированных молодых специалистов Дальнего Востока на новые рабочие места.

В случае реализации проекта строительства ветрового парка, будет внесен



ошутимый вклад в развитие экономики села Лаврентия с сохранением экологии и уникальности тундры.

Предлагается в селе Лаврентия построить Ветропарк, который будет состоять из 18 установок Condor Air WES 380/50-60 (с горизонтальной осью вращения и адаптированный для работы в российских климатических условиях), а также подключить к нему параллельно ДЭС. При этом в автоматическом режиме, будет обеспечиваться экономия дизельного топлива за счёт максимального использования энергии ветра.

Компании с которыми можно заключить договор на установку и обслуживание ВЭС.

1. WindWorks;
2. ОАО «Калининградская генерирующая компания»;
3. ОАО ИСТОК Тверская область, г. Тверь, ул. Индустриальная 7, 170100, Россия;
4. Сети ДВ Приморский край, ул. Уборевича, 21, каб. 212, 690091, Россия, Владивосток;
5. Bekar Europe GmbH - солнечные батареи, ветрогенераторы, альтернативная энергетика Север, Ведделер Дамм, Германия, Гамбург.

ЭКОЛОГИЧЕСКОЕ ВОСПИТАНИЕ КАК ОДНО ИЗ НАПРАВЛЕНИЙ РЕШЕНИЯ ЭКОЛОГИЧЕСКИХ ПРОБЛЕМ В КРАСНОДАРСКОМ КРАЕ

Ильиных Юлия Николаевна

Научный руководитель Пирогова Наталья Владимировна

ГБОУ СПО «БАК» КК, Краснодарский край, ст. Брюховецкая

Мир природы вокруг нас прекрасен, каждый его уголок и стоит беречь все это. Но в нас пока плохо развита экологическая культура.

Я решила рассмотреть взаимосвязь человека и природных памятников на примере Краснодарского края, ведь он богат замечательными природными объектами.

Актуальность работы заключается в том, что мы, невежественно относясь к природе, зачастую не задумываемся о плачевных последствиях такого воздействия. Наступило то время, когда нужно задуматься о наносимом нами вреде, предпринять меры по сохранению и охране окружающей среды, ведь от этого зависит наше с вами будущее.

Цель данной работы - обратить внимание общественности на важность мероприятий в области охраны, рационального природопользования, а также на воспитание экологического сознания молодежи.

В ходе выполнения работы был проработан большой объем различного материала, проанализированы сведения и сделаны определенные выводы.

Работа построена следующим образом. Во-первых, я постаралась передать красоту природных памятников, которыми богат наш край. Во-вторых, я попыталась обратить внимание на то пагубное влияние, которое человек наносит своим невежеством таким памятникам. В-третьих, дабы определить уровень экологической культуры молодежи, провела опрос и сделала выводы о том, что пока экологическая воспитанность на уровне ниже среднего. Далее обосновала важность экологического воспитания, формирования экологического сознания молодых людей. Не обошла вниманием и то,



какими мерами администрация края осуществляет экологическую политику региона.

Польза проделанной работы явная. Для себя я подчерпнула много нового, готовясь к ней. Интересно было ближе познакомиться с природными памятниками края, в котором я живу. Узнала больше об экологическом воспитании. Ответила на вопросы составленной мною же анкеты.

В заключении хочу сказать то, что все это не прошло даром. Надеюсь что работа найдет отклик таких же молодых людей, как и я.

ПЕРСПЕКТИВЫ ИСПОЛЬЗОВАНИЯ НЕФТИ РУДНИКА «ИНТЕРНАЦИОНАЛЬНЫЙ» В КАЧЕСТВЕ ФЛОТОРЕАГЕНТА НА ОБОГАТИТЕЛЬНЫХ ФАБРИКАХ АК АЛРОСА

Давлетшин Фаниль Фанисович

Научный руководитель Мусорина Алиса Александровна

Автономное учреждение Республики Саха (Якутия) Региональный технический колледж, г. Мирный

Цель работы – провести анализ нефти (водонефтяной) рудника Интернациональный для использования в качестве флотореагента на обогатительных фабриках АК АЛРОСА.

В настоящее время существует проблема утилизации нефтеэмульсии свободно изливающейся в руднике Интернациональный, которая определяется, прежде всего, требованиями экологии и экономической целесообразностью. Данный метод использования нефти рудника Интернациональный позволяет решать несколько комплексных задач: утилизация нефти как экологически опасный фактор, использование ее в качестве флотореагента на горно-обогатительных фабриках вместо закупаемого в г. Ангарске мазута Ф-5.

На базе лабораторий проведен физико-химический анализ нефти рудника, который позволил провести сравнительную характеристику ее свойств со свойствами мазута Ф-5. Анализ показал наличие в нефтеэмульсии большого количества парафинов, нафтенов по сравнению с применяемым на сегодняшний день мазутом. Исследования по определению возможности использования нефти в качестве основного собирателя в процессе флотационного обогащения показали, что применимый мазут Ф-5 уступает по своей флотационной активности перспективному варианту, самопроизвольно изливающихся в руднике Интернациональный.

На основе исследований с помощью виброустановки на базе лаборатории института Якутнипроалмаз доказана эффективность применения технологии виброструйной магнитной активации на нефтешламы рудника Интернациональный для разделения их на воду и механические примеси. Для скоростного разделения нефтеэмульсии от механических примесей, диспергирования и уменьшения вязкости предлагается использовать аппаратный комплекс вибраторструйный магнитной активации ВЭМА – 0,3. Процесс перемешивания и разжижения нефтепродуктов осуществляется действием вибрации и затопленных струй, образующихся при колебаниях рабочих органов вибратора (активаторов).



ПРОБЛЕМА ЗАГРЯЗНЕНИЯ АТМОСФЕРНОГО ВОЗДУХА

Коляскина Анастасия Владимировна

Научный руководитель Гришко Ирина Николаевна

ГБОУ СПО «Ейский медицинский колледж», Краснодарский край, г. Ейск

Актуальность. Атмосферный воздух относится к числу приоритетных факторов окружающей среды, оказывающий влияние на состояние здоровья населения, особенно на заболевания органов дыхания.

Цель работы: изучение информированности населения о влиянии загрязненного атмосферного воздуха на здоровье людей и пропаганда методов способствующих очищению воздуха.

Гипотеза. Предполагалось, что цикл бесед, проведенных со студентами и учащимися, повысит заинтересованность в личном участии по улучшению экологической ситуации в городе.

Объект исследования: учащиеся СОШ №4 и СОШ №7 г. Ейска и студенты мед. колледжа.

Предмет исследования: информированность населения о влиянии загрязненного атмосферного воздуха на здоровье людей и о методах борьбы с загрязнениями.

Задачи исследования:

1. Изучить научную литературу о влиянии загрязненного атмосферного воздуха на здоровье человека
2. Методом анкетирования изучить информированность учащихся и студентов о проблеме загрязнения атмосферного воздуха.
3. Через средства массовой информации пропагандировать методы, способствующие улучшению состояния атмосферного воздуха.
4. Создать практические рекомендации по сохранению окружающей среды.

Теоретическая значимость исследования состоит в создании теоретических основ предупреждения загрязнения атмосферного воздуха: санбюллетень, листовки, воспитывающие экологическую культуру населения.

Практическая значимость работы.

Созданы практические рекомендации по сохранению окружающей среды, листовки, санбюллетень. Через СМИ донесена до населения информация о влиянии загрязненного атмосферного воздуха на здоровье человека.

Полученные результаты работы и рекомендации получили практический выход при проведении санитарно – просветительной работы среди студентов Ейского медицинского колледжа, на технологической практике среди пациентов и при проведении тематических классных часов со старшеклассниками городских школ.

КАЧЕСТВО ВОДОПРОВОДНОЙ ВОДЫ

Знобишева Наталья Олеговна, Хакимьянов Раян Радилович

Научный руководитель Базанова Ольга Анатольевна

ГБОУ СПО «Стерлитамакский химико-технологический техникум», Республика Башкортостан, г. Стерлитамак

Вода - это уникальное вещество, которое жизненно необходимо на Земле. Человек



на 70-85% состоит из воды. Вода почти во всех регионах планеты стала настоящей угрозой для жизни и здоровья людей. Она проходит очистку, но далеко не качественную. Поэтому сегодня вопрос о качестве водопроводной воды актуален как никогда.

Целью нашей исследовательской работы является выявление качества водопроводной воды, как в домашних, так в лабораторных условиях и изучение способов её очистки.

В ходе выполнения нашего исследования необходимо решить следующие **задачи**:

- изучить литературу о значении водопроводной воды для здоровья человека, её качестве и способах анализа;
- изучить методы очистки воды от различных загрязнителей;
- определить методы исследования качества водопроводной воды;
- провести исследования состава и качества водопроводной воды в домашних и лабораторных условиях.

Существуют параметры воды, контролирующие её качество и состав, которые заложены в понятие «Санитарные правила и нормы», «Вода питьевая».

Среди множества методов очистки воды наиболее популярными промышленными способами очистки являются: ультрафильтрация, хлорирование, ультрафиолет, озонирование, безреагентные способы обезжелезивания, ультрафильтрация. В домашних условиях используют: очистку воды с использованием системы фильтрации, очистку воды без использования специальных фильтров (кипячение, отстаивание, вымораживание).

В главном испытательном центре питьевой воды (ГИЦ ПВ) используются следующие методы анализа воды: титриметрия, потенциометрия, спектрофотометрия, турбидиметрия, нефелометрия, кондуктометрия. Существует несколько простых способов в домашних условиях, по которым можно определить качество питьевой воды: по её цвету, запаху и вкусу.

Нами был проведен анализ качества водопроводной воды в городе Стерлитамак республики Башкортостан. Вода поступает в водоснабжение города из Берхомута - карстового источника, расположенного в Ишимбайском районе республики Башкортостан в 50 км от города Стерлитамака. Исследование проводилось на базе ГБОУ СПО «Стерлитамакский химико-технологический техникум» в лаборатории «Аналитической химии». Нами были исследованы следующие показания качества воды: вкус, запах, показатель общей жёсткости, водородный показатель pH, содержание ионов железа, хлора, сульфат-ионов.

По исследованным показателям проба водопроводной воды г. Стерлитамак соответствует гигиеническим требованиям, предъявляемым питьевой воде и является пригодной для использования человеком.

Результаты нашего исследования имеют практическую пользу и будут интересны людям, заботящимся о своем здоровье, кроме того некоторые исследования можно провести в домашних условиях.



ОПРЕДЕЛЕНИЕ СОДЕРЖАНИЯ ДИОКСИДОВ АЗОТА И СЕРЫ В АТМОСФЕРНОМ ВОЗДУХЕ НА ИССЛЕДУЕМОЙ ТЕРРИТОРИИ

Кожевников Александр Николаевич

Научный руководитель Ветохин Сергей Владимирович

МБОУ АКЛ им. Ю. В. Кондратюка, Новосибирская область, г. Новосибирск

Именно загрязнение приземного слоя атмосферы - это самый мощный, постоянно действующий фактор воздействия на растения, животных, микроорганизмы; на все трофические цепи и уровни; на качество жизни человека; на устойчивое функционирование экосистем и биосферы в целом.

Новосибирск расположен в центре Западной Сибири и является ведущим индустриальным, транспортным, торгово-распределительным и научно-культурным центром. Согласно данным атмосферный воздух города значительно загрязнен. Застройка и выбор местоположения промышленных предприятий города производились без учета его климатических характеристик.

В юго-западной и южной частях Новосибирска оказалось большое количество производственных объектов, выбросы которых преобладающими южными и юго-западными ветрами переносятся почти на всю территорию города.

Цель работы: Измерение концентрации диоксидов серы и азота в исследуемом воздухе.

Задачи:

- Изучить имеющуюся литературу по данной проблеме
- Отобрать пробы воздуха на исследуемой территории
- Рассчитать концентрацию диоксида серы в анализируемых образцах
- Построить на основе полученных данных калибровочную шкалу исследуемого раствора
- Овладеть современной методикой определения концентрации диоксида серы в воздухе
- Рассмотреть различные соединения азота, как источник кислотных осадков
- Написать информационную программу, которая упростит работу с результатами измерений
- Изучить принцип работы спектрометра OceanOptics HR4000
- Измерить концентрацию диоксида азота с помощью спектрометра на исследуемой территории

Атмосферный воздух - один из важнейших жизнеобеспечивающих природных компонентов на Земле, он представляет собой смесь газов и аэрозолей приземной части атмосферы, сложившуюся в ходе эволюции планеты, деятельности человека и находящуюся вне пределов жилых, производственных и иных помещений. Последние полученные обобщения подтвердили чрезвычайную значимость атмосферы в функционировании биосферы и высокую ее чувствительность к различного рода загрязнениям.

Наибольшую опасность представляет собой загрязнение соединениями серы и азота, которые выбрасываются в атмосферу при сжигании угольного топлива, нефти и природного газа, а также при выплавке цветных металлов и производстве серной кислоты. Антропогенное загрязнение серой в два раза превосходит природное. Серный ангидрид образуется при окислении сернистого ангидрида. Конечным продуктом реакции является аэрозоль или раствор серной кислоты в дождевой воде, который



подкисляет почву, обостряет заболевания дыхательных путей человека. Пирометаллургические предприятия цветной и чёрной металлургии, а также ТЭС ежегодно выбрасывают в атмосферу десятки миллионов тонн серного ангидрида.

ОЦЕНКА СОСТОЯНИЯ НАСАЖДЕНИЙ СОСНЫ СИБИРСКОЙ КЕДРОВОЙ ЗАЙЦЕВОРЕЧЕНСКОГО ПРИПОСЕЛКОВОГО КЕДРОВНИКА

Мацвей Ксения Константиновна

Научный руководитель Мацвей Галина Борисовна

МБОУ Зайцевореченская ОСШ МОУ, ХМАО- Югра, п. Зайцева Речка

Кедровые насаждения вблизи населенных пунктов традиционно называют «припоселковыми кедровниками». Освоенность и нарушенность в припоселковых кедровников достаточно велика. В настоящий момент существует угроза полной деградации таких природных систем. Все это подчеркивает **актуальность и практическую значимость поднятых в настоящей работе вопросов. Проблемой** исследования является противоречие между уникальностью припоселкового кедровника и его уязвимостью перед антропогенным воздействием.

Целью данной работы явилась оценка состояния лесных насаждений сосны кедровой сибирской Зайцевореченского припоселкового кедровника. Для достижения цели были поставлены **задачи**:

1. Определить лесопатологическое состояние древостоя
2. Изучить таксационные показатели древостоя и подроста
3. Провести анализ жизненного состояния подроста и возобновления сосны кедровой
4. Оценить стадию рекреационной деградации исследуемых участках с разной степенью антропогенного воздействия.
5. Предложить практические мероприятия по сохранению кедровых лесов.

Гипотеза исследования:: влияние антропогенной нагрузки вызовет ухудшение качественного состояния лесных насаждений сосны сибирской кедровой припоселкового кедровника

В качестве **объекта исследований** были выбраны пробные площадки, заложенные нами на 36 квартале 31, 32 выделах кедровника. **Предметом исследования обозначили** состояние лесных насаждений сосны сибирской кедровой

Практическая значимость работы: предложенные практические мероприятия помогут сохранению и преумножению кедровых лесов. **Научная новизна работы:** Дана оценка состояния насаждений сосны кедровой на трёх участках Зайцевореченского припоселкового кедровника

Проведённое исследование позволило сделать **выводы**:

Повреждение сосны кедровой носит повсеместный характер на всех исследуемых ПП. Регистрируется и увеличение отпада на исследуемых ПП по сравнению с контрольной. Отмирание в два и более раза превышает размер естественного отпада. Устойчивость древостоя утрачена. Эти данные указывают что, лесопатологическое состояния древостоя определено как 3 степень – сильная степень поражения.

В целом по исследуемому объекту оценку успешности естественного возобнов-



ления можно определить как неудовлетворительное - 2 балла. Плотность кедрового подроста за годы наблюдений увеличилась на 5 % только на ПП № 3. В сообществе с максимальным антропогенным прессом ПП № 1 подрост отсутствует во всех ассоциациях. Кедровый подрост в исследованных сообществах был отнесен к среднему жизненному состоянию, поскольку выявлено 36,7 % сомнительного подроста и 17 % неблагоприятного. Процесс возобновления ведётся с недостаточной энергией.

При проведении рекреационной оценки в районе исследований установлены стадии рекреационной деградации от I до IV. Произошло увеличение площади поврежденной территории в среднем с 3,5 до 15,5. % Происходит нарастание процессов деградации. Таким образом, **наша гипотеза** подтвердилась, влияние антропогенной нагрузки вызвало ухудшение качественного состояния лесных насаждений сосны сибирской кедровой Зайцевореченского припоселкового кедровника, а в большинстве случаях и деградацию.

ИСПОЛЬЗОВАНИЕ АЛЬТЕРНАТИВНЫХ ИСТОЧНИКОВ ЭНЕРГИИ ДЛЯ ЭНЕРГОСБЕРЕЖЕНИЯ ШКОЛЫ

Суворова Екатерина Александровна, Цацурян Илона Петросовна

Научный руководитель Романова Оксана Владимировна

МБОУ КСОШ №3, Московская область, г.о.Котельники

Экологическая ситуация год от года становится все хуже. Мы дожили до момента, когда природа в массовом порядке начала расплавиться с нами, с людьми, за наш образ жизни. Человечество дошло до края непонимания своих собственных действий. Нам необходимо понимать одинаково хорошо и техническую, и экономическую, и биологическую и социальную его стороны.

В настоящее время наиболее засушливым является энергосбережение, как одна из задач по сохранению природных ресурсов.

Актуальность данного проекта состоит в том, что проблема рационального использования энергоресурсов во всей цепочке и является первоочередной в современном мире и требует своего решения прямо сейчас. А самое главное, мы стремимся довести до сознания учащихся, что **Мы** все можем сделать шаг в решении экологических проблем, если научимся понимать и осознавать их.

Воспитание человека, способного жить в гармонии с природой, – важнейшая задача школы. Учащиеся должны осознать мысль о том, что законы природы познаются не только с целью их применения на благо людей, но и для того, чтобы человек не нарушал гармонии окружающего его мира.

Цель проекта: изучение вопросов актуальности использования альтернативных источников энергии, энергосбережения на примере освещения, значимости рационального использования энергоресурсов для нашей страны, города и нашей школы.

Задачи: - изучить литературу по данным вопросам; - провести социологический опрос учащихся и преподавателей; - проанализировать энергопотребление в школе; - изучить влияние освещения на здоровье участников образовательного процесса; - разработать рекомендации по энергосбережению; - разработать планы: ввод в эксплуатацию альтернативных источников энергии на базе школы и проведения недели сбережения.



Нами были рассмотрены различные варианты альтернативных источников энергии. Самыми подходящими мы посчитали солнечные батареи и ветровые установки. В весенне-летний сезон наиболее действенны первые. В осенне-зимний, когда солнечного света все меньше, а ветров – больше, солнечные батареи с успехом заменят ветровые установки.

Мы рассмотрели несколько моделей ветрогенераторов и солнечных энергосистем и выявили наиболее оптимальные для нашей школы. Подсчеты показали, что на установку всей системы понадобится около 1200000 рублей. По данным бухгалтерии, в среднем в год школа тратит на оплату электроэнергии около 200000 рублей. Значит, установка солнечных батарей окупится уже через пять-шесть лет, после чего будет приносить чистую экономию в течение 14-15 лет. Для пропаганды энергосбережения в школе среди учащихся мы разработали План проведения недели экономии и бережливости.

Подводя итоги, хотелось бы обратить внимание на следующее. Экономия электроэнергии необходима в любое время года, месяца и дня. Но особенно она значима в часы наиболее напряжённого режима работы. Хочется сказать, что, только осознав необходимость решения экологических проблем, можно прийти к единому результату и к гармонии с природой.

АНТРОПОГЕННАЯ ТРАНСФОРМАЦИЯ ЛАНДШАФТОВ В РАЙОНЕ ДЕЙСТВИЯ МЕДНО-НИКЕЛЕВОГО ПРОИЗВОДСТВА НА СЕВЕРО- ЗАПАДЕ КОЛЬСКОГО ПОЛУОСТРОВА: ДИНАМИКА И ОПТИМИЗАЦИЯ ВОССТАНОВЛЕНИЯ

Ларькова Мария Сергеевна

Научный руководитель Хлебосолова Ольга Анатольевна

Московский государственный областной университет, Москва

Коренные ландшафты северо-запада Кольского полуострова на протяжении последнего тысячелетия испытывали непрерывное антропогенное воздействие. В XX веке нагрузка на ландшафты значительно возросла в связи с развитием здесь медно-никелевого производства: в непосредственной близости от промышленных площадок сформировались техногенные пустоши, аэротехногенное загрязнение распространилось на значительные территории, включая район государственной границы России с Норвегией и Финляндией. В настоящее время экологическая безопасность региона стала объектом пристального внимания Кольской горно-металлургической компании, руководства Мурманской области, общественных организаций, международных фондов и научных организаций.

Цель данной работы – оценить современное состояние ландшафтов в зоне действия медно-никелевых предприятий (на примере промышленных площадок «Никель» и «Заполярный» Кольской горно-металлургической компании) и выявить оптимальные пути их восстановления. Для достижения поставленной цели были решены следующие задачи:

1. выявить этапы освоения территории в соответствии с ведущим типом природопользования и оценить степень трансформации коренных ландшафтов за последнее тысячелетие (по литературным источникам);



2. принять участие в многолетних мониторинговых исследованиях, направленных на оценку влияния предприятий Кольской горно-металлургической компании на ландшафты;

3. провести комплексную оценку методов восстановления ландшафтов в районе медно-никелевого производства и предложить эффективные пути рекультивации.

На основе результатов мониторинговых исследований 2006-2012 гг., включивших собственные ландшафтные исследования 2011-2012 гг., было проведено зонирование территории, испытывающей влияние предприятий медно-никелевой промышленности (Кольской горно-металлургической компании), по степени трансформации ландшафтов. Определены и обособлены зоны сильной трансформации (0 – 5 км от источника выбросов), умеренной трансформации (5 – 15-20 км), условно нетрансформированные территории (более 15-20 км). Выявлены факторы, накладывающиеся на результаты указанного зонирования: относительная высота местности, увлажненность и близость к водоемам и водотокам. Итоги мониторинга свидетельствуют о необходимости продолжения научных исследований, которые позволят выявить не только временную, но и пространственную динамику процесса трансформации ландшафтов района.

Для восстановления нарушенных ландшафтов предложены инвестиционный и экологический подходы. Выявлено, что первый в короткие сроки дает лучшие результаты, но более затратный, в среднесрочной же перспективе экономически более выгодным оказывается экологический подход. Установлено, что при использовании обоих подходов для создания искусственного растительного покрова путем засеивания травосмесями, состоящих из многолетних трав-интродуцентов, впоследствии происходит их замещение местными видами растений.

ОЦЕНКА СТЕПЕНИ НАРУШЕННОСТИ ЭКОЛОГИЧЕСКОЙ СИСТЕМЫ В РАЙОНЕ БУХТЫ ПОРТОВАЯ ПРИ СТРОИТЕЛЬСТВЕ И ЭКСПЛУАТАЦИИ РОССИЙСКОГО УЧАСТКА ГАЗОПРОВОДА СЕВЕРНЫЙ ПОТОК

Игнатьева Светлана Андреевна, Муратова Мария Александровна

Научный руководитель Колдина Татьяна Геннадиевна

МБОУ СОШ №12, Ленинградская область, г. Выборг

Балтийское море в XXI веке испытывает всё возрастающее влияние техногенных факторов, в частности, связанных с увеличением транзитных потоков углеводородов из новых портов в Финском заливе, а также в связи со строительством северо - европейского газопровода Nord Stream. Узнав о его строительстве в тех местах, где мы проживаем, решили выяснить возможные последствия. Поэтому мы поставили перед собой следующую цель: изучить возможную степень нарушенности экосистемы прибрежной и литоральной зоны в районе бухты Портовая в Выборгском районе в месте строительства российского участка газопровода Северный поток. Для ее достижения сформулировали следующие задачи: 1) изучить проблему по всем аспектам в различных материалах, официальных и неофициальных источниках, получить представление о мнении специалистов и представителей природоохранных организаций; 2) познакомиться с различными методиками, позволяющими определить степень нарушенности экосистемы; 3) определить степень воздействия на животные и рас-



тительные сообщества прибрежной зоны и Финского залива; 4) установить степень нарушенности экосистемы в районе бухты Портовой на ранней стадии; 5) изучить мнение населения, живущего рядом с Финским заливом, о возможных последствиях строительства и эксплуатации Nord Stream и произвести оценку осведомленности населения по данной проблеме. Гипотеза: используя современные технологии при строительстве объектов подобной сложности, затрагивая различные среды обитания, невозможно не оказать антропогенное влияние на нее, т.е. экосистему (не нарушить естественные связи и структуры).

В своей работе мы использовали методику, которая позволяет получить сведения о скорости изменения территории и дать оценку степени ее нарушенности. Такие подходы были детально разработаны известным российским ученым Б. В. Виноградовым, предложившим для индикации нарушенности экосистем и природной среды территории две группы признаков: признаки неблагополучного состояния (статические признаки) и признаки неблагоприятных изменений территорий (динамические признаки). Объектом исследования являлся участок леса и прибрежной зоны в районе бухты Портовая участка газопровода «Северный поток».

Проведенный сравнительный анализ документов, оценка статических признаков нарушенности экосистемы обследуемой территории и социологический опрос подтвердили первоначально выдвинутое предположение. Антропогенные факторы, определяющие техногенную нагрузку на район, проявляющиеся через преобразование ландшафта, наличия лесоразработок, землеустройства, транспортной сети (автомобильных дорог, газопровода), а так же качественного и количественного состояния видового разнообразия подконтрольной экосистемы, позволяют установить степень воздействия на исследуемую экосистему.

Сложившаяся из множества параметров оценка неблагополучия территории - может быть оценена одним обобщающим показателем – это доля территории в районе, где экологическое состояние неблагополучно, т.е. общая площадь нарушенных земель, которая в данном случае составляет от 5 до 20% и характеризуется как зона «экологического риска».

МАГНИТНОЕ «ЛЕКАРСТВО»

Тюкавина Дарья Витальевна

Научный руководитель Толпышева Людмила Николаевна

МБОУ СОШ №4, Иркутская область, г. Железногорск – Илимский

Цель данной работы показать влияния биомагнитного поля на состояние и жизнедеятельность организма человека, ухудшение санитарно-гигиенических норм в Нижнеилимском районе.

Освещение причин миграции и демографического спада в Нижнеилимском районе, связанного с ухудшением здоровья населения из-за месторождения с повышенным магнитным полем.

Магнетит, или магнитный железняк, минерал, оксид железа Fe_3O_4 . Магнитное поле обладает разносторонним профилактическим и лечебным действием, что может использоваться при огромном числе заболеваний. Магнитное поле, находясь непосредственно внутри человека, воздействует сразу на все клетки, т.е. является частью



самого организма. Но так как люди большую часть своего времени проводят не на Земле, а в рабочих помещениях, в квартирах с телевизорами, телефонами, мобильными средствами связи, компьютерами, СВЧ-печами и др., а в нашем городе добавляются ещё и предприятия КГОКа, поэтому постоянное геомагнитное поле человека в таких условиях изолировано и снижается.

Информационно – исследовательская работа заключалась в посещении разных инстанций (статистического отдела Нижнеилимского района, Нижнеилимского отдела ЗАГСа, интервьюирование, социальные опросы) и выборе нужной информации по материалам, касающихся сведений о магнитном железяке. Я составила диаграммы по миграции, рождаемости и смерти населения, бракам и разводам; таблицы по планам горных работ ОАО «Коршуновский ГОК», по объёмам горной массы и взрывчатого вещества, заболеваемости населения; проследила динамику социальных изменений. Затем обратилась к компетентному специалисту, который помог ответить на интересные меня вопросы. Всё это помогло мне выявить полезные и губительные свойства магнитного поля, созданного магнетитом.

Результаты и обобщения: основа всего лечебного эффекта магнитного поля – это воздействие на нервную систему человека, улучшение кровообращения, состояние кровеносных сосудов. Отсюда и разноплановость для профилактики и восстановления здоровья. Но несмотря на лечебные свойства магнита с одной стороны, с другой стороны этот минерал может нести в себе опасность. Мнение компетентного специалиста (горного инженера) подтвердило предположение, что магнетит является не только полезным ископаемым, но и опасным составляющим биомагнитного поля, отрицательно действующего на организм человека при неправильном его использовании. Итак, я считаю, что добыча магнитного железяка имеет огромное значение для развития тяжёлой металлургии нашей страны, но люди не должны страдать от постоянного губительного воздействия биомагнитного поля.

РЕКРЕАЦИОННАЯ ДИГРЕССИЯ НОКСИНСКОГО ЛЕСА

Фахуртдинов Артур Арменович

Научный руководитель Халикова Венера Закирзяновна

МБОУ СОШ №175, Республика Татарстан, г. Казань

Рекреационное воздействие является одним из основных факторов изменения состояния пригородных лесов. В результате рекреационной нагрузки происходит уплотнение почвы и нарушение растительного покрова. С ростом рекреационной нагрузки увеличивается площадь дорожно-тропиночной сети, формируется куртинно-поляннный комплекс, лес приобретает парковый вид. Актуальность работы заключается в том, что территория, занятая Ноксинским лесом, планировалась под застройку, что вызвало протест со стороны местных жителей. Этот вопрос широко обсуждался в СМИ и имеет социальную значимость.

В связи с тем, что парк подвергается большой рекреационной нагрузке, необходимо проведение оценки степени рекреационной дигрессии в Ноксинском лесу.

Целью данного исследования проведение оценки состояния растительных сообществ, находящихся под воздействием рекреации.

Материалом для настоящей работы послужили описания растительности, которые



были проведены совместно с руководителем в октябре 2012г.

Геоботанические описания выполнялись по традиционной методике с указанием видового состава и обилия видов по шкале Друде. Расположение пробных площадей размером 50x50 м определялось таким образом, чтобы были охвачены основные типы растительности лесного массива. Для каждой площадки был проведён анализ таксономической и эколого-ценотической структуры видового состава. Затем каждой площадке был присвоен балл стадии рекреационной дигрессии (от I до V) по методике Н. С. Казанской. В ходе исследований на изучаемой территории было отмечено 134 видов растений, относящихся к 101 родам и 43 семействам.

Таким образом, состояние Ноксинского леса можно оценить как сильно нарушенное рекреацией. Почти треть его площади находится на последней стадии рекреационной дигрессии, две трети – на предпоследней. При определении дальнейшего статуса этой территории необходимо учесть отсутствие естественных участков природных сообществ и единственно возможным вариантом является организация благоустроенного парка для отдыха населения.

В ходе исследования нами были сделаны следующие выводы:

1. Флора Ноксинского леса составляет 134 вида растений, относящихся к 101 родам и 43 семействам.
2. Массив Ноксинского леса отличается сильным рекреационным воздействием и находится на IV и V стадиях рекреационной дигрессии, по площади преобладают участки, находящиеся на IV стадии рекреационной дигрессии (64,5%).
3. Построена карта рекреационной дигрессии Ноксинского леса.
4. Наиболее рациональным использованием лесного массива является организация на его территории парка для отдыха населения.

НЗХК МИФЫ И РЕАЛЬНОСТЬ

Семенов Николай Александрович

Научный руководитель Каметова Ирина Борисовна

*МБОУ СОШ № 159 с углубленным изучением математики и физики РФ,
Новосибирская область г. Новосибирск*

Актуальность выбранной мною темы состоит в том, что в последнее время произошло ряд ядерных катастроф (1957 г. – Челябинск, 1986 г. – Чернобыль, 2011 г. – Фукусима). В связи с этим у населения складывается резко негативное отношение к ядерной энергетике и к атомным проектам в целом. В Новосибирске тоже функционирует предприятие атомного цикла – ОАО «Новосибирский завод химконцентратов» (далее – НЗХК). Население города по разному относится к данному производству, многие считают, что НЗХК наносит ощутимый вред окружающей среде. Я решил провести собственное исследование и выяснить, действительно ли НЗХК загрязняет окружающую среду.

В настоящее время объекты ядерной энергетике воспринимаются значительной частью населения как источник повышенной опасности. А на развитие любой технологии оказывает влияние не только реально присущая ей безопасность, но и безопасность как она воспринимается населением. В этой связи необходимо тщательное изучение субъективных и объективных причин формирования общественного мнения



об атомной энергетике.

В своей работе я изучил общественное мнение о влиянии НЗХК на состояние окружающей среды, поработав в лаборатории ядерной безопасности НЗХК, я проанализировал предоставленные мне документ, участвовал в замерах радиационного фона.

В результате проведённого «расследования» мною были развенчаны многие мифы о НЗХК.

Так, было доказано, что атомная энергетика опасна не более, чем все другие виды энергетике, но атомная энергия имеет и свои неоспоримые преимущества:

1. Атомная энергетика обладает большой мощностью и достаточно безопасна при правильном использовании.

2. Атомные электростанции, по сравнению с традиционными тепловыми электростанциями, обладают преимуществом в расходах на топливо, что особенно ярко проявляется в тех регионах, где имеются трудности в обеспечении топливно-энергетическими ресурсами, а также устойчивой тенденцией роста затрат на добычу органического топлива

Также было показано, что НЗХК – довольно открытое предприятие, несмотря на свою режимность. Было установлено, что выбросы радиации от НЗХК не превышают предельно допустимые нормы, по объёмам выбросов вредных веществ в атмосферу Новосибирска НЗХК стоит на третьем месте после ТЭЦ и автотранспорта.

ОЦЕНКА ЧИСТОТЫ АТМОСФЕРНОГО ВОЗДУХА ПО ВЕЛИЧИНЕ АВТОТРАНСПОРТНОЙ НАГРУЗКИ НА УЛИЦАХ КРОНШТАДСКАЯ И ПРСПЕКТ СТАЧЕК

Макарова Александра Леонидовна

Научный руководитель Ильин Фёдор Ефимович

АОУ ВПО «ЛГУ имени А.С. Пушкина», г. Санкт-Петербург, г. Пушкин

Известно, что основными источниками загрязнения атмосферного воздуха являются тепловая энергия, промышленные предприятия и автомобильный транспорт, причем последний служит в городских условиях наиболее мощным загрязнителем атмосферы. В выхлопных газах двигателей содержится более 200 химических соединений и элементов, наибольший вклад в структуру загрязняющих веществ вносят оксиды углерода, и азота, углеводороды, сернистые соединения, сажа и др.

Литературных источников, касающихся данной темы по Кировскому району Санкт-Петербурга, мы не нашли. Это обстоятельство требует проведения оценки чистоты атмосферного воздуха по величине автотранспортной нагрузки. В связи с этим, изучение данного вопроса, является актуальным и представляет научный и практический интерес.

Существует определенная связь между количеством автотранспорта, пройденного по улицам населенного пункта, с загрязнением окружающей среды. Загрязнение атмосферного воздуха таит в себе угрозу не только для здоровья людей, но и наносит экологический вред всей природе.

Важнейшие глобальные экологические проблемы, стоящие перед современным человеком, – загрязнение окружающей среды, парниковый эффект, истощение озонового слоя, фотохимический смог, кислотные дожди, деградация почв, обезлесение,



опустынивание, проблемы отходов, сокращение генофонда биосферы и др.

Современным обществом в производство и потребление вовлекается такое количество вещества и энергии, которое в сотни раз превосходит биологические потребности человека, что и является основной причиной современного экологического кризиса.

Атмосферный воздух является самой важной жизнеобеспечивающей природной средой и представляет собой смесь газов и аэрозолей приземного слоя атмосферы. Для защиты воздушного бассейна от негативного антропогенного воздействия в виде загрязнения его вредными веществами используют следующие меры: экологизацию технологических процессов; очистку газовых выбросов от вредных примесей; рассеивание газовых выбросов в атмосфере; устройство санитарно-защитных зон, архитектурно-планировочные решения и др.

ЭКОЛОГИЯ ШКОЛЬНОГО ПРОСТРАНСТВА

Поклонская Лилия Дмитриевна, Усманов Артем Тимурович

Научный руководитель Трушникова Ирина Васильевна

МАОУ СОШ №56, Калининградская область, г. Калининград

В современном жилище или офисе человек подвергается комплексному воздействию большой группы химических веществ, биологических агентов и физических факторов. Цель данного исследования: определение соответствия санитарно-гигиенических норм и режима МАОУ СОШ №56 и ряда школ Московского района г. Калининграда, действующим Санитарно-эпидемиологическим требованиям к условиям и организации обучения в общеобразовательном учреждении; сделать вывод и разработать рекомендации по выполнению норм СанПиНа в образовательных учреждениях. В ходе исследования ставились следующие задачи: определить соответствие положения школы требованиям по размещению общеобразовательных учреждений; исследовать соответствие школьной территории требованиям к территории общеобразовательных учреждений; исследовать соответствие группы химических веществ, биологических агентов и физических факторов, имеющих место быть в школьном офисе, нормам СанПиНа; используя выводы работы, провести агитационные мероприятия по популяризации знаний норм СанПиНа и выполнению их рекомендаций.

Качество среды учебного помещения, прежде всего, сказывается на работоспособности человека. Бактерии и плесневые грибы, находя благоприятную среду для размножения, становятся агрессивными. Благодаря все более широкому использованию бытовых электроприборов и усилению электроснабжения зданий увеличилось количество площадей с повышенным электромагнитным полем. Исследования доказывают, что правильная организация рабочего места, здоровый воздух, правильное расположение офисной техники и оборудования, могут значительно повысить эффективность учебного труда. В школьном помещении, т.е. в учебном офисе, учащиеся проводят значительную часть времени, поэтому очень важно его санитарное состояние и благоустроенность.

В представленной работе на основе изученного теоретического и тщательно собранного фактического материала дается сравнительная характеристика соответствия некоторых экологических параметров норм СанПиНа 2.4.2.2821-10



от 1.09.2011г имеющимся реальным показателям ряда общеобразовательных учреждений. Экспериментальная часть работы раскрывает факторы, влияющие на экологические параметры учебного офиса. Методикой седиментационного и аспирационного определения микробного числа воздуха в помещениях произведено исследование воздушной среды классной комнаты. Показано влияние патогенных микроорганизмов, передающихся воздушно-капельным путем, на возникновение тяжелых инфекций. Сделано микробиологическое обоснование необходимости выполнения санитарно – гигиенических норм. Исследователями выявлены некоторые несоответствия одиночных параметров действующих норм СанПиНа, фактическому состоянию их в отдельных школах города.

ПРОЕКТ СОЗДАНИЯ ЗАЩИТНОГО БАРЬЕРА ОТ ИОНОВ СВИНЦА ВЫХЛОПНЫХ ГАЗОВ АВТОМОБИЛЕЙ, ЗАТО Г. ЗЕЛЕНОГОРСКА

Кислов Андрей Вячеславович

Научный руководитель Стародубцева Жанна Алексеевна

ЦОД «Перспектива», ЗАТО г. Зеленогорск Красноярского края

В 1990 году во всем мире в городах проживало 13% человек. Сегодня более половины населения России живёт в крупных городах, воздух которых имеет высокий уровень загрязнения. Основная масса вредных выбросов приходится на долю автомобильного транспорта. Цель работы: разработать способ защиты жителей г. Зеленогорска от вредного воздействия ионов свинца, содержащегося в выхлопных газах автомобилей, путем озеленения, на примере одного из участков автодорог. В ходе работы был проведен количественный анализ способности листьев некоторых деревьев, используемых в озеленении городов накапливать ионы свинца, по стандартной методике, подсчитывая количество вещества (иодида калия), необходимого для визуализации качественной реакции с ионами свинца и выпадением желтого осадка. Выяснили, что наибольшей способностью накапливать ионы свинца среди лиственных пород (рябины обыкновенной, тополя бальзамического, дуба черешчатого, березы повислой) обладает рябина обыкновенная. Среди хвойных (лиственницы сибирской, сосны обыкновенной, ели сибирской) – ель сибирская. В ходе работы определено количество выбрасываемых соединений свинца автотранспортом на исследуемом участке автодороги в 1 сутки, год. Подсчитана эффективность «работы» зеленых насаждений, растущих вдоль исследуемого участка. Установили, что растущие вдоль обочины 73 дерева обезвреживают воздух только в вегетативный период (май-октябрь). В связи с этим, опираясь на результаты лабораторных исследований, был разработан план дополнительного озеленения исследуемого участка автодороги елью сибирской в количестве 122 экземпляров в местах, где расстояние между деревьями составляет 6 метров и более. Это позволит защитить горожан от «свинцового» загрязнения, на участке ул. Набережная зимой.



ВОЗМОЖНОСТИ ИСПОЛЬЗОВАНИЯ АЛЬТЕРНАТИВНОЙ ЭНЕРГЕТИКИ НА ТЕРРИТОРИИ ПЕНЗЕНСКОЙ ОБЛАСТИ ДЛЯ ОБЕСПЕЧЕНИЯ БЛАГОПРИЯТНЫХ И КОМФОРТНЫХ УСЛОВИЙ ЖИЗНИ НАСЕЛЕНИЯ

Хромов Василий Геннадьевич

Научный руководитель Катанцева Ольга Петровна

ХТТ ПГТА, г. Пенза

В последние годы для всей территории России проведено тщательное исследование прихода солнечной энергии на поверхности, тем или иным образом ориентированное в пространстве, и показано, что практически для всех регионов страны, включая высокие широты, применение солнечных водонагревательных установок (СВУ) в течение 3-6 месяцев в году экономически оправдано.

Начиная с середины 90х годов, в России инициированы работы по совершенствованию ФЭП и развернуто их опытно-промышленное производство. Однако, несмотря на положительные тенденции мирового рынка, высокая стоимость, электроэнергии от ФЭП сдерживает их более широкое применение. Эта высокая стоимость обусловлена, как дороговизной основного материала (как правило, кремния высокой чистоты), так и дороговизной технологического процесса. Поэтому в мире и в России ведутся интенсивные исследования и разработки, направленные на удешевление ФЭП.

В связи с этим целью работы явилось изучение возможности использования фотоэлектрических преобразователей (ФЭП) на территории Пензенской области для благоприятного и комфортного проживания человека в условиях резко-континентального климата Среднего Поволжья.

Исследования по использованию альтернативной энергетики на территории Пензенской области проводились с 2009 по 2012 год. В результате было выявлено, что солнечных дней, за весь период исследований, насчитывается 124 дня в каждом году. Исследованиями доказано, что применение ФЭП очень выгодно, т.к. может использоваться не только прямое, но и рассеянное излучение и при этом не требуется дорогостоящих устройств для слежения за солнцем.

На территории Пензенской области, совершенно достоверно, можно использовать солнечные преобразователи (ФЭП) для производства электроэнергии в течение 3-6 месяцев в году даже при неблагоприятных погодных условиях. По нашим данным в Пензенской области солнечные батареи используются достаточно мало, их используют в частном порядке, для энергопотребностей коттеджей и дачных участков.

Нами разработана установка ФЭП 1-О, позволяющая вырабатывать 4640 Вт*ч/день. Такого количества электроэнергии достаточно для полноценного функционирования автономного дома площадью 100 м². ФЭП 1-О в сочетании с тепловым насосом (и без него) можно использовать для отопления различных помещений. Установка ФЭП 1-О позволяет получать электроэнергию не нарушая ландшафта и экологической обстановки данной местности. Комбинация ФЭП 1-О с биобатареями позволяет обогащать атмосферу кислородом и тем самым улучшать экологическую обстановку на территории ее эксплуатации. Переработка энергии солнца в электрическую энергию позволяет сокращать выбросы углекислого газа в атмосферу. В настоящее время ФЭП с высокими показателями надежности и безопасности, обеспечивают выполнение самых строгих требований надзорных органов по охране окружающей среды. Создан макет установки ФЭП 1-О.



ПРОЦЕССЫ БИОЛОГИЧЕСКИХ ПРЕВРАЩЕНИЙ АЗОТСОДЕРЖАЩИХ СОЕДИНЕНИЙ ХОЗЯЙСТВЕННО-БЫТОВЫХ СТОЧНЫХ ВОД ПРИ ИСПОЛЬЗОВАНИИ БИОФИЛЬТРА

Цинеккер Дарья Тиловна

Научный руководитель Сироткин Александр Семенович

МБОУ СОШ №72, Республика Татарстан, г.Казань

Практическая значимость проекта заключается в том, что предложена технологическая схема надежной, недорогой, компактной высокоэффективной системы биочистки коммунально-бытового стока на основе биофильтра в качестве основной и возможно единственной ступени очистки, обеспечивающей эффективность очистки по аммонийному азоту до 99,6 %.

Целью данного исследовательского проекта являлось определение эффективности биологических процессов удаления основных биогенных элементов в процессе очистки хозяйственно-бытовых сточных вод с использованием биофильтра.

На основе проделанных исследований были сделаны следующие выводы, а также была определена научная новизна данного исследования, которая представляет большой практический интерес для прикладной экологии.

Выводы:

По результатам научно-исследовательской работы были сделаны следующие выводы:

1. Экспериментально показано, что наибольшее удаление органических веществ наблюдается в 1-ом биофильтре, обладающем наибольшим количеством биомассы.
2. Эффективностью удаления органических веществ в процессе непрерывной биофильтрации составило до 98 %.
3. Эффективность биологического удаления аммонийного азота в процессе очистки хозяйственно-бытовых сточных вод составила 99,6 %.
4. Доказано наличие в составе биопленки из биофильтра микроорганизмов-денитрификаторов pp. *Curvibacter*, *Azoarcus*, нитрификаторов pp. *Nitrosomonas*, *Nitrospira* и Анаммох-бактерий.

ЭКОЛОГИЧЕСКИЙ ПАСПОРТ ШКОЛЫ

Караулова Алина Николаевна

Научный руководитель Луговых Олеся Николаевна

МАОУДОД Детско-юношеский центр г. Юрги

Острота современных проблем взаимодействия общества и природы поставила ряд новых задач перед школой и педагогикой, которые призваны подготовить молодое поколение, способное преодолеть последствия негативных воздействий человека на природу, бережно относиться к ней в будущем. А так же и заботится об экологическом состоянии школы и пришкольной территории, на которых учатся дети. Поэтому преподаватели стараются донести столь важность этой проблемы.

Опасность происходящих в природе изменений заставила нас задуматься над тем, что необходимо сделать для того, чтобы окружающий мир оставался благоприятным и безопасным для человека. Одним из основных условий существования современного



общества является воспитание экологически грамотной личности.

Стремительное изменение природной среды, в эпоху научно-технической революции связано с активным воздействием человека на природу. В результате значительно улучшается жизнь людей, лучше обеспечиваются их конкретные потребности. Однако ширится и число нежелательных изменений в окружающей среде. Причина здесь неоднозначна [3]. Одна из них – экологическая неграмотность населения. Поэтому с детских лет нужно воспитывать чувство ответственности за окружающую природу.

Составление экологического паспорта школы позволило мне обобщить уже имеющиеся данные экспериментов по экологической оценке школы и пришкольной территории и составить план дальнейшей работы. Исследовательская деятельность школьников, их непосредственное общение с природой, – пожалуй, самый надежный путь обретения экологического сознания и экологических знаний.

Гипотеза:

Разработка экологического паспорта школы, создание рекомендаций, методик и их выполнение помогут улучшить экологическую ситуацию в школе.

Цель работы - составление экологического паспорта школы путем обобщения данных, полученных при выполнении ряда экспериментов по экологической оценке школы.

Методы исследования:

Сбор, изучение, систематизация и анализ литературы по санитарно – гигиеническим нормам помещения; наблюдение и осуществление контроля над соблюдением санитарно – гигиенических норм в кабинете; сравнение состояния здоровья учащихся, интервьюирование, обработка и систематизация полученных данных.

ЭКОЛОГИЧЕСКИЕ ПРОБЛЕМЫ РЕКИ ЕЯ

Литвинов Владислав Олегович

Научный руководитель Кострома Светлана Васильевна

ЕМРТ ФГБОУ ВПО «АГТУ», Краснодарский край, г. Ейск

Работа была проведена в условиях Ейского лимана и реки Ея.

Цели работы:

1. Оценить качество поверхностных вод, степень и источники загрязнения промышленными и иными выбросами реки Ея.
2. Оценить степень антропогенного влияния и глубину экологических проблем реки Ея.
3. Выявить источники загрязнения реки Ея с помощью имеющихся методик.

Задачи исследования:

1. Оценить качество поверхностных вод реки Ея при помощи физико-химических методов, определив содержание в воде наиболее распространенных загрязнителей природно-антропогенного происхождения.
2. Изучить характеристику и экологические проблемы реки Ея, используя научную литературу.
3. Соотнести эти значения с ПДК и ГОСТом 2874-82 с данными Департамента биоресурсов, экологии и рыбохозяйственной деятельности Краснодарского края.
4. Визуально оценить степень загрязнённости воды и прибрежной части стоками



и бытовым мусором в районе Ей-Укрепления.

Рабочая гипотеза:

1.этап-Изучение данных о реке Ея из научно – популярной литературы. (Характеристика природного объекта)

2.этап- Изучение гидрологического режима реки Ея.

3.этап-Взятие проб воды (проведение физико-химического анализа)

4.этап-Оформление данных в виде (диаграмм, таблиц, графиков)

5.этап-Формулировка Выводов.

6.этап-Предложение мер по защите и охране реки Ея.

Выводы:

Результаты исследования на определение (ТБО) в июле и августе (в среднем) следующие: количество бытового мусора на данном участке составило 100 единиц из них:

пластиковых бутылок 20 единиц

полиэтиленовых пакетов 20 единиц

резиновые подошвы (от обуви) 10

стекло 10 единиц

консервные банки 20 единиц

обломки кирпичей 10 единиц

шиферные обломки 10 единиц

Качество поверхностных вод реки Ея не соответствует нормам ПДК по следующим показателям:

1. Мутность реки на период с начала июля и до конца августа 2012 года сильно мутная

2. Количество органических веществ в реке на момент исследования было превышено в несколько раз: в июле 2012 года их концентрация составила 12 – 16 мгО₂/л, а в августе 2012 года- 12 мгО₂/л.

3. В июле и августе 2012 года в воде реки Ея ощущался сильный запах, что соответствует 4 баллам и свидетельствует о присутствии сероводорода и превышает установленные нормы

ПРОБЛЕМЫ АБРАЗИИ БЕРЕГОВОЙ ЛИНИИ АЗОВСКОГО МОРЯ И ЕЙСКОГО ЛИМАНА

Пышманцева Александра Александровна

Научный руководитель Максим Екатерина Александровна

ЕМРТ ФГБОУ ВПО «АГТУ», Краснодарский край, г. Ейск

Работа была проведена на берегу Азовского моря и Ейского лимана.

Цели работы:

- замерить годовую абразию береговой линии за двухгодичный период;
- проследить тенденцию обмеления и заиливания прибрежных вод.

Задачи исследования:

- показать проблему в полном масштабе
- обратить внимание соответствующих органов на проведение необходимых работ для её устранения.



Рабочая гипотеза:

1. этап- Изучение литературных данных об абразии береговой линии Азовского моря и Ейский лимана
2. этап- Исследование обрывистой береговой линии
3. этап- Замер глубины Ейского лимана на фиксированных местах за двухгодичный период
4. этап- Обработка полученных данных и составление таблиц
5. этап- Наглядное изображение проблемы в графической форме
6. этап-Доказательство глобальности проблемы абразии береговой линии

Выводы:

1. По данным моего исследования за двухгодичный период абразия береговой линии составила 21 сантиметр.
2. За этот период обрывистые берега изменили своё очертание на протяжении всей береговой линии Ейского и Шербиновского районов, благодаря чему уменьшились посевные площади, используемые ранее.
3. Вследствие размыва береговой линии за 2011-2012 годы Ейский лиман обмелел на 12 сантиметров.
4. Необходимо привлечь к этой проблеме соответствующие органы для принятия эффективных мер по берегозащите и как можно больше административных лиц и организаций для материального обеспечения при решении этой проблемы.

ОБЕСПЕЧЕНИЕ ОХРАНЫ ЗДОРОВЬЯ И БЕЗОПАСНОСТИ ТРУДА ПО ТРУДОВОМУ ЗАКОНОДАТЕЛЬСТВУ

Лахно Александра Вячеславовна

Научный руководитель Притулина Олеся Викторовна

Армавирский институт социального образования (филиал), ГОУ ВПО «Российский государственный социальный университет»

Конституция РФ гарантирует право на труд в условиях, отвечающих требованиям безопасности и гигиены. Государство осуществляет в сфере охраны труда достаточно интенсивное нормотворчество, устанавливая требования, обязательные для всех работодателей, осуществляет общее управление системой охраны труда, организует государственный надзор за соблюдением соответствующего законодательства, обязательное и добровольное социальное страхование от несчастных случаев на производстве и от профессиональных заболеваний.

Несмотря на это на отечественных предприятиях износ основных фондов приблизился к 60%, а в отдельных отраслях промышленности эта цифра составляет более 80%. Предприятиям присущ низкий уровень техники и технологии производства; отсутствие должного внимания вопросам охраны труда работников. Особенно эта ситуация характерна для угольной промышленности, аграрного сектора, строительного комплекса и негосударственного сектора экономики, где занята значительная часть экономически активного населения.

Ежегодно только вредные и опасные производства уносят жизни 180 тыс. работников. Это косвенные потери, связанные с «воздействием техногенных факторов». Прямые потери не менее впечатляющи: на 100 тыс. работающих приходится 12 случаев



смертельного производственного травматизма. Это в 250 (!) раз больше, чем в США и государствах Европейского союза.

За последние пять лет произошли существенные изменения в организационном и правовом аспектах государственного управления охраной труда. При этом о многих из них нельзя сказать, что они позитивно повлияли на положение дел в данной области. В результате проведенных реформ ликвидирована Межведомственная комиссия по охране труда; на уровне федеральных органов исполнительной власти практически повсеместно упразднены структурные подразделения, ранее занимавшиеся охраной труда; органы местного самоуправления не получили четких, внятных полномочий для решения вопросов охраны труда на подведомственных территориях; ликвидировано Министерство труда и социального развития РФ, в функции которого входило решение широкого спектра вопросов охраны труда; понизился статус и уменьшилась численность Федеральной инспекции труда.

Сказанное свидетельствует о том, что трудовая деятельность остается одной из едва ли не самых незащищенных сфер деятельности. Проблемы обеспечения в организациях здоровых и безопасных условий труда, предупреждения несчастных случаев, снижения производственно обусловленной заболеваемости и связанных с этим экономических потерь являются достаточно острыми.

В работе проанализировано законодательство, регулирующее охрану труда, исследованы органы государственной власти, осуществляющие надзор и контроль за соблюдением законодательства об охране труда и их компетенция в данной сфере; изучены права и обязанности работников и работодателей по обеспечению охраны труда; рассмотрен порядок расследования и учета несчастных случаев на производстве. В результате исследования в работе представлена позиция авторов по совершенствованию правового регулирования охраны труда в Российской Федерации.

ЗАМЕНА ПЛАСТИКОВОЙ ТАРЫ НА ЭКОЛОГИЧЕСКИ ЧИСТЫЕ УПАКОВКИ

Хусаинова Камила Иргалеевна

Научный руководитель Даянов Салют Барийевич

ГБОУ СПО УАТ, Федеральный округ, Республика Башкортостан, г. Уфа

Если вы хоть иногда уделяете внимание проблемам экологии, то наверняка знаете какой ущерб наносит нашей стране пластик. Раздельный сбор мусора распространён в ряде регионов России, ключевым вопросом жизнедеятельности этой программы является поддержка населением на начальном этапе. Очень мешает «несознательная» часть граждан, не желающая задумываться о том, куда девать мусор и не читающая надписи на контейнерах. Синтетический пластик можно заменить природным, который способен разлагаться в условиях окружающей среды под действием микроорганизмов.

В работе имеются два проведённых мною опыта, доказывающие неразлагаемость пластика даже под действием химических реактивов и появление едкого дыма, выделяемого при горении, по сравнению с другими материалами;

Включены: анализ затрат нефтехимического сырья на производство пластика, анализ ранее проведённых исследований, методы борьбы других стран с данной проблемой по сравнению с нашей страной и другое.



На замену пластика предложены ранее разработанные материалы и следом собственная идея разработки композиционной смеси на основе лигнин – пектин. Почему я выбрала именно эти компоненты? Потому что лигнин в основном является отходом целлюлозного производства, а производство пектина на сегодняшний день – динамически развивающийся бизнес. По сравнению с другими компонентами – эти наиболее дешевы.

Собственная идея требует доработки, опытов и экспериментов, поскольку изложена лишь в теории.

Затем возникает вопрос: «Куда девать бутылки?». В работе предложено несколько вариантов рационального использования пластикового полимерного мусора: использование в сельскохозяйственных и производственных целях, а так же энергетике.

Огромными плюсами замены полимерных бутылок на биоразлагаемые являются: прежде всего экология. Затем экономика страны.

Желательно внести в пункты перспектив России – стандартизацию производства биополимерного пластика, то есть изготовление их на основе природных полимеров. Несмотря на то, что природное сырье несколько дороже, чем нефтехимическое.

При своевременном подорожании нефти цены на биоразлагаемое сырьё станут равными синтетическому, поскольку полимеры для обычного пластика получают из нефтехимического сырья. К тому же это не возобновляемый природный ресурс.

Наша страна находится в критическом положении. С каждым годом экология страдает ещё больше и возможность предотвратить катастрофу становится всё менее реальной.

Личный вклад автора в работу заключается в самостоятельном выборе научного направления, теоретической разработке методов, непосредственном выполнении опытов, анализе, теоретической интерпретации.

ИЗУЧЕНИЕ ВЛИЯНИЯ ЭКЗОГЕННЫХ ФАКТОРОВ НА ПРЭСНОВОДНЫХ ДВУСТВОРЧАТЫХ МОЛЛЮСКОВ КАК БИОИНДИКАТОРОВ ОКРУЖАЮЩЕЙ СРЕДЫ

Матюнин Александр Михайлович

Научный руководитель Обуховская Анна Соломоновна

ГБОУ лицей №179 г. Санкт-Петербург

Исследования основываются на регистрации характеристик поведения и кардиоактивности пресноводных двустворчатых моллюсков в процессе воздействия на них функциональных тест-нагрузок, при разработке которых учитываются физиологические и поведенческие особенности исследуемого вида. С задачей предотвратить поступление загрязненной воды в водопроводы была создана методика индикации степени загрязнения воды с помощью бентосных животных с твердыми покровами.

Для таких экспериментов идеально подходят двустворчатые моллюски по той причине, что они обладают высокой чувствительностью, а также относительно быстро реагируют на загрязнение окружающей среды. Все изменения их характеристик (биомаркеров) используются для оценки состояния среды обитания.

Методологической основой данного исследования является оценка компенсаторных реакций тест-организмов при различных функциональных нагрузках (например,



быстрое изменение солености воды). Диагностика функционального состояния моллюсков проводилась путем анализа характеристик кардиоактивности, измеряемых оригинальным волоконно-оптическим методом.

Объектами исследования служили перловицы и беззубки. ЧСС моллюсков изменялась от 5 до 45 уд./мин. По результатам исследований температурный фактор оказывает большое влияние не только на кардиоактивность животных, но и на их жизнедеятельность в целом.

Что касается поведенческого биомаркера, то закрытие и открытие створок моллюсков не коррелировало (не имело взаимосвязи) с ЧСС. По данным эксперимента пресноводные двустворчатые моллюски, отобранные из разных мест, отличающихся уровнем загрязнения, реагируют неодинаково на добавление в воду 3 г/л NaCl.

В ходе экспериментов с пресноводными двустворчатыми моллюсками выявлено, что экзогенные факторы (изменение солености воды, температуры окружающей среды и др.) влияют на кардиоактивность животных, которые повышают или понижают ЧСС, в зависимости от физиологического состояния организма (здоровья). Изменения ЧСС и периоды их восстановления до фонового уровня могут эффективно использоваться как биомаркеры в оценке здоровья водных экосистем и контроля качества вод.

ЖЕСТКОСТЬ КАК ОДНА ИЗ ОСНОВНЫХ МЕСТНЫХ ЭКОЛОГИЧЕСКИХ ПРОБЛЕМ КАЧЕСТВА ВОДЫ И ВОЗМОЖНЫЕ ПУТИ ЕЁ РЕШЕНИЯ

Бышевская Виктория Александровна

Научный руководитель Киселева Людмила Владимировна

*Г(О) БОУ СПО Усманский профессиональный колледж, Липецкая область,
г. Усмань*

Исследовательская работа на тему: «Жесткость, как одна из основных местных проблем качества питьевой воды», проведена студенткой III курса Усманского профессионального колледжа Бышевской Викторией Александровной, членом кружка ЗОЖ. В ходе исследования было установлено, что вода, используемая в нашей местности населением для хозяйственно-питьевых нужд обладает повышенной жесткостью, установлена взаимосвязь между жесткостью воды и здоровьем населения, а также необходимостью проведения мероприятий по умягчению воды и использованию для этих целей бытовых фильтров. Раскрыты причины повышенной жесткости воды в данной местности. Используются различные методы исследования: сбор и анализ статистических данных, систематические наблюдения, лабораторные исследования жесткости воды и её умягчение термическим методом и использование бытовых фильтров «Аквафор» и «Барьер», сделаны выводы и рекомендации. Приведены конкретные рекомендации по устранению жесткости воды в быту и сохранению здоровья населения.

Данная работа имеет практическое значение, так как её результаты можно применять в повседневной жизни для улучшения качества воды и сохранения своего здоровья.



ОПРЕДЕЛЕНИЕ ЗАГРЯЗНЕННОСТИ ВОДЫ В КОЛОДЦАХ П. ТУГТУН КЕТЧЕНЕРОВСКОГО РАЙОНА РЕСПУБЛИКИ КАЛМЫКИЯ

Хулхачиев Аюка Алексеевич

Научный руководитель Лиджиева Лариса Борлаевна

*МКОУ «Тугтунская СОШ» им. Б. Дорджиева», Республика Калмыкия, п. Тугтун
Кетченеровского района*

Загрязнение водоемов, нехватка питьевой воды становятся мировым бедствием, такие явления в России, в том числе и в Калмыки не являются исключением.

Объектом исследования мы выбрали колодцы, а именно: воду из колодцев, поскольку в сельской местности вся жизнедеятельность человека обеспечивается колодезной водой. Состояние колодцев в п. Тугтун Кетченеровского района Республики Калмыкия представляет собой актуальную проблему для ее населения. Основной целью исследовательской работы стали анализ загрязнения колодезной воды различными методами, определение степени риска загрязненности. В ходе исследования решались задачи изучения состояния воды в колодцах, сравнительного анализа воды двух источников подземных вод и обязательного информирования населения и чиновников о результатах исследования путем выступления на сходах граждан и распространением листовок, буклетов и брошюр. Научная и здоровьесберегающая направленность соответствует актуальности поставленных задач. Первичная оценка качества воды проводилась определением ее органолептических характеристик, затем изучением ее химического анализа. Объектом изучения явились 2 колодца (№1, №2.), промеры производились 3 раза в период с апреля - октябрь 2012г с учетом сезонных изменений. Органолептические исследования показали: наибольшее количество взвешенных частиц обнаружено в воде колодца №2 (88,57 мг/л), чем в воде колодца №1(71,42 мг/л.), вода в колодцах №1, №2 по цветности – бесцветная; прозрачность воды обоих колодцев читается с трудом на расстоянии 27 см., посторонних запахов ни в одной из исследуемых вод не обнаружено. Качественное и количественное определение показателей воды в исследуемых колодцах методами химического анализа показало: рН воды колеблется в пределах 7-8 (колодец №1 -8,2, колодец №2 -7,9), показатель рН слабо – щелочная; обнаружено наличие карбонат ионов (розовая окраска); обнаружено содержание железа 0,1 мг/л. (розовое окрашивание), содержание анионов хлора по сезонам неодинаково, что объясняется сезонными изменениями - смешиванием грунтовых вод с водами колодца весной, испарением воды, жарой, приводящей к обмелению колодцев летом, и отсутствием дождей осенью.

На основании полученных данных сделаны выводы, что исследуемая колодезная вода не пригодна для питья, поскольку степень риска присутствия аниона хлора превышает предельно допустимый коэффициент (ПДК).

ПЯТНА НА СОВЕСТИ

Кормановская Виктория Валериевна

Научный руководитель Кидрук Светлана Владимировна

ГБОУ СПО «Колледж Ейский», Краснодарский край, г. Ейск

Моя работа актуальна, так как ежегодно в окружающую среду нашей страны раз-



ливается около 5 млн. тонн нефти, а места нефтедобычи в Сибири покрыты нефтью на десятки километров. В нефтяной агонии бьются птицы и рыбы, а предприятия нефтеперерабатывающего комплекса обосновались в Краснодарском крае.

Целью моей работы является: исследовать влияние нефтепереливного терминала в городе Ейске на прибрежные воды и биоту Азовского моря и изучить воздействие нефтяных загрязнений на здоровье людей. Для достижения своей цели я поставила перед собой следующие задачи:

- проанализировать данные о масштабах загрязнений окружающей среды при добыче и транспортировке нефти;
- обобщить меры по ликвидации нефтяных разливов с учетом опыта других стран;
- оценить экологический и экономический ущерб, наносимый природе, при авариях, несанкционированных сбросах с объектов топливно-энергетического комплекса и при разливах нефтепродуктов;
- экспериментально определить состояние основных загрязнителей в прибрежных водах Азовского моря относительно их ПДК в связи с введением в эксплуатацию Ейского нефтепереливного терминала.

Объектом экологического мониторинга были причалы №3, 4 нефтепереливного терминала в акватории Ейского морского порта (Таганрогский залив Азовского моря). Наблюдения продолжались в течение пяти лет в рамках Производственного контроля Ейским отделом экоаналитической лаборатории Центра лабораторного анализа и технических измерений по Южному Федеральному округу («ФБУ ЦЛАТИ по ЮФО»). Объект исследования – морская вода, кратность отбора проб – один раз в квартал. Определяемые вещества: взвешенные вещества, БПК-5, нефтепродукты, железо общее, которые относятся к приоритетным загрязняющим веществам по критериям экологической опасности.

На основании полученных данных можно сделать следующие выводы:

- ✓ уровень загрязнения моря взвешенными веществами в точках отбора проб остается постоянно высоким весь период наблюдений и не зависит от работы нефтепереливного терминала;
- ✓ аналогично взвеси, к 2012 году возросла концентрация БПК-5, что подтверждает высокий уровень загрязнения морской воды в местах отбора проб;
- ✓ увеличение концентрации общего железа к 2012 году показывает, что с запуском нефтепереливного терминала качество морской воды в районе порта ухудшилось по этому показателю в 2 раза. Однако это можно объяснить и увеличением количества старых судов в морском порту и износом портовых сооружений;
- ✓ обнадеживающим выглядит тот факт, что по результатам наших исследований концентрация нефтепродуктов в пробах существенно снизилась к 2012 году, во II период наблюдений этот показатель остается стабильным и почти не превышает ПДК, что подтверждает заверения владельцев терминала о том, что крупных утечек и разливов нефти в этот период не происходило.

Безусловно, терминал в черте курортного города не вызывает восторгов и не повышает статус курорта, но и значительного ухудшения экологической обстановки по основным экологическим критериям пока не происходит.



ВЛИЯНИЕ СОЛНЕЧНОЙ АКТИВНОСТИ НА ПОВЕДЕНИЕ ЛЮДЕЙ

Акопян Арсен Ашотович

Научный руководитель Галаган Анна Федоровна

*ГАОУ СПО « Каневской аграрно-технологический колледж» Краснодарский край,
станция Стародеревянковская*

Во Вселенной ещё не мало загадок и тайн, открыть которые может лишь чистый эксперимент. Степень влияния вариаций солнечной активности на человека, а также зависимость такого воздействия от фазы солнечного цикла до сих пор мало изучено. Природа Солнца и его значение для нашей жизни-неисчерпаемая тема.

Разве могли люди двести, сто и даже тридцать лет назад представить, какие события будут волновать мир в 21 веке. Мы много достигли того, о чём мечтали наши предки. В век нанотехнологий, проблема влияния солнечной активности на организм человека, на сегодняшний день является одной из наиболее серьёзных угроз для всех живых организмов на Земле. В последнее время, учёные пришли к выводу, после многолетних наблюдений, активность Солнца возрастает год от года. Да и жара нас донимает, когда столбики термометров подсакаивают до 40⁰С. Чаще всего мы с этими аномалиями связываем возникновение магнитных бурь. Так ли это? Хотя что-то о магнитных бурях слышал каждый. Большинство знает, что в дни их свирепствования может разболеться голова, подняться давление и забарахлить сердце. Работа умственная не пойдёт, апатия нахлынет...Однако, пожалуй, лишь специалистам ведомы куда более масштабные проявления агрессии Солнца. Усиливаются год от года высокочастотные излучения из космоса. Под действием идущей из Космоса космической радиации, озоновый слой вокруг Земли постепенно исчезает. Прямое воздействие космических лучей усиливается, поэтому у всего живого происходит перестройка. И некоторые люди не способны переносить эти излучения.

Выявить механизм связи между активностью солнца и функционированием различных объектов биосферы, установить зависимость возникновения и течения различных заболеваний от процессов в космосе, в частности от солнечной активности.

Выявить механизм связи между активностью солнца и функционированием различных объектов биосферы, установить зависимость возникновения и течения различных заболеваний от процессов в космосе, в частности от солнечной активности. Выявить влияние космических лучей на организм человека. Установление статистической связи между уровнями солнечной и геомагнитной возмущенности и ходом ряда процессов в биосфере Земли. Провести анкетирование студентов на предмет влияния космического излучения на организм человека. Систематизировать данные в табличной форме и отобразить их в форме диаграмм. Сформировать у студентов сознание необходимости заботиться о своём здоровье.



ВИДОВОЙ СОСТАВ РАСТИТЕЛЬНОСТИ ГОРОДА ВОРОНЕЖА И ВОРОНЕЖСКОЙ ОБЛАСТИ И ЕЕ ПРИМЕНЕНИЕ КАК ЕСТЕСТВЕННОГО ФИЛЬТРА ПРИРОДЫ

Коренюгина Анастасия Андреевна

Научный руководитель Преображенский Андрей Петрович

Воронежский институт высоких технологий, Воронежская область, г. Воронеж

Растительность (растительный покров) – совокупность фитоценозов определённой территории или всей Земли в целом. В отличие от флоры, которая характеризуется только видовым составом, растительность характеризуется и видовым составом, и численностью особей, причём как в отдельных растительных таксонах, так и в целом для рассматриваемой территории, и особенностями сочетания представителей различных растительных таксонов, и экологическими связями между ними.

Исследуемая территория размещается в двух природных зонах лесостепной и степной. Лесостепь занимает большую часть территории, это Окско-Донская низменность, северные части Среднерусской и Калачской возвышенностей. По Ф.Н. Милькову, она представлена провинциями Среднерусской возвышенности и Окско-Донской равнины располагающимися в подзонах типичной и южной лесостепи. Степная зона находится на юге Среднерусской и Калачской возвышенностей и представлена подзоной северной степи, Нижнедонской провинции. Важной характеристикой растительного покрова является его дифференциация в системе: водораздел – речная долина. Это характерно как для естественных биоценозов, так и для сельскохозяйственных земель.

Взаимосвязи города и растительности достаточно сложны. В целом известно, что город неблагоприятно влияет на растительность, а растительность, напротив, во многом способствует формированию здоровой жизненной среды в городе.

Для установления негативного воздействия на растения проведено исследование: «Определение поражённой ткани листа при антропогенном загрязнении воздушной среды».

Целью работы ставилось:

1. Провести оценку зеленых насаждений города Воронежа.
2. Изучить видовой состав и планировку цветочно-декоративных клумб города.
3. Установить роль зеленых насаждений, как естественных фильтров в создании благоприятных условий среды.

Поставленные задачи:

1. Определить жизненное состояние деревьев города для оценки состояния городской среды.
2. Изучить видовой состав и планировку цветочно-декоративных культур клумб города.
3. Разработать предложения по улучшению планировки цветочно-декоративных клумб.
4. Составить карту озеленения центральной части города.
5. Провести исследования для установления зависимости между содержанием вредных веществ в растениях и степенью загрязнения окружающей среды.



ЭКОЛОГИЧЕСКАЯ ОБСТАНОВКА В РОССИИ: КАК ДОЛГО КРЫСИНОЕ СООБЩЕСТВО БУДЕТ «РЕLEVANTO NA ЗАКОНО»?

Безукладникова Надежда Сергеевна, Исакова Виктория Александровна

Научный руководитель Морозов Г. Б.

*ФГБОУ ВПО «Уральский государственный педагогический университет»,
Свердловская область, г. Екатеринбург*

Россию оккупировали крысы. Крысиные полчища на городских улицах – это беда, которая терроризирует Екатеринбург уже довольно давно. В любое время суток их можно встретить где угодно: во дворах отдаленных микрорайонов, на детских площадках, на центральных улицах. Специалисты уверяют, что объяснить такое поведение животных просто: они не чувствуют угрозы со стороны человека. При этом крысы являются переносчиками около 20 видов болезней, многие из которых смертельны для человека.

Интернет заполнен видеороликами и сообщениями о случаях нападения крыс на людей, чаще всего становятся жертвами нападения крыс маленькие дети, которые в силу своей беззащитности не могут оградить себя от агрессивных грызунов.

Главной причиной распространения крыс является огромное количество мусора в городе: обилие несанкционированных свалок (где помимо мусора, оказываются и пищевые отходы), переполненные контейнеры обеспечивают грызунов едой. Грызуны заводятся в домах с забитыми мусоропроводами и недобросовестными жильцами. На заселенность крысами городов влияют плотность населения, миграционные процессы, система сбора и утилизации бытовых отходов. Во многих субъектах Российской Федерации сложилась неудовлетворительная ситуация по санитарно-техническому состоянию объектов жилищно-коммунального назначения.

В крупных городах России, несмотря на регулярно проводимую санитарную очистку территорий, фактически отсутствует индустрия сбора, хранения, сортировки, утилизации бытовых и промышленных отходов. Большая плотность населения приводит к скоплению значительного количества отходов на ограниченной площади, что способствует интенсивному расселению грызунов и распространению зоонозных инфекций.

На основании вышеизложенного можно констатировать, что сложившаяся в Российской Федерации ситуация и прогноз ее развития могут способствовать дальнейшему увеличению численности грызунов в населенных пунктах, что в конечном итоге приведет к еще большему осложнению санитарно-эпидемиологической ситуации, росту экономического ущерба, ухудшению качества жизни населения. Причиной расселения грызунов являются: выброс мусора в неположенных местах, до конца неурегулированная проблема своевременного очищения городов от мусора. Этому способствуют пробелы в законодательных актах РФ и субъектов РФ.

МУСОР: СЖИГАТЬ НЕЛЬЗЯ ПЕРЕРАБАТЫВАТЬ?

Решетова Анастасия Александровна

Научный руководитель Киреева Елена Геннадьевна

*ГБОУ СПО (ССУЗ) «Ашинский индустриальный техникум», Челябинская область,
г.Аша*

Первый полиэтиленовый пакет был выпущен в США полвека назад. Удобная и



дешевая упаковка сразу понравилась и продавцам, и покупателям. Ее производство ежегодно увеличивалось. Тогда никто не задумывался, что сегодня утилизация полиэтилена станет одной из самых серьезных экологических проблем. По статистике, озвученной на заседании Совета безопасности РФ в начале этого года, темпы роста токсичных отходов в России опережают динамику ВВП. Полиэтиленовые пакеты, вместе с пластиковыми бутылками и упаковочной пленкой, составляют более 40% от всего объема бытового мусора.

Упаковка из синтетических полимеров практически не подвергается разложению в естественных условиях, а при сжигании выделяет такие яды, как диоксины и фураны. Воздействие этих вредных веществ россияне уже почувствовали на себе. По данным Всемирной организации здравоохранения (ВОЗ), 20% наших соотечественников ежегодно умирают из-за болезней, вызванных загрязнением окружающей среды. Не говоря уже о том, что пригороды мегаполисов превращаются в огромные мусорные свалки. Если так пойдет и дальше, сбудется печальный прогноз лауреата Нобелевской премии, датского физика Нильса Бора: «Человечество погибнет не от атомной бомбы и бесконечных войн, оно похоронит себя под горами собственных отходов».

В работе проведены исследования развития рынка упаковочных материалов в России; изучены наиболее распространенные полимерные материалы и классификация их отходов; рассмотрены современные способы уничтожения полимерного мусора и факторы, обуславливающие низкий объем утилизации полимерных отходов в России, а так же проведен анализ ситуации по ликвидации полимерного мусора в целом по стране, в Челябинской области и в городе Аше, предложены меры по улучшению экологической обстановки в регионе.

По материалам данной работы в СМИ района («Заводская газета», «Стальная искра», «Метро»), телевизионный канал АТВ-12) нами было помещено обращение к жителям района о сборе средств на ликвидацию несанкционированных свалок мусора; проведены внеклассные мероприятия в нашем техникуме и в школах города; идет подготовка к проведению митинга по защите окружающей среды от полимерных отходов.

ВЛИЯНИЕ ВЫХЛОПНЫХ ГАЗОВ НА КАЧЕСТВО СЕМЕННОГО КАРТОФЕЛЯ

Нохрин Василий Александрович

Научный руководитель Прокина Галина Михайловна

МБОУ гимназия № 176, Свердловская область, г. Екатеринбург

В Свердловской области можно встретить сельскохозяйственные угодья прямо на обочинах автодорог без какого-либо разделителя в виде полосы деревьев или кустарников. Население имеет участки под посадку картофеля рядом с дорогами. **Целью** данной работы является изучение свойств картофеля, выросшего на разных расстояниях от автомобильной дороги. Пробы нестандартного картофеля после основной уборки были взяты с участка поля близ г. Двуреченска к юго-востоку от Екатеринбурга. Интенсивность движения по данной автодороге составила 144 легковых автомобиля с бензиновым двигателем в час и 48 грузовых автомобилей с дизельным двигателем в час. На двух расстояниях (6 м – наружный край поля от обочины автодороги и 50 м от обочины) 9 сентября 2012 года было взято по 20 экземпляров картофеля.



Предполагается, что все они одного и того же сорта. Сбор проб проводился в сухую солнечную погоду. Хранение собранного картофеля проводилось в сухом темном прохладном месте.

Были проведены качественные лабораторные пробы на содержание сульфат-иона. В пробе 1, взятой на обочине автодороги наблюдалось повышенное содержание сульфат-иона в сравнении с пробой 2. Результаты переборки проб, проведенной через 3 месяца с начала хранения, таковы: в пробе № 1 из 20 клубней не подверглись порче 16, что составляет 80%, в пробе № 2 из 20 клубней не подверглись порче 19, что составляет 95%. Проба, взятая у дороги, оказалась более подверженной гнили, чем картофель, подобранный ближе к середине поля. Через 2 недели после помещения в теплое место были проведены измерения длины проростков. Средние длины проростков соответственно: проба № 1 – 15 мм, проба № 2 – 12 мм. Качество проростков было различным: клубни пробы № 2 дали более мощные проростки. Длина и мощность проростков пробы № 2 однозначно свидетельствует о том, что картофель на обочине дороги вырастает более слабым и нежизнеспособным, чем на более удаленных участках, что связано с общим угнетением иммунитета растений из-за влияния выхлопных газов. Автор считает, что с переходом на более экологически чистое топливо стандартов ЕВРО – 6, с запретом эксплуатации устаревших двигателей можно надеяться на повышение качества и безопасности сельхозпродукции. Следует создавать на увеличенном расстоянии от обочин автодорог полезащитные полосы, используя хвойные породы. Данная работа может быть продолжена в направлении детализации химического состава проб. Весной автор планирует высадить часть клубней обеих проб и пронаблюдать за развитием растений из них.

ОСОБЕННОСТИ ВТОРИЧНОГО ЗАГРЯЗНЕНИЯ ПИТЬЕВОЙ ВОДОПРОВОДНОЙ ВОДЫ

Родионов Кирил Вячеславович

Научный руководитель Чербаева Надежда Александровна

МБОУ «Лицей физики, математики, информатики №40» при УлГУ г. Ульяновска

Несмотря на высокую водообеспеченность России в целом, в стране стала проявляться напряженность с обеспечением *доброкачественной* питьевой водой. Вопрос: «Насколько безопасна вода, которую мы пьем?» - актуален и для жителей Ульяновска. При этом положение с водоснабжением в Правобережье и Левобережье города отличается. Левобережье г. Ульяновска снабжается водой из артезианского источника, Волга - источник водоснабжения Правобережья. Но существует *проблема вторичного загрязнения питьевой воды, возникшее в процессе водоподготовки перед поступлением в распределительную сеть и в ходе транспортировки воды по трубам.* В ходе водоподготовки в воду вносят вещества для осветления, дезодорирования и т.д., самые «знаменитые» из которых - хлор, призванный обеззаразить воду, и сульфат алюминия, вносимый в качестве коагулянта. О том, какие еще вещества остаются после водоподготовки, информации меньше. Вторичное же загрязнение воды в процессе транспортировки по трубам практически не изучено.

Исследовалось вторичное загрязнение холодной питьевой воды в право- и левобережье. Используя как традиционные методики исследования воды, так и современные,



например, спектрометрии с индуктивно-связанной плазмой, получены следующие данные. Загрязнённость железом воды зависит от изношенности внутридомовых коммуникаций и практически не зависит от удалённости от головных сооружений и труб большого диаметра. Анализ степени загрязнения сульфат-ионами позволяет сделать несколько выводов. Во всех пробах воды Правобережья содержание сульфатов достаточно большое. В ряде мест их количество приближается к ПДК. Во всех пробах сульфатов явно содержится больше, чем показано в официальных документах Ульяновскводоканала. Кроме того, количество сульфатов в воде уменьшается по мере удаления от головных сооружений Ульяновскводоканала. Для Левобережья характерно заметно меньшее содержание сульфатов, чем для Правобережья, что ещё раз подтверждает, что сульфаты вносятся во время водоподготовки именно загрязнённых вод и являются вторичными загрязнителями. *На примере сульфатов мы видим четкую связь качества водоисточника и особенностей вторичного загрязнения холодной воды централизованного водоснабжения.* Результаты биотеста и определения ОМЧ показали: велико влияние различных веществ, вносимых при водоподготовке, на организмы. Их угнетающим действием можно объяснить отсутствие в пробах воды микроорганизмов и усиленный рост растений в самых загрязнённых пробах.

ЭКОЛОГИЧЕСКИЕ ПРОБЛЕМЫ ГОРОДА МАГНИТОГОРСКА

Косолапов Артем Дмитриевич

Научный руководитель Царева Любовь Ильинична

МОУ СОШ №64, Челябинская область, г. Магнитогорск

Смертность и число людей с различными заболеваниями в городе Магнитогорске стремительно растёт. Проблемы с экологией приводят к нарушению дыхания и кровообращения, хроническим болезням, астмам и бронхитам, а также остается сложной ситуация с онкологическими заболеваниями. В городе были зафиксированы превышения фенола, этилбензола и бенз(а)пирена, формальдегида, - все это провоцирует рак. По данным экологов менее пяти процентов детей рождается абсолютно здоровыми.

Цель нашей научной работы - исследовать состояние экологии в городе и узнать, какие меры принимает для их решения правительство города. Для достижения поставленной цели нами были изучены основные экологические проблемы города, проведено практическое исследование, в которое входил анализ воды, почвы и атмосферного воздуха, а также были предложены способы улучшения экологической обстановки города.

Для полноценного изучения экологических проблем города Магнитогорска, а также выявления степени воздействия вредных веществ на состояние здоровья и продолжительность жизни человека, нами были рассмотрены понятия «экология», а также вытекающее из него понятие «экологическая катастрофа».

Экология- наука, изучающая взаимоотношения организмов между собой и с окружающей их природной средой, а так же структуру и организацию биологических систем различного уровня. Экологическая катастрофа – это гипотетическое происшествие, которое возможно в случае превышения допустимого предела неким внешним или внутренним воздействием (или серией воздействий) на глобальную экологическую систему—биосферу.



Экологическая обстановка в Магнитогорске находится на уровне близком к критическому. В атмосфере, воде и почве большое количество веществ, которые находятся в концентрациях превышающие нормы.

Проведенное нами практическое исследование , позволяет сделать вывод о том, что концентрация химических веществ непрерывно растет: химические вещества оказывают пагубное влияние на состояние организма, что снижает продолжительность жизни человека, а также может привести к летальному исходу; концентрация некоторых веществ снижается, тем самым стабилизируя экологическую ситуацию города Магнитогорска. Но, тем не менее, если в ближайшее время город не разрешит экологические проблемы и не улучшит экологическую ситуацию в целом, Магнитогорск станет непригодным для жизни людей. Для того, чтобы этого не произошло, существует множество вариантов решений экологических проблем, но не все можно воплотить в жизнь по различным причинам. Однако, градообразующее предприятие ОАО «ММК» с 2012 года вплотную занялось решением экологических проблем города.

Президент Российской Федерации объявил 2013 год Годом охраны окружающей среды. Хочется надеяться, что в наступившем году представители власти всех уровней усовершенствуют и обновят законодательную базу для эффективного сохранения благоприятной окружающей среды, бережного использования природных ресурсов, формирования ответственного экологического сознания у взрослого и подрастающего поколений

МОЛОДЁЖЬ И ЭКОЛОГИЧЕСКИЕ ПРОБЛЕМЫ

Ситникова Карина Александровна

Научный руководитель Денисова Татьяна Михайловна

Уфимский техникум железнодорожного транспорта УфИПС- филиала СамГУПС

Мы все склонны верить в то, что за год, который пройдет под тем или иным знаком, в обозначенной проблемной сфере пройдут изменения. Году охраны окружающей среды, можно сказать, повезло- в республике он уже объявлялся в 2004 году. Есть хорошая возможность учесть прежний опыт . Какие бы не происходили события в нашем государстве –молодёжь всегда готова участвовать не только словом , но и делом.

В 2004 году когда этой же тематике был посвящен год прослеживалась тенденция снижения объемов выбросов загрязняющих веществ в атмосферу. В 2010 году в целом по республике этот показатель составлял 1095, 3 тысячи тонн, спустя два года стал равен 1035,5 тысяч тонн выбросов.Важными являются вопросы экологической культуры , изменения менталитета людей. Объявление 2013 года, годом охраны окружающей среды позволит сконцентрировать внимание общества на экологических проблемах. Пока каждый не осознает меру своей ответственности за них, ничего не изменится. Экология начинается с мусорного мешка, который выносятся из квартиры. Прежде чем привыкнем к раздельному сбору отходов , конечно, пройдет не один год - к примеру, в Германии шли к этому десять лет.

Союз экологов РБ бьет тревогу по поводу ситуации, сложившейся вокруг раздельного мусора.Результаты проведенного эксперимента во многих городах не утешительны, население не готово разделять мусор по категориям. « Сдвинуть» вопрос с «мертвой» точки может только активная пропаганда этой проблемы.



«Прививка экологической культуры»

«Есть только один надежный способ решения любой проблемы — заинтересовать в этом молодежь. Я имею в виду не только юных экологов. Экологическая культура как общепринятая норма поведения победит только тогда, когда ею проникнутся не только специалисты, но и представители других профессий», — подчеркнул председатель комиссии Общественной палаты по экологической политике и охране окружающей среды Владимир Захаров.

«Крайне неверно выстраивать молодежное экологическое движение или решать что-либо за вас, — обратился к молодым экологам Захаров. Сейчас, в год охраны ЭС, вы сами должны решать в каком направлении и в каком формате предстоит двигаться дальше»

«Может показаться, что кризис уменьшает фронт работы экологов. Сокращается производство, а значит и вредоносная нагрузка на природу уменьшается. На самом деле, в трудных экономических условиях многие предприятия отказываются от тех строк бюджета, которые отвечают за экологичности производства. В итоге, бизнес выживает всеми доступными средствами, а об охране окружающей среды никто кроме экологов не вспоминает. Александр Соколов поддержал идею о создании единого молодежного движения экологов. К таким акциям относятся : «Зеленый ветер», «Наше дерево» и т.д

ОСНОВНЫЕ НАПРАВЛЕНИЯ ЭКОЛОГИЧЕСКОЙ ПОЛИТИКИ РОССИЙСКОЙ ФЕДЕРАЦИИ И ОРЛОВСКОЙ ОБЛАСТИ

Резвяков Александр Валерьевич, Резвякова Елена Сергеевна

Научный руководитель Гурин Александр Григорьевич

ФГБОУ ВПО Орел ГАУ, Орловская г. Орел

Целью государственной экологической политика (ГЭП) РФ является создание таких условий производственно-хозяйственной и социокультурной деятельности, когда удовлетворение материальных потребностей социума не приводит к деградационным изменениям среды обитания человека. Основные направления ГЭП - обеспечение экобезопасности человека, экологизация деятельности, сохранение и воспроизводство экосистем, международное экосотрудничество, формирование экосознания населения и реализация стратегии устойчивого развития (Лось, 2006).

Проблема управления природоохранной деятельностью ещё в начале 70-х годов XX века приобрела статус одной из самых приоритетных и острых. Создание надежного и эффективного механизма, способного обеспечить сбалансированное решение экономических задач и проблем сохранения окружающей природной среды для удовлетворения жизненных потребностей населения, является основной задачей управления природоохранной деятельностью, как в России, так и за рубежом. Анализ законодательства позволяет выделить следующий ряд основных функций: координацию экологически значимой деятельности, планирование использования, охраны природных ресурсов и окружающей среды, экологическое нормирование, экспертизу, лицензирование, сертификацию, аудит, мониторинг, учёт вредных воздействий, экологическое воспитание и образование, контроль за использованием и охраной объектов природы. Важнейшими инструментами и методами регулирования природо-



охранной деятельности являются: обязательное экологическое страхование, принцип «загрязнитель платит», экологический налог и залог, экологическое нормирование, экспертиза, аудит, контроль, образование (Зосимова, 2007). Имеющая высшую юридическую силу Конституция РФ (1993г.) создает основы всех отраслей российского законодательства. Одной из основных задач по реализации ГЭП в соответствии с Экологической доктриной РФ (2002г.) является создание эффективного правового механизма обеспечения экологической безопасности. Федеральный закон «Об охране окружающей среды» (2002г.)- базовый нормативный правовой акт, который призван обеспечить реализацию права каждого человека на благоприятную окружающую среду путем определения правовых основ государственной политики в области ООС. В настоящее время именно этот закон регулирует отношения в сфере взаимодействия общества и природы. Защита окружающей среды - проблема общегосударственная. Но практические конкретные меры по ее решению ложатся главным образом на регионы. Наряду с федеральными нормативными актами в Орловской области приняты законы, регулирующие правоотношения в сфере ООС, природопользования и ЭБ.

Государственное регулирование и организация проведения комплекса мероприятий по сохранению функциональной целостности природных объектов, развитию сети особо охраняемых природных территорий, воспроизводству плодородия почв, экологически безопасной утилизации отходов, экологическому образованию, воспитанию и формированию культуры населения обеспечивают устойчивое развитие Орловской области в целом.

ЭКОЛОГИЧЕСКИЙ МОНИТОРИНГ ИСКУССТВЕННОГО ОЗЕРА ГОРОДА-КУРОРТА ЖЕЛЕЗНОВОДСКА

Слеченко Оксана Сергеевна

Научный руководитель Мирошниченко Наталия Константиновна

МКОУ СОШ№10, Ставропольский край, г.Железноводск

Искусственное городское озеро и прилегающий к нему парк, построенные в 1972 году, были излюбленным местом отдыха горожан и гостей курорта. Однако в настоящее время данный объект не принадлежит ни одной организации города, средства на поддержание искусственной экосистемы не выделяются. В связи с изложенным, целью нашего проекта являлся экологический мониторинг состояния озера (2008-2012гг) и привлечение внимания администрации и общественности города к сложившейся негативной ситуации, предложение путей решения проблемы. При проведении мониторинга использовались комплексные методы исследования: органолептические, качественный и количественный анализ, биоиндикация, микробиологический метод с посевом на мясопептонный агар. **Результаты исследования:**1. Органолептические характеристики воды-цветности и запаха показали, что в 2008 году цветность желто-вато-зелёная-150 градусов, запах аммиака, сероводорода-оценка 5 баллов при норме не более 2. В 2008 году после механической очистки прибрежной зоны водоёма экскаваторами показатели улучшились. В 2009-20011 годах наблюдается последовательное ухудшение цветности (от 20 до 50 градусов) и запаха (от 2 до 4 баллов). 2. Определение кислотности воды показало, что в 2008 году в связи с началом заболачивания озера наблюдаемая кислотность превышает норму на 20%. Динамика после очистки водоёма



положительна за 2009-2012 и соответствует норме. 3. Определение общей жёсткости воды показало превышение нормы в 1.5 раза. что объясняется сбрасыванием в водоём строительного мусора при постройке многоквартирного дома. 4. концентрация растворённого в воде кислорода 2008 году равнялась 2.4 мг/л. Вызвало массовый замор рыбы. 5. Микробиологические исследования показали, что в 2012 году коэффициент соотношения КОЕ ОМЧ 22°C/КОЕ ОМЧ 37°C, равный 3,5, свидетельствует о том, что водоём находится на опасной границе неспособности к самоочищению. Исследование беспозвоночных биоиндикаторов показало наличие организмов характерных для водоёма с загрязнённой водой. При концентрации растворённого в воде кислорода 50% от ПДК происходил неоднократный массовый замор рыбы. На основе изучения экологической ситуации сделаны выводы, что на озере наблюдается начальная стадия вторичной антропогенной сукцессии озеро-болото. Железноводское городское озеро – искусственная экосистема, которая не способна саморегулироваться и самоподдерживаться, поэтому требует дополнительных затрат энергии со стороны человека. Поскольку пути решения проблемы упираются в отсутствие финансирования, мы предлагаем ввести, существовавший долгое время, «курортный сбор». Провести механическую отчистку воды озера современными фильтровальными установками например SKIMER. Произвести биологическую отчистку, плавающими островами «Атолл». Использовать генетически модифицированное растение эйхорнию. Эти предложения были доведены до сведения администрации города, также были сделаны неоднократные обращения в средства массовой информации города. Член экологического общества МКОУ СОШ №10 Слеченко О., в течение ряда лет, являлась организатором субботников на городском озере. Предложенные нами пути решения проблемы способствовали составлению проекта реконструкции озера и парка в зону спортивного отдыха. Структура и объём работы: проект состоит из введения, трёх глав, выводов, списка литературы, приложения. Работа изложена на 24 страницах машинописного текста, содержит 12 таблиц, 9 рисунков, список литературы включает 21 источник, а также приложения.

СОСТОЯНИЕ БЕЗОПАСНОСТИ НА АВТОДОРОГАХ СЕРГИЕВО ПОСАДСКОГО РАЙОНА

Бутышов Виталий Сергеевич

Научный руководитель Зуев А.М.

ГБОУ СПО МО МОПК, группа ТМ- 020; Московская обл. Сергиево Посадский район, посёлок Реммаш.

Автомобильный транспорт играет ключевую роль в развитии транспортной системы страны. В настоящее время значительно увеличился спрос на услуги автомобильного транспорта, в связи с чем начаты важные структурные преобразования, активно идет процесс совершенствования организационно-правовых, финансово-экономических механизмов, регулирующих транспортную деятельность.

Вместе с тем, в системе обеспечения безопасности дорожного движения и эксплуатации транспортных средств имеется целый ряд серьезных проблем социально-экономического, административно-правового, уголовно-правового характера, которые диктуют необходимость принятия государственных мер с целью снижения



негативных последствий автомобилизации на развитие государств.

По оценкам специалистов потери, связанные с аварийностью, в несколько раз превышают ущерб от железнодорожных катастроф, пожаров и других видов несчастных случаев. Каждые сутки на улицах городов и дорогах Российской Федерации совершается более 430 дорожно-транспортных происшествий, в которых погибают и получают травмы различной тяжести около 600 человек.

Общей тенденцией развития автомобилестроения является увеличение скорости передвижения. Статистика свидетельствует, что из-за ошибок водителей и нарушений ими правил дорожного движения ежегодно совершается 70 - 75% дорожно-транспортных происшествий (ДТП), несмотря на существенный прогресс в развитии техники регулирования, совершенствовании автомобилей и дорог.

В данной работе проведен подробный анализ аварийности, который показывает следующие причины ДТП:

- столкновение автомобилей - 46,7%;
- наезды - 43,7%;
- опрокидывание- 6,3%;
- прочее -3,3%.

По удельному весу среди различных причин ДТП на первом месте стоит превышение скорости (35,5%), нарушение правил обгона (6%), несоблюдение дистанции (4,3%)..

Исходя из результатов проведенного анализа за 2011 год можно сделать вывод – в целом на территории Сергиево Посадского муниципального района отмечается стабилизация аварийной обстановки и снижение её основных показателей.

В целях снижения детского дорожно-транспортного травматизма необходимо проведение дополнительных мероприятий по пресечению нарушений правил перевозки детей. Однако, для продолжения снижения ДТП необходимо проведение дополнительных профилактических мероприятий.

Определены основные задачи по обеспечению автодорожной безопасности на предстоящий период.

ЦВЕТОВАЯ ГАММА ПОЧВ РЕСПУБЛИКИ ТАТАРСТАН ПО ШКАЛЕ МАНСЕЛЛА

Николаев Максим Олегович

Научный руководитель Александрова Асель Биаловна

МАОУ «Лицей №121», Республика Татарстан, г. Казань

Все природные тела отличаются друг от друга внешними признаками, прежде всего окраской или цветом. Стандартная шкала Манселла окрасок почв была разработана в США в 1951 году. Шкала использует три основных показателя: тон, насыщенность и осветленность. Основной тон выражается заглавными буквами. Насыщенность тона и осветленность выражаются числовыми индексами. Таким образом, получается трехмерная характеристика цвета, учитывающая смешение цветов в разных пропорциях. В 2012 году шкала Манселла была предоставлена мне Институтом проблем экологии АН РТ, на базе которого и выполнялась данная работа.

Цель работы: описание окраски типов почв РТ по шкале Манселла.



Задачи исследования: 1. дать представление о разнообразии цветовой гаммы профилей почв по шкале Манселла. 2. выделить основные тона типов почв. 3. описать окраску профилей почв, формирующихся на разных почвообразующих отложениях. 4. охарактеризовать насыщенность цвета почв в зависимости от степени их агрегированности и увлажненности.

Практическая значимость результатов исследования заключается в объективной оценке окраски почв РТ, что необходимо для унификации названий цветов, а также в целях международного сотрудничества. Окраска почв отражает экологические условия их формирования. По черной окраске можно судить о биогенном накоплении гумусовых веществ, коричневой – о влиянии почвообразующих пород, охристо-ржавых тонов – условиях увлажнения.

Объектом исследования явились 55 почвенных образцов основных типов почв РТ. Были выбраны образцы наиболее контрастных почвенных разрезов: чернозем типичный на делювиальных отложениях; темно-серая лесная на делювиальных отложениях; серая лесная на элювии пестроцветных пермских отложений; светло-серая лесная на желто-бурых делювиальных суглинках; дерново-подзолистая на древнеаллювиальных отложениях; дерново-карбонатная выщелоченная на элювии пестроцветных пермских глин; дерново-карбонатная оподзоленная на элювии пестроцветных пермских глин; болотная низинная на глинистых аллювиальных отложениях. Для работы использовались образцы разной агрегированности и увлажненности. Для каждого образца подбиралась подходящая цветовая шкала Манселла и подбирались индексы освещенности и насыщенности тона. На основе описанной окраски основных типов почв была составлена таблица цветовых индексов горизонтов почв по шкале Манселла.

На основании проделанной работы можно сделать следующие выводы:

1. Цветовая гамма профилей почв РТ описывается желто-красными (10YR, 7.5YR, 5YR, 2.5YR), желтыми (2.5Y) и зеленовато-черными (GLEY2) тонами шкал Манселла.

2. Окраска профилей чернозема, серой лесной и дерново-подзолистой почв описывается тоном 10YR с различными индексами освещенности (от 2 до 8) и насыщенности (от 1 до 4).

3. Окраска профилей дерново-карбонатных почв описывается индексами 7.5 YR, 5 YR, 2.5 YR. болотной низинной почвы - 2.5 Y, GLEY2.

4. Окраска верхнего горизонта почв, сформированных на разных почвообразующих породах неоднородна. Гумусовый горизонт почв, развивающихся на делювиальных отложениях, описывается тонами шкалы 10YR, на пестроцветных пермских отложениях - 7.5YR.

5. Высокая цветовая насыщенность агрегированных увлажненных образцов отмечается независимо от типа почв.

АЛЬТЕРНАТИВНЫЕ МЕТОДЫ ОБЕЗЗАРАЖИВАНИЯ МОЛОКА

Заппарова Айгуль Раисовна

Научный руководитель Ахмадулина Фарида Юнусовна

МБОУ СОШ №86, Республика Татарстан, г. Казань

Не вызывает сомнения, что здоровье человека и состояние окружающей среды неразрывно связаны. И в основном угрозу для здоровья человека представляет то,



что непосредственно и ежедневно попадает в наш организм - прежде всего продукты питания. При этом в первую очередь обращают внимание на их санитарно-гигиеническую надежность. И молоко не является исключением, т.к. относится к основным и наиболее универсальным источникам питания. В настоящее время возросла исследовательская активность в области поиска альтернативных способов обеззараживания молочного сырья. Цель работы: исследование влияния низкочастотного ультразвука на обеззараживание молока. Задачи: 1. Проведение экспериментальных исследований по обеззараживанию коровьего молока на ультразвуковом диспергаторе –УЗДН-А. 2. Выявление закономерностей влияния низкочастотного ультразвука на обеззараживание молока. Были исследованы пробы молока с начальной обсемененностью от 330 до 1100 колоний в 1 см³ на диспергаторе - УЗДН-А ультразвуком низкой частоты (24 кГц). Использовались следующие режимы обработки: интенсивность $J = 6, 8, 10 \text{ Вт/см}^2$, время озвучивания - 3, 5 и 7 минут. Объем озвучиваемой пробы составлял 50 мл. До и после ультразвуковой обработки в исследуемой пробе определялось количество бактерий группы кишечной палочки (*Escherichia coli*) методом прямого посева на питательную среду Эндо. В результате проведенных экспериментальных исследований сделаны следующие выводы: 1. Исследовано влияние низкочастотного ультразвука (24 кГц) на обеззараживание коровьего молока, начальная обсемененность которого по бактериям группы кишечной палочки изменялась в диапазоне $3,3 \cdot 10^2 - 1,1 \cdot 10^3$. 2. Показано, что как увеличение интенсивности ультразвукового обеззараживания, так и продолжительность озвучивания повышают эффективность обеззараживания молока. 3. Для изученного диапазона начальной обсемененности молока установлен оптимальный режим ультразвуковой обработки: интенсивность - 10 Вт/см^2 и продолжительность озвучивания – 7 минут. Практическая значимость работы заключается в разработке более технологичного способа обеззараживания молока. При применении ультразвука не требуется биологическая защита, процессы с применением ультразвука можно осуществлять в аппаратах без перемешивающих устройств, выполненных из любых материалов, независимо от режимов обработки. Проведенные экспериментальные исследования подтвердили возможность и перспективность использования низкочастотного ультразвука для обеззараживания молока.

ОЦЕКА ЭКОЛОГИЧЕСКОГО СОСТОЯНИЯ СОРМОВСКОГО ПАРКА МЕТОДОМ БИОИНДИКАЦИИ

Коробов Антон Александрович

Научный руководитель Коробова Елена Анатольевна

МБОУ СОШ №41, Нижегородская область, г. Нижний Новгород

С ростом города, развитием его промышленности, становится все более сложной проблема охраны окружающей среды, создания нормальных условий для жизни и деятельности человека. В последние десятилетия усилилось отрицательное влияние человека на окружающую среду и, в частности, на зелёные насаждения. Проблема зелёных массивов - одна из важнейших экологических проблем в Нижнем Новгороде. Растительность, как средовосстанавливающая система, обеспечивает комфортность условий проживания людей в городе, регулирует газовый состав воздуха и степень его загрязненности, климатические характеристики городских территорий, снижает влия-



ние шумового фактора и является источником эстетического отдыха людей; она имеет огромное значение для человека. Поэтому антропогенное воздействие на озеленение я считаю очень важным вопросом и решил рассмотреть этот вопрос в своей работе.

Парк культуры и отдыха им. А.А. Жданова был задуман в 1920-х годах, одновременно со строительством Дворца культуры завода «Красное Сормово». По генеральному плану развития Нижнего Новгорода были определены границы будущего парка на окраине рабочего поселка Сормова. Под парк отведен болотистый участок между Дворцом культуры и сосновым бором Дарьинского леса.

Цель данной работы - изучение экологического состояния Сормовского парка методом биоиндикации и разработка экологической тропы в нём.

Поставленная цель определила необходимость решения следующих конкретных **задач**:

1. раскрыть сущность биологической индикации;
2. оценить экологическое состояние Сормовского парка методом биоиндикации;
3. разработать учебную экологическую тропу в Сормовском парке.

Актуальность данной темы обусловлена тем, что в последние десятилетия во всём мире резко возросло воздействие человека на окружающую природную среду. Стало очевидным, что неконтролируемая эксплуатация природы может привести к непредсказуемым последствиям.

Гипотеза работы: расположение парка в центре Сормовского района, близкое нахождение автомагистралей и промышленных предприятий не может не отразиться на его экологическом состоянии.

Объект исследования: растительный и животный мир городского Сормовского парка.

В процессе работы мной была выявлена несомненная важность использования метода биоиндикации для определения степени загрязнения атмосферы. С помощью растений – индикаторов можно безболезненно для окружающей среды узнать состояние своей местности.

Метод биоиндикации одинаково хорош для любых территорий с разной степенью загрязнённости атмосферы

ИСПОЛЬЗОВАНИЕ СЕЛЬСКОХОЗЯЙСТВЕННЫХ РАСТЕНИЙ В КАЧЕСТВЕ ФИТОРЕМЕДИАНТОВ НЕФТЕЗАГРЯЗНЕННЫХ ПОЧВ В УСЛОВИЯХ АРИДНОГО ЗЕМЛЕДЕЛИЯ

Зайцева Валентина Павловна

Научный руководитель Шаплыгина Юлия Николаевна

*ГБОУ АО СПО «Астраханский государственный политехнический колледж»,
Астраханская область, г. Астрахань*

Астраханская область является одним из основных экспортеров нефти и газа. В настоящее время происходит интенсивный этап формирования нового антропогенного комплекса в Астраханской области, связанного с техногенным влиянием нефтегазовой промышленности на окружающую среду. Именно поэтому одним из основных источников является нефтяное и газовое загрязнения. Одним из опаснейших негативных результатов взаимодействия человека с природой является загрязнение почв нефтью.



Нефть приносит огромный вред верхнему и плодородному слою почвы.

В связи с вышеизложенным, данная исследовательская работа обращает наше внимание на поставленную проблему Астраханской области, отражает оценку влияния нефтяного загрязнения на состояние почвы и определение скорости ее самоочищения, а также оптимальные способы ее рекультивации; изучение биоиндикационных свойств культурных растений по их реакции на нефтяное загрязнение почв.

Цель работы: подобрать среди культурных сельскохозяйственных растений оптимальные фиторемедианты для системы мероприятий по восстановлению загрязненных нефтью участков Астраханской области с целью возвращения последних в сельскохозяйственное использование, совершенствовать технологию возделывания культур в условиях нефтяного загрязнения.

В результате проведенных исследований было установлено, что растения-ремедианты достаточно снижают концентрацию нефти в почве. В лабораторных условиях, нефть оказывает слабое стимулирующее действие на всхожесть культур в концентрациях до 2 г/кг. Повышение дозы загрязнителя до 4 кг/кг привело к снижению темпов роста у растений, но в лабораторных условиях не удалось выявить четкой закономерности. Наиболее устойчивыми к нефтяному загрязнению почвы оказались культуры овса и гороха.

Посев в нефтезагрязненную почву бобовых и злаковых растений, в частности овса, является одним из приемов интенсивной рекультивации. Известно, что растения семейства бобовых способны повышать микробиологическую активность и плодородие почв за счет симбиотических азотфиксаторов. Поэтому они часто рекомендуются для проведения работ по восстановлению антропогенно-нарушенных территорий. Корни растений обогащают почву органическими соединениями в виде прижизненных корневых выделений. С корневыми выделениями в почву может поступать 2–17% веществ, притекающих к корням.

Растения семейства бобовых экскретируют нейтральные аминокислоты, меняя соотношение азота и углерода в почве. Вместе с тем, нефтезагрязненные почвы часто являются дефицитными по доступному азоту, корневые выделения овса и гороха могут восполнять запас этого элемента.

Таким образом, биологическая рекультивация является одним из перспективных методов очистки почвы от нефтяного загрязнения, однако ее необходимо проводить с учетом характера землепользования, степени загрязнения, почвенно-климатических характеристик территорий, включая физические, химические и биологические параметры и свойства почв.

ЭФФЕКТИВНОСТЬ ИСПОЛЬЗОВАНИЯ ТЕРМИЧЕСКОГО ОБЕЗВРЕЖИВАНИЯ ОТХОДОВ НА ПРИМЕРЕ АПУ «БУЗ УР РКБ №1»

Султан-Галиева Гульнара Мурадовна

Научный руководитель Самигуллина Гузалия Закирзяновна

НОУ ВПО «Камский институт гуманитарных и инженерных технологий»,

Удмуртская республика, г. Ижевск

На сегодня в России практически отсутствует сбалансированная экологически безопасная и экономически обоснованная система обращения с бытовыми отходами.



При этом актуальность проблемы медицинских отходов постоянно увеличивается в связи с ростом объемов их накопления.

Рассматривая управление и обращение с медицинскими отходами, в ЛПУ «БУЗ УР РКБ №1» и при выделении основной категории отходов классов А, Б и В, мы предлагаем рассмотреть две установки по обезвреживанию и уничтожению данных отходов. В частности, Инсинератор ИН-50.1(Россия), термохимическая установка Ньюстер-10 (Newster) (Италия).

По результатам программы производственного контроля – производственный процесс не имеет побочных отходов и выбросов, загрязняющих атмосферу, в воздух рабочей зоны, водные и земельные ресурсы, т.е. экологически безопасен. Соответствие нормативом уровень шума и вибрации. Экологичность технологии обеспечивается наличием системы угольных фильтров, абсолютного фильтра для очистки воздуха, поступающего из рабочей камеры в момент измельчения; применение дезинфектанта обеспечивает санацию отходящего воздуха и рабочей камеры, профилактику формирования запахов по ходу технологического процесса; сброс воды в канализацию осуществляется через фильтр.

Анализируя выше перечисленные показатели, были сделаны выводы, при выборе установки ИН 50.1, ЛПУ «БУЗ УР РКБ №1» имеет возможность строительства, при наличии капиталовложений, потребуются привлечение медицинских отходов из других ЛПУ, что повысит рентабельность установки.

Таблица 1. Сравнительная характеристика вариантов обезвреживания медицинских отходов

показатели	Инсинератор ИН 50.1.	Ньюстер 10
Стоимость оборудования	7000000руб	5000000руб
Эксплуатационные затраты	2100000руб	1500000руб
Затраты обслуживающего персонала	72000руб	72000руб
Обслуживающий персонал (чел)	2	2
Коэффициент преобразования отходов	Уменьшение начального объема в 7 раз	Уменьшение начального объема в 7 раз
Предотвращенный экологический ущерб	18649600руб	18649600руб
Срок окупаемости оборудования	0,49	0,34

Зольный остаток, остающийся после переработки отходов, должен быть вывезен и утилизирован, для этого учреждение заключает договор на вывоз и захоронение этих отходов.

Обезвреженные отходы из 4 класса опасности после переработки переходят в 5 класс, отсюда происходит финансовая экономия учреждения.

Производительность установки позволяет заключить договор с другими ЛПУ на переработку медицинских отходов, это принесет дополнительный доход учреждению.

Таким образом, экономические исследования и оценки вариантов обезвреживания отходов класса Б и В, выявили эффективную в финансовом отношении технологию



обезвреживания отходов «Ньюстер -10» для данного учреждения.

Работа по обеспечению безопасности труда является одной из важнейших сторон деятельности учреждения. Наличие квалифицированного персонала на предприятии одно из важнейших условий безопасности труда на производстве. Из факторов потенциальной опасности при работе с отходами наибольшую опасность для персонала, представляет риск инфекционного поражения.

Актуальность проблемы больничных отходов и системы обращения с ними носит эколого-гигиенический характер и, прежде всего, определяется необходимостью защиты медицинского персонала, пациентов ЛПУ и предотвращения распространения патогенного начала в окружающей среде. Такие системы должны разрабатываться с условием их гигиенической надежности, эпидемиологической и экологической безопасности на всех этапах обращения с отходами как на национальном уровне, так и на уровнях регионов и конкретных лечебных учреждений.

Самым эффективным методом обезвреживания медицинских отходов по данным исследований является метод термической обработки.

Результаты выполненных испытаний, апробации и эколого-гигиенической оценки альтернативных технологий обезвреживания больничных отходов (инсинератор ИН 50.1. (Россия) и утилизатор «Ньюстер – 10» (Италия), выявили их высокую противоэпидемическую и экологическую эффективность.

Экономические исследования и оценка вариантов обезвреживания отходов классов Б и В подтвердили эффективность установки «Ньюстер-10» в финансовом плане.

ИЗУЧЕНИЕ РЕКРЕАЦИОННЫХ ВОЗМОЖНОСТЕЙ ЛЕСНОГО ОЗЕРА

Максина Юлия Константиновна

Научный руководитель Дороненкова Наталья Юрьевна

МБОУ СОШ №10, Владимирская область, г. Ковров

Актуальность темы определяется необходимостью выделения водного объекта для проведения элементарных экологических исследований школьниками. Цель работы – оценить рекреационные возможности лесного озера деревни Погост и на основании полученных результатов разработать занятия по изучению данного водного объекта в рамках факультатива «Практикум по общей экологии». Задачи исследования: изучить состояние теории и практики по рассматриваемому вопросу; провести описание водной экосистемы лесного озера; определить уровень загрязнения озера и прибрежной зоны; оценить пейзажность ландшафта; разработать систему практических занятий для учащихся; апробировать лабораторно-практические занятия.

Исследование проводилось в 2011-2012 годах в МБОУ СОШ №10 города Коврова и в деревне Погост Ковровского района. Объект исследования: экосистема лесного озера деревни Погост. Предмет исследования: разработка занятий по изучению лесного озера как водного объекта в рамках факультатива «Практикум по общей экологии».

Использованы следующие методики: описание водной экосистемы; оценка рекреационной дигрессии экосистемы; оценка пейзажности ландшафта; разработка практических занятий по экологии.

В ходе исследования: осуществили описание водной экосистемы лесного озера; разработали лабораторно-практические занятия по изучению растительного и жи-



вотного мира озера, его биоиндикацию по видовому составу водорослей; при поддержке научного руководителя и специалиста по туризму организовали проведение эколого-краеведческой экспедиции с целью апробирования практических заданий.

Установили, что данное озеро можно использовать в качестве объекта для проведения исследований, так как эта экосистема является относительно чистой, с разнообразным богатым растительным миром, безопасной территорией и уникальным пейзажем. Рекомендуем: проводить разработанные лабораторно-практические занятия для учащихся, занимающихся научно-исследовательской деятельностью; обновлять информационные листы, позволяющие получить информацию об изучаемом озере; осуществлять учащимся нашей школы и привлекать местное население к охране данной экосистемы. Надеемся, что практические занятия будут полезными и познавательными для ребят, серьезно занимающихся биологической наукой, и помогут педагогам в проведении исследовательских работ на водных объектах.

ИССЛЕДОВАНИЕ НАКОПЛЕНИЯ ТЯЖЕЛЫХ МЕТАЛЛОВ В КОМПЛЕКСЕ ПОЧВА-РАСТЕНИЙ В УСЛОВИЯХ ЗАГРЯЗНЕНИЯ ОКРУЖАЮЩЕЙ СРЕДЫ ВЫБРОСАМИ АВТОТРАНСПОРТА

Раманюк Екатерина Ярославовна

научный руководитель Лаврентьева О. В.

*ГБОУ АО СПО «Астраханский государственный политехнический колледж»,
г. Астрахань*

Изучение результатов антропогенного загрязнения окружающей среды в настоящее время приобрело исключительно важное значение, поскольку многие из накапливающихся в воздухе, воде, почве химических веществ и соединений чрезвычайно опасны для живых организмов. Таким образом, целью работы является изучение накопления тяжелых металлов в комплексе почва-растение в условиях техногенного загрязнения окружающей среды выхлопными газами автомобильного транспорта в районе городского моста через р. Волга в створе у. Анри Барбюса (Нового моста).

Задачи исследования:

1. Изучение динамики накопления тяжелых металлов в комплексе почва-растение в течение вегетационного периода.
2. Выявление тенденции накопления тяжелых металлов в комплексе почва-растение по мере удаления от источника загрязнения.
3. Проведение сравнительного анализ данных, полученных за 2010, 2011 гг. по накоплению тяжелых металлов, как в почве, так и в растениях.

В ходе работы было определено содержание меди, свинца, кадмия, марганца, цинка в почве, а также листьях ивы белой, как доминанта исследуемой ассоциации.

1. Проведенными исследованиями доказана адекватность загрязнения почв, а также растительности прилегающих к мосту участков. По мере удаления участков от исследуемого объекта загрязнения содержание тяжелых металлов значительно снижается и приближается к допустимым концентрациям.

2. При избыточном загрязнении почв наблюдается повышение содержания токсичных элементов в растениях.

3. Так же наблюдается значительное увеличение тяжелых металлов, как в почве,



так и в иве белой к концу вегетационного периода. Это может быть связано с тем, что накопление металлов в листьях деревьев связано с поступлением их как из почвы, так и из загрязненного воздуха. Следовательно, можно сделать вывод, что листья деревьев улавливают пыль и выступают в роли естественного фильтра. При выпадении атмосферных осадков часть загрязняющих веществ с листьями смывается в почву, часть усваивается растением. К моменту листопада концентрация тяжелых металлов значительно возрастает по сравнению с началом вегетационного периода.

ИЗУЧЕНИЕ ВЛИЯНИЯ ЭЛЕКТРОМАГНИТНЫХ ИЗЛУЧЕНИЙ БЫТОВЫХ ПРИБОРОВ НА МОЛОЧНЫЙ КЕФИРНЫЙ ГРИБ

Леонтьева Валентина Дмитриевна

Научный руководитель Богославцева Ирина Ильинична

МБОУ СОШ села Троицкого, Республика Северная Осетия – Алания, Моздокский район

В последнее время вопрос о воздействии электромагнитных полей (ЭМП) на живые организмы все чаще обсуждается в обществе. Это связано с активным использованием электробытовых приборов, а также электронной вычислительной техники, периферийных устройств, кондиционеров и др. офисной техники. При этом достоверных сведений о влиянии электромагнитных полей на здоровье человека нет, так как продолжительность жизни человека велика, а проявления влияний многообразны. Ученые говорят о проявлении последствий интенсивного использования электронной техники на здоровье человека через 15-20 лет. Однако характер воздействия электромагнитных излучений можно изучать на различных биологических объектах с более низким уровнем организации. Существует *гипотеза*, что электромагнитные излучения приборов (СВЧ печь, системный блок компьютера) угнетающе воздействуют на жизнедеятельность микроорганизмов (снижают уровень воспроизводства).

Цель работы: выявить степень воздействия электромагнитных излучений на жизнедеятельность живой составляющей «кефирного зерна».

Задачи: 1. Изучить влияние электромагнитных излучений на жизнедеятельность «кефирного зерна». 2. Произвести математическую обработку полученных данных о показателях прироста «кефирного зерна» в зависимости от места культивирования. 3. Собрать информацию о строении и практическом применении молочного тибетского гриба (кефирных зерен).

В практической части работы, я взвесила 3 пробы молочного гриба массой - 2 грамма. Залила молоком ($V = 100\text{мл}$) с температурой равной $+5^\circ\text{C}$. Поместила сосуды с опытным материалом вблизи с источниками излучения. Один экземпляр контрольный. Через сутки образовавшийся кефир отделила через сито, промыла гриб проточной водой, снова залила молоком. Производила замену молока с промыванием гриба проточной водой каждые 24 часа. Длительность опыта 5 суток. По окончании опыта зерна промывала проточной водой, обсушивала фильтровальной бумагой, взвешивала. Провела два повторения. **Выводы:** По результатам двух серий эксперимента, в контрольной пробе прирост минимальный и составляет в среднем 40% от начальной массы; в пробе «СВЧ» (проба, помещенная рядом с микроволновой печью) прирост составляет 59 %, а в пробе «компьютер» (проба, расположенная на системном блоке



компьютера) средний прирост составляет 137,5%.

Гипотеза о том, что электромагнитные излучения приборов (СВЧ печь, системный блок компьютера) угнетающе воздействуют на жизнедеятельность микроорганизмов (снижают уровень воспроизводства) *не подтвердилась*. Напротив, колонии микроорганизмов, подвергающиеся электромагнитному излучению бытовых приборов, размножаются интенсивнее. В дальнейшем для сравнения, я хочу исследовать действие электромагнитного излучения на шляпочные грибы.

ВЫБОР ЭФФЕКТИВНОЙ ТЕХНОЛОГИЧЕСКОЙ СХЕМЫ ДЛЯ ОЧИСТКИ СТОЧНЫХ ВОД ГАЛЬВАНИЧЕСКОГО ПРОИЗВОДСТВА

Бармина Надежда Николаевна, Улитина Ирина Евгеньевна

Научный руководитель Сулягина Лилия Назметдиновна

ГБОУ СПО СО «Екатеринбургский энергетический техникум», Свердловская область, г.Екатеринбург

ОАО «Первоуральский Новотрубный завод» («ПНТЗ») специализируется на производстве горячекатаных, холоднодеформированных и сварных труб, баллонов и товаров народного потребления. В результате деятельности ОАО «ПНТЗ» образуются следующие категории сточных вод: поверхностные, производственные (в том числе сточные воды гальванического производства) и хозяйственно-бытовые.

Производственные химически загрязненные сточные воды от цехов поступают на станцию нейтрализации, где обезвреживаются реагентным методом и сбрасываются в реку Б. Шайтанка.

Очистка сточных вод ОАО «Первоуральский Новотрубный завод» осуществлялась не эффективно, так как имелись превышения концентраций нефтепродуктов, меди, железа, сульфатов, хлора, никеля, взвешенных веществ и кальция. Перечисленные соединения оказывают вредное воздействие на экосистему.

При выполнении работы мы решили рассмотреть одну из проблем данного производства, а именно: превышение нормативных показателей загрязняющих компонентов в сточных водах производства ОАО «Первоуральский Новотрубный завод» после очистки реагентным методом.

Целью работы является выбор и обоснование наиболее совершенного и эффективного метода для очистки производственных сточных вод ОАО «Первоуральский Новотрубный завод».

Мы поставили перед собой задачи:

1. Ознакомление и анализ методов очистки стоков от токсичных примесей.
2. Выбор более эффективных методов очистки сточных вод, позволяющих довести их качество до нормативных показателей к сбросу в водный объект.
3. Рассмотрение возможности использования сточных вод в системе оборотного водоснабжения на предприятии.
4. Ознакомление, анализ и выбор метода обезвоживания шламов.

Была определена следующая гипотеза:

Интенсифицировать процесс очистки производственных сточных вод ОАО «Первоуральский Новотрубный завод» возможно при выполнении процедур:

1. Использование коагулянтов и флокулянтов с многозарядными катионами для



ускорения процесса осаждения коллоидных частиц (гидроксидов металлов).

2. Внедрение современного и эффективного электрохимического метода обезвреживания производственных сточных вод.

Мы предлагаем внедрить следующие технические мероприятия: узел электрокоагуляции, доочистка сорбционным методом, узел обезвоживания осадков.

При выполнении работы был проведен расчет эффективности очистки сточных вод реконструированными очистными сооружениями, и рассчитана концентрация компонентов в очищенной воде.

Если предложенная реконструкция будет проведена, то качество очищенных сточных вод улучшится, следовательно, концентрация меди, железа, сульфатов, хлора, никеля, взвешенных веществ и кальция не будет превышать нормативов. Кроме того, очищенную сточную воду можно будет использовать для промывки деталей.

ХИМИЧЕСКИЙ АНАЛИЗ И БИОТЕСТИРОВАНИЕ ОБВОДНОГО КАНАЛА

Водопьянова Екатерина Сергеевна

Научный руководитель Обуховская Анна Соломоновна

Лицей № 179, Ленинградская область, г. Санкт-Петербург

Цель: исследовать качество воды в Обводном канале.

Материалом для работы послужили пробы воды, отобранные в Обводном канале: исток - место контакта с Невой; при впадении реки Монастырки; возле станции метро Балтийская; устье.

Проводили химический анализ проб и биотестирование. Химический анализ проб: титриметрический: растворенный кислород, хлориды; визуально - колориметрический: водородный показатель, нитраты; общая жесткость: аммоний катион, железо; турбидиметрический: сульфаты.

Биотестирование на кресс-салате, ряске малой. Длительность опыта 14 дней.

Результаты исследования (обработаны статистически и достоверны). Содержание растворенного кислорода ниже рыбохозяйственного и санитарно-гигиенического норматива. Содержание хлоридов во всех исследуемых пробах составляет 14.2 мг/л, что не превышает ПДК, но является более высоким показателем по сравнению с фоновым (10 мг/л) для рек Северо-Западного региона. Что, скорее всего, связано с антропогенным влиянием на химический состав реки. Значение pH колеблется от 6.5 до 7.5, что не превышает ПДК – среда нейтральная. Концентрация катиона аммония 0.2 во всех пробах, что также не превышает ПДК. Общая жесткость от 2.25 до 2.75 ммоль/л количества вещества эквивалента – вода мягкая. Концентрация нитратов не превышает ПДК, но в местах впадения реки Екатерингофки и станции метро Балтийской она составляет 20 мг/л, что значительно отличается от общих показателей. Концентрация железа колеблется от 0.1 до 0.3 мг/л, это превышает ПДК в 2 раза в истоке и месте впадения реки Монастырки и в 6 раз около станции метро Балтийская и в месте впадения реки Екатерингофки. Количество сульфатов в воде меняется от 35 до 53 мг/л и не превышает ПДК.

Проростки кресс-салата, выращенные на воде из проб собранных у станции метро Балтийская и у реки Екатерингофки превышают контроль на несколько единиц из-за большого содержания в воде аммония катиона и нитратов. Корни кресс-салата во



всех пробах воды больше контроля на несколько единиц.

В пробах истока и места впадения реки Монастырки отмечена слабая ветвистость корней; что является показателем ингибирования у места впадения реки Монастырки и Екатерингофки в Обводный канал.

Окраска листьев может служить косвенным показателем интенсивности фототаксиса хлоропластов в листьях ряски. Этот показатель считается чувствительным индикатором степени загрязнения. Окраска лопастей отличалась во всех вариантах. Вероятно, это свидетельствует о различиях в химическом составе воды, а не её токсичности.

Эксперимент на ампуляриях показал, что хеморецепция у части особей нарушена. Нарушена хеморецепция у моллюсков после пребывания в испытуемых водах из места впадения реки Екатерингофки и точки около станции метро Балтийской. В отличие от них хеморецепция у моллюсков была почти не нарушена после пребывания в испытуемых водах из истока и места впадения реки Монастырки.

Что свидетельствует - в воде реки Екатерингофки, точки около станции метро Балтийской, содержатся токсические примеси, которые пагубно влияют на поиск пищевой приманки и блокируют проявление пищевого рефлекса ампулярий.

ИССЛЕДОВАНИЕ СФОРМИРОВАННОСТИ ЭКОЛОГИЧЕСКОГО СОЗНАНИЯ У ШКОЛЬНИКОВ

Цамаева Александра Альбертовна, Потапов Артём Александрович

Научный руководитель Нестерова Вера Николаевна

МБОУ КСОШ №3, Московская область, г.о.Котельники

Актуальность исследования. Всестороннее осмысление экологических проблем имеет большое значение, так как позволяет понять законы устойчивости жизни, оценить сущность и степень негативного воздействия на природу.

Цель исследования: Исследовать формирование экологического сознания школьников в подростковом возрасте; проследить взаимосвязь духовно-нравственного и экологического воспитания. **Задачи исследования:** Проанализировать научную литературу по теме исследования. Подобрать методику исследования. Провести диагностику школьников. Провести интерпретацию и обобщение полученных данных. Посетить храмы и монастыри и провести наблюдения по теме «Хозяйственная деятельность человека в монастыре»

Эмпирическое исследование экологического сознания у школьников. Результаты эмпирического исследования экологического сознания у подростков средней общеобразовательной школы представлены в таблице. Таблица .1 «Структура интенсивности субъективного отношения к природе по перцептивно-аффективному (ПА), когнитивному (К), практическому (Пк), поступочному (Пс) параметрам среди учащихся 5-11 классов.»

Анализ динамики развития личностного отношения к природе школьников показывает, что в 10 – 11 лет интенсивность отношения находится на максимальном уровне (56,62 балла по Т-шкале), затем к 12 – 13 годам происходит незначительное падение (до 55,8), которое не является статистически значимым, в 14 – 15 лет наблюдается резкое падение интенсивности отношения к природе (до 49,8), значимое



на 1% уровне, к 16 – 17 годам происходит подъем интенсивности, которая, тем не менее, не достигает уровня 10 – 13 лет. Показатель равен 53,4 балла по Т-шкале. Представлен график и диаграмма

Школьники с низким уровнем развития субъективного отношения к природе характеризуются прагматическим отношением к ней. Таким образом, можно отметить, что развитие высокой интенсивности отношения к природе, прежде всего, связано с непрагматической деятельностью личности, направленной на мир природы.

Обращает на себя внимание также «зеркальный» характер возрастных изменений интенсивности отношения к природе у подростков и юношей. Прагматическое восприятие природы возрастает от младшего к старшему подростковому возрасту, в то время как интенсивность отношения на этом промежутке понижается. В 14 – 15 лет прагматические установки достигают максимального уровня, а интенсивность – минимального.

Проведены наблюдения за хозяйственной деятельностью человека в монастырях и храмах Подмосковья и Ярославской области. Собран материал, подтверждающий взаимосвязь духовно-нравственного и экологического воспитания. Представлены многочисленные фотографии животных и растений на территории монастырей.

Опираясь на полученные данные можно организовать процесс экологического образования и воспитания подрастающего поколения, целью которого является формирование личности, сознательно и ответственно осуществляющей не только свои действия по отношению к природе, но и совершающей поступки, несущие духовность, нравственность и порядочность.

ЭКОЛОГИЯ ГОРОДА И СТУДЕНЧЕСКАЯ МОЛОДЕЖЬ

Рошупкин Сергей Николаевич

Научный руководитель Рошупкина Венера Ибрагимовна

ГБОУ СПО Бугульминский профессионально-педагогический колледж, Республика Татарстан, г. Бугульма

В современных условиях экологическое воспитание молодежи должно носить характер непрерывного и целенаправленного процесса, цель которого формирование у них толерантности, экологического самосознания и экологической культуры на основе изучения материалов устного народного творчества и исторических материалов, отражающих природу родного края, взаимоотношения человека и природы, традиции, обычаи и обряды татарского народа, связанные с облагораживанием природы. На всех этапах своего развития человек был тесно связан с окружающим миром. Человек-часть живой природы, он не может существовать вне природы и потому должен подчиняться ее законам. Своеобразие природы формирует национальный характер.

Важным для меня является воспитание нового отношения современной молодежи к окружающей природной среде на конкретных региональных примерах, материалах Хартии Земли, на использовании материалов устного народного творчества. Уникальные данные татарского фольклора раскрывают органическую связь человека и природы. Процесс познания окружающей среды постоянно развивается и углубляется. Уроки прошлого служат благородным целям нашей эпохи, более глубокому пониманию природы и окружающей среды, приобщению к ценностям экологической культуры.



На определенных этапах развития общества имело место забвение сложившихся традиций, обрядов и обычаев, отход от них, что привело к известным последствиям. И поэтому нам необходимо возрождать и укреплять старые и добрые традиции народа. Воспитательный арсенал татарского народа очень богат: это песни, сказки, загадки. Они воспитывают у молодежи нравственно-эстетические чувства. Бережное отношение народа к природе воспитывает у молодежи уважительное отношение друг к другу, своим товарищам, друзьям, способствует формированию у них экологической культуры. Диалектика познания природы и практического взаимодействия с ней характерна не только для татарского народа.

Однако каждый народ населяет определенную территорию, отличающуюся своими природно-географическими особенностями, и поэтому народные знания о природе несут локальный характер. По этому поводу правильно подметил А. Асмолов: «В отличие от арифметики экологическое образование должно отражать национально-культурные и природные особенности. Но оно должно так же, как и арифметика, опираться на общечеловеческие правила «сложения и вычитания». Актуальность формирования экологического самосознания студентов в колледже заключается в приоритетности регионального подхода, в приобщении нас к научно-исследовательской работе, изучению проблем формирования культуры мира, толерантности и социального согласия с использованием Международной программы верификации Хартии Земли в Республике Татарстан. Практическая значимость работы заключается в том, что ее реализация будет осуществляться через создание широких возможностей для развития творческих способностей студентов, воспитания ответственности и любви к природе родного края, формирование и развитие экологической культуры, экологического мировоззрения, активной гражданской позиции по отношению к проблемам человечества.

ЭКОЛОГИЧЕСКИЙ РЕМОНТ КВАРТИРЫ

Сабанин Антон Борисович

Научный руководитель Идиятдинова Рошангул Курманжановна

*ГБОУ СПО «Бугульминский профессионально-педагогический колледж»,
Республика Татарстан, г. Бугульма*

Актуальность работы заключается в улучшении экологической обстановки жилого помещения.

Цель: подбор наиболее экологически чистых материалов для проведения ремонта.

План работы:

1. Из каких материалов сделаны потолок и пол, двери и окна?
2. Какой материал пошел на облицовку стен в прихожей, ванной и кухне?
3. Чем покрыты стены в основных жилых помещениях?

Ход работы:

1. Литературный обзор
2. Проведение опроса и анализ полученных данных
3. Возможности уменьшения экологических рисков (комнатные растения; освещение квартиры; системы очистки воздуха, расстановка мебели и др.)
4. Создание проектного продукта.



Проектный продукт: Памятка для проведения ремонта.

При ремонте стен, если вы хотите добиться здоровой атмосферы в квартире, не следует спешить и облегчать себе задачу, приобретая и используя сверхэластичные и быстросохнущие шпаклевки. Именно они, после высыхания, становятся источником выделения фенола. Ни в коем случае не следует также применять при отделке стен внутри квартиры сухие смеси, предназначенные для фасадов. Для отделки стен существует большое количество материалов и приспособлений. Но декоративная штукатурка— и сейчас остается, как всегда, актуальной, потому что проста в работе и отделке, и в конце получается эффективный результат. Сама по себе штукатурка — это паста для нанесения на потолки или стены. Используется как самостоятельная отделка или как основа для других материалов. Самым доступным и простым способом самостоятельно отремонтировать потолок является применение водоэмульсионной краски. Это проверенный материал. Он подойдет в случае, если Вы окрашиваете железобетонные потолки (плиты перекрытия), а так же, если в квартире устроены потолки из гипсокартона. Но если вам хочется сделать подвесной потолок, то остановить свой выбор лучше на экологически безопасном материале – алюминии. Алюминиевые потолки экологически безопасны, не выделяют никаких вредных химических элементов, в отличие от других материалов. Однако стоит учесть тот факт, что подвесной потолок является «пыленакопителем», а это ведет к тому, что качество воздуха в квартире ухудшается. Натяжные потолки в квартире устанавливать можно, но следует знать, что как минимум три или более месяцев после их установки, большинство из них выделяет фенол. Потолки из виниловой плёнки изготавливаются под индивидуальные размеры и конфигурацию помещения. Виниловые потолки требуют осторожности в эксплуатации, так как не допускается воздействие острых предметов и низких температур.

Таким образом, начиная ремонт в доме, обязательно надо правильно подбирать все строительные и отделочные материалы, не наносящие вреда человеку. А по его окончании ремонта необходимо провести общий анализ экологичности помещения, чтобы в случае несоответствия, устранить недостатки.

ВЛИЯНИЕ НАНОЧАСТИЦ НА ФУНКЦИОНАЛЬНЫЕ И СТРУКТУРНЫЕ ХАРАКТЕРИСТИКИ ПОЧВЕННЫХ МИКРОМИЦЕТОВ

Белик Александра Александровна

Научный руководитель Терехова Вера Александровна

МГУ им. М.В. Ломоносова, г. Москва

Недавний прогресс в области нанотехнологий и рост использования наноматериалов (НМ) в разнообразных сферах человеческой деятельности привели к их проникновению в окружающую среду и к увеличению возможности появления негативных последствий. Широко применяемые наноматериалы – углеродные (нанотрубки, наноалмазы (НА) и пр.) и металлосодержащие, попадают в природные среды не только в виде отходов, но и в составе ремедирующих препаратов. Для ремедиации почв наряду с гуминовыми веществами предпринимаются попытки использовать их композиции с наночастицами (НК), что повышает сорбционную емкость препаратов. Однако влияние наночастиц на биоту, в том числе грибы, практически не изучено.



Цель данной работы заключалась в изучении действия углеродных и металлсодержащих наночастиц на функциональные и структурные характеристики почвенных микромицетов. Оценку воздействия НК Fe_3O_4 /ГК и сравнение с сорбентом Гуми-90 проводили на натуральных загрязненных свинцом дерново-подзолистых городских почвах. Детоксиканты вносили в виде водной суспензии до достижения концентрации в почве 0,0025 и 0,01 вес %, по истечении 21 сут делали посев разведений почвенной суспензии на среду Чапека. Для определения воздействия НА на функциональные характеристики производился посев суспензии грибных микроконидий на жидкую среду Чапека (контроль). В 1-ой серии опытов *Cladosporium cladosporioides* (Fresen.) выращивали на среде с добавками НА (5мг/л) и смеси НА + гуминовой кислоты (ГК) (10 мг/л), во 2-ой - *Aspergillus niger* (Tiegh) на среде с НА (100 мг/л) и НА с гуматом калия (500 мг/л). Культуральную жидкость фильтровали, измеряли в ней pH и определяли ее экотоксичность по изменению численности клеток водорослей *Scenedesmus quadricauda* (Turp.).

Нами не выявлено строгой закономерности в динамике колониеобразующих единиц при действии разных концентраций препаратов НК и Гуми-90, хотя оба препарата снижают содержание свободных ионов свинца в почве на 14-43%. Индексы разнообразия микромицетов увеличились при применении обоих сорбентов. В отдельных вариантах Гуми-90 и НК снижали долю темноокрашенных (ТО) микромицетов на 71-33%, что свидетельствует об их хорошей ремедирующей способности.

Результаты определения биомассы грибного мицелия *C. cladosporioides* показали, что НА вызывает ее снижение на 43%, тогда как комбинация НА и ГК лишь на 23%. Отличий от контроля в варианте с НА не наблюдалось, это возможно связано с тем, что в сильно подкисленной метаболитами *A.niger* среде (pH=1.82) частицы НА не способны атаковать клетки мицелия. Добавление гумата за счет подщелачивания среды (pH=5.61) нивелирует этот эффект. Применение НА в концентрации 100мг/л приводит к значительному снижению плотности культуры водоросли, что, скорее всего, связано с токсичностью наночастиц для водных микроорганизмов.

Полученные данные подтверждают детоксицирующее действие на тяжелые металлы препаратов Гуми-90 и нанокмпозиционного сорбента. Доказано, что влияние нанокмпозиционного препарата на структуру микромицетов выражено сильнее. Гуми-90 снижает долю ТО колоний в сообществе в большей степени, чем НК. Следовательно наночастицы в составе НК не являются безопасными для представителей почвообитающей биоты. Применение НА сокращает прирост биомассы почвенных микромицетов, однако его отрицательное действие можно уменьшить добавлением гуминовой кислоты или подкислением среды.

КОСТРИЦА, КАК ИСТОЧНИК УЩЕРБА ПАМЯТНИКАМ ПРИРОДЫ ИШИМСКОГО РАЙОНА

Кроо Ксения Сергеевна

Научный руководитель Козловцева Ольга Сергеевна

ФГБОУ ВПО Ишимский государственный педагогический институт
им. П.П. Ершова, Тюменская область, г. Ишим.

Синицинский бор – памятник природы регионального значения, объявленный



таковым с 1998 г. На его территории, площадью около 1108 га располагается несколько оздоровительных детских лагерей, пансионат, много частных турбаз. В непосредственной близости от него находится памятник природы «Ишимские бугры», объявленный таковым с 2004 г., с уникальными степными комплексами.

Согласно положению об охране на территории памятника природы запрещено: выжигание травы и разведение костров в неустановленных местах. Однако, несмотря на запрет, многие туристы нарушают режим лесопользования – на популярных местах отдыха обнаружено множество костровых мест, возникающих стихийно и бесконтрольно. Оставшиеся костровые места представляют собой крайне медленно восстанавливающуюся сукцессию.

Целью нашей работы было произвести подсчет ущерба, нанесенного памятникам природы, путем учета костровых мест и оценки их состояния по ряду показателей.

В период полевой практики (июнь 2011) нами были взяты пробы почвы с кострищ разной степени давности. В ходе эксперимента предполагалось выяснить, есть ли жизнеспособные семена и побеги в данной почве. Осенью 2012 года были взяты пробы почвы с кострищ для измерения химических показателей.

В результате, нами было найдено 42 костровых места, из которых только одно, расположенное на территории пансионата «Ишимский», было специализированным. Суммарная площадь выгоревшей почвы составила около 12,45 м². При этом, зарастающих костровых мест было очень мало. Так же, эксперимент показал, что кострища 2- и 3-х летней давности, не содержат жизнеспособных семян и побегов. Исследовав состав почвы, мы также отметили, что содержание щелочи крайне высокое, что приводит к токсикации произрастающих рядом растений. Так же, следует отметить, что кострища зарастают в основном сорными травами, не характерными для геоценоза ковыльной степи и соснового леса. Состояние памятников природы Синицинский бор и Ишимские бугры можно считать удовлетворительным. Но необходимо установить контроль за туристической деятельностью, во избежание ухудшения состояния данных территорий.

БЕЗВРЕДНОСТЬ КОЛОДЕЗНОЙ ВОДЫ НЕКОТОРЫХ РАЙОНОВ ЛЕНИНГРАДСКОЙ ОБЛАСТИ

Волкова Александра Юрьевна

Научный руководитель Петрова Людмила Николаевна

ГБОУ лицей №179, г. Санкт-Петербург

Вода - важнейшая составляющая среды нашего обитания. Многие люди считают, что своя, колодезная, вода чище и вкусней. Однако вода колодецев подвержена техногенному загрязнению.

Цель: методами биотестирования провести сравнительный анализ колодезной воды некоторых районов Ленинградской области.

Материалы и методы исследования:

Проводились методы биотестирования на кресс-салате *Lepidium sativum* L., ряске малой *Lemna minor* L., пресноводном моллюске *Ampullaria gigas*.

Точки забора проб: Всеволожский, Приозерский, Ломоносовский, Курортный районы.



№ пробы	Адрес	Глубина колодца
1.	Ленинградская обл., Приозерский район, Запорожское сельское поселение «Турышево»	9 метров
2.	Ленинградская обл., Всеволожский район, п. Мурино, 500м от м.»Девяткино»	11 метров
3.	Ленинградская обл., Ломоносовский район, п. Дубочки	3 метра
4.	Ленинградская обл., Всеволожский район, п.Керро	12 метров
5.	Ленинградская обл., Всеволожский район, п. Мурино	3 метра
6.	Ленинградская обл., Приозерский район	5 метров
7.	Ленинградская обл., Приозерский район, Борисово.	5 метров
8.	Ленинградская обл., Курортный район, Белоостров, садоводство «Компас»	4 метра
9.	Ленинградская обл., Всеволожский район, д. В.Осельки	5 метров

Анализ полученных результатов свидетельствует:

1. Из трех тест-организмов, более чувствительной к качеству воды оказалась ряска малая, так как с её помощью удалось выявить токсичность большего числа проб.

2. Вода в пробе №5 токсична трем тест-объектам (кресс-салату, ряске малой и ампуляриям), вода в пробах №3 и 7 – к ряске малой и ампуляриям, в пробе №6 – к кресс-салату и ряске малой, а в пробе №1 – только к кресс-салату.

3. По данным литературы, почва является естественным фильтратором воды. Естественно, при отсутствии антропогенных загрязнений, прохождение через различные горизонты приводит к более выраженным результатам очистки воды. Следовательно, от глубины колодца, его месторасположения и наличия химических веществ зависит качество воды.

Рекомендации:

1. У месторасположений колодцев установить стенды, на которых представить результаты экспериментальной работы по качеству воды, то есть результаты биотестирования.

2. В целях санитарно-гигиенического просвещения, разработать памятки по качеству воды и ее значимости для здоровья человека; опустить в почтовые ящики жителей поселков, где расположены колодцы.



КОМПЛЕКСНАЯ ОЦЕНКА ЭКОЛОГИЧЕСКОГО СОСТОЯНИЯ ПЛЯЖЕЙ СЕВЕРНОГО ПОБЕРЕЖЬЯ ФИНСКОГО ЗАЛИВА

Летуновская Ольга Александровна

Научные руководители Петрова Ирина Владимировна

ГБОУ лицей №179 Калининского района, г. Санкт-Петербург

Начиная с 2003 года, ученики нашего лицея периодически проводили наблюдения за состоянием пляжей северного побережья Финского залива от устья Невы до Зеленогорска. Здесь по береговой линии «дикие» пляжи чередуются с организованными. Финский залив является водоёмом-приемником сточных вод Санкт-Петербурга и других населенных пунктов, как прошедших биологическую очистку на станциях аэрации, так и неочищенных. Поэтому побережье, как и открытая часть залива, подвергнуто процессу антропогенного эвтрофирования.

Научное значение нашей работы связано с изучением специфического биотопа пляжей – песчаная литораль почти лишённая растительности, а практическое с их рекреационным использованием.

Целью работы является оценка экологического состояния нескольких пляжей северной части Финского по данным за 10 лет.

Для реализации цели были выполнены следующие задачи:

1. Исследован химический состав воды
2. Определён видовой состав, плотность макрозообентоса, рассчитаны показатели видовой структуры
3. Рассчитан индекс сапробности по данным о видовом составе перифитона

Состояние пляжей северного побережья Финского залива за рассматриваемый промежуток времени, можно оценить как нестабильное:

1. В побережье пляжей периодически наблюдалось превышение ПДК по БПК₅, аммонийному и нитритному азоту, фосфатам. Уровень загрязнения пляжа этими веществами слабо зависел от удаленности от Санкт-Петербурга
2. Существенных изменений гидрохимического режима за прошедшие 4 года не отмечено.
3. Ручьи являются источником загрязнения биогенными веществами прибрежных вод
4. По показателям бентоса уровень загрязнения был преимущественно средним, эпизодически сильным, в 2012 году преимущественно сильным.
5. Отмечена тенденция деградации биоценозов пляжей с 2003 по 2012.
6. По многолетним данным отмечено уменьшение уровня загрязнения пляжей в направлении от Санкт-Петербурга к Зеленогорску. Закономерность периодически нарушается из-за локальных воздействий.
7. По водорослям перифитона более чистыми были пляжи Зеленогорска и Комарово.



МЕТОДЫ СТРЕССИРУЮЩЕГО ТЕСТИРОВАНИЯ РЕЧНЫХ РАКОВ, ИСПОЛЬЗУЕМЫХ В КАЧЕСТВЕ ИНДИКАТОРОВ ЗАГРЯЗНЕНИЯ ВОДНОЙ СРЕДЫ

Смотрова Анна Анатольевна

Научный руководитель Любимцев Василий Алексеевич

ГБОУ лицей №179, Санкт-Петербург

Согласно статистике только 0,007% всей пресной воды на Земле пригодно к прямому употреблению – без предварительной доочистки. Поэтому поиск наиболее эффективных способов мониторинга качества питьевой воды и её очистки – задача для городских хозяйств с каждым годом все более актуальная.

Существующие технические устройства и системы на основе датчиков измерения физико-химических характеристик поверхностных вод предусмотрены только для мониторинга конкретных характеристик воды, но не позволяют следить за другими вредными воздействиями (ВВ) на воду, которые могут неожиданно оказаться на критическом уровне. Кроме того, они не дают возможности объективно определять степень опасности этих изменений для гидробионтов. Поэтому результаты измерений только физико-химических характеристик природных вод, как правило, недостаточны для оценки степени влияния этих воздействий на функциональное состояние биоты и оценки таким образом состояния водных экосистем.

Наиболее оперативно, в реальное время, сообщить о наличии в воде источника токсических веществ могут сообщить только живые водные организмы. Причём для каждой конкретной акватории принципиально важно использовать в качестве биоиндикаторов аборигенных представителей фауны, обеспечивая тем самым “экологическое соответствие” состояния биоты состоянию экосистемы.

Качество воды, поступающей на водозаборы водопроводных станций, проверяется с помощью раков. К панцирю животного, сидящего в аквариуме, приклеивается волоконно-оптический датчик, который позволяет незаметно для животного в течение длительного времени регистрировать его сердцебиение.

Выбор петербургских учёных не случайно пал на речных раков в качестве объектов биомониторинга: они являются «аборигенными жителями» Невы, которая является источником питьевой воды для жителей города. Следовательно, эти беспозвоночные максимально адаптированы к той воде, которую нужно оценивать, так как только находясь в естественных для себя условиях обитания, животное способно тонко реагировать на внешние, не характерные для него раздражители. Кроме того, раки включены в перечень организмов, наиболее эффективных в качестве биоиндикаторов, составленный главным национальным координатором экологических программ в США – Агентством по охране окружающей среды (EPA), которое является законодателем моды в сфере экологических разработок для всего мира.

В работе была разработана оптимальная технология физиологического тестирования функционального состояния сенсорной и сердечнососудистой системы речных раков, направленная на отбор наиболее пригодных экземпляров для системы биоиндикации.

Были разработаны критерии отбора экземпляров, пригодных для использования в непрерывной биоиндикации, которая предназначена для определения фактов резкого изменения качества водной среды. А также теоритические рекомендации,



разработанные EPA (US Environmental Protection Agency) о необходимости длительной предварительной адаптации животных, используемых в системе биоиндикации, были подтверждены реальными данными.

В работе использовался метод тестирования функционального состояния по характерной реакции на механическое воздействие (стресс), с применением неинвазивного способа измерения кардиоактивности.

В качестве объекта исследования использовалась группа аборигенных узкопалых раков, хорошо адаптированных к пресной воде реки Невы.

По подходу метод аналогичен используемому в космической медицине методу контроля функционального состояния человека (велозергометр), в ходе которого контролируется время восстановления характеристик сердечнососудистой системы после дозированной функциональной нагрузки.

Предложенная методика по отбору животных применима и является оптимальной как для животных, длительное время живущих в лабораторных условиях, так и для свежееотобранных организмов.

Основной вывод состоит в том, что отбор раков, наиболее пригодных для использования в системе непрерывного биомониторинга с использованием рассмотренной технологии предварительного тестирования, не только возможен, но и просто необходим – для повышения чувствительности биоэлектронной системы мониторинга качества воды, как среды обитания гидробионтов.

ПОЧВЕННЫЙ ПОКРОВ ГПКЗ «ДОЛГАЯ ПОЛЯНА»

Никашин Константин Игоревич

Научный руководитель Александрова Асель Биляловна

МОУ ДОО ЦДТ «Танкодром», Республика Татарстан, г. Казань

Традиционными формами территориальной охраны природы, имеющими приоритетное значение для сохранения биологического разнообразия, являются государственные природные заказники Татарстана. Заказник «Долгая поляна» с 7 июля 2000 г. до 3 ноября 2004 г. являлся историко-архитектурным и природным парком; 3 ноября 2004 г. преобразован в государственный природный заказник регионального значения комплексного профиля.

Актуальность работы объясняется отсутствием данных о почвенном покрове заказника «Долгая поляна» в государственном реестре ООПТ в РТ.

Характеристика почвенного покрова заказника «Долгая поляна» проводилась на основе анализа экспедиционного материала и собственных лабораторных исследований. В 8-ми почвенных образцах из трех разрезов определялись плотность сложения, гранулометрический состав методом жгута, pH водной вытяжки почв, а также содержание гумуса методом Тюрина.

Результаты анализа показали, что дерново-карбонатные рихвовые почвы отличаются очень плотной дерниной и примитивным почвенным профилем.

Дерново-карбонатные выщелоченные почвы обладают нейтральной реакцией среды, высоким содержанием гумуса (6,2%), благоприятной плотностью сложения 1.0 г/см³. Дерново-карбонатные сильносмытые почвы уплотнены 1,25 г/см³ и содержат мало гумуса (менее 1%). Темно-серые лесные почвы хорошо оструктуренны, высоко-



гумусны, обладают оптимальной плотностью сложения.

Выводы:

1. Почвенный покров заказника «Долгая поляна» представлен дерново-карбонатными рихковыми, дерново-карбонатными выщелоченными и смытыми, а также темно-серыми лесными почвами.

2. Преобладание коричневого тона в гумусово-аккумулятивном горизонте дерново-карбонатных выщелоченных почв обусловлено развитием их на супесчаных карбонатных отложениях. Красно-коричневый тон иллювиального горизонта темно-серых лесных наследуется от пестроцветных глинистых пермских отложений, на которых они формируются.

3. Литологические особенности почвообразующих пород обуславливают обогащенность гумусом и благоприятные водно-физические свойства почв.

4. Неблагоприятными свойствами обладают смытые почвы.

Результаты данной работы могут быть использованы для подбора соответствующих лесонасаждений, в целях предотвращения естественной эрозии почв.

Учебные фото-профили почв заказника предлагается использовать в качестве наглядных материалов на уроках географии, биологии и экологии.

ВЛИЯНИЕ СОЛЕЙ ТЯЖЕНЫХ МЕТАЛЛОВ НА СОДЕРЖАНИЕ ФОТОСИНТЕТИЧЕСКИХ ПИГМЕНТОВ

Тимирбаева Ольга Юрьевна

Научный руководитель Минулина Елена Викторовна

Научный консультант Невмержицкая Юлия Юрьевна

МАОУ «Лицей №121», Советский район, г.Казань

Цель работы: определение влияния нитрата кадмия, бария и висмута на содержание фотосинтетических пигментов в проростках пшеницы.

Объектом исследования служили листья 10-дневных проростков озимой пшеницы (*Triticum aestivum* L.) сорта Казанская 560. Для исследования влияния солей тяжелых металлов на концентрацию фотосинтетических пигментов растворы $\text{Cd}(\text{NO}_3)_2 \cdot 4\text{H}_2\text{O}$, $\text{Ba}(\text{NO}_3)_2$ и $\text{Bi}(\text{NO}_3)_3 \cdot 5\text{H}_2\text{O}$ в концентрации $1 \cdot 10^{-4}\text{M}$ вносили в среду выращивания 5-суточных растений. Концентрацию пигментов определяли на спектрофотометре.

В наших экспериментах нитраты кадмия, бария и висмута уменьшали концентрация фотосинтетических пигментов (хлорофиллов и каротиноидов) в листьях проростков пшеницы. При этом снижение содержания хлорофиллов *a* и *b* под влиянием кадмия, бария и висмута соответствовало степени токсичности исследуемых металлов и возрастало в ряду висмут → барий (металл III класса опасности) → кадмий (металл I класса опасности). Была обнаружена разная чувствительность хлорофиллов и каротиноидов к исследуемым металлам: барий в одинаковой степени ингибировал хлорофиллы и каротиноиды, кадмий в большей степени разрушал хлорофиллы, висмут – каротиноиды.

Определение количества содержащихся в листьях фотосинтетических пигментов позволяет проводить оценку фотосинтетической активности растений и может служить неспецифическим биоиндикационным признаком, т.к. снижение содержания хлорофилла наблюдается до появления видимых изменений листьев.



ИССЛЕДОВАНИЕ РЕКИ ТИГОДА С ИСПОЛЬЗОВАНИЕМ МЕТОДОВ БИОИНДИКАЦИИ

Халабуда Александра Владимировна

Научный руководитель Соловьева Ирина Борисовна

МБОУ «СОШ№4» Ленинградская область, г.Тосно

Значительное место в загрязнении рек занимает антропогенный фактор, токсичными сборами, поступающими в водоемы от предприятий, канализации. Однако имеются естественные загрязнения в виде почвы попадающей в воду, например, на речных породах. Одним из распространённых методов определения токсичности воды является биотестирование, которое определяет возможность существования в данной среде гидробионтов: животных и растений, а так же гидрохимический мониторинг.

Цель исследования: определение качества воды реки Тигода на основе биоиндикации.

Задачи исследования:

Ознакомиться с имеющиеся литературой по теме исследования.

Анализ качества воды на основе физико-химических методов и биоиндикации.

Проанализировать полученные результаты и сформулировать выводы.

Анализ вод реки Тигода на основе физико – химических методов.

Определение физических свойств воды.

Цель работы: определение экологического состояния водоем по величинам определяемых показателей воды (в границах города Любань).

Определение химического состава воды

Цель работы: изучение состояния проб воды по химическим показателям.

Работа над проектом началась в начале сентября 2011года . За 2 года были взяты 30 проб воды в границах города Любань, в местах протекания реки через территорию города. Проверка на запах воды как в 2011году, так и в 2012 показала что он не интенсивный, но отчетливо торфянистый, что свидетельствует о непригодности воды для питья. Цвет воды, изменение ее прозрачности, свидетельствуют о наличии смывов с огородов и животноводческих хозяйств частного сектора. Продолжается хозяйственное использование реки человеком. Зная об этом уместен вопрос о чистоте реки и здоровье человека

Исследование вод реки Тигода на основе биоиндикации.

Чистые водоемы заселяют личинки веснянок, поденок, вислокрылок и ручейников. Они не вносят загрязнения и быстро исчезают из водоема, как только в него попадают сточные воды.

На основании полученных данных по таблице можно прийти к выводу, что река Тигода относится ко 3-му классу по качеству воды. Присутствие таких видов как плоские пиявки, водные клопы и водяные ослики, нескольких видов моллюсков, может являться признаком накопления в озере органических веществ, которые не полностью используются живыми организмами. Причинами эвтрофикации могут служить зимние заморы, канализационные сбросы.



ПУТИ РЕШЕНИЯ ПРОБЛЕМЫ ОБЕСПЕЧЕНИЯ ЧИСТОЙ ПИТЬЕВОЙ ВОДОЙ СОЦИАЛЬНО ЗНАЧИМЫХ ОБЪЕКТОВ (НА ПРИМЕРЕ МБДОУ Г. КЕМЕРОВО)

Бердюгин Николай Николаевич, Семенова Кристина Александровна

Научный руководитель Гук Наталья Михайловна

ФГБОУ ВПО КЕМТИПП, Кемеровская область, г. Кемерово

Качество питьевой воды – одна из главных экологических проблем человечества, от которой напрямую зависит состояние здоровья населения. Употребление некачественной водопроводной воды способствует возникновению различных болезней, что особенно опасно для неокрепшего детского организма. Качество воды – это уровень их здоровья сейчас и в будущем.

В ноябре 2012 года студентами экономического факультета КемТИПП было проведено исследование, цель которого заключалась в определении видов воды, используемой для приготовления пищи и питья детей в МБДОУ г. Кемерово. При социологическом опросе заведующих МБДОУ обнаружилось, что 65% такого рода учреждений г. Кемерово для приготовления пищи используют водопроводную воду без дополнительной очистки, а для питья детей в группах 18% МБДОУ используют кипячение. Также было выявлено, что 70% из тех МБДОУ, которые не пользуются очищенной водой и в перспективе не планируют этого делать.

В процессе исследования были определены основные достоинства и недостатки различных типов воды, используемой в МБДОУ. Наиболее эффективным и целесообразным по рассматриваемым критериям (соответствие СанПиН, удобство использования, приемлемая цена) является применение фильтрованной воды.

С целью решения проблемы обеспечения детских садов фильтрованной водой был проведен сравнительный анализ ведущих отечественных производителей фильтров для питьевой воды с большим ресурсом (до 40000 литров). По результатам анализа была выбрана компания ЗАО «Аквафор», имеющая большее количество патентов в РФ и за рубежом, а также представительство. Фильтры данной компании превосходят конкурентов по эффективности очистки от механических примесей, эффективности удаления органических примесей, скорости очистки воды и сроку службы фильтрующих модулей.

Расчет экономической эффективности проекта показал, что использование фильтрованной воды наиболее выгодно по сравнению с бутилированной водой (табл. 1).

Таблица 1

Расчет затрат на бутилированную воду и фильтрованную воду

Показатель	Бутилированная вода (в 19л бутылках)	Фильтрованная вода (с использованием фильтра «Викинг»)	Разница в стоимости
Цена за 1 л	5,26 руб.	0,05 руб. (без учета стоимости корпуса фильтра)	в 105 раз
Цена за 1 л	5,26 руб.	0,2 руб. (с учетом стоимости приобретения и установки фильтра)	в 26 раз



По нашим прогнозам, разница в стоимости использования фильтрованной и бутилированной воды в расчете на одного ребенка будет составлять в среднем 1140 руб.! Поэтому, экономически целесообразным решением проблемы обеспечения чистой питьевой водой МБДОУ является установка в них соответствующих систем доочистки водопроводной воды.

Реализация данного проекта позволит обеспечить социально значимые объекты водой, соответствующей требованиям СанПиН, сэкономить бюджет, а главное сохранить бесценное здоровье нации, и хотелось бы, чтобы решения такого рода активно поддерживались органами местного самоуправления.

ОПРЕДЕЛЕНИЕ ЧИСТОТЫ ВОДЫ С ПОМОЩЬЮ БИОИНДИКАТОРОВ

Кобиашвили Надежда Ивановна

Научный руководитель Костянчук Людмила Антоновна

МАОУ «Медико-биологический лицей», Саратовская область, г. Саратов

Несмотря большого запас воды некоторые населенные пункты Саратовской области страдают от нехватки питьевой воды, так как большая часть воды не является чистой, то есть загрязнена биологическими и химическими отходами.

Несмотря на большое потребление и загрязнение воды, в природе образуются новые озера, которые тоже являются источником питьевой воды. Например, озера, которые возникают вдали от объектов химического загрязнения.

Будет ли вода в таких озерах чистой? Можно ли использовать в пищевых целях воду из озера?

Цель работы: Изучить озеро Бобровое Красноармейского района на предмет химической загрязненности воды по средствам биологических индикаторов.

Для достижения цели необходимо решить следующие задачи: Сбор и анализ научной литературы по заданной теме; Подбор методик для проведения исследования; Определение животного и растительного мира в озере и вне его; Проведение исследования.

Гипотеза: Озера расположенные в дали от крупных населенных пунктов и предприятий может быть источником питьевой воды.

Проведя биологические исследования можно сказать о чистоте воды в озере. Биологические методы довольно дешёвы и не требуют специального оборудования, но не могут дать точных данных о концентрациях и конкретных наименованиях ядов. Но для определения чистоты воды в озере необязательно знать наименования ядов. Для определения чистоты воды и существуют растения и животные индикаторы, которые обитают только в чистых водах. Чистой водой считается вода без химических загрязнений.

В ходе работы было выявлено, что:

Наиболее доступным методом оценки качества пресноводных водоёмов является нахождение биотического индекса, анализируя видовой состав макрозообентоса, так как именно в грунтах накапливаются загрязняющие вещества.

Анализ полученных результатов позволяет утверждать, что озеро Бобровой относится к источнику чистых вод, по сравнению с рекой Волгой, по биологическим индикаторам и химический анализ воды в лаборатории подтвердил это. Основным решением проблемы является экологическое просвещение населения, которое могут



осуществить учащиеся школ.

Цель работы была достигнута, первоначально выдвинутая гипотеза, что озера расположенные вдали от крупных населенных пунктов и предприятий может быть источником питьевой воды, нашла полное подтверждение.

Исследовав озеро Бобровое, мы установили, что вода в нем чистая и пригодна для употребления в пищевых целях. О чистоте воды свидетельствуют хорошая экология этой местности, растения и животные индикаторы.

СНЕЖНЫЙ ПОКРОВ КАК ИНДИКАТОР ЗАГРЯЗНЕНИЙ СОВЕТСКОГО РАЙОНА ГОРОДА КРАСНОЯРСКА

Андреева Лиана Андреевна

Научный руководитель Суркова Любовь Сергеевна

МБОУ СОШ №150, Красноярский край, г. Красноярск

Красноярск является одним из крупнейших промышленных городов Сибири и, как следствие, одним из самых грязных. От промышленных предприятий и автомобильного транспорта в атмосферу поступают тысячи тонн загрязняющих веществ, большинство из которых крайне токсично. При снеготаянии эти вещества попадают в природную среду, главным образом в воду и почву, загрязняя их. Снежный покров является эффективным накопителем аэрозольных и твердых веществ, выпадающих из атмосферного воздуха.

Цель научной работы: теоретическое и аналитическое определение наиболее экологически благоприятных зон в Советском районе города Красноярск на основе состояния снежного покрова. Методы проведенных исследований: теоретические (библиографический анализ статистических сведений, сравнительно-сопоставительный анализ полученных данных), математический (расчет полученных значений) и экспериментальный методы.

Основные результаты научного исследования (научные, практические): проведен точечный отбор проб в соответствии с методикой, сделаны анализы качественного состава снега и рассчитано количественное содержание основных загрязняющих веществ, а также определены места локализации источников загрязнения и выявлены наиболее благоприятные участки для проживания. Наибольшее загрязнение снежного покрова наблюдается в микрорайонах: «Зеленая роша» и «Взлетка». Наиболее экологически чистым участком оказался микрорайон «Солнечный» Советского района города Красноярск.

ПИТАНИЕ РЕЧНОГО ОКУНЯ (*PERCA FLUVIATILIS LINNAEUS*) В ОЗЕРЕ БОЛЬШОЕ БРАВНОЕ РЕСПУБЛИКИ БУРЯТИЯ

Батуева Аяна Эрдэниевна

Научный руководитель Сохина Татьяна Федоровна

МАОУ Гимназия №33, Республика Бурятия, г.Улан-Удэ

Как утверждают ученые многих стран мира, человечество движется к экологической катастрофе. За последние десятилетия проблемы загрязнения окружающей



среды приняла глобальный характер. Данная проблема коснулась и уголка нашей Республики. Еравнинский район Республики Бурятия – территория с многочисленными реками и озерами. Озеро Большое Еравное самое крупное озеро в районе. На протяжении многих столетий озеро являлось родным домом и средой обитания для живых организмов. Экологические проблемы, принимающие повсеместный характер коснулись и его.

Актуальность данной проблемы неоспорима. Озеро подвергается интенсивному антропогенному воздействию и как следствие влияние на устойчивость и равновесие экосистем. В Республике Бурятия, как в целом и по России, окунь обыкновенный широко распространен и является прекрасным объектом для исследования.

Цель работы: изучить питание окуня обыкновенного в озере Большое Еравное Республики Бурятия. Выявить роль антропогенного влияния на питание и рост окуня.

Поставленная цель определяет следующие **задачи**:

1. исследовать окрестности озера и провести мониторинг качества воды озера по биоиндикаторам;
2. исследовать пищевой рацион окуня и обследовать поло-возрастной состав;
3. выявить влияние антропогенного воздействия на питание и рост окуня;
4. проанализировать результаты исследований и заложить основу для проведения многолетнего мониторинга рыб (окуня) в Еравнинском районе Республики Бурятии.

Во время летних каникул изучала окрестности озера Большое Еравное, проводила анкетирование с местными жителями прибрежных сел, выезжала на рыбозавод, беседовала с рабочими и администрацией завода. Производила отлов и изучала популяцию окуня речного, обитающего в озере. Сбор материала производился при помощи гидробиологического сачка и удочки. 28 экземпляров окуня было поймано на побережье озера в разные периоды лета.

У каждой рыбы производилось измерение ее длины, определения пола, возраста рыбы. При исследовании питания, выловленную рыбу вскрывали и извлекали желудки. С помощью «Определителя водных беспозвоночных» были определены следующие Беспозвоночные животные: моллюски, ракообразные (бокоплавы), пауки, ручейники, стрекозы, двукрылые (комары), из позвоночных: мальки рыб и рыбы в разных % соотношениях.

Наиболее значимой группой пищевых компонентов в питании окуня в июне являются ракообразные гаммарусы, (бормаши)-73.%, 12%.- моллюски (прудовики). В июле картина питания несколько изменилась. Значительно (до 65%) возросло потребление насекомых организмов. 58% составили личинки комаров. В это время в питании окуня возросло и потребление рыбных объектов с 1,5% в июне до 14,5% в июле. 40% из которых составлял обыкновенный голяк, единично – собственные мальки. В августе значительно возросло потребление рыбы до 37,8%, причем 70% составляли собственные мальки.

Таким образом, в результате исследований сделаны следующие выводы:

1. Животный мир озера Большое Еравное – интересный объект для исследований, но он может погибнуть от негативного влияния человека.
2. Исследование питания окуня в летние месяцы показал интересную картину. Окунь активно перешел на питание рыбой уже в августе, также выявлено наличие относительно большого количества пустых желудков (около 30%), что вероятно, связано



с увеличением антропогенной нагрузки на озеро и оскудением фауны озера.

3. Необходимо в дальнейшем продолжить экологический мониторинг озера, привлечь внимание общественности, науки к данной проблеме, разработать и предпринять меры по улучшению экологической обстановки озера.

ИССЛЕДОВАНИЕ ВОЗДЕЙСТВИЙ БИОЛОГИЧЕСКИ АКТИВНЫХ ВЕЩЕСТВ НА МИКРООРГАНИЗМЫ

Пархонова Надежда Владимировна

Научный руководитель Матафонова Любовь Федоровна

МБОУ Багдаринская СОШ, Республика Бурятия, с. Багдарин

Фитонциды – это образуемые растениями биологические активные вещества, убивающие микроорганизмы или подавляющие их рост и развитие, которые были обнаружены во всех растениях. Фитонциды одних растений обладают бактерицидными свойствами, т.е. могут убивать бактерии, а фитонциды других растений лишь задерживают рост и размножение микроорганизмов, но не убивают их. Химические составы фитонцидов чеснока и лука точно не известны. Выяснено только, что это вещества небелковой природы. По некоторым данным, по своей химической природе они близки к гликозидам – широко распространенным в растительном мире веществам.

В моей исследовательской работе проведен анализ растений, которые выделяют фитонциды и произрастают в Баунтовском районе. В следующих исследованиях выполнены работы по влиянию биологических активных веществ на гнилостные бактерии, плесневые грибы, кишечную палочку, которые находятся в окружающей среде. Анализ позволил расставить растения по рейтингу эффективного влияния на микроорганизмы. Я провела экологическую экспертизу микробных загрязнений школьных кабинетов, продуктов питания.

Если мы будем больше иметь информации о фитонцидах и их положительных воздействиях на окружающую среду и человека, тогда можно избежать многих заболеваний.

Работа мною выполнялась заинтересовано и ответственно, оформила правильно и логично, методы исследования простые и доступные.

VII Всероссийская конференция обучающихся
«НАЦИОНАЛЬНОЕ ДОСТОЯНИЕ РОССИИ»



ЭКОНОМИКА И ПРОМЫШЛЕННОСТЬ

2013



СОВЕРШЕНСТВОВАНИЕ УПРАВЛЕНИЯ ЗАКОНОДАТЕЛЬНОЙ ДЕЯТЕЛЬНОСТЬЮ В РЕГИОНАЛЬНОМ ЗАКОНОДАТЕЛЬНОМ ОРГАНЕ ВЛАСТИ НА ОСНОВЕ СТАНДАРТОВ МЕНЕДЖМЕНТА КАЧЕСТВА

Болукова Ирина Андреевна

Научный руководитель Сушев Анатолий Константинович

ВлГУ, Владимирская область, г. Владимир

Основной задачей региональных законодательных органов власти является нормативное правовое регулирование предметов ведения субъектов РФ. Перечень целей, задач и объектов деятельности региональных законодательных органов постоянно изменяется и возрастает, что предъявляет повышенные требования к управлению деятельностью законодательных органов власти. Применяемые функциональные организационные структуры управления региональных законодательных органов власти не позволяют обеспечить требуемую гибкость и адаптацию к быстрым изменениям социально-экономических преобразований. Для повышения эффективности управления в исполнительных органах власти за рубежом и в РФ применяются методы менеджмента качества, установленные международными стандартами ИСО серии 9000 для создания систем менеджмента качества (СМК). В работе показана целесообразность применения этих методов для совершенствования управления в региональных законодательных органах власти.

В настоящее время отсутствуют методики применения указанных стандартов в сфере законодательной деятельности, поэтому в работе проведена адаптация требований стандарта ГОСТ Р ИСО 9001-2008 применительно к законодательной деятельности. Определены типовые процессы, необходимые для организации и управления законодательной деятельностью. Разработана обобщенная схема взаимосвязи процессов СМК законодательного органа власти. Разработана методика применения процессного и системного подходов для управления законодательной деятельностью, включающая описание процессов, моделирование их взаимосвязей, распределение полномочий по управлению и выполнению процессов законодательной деятельности. Разработана компьютерная программа управления документацией СМК законодательной деятельности. Полученные результаты открывают возможность для разработки СМК в региональном законодательном органе власти в соответствии с требованиями стандартов менеджмента качества.

При выполнении работы использовались нормативные документы и статистические данные о законодательной деятельности Законодательного собрания Владимирской области (ЗС), а также сведения, полученные автором в ходе встреч со служащими ЗС и при выполнении общественных обязанностей в качестве председателя комитета Молодежной думы при ЗС. Результаты работы обсуждались на заседаниях Молодежной думы, в комитетах и подразделениях ЗС. Основные результаты работы используются при организации управления процессами законодательной деятельности в Законодательном Собрании Владимирской области.



СОЗДАНИЕ И РАЗВИТИЕ СИСТЕМЫ ДОХОДНЫХ ДОМОВ В ГОРОДЕ МОСКВЕ

Бойко Максим Валерьевич

ГОУ ВПО Московский Государственный Областной Университет, г. Москва

К настоящему моменту в Москве, несмотря на ежегодное наращивание объемов жилищного строительства, совершенствование мероприятий по социальной поддержке нуждающихся граждан, расширение механизмов, повышающих возможности жителей столицы использовать собственные доходы и имущество для приобретения жилья по-прежнему очень высокой остается граница доступности к жилой недвижимости для москвичей.

Сегодня потенциал спроса москвичей, стремящихся улучшить свои условия проживания, оценивается порядка 60% от общего числа семей. В связи с этим появляется необходимость понизить барьерный порог нуждающихся в жилье граждан для участия в системе жилищного обеспечения. Это может быть достигнуто путем удовлетворения потребностей не только при приобретении его в собственность, но и в пользование (кратко- и среднесрочное), то есть в настоящее время в столице назрела острая необходимость создания цивилизованного рынка аренды, найма, поднайма, мены и обмена жилых помещений.

Цель работы - подготовка предложений по созданию комплексной системы механизмов развития доходных домов в городе Москве. В соответствии с поставленной целью основными задачами работы выступили:

- анализ динамики доходов жителей столицы с учетом жилищной обеспеченности;
- оценка прибыльности и прогнозного объема инвестиций при строительстве доходных домов в городе Москве;
- финансово-экономическая модель доходного дома;
- предложения по созданию и развитию инфраструктуры доходных домов в городе Москве.

В работе отмечен ряд главных факторов, определяющие величину спроса и предложения в Москве. К характеристикам спроса относятся: платежеспособность населения; изменение общей численности населения; изменение в соотношениях между различными слоями населения, характеризующимися уровнем образования, миграции, воспитания и т.п.; изменение потребительских предпочтений потенциальных арендаторов; условия и доступность финансирования приобретения объектов жилищного фонда. К факторам предложения: наличие резерва пустующих объектов жилищного фонда, не используемых их владельцами; интенсивность нового строительства; уровень выбытия жилищного фонда; налогообложение жилой недвижимости.

В работе теоретически доказано, что наиболее важным звеном арендного сектора города Москвы является экономически обоснованный размер и структура арендных платежей. Именно в характеристике стоимости аренды сохранились основные побуждающие мотивы для собственника и арендатора. Изменение размера и структуры платежей оказывает прямое и косвенное влияние на поведение арендаторов и предпринимателей, занятых на рынке аренды.

С целью оценки потенциальных возможностей москвичей, желающих улучшить условия проживания и арендовать квартиры в доходных домах, проведен комплексный анализ их доходов с учетом жилищной обеспеченности. Для обоснования перспектив развития



доходных домов в городе Москве в работе представлены расчеты финансово-экономической модели доходного дома. Расчеты проводились на примере Юго-Западного административного округа города Москвы с учетом ввода каркасно-монолитного дома.

ИССЛЕДОВАНИЕ ВЛИЯНИЯ ИТОГОВ ПРОВЕДЕНИЯ САММИТА АТЭС НА ЭКОНОМИКУ ДАЛЬНЕВОСТОЧНОГО ФЕДЕРАЛЬНОГО ОКРУГА (ДФФО)

Литвин Алексей Александрович

Научный руководитель Просалова Вероника Сергеевна

ВГУЭС, Приморский край, г. Владивосток

Тема данной работы, в наше время, является очень актуальной и важнейшей не только для развития экономики ДВФО, но и для развития экономик стран АТР.

Особая актуальность исследования заключается и в том, что в этом году Российская Федерация принимала на территории Приморского края (г. Владивосток, о. Русский) основные мероприятия АТЭС, включая встречу на высшем уровне. Владивосток на время фактически возглавил интеграционные процессы в АТР, стал их лидером. Это потребовало от РФ не только организационного, но и интеллектуального вклада в концепцию единого регионального пространства. Данная работа имеет важное значение для понимания конкретных вопросов и задач, которые обсуждали и решали в рамках Форума его участники.

Цель представленной работы заключается в исследовании влияния проведения форума АТЭС на экономическое развитие ДВФО. Для реализации поставленной цели предполагается решение следующих задач:

1. Дать оценку экономического состояния ДВФО до проведения саммита АТЭС;
2. Рассмотреть экономическое содержание Саммита АТЭС и опыт его проведения в других странах;
3. Изучить влияние итогов проведения АТЭС на экономическое развитие ДВФО.

Объектом исследования выступают политико-интеграционные процессы и их влияние на сотрудничество в АТР, в том числе в рамках АТЭС, а также основные принципы и узловые вопросы повестки дня Форума на протяжении ряда лет вплоть до настоящего времени.

Предметом работы является многоплановый спектр работы АТЭС по улучшению взаимодействия правительственных структур стран региона, выработке коллективных подходов к вопросам устойчивого развития и противодействия современным мировым вызовам, а также становление, этапы развития Форума, основные проблемы, с которыми сталкиваются его участники.

ПОСЛЕДСТВИЯ ВСТУПЛЕНИЯ РОССИИ В ВТО

Грбарь Анастасия Владимировна

Научный руководитель Рысикова Ирина Васильевна

АФ НИУ «БелГУ», Белгородская обл., г. Алексеевка

Всемирная торговая организация (ВТО), созданная в 1995 году с целью либерали-



зации международной торговли и регулирования торгово-политических отношений, заменила собой Генеральное соглашение по тарифам и торговле (ГАТТ) в качестве единственного международного органа, занимающегося глобальными правилами торговли между государствами. Она не является специализированным учреждением, но у нее существуют механизмы и практика сотрудничества с Организацией Объединенных Наций.

Россия после сложных длительных переговоров, продлившихся 18 лет, вступила во Всемирную торговую организацию 22 августа 2012 года. На протяжении двух последних десятилетий Россия стремилась стать членом ВТО для создания более эффективной современной экономики, желая принимать равноправное участие в мировой торговле и получения более благоприятных условий доступа на мировые рынки товаров и услуг на основе предсказуемости и стабильности развития торговых отношений со странами-членами ВТО; для устранения дискриминации в торговле путем доступа к механизму Всемирной торговой организации по разрешению споров, обеспечивающему защиту национальных интересов в случае, если они ущемляются партнерами.

Осуществление экономических реформ в России и развитие ее национальной экономики в условиях развертывающейся глобализации мировой экономики и возрастающей интернационализации хозяйственной жизни невозможно без эффективного участия в международном разделении труда и производственной кооперации. Становление и развитие рыночных отношений требует расширения внешнеэкономических связей, большей интегрированности нашей страны в систему мирового хозяйства.

Достижение поставленных целей, как показала практика, невозможно без реструктуризации всех сегментов внутреннего рынка, приведения их в соответствие со сложившимися в мировой практике стандартами цивилизованной рыночной деятельности правового, административного и экономического регулирования. Именно поэтому практически одновременно с началом экономических реформ и были предприняты шаги по подготовке присоединения России к одной из наиболее представительных и влиятельных международных экономических организаций - Всемирной торговой организации.

В данной работе представлен общий анализ деятельности одной из наиболее представительных и влиятельных международных экономических организаций - Всемирной торговой организации, ее регулирующей роли в системе мировой торговли, а также дана характеристика проблем и перспектив России в связи с вступлением в ВТО. В ходе проведенного расследования выяснилась степень подготовки присоединения России к ВТО, а также дано научное обоснование и сделана объективная оценка соотношения «положительных» и «отрицательных» аспектов присоединения России к ВТО.

В процессе выявления возможных последствий присоединения России к ВТО как позитивного, так и негативного характера в кратко- и долгосрочной перспективе обнаружилось, что выходит гораздо больше отрицательных последствий от вступления России во Всемирную торговую организацию, чем положительных как для всей страны в целом, так и для отдельных регионов, например, Белгородской области. Однако принимаются всевозможные меры для сведения негативных последствий к минимуму, разрабатываются программы и предложения.



БИЗНЕС-ПРОЕКТ КРЫТОГО ЛЕДОВОГО КАТКА « ICE SKATING RINK»

Колесникова Виктория Юрьевна, Прошкина Ксения Алексеевна

Научный руководитель Кудрявцева Галина Николаевна

ФГБОУ ВПО «Гжельский государственный художественно-промышленный институт», Московская область, пос. Электроизолятор

Физическая культура, являясь составной частью культуры общества, стала заметным социально-политическим фактором в современном мире. Привлечение широких масс населения к занятиям физической культурой, а также спортивные успехи на международных соревнованиях – это бесспорное доказательство жизнеспособности и духовной силы любой нации, свидетельство экономического и оборонного могущества государства.

Забота о всестороннем и эффективном развитии физической культуры и спорта, оздоровление нации и сохранение ее генетического потенциала, формирование здорового образа жизни населения, гармоничное физическое воспитание здорового, физически крепкого поколения – важнейшая задача государственной социально-экономической политики, решение которой требует комплексного программно-целевого подхода.

В рамках реализации муниципальной политики в области физической культуры и спорта предлагается проект создания популярного и модного места развлечения молодежи крытого катка « Ice Skating Rink».

Данное спортивное сооружение представляет собой multifunctional физкультурно-оздоровительный комплекс круглогодичной работы с ледовой ареной, тренажерным залом, спорт-баром, кафе, а также прокатом коньков. Комплекс, ориентированный как на физических лиц, так и на корпоративных клиентов, предоставляет следующий перечень услуг: повременной доступ на ледовое поле, аренда снаряжения (коньки и т.д.), услуги инструкторов, тренеров, работа секций по ледовым видам спорта (в т.ч. детских, юношеских), проведение спортивных состязаний, выступлений, проведение «ледовых шоу», проведение корпоративных праздников, заточка коньков.

Предполагается, что основными потребителями услуг станут жители г. Раменское, а также прилегающих районов: Люберецкого, Балашихинского, Ногинского, Павлово-Посадского, Орехово-Зуевского, Воскресенского, Ступинского и городских округов Домодедово, Лыткарино, Бронницы и Жуковский с различной физической подготовкой, всех возрастов (приоритетно молодежь, дети) независимо от уровня дохода, социального положения и образа жизни.

В ходе исследования был проведен сравнительный анализ проектируемого крытого катка « Ice Skating Rink» и конькобежного центра, расположенного в городе Коломна Московской области, который показал, что крытый каток « Ice Skating Rink» в г. Раменское по своим характеристикам не сильно уступает главному конкуренту – конькобежному центру в г. Коломна.

На этапе оценки эффективности катка был сделан вывод о том, что проект окупиться уже на пятом шаге расчета, чистый дисконтированный доход в 2017 г. принимает положительное значение (1 014 272 руб.)

Результаты разработки бизнес-проекта крытого катка « Ice Skating Rink» свидетельствуют о его привлекательности. Данный проект обладает не только экономической, но еще и социальной эффективностью, так как направлен на раз-



витие активного отдыха среди населения, особенно молодежи, создание в обществе приоритетов здорового образа жизни, ограничение и ликвидацию девиантных форм поведения (наркомании и алкоголизма), повышение интереса к занятиям физической культурой и спортом.

ООО «ЮЖНАЯ КОРОНА - БКЗ - ПРОШЛОЕ, НАСТОЯЩЕЕ И БУДУЩЕЕ»

Шевченко Анастасия Александровна

Научный руководитель: Старостенко Юлия Геннадьевна

МАОУ СОШ №3, Краснодарский край, ст. Брюховецкая

В данной исследовательской работе отражена история развития предприятия «Южная Корона», которое находится в станице Брюховецкой Краснодарского края, и его деятельность.

Цель работы:

- Изучение производства комбикормового завода ООО «Южная Корона» на основе материалов, полученных из различных источников (архивные материалы, индивидуальные беседы), во время экскурсий на предприятие и на основе личного участия в лабораторном исследовании качества производимой продукции.

Для достижения поставленной цели были обозначены следующие **задачи:**

1. Ознакомиться с историей становления предприятия;
2. Рассмотреть материально-техническую базу предприятия;
3. Выяснить технологию изготавливаемой продукции;
4. Установить производственные связи по сырью, готовой продукции;
5. Найти применение новейших технологий;
6. Определить качества продукции данного предприятия.

Результатом данной работы является обработка и систематизация информации об истории и развитии завода «Южная Корона».

Заводу пришлось прожить сложные времена. С момента его становления (1985 год) неоднократно менялись собственники, каждый из которых проводил свою политику развития хозяйства.

В настоящее время Брюховецкий комбикормовый завод - крупнейшее предприятие района. Производственная и финансовая деятельность предприятия обеспечивается квалифицированными руководителями, специалистами и рабочими кадрами. Технология изготавливаемой продукции (комбикорма) зависит от заказчиков (мелкий рассыпной, мелкая и крупная гранула). Предприятие постоянно поддерживает тесную связь с потребителем по вопросам качества и питательной ценности комбикорма, формы отпуска продукта, работает по предварительному заказу.

Завод имеет свой легковой, грузовой автомобильный, ЖД транспорт, трактора, складские и автомобильные погрузчики. Изготавливаемая продукция производится по ГОСТ, тщательно тестируется в лаборатории по различным показателям, имеет сертификат качества. В штате предприятия работает аттестованная производственно – техническая лаборатория. ООО «Южная Корона» поставляет изготавливаемую продукцию во многие субъекты Российской Федерации, что свидетельствует о результате успешной производительной и коммерческой деятельности, а значит, и рентабель-



ности предприятия.

Хочется отметить, что руководство предприятия заботится не только об экономической эффективности и получении прибыли. Главная их цель - производство высококачественного комбикорма, который будет способствовать быстрому выращиванию живности. Для них важно, чтобы пища для людей, полученная потом из этой живности, была экологически чистой, питательной и полноценной.

Практическая значимость данной работы заключается в систематизации материала, связанного с историей развития завода, пополнение архива предприятия фото-материалом, собранным в ходе написания работы.

ИССЛЕДОВАНИЕ РОЛИ И МЕСТА ТУРИСТСКОЙ ОТРАСЛИ РЕГИОНА И ТЕНДЕНЦИЙ ЕЁ РАЗВИТИЯ (НА ПРИМЕРЕ АЛТАЙСКОГО КРАЯ)

Паршикова Алёна Сергеевна

Научный руководитель Асканова Оксана Владимировна

Рубцовский индустриальный институт (филиал) ФГБОУ ВПО «Алтайский государственный технический университет им. И.И. Ползунова», Алтайский край, г. Рубцовск

В настоящее время туризм сформировался и получил признание как крупнейшая сфера деятельности по оказанию услуг. Выступая катализатором экономического роста, туризм способен снизить нарастающую диспропорцию в развитии регионов. В этой связи повышается роль исследований, призванных дать оценку значимости туристской отрасли как сферы деятельности, обеспечивающей ускоренный экономический рост и более высокий уровень занятости людей, повышение качества жизни населения страны и региона.

Целью работы является исследование роли и места туристской отрасли Алтайского края и выявление тенденций ее развития. Реализация поставленной цели предполагает решение следующих задач: изучить сущность и значение туризма как катализатора развития экономики региона; проанализировать состояние туристской отрасли Алтайского края; выявить проблемы развития туризма в крае и предложить пути их решения. Объектом исследования является Алтайский край, а предметом – туристская отрасль Алтайского края.

Алтайский край обладает высоким природно-рекреационным потенциалом, уникальными природно-географическими и культурно-историческими ресурсами, имеет нетронутую цивилизацией красоту. Сегодня край вошел в тройку финалистов премии «Моя планета» в номинации «Лучший регион для путешествия по России». Алтайский край презентовал свои разработки – брендовый туристский маршрут «Малое Золотое кольцо Алтая» и межрегиональный трансграничный туристский маршрут «Большое Золотое кольцо Алтая». В настоящее время туризм активно развивается в таких местах, как город-курорт Белокуриха, район озера Ая, озера Егорьевского района, озеро Яровое, Завьяловские и Романовские озера, Горная Колывань, особая экономическая зона туристско-рекреационного типа «Бирюзовая Катунь», Горный Чарыш.

В последние годы имеющийся потенциал края получает всё большую реализацию. Так, с 2009 по 2011 гг. общий туристский поток края увеличился более чем на 30%, неуклонно растёт число иностранных граждан, посещающих край с туристическими



целями, ежегодно вводятся в эксплуатацию новые объекты коллективного размещения. По объему платных туристских услуг населению край в 2008 и 2009 гг. занимал 4 место среди регионов Сибирского Федерального округа, а в 2010 и 2011 гг. - 6 место. Смещение на 6 место произошло не из-за снижения объема туристских услуг, а вследствие «рывка», совершенного Забайкальским краем. Объем туристских услуг в период с 2008 по 2011 г. увеличился на 11 млн. руб. Также наблюдается тенденция роста числа туристских фирм на 39%.

Вместе с тем имеет место и ряд проблем, сдерживающих развитие туристской отрасли на Алтае. В крае ведется недостаточная работа по продвижению турпродукта, слабо налажены каналы его сбыта. Неудовлетворительное состояние транспортной инфраструктуры препятствует развитию туризма. На туристских объектах наблюдается низкий уровень развития сферы развлечений, недостаточная оснащенность материально-технической базы. Присутствует и сезонность местного турпродукта. Кроме того, имеют место высокие цены на стоимость отдыха, средства размещения, невысокий уровень сервиса и низкий уровень персонала. Всё вышеотмеченное определяет значимость исследований роли и места туристской отрасли в экономике Алтайского края и выработки основных направлений её развития.

БИЗНЕС-ПЛАН ОРГАНИЗАЦИИ ПРОИЗВОДСТВА БЫСТРОЗАМОРОЖЕННЫХ ПРОДУКТОВ

Карсакова Мария Сергеевна

Научный руководитель Сивкова Ольга Валентиновна

ГБОУ СПО ККПТУД, Пермский край, г.Кунгур

В последнее время большую популярность у потребителей продовольственных товаров завоёвывают продукты-полуфабрикаты. Современный человек в силу своей занятости часто использует полуфабрикаты в процессе приготовления пищи. Один из видов полуфабрикатов, пользующихся спросом – это быстрозамороженные овощи, смеси.

Идея открыть производство быстрозамороженных продуктов в г. Кунгуре, где сырьё для производства продукции будет закупаться в основном у местного населения и близлежащих агропромышленных предприятий, на сегодняшний момент актуальна и современна. При реализации данной предпринимательской идеи и создании нового предприятия чрезвычайно важным шагом к успешному бизнесу является разработка бизнес-плана. Планирование будущей деятельности предполагает проведение ряда последовательных действий, которые бы определили эффективность будущего бизнеса. Необходимо:

- провести опрос потенциальных потребителей продукции на предмет востребованности и предпочтений;
- разработать план маркетинга;
- определить сумму инвестиций для проекта;
- разработать организационный и производственный планы;
- произвести финансовые расчеты, определить риски и их гарантии.

Преимуществом предприятия «Уральские витамины» являются минимальные затраты на транспортировку сырья, т.к. всё необходимое сырьё приобретается в г.



Кунгуре и Кунгурском районе. Соответственно, цена на продукцию будет ниже, чем у привозного товара. Достаточно не высокая цена даст возможность приобретать товар населению с разным уровнем достатка. Качество продукции будет высоким, т.к. экологическая обстановка в городе и районе благоприятная. Отсутствие аналогов подобных предприятий в г. Кунгуре и Кунгурском районе играет немаловажную роль в открытии предприятия «Уральские витамины».

В условиях кризиса высвобождается большое количество трудовых ресурсов, г. Кунгур не является исключением. Предприятие «Уральские витамины» откроет новые рабочие места.

Требуемый объём первоначальных капитальных затрат данного проекта составит 600 000 рублей. В эту сумму включены все затраты для создания предприятия «Уральские витамины». Исходя из расчётов, представленных в данном бизнес-плане можно сделать следующие выводы по эффективности реализации проекта:

- * Рентабельность капитальных затрат проекта составит 33,3%;
- * Срок окупаемости составит 0,46 года.

АНАЛИЗ РЫНКА ИПОТЕЧНОГО КРЕДИТОВАНИЯ В ГОРОДЕ МИАССЕ

Артюшенко Дарья Сергеевна

Научный руководитель Малоземова Маргарита Игоревна

МБОУ Гимназия № 26, Челябинская область, г. Миасс

Основополагающим фактором высокого качества жизни является собственное жильё. На современном этапе жилищная проблема занимает в нашей стране второе место по значимости после продовольственной. Одним из возможных вариантов приобретения жилья – это ипотечное кредитование. В нашем городе динамично развивается банковский сектор, предлагаются все новые и новые ипотечные программы. Это, с одной стороны, усложняет процедуру выбора, но с другой стороны, повышает интерес к данному банковскому продукту у населения. В тоже время, множество различных факторов делают ипотечный кредит доступным для небольшого процента населения. Именно это противоречие послужило идеей для нашего исследования.

Проблема изучения ипотечного кредитования освещена лишь в специальной научно-экономической литературе. Можно отметить достаточно противоречивую низкую информированность населения в области ипотечного кредитования, что обуславливает актуальность и необходимость данного исследования.

Цель исследования: проанализировать ипотечные программы в различных банках города Миасса.

Задачи исследования:

1. Изучить литературу в области ипотечного кредитования.
2. Проанализировать условия предоставления ипотечного кредита в г. Миассе различными банками.
3. Проанализировать возможность получения ипотечного кредита жителями г. Миасса.
4. Разработать рекомендации по выбору ипотечной программы для молодой семьи.

Объект исследования: рынок ипотечного кредитования.



Предмет исследования: программы ипотечного кредитования в банках города Миасса.

Гипотеза исследования заключается в предположении, что доступность ипотечного кредита зависит от социально - экономических факторов.

Методы исследования: теоретические методы: изучение литературы, теоретический анализ, сравнение; методы эмпирического познания: опрос, беседа.

Система ипотечного жилищного кредитования – это комплекс взаимосвязанных субъектов, объектов и обеспечения ипотечных кредитов, взаимодействующих между собой на единой организационно-экономической основе.

Основные кредиторы ипотечных жилищных кредитов в России – универсальные коммерческие банки.

В ходе данной работы были изучены условия предоставления ипотечного кредита, отличительные особенности ипотечных продуктов и льготные условия для заемщиков в 7 различных банках города Миасса (ОАО «Сбербанк России», «ВТБ 24», банк «Снежинский» ОАО, ОАО «СМП банк», ОАО «Челябинвестбанк», ОАО «АКБарс» Банк, СКБ Банк). Был произведен анализ 47 основных (востребованных на рынке) программ ипотечного кредитования; проанализированы возможности получения ипотечного кредита жителями города Миасса; разработаны рекомендации при выборе ипотечной программы для молодой семьи.

В результате проведенного исследования были сделаны следующие основные выводы. Банки предлагают услуги ипотечного кредитования на разных условиях, стараются расширить линейку ипотечных программ, учитывая запросы клиентов. Процентная ставка по кредиту напрямую зависит от суммы первоначального взноса заемщика: чем больше взнос, тем соответственно меньше банковские риски и меньше ставка. Наконец 2012 года процентные ставки по ипотеке в разных банках составляют от 7,9 % до 21,5% в зависимости от программы и объекта недвижимости. Для долгосрочного кредита средняя процентная ставка достаточно высокая.

Таким образом, мы пришли к выводу, что доступность ипотечного кредита зависит от социально - экономических факторов, а именно: доходов населения, цен на жилье и процентной ставки по кредиту, что полностью подтверждает выдвинутую мною гипотезу.

В настоящее время достаточно сложно говорить о доступности ипотеки для широких слоев населения нашего города, что обусловлено, прежде всего, высоким средним уровнем процентных ставок по ипотечному кредиту, необходимостью значительного первоначального взноса, а также зачастую жесткими требованиями к обеспечению возврата кредита в части привлечения созаемщиков и поручителей.

АРТ-КОНВЕРСИЯ КАК ФАКТОР СОЦИАЛЬНО-ЭКОНОМИЧЕСКОГО РАЗВИТИЯ РОССИЙСКИХ ТЕРРИТОРИЙ

Жукова Дарья Дмитриевна

Научный руководитель Тютин Д.В.

ФГБОУ ВПО «Российская академия народного хозяйства и государственной службы при Президенте Российской Федерации», город Калуга

Традиционные ресурсы и виды деятельности не обеспечивают желаемых эффектов



социально-экономического развития российских территорий. В ряде случаев кризис традиционных отраслей и специализаций территорий влечет за собой процессы, связанные с оттоком инвестиций и депопуляцией, усугубляет проблемы пространственного развития. Решением данной проблемы могут выступать технологии арт-конверсии и развития экономики впечатлений, экономики посещений в российских муниципальных образованиях.

Цель проекта - социально-экономическое развитие села Авчурино Ферзиковского района Калужской области на основе арт-конверсии усадьбы имени Полторацких.

Суть проекта - творческая модернизация нефункционирующих культурных объектов, посредством «заселения» в них коммерческих организаций, специализирующихся в сфере «экономики впечатлений» (event, арт-мероприятия, шоу и др., творческих лабораторий, студий, архитектурных мастерских, студий ландшафтного дизайна, дизайн-ателье. В идеале должно сформироваться сообщество творчески-ориентированных предпринимателей, которые взаимодействуют на замкнутой территории. Проще говоря, идеальное место обитания дизайнеров, художников, модельеров, для которых высокие потолки и возможность работать круглые сутки подчас важнее многих показателей. Такие места — не только для работы, но и для жизни, для общения и для генерирования общих идей. Дизайн каждой творческой индустрии - это уникальный, неповторимый стиль. Преимущество в том, что нет ограничений в полёте фантазии и реализации креативных идей. Каждый посетитель получит возможность в незабываемую атмосферу, уникальную в своём роде. Сформировав зоны, создав центр питания, места проживания, преобразив и воссоздав прежний облик усадьбы, мы получим уникальное, ни на что не похожее место, которое станет одним из отличительных знаков региона. Экономика впечатлений - это то, что требует современный потребитель в условиях меняющегося состояния рынка. На базе усадьбы появится возможность проведения тематических вечеров, форумов, фестивалей, различных исторических балов, что также привлечёт посетителей. Все составляющие комплекса, как пазлы, должны превратиться в единую, целостную картину.

Арт-конверсия объектов культурного наследия, пространственные конstellации арт-объектов под открытым небом обеспечат дизайн среды, развитие благоустройства, создание рабочих мест и дополнительных доходов на территории района.

МАТЕМАТИЧЕСКОЕ МОДЕЛИРОВАНИЕ ЦЕНООБРАЗОВАНИЯ НА ТОВАРНЫХ РЫНКАХ С ПРИМЕНЕНИЕМ ИНСТРУМЕНТОВ АНАЛИЗА КОРРЕКЦИЙ И РАСШИРЕНИЙ ФИБОНАЧЧИ

Грибанов Антон Васильевич

Научный руководитель Волкова Альбина Алексеевна

ФГБОУ ВПО «Санкт-Петербургский государственный университет сервиса и экономики», Санкт-Петербург

В данной работе рассматривается применение АКРФ для определения значимых ценовых уровней на товарно-сырьевых рынках, на примере таких актуальных для внешней экономической политики России товаров, как нефть, природный газ,



алюминий. Также поднят вопрос возможности оптимизации административного регулирования экспорта РФ, в связи с наличием описываемого метода анализа рынка. Работа интересна, прежде всего, тем, что ранее не издавались фундаментальные исследования российских авторов по рассматриваемому вопросу, здесь же можно найти не только основополагающие тезисы анализа коррекций и расширений Фибоначчи, но и оригинальное исследование, посвящённое актуальным для внешнеторговой политики России рынкам.

Исследование проводилось в два этапа: на первом показано, как работает модель, ее особенности, прогностическая сила рассматриваемого инструмента; на втором этапе проанализировано изменение котировок торговых инструментов, анализируемых в первой части, уже на общем временном промежутке — 2012 год — и общем тайм-фрейме — 1 неделя. Таким образом, первая часть исследования посвящена иллюстрации общих принципов и приемов моделирования поведения рынка с помощью АКРФ, применительно к сырьевым рынкам; вторая же содержит исследование динамики цен товаров (нефть, природный газ, алюминий) за 2012 с составлением прогноза на следующий период. Показаны особенности рынка металлов (кроме золота), такие как сужение рынка и его трансформация, а, следовательно, снижение волатильности и сложность применения известных инструментов математического моделирования и технического анализа для получения адекватных прогностических результатов.

Особое внимание в работе уделено использованию полученных выводов и прогнозов, как и вообще ориентиров технического анализа, крупными участниками рынка — маркетмейкерами.

ИССЛЕДОВАНИЕ СОВРЕМЕННЫХ ТЕНДЕНЦИЙ В ОБЛАСТИ СЛИЯНИЙ И ПОГЛОЩЕНИЙ КОМПАНИЙ

Вилявина Светлана Юрьевна

Научный руководитель Трубникова Людмила Сергеевна

*Астраханский филиал Московского финансово-промышленного университета
«Синергия», Астраханская область, г. Астрахань*

В настоящее время в условиях развития рыночных отношений многие компании, в основном крупные, рассматривают слияния и поглощения как средство улучшения материально-производственной сферы, повышения прибыльности, устойчивости, создания положительного имиджа. Конкуренция вынуждает искать пути повышения капитализации компании и ее инвестиционной привлекательности, разрабатывать стратегии противодействия конкурентам, снижать издержки производства. Слияния и поглощения способствуют созданию стратегического преимущества за счет присоединения, приобретения новых возможностей развития предприятий.

Для того, что бы понять как слияние или поглощение может помочь организации в расширении бизнеса, необходимо рассмотреть сами понятия «слияние» и «поглощение» (таблица 1).



Таблица 1

Анализ авторских подходов к понятиям «слияние» и «поглощение»

Автор (источник)	Понятие	Примечание
«Слияние»		
Федеральный закон «Об акционерных обществах»	Слиянием обществ признается возникновение нового общества путем передачи ему всех прав и обязанностей двух или нескольких обществ с прекращением последних.	Данное понятие дает юридическое определение рассматриваемому слиянию.
«Поглощение»		
Материал из Википедии — свободной энциклопедии	Поглощение — это сделка, совершаемая с целью установления контроля над хозяйственным обществом и осуществляемая путем приобретения более 30 % уставного капитала (акций, долей, и т. п.) поглощаемой компании, при этом сохраняется юридическая самостоятельность общества.	В этом материале точно определена величина пакета акций, но нет обязательности ликвидации поглощенного предприятия.

Таким образом, можно с полной уверенностью утверждать, что современные исследования направлены на изучение данных процессов.

Однако каждая компания в праве самостоятельно выработать стратегию слияния или поглощения на основе общей стратегии развития организации. Компании необходимо на самом высоком уровне оценить, насколько рассматриваемое слияние или поглощение соответствует миссии и целям компании, насколько вписывается в общую стратегию компании и как органично может войти в план мероприятий по реализации стратегии.

Ключевую роль в создании эффективной стратегии развития компании с использованием механизма слияний и поглощений должен играть управленческий совет. Они должны помимо изучения, как мирового, так и российского опыта сделок по слиянию и поглощению организации учитывать национальные особенности процесса получения контроля над компаниями, учитывать ошибки участников сделок. Особую роль играет разработка схемы обороны от недружественного поглощения. Это может стать основой для роста или даже выживания любой компании.

ДЕРЕВНЯ НАРОДОВ РОССИИ

Галлямова Резеда Наилевна

Научный руководитель Саматова Лилия Камилевна

ГАОУ СПО «Чистопольский сельскохозяйственный техникум», Республика Татарстан, г.Чистополь

В целях привлечения населения и выявления тенденций мирового анализа развития агротуризма, ассортимента услуг, автором был разработан проект открытия



агротуристической базы отдыха «Булдырь». Социально-экономическое положение, в котором РТ оказалась в последние годы, обуславливает необходимость выбора новых стратегических направлений развития ее народно-хозяйственного комплекса, среди которых, безусловным приоритетом является формирование и становление туристско-рекреационной отрасли в качестве ведущей.

Разработан календарный план выполнения работ. В рамках исследования был проведен опрос на территории РТ: Алексеевский, Аксубаевский, Чистопольский, Нижнекамский районы в период с 1 ноября по 1 декабря. Опрашивались люди разных возрастов, студенты, служащие, рабочие, безработные. Число опрашиваемых людей 250 человек. Изучены потребности клиентов.

В данный момент в пределах 120-180 км от города Чистополь существует несколько туристических баз отдыха, предлагающие свои услуги, но все же основная нацеленность таковых либо лечение, либо отдых, предполагающий длительное пребывание на данной базе. В этом и состоит главное отличие нашей агротуристической базы отдыха от других! У нас вы проведете то количество своего свободного времени, которое удобно именно Вам. Никто не заставляет Вас покупать путевку на несколько дней. Если у Вас в выходной день появилось свободных два часа, и Вы желаете провести их со своей семьей, то наша база именно то, что Вы искали!

Цены на большинство предлагаемых у нас услуг будут складываться из стоимости содержания оборудования, необходимого для данного вида развлечения, стоимости расходных материалов (например, в кафе – продукты,) и торговой наценки, которая на первое время будет составлять 20%. Для привлечения клиентов на нашу базу будут проводиться специализированные акции, в дальнейшем возможно применение гибкой системы скидок.

Расчеты делались сроком на 12 месяцев (шаг – 1 месяц). Валюта расчета – российский рубль. Первоначальные затраты по проекту – 1,5 млн. рублей, из них 40% - собственные средства, 60% - заемные средства. Заемные средства плюс проценты по ним будут погашены в течение 21 месяца.

По договору с Администрацией база берет в аренду земельный участок на берегу Куйбышевского водохранилища в 15 км к северо-востоку от г. Чистополь по расчету из кадастровой стоимости земли. На 2011г. эта величина составляет 400,00руб. на 1 гектар земли. Предполагается кредит на сумму 900 000,00 р. сроком на 3 года с возможностью досрочного погашения под 15% годовых. Общая сумма выплат по истечению 21 месяца составит 1 026 005,66 р., переплата по кредиту – 126 005,66 р.

По вычислениям сумма расходов на первый год составит 3 228 000 руб. Доход за первый год составит 3 855 600 руб. При выполнении всех запланированных мероприятий ежегодная чистая прибыль агротуристической базы отдыха составит 627 600 руб. Срок окупаемости проекта 2,2 года. Услуги, которые будет предоставлять агротуристическая база требуют разрешения и получения лицензии.

ОПРЕДЕЛЕНИЕ ЗАПАСОВ ГАЗОДИНАМИЧЕСКОЙ УСТОЙЧИВОСТИ КОМПРЕССОРОВ ГАЗОТУРБИННЫХ ДВИГАТЕЛЕЙ

Поляков Александр Юрьевич

Научный руководитель Даянов Салют Барийевич

ГБОУ СПО «Уфимский авиационный техникум», Республика Башкортостан, г. Уфа

В современном мире авиация играет очень важную роль и делится на две большие



сферы деятельности. Гражданская авиация – это перевозка миллионов людей по всему миру по тысячам различных направлений и маршрутов. Военная авиация – важная составляющая российского ВПК. Объединяет эти два разных направления – безопасность полетов.

Данная исследовательская работа отражает сущность процессов происходящих при работе осевого компрессора, которой является одним из основных узлов двигателя, от правильности и точности работы которого зависит надежность работы двигателя и безопасность полета в целом.

Высокая надежность работы авиационного двигателя закладывается еще на стадии его проектирования. После стадии проектирования следует создание опытных образцов и проведение специальных испытаний. Испытания проводятся с целью получения необходимых опытных данных, а так же для выявления всех недочетов и ошибок при проектировании, которые в последствии устраняются в процессе доработки и отладки опытных образцов.

В исследовательской работе описана технология проведения испытаний по проверке запасов газодинамической устойчивости работы осевых компрессоров газотурбинных двигателей, на примере двигателя четвертого поколения АЛ-31ФП, устанавливаемого на истребители Су-30 и Су-37.

Исследовательская работа объясняет суть процессов происходящих во время работы осевого компрессора двигателя, условия его надежной работы, меры необходимые для предотвращения сбоев в работе и методы повышения надежности его работы. Также рассматривается конструкция компрессора, принцип его работы и назначение.

Работа описывает роль проведения испытаний по проверке запасов газодинамической устойчивости работы компрессора в процессе производства и эксплуатации авиационных двигателей.

Представлено описание испытательной установки, рассмотрены ее конструкция, конструктивные особенности, принцип работы и область применения. Также представлены исследования по модернизации установки, рассмотрены основные конструктивные составляющие которые были применены в процессе доработки испытательной установки. Модернизация позволила существенно повысить точность получения опытных данных, улучшить производительность установки, уменьшила экономические показатели стоимости испытаний, расширила номенклатуру применяемых к данной установке испытываемых двигателей, а самое главное повысила безопасность проведения испытаний.

Создание трехмерного макета испытательного стенда

Создание трехмерной модели осуществлялось при помощи системы автоматизированного проектирования Компас 3D. Модель создавалась по имеющимся сборочным и рабочим чертежам и в точности копирует реальную модель испытательного стенда. Трехмерная модель позволяет лучше понять конструкцию узлов испытательной установки и принцип ее работы. Эскизы деталей и агрегатов полученные в трехмерном изображении применялись в процессе проведения модернизации установки, что значительно ускорило проведение работ и способствовало скорейшему внедрению модернизированной испытательной установки в производство.



ПОВЫШЕНИЕ КОНКУРЕНТОСПОСОБНОСТИ ПРЕДПРИЯТИЯ В СФЕРЕ СТОМАТОЛОГИЧЕСКИХ УСЛУГ

Алекенова Сабина Ундбайевна

Научный руководитель Фартушина Анастасия Сергеевна

АФ МФПУ «Синергия», г. Астрахань

Формирование условий конкурентной среды и запуск механизмов конкурентоспособности в сфере здравоохранения России, чрезвычайно актуально для лечебно-профилактических организаций и медицинских (врачебных) практик в современных условиях.

Цель научного исследования – разработка мероприятий по повышению конкурентоспособности ООО СФ «Спектра - колор» на рынке стоматологических услуг г. Астрахани.

Для достижения поставленной цели был проведен анализ положения ООО СФ «Спектра - колор» на рынке стоматологических услуг г. Астрахани.

На рынке стоматологических услуг г. Астрахани представлено большое количество конкурирующих клиник и каждая из них занимает свою нишу. С целью выявления факторов выгодно отличающих компанию от конкурентов, стоматологическим клиникам целесообразно проводить анализ конкурентной позиции на рынке.

В результате проведенного SWOT - анализа были выявлены слабые стороны деятельности ООО СФ «Спектра - колор». Существующие в настоящее время элементы системы управления качеством не объединены в единую систему и не направлены на достижение стратегических целей клиники.

Лидирующие позиции занимает ООО СФ «Спектра - колор» по следующим критериям: гарантия, срок исполнения и маркетинговая политика. В конкурентной борьбе необходимо повысить качество обслуживания, усовершенствовать условия оплаты услуг, а также систему маркетинга в клиниках.

Необходимо внимательно исследовать потребности клиентов и стараться максимально их удовлетворить, так как в рамках такой жесткой конкуренции идет борьба за каждого пациента. Стоит придерживаться персонализированного подхода до, во время и после лечения, осведомляясь у клиентов об их самочувствии, и довольны ли они предоставленным сервисом. Персонализированный подход очень важен для уверенности, что не только эти пациенты, но и их семьи и друзья придут именно в эту клинику.

Система маркетинга в ООО СФ «Спектра - колор» отсутствует и ограничивается случайной подачей рекламы в местные издания. Подобный подход не системен, а потому практически бесполезен. Получить стабильный платежеспособный спрос на услуги можно только в одном случае - построить и наладить механизм постоянного маркетинга.

Анализ конкурентных преимуществ ООО СФ «Спектра - колор» показал, что клиентов в наибольшей степени не устраивают следующие критерии: цена, качество обслуживания, условия оплаты и маркетинговая политика. В связи с вышеуказанными недостатками деятельности клиники, необходимо разработать ряд предложений по повышению конкурентоспособности ООО СФ «Спектра - колор».

На наш взгляд, к числу наиболее эффективных способов дифференцирования стоматологической клиники, следует отнести предоставление услуг более качествен-



ных, чем у конкурентов. Чтобы привлечь потребителей в клинику необходимо удовлетворить ожидания пациента относительно качества обслуживания.

КАК СТАТЬ «ДОМАШНИМ БАНКИРОМ»

Привалова Дарья Юрьевна

Научный руководитель Манукало Инна Николаевна

МАОУ «Многопрофильный лицей», ЯНАО, Тюменская область, г. Муравленко

Деньги известны каждому человеку с раннего детства, с первой купюры, но между тем на самом деле большинство из нас знает о денежном мире крайне мало. И сегодня школьники, готовясь к самостоятельной жизни должны иметь прочные экономические знания о деньгах, которые позволяет им правильно ориентироваться в современном мире, и дают преимущества в жизни. Поэтому выбранная тема работы является сегодня актуальной, т.к. вопросы об экономическом сознании, финансовой самостоятельности и эффективном использовании денег учащимися находятся сегодня в центре и экономической и социальной жизни нашей страны.

Изучив теоретическую часть о деньгах, было проведено исследование, и была выдвинута **гипотеза**: если школьникам будут выделять карманные деньги, то приобретут ли они навыки владения эффективным их использованием и чувствовать себя финансово-самостоятельными.

Цель исследования – исследование процесса эволюции денег, их роли в жизни школьника и эффективное использование денежных средств учащимися.

Задачи работы: *проанализировать* историю возникновения денег, динамику их развития, сущность, значение денег и использование денег учащимися и умение эффективно обращаться школьников с карманными деньгами.

Объект исследования - финансовая грамотность учащихся.

Предмет – умение использования карманных денег школьниками.

Для исследования были применены **методы**: работа с литературными источниками; аналитический и сравнительный; социологический опрос населения; описательный; проблемный и поисковый.

Сравнительный анализ исследования показал: что деньги для школьников - хорошее учебное пособие перед взрослой жизнью. Но если детей не посвящать в житейские проблемы, то они не получают уроков эффективного (рационального) применения денежных средств. Согласно проведённому социологическому опросу основная (большая) часть родителей правильно планируют формирование у своих детей экономическое сознание. На сегодняшний день учащиеся *не так эффективно* используют деньги. Они их расходуют не рационально: только в личных потребностях на всякую мелочь. Но подростки пробуют проявлять самостоятельность при расходовании денег, тратя их уже с какой-то пользой, утверждаясь в жизни планируя свои денежные средства. Экономическое сознание у наших школьников пока на плачевном уровне. Хотелось, чтобы они больше получали знания о деньгах, а именно как эффективно их использовать в дальней жизни. И родители готовы помочь своим детям в организации планирования денежных средств. Актуальность темы подчёркивается тем, что институт семьи переживает сегодня кризис.

Семья играет важную экономическую роль и в современном обществе она не



может обеспечить себя необходимым только своими силами. Существует необходимость объединять усилия с другими людьми, обмениваться результатами работы. В этом обмене участвуют деньги, которые нужно уметь зарабатывать.

ОСОБЕННОСТИ УПРАВЛЕНИЯ В СФЕРЕ СЕРВИСА В ПОСТКРИЗИСНЫЙ ПЕРИОД

Пугачук Ксения Андреевна

Научный руководитель Волкова Альбина Алексеевна

ФГБОУ ВПО «Санкт-Петербургский государственный университет сервиса и экономики», г. Санкт-Петербург

В работе исследуется процесс управления в сфере сервиса в посткризисный период путем слияния и поглощения фирм.

1. Выявление качественных параметров, по которым можно было бы судить, является ли инвестиционный проект по слиянию компаний телекоммуникационной индустрии успешным или, наоборот, неудачным.

2. Демонстрация процесса M&A с точки зрения изменения совокупной стоимости единой компании, образующейся в результате слияния.

Проблема исследования: актуальность во многом определяется его ролью в развитии экономики, значимостью данного явления в перспективе. На определенном этапе любой хозяйствующий субъект сталкивается с необходимостью реорганизации бизнеса в ответ на изменения внешней среды функционирования. Внешняя экспансия в настоящее время становится основным путем развития компаний. В современных условиях характерной чертой становится M&A не только компаний. Учитывая количество, стоимость и распространение сделок, можно говорить о появлении рынка фирм, на котором фирмы продаются и покупаются.

Используемые методы исследования.

Работа написана на основе книг российских и зарубежных авторов, известных специалистов в области слияний и поглощений. В ней также использованы материалы периодических изданий, данные статистических сборников, отчеты международных организаций, обзоры и исследования консалтинговых компаний, законодательные акты и ресурсы сети Интернет.

Основные планируемые результаты.

В настоящей работе дается обзор истории развития слияний, раскрывается экономическая сущность сделок, классификация этих сделок по разным критериям, анализируются мотивы, побуждающие совершать сделки M&A, рассмотрены методы финансирования инвестиций в форме M&A, сделана попытка на конкретном примере показать финансовый механизм M&A;

Области возможного использования.

Целевые установки инициации сделок слияний и поглощений в общем плане базируются на необходимости обеспечения интересов собственников, однако конкретные мотивы сделок слияний и поглощений варьируются на операционные, финансовые, инвестиционные, стратегические и др.



АНАЛИЗ ВЛИЯНИЯ ВЕЛИЧИНЫ ИНВЕСТИЦИЙ В ИННОВАЦИОННУЮ ДЕЯТЕЛЬНОСТЬ ПО «ЭЛЕКТРОХИМИЧЕСКИЙ ЗАВОД» НА РАЗВИТИЕ СОЦИАЛЬНОЙ СФЕРЫ Г. ЗЕЛЕНОГОРСКА КРАСНОЯРСКОГО КРАЯ

Фролова Мария Владимировна

Научный руководитель Сандалова Ольга Ивановна

ЦДОД «Перспектива», Красноярский край, г. Зеленогорск

Основной вид продукции ОАО «ПО «Электрохимический завод» - низкообогащенный уран (по изотопу ^{235}U), используемый для производства топлива атомных электростанций. Для обогащения урана используется газо-центрифужная технология, признанная самой эффективной из промышленных методов обогащения урана в мире.

В своей исследовательской работе я использовала следующие методы: аналитический, и метод обобщения.

В ходе работы были собраны материалы, изучена инновационная деятельность ОАО «ПО «ЭХЗ», рассчитан расход бюджета ПО «ЭХЗ» на социальную сферу в период с 2009 по 2011 гг., выполнен анализ инвестиций в инновационную деятельность ПО «ЭХЗ» и сделаны следующие выводы.

Электрохимический завод среди российских атомщиков давно заслужил репутацию предприятия, где активно внедряются новейшие технологии. Увеличение инвестиций предприятия влечет за собой прирост разделительных мощностей, тем самым повышая эффективность производства и экономический эффект. Осознавая ответственность градообразующего предприятия, оно активно участвует в разработке и реализации стратегии социально-экономического развития территории присутствия, синхронизируя собственные планы с планами развития ЗАТО г. Зеленогорска, проводит политику реализации социальных программ, мероприятий и социальных объектов. За период с 2009 до первой половины 2012 гг. произошло существенное увеличение вложений в инновационную деятельность и территорию присутствия. Существование предприятия и города неразделимо. Будет развиваться предприятие — будет развиваться и город. Развитие предприятия невозможно без развития соответствующей городской инфраструктуры.

РАСЧЕТ РИСКА ПРЕДПРИЯТИЯ МЕТОДОМ АНАЛИЗА ИЕРАРХИЙ

Салова Татьяна Александровна

Научный руководитель Дильдина Галина Валерьевна

*МБОУ СОШ №159 с углубленным изучением математики и физики,
Новосибирская область, г. Новосибирск*

Риск присущ любой сфере человеческой деятельности, так как связан с множеством условий и факторов, влияющих на положительный исход принимаемых людьми решений. Любое наше действие, оказывающее влияние на будущее, имеет неопределенный исход. Когда мы направляем деньги на свой счет, мы не знаем, какова будет их покупательская способность в тот момент, когда нам захочется ими воспользоваться. В повседневной жизни очень много факторов риска - риск попасть в автокатастрофу, риск быть ограбленным или заболеть. Риск - это часть жизни. Люди могут лишь частично защитить себя от последствий подобных событий посредством уменьшения



риска, например, путем его объединения в форме страхования.

Сегодня в нашей стране чрезвычайно важен правильный анализ рисков.

Таким образом, в сложившейся экономической ситуации, к проблемам экономической неопределенности и риска следует подходить более основательно.

Актуальность темы научной работы определяется тем, что современный бизнес невозможен без риска. Риск - это обратная сторона свободы предпринимательства. С развитием рыночных отношений в нашей стране усиливается конкуренция, расширяются возможности деятельности. Чтобы преуспеть в своем деле, нужны оригинальные решения и действия. Нужен постоянный творческий поиск, нужна мобильность и готовность к внедрению всех возможных технических и технологических новшеств, а это неизбежно связано с риском.

Цель: раскрыть и проанализировать метод анализа иерархий на примере управления рисками предприятия.

Задачи:

- исследовать теоретические вопросы управления финансовыми рисками;
- провести оценку риска предприятия методом анализа иерархий;
- сформировать проект мероприятий по снижению финансовых рисков.

Методы:

1. Аналитическое исследование.
2. Анкетирование.

Объектом исследования является управление рисками.

Предмет исследования – управление рисками на предприятии.

Теоретической и методологической основой исследования являются статьи, публикации в прессе, социологические и экономические исследования.

АНАЛИЗ ЭФФЕКТИВНОСТИ РЫНОЧНОГО ВЗАИМОДЕЙСТВИЯ И ВЛИЯНИЕ ЧЕЛОВЕЧЕСКОГО ФАКТОРА

Кашапова Эльмира Рамисовна

Научный руководитель Рыжкова Марина Вячеславовна

ОГБОУ ВПО Национальный исследовательский Томский политехнический университет, Томская область, г. Томск

Эффективность рыночного взаимодействия определяется степенью достижения основных целей каждым участниками экономических отношений. В связи с этим становится актуальным определить, что лежит в основе экономического поведения, каким образом экономические агенты принимают решения в современных условиях.

Целью работы является анализ экономического поведения человека в ходе проведения экономического эксперимента.

Учет влияния человеческого фактора дает возможность приблизить абстрактные модели экономического человека к реальности, делая процесс рыночного взаимодействия более эффективным.

В ходе эксперимента, проводимого среди студентов, было замечено, что на принятие решений оказывают влияния определенные факторы. Когда человеку необходимо сделать суждение, он ищет примеры, аналоги, ситуации в прошлом как отправную или окончательную точку для рассуждений. Хотя ситуация на рынке меняется участники



ориентируются на цену и прочие параметры прошлых торгов при принятии решений в новых условиях. Самое распространенное название этому процессу в литературе - якорение (anchoring).

Если при принятии решений присутствуют якоря, то снижается эффективность рыночного взаимодействия по сравнению с равновесным на индивидуальном и рыночном уровне и создают возможности для манипуляции потребителем. В центре нашего внимания находился такой аспект искажения экономического поведения как якорение к ценам.

Для экспериментальной проверки якорения к ценам был выбран формат устного двояного аукциона как наиболее близкая к совершенной конкуренции процедура: результаты, достигаются уже при небольшом количестве участников, причем, в отличие от модели, требуется конфиденциальность информации. Двусторонний аукцион позволяет обеспечить наиболее интенсивный обмен информацией, что в итоге приводит к результатам, наиболее близким к потенциальным.

В ходе проверки выдвинутых гипотез было установлено следующее:

- якорение проявлялось не во всех раундах, т.е. можно говорить об устранение якоря путем стирания заявок с доски в ходе проведения эксперимента, при разрыве во времени между раундами;

- якорение – это психологический феномен, а на принятие решений участниками эксперимента оказывают воздействия и другие факторы. Так в результате проведенного анализа игры, на основе имеющихся видеозаписей, было выявлено, что принимаемые решения являются не случайными, в ходе взаимодействия игроки придерживались определенных стратегий поведения: сигналы на высокие предельные издержки и цены резервирования; выдавливание из продавца низкой цены путем затягивания раунда; выжидание выгодной сделки; социальная справедливость.

Полученные в ходе выполнения работы результаты могут быть использованы при моделировании поведения экономических агентов, прогнозировании, при принятии решений субъектами рыночных отношений.

ФЕДЕРАЛЬНЫЕ ЦЕЛЕВЫЕ ПРОГРАММЫ И ИХ ФИНАНСИРОВАНИЕ

Гриднев Сергей Александрович

Научный руководитель Соловьёва Елена Николаевна

*ГБОУ СПО «Лебедянский торгово-экономический техникум», Липецкая область,
г. Лебедянь*

Федеральные целевые программы являются одним из важнейших средств реализации структурной политики государства и должны быть сосредоточены на реализации наиболее важных для государства инвестиционных и научно-технических проектов, направленных на решение системных проблем, входящих в сферу компетенции федеральных органов исполнительной власти.

Федеральная целевая программа может включать в себя несколько подпрограмм, направленных на решение конкретных задач в рамках программы.

Формирование перечня долгосрочных федеральных целевых программ осуществляется органом исполнительной власти, исполнительным органом местного самоуправления в соответствии с прогнозом социально - экономического развития



Российской Федерации и прогнозом социально - экономического развития соответствующего субъекта РФ или муниципального образования и определяемыми на основе этих прогнозов приоритетами.

Объектом исследования являются федеральные целевые программы и их финансирование.

Целью работы является разработка мероприятий по совершенствованию процесса финансирования федеральных целевых программ на основе изучения механизма финансирования федеральных целевых программ, выявления их роли в государственных бюджетных инвестициях и анализа основных показателей финансирования целевых программ на территории Лебедянского муниципального района.

Разработанные предложения в сфере совершенствования процедуры формирования и реализации федеральных целевых программ и Федеральной адресной инвестиционной программы являются начальным этапом работы, в ходе которой необходимо реализовать ряд мер, таких как определить функции, которые целесообразно реализовывать посредством федеральных целевых программ, на этапе оптимизации и разграничения функций органов государственного управления.

Предложено принимать решение о выборе программного или сметного финансирования той или иной функции в каждом отдельном случае на основе обоснованного анализа сравнительной эффективности достижения целей, стоящих перед ведомством. Расширить типологию целевых программ в части управления федеральными целевыми программами. В частности, целесообразно разделить программы, реализующие цели федеральной политики и финансирующиеся исключительно за счет средств федерального бюджета, программы, ориентированные на решение социальных проблем, финансирующиеся из региональных бюджетов и за счет других источников помимо федерального бюджета и программы, имеющие коммерческий результат. Рекомендуется повысить требования к государственным заказчикам по безусловному финансированию федеральных целевых программ за счет средств бюджетов субъектов Российской Федерации и внебюджетных источников. Осуществлять ежегодный анализ деятельности дирекций федеральных целевых программ. Ужесточить требования к ежегодным отчетам о ходе реализации федеральных целевых программ.

Указанные предложения позволят обеспечить повышение эффективности реализации федеральных целевых программ и решить наиболее важные социально-экономические задачи развития Российской Федерации.

СОВЕРШЕНСТВОВАНИЕ МЕРЧЕНДАЙЗИНГА В УНИВЕРСАМЕ «ПОКУПАЙКА»

Юшкова Юлия Александровна

Научный руководитель Рыжиков Сергей Николаевич.

*ГБОУ СПО «Лебедянский торгово-экономический техникум», Липецкая область,
г. Лебедянь*

Современная торговля – сложный, многоуровневый, динамично развивающийся бизнес. Тому, кто хочет успешно торговать, необходимо искать покупателей, выявлять их нужды и потребности, закупать соответствующие товары, складировать, перевозить, договариваться о ценах и условиях продажи.



Объектом исследования служит проблема рациональной выкладки товаров в универсаме «Покупайка».

Целью данного исследования является изучение приёмов и инструментов мерчендайзинга в универсаме «Покупайка», как средств невербальной маркетинговых коммуникации.

Маркетинговый анализ деятельности универсама «Покупайка» показал, что применение приемов мерчендайзинга в универсаме способствует достижению основной цели магазина - совершение продаж заявленного ассортимента товаров, за счет привлечения покупателей и побуждения их совершить покупку посредством воздействия на визуальное восприятие, ассоциативное мышление; а также повышению товарооборота, защите имиджа магазина, сокращению издержек, связанных с информационной деятельностью и способствует обеспечению доступности товаров для покупателей в процессе их выбора.

Проанализировав план размещения товаров в торговом зале универсама «Покупайка», мы сделали вывод о том, что выкладка в универсаме удобна для покупателей. Покупательские потоки не смешиваются между собой, покупатели, собирающиеся приобрести разные группы товаров, не мешают друг другу.

Предложено такое изменение планировки торгового зала в 2013 году, при котором 27% торговой площади будет занято торговым оборудованием. Коэффициент выставочной площади в 2013 году будет равен 0,8, на основании этого можно сделать вывод, что площадь здания магазина будет использоваться эффективнее. Предложен ряд мер по совершенствованию мерчендайзинга в универсаме «Покупайка», разработаны рекомендации по совершенствованию выкладки. Предлагаем использовать: изменение размещения товаров в торговом зале, продажу с поддонов («паллетная» выкладка), упаковка с лотком. Внедрить планировку, при которой покупатели, чтобы попасть в отделы основных покупок, вынуждены проходить через секции импульсивных товаров, разместить «холодные» товары в «горячих» зонах, а «горячих» — в «холодных» зонах. Применять мобильные выставочные стенды.

Предлагаем для активизации продаж неходовых товаров применять копакинг. Копакинг позволяет сэкономить на цене промо. Копакинг поможет завоевать лояльность покупателей, побаловав их подарком. При объединении нескольких товаров в одну упаковку, как правило учитывается, что эти товары должны быть близки по назначению, взаимодополняемы или заменяемы.

Используя приемы мерчендайзинга, мы решим следующие задачи: устойчивый спрос на разные виды товаров; формирование лояльности к магазину; повышение степени удовлетворенности покупателями; повышение конкурентных преимуществ магазина; - повышение культуры обслуживания.

ИССЛЕДОВАНИЕ КАЧЕСТВА КАРАМЕЛЬНЫХ ИЗДЕЛИЙ

Панкратов Сергей Олегович

Научный руководитель КошкарOVA Валентина Андреевна

*ГБОУ СПО «Лебедянский торгово-экономический техникум», Липецкая область,
г. Лебедянь*

Кондитерская промышленность — отрасль, производящая высококалорийные пищевые продукты, в составе которых, как правило, содержится большое количество сахара.



В состав кондитерской промышленности входят две группы производств по выработке сахаристых и мучнистых кондитерских изделий. Эти группы, в свою очередь, включают в себя ряд производств: карамельное, конфетное, шоколадное, пастиломармеладное, вафельное, производство печенья, крекеров, галет, тортов, пирожных и др., различающихся по технологии, применяемому оборудованию и конечной продукции.

Кондитерская отрасль является одной из наиболее динамично развивающихся отраслей пищевой промышленности.

В последнее время рынок карамельных изделий значительно расширился. Для того, чтобы определить, соответствует ли данная продукция обязательным требованиям качества была выбрана тема исследовательской работы: «Исследование качества карамельных изделий».

Представленная работа написана на основании исследования качества образцов карамельных изделий разных предприятий- изготовителей.

Объектом исследования являются - карамельные изделия.

Предмет исследования - качество карамельных изделий.

Цель исследования - провести экспертизу и оценку качества карамельных изделий по органолептическим показателям, провести опрос и анкетирование покупателей, выявить способы фальсификации карамельных изделий.

Задача исследования - проанализировать и изучить качество карамельных изделий, маркировку, сравнить цены.

При выполнении работы были использованы органолептические (визуальный, осязательный, обонятельный, вкусовой), измерительные, поисковые и регистрационные методы исследования.

Вначале выбираются объекты исследования, проводится опрос и анкетирование потребителей с целью выявления потребительских предпочтений, изучаются и сравниваются цены всех исследуемых карамельных изделий, сверяется соответствие маркировки карамели с требованиями ГОСТ Р 51074 – 2003г. «Продукты пищевые. Информация для потребителя. Общие требования», проводится оценка отобранных образцов карамели по органолептическим показателям по ГОСТ 6477- 88 «Карамель. Общие технические условия». В завершении проводится анализ способов фальсификации карамельных изделий.

Выполнение исследовательской работы направленно на закрепление, совершенствование и развитие профессиональных навыков и умений поисково-исследовательского характера. Результаты исследования публикуются в средствах массовой информации.

МЕТОДИКИ ПРОГНОЗИРОВАНИЯ БАНКРОТСТВА ПРЕДПРИЯТИЯ В ОТЕЧЕСТВЕННОЙ И ЗАРУБЕЖНОЙ ПРАКТИКЕ ПО ДАННЫМ БУХГАЛТЕРСКОЙ ОТЧЕТНОСТИ НА ПРИМЕРЕ ОАО «УЛЬЯНОВСКИЙ САХАРНЫЙ ЗАВОД» ЦИЛЬНИНСКОГО РАЙОНА УЛЬЯНОВСКОЙ ОБЛАСТИ

Шамшетинова Наиля Наилевна

Научный руководитель Поташкова Наталья Николаевна

*ТИ-филиал ФГБОУ ВПО «Ульяновская ГСХА им.П.А. Столыпина», Ульяновская
область, г. Димитровград*

Сегодняшние экономические проблемы имеют специфические формы проявления.



Однако, как свидетельствует мировая практика, банкротство – неизбежное явление любого современного рынка, который использует несостоятельность в качестве рыночного инструмента перераспределения капитала и отражает объективные процессы структурной перестройки экономики.

Банкротство как механизм оздоровления экономики давно уже стало одним из основных инструментов западного рынка. Банкротство, безусловно, радикальная мера. Это последняя возможность сохранить то или иное предприятие от окончательного развала благодаря передаче управления неплатежеспособным предприятием от неэффективного собственника более эффективному.

В России процедура банкротства пока не отработана в полной мере, что часто вызывает разногласия сторон и конфликты. Из-за несовершенства действующего законодательства, банкротство из средства оздоровления предприятия часто превращается в передел собственности, возможность избавиться от ненужных долгов или метод эффективного давления на собственника, что не всегда способствует улучшению финансово-хозяйственной деятельности предприятия и, как следствие, лишь усугубляет общее положение в экономической и социальной сферах.

По данным оценки имущества и источников его формирования, анализа деловой активности, анализа ликвидности и платёжеспособности ОАО «Ульяновский сахарный завод» можно сделать вывод, что предприятие является неплатёжеспособным и имеет неудовлетворительную структуру баланса.

В целом же для улучшения финансового состояния ОАО «Ульяновский сахарный завод» необходимо улучшить ряд финансовых показателей, которые можно добиться путем снижением запасов и затрат, увеличением источников собственных средств.

Главное в стратегии предотвращения банкротства предприятия, в решении проблем ликвидности и платёжеспособности заключается в профессиональном управлении оборотными средствами. С одной стороны, это предполагает оптимизацию источников оборотных средств на основе выработанной стратегии, а с другой - размещение этих средств между материальными активами, а также в сфере производства и сфере обращения.

Также основные мероприятия по улучшению финансового состояния должны быть направлены на реструктуризацию задолженности, т.е. необходимо проводить мероприятия по уничтожению негативной тенденции в плане роста краткосрочных обязательств.

Необходимо снизить краткосрочную задолженность за счет перевода её в разряд долгосрочной, путем дополнительных гарантий и переговоров с кредиторами.

Учитывая специфику деятельности ОАО «Ульяновский сахарный завод» представим следующие рекомендации по улучшению финансового состояния предприятия: стабилизировать финансовый риск; не дать «заморозить» капитал в дебиторской задолженности; свести до оптимального минимума вложения в неликвидные средства.

СИНТЕЗ НАУКИ, ОБРАЗОВАНИЯ, ПРАКТИКИ НА ПРИМЕРЕ АГРОТЕХНОПАРКА БРЮХОВЕЦКОГО

Серeda Юлия Александровна

Научный руководитель Рогачева Мария Федоровна

ГБОУ СПО «БАК» КК, Краснодарский край, ст. Брюховецкая

Цель данной работы: Провести исследование, каким образом происходит сра-



шивание на одной производственной площадке учебной, научно-исследовательской, инновационной деятельности, совершенствование образовательного процесса подготовки будущих специалистов.

Задачи:

1. Изучение модернизации экономического уклада.
2. Изучение статистических данных базы ГБОУ СПО «БАК» КК и ООО «УПХ «Брюховещкое» до и после присвоения агротехнопарка.
3. Разработка рекомендаций по распространению опыта создания учебно-производственного комплекса по типу ООО «УПХ «Брюховещкое»» как единого образовательного, научного и производственного пространства для подготовки конкурентоспособных специалистов аграрного сектора.

Объект исследования: учебная и производственная части ГБОУ «БАК» КК и ООО «УПХ «Брюховещкое».

Результаты: С присвоением ООО «УПХ «Брюховещкое» статусы агротехнопарка достигнуты следующие результаты:

1. Преподаватели и студенты занимаются бизнесом, не оставляя научной и преподавательской это позволяет решать вопрос утечки кадров, остро стоящей в нашей стране на сегодняшний день.
2. Агротехнопарк способствует решению вопросов интеллектуальной собственности связанных с использованием научных разработок и ноу-хау, созданных преподавателями и студентами в процессе работы.
3. Благодаря агротехнопарку процесс обучения в агротехнопарке построен таким образом, что большинство лабораторных и практических занятий проводится на производственной площадке ООО «УПХ «Брюховещкое»». Его материальная база и техническое оснащение позволяют внедрять современные технологии и реализовывать инновационную программу развития колледжа. Таким образом происходит сращивание науки, образования и сельскохозяйственного производства.

ФИНАНСОВЫЕ ПИРАМИДЫ КАК ПОКАЗАТЕЛЬ УРОВНЯ ФИНАНСОВОЙ ГРАМОТНОСТИ

Балдина Светлана Сергеевна

Научный руководитель Иванов Виталий Анатольевич

ГБОУ СПО СО «ЕКТС», Свердловская область, г. Екатеринбург

В 90-е годы с переходом к рыночной экономике у населения появились новые финансовые возможности, а из-за отсутствия финансовой грамотности распространились финансовые мошенничества, особую популярность приобрели финансовые пирамиды.

Активизация деятельности финансовых пирамид убедила нас вернуться к теме, которую студенты экономических специальностей анализировали два года назад. Параллельно с изучением особое внимание было уделено агитационно-разъяснительной работе среди студентов.

Основной проблемой исследования является: низкая финансовая грамотность как причина распространения финансовых мошенничеств.

Целями исследовательской работы являются:



1. Выявление уровня финансовой грамотности и разработка мер по ее повышению среди студентов колледжа.
2. Разработка рекомендаций по предупреждению участия в финансовых пирамидах.

3. На основании рекомендаций ФССФ разработка программы факультативных занятий по повышению финансовой грамотности студентов колледжа.

Для достижения поставленных целей необходимо решить следующие задачи:

- Провести опрос, определяющий финансовую грамотность населения и сделать сравнительный анализ по нескольким критериям.

- Изучить механизм действия финансовых пирамид.

- Рассмотреть меры правительства РФ по повышению финансовой грамотности населения.

- Разработать методические материалы по противодействию деятельности финансовых пирамид.

Для определения финансовой грамотности мы провели опрос студентов Екатеринбургского колледжа транспортного строительства, Уральского политехнического колледжа, Уральского Федерального университета им. Б.Н. Ельцина и жителей города Екатеринбурга. Было опрошено 480 человек. Мы проводили пропагандистскую разъяснительную работу.

Количество тех, кто не вкладывал бы деньги под 30 % после повышения уровня знаний «О финансовых пирамидах» увеличилось на 11%. Следовательно, 11% мы удержали от вложения денег в «Финансовую пирамиду». Уровень финансовой грамотности студентов низок, соответственно они могут в будущем стать участниками финансовой пирамиды. Чтобы предотвратить вложения студентами денежных средств в эти мы провели 20 выступлений на тему «Финансовые пирамиды», выпустили цикл газет, разработали памятку о том, как не стать жертвой финансовой пирамиды, подготовили учебное пособие, календари и брошюру «Не дай себя обмануть!».

Рекомендации по повышению финансовой грамотности студентов:

· Для студентов не экономических специальностей проводить факультативные занятия.

· Для студентов экономических специальностей ввести в курс по дисциплине «Финансы» лекции по данной теме.

· Приглашать специалистов по финансовым рынкам для чтения лекций или проведения семинаров.

· Периодически выпускать тематические номера газеты колледжа.

· По рекомендациям ФССФ разработать программу факультативных занятий.

ОПТИМИЗАЦИЯ СТРУКТУРЫ КАПИТАЛА (НА ПРИМЕРЕ ОАО «МАГНИТОГОРСКИЙ МЕТАЛЛУРГИЧЕСКИЙ КОМБИНАТ»)

Шабалова Ольга Андреевна

Научный руководитель Зайцева Елена Николаевна

Филиал ФГБОУ ВПО «ЮУрГУ» (НИУ), Челябинская область, г. Златоуст

Оптимизация структуры капитала является одной из самых сложнейших задач, встающих перед компанией и требующих решения. От структуры капитала могут



зависеть и эффективность деятельности предприятия, и его финансовая устойчивость, инвестиционная привлекательность, доходность и другие важные показатели деятельности.

Актуальность данной темы состоит в том, что растущие потребности предприятия в дополнительном финансировании требуют взвешенного подхода к определению источников финансовых ресурсов. От того, из каких источников (собственных или заемных) будут получены средства и в какой пропорции, и сложится структура капитала, которая оказывает немаловажное значение на всю деятельность предприятия.

Цель работы – анализ действующей структуры капитала и поиск ее оптимального значения на ОАО «ММК».

Оптимальная структура капитала подразумевает сочетание его собственной и заемной частей, которое обеспечивает максимум рыночной оценки всего капитала. Вопрос о структуре капитала, который можно привлекать в форме заемных или собственных средств, неизбежно выходит на первый план и в случае принятия хозяйствующим субъектом решений о наращивании масштабов бизнеса.

ДИНАМИКА ИЗМЕНЕНИЯ УРОВНЯ БЕЗРАБОТИЦЫ В ОМСКОМ РЕГИОНЕ В ПЕРИОД С 2008 ПО 2012 ГОД

Гундяк Мария Викторовна

Научный руководитель Яковлева Наталья Анатольевна

АНО СПО «Омский колледж предпринимательства и права» г. Омск

Одной из главных проблем нашей страны, в том числе Омского региона, является безработица населения. Актуальность этой темы состоит в том, что безработица и занятость населения относятся к важнейшим макроэкономическим проблемам, оказывающим наиболее прямое и сильное воздействие на каждого человека. Потеря работы для большинства людей означает неустойчивость экономического положения и снижение жизненного уровня. Занятость раскрывает один из важнейших аспектов социального развития человека, связанный с удовлетворением его потребностей в сфере труда. Как социально-экономическая категория занятость характеризует деятельность граждан, связанную с удовлетворением личных и общественных потребностей

Объект исследования - безработица в Омском регионе.

Предмет исследования - тенденция изменения безработицы в Омской области в период с 2008 по 2012 год.

Цель данной работы состоит в изучении понятия и сущности «безработицы», её причин и мер по стабилизации рынка труда.

В связи с поставленной целью необходимо рассмотреть следующие вопросы:

- изучить понятие, сущность и виды безработицы;
- изучить понятие, сущность и виды занятости;
- рассмотреть способы регулирования занятости населения;
- рассмотреть уровень безработицы в России в 2012 году;
- провести анализ динамики безработицы в Омском регионе с 2008 по 2012 год.

В работе раскрыто понятие безработицы; изучены особенности безработицы в Омском регионе; рассмотрена тенденция изменения безработицы в Омском регионе в период с 2008 по 2012 год. В заключении сделан вывод, указаны меры, проводимые



правительством Омского региона по сокращению уровня безработицы, и внесены предложения по снижению уровня безработицы в Омском регионе.

ПЕРЕХОД ПРОЕКТНОЙ ОТРАСЛИ ИНВЕСТИЦИОННО-СТРОИТЕЛЬНОГО КОМПЛЕКСА К САМОРЕГУЛИРОВАНИЮ: КАЧЕСТВЕННЫЙ АСПЕКТ

Домбровская Ксения Игоревна

Научный руководитель Астафьев Сергей Александрович

*ФГБОУ ВПО Байкальский государственный университет экономики и права,
Иркутская область, г. Иркутск*

Значимость инвестиционно-строительного комплекса на сегодняшний день достаточно велика для социально-экономического развития страны в целом и формирования благоприятной среды жизнедеятельности человека. Что, в свою очередь, обуславливает необходимость исследования состава и структуры инвестиционно-строительного комплекса и экономических аспектов регулирования инвестиционно-строительной деятельности. Инвестиционно-строительный процесс представляет собой цепочку последовательных этапов. Можно выделить следующих основных участников инвестиционно-строительного процесса: Потребитель, Инвестор, Заказчик, Изыскатель, Проектировщик, Экспертный орган, Строитель, Управляющая компания, Саморегулируемые организации (СРО). Ранее исследователи не рассматривали СРО в качестве участников инвестиционно-строительного процесса, но с принятием Федерального закона № 315-ФЗ «О саморегулируемых организациях», который вступил в силу с 1 января 2010 г., наступил новый этап развития инвестиционно-строительной отрасли Российской Федерации. Произошел переход от лицензирования отрасли к саморегулированию, т.е. государство передало полномочия по выдаче разрешительных документов на изыскательские, проектные и строительные работы саморегулируемым организациям (СРО).

С введением саморегулирования вопрос качества проектно-сметной документации вышел за пределы компетенции только экспертных органов, потребитель (заказчик) стал непосредственно участвовать в данном вопросе, саморегулируемые организации в пределах своей компетенции позволяют сформировать единые требования и критерии качества проектно-сметной документации путем включения/не включения, а также исключения из ряда своих членов проектные организации, которые не соответствуют общепризнанным требованиям, а, следовательно, не могут выпускать качественную документацию. Качество продукции инвестиционно-строительного комплекса не только влияет на конкурентоспособность и эффективность организаций, участвующих в цепочке ее выпуска, оно также влияет на безопасность, надежность возводимых объектов и здоровье граждан. Поэтому проблема улучшения качества продукции инвестиционно-строительного комплекса – это проблема национального масштаба. Кроме того саморегулируемые организации стремятся принимать участие в процессе экспертизы (аттестация и обучение экспертов), в становлении роли главного инженера проекта в проектной деятельности (аттестация ГИПов, введение личной ответственности), в процессе удовлетворенности потребителей проектных организаций, а также в процессе развития системы управления проектной организацией



с помощью внедрения и непрерывного улучшения системы менеджмента качества проектной организации. Таким образом, саморегулируемые организации должны явиться некой платформой, базой для контролирования и улучшения уровня качества проектно-сметной документации.

АНАЛИЗ ДЕЯТЕЛЬНОСТИ КОММЕРЧЕСКОГО БАНКА И ЕГО УЧАСТИЯ В КРЕДИТОВАНИИ АГРАРНОГО СЕКТОРА ЭКОНОМИКИ

Нуриахметова Ирина Фаидовна

Научный руководитель Янгиров Азат Вазирович

НФ БашГУ, Республика Башкортостан, г. Нефтекамск

Сельское хозяйство является одним из ведущих секторов экономики России, обеспечивающей население страны продуктами питания.

Базовая отрасль АПК оказывает существенное влияние на все сферы народно-хозяйственного комплекса, выполняя экономические, социальные, экологические и политические функции. Поэтому высокий уровень развития сельхозпроизводства, его платежеспособность, возможность приобретать материально-технические ресурсы, являющиеся продукцией других отраслей, влияют на устойчивое развитие экономики страны. Однако дефицит собственных источников финансирования основного и оборотного капитала сельхозтоваропроизводителей служит фактором, сдерживающим возможности отрасли выполнять эти функции.

Для обеспечения внешних источников финансирования деятельности сельскохозяйственных товаропроизводителей, устойчивого развития аграрной сферы требуется повышение эффективности механизмов кредитования отрасли.

В кредитовании сельское хозяйство занимает заметную долю, что обусловлено той ролью, которая отводится ему в соответствии с проводимой в стране аграрной политикой. Наибольший удельный вес в кредитных вложениях банков в сельское хозяйство составляют долгосрочные кредитные вложения.

Среди общих характеристик банковского кредитования сельского хозяйства можно выделить следующие:

- большой удельный вес кредитования сельскохозяйственных производителей в рамках государственных программ по развитию АПК;
- основными кредиторами сельского хозяйства являются банки с высокой долей участия государства в уставном капитале;
- преобладание долгосрочных кредитов в кредитовании сельского хозяйства;
- компенсация части процентной ставки по выдаваемым сельскохозяйственным организациям кредитам;
- практика увеличения уставных капиталов сельскохозяйственных банков за счет бюджетных средств.

Особенностью кредитования сельскохозяйственных предприятий является то, что банки должны кредитовать весь кругооборот средств заемщика.

ОАО «Россельхозбанк» занимает одну из ключевых позиций в обеспечении аграрной сферы финансовыми ресурсами. На 01.01.2011 г. доля ОАО «Россельхозбанк» в общем объеме кредитов, предоставленных агропромышленному комплексу, составляет 75 %.



Таким образом, банковский кредит является одним из важных источников финансирования производственного процесса в сельском хозяйстве. За счет кредитов банков идут своевременное пополнение оборотных средств, обновление и модернизация основных производственных фондов, развитие первичной переработки сельхозпродукции.

СРАВНИТЕЛЬНЫЙ АНАЛИЗ ХМАО-ЮГРЫ И ФИНЛЯНДИИ

Баллеску Елена Валентиновна

Научный руководитель Илышева Нина Николаевна

ФГАОУ ВПО Уральский федеральный университет имени первого Президента России Б.Н.Ельцина, Свердловская область, г. Екатеринбург

- Чтобы проводимые и будущие реформы в природоохранной деятельности достигли поставленных целей и были эффективными по экономическому, экологическому и социальному критериям, они должны базироваться на широком использовании зарубежного опыта. В первую очередь речь идет о Скандинавских странах. Показательны в этой области достижения Финляндии, развитие природоохранной деятельности в которой идет быстрыми темпами.

- Проводя анализ российского региона ХМАО-Югра и Финляндии по нескольким критериям, следует отметить, что регион ХМАО-Югра и страна Финляндия имеют ряд сходств, а именно: в географии расположения – и Югра и Финляндия расположены на 60-70 параллелях; в климате – холодные северные регионы; в флоре – в обоих регионах преобладают таёжные леса; в гидрографии – что ХМАО-Югра, что Финляндия на треть болотистые местности и имеют более 2 тыс.рек; в населении – на территории двух регионов проживают коренные малочисленные народы: в Югре – ханты и манси, в Финляндии – саамы; в лесном хозяйстве – оба региона богаты лесами. Экономике ХМАО-Югры и Финляндии отличаются. Югорская экономика базируется на продаже сырья, финская – на продаже готового продукта.

- Касательно особо охраняемых природных территорий и экологического туризма, следует отметить, что ХМАО-Югра и Финляндия имеют все необходимые природные богатства и одинаковые возможности по развитию туристического бизнеса и сохранению природных территорий, однако как показал анализ, Финляндия ушла далеко вперед. Из анализа видно, что финны сохраняют в два раза больше природных территорий, чем югорчане или 13,3% от площади страны, также они активно используют данные территории для экологического туризма. В ХМАО-Югре ООПТ занимают лишь 6,3% от общей площади округа и экологический туризм находится на стадии развития. Также важно заметить, что в Югре огромную техногенную нагрузку на окружающую среду оказывает нефтегазодобывающий комплекс из-за чего округ имеет экологические проблемы. Нефтегазодобывающие предприятия хоть и внедряют новейшие технологии, но аварии так или иначе продолжают происходить по разным причинам. Отсюда следует необходимость сохранения, а именно увеличение площади особо охраняемых природных территорий – это одно из возможных решений экологических проблем Югры.

- Для подтверждения необходимости увеличения площади особо охраняемых природных территорий в ХМАО-Югре мы провели исследовательский экологический



анализ данного региона.

- По итогам экологического анализа были получены следующие результаты: улучшение в последние годы в состоянии атмосферного воздуха, рекультивации площадей нефтезагрязненных земель и шламовых амбаров; ухудшение – в состоянии гослесфонда из-за увеличения площадей лесных пожаров, в изменении численности животных, в изменении вылова объектов промысла.

- На основании выше сказанного мы пришли к выводу что, несмотря на некоторые улучшения состояния окружающей среды в природе всё равно продолжают происходить неблагоприятные качественные изменения, главной причиной данных изменений остаётся нефтегазовый комплекс. Вследствие чего гибнет животный мир и рыба. Это подтверждает полученные ранее результаты о необходимости увеличения площади особо охраняемых природных территорий.

СОВРЕМЕННОЕ СОСТОЯНИЕ СИСТЕМЫ КРЕДИТОВАНИЯ СУБЪЕКТОВ МАЛОГО ПРЕДПРИНИМАТЕЛЬСТВА ПОД БАНКОВСКИЕ ГАРАНТИИ

Хусниярова Диана Хаерзамановна

Научный руководитель Янгиров Азат Вазирович

НФ БашГУ, Республика Башкортостан, г. Нефтекамск

Целью работы является оценка современного состояния системы кредитования субъектов малого предпринимательства под банковские гарантии, выявление проблем и разработка направлений ее совершенствования.

Объектом исследования является малое предпринимательство в России, а предметом исследования – экономическое и организационное отношения, возникающие в процессе функционирования системы кредитования субъектов малого предпринимательства под банковские гарантии.

Кредитование субъектов малого предпринимательства под банковскую гарантию – предоставление кредитов предприятиям малого бизнеса на основе контрактов/договоров, при которых банк гарантирует исполнение обязательств предприятий малого бизнеса перед третьей стороной.

Существуют такие виды банковской гарантии, такие как гарантия платежа, гарантия обеспечения кредита и другие.

Этапы эволюции банковской гарантии в мировой практике. Так в мировой практике существуют три временных интервал эволюции банковской гарантии, где само понятие «банковская гарантия» зародилось в 1991 г. и с того же периода начало свое развитие, как эффективный инструмент кредитных отношений.

Наиболее распространен данный инструмент в США, причем в разных сферах деятельности, а во Франции разработано программа, обеспечивающая своим механизмом открытый доступ получения банковской гарантии малому бизнесу.

Значительный рост числа малых предприятий в расчете на 100 тыс. чел. населения в России наблюдается в 2008-2009 гг. По состоянию на 1 июля 2012 г. их в России было зарегистрировано 166,5 тыс. ед., что на 3 % больше, чем годом ранее. Количество зарегистрированных малых предприятий выросло, что наблюдается и в г. Нефтекамск.

Темпы прироста портфелей обоих продуктов в последние пять лет практически



идентичны в ОАО «Сбербанк России» и ОАО «ВТБ». Увеличение и сокращение кредитного портфеля и портфеля банковских гарантий происходит в одни и те же периоды, что свидетельствует о том, что данные инструменты регулируют одни и те же экономические отношения (в данном случае кредитные), а также зависят от сходных неэкономических факторов, при этом влияние данных факторов на продажи банковской гарантии выше, нежели на продажи банковского кредита.

Среди недостатков, сдерживающих развитие банковских гарантий как инструмента кредитных отношений, можно выявить низкий уровень финансовой грамотности предпринимателей.

Необходимо предпринять меры по стимулированию финансовой поддержки предприятий малого бизнеса. Так изменение действующего законодательства, например, недавно принятый Госдумой законопроект о создании реестра банковских гарантий. Согласно которому, гарантия, выданная банком, вступает в силу только с момента внесения сведений о ней в специальный реестр, что сокращает количество фальшивых гарантий. Повышение общей экономической и юридической грамотности специалистов предприятий и повышение количества и качества сведений о продукте в общедоступных источниках информации, в первую очередь - на сайтах банков и иных кредитных организаций в Республике Башкортостан даст возможность использовать данный вид кредитования малым предприятиям даже в отдаленных населенных пунктах. Меры по совершенствованию кредитования малого бизнеса под банковские гарантии на местном уровне (г. Нефтекамск), такие как упрощение процедуры выдачи банковской гарантии, появления цикличности платежей поможет сократить объемы документации, которые необходимо предоставлять малым предприятиям.

Реализация предлагаемых мероприятий должна способствовать повышению уровня обеспеченности малого бизнеса кредитами и превращению его в один из стабильных факторов социально-экономического развития страны, региона и отдельного муниципального управления.

ИЗУЧЕНИЕ МЕТОДА ПРИМЕНЕНИЯ ТЕОРИИ ФРАКТАЛОВ В ЭКОНОМИКЕ

Перхуров Андрей Ренатович,

Научный руководитель Губанова Инесса Анатолиевна

МАОУ Калининградский морской лицей, Калининградская область, г.Калининград

Гипотеза: Использовать фракталы в изучении экономики возможно.

Основные направления анализа.

1. Сложность применения.
2. История развития. Как появились фракталы? Какой вклад внесла теория фракталов.
3. Разновидности фракталов. Применение в различных структурах.
4. Фракталы в экономике. Кем введены для широкого применения? Анализ функций. Применение фракталов.
5. Анализ значения применения фракталов в экономике.



МЕТРОПОЛИТЕН ЕКАТЕРИНБУРГА КАК СОЦИАЛЬНО ЭФФЕКТИВНАЯ ТРАНСПОРТНАЯ СИСТЕМА

Пашкин Всеволод Дмитриевич

Научный руководитель Абрамовская Яна Валерьевна

МБОУ гимназия №35, Свердловская область, г. Екатеринбург

Опыт крупнейших городов мира говорит о том, что для решения проблемы скоростных сообщений необходимо изыскать возможности передвижения населения, не связанные с наземными видами транспорта. Им стал метрополитен, отличающийся большой пропускной способностью, высокой скоростью сообщения и регулярностью движения.

Екатеринбург — крупнейший российский промышленный, научный и культурный центр не только Урала, но и России. Город с большим будущим и большими возможностями, динамично развивается, продолжает расти и строиться, здесь пересекаются магистральные линии многих видов транспорта.

Изучая стратегический план развития города Екатеринбурга можно увидеть, что развитие метрополитена не является приоритетным направлением, хотя метро - это признак столичности и экономического благосостояния.

Я, как житель города Екатеринбурга, заинтересовался особенностями городского метрополитена (четвертого города России по численности населения), который имеет все характерные проблемы крупнейшего города в транспортно-инфраструктурной сфере. Мне стало интересно узнать, каких показателей социальной эффективности данного транспорта еще следует достичь екатеринбургскому метрополитену, чтобы стать главным транспортом для жителей, в сравнении с метрополитенами других городов, является ли его транспортная схема следствием территориальной структуры города.

Цель данной работы – создание альтернативной транспортной схемы метрополитена Екатеринбурга (с учетом уже существующей), основанной на планировочной структуре города и потребностях горожан, а так же учете экономической транспортной эффективности. Вычисление максимально возможных показателей работы данного вида городского транспорта в условиях развития нашего города.

АНАЛИЗ ЭФФЕКТИВНОСТИ ЛОГИСТИЧЕСКИХ СИСТЕМ НА ПРЕДПРИЯТИЯХ РЫБОПЕРЕРАБАТЫВАЮЩЕЙ ОТРАСЛИ АСТРАХАНСКОГО РЕГИОНА

Афонина Анастасия Александровна

Научный руководитель Ларина Тамара Анатольевна

ГБОУ АО СПО «Астраханский государственный политехнический колледж»,

Астраханская область, г. Астрахань

Сбытовая деятельность предприятий состоит в том, чтобы доводить товары до потребителя в том месте, количестве и такого качества, которые им необходимы. Важнейшим инструментом в улучшении работы предприятий в сфере рыбоперерабатывающей промышленности является логистика.

Обоснованное формирование и эффективный подход к сбытовой логистике



руководством организации обеспечивает конкурентоспособность предприятий рыбоперерабатывающей отрасли Астраханского региона и, следовательно, само их существование в современных жестких условиях конкурентной борьбы.

Для оптимизации экономики Астраханского региона необходимо формирование значимого в масштабе Каспия исследовательского центра. Повышение значения региональной инновационной системы Астраханской области возможно только посредством включения в международные исследовательские и инновационно-технологические сети и альянсы.

Исходя из результатов анализа системы распределения предприятий рыбоперерабатывающей отрасли Астраханского региона, можно сделать общий вывод о том, что существующая система распределения продукции организаций рыбоперерабатывающей отрасли не отвечает многим требованиям логистики, что, как следствие, не обеспечивает максимизации прибыли предприятия, приводит к увеличению транспортных расходов при доставке готовой продукции со склада предприятия до конечного потребителя и т.д.

Для качественного функционирования сбытовой логистики на предприятиях Астраханской области, необходимо провести оптимизацию распределительной системы предприятий рыбоперерабатывающей отрасли Астраханского региона по следующим направлениям:

1. Увеличить количество распределительных центров (оптовых складов).
2. Оптимально разместить эти склады на обслуживаемой территории.
3. Создать достаточный парк транспортных средств требуемой грузоподъемности и рационально организовать его работу по доставке продукции предприятия от места производства до места потребления.
4. Наладить прямые связи с потребителями продукции предприятия (как с физическими, так и с юридическими лицами), заключить договоры с торговыми точками (магазинами) по реализации продукции предприятия.
5. Предложить оптовым покупателям и в дальнейшем работать на взаимовыгодных условиях, причем в новых условиях у них будет возможность выбора наиболее удобного для них центра распределения, что снизит их транспортные издержки. Конечно, покупая товар непосредственно вблизи своих центров распределения, посредники уже будут рассчитывать на более высокую цену, в которую предприятие заложит свои издержки по доставке продукции к месту потребления. Следует отметить, что после оптимизации системы распределения эти издержки будут сведены к минимуму, что при существующем уровне розничной цены на продукцию предприятия увеличит его прибыль.

ПРОБЛЕМЫ НАЛОГОВОЙ РЕФОРМЫ В РОССИЙСКОЙ ФЕДЕРАЦИИ

Колесникова Юлия Павловна

Научный руководитель Карпов Эдуард Сергеевич

ФКУ ВПО «Владимирский юридический институт Федеральной службы исполнения наказаний», Владимирская область, г. Владимир

Актуальность и значимость избранной автором темы заключена в том, что налоговая сфера выступает одной из основных сфер жизнеобеспечения страны. Проводимая



государством налоговая политика во многом определяет развитие отдельных отраслей производства и сфер деятельности человека. Кроме того, от удобства и понятности практики налогообложения зависит налоговая дисциплина плательщика, а, следовательно, качественное и своевременное формирование бюджетов различных уровней.

В тексте работы представлен анализ основных проблем российской налоговой реформы, как на начальном ее этапе, так и на сегодняшний день. В работе детально исследованы и охарактеризованы причины реформирования закона о налогах и сборах. Выводы сделаны на основе детального анализа нормативно-правовой базы, регулирующей отношения в сфере налогообложения в начале 90-х г. XX в., а в настоящий момент утратившей силу. Обозначены те конкретные нормы и положения данных актов, которые предстали совершенно не оправданными, и привели закон о налогах и сборах в такое состояние, которое требовало незамедлительного принятия решений по преобразованию и совершенствованию. В ходе проведения исследования автором был сделан вывод о разнородности и многочисленности причин и предпосылок реформы.

Наряду с этим, были рассмотрены основные направления налоговой реформы, обозначенные Указом президента в 1996 г. В исследовании проведена связь между существовавшими на тот момент негативными проявлениями и направлениями, призванными их устранить. Кроме того, на основе анализа правовой базы, а также анализа отдельных статей и комментариев различных авторов были рассмотрены конкретные меры по реализации данных направлений. В работе представлены конкретные шаги, послужившие благоприятному развитию налоговой сферы, улучшению положения налогоплательщиков, а также их взаимодействия с налоговыми органами.

Ключевой частью работы стало выявление и рассмотрение отклонений от направлений реформирования, а также иных негативных тенденций. Для более подробной характеристики данных вопросов автором были проанализированы положения различных подзаконных актов, а также материалы судебной практики. Наряду с этим на выводы автора, в тех или иных спорных вопросах, повлияли особые мнения специалистов, комментирующих интересующие автора проблемные аспекты. Также в формировании взглядов автора на результативность реформирования налоговой сферы в России послужили отзывы лиц, осуществляющих предпринимательскую деятельность.

В конечном итоге автор пришел к выводу, что за годы реформы в стране было сделано достаточно много. При реализации направлений, предпринимались многие грамотные шаги, а также качественные меры для совершенствования закона и практических моментов. Тем не менее, на сегодняшний день существует необходимость преодоления тех негативных тенденций, которые возникли в ходе реформы, и предстали значительными отклонениями от начальных ориентиров и приоритетов.

УПРАВЛЕНИЕ ИННОВАЦИОННО-ИНВЕСТИЦИОННЫМ РАЗВИТИЕМ УЧРЕЖДЕНИЙ ЗДРАВООХРАНЕНИЯ КРАСНОДАРСКОГО КРАЯ

Искандарян Гоар Овсеповна

Научный руководитель Артемова Елена Игоревна

АНОО ВПО «ИЭиУ МиСС», Краснодарский край, г. Краснодар

Актуальность темы исследования заключается в том, что здравоохранение является одной из важнейших сфер жизни, требующая оперативного вмешательства



и системного подхода к повышению уровня ее результативности. Эта амбициозная задача требует как оптимизации ее внутренней организационно-экономической структуры, так и модернизации всей ее сферы, призванную обеспечить доступность медицинской помощи, достичь максимальной результативности и повысить качество оказываемых медицинских услуг, включая оснащение самыми передовыми технологиями и оборудованием.

Создание и использование инноваций в системе здравоохранения как в рамках профилактики и лечения заболеваний, так и в области социально-экономического развития учреждений здравоохранения, их организационно-управленческой деятельности особенно актуально в плане ориентации государственной политики в сфере здравоохранения на комплексный подход к охране здоровья населения. В результате - это позволит расширить диапазон медицинских услуг и их принципиально качественное улучшение в целях увеличения продолжительности жизни граждан, укрепления их здоровья, повышения работоспособности, а, следовательно, улучшения качества трудовой деятельности.

В связи с этим, государство прилагает значительные усилия для формирования комфортной среды для осуществления в России исследований мирового уровня, оказания содействия научным исследованиям в перспективных направлениях, как самой медицинской науки, так и ее организации и управления. Государство реализует федеральные целевые программы, направленные на развитие и повышение эффективности здравоохранения и поддержание комплексных социально ориентированных инновационных проектов в сфере здравоохранения.

Особую значимость приобретает создание эффективной системы инновационно-инвестиционного управления, особенно связанных с внедрением, освоением инноваций и коммерциализацией научных разработок, поиска источников финансирования.

Результативность инновационного развития учреждения здравоохранения будет обеспечиваться во многом использованием эффективных методов, механизмов и инструментов управления инновационной деятельности, формированием инновационной инфраструктуры и благоприятной институциональной среды в сфере здравоохранения.

Целью исследования является разработка конкретных предложений по совершенствованию методического обеспечения управления инновационно-инвестиционной деятельностью учреждений здравоохранения и обоснование приоритетных направлений инновационно-инвестиционных процессов.

Предметом исследования являются управленческие отношения, возникающие в процессе освоения инноваций в здравоохранении, определяющих качество жизни населения России.

Объектом исследования выступают учреждения здравоохранения Муниципальное бюджетное учреждение здравоохранения Краснодарская городская клиническая больница скорой медицинской помощи».

Теоретической и методологической основой исследования являются концептуальные положения, содержащиеся в научных трудах ведущих отечественных и зарубежных экономистов.



ПОВЫШЕНИЕ ЛИКВИДНОСТИ И ПЛАТЕЖЕСПОСОБНОСТИ КОММЕРЧЕСКОГО БАНКА (НА ПРИМЕРЕ ОАО «КРАЙИНВЕСТБАНК»)

Пак Ксения Борисовна

Научный руководитель Климовских Надежда Валерьевна

АНОО ВПО «ИЭиУ МиСС», Краснодарский край, г. Краснодар

Ликвидность и платежеспособность – это как раз то, что является гарантом стабильности банковской системы, а также залогом доверия со стороны населения. Для поддержания ликвидности банк должен стремиться к максимальному снижению издержек в ходе реализации активов и привлечения пассивов, что является неотъемлемым условием поддержания устойчивости его финансового состояния. На ликвидность и платежеспособность банка, как и на его деятельность в целом, воздействует огромное количество факторов разнонаправленного действия. В первой половине 2011 года в целом сохранялся высокий уровень ликвидности банковского сектора, что обусловило проведение Банком России в основном операций по абсорбированию свободных денежных средств кредитных организаций. В IV квартале 2011 года Банк России возобновил применение ряда мер, направленных на поддержание уровня ликвидности банковского сектора: возобновил предоставление кредитов, обеспеченных поручительствами кредитных организаций; повысил поправочные коэффициенты, применяемые для расчета стоимости «нерыночных» активов, принимаемых в обеспечение по кредитам Банка России, с 0,2 - 0,5 до 0,5 - 0,8; возобновляет с 1.11.2011 предоставление кредитов Банка России, обеспеченных активами или поручительствами, на срок от 90 до 180 календарных дней.

Анализ банковского сектора Краснодарского края показал, что ОАО «Крайинвестбанк» входит в тройку крупнейших региональных банков. На первом месте по показателям активы-нетто, чистая прибыль, капитал, кредитный портфель и вклады физических лиц находится банк «Кубань Кредит». На втором месте по этим показателям располагается банк «Крайинвестбанк», на третьем – банк «Первомайский». По показателям «просроченная задолженность в кредитном портфеле» и «вложения физических лиц» банк «Крайинвестбанк» находится на первом месте.

Анализ финансового состояния банка характеризуют нормативы ликвидности и различные коэффициенты. В общем, по всем нормативам ликвидности ОАО «Крайинвестбанк» прослеживается положительная динамика. Однако, несмотря на высокие результаты, на протяжении 2011 года в деятельности банка не были преодолены ряд негативных тенденций и показателей, а именно, снижение доли средств юридических лиц в привлеченных ресурсах, высокая внутренняя стоимость банковских услуг, невысокие показатели ликвидности и как следствие наличие процентного риска. Также невыполнение ряда обязательных нормативов в связи с отсутствием некоторых видов операций.

Организация системы управления активами и пассивами оптимизирует основную деятельность по координации процессов привлечения и размещения средств на финансовых рынках с целью максимизации прибыли при сохранении необходимых уровней надежности и ликвидности банка. Таким образом, руководство банка должно разработать и использовать наиболее эффективную модель управления активными и пассивными операциями, учитывая возможные изменения процентных ставок. Для регулирования ликвидности мы предлагаем сделки прямого РЕПО с Банком России,



которые позволяют получать кредиты ЦБ по низким ставкам, а также обладают спекулятивной привлекательностью, при этом уровень рисков не повышается. Эффективное управление активами и пассивами повысит ликвидность и платежеспособность коммерческого банка.

СОВЕРШЕНСТВОВАНИЕ УПРАВЛЕНИЯ ПРИБЫЛЬЮ ОРГАНИЗАЦИИ (НА ПРИМЕРЕ ООО «УЛЬТРАМЕД»)

Семак Виктория Юрьевна, Найденва Сабигат Олеговна

Научный руководитель Басюк Анаит Сейрановна

АНОО ВПО «ИЭиУ МиСС», Краснодарский край, г. Краснодар

Эффективность производственной, инвестиционной и финансовой деятельности организации выражается в достигнутом финансовом результате, который выступает в форме прибыли (дохода) или убытка, полученных от различных хозяйственных операций. Стержнем любого хозяйственного механизма являются экономические показатели, необходимые для планирования и объективной оценки итогов работы.

В качестве предложений по повышению прибыли и рентабельности для ООО «УльтраМед» можно выделить:

- совершенствование работы с поставщиками ЛС, мед. оборудования;
- эффективность применения факторинга в расчетах с поставщиками.

Совершенствование работы с поставщиками заключается в том, чтобы заключить с рядом поставщиков долгосрочные контракты, при этом достигается снижение закупочных цен. Также при расчетах с поставщиками целесообразно использовать факторинг, который позволяет увеличивать средства в обороте по сравнительно невысокой цене.

Для увеличения средств в обороте возможно применение такого финансового инструмента как факторинг. Увеличение средств в обороте позволит увеличить ассортимент как предоставляемых мед.услуг, так и расширение ассортимента лекарственных препаратов и мед. оборудования, что повысит привлекательность анализируемого учреждения.

В соответствии с общепринятой международной практикой в структуре вознаграждения за оказание факторинговых услуг выделяются следующие три основных компонента:

1. Фиксированный сбор за обработку документов по поставке.
2. Стоимость кредитных ресурсов, необходимых для финансирования Поставщика.
3. Комиссия за финансовый сервис.

В настоящее время на рынке действует множество факторинговых компаний, также факторингом занимаются многие банки. Наиболее низкие цены имеет компания НИКойл.

Для покупателя (ООО «УльтраМед») это выгодно, так как из оборота на срок в среднем 30 дней не отвлекаются средства, плата за них также меньше стоимости кредита, он может направить их на расширение товарооборота. Также следует отметить, что получение кредита в банке сопряжено с трудностями оформления и требуется залог имущества, а при факторинге залога не требуется.

Таким образом, даже неся дополнительные затраты по оплате услуг факторинговой фирмы, предприятие имеет рост валовой прибыли на 142%. Это связано с ростом средств в обращении. Таким образом, заключение дополнительных договоров позволит



экономить 196,71 тыс. руб., а использование факторинга – повысить прибыль на 3256,8 тыс. руб. в общей совокупности экономический эффект составит 3453,51 тыс.руб.

ПРИОРИТЕТНЫЕ НАПРАВЛЕНИЯ СОВЕРШЕНСТВОВАНИЯ ЦЕНООБРАЗОВАНИЯ МБУЗ «КРЫМСКАЯ ГОРОДСКАЯ БОЛЬНИЦА»

Усманов Игорь Александрович, Васильченко Кристина Александровна

Научный руководитель Шильцова Татьяна Александровна

АНОО ВПО «ИЭиУ МиСС», Краснодарский край, г. Краснодар

Здравоохранение, которое ранее было практически выключено из сферы товарно-денежных отношений, теперь входит в нее. При этом ценообразование становится одной из важнейших проблем здравоохранения. Проведенный комплексный анализ позволил оценить ситуацию, сложившуюся в МБУЗ «Крымская городская больница».

Финансовая характеристика показала рост расходов учреждения, в частности за счет увеличения оплаты труда персонала. Это является положительным моментом, т.к. прирост заработной платы является хорошим мотивирующим стимулом для работников больницы. Из анализа экономической характеристики видно, что численность больных с каждым годом возрастает, что говорит о расширении деятельности ЛПУ, открытии новых отделений.

Численность персонала растет по всем группам работников, а в особенности врачей. Это является положительным моментом. Коэффициент общего оборота немного повысился, а коэффициент текучести кадров практически не изменился, что говорит о равном количестве принятых и уволенных с работы. Показатели квалификации персонала возрастают с каждым годом, это говорит о высоком профессионализме врачей и медицинского персонала. Показатели производительности труда врачей и среднего медицинского персонала возрастают, что говорит о более эффективном распределении рабочего времени персонала больницы.

МБУЗ «Крымская городская больница» оказывает платные медицинские услуги практически во всех своих отделениях. Механизм расчета цен на услугу предполагает вначале постатейный расчет ее себестоимости, а затем учитывается рентабельность, которая закладывается в цену и, как правило, не превышает двадцати пяти процентов.

В выпускной квалификационной работе предложены мероприятия по введению новой услуги – вызов врача-инфекциониста на дом.

Эффект от предложенных мероприятий составит соответственно 150,46 тыс. руб. от услуги вызова врача-инфекциониста на дом.

Для улучшения работы с клиентами и деятельности по продвижению услуг на рынке, а также установлению их соответствующей конкурентоспособности и оптимальной цены необходимо:

1. Ввести должность маркетолога для изучения рынка и разработки маркетинговых программ.
2. Необходимо решить проблему стимулирования продажи услуг в сторону увеличения скидок, что приведет к увеличению спроса на данные услуги.
3. Разработать новую методику расчета цен, которая бы учитывала возможность установления гибких цен в зависимости от спроса и предложения.
4. Уделять приоритетное значение инновационным методам лечения и их внедре-



ния на коммерческой основе, что позволит максимизировать прибыль и использовать её для мотивации персонала и приобретения нового оборудования.

АНАЛИЗ СОСТОЯНИЯ СОВРЕМЕННОЙ СИТУАЦИИ ИПОТЕЧНОГО КРЕДИТОВАНИЯ И РЕАЛИЗАЦИИ ЖИЛИЩНЫХ ПРОГРАММ В КАЛУЖСКОЙ ОБЛАСТИ

Глухань Галина Ивановна

Научный руководитель Коренева Виктория Александровна

ГБОУ СПО «Калужский торгово-экономический колледж», г. Калуга

Проблемы обеспечения граждан жильем существовала в России всегда. Ее пытались решить самыми разнообразными способами, разрабатывая различные программы. Для значительного числа российских семей ипотечный кредит - единственное решение жилищного вопроса. Ипотека - один из тех финансовых продуктов, которые несут социальную ценность.

Формирование рынка доступного жилья и обеспечение комфортных условий проживания граждан – одна из важнейших задач российского Правительства. Решение жилищного вопроса невозможно без развития инструментов, способных обеспечить приток частных финансовых ресурсов в систему жилищного строительства и ипотечного кредитования.

По данным Главного управления Банка России по Калужской области за январь-май 2012 года выдано 1785 ипотечных кредитов на сумму 2 708 672 000 (два миллиарда семьсот восемь миллионов шестьсот семьдесят две тысячи) рублей, что свидетельствует о положительной динамике рынка жилищных кредитов и соответственно об оживлении жилищного строительства.

Ипотеку в Калуге и Калужской области представляют 20 банков, которые предлагают заемщикам 39 ипотечных программ для приобретения жилья в кредит как на первичном так и на вторичном рынках недвижимости. Заметно выросло число ипотечных программ, специально разработанных для отдельных категорий заемщиков, в том числе, молодым семьям. Ставки по ипотеке в Калуге и Калужской области находятся в диапазоне 12,75 – 21,00 % годовых по рублевым кредитам и 10,00 – 17,00 % годовых по валютным кредитам. Минимальный первоначальный взнос по ипотеке в отдельных банках составляет 0 %. Срок ипотечного кредитования в Калуге может достигать 30 – 50 лет. Национальные проекты «Доступное и комфортное жилье - гражданам России» (время реализации проекта 2005 – 2010 гг.) и «Обеспечение доступным и комфортным жильем и коммунальными услугами граждан Российской Федерации» (2011-2015, до 2020 гг.) в качестве одного из приоритетов установили повышение доступности ипотеки для населения. Процентная ставка в 2006 году была снижена до 12 процентов годовых в рублях, в 2007 году - до 11 процентов, в 2008-м - до 10%. Согласно программе «Обеспечение доступным и комфортным жильём и коммунальными услугами граждан РФ», будут увеличены объемы ипотечного жилищного кредитования до 868 тысяч кредитов в год в 2020 году. в 2011 году Калужская область была признана победителем отбора субъектов Российской Федерации, что позволило привлечь в регион 182,5 млн. рублей из федерального бюджета. Указанные средства направлены на реализацию жилищных проектов.



ТЕНДЕНЦИЯ РАЗВИТИЯ АУТСОРСИНГОВЫХ КОМПАНИЙ В КАЛУЖСКОЙ ОБЛАСТИ

Бабушкина Татьяна Олеговна

Научный руководитель Грачева Нина Николаевна

ГБОУ СПО «Калужский торгово-экономический колледж», г. Калуга

Сегодняшняя рыночная ситуация характеризуется жесткой конкуренцией и стремительно развивающимися технологиями. В этих условиях компаниям приходится задействовать все большие материальные ресурсы, что, естественно, влечет за собой все возрастающие расходы. Возникает вопрос - покупать или производить самостоятельно необходимые в производстве компоненты, что особенно актуально в условиях кризисной экономики. Приходится решать проблемы повышения эффективности работы компании, снижения издержек, улучшения качества производимой продукции.

Цель: Выявление ключевых тенденций развития аутсорсинга в Калужской области.

Гипотеза: Калужский регион является одним из лидирующих по темпам роста промышленного производства и имеет репутацию серьезного промышленного центра. Но помимо развития крупных предприятий идёт постоянное развитие предприятий среднего и малого бизнеса. Сегодня у многих предприятий появляется необходимость воспользоваться услугами сторонних фирм-аутсорсеров.

Чтобы проанализировать тенденции развития аутсорсинга в Калуге, необходимо провести исследование роста и спроса на их услуги. Для этого проанализируем выгоды аутсорсинговых услуг, плюсы и минусы аутсорсинга.

По результатам работы мы видим:

1. Калужский рынок аутсорсинговых услуг развивается динамично. Наиболее перспективным сегментом потребителей аутсорсинговых услуг являются малые предприятия.

2. Наиболее перспективными отраслями деятельности аутсорсинговых фирм являются IT и бухгалтерские.

3. Для дальнейшего развития рынка аутсорсинговых услуг необходима проработка законодательной базы, разработка аутсорсинговыми фирмами комплексов маркетинга, ориентированных прежде всего на удовлетворение потребностей клиентов и поддержание с ними партнерских взаимоотношений, а также на создание благоприятного имиджа фирмы. Аутсорсинг зарекомендовал себя как эффективное средство повышения конкурентоспособности предприятий.

АНАЛИЗ И СОВЕРШЕНСТВОВАНИЕ УПРАВЛЕНИЯ ФИНАНСОВЫМИ РЕЗУЛЬТАТАМИ ДЕЯТЕЛЬНОСТИ ОАО «ФЕРЗИКОВОЛЕС»

Повереннова Марина Владимировна

Научный руководитель Кузьмова Галина Федоровна

ГБОУ СПО «Калужский торгово-экономический колледж», г. Калуга

Эффективная деятельность предприятий и хозяйственных организаций, стабильные темпы их работы и конкурентоспособность в современных экономических условиях в значительной степени определяются качеством управления финансами. Оно включает в себя финансовое планирование и прогнозирование, разработка



инвестиционных проектов, организация управленческого учета, регулярный комплексный финансовый анализ и на его основе решение проблем платежеспособности, финансовой устойчивости, преодоление возможного банкротства предприятия. В качестве объекта изучения выбрано предприятие ОАО «Ферзиковолес» в 2010 – 2012гг. Предмет исследования - финансовые результаты ОАО «Ферзиковолес». Основным видом деятельности ОАО «Ферзиковолес» является торговля пиломатериалами: деревянными брусами и досками различного сечения и длины. ОАО «Ферзиковолес» осуществляет оптовые закупки пиломатериалов у лесозаготовителей, а затем реализует брус и доски в розницу с соответствующей торговой наценкой. Данный вид деятельности оказался для ОАО достаточно выгодным, несмотря на большую конкуренцию со стороны оптово-розничных баз стройматериалов. Конкретные задачи по улучшению финансового результата на предприятии: оптимизация затрат (оценка размеров и структуры, выявление резервов, рекомендации по снижению и др.); оптимизация доходов (соотношение прибыли и налогов, распределение прибыли и др.); реструктуризация активов предприятия (выбор и обеспечение разумного соотношения текущих активов); обеспечение дополнительных доходов предприятия (от непрофильной реализационной и финансовой деятельности, реструктуризации имущественного комплекса – «сброса» излишних видов имущества, основных фондов, долгосрочных финансовых вложений); совершенствование расчетов с контрагентами (повышение денежной составляющей в объеме продаж); совершенствование финансовых взаимоотношений с дочерними обществами. Основные резервы увеличения балансовой прибыли: снижение себестоимости в части материальных затрат; прибыль, полученная от реализации основных фондов и иного имущества; усовершенствование организационной структуры предприятия, снижение трудовых затрат; повышение качества продукции; увеличение оборачиваемости оборотных средств; организация рекламной кампании для повышения спроса на продукцию. Главной задачей предприятия «Ферзиковолес» является удовлетворение потребностей экономики и населения Калужской области в его продукции, работах и услугах с высокими потребительскими свойствами и качеством при минимальных затратах

Основными путями повышения рентабельности на предприятии являются:

- снижение затрат на производство и реализацию продукции;
- наращивание объемов производства продукции;
- рост цен на продукцию в результате улучшения ее качества;
- улучшение использования производственных фондов;
- совершенствование структуры капитала и источников его формирования.

РАЗВИТИЕ РЕФИНАНСИРОВАНИЯ КРЕДИТНЫХ ОРГАНИЗАЦИЙ БАНКОМ РОССИИ

Голова Александра Андреевна

Научный руководитель Космачёва Надежда Михайловна

АОУ ВПО «ЛГУ им. А.С. Пушкина», г. Санкт-Петербург, г. Пушкин

Актуальность темы обусловлена тем, что на современном этапе трансформации и становления денежного рынка ключевую роль играет эффективное денежно-кредитное регулирование Банком России процессов перераспределения кредитных потоков



между экономическими субъектами в пользу экономического и производственного роста страны.

В первой главе обосновано современное взаимодействие Банка России с кредитными организациями и развитие между ними денежно-кредитных отношений, рассмотрена сущность и назначение денежно-кредитных инструментов, предлагаемых Банком России кредитным организациям в период действия в России системы рефинансирования с 2004 по 2012 годы.

Во второй главе дана характеристика и практическая направленность всех инструментов, имеющихся в кредитном арсенале Банка России на сегодняшний день, в том числе новых, использование которых для поддержания ликвидности банковского сектора еще впереди.

В третьей главе произведен анализ и дана оценка эффективности использования права на получение кредитов Банка России кредитными организациями, действующими в Северо-Западном федеральном округе. Оценены возможности использования в качестве кредитного обеспечения массива активов, имеющегося у кредитных организаций Северо-Западного федерального округа по состоянию на 01.10.2012. Также обозначены основные ориентиры дальнейшего развития инструментов рефинансирования в России в ближайшей перспективе.

В заключение хочется отметить, что роль главного банка страны в нынешних условиях развития и стабилизации экономики возрастает день ото дня. Следует и дальше продолжать осуществление мероприятий, направленных на повышение устойчивости и ликвидности банковского сектора Российской Федерации. И для этого в настоящее время в России создана система рефинансирования, но динамизм развития экономики диктует необходимость постоянной работы над совершенствованием нормативно-правовой базы и инструментария рефинансирования.

РОЛЬ НДС В ГОСУДАРСТВЕННОЙ ЭКОНОМИКЕ

Диденко Ольга Владимировна

Научный руководитель Стецюнич Юлия Николаевна

АОУ ВПО «АГУ им. А.С. Пушкина», г. Санкт-Петербург, г. Пушкин

Налогообложение добавленной стоимости – одна из наиболее важных форм косвенного налогообложения. Введение косвенных налогов в налоговые системы государств с рыночной экономикой обычно связывают с возрастанием потребности государства в доходах бюджета. Проблемы совершенствования косвенного налогообложения, и в частности, налога на добавленную стоимость, в настоящее время являются чрезвычайно актуальными для Российской Федерации.

Определение роли НДС влечет оценку налоговой нагрузки на хозяйствующий субъект. Для расчета налоговой нагрузки стоимость существуют различные методики. Основная идея каждой из методик состоит в том, чтобы сделать показатель налоговой нагрузки экономического субъекта универсальным, позволяющим сравнивать уровень налогообложения в различных отраслях народного хозяйства. В результате расчета показателей налоговой нагрузки выяснилось, что большинство предприятий имеют значительную налоговую нагрузку, но успешно исполняют налоговые обязательства, что свидетельствует грамотном менеджменте, который позволяет сохранить предпри-



ятие финансово устойчивым.

Одним из направлений снижения налоговой нагрузки является налоговое планирование. Изучение этапов налогового планирования и расчета налоговой нагрузки предприятия на перспективу, появляется возможность оптимизации налоговых платежей предприятия. С целью оптимизации налогообложения необходимо разрабатывать отдельные виды политик предприятия: структурную политику (структура организации); политику деятельности организации (производственная, торговая); договорную политику.

Налог на добавленную стоимость, являясь налогом с потребителей, оказывает значительное влияние на конечную цену товара и его конкурентоспособность. В этой связи различия в ставках НДС могут являться причиной изменения структуры, направлений деятельности хозяйствующих субъектов и потенциальных потерь для бюджета. Для хозяйствующего субъекта такое обстоятельство является решающим при выборе вида деятельности, либо формы налогообложения. На основе проведенного исследования разработаны рекомендации по снижению ставок НДС и дана экономическая оценка на конкурентоспособность хозяйствующих субъектов, влияние на национальную экономику, развитие взаимной торговли, эффективность бюджетной и налоговой систем.

ОЦЕНКА ПЕРСПЕКТИВ РАЗВИТИЯ ДИНАМИКИ ПЛАТЕЖЕСПОСОБНОСТИ ТОРГОВОЙ ОРГАНИЗАЦИИ НА ОСНОВЕ ТЕНДЕНЦИЙ ИЗМЕНЕНИЯ ПРИБЫЛИ

Жукова Татьяна Александровна

Научный руководитель Маклакова Елена Александровна

АОУ ВПО «АГУ имени А.С. Пушкина», г. Санкт-Петербург, г. Пушкин

В настоящее время практически для каждой коммерческой организации определение платежеспособности на перспективу входит в состав стратегически важных задач. Платежеспособность является одним из главных критериев оценки финансового состояния организации. Обеспечение стабильности и платежеспособности организации, прежде всего, связано с прибылью. Получение прибыли является главной целью деятельности коммерческой организации, которая, в свою очередь, является показателем, характеризующим эффективность деятельности организации. Влияние прибыли на платежеспособность торговой организации изучалось на примере ЗАО «Автоклуб СПб», занимающейся розничной торговлей автомобильными деталями и принадлежностями.

Для определения перспектив развития динамики платежеспособности организации были рассчитаны на основе среднегодовых темпов роста прогнозные значения ряда показателей на 2012 г., в частности: выручки от продаж, себестоимости продаж, коммерческих расходов, прочих доходов, прочих расходов.

На основании рассчитанных прогнозных значений (с учетом налога на прибыль) была определена сумма прогнозируемой величины чистой прибыли, которая должна быть отражена в пассиве прогнозного баланса на 2012 г., увеличив сумму собственного капитала. Поскольку в ЗАО «Автоклуб СПб» на предстоящий год не планируется приобретение внеоборотных активов, то на данную сумму должны увеличиться обо-



ротные активы.

На основе среднегодовых темпов роста была спрогнозирована структура оборотных активов, которая позволила определить состав оборотных средств, который должен сформироваться в 2012 г. под влиянием динамики прибыли.

Исходя из предположения, что коэффициент соотношения дебиторской и кредиторской задолженности в 2012 г. сохранится на уровне предыдущего года была рассчитана величина прогнозируемой кредиторской задолженности, которая в свою очередь обусловит рост запасов на такую же сумму.

АНАЛИЗ И ПУТИ АКТИВИЗАЦИИ ПРИМЕНЕНИЯ НАНО И БИО ТЕХНОЛОГИЙ СЕЛЬСКОХОЗЯЙСТВЕННЫМИ ПРЕДПРИЯТИЯМИ КУЗНЕЦКОГО РАЙОНА ПЕНЗЕНСКОЙ ОБЛАСТИ

Мартынова Маргарита Алексеевна

Научный руководитель Рыженкова Светлана Георгиевна

*ГБОУ СПО ПО Кузнецкий многопрофильный колледж, Пензенская область,
г. Кузнецк*

Продовольственная безопасность страны требует получения высоких производственных показателей в сельском хозяйстве. Достичь этого можно путем применения нано и био технологий. Но производители не торопятся воспользоваться достижениями науки. Отсутствие комплексного решения данной проблемы и определили актуальность и новизну темы работы.

1 Сущность виды и значение био и нано технологий в сельском хозяйстве

На этапе теоретического исследования было дано определение нано и био технологий, проведена классификация существующих нано технологий, собран и обобщен материал по нано технологиям, применяемым в сельском хозяйстве, а также рассмотрено значение данных технологий для сельскохозяйственного производства.

2 Анализ и оценка применения нано и биотехнологий в сельском хозяйстве

Так как основное значение применения нано и биотехнологий связано с обеспечением подъема продуктивности, снижением издержек производства и улучшением экономической ситуации в сельском хозяйстве, в начале необходимо определить, насколько необходим данный эффект для сельскохозяйственного производства. На втором этапе исследования был проведен анализ степени производственно-предпринимательской активности сельхозпроизводителей района и уровень производственно-экономических показателей района. В результате социологического исследования было установлено, что производственно-предпринимательская активность имеет тенденцию к снижению. Анализ производственных показателей позволил установить, что не смотря на некоторое увеличение производственных показателей отставание от ведущих западных стран существенное. Таким образом, применение нано технологий является объективной необходимостью для решения продовольственной задачи страны.

На третьем этапе исследования была определена степень применения нано технологий сельхозпредприятиями района. Это позволило выявить тот факт, что не все сельскохозяйственные предприятия района используют нано технологии. В числе основных причин - отсутствие информационной базы; отсутствие собственных финансовых ресурсов; отказ от привлечения заемных средств по причине неуверенности



в экономическом эффекте от новых технологий.

3 Возможность применения nano технологий сельскохозяйственными предприятиями

На следующем этапе исследования были определены возможные направления решения данной проблемы и разработан ряд мероприятий по активизации применения нанотехнологических продуктов. Это создание базы данных существующих nano и биотехнологий и доведение информации до предприятий района путем публикаций в СМИ, выпуска буклетов, личных контактов; создание благоприятных условий получения банковского кредита и государственных грантов; предоставление консультаций и помощи производителям в бизнес-планировании по внедрению новых технологий. На этапе практического применения проведенного исследования была получена заявка от двух предприятий на проведение расчетов экономического эффекта от применения нанотехнологических кормовых добавок. Результаты расчетов позволили сформировать мнение руководства предприятия о необходимости и эффективности применения нанотехнологий в своем производстве.

Результаты исследования подтвердили выдвинутую гипотезу, что в современных экономических условиях применение nano и биотехнологий на селе проблематично, но возможно при соответствующей государственной поддержке, наличии полной информации и возможности получать консультации.

АНАЛИЗ И ОЦЕНКА СОЦИАЛЬНОЙ ОТВЕТСТВЕННОСТИ МАЛОГО БИЗНЕСА В Г. КУЗНЕЦКЕ ПЕНЗЕНСКОЙ ОБЛАСТИ

Клюева Елена Юрьевна

Научный руководитель Куликова Мария Владимировна

ГБОУ СПО КМК, Пензенская область, г. Кузнецк

Работа представляет собой анализ результатов, полученных при проведении исследования проблемы социальной ответственности малого предпринимательства в г. Кузнецке Пензенской области.

Тема социальной ответственности в последнее время столь широко обсуждается не только в наших общественно-политических кругах и в сообществе бизнеса, но все большего внимания заслуживает со стороны научного и экспертного сообщества России.

Социальную ответственность бизнеса следует рассматривать не как акт бескорыстия, не как благородный душевный порыв, а как планомерную серьезную работу по совмещению интересов предпринимателя с интересами сообщества. При таком подходе неотъемлемой частью основной бизнес-деятельности становятся социальные инвестиции, то есть как часть инвестиционного процесса. Объектом социальных инвестиций, прежде всего, становится собственный персонал и местные сообщества. В свою очередь социальные инвестиции направляются, с одной стороны, в человеческие ресурсы, а с другой - в репутацию компании, ее социальный бренд. Таким образом, социальная ответственность бизнеса превращается сегодня в неотъемлемую часть стратегии развития страны.

Цель данного исследования – проанализировать и оценить уровень социальной ответственности малого бизнеса в г. Кузнецке и разработать меры по его повыше-



нию. В соответствии с целью и задачами исследования собраны и проанализированы необходимые материалы, в первую очередь всесторонние статистические данные и результаты опроса предпринимателей и сообщества. Проведен расчет потерь бюджета г. Кузнецк, вызванных занижением официально показываемой заработной платы и, следовательно, занижением уплачиваемых налогов на доходы физических лиц (работников).

Исследование показало, что уровень социальной ответственности бизнеса в г. Кузнецк можно оценить лишь как удовлетворительный: при наличии множества положительных аспектов реализации социально-ориентированного бизнеса налицо и факты, снижающие уровень ответственности. В большинстве случаев – это денежные обязательства предпринимателей по выплате заработной платы и уплате налогов, взносов. Сделанные выводы характерны для большинства периферийных городов России. На данном этапе практика российского бизнеса по большей части свидетельствует о том, что говорить о концепции устойчивого развития бизнеса, основанного на социальных долгосрочных инвестициях и программах, пока рано.

В работе выявлены причины, тормозящие должное развитие социальной составляющей бизнеса.

С учетом изучения имеющейся практики разработаны направления повышения ответственности бизнеса:

- комплекс мер, реализуемых на уровне города с участием органов власти, предпринимателей и сообщества;
- комплекс мер, реализуемых на уровне Кузнецкого многопрофильного колледжа, с участием предпринимателей, руководства колледжа и студенческого сообщества.

РАЗРАБОТКА ПЛАНА ХАССП ДЛЯ ПРОИЗВОДСТВА ТВОРОГА ТМ «ПРОСТОКВАШИНО»

Лобанова Елена Тимофеевна

Научный руководитель Полякова Елена Михайловна

ГБОУ РМ СПО (ССУЗ) «Торбеевский колледж мясной и молочной промышленности», Республика Мордовия, п.г.т. Торбеево

В настоящее время в условиях жесткой конкуренции потребитель предъявляет высокие требования к качеству продукции. Самой эффективной оказалась система управления качеством ХАССП, которая используется в основном предприятиями - производителями пищевой продукции. ХАССП взята за основу управления качеством компанией Юнимилк. Юнимилк совместно с профильными учебными заведениями, в частности с Торбеевским колледжем, реализует социально-образовательную программу «Поколение Милк». Данная разработка представляет собой результат работы студентов колледжа в рамках этого проекта.

Творог, вырабатываемый на линии Обрам, более уязвимый продукт в отношении качества, так как производится в открытой среде. С целью разрешения этой проблемы производство творога ТМ «Простоквашино» может быть основано на принципах ХАССП.

Целью исследования является разработка алгоритма ХАССП в процессе производства творога. Суть концепции ХАССП – выявление критических контрольных точек



производства и разработка мер по предотвращению опасных факторов. Выявление ККТ происходит путем анализа потенциальных рисков при производстве продукции, а также предпроизводственных стадий (качество поступающего сырья, вспомогательных материалов). Для определения критических точек контроля используют метод «дерева принятия решений». Для каждой критической точки должна быть разработана система мониторинга для проведения в плановом порядке наблюдений и измерений, необходимых для своевременного обнаружения нарушения критических пределов или корректирующих воздействий (наладок процесса).

Разработка плана ХАССП включает 12 ступеней, последовательное прохождение которых позволяет составить эффективную схему обеспечения качества и безопасности пищевых продуктов. Предварительно необходимо проанализировать технологическую схему производства продукта, что и было сделано. Была составлена и рассмотрена на предмет выявления критических контрольных точек технологическая схема производства творога на линии Обрам. Разработанный план ХАССП подходит для творога, производимого на линии Обрам, различной жирности (2%, 5%, 9%).

На основании данного алгоритма и технологической схемы производства творога был составлен план-график разработки системы пищевой безопасности для производства творога ТМ «Простоквашино».

В процессе анализа производственного процесса были выявлены критические контрольные операции: пастеризация обезжиренного молока и фильтрация смеси. На основе оценки опасности выбрана комбинация мер контроля, которая способна предотвратить, исключить или снизить опасности пищевых продуктов до определенного приемлемого уровня. Для того, чтобы выявить причину и виновника брака продукции, необходимо четко фиксировать на упаковке номер партии, дату изготовления и другие данные.

Было выявлено, что при производстве продукта имеют место следующие виды рисков: биологический, химический и физический.

ИНСТРУМЕНТЫ РАЗВИТИЯ ЧЕЛОВЕЧЕСКОГО КАПИТАЛА НА РЕГИОНАЛЬНОМ И МЕСТНОМ УРОВНЯХ В УСЛОВИЯХ РЫНОЧНОЙ ЭКОНОМИКИ

Шеголькова Светлана Александровна

Научный руководитель Пшмахова Мадина Исмаиловна

ФГБОУ ВПО Армавирская государственная педагогическая академия, Армавир

В условиях перехода на инновационный путь развития проблемы эффективной занятости населения приобретают особую остроту и требуют разносторонних подходов и решений. Важная роль отводится формированию и эффективному функционированию рынка труда в регионах, возрастают потребности в квалифицированном труде.

Российский рынок труда сформировался в сложных условиях трансформации экономики. Положение усугубляется сложной демографической ситуацией, ростом экономической бедности сельских жителей, отсутствием важных для жизнеобеспечения людей объектов социальной и инженерной инфраструктуры.

В этой связи особую актуальность приобретает теоретическое переосмысление сущности формирования и использования трудового потенциала, повышения эф-



фактивности использования, разработка мер по государственному регулированию процессов, происходящих на региональном и местном рынке труда.

В 1960-е годы обоснована новая экономическая категория «человеческий капитал», которая акцентировала внимание на социальных способностях отдельного индивида, располагающего высоким профессионализмом, обеспечивающим ему конкурентоспособность на рынке труда. Своими исследованиями они способствовали выработке новых социальных институтов, содействующих развитию человеческого капитала.

Эпоха экономики «дешевого работника» (оставаясь характерной для стран Азии, Африки и частично бывших социалистических стран) заканчивается. Нормой становятся значительные затраты на оплаты труда при очень высоком уровне производительности труда и эффективности производства.

Все это определяет актуальность проблемы развития человеческого капитала на региональном и местном уровнях.

Цель настоящего исследования состоит в теоретическом обосновании приоритетных инструментов, обеспечивающих формирование качественного человеческого капитала в условиях российской экономики на региональном и местном уровнях.

В связи с этим были решены следующие задачи:

- рассмотрена социально-экономическая сущность воспроизводства населения и трудовых ресурсов;
- на примере Краснодарского края проведен анализ трудового потенциала региона РФ;
- проанализировано состояние рынка труда на местном уровне на примере г. Армавир;
- рассмотрены основные инструменты развития человеческого капитала, характерные для рыночной экономики.

Объектом исследования являются социально-экономические отношения в обществе по поводу формирования и развития человеческого капитала.

Предмет исследования – социально-экономическая сущность и региональные инструменты развития человеческого капитала в условиях рыночной экономики.

Теоретико-методологической основой настоящей работы являются работы зарубежных и отечественных ученых по обоснованию концепций развития человеческого капитала.

МОДЕЛИРОВАНИЕ ЭФФЕКТИВНОГО РАСПРЕДЕЛЕНИЯ ИНТЕГРАЦИОННОЙ ПРИБЫЛИ ПРОИЗВОДИТЕЛЕЙ И ПЕРЕРАБОТЧИКОВ МОЛОКА (НА ПРИМЕРЕ КАЛУЖСКОЙ ОБЛАСТИ)

Салюкова Вера Михайловна

Научный руководитель Моисеев Александр Владимирович

ФГБОУ ВПО ПГТА, Пензенская область, г. Пенза

При условии низких закупочных цен на молоко и того, что местные рынки не могут освоить всего объема производимой продукции, а предприятия переработки молока редко идут на сотрудничество с мелкими хозяйствами, производителям ничего не остается, как уходить с рынка.



Чтобы минимизировать уход производителей молока с рынка, возникает необходимость в разработке научно обоснованного подхода, направленного на моделирование критериев взаимовыгодного сотрудничества, которые позволяют дать экономическое обоснование интегрированию участников рынка молока, обосновать заинтересованность производителей и переработчиков в интеграции.

Заинтересованность в интеграции со стороны производителей связана с получением гарантированных каналов сбыта молока по приемлемым закупочным ценам, позволяющим им покрывать расходы и развивать производство при положительной рентабельности.

Заинтересованность в интеграции со стороны переработчиков связана с получением бесперебойных каналов поставки молока в объеме, который является достаточным для получения максимально возможной прибыли.

При кооперировании игроки начинают действовать согласовано в рамках выбранной ими оптимальной стратегии, что снижает риск выбора неверной стратегии в рамках бескоалиционной игры, приводящей к получению не максимально возможной прибыли.

Анализ рынка молока Калужской области показал, что гарантированную максимально возможную прибыль участники могут получить при установлении закупочной цены на уровне 13 425 рублей/тонна и при распределении интеграционной прибыли в процентном соотношении: 45% переработчику и 55% производителю.

Результаты проведенного моделирования спроса и предложения молока можно использоваться участниками молочного рынка для принятия верного решения при вступлении в интеграцию. Т.е. для понимания того, какую закупочную цену на сырое молоко необходимо установить, в каком процентном соотношении распределять интеграционную прибыль, чтобы получить гарантированную максимально возможную прибыль при дележе, которая будет значительно больше прибыли до интеграции и будет являться одним из главных критериев заинтересованности участников рынка.

Особенность подхода заключается в том, что поиск источников для развития связывается не с мерами государственной поддержки, а с оптимизацией системных взаимодействий предприятий сырьевого и перерабатывающего сектора. Данная модель описывает молочный рынок как самоорганизующееся экономическое пространство.

Модель выступает как инструмент ценообразования для участников молочного рынка, а также для разработки инструментов вмешательства государства в случае несоблюдения установленных правил игры.

УСКОРЕННОЕ ДОМОСТРОЕНИЕ: ПРОИЗВОДСТВО И ПРИМЕНЕНИЕ ТЕПЛОЭФФЕКТИВНЫХ БЛОКОВ «ТЕПЛОСТЕН»

Минигараева Валентина Рифатовна

Научный руководитель Гаврилова В.Г.

ФГБОУ ВПО «МГТУ им. Носова» МпК, г. Магнитогорск

Актуальность темы исследования обусловлена потребностью внедрения новых эффективных технологий в строительстве. Практика возведения стен скоростного домостроения из многослойных теплоэффективных блоков позволяет строить быстро и недорого, что так актуально для нашей страны в настоящее время. Технология воз-



ведения стен из теплоэффективных блоков позволяет строить здания по принципу детского конструктора и почти исключает «мокрые процессы», т.е. появляется возможность немедленно, по окончании возведения даже одного первого этажа, приступать к внутренней отделке. Данная технология строительства позволяет возводить здания при любых погодных и климатических условиях. Блоки «Теплостен» позволяют возводить стены зданий даже в Сибири, толщиной всего 35 см. В доме из блоков снижаются затраты на отопление в 3 раза, без дополнительных затрат площадь дома увеличивается за счет разницы толщины стены по сравнению с кирпичной. В связи с низкой себестоимостью

1 м² дома, построенного из блока «Теплостен», а также небольшим временем на его сооружение, открываются реальные возможности реализации национального проекта «Доступное и комфортное жилье - гражданам России». Президент России последние годы активно призывает решать жилищную проблему в стране через малоэтажное строительство. Именно эта тема - «Малоэтажная Россия: проблемы и перспективы» - и стала главной на форуме «Новый дом», проходившем в Магнитогорске в течение трех дней.

В нашем городе малоэтажное строительство имеет давнюю историю. Если верить социологическим опросам, около 50% жителей города хотели бы иметь свой собственный дом. Дом по цене квартиры - это весомый аргумент в пользу поселков, подобных нашему городскому поселку «Нежный». Благодаря использованию новых технологий и материалов, таких как «Теплостен», эти дома возводятся очень быстро при снижении себестоимости строительства.

Цель работы – исследование применения новых материалов в скоростном домостроительстве.

Исследование состоит из введения, основной части и заключения, дается тематический глоссарий, список использованной литературы, разработана электронная презентация. В ходе изучения темы проанализированы преимущества и недостатки строительства из теплоэффективных блоков «Теплостен» возведения стен из блоков, технические и экономические показатели, приведён сравнительный анализ стоимости домов с использованием новых и традиционных строительных материалов.

СТУДЕНЧЕСКИЙ БИЗНЕС В Г. МАГНИТОГОРСКЕ

Парамонов Никита Алексеевич

Научный руководитель Бирюкова Юлия Юрьевна

ФГБОУ ВПО «МГТУ им. Носова» МПК, Челябинская область, г. Магнитогорск

Актуальность темы исследования. Предпринимательство это одна из сфер деятельности, которая больше всего интересует студентов и молодых специалистов. Желание работать на себя и применить свои знания на практике толкает молодых людей на открытие своего собственного дела. Это не простая задача и для тех, кто уже имеет опыт в данном деле, а для студентов тем более. В г.Магнитогорске администрацией нашего города, а также на уровне университета созданы условия для занятия предпринимательской деятельностью

Цель исследования – рассмотреть различные варианты бизнеса для студентов, изучить методы государственной поддержки студенческого бизнеса



1. Студентами нашего кружка “Я – профессионал” был проведен опрос среди студентов 3 курса отделения “Экономика, бухгалтерский учет и земельно – имущественные отношения”. По результатам опроса 43% студентов после окончания ВУЗа планируют заниматься предпринимательской деятельностью, у 27% имеется своя идея, у 2% уже готовый бизнес план. Нет идеи, но желают заниматься предпринимательской деятельностью 43% опрошенных. Однако 60% указывают на недостаточность знаний для того, чтобы заниматься предпринимательской деятельностью, и так же 50% указали на необходимую помощь для реализации своей бизнес-идеи – имущественную, информационную, инвестиционную, консалтинговую

2. В результате изучения различных источников информации насчитано более 20 вариантов бизнеса для студентов

3. Город Магнитогорск с 2012 года является одним из 6 муниципальных образований, в которых реализуется проект «Открой дело», в рамках Областной целевой программы «Вовлечение молодежи в предпринимательскую деятельность в Челябинской области на 2012-2014 гг.». «Открой дело» - это проект для тех, кто хочет иметь свой бизнес. Его цель – дать возможность каждому попробовать себя в роли предпринимателя и открыть своё дело

4. На базе нашего университета создан Проектный Бизнес-инкубатор – это объект университетской инфраструктуры поддержки проектных студенческих коллективов и отдельных предпринимателей, развивающих свои малые технологические компании. Поддержка (в том числе финансовая) оказывается на предпосевной и посевной стадиях путем предоставления рабочего места в помещениях Университета и оказания консультационных технологических, процессных, юридических и прочих услуг Проектный бизнес-инкубатор (ПБИ) создан для обучения успешных менеджеров инноваций, т.е. предпринимателей, способных учиться и переучиваться и обладающих возможностями успешно действовать в изменяющихся ситуациях

5. В этом году проводился пятый студенческий конкурс бизнес-проектов в МГТУ. Конкурс проводился в рамках развития инновационной инфраструктуры МГТУ

АКТУАЛЬНОСТЬ ИСПОЛЬЗОВАНИЯ ИСКУССТВЕННОГО КАМНЯ В ОБЛИЦОВКЕ ФАСАДОВ

Салихова Дина Рустямовна

Научный руководитель Гаврилова В.Г.

ФГБОУ ВПО «МГТУ им. Носова» МпК, г. Магнитогорск

Актуальность исследований: Отделка зданий, кроме своей защитной функции несет в себе декоративную составляющую. Внешний вид любого здания, его оформление – это работа на имидж владельцев дома, фирм, которые находятся в нем, или города. Например, облицовка фасада искусственным камнем не только придаст дому элегантный вид, но это отличный барометр хорошего вкуса, показатель успеха и достатка. Ведь оцениваются такие факторы как стоимость материала и работ по отделке, их трудоемкость и т.д. Любой бизнесмен, сравнивая цены, учитывает и срок эксплуатации, и будущие расходы.

На протяжении веков одним из самых популярных строительных и отделочных материалов был натуральный камень. Правда, с появлением новых технологий у него



появился конкурент - искусственный камень.

Из всех естественных природных материалов натуральный камень имеет наибольшее число искусных имитаций, с которыми каждый из нас встречался неоднократно. Но мало кому удастся отличить искусственный камень от настоящего «на глазок» очень сложно. Кстати, как и дать строгое определение этому материалу. Одни «камни» получены искусственным путем, как правило, с использованием сырья из своего натурального прототипа. Обычно мы видим уже готовые изделия из этих материалов. Это плиты, панели, столешницы, балясины, вазы и т.п. В этом случае задача изготовителей состоит не столько в имитации самого природного материала (например, мрамора), сколько в имитации готового изделия из него (например, мраморной столешницы).

Нашим интересом стала группа материалов, широко представленная на российском рынке. Это рукотворный отделочный камень, который внешне практически неотличим от базальта, песчаника, булыжника, известняка или любого другого природного камня в его первоначальном состоянии. Однако прилагательное «искусственный» соответствует ему на все 100%.

Цель исследования: Выяснить все преимущества и недостатки искусственного камня используемого в облицовке фасадов, выяснить актуальность использования искусственного материала, сравнить его с натуральным камнем.

Объект исследования: искусственный камень как облицовочный материал.

Предмет исследования: актуальность использования искусственного камня как облицовочного материала.

Автор проделал следующую работу:

1. Выяснил историю появления искусственного камня как строительного материала
2. Сравнил искусственный камень и натуральный, оценил преимущества и недостатки обоих материалов.
3. Изучил технологию производства искусственного камня.
4. Исследовал общественное мнение по применению искусственного камня в качестве строительного материала для облицовки фасадов зданий.

МАРКЕТИНГОВЫЕ ИССЛЕДОВАНИЯ ТУРИСТИЧЕСКОГО РЫНКА Г. МАГНИТОГОРСКА

Копцева Алена Валерьевна

Научный руководитель Бирюкова Юлия Юрьевна

ФГБОУ ВПО «МГТУ им. Носова» МПК, Челябинская область, г. Магнитогорск

Актуальность темы исследования. Одним из перспективных направлений, позволяющих диверсифицировать экономику города Магнитогорска, является туризм. Службой инвестиционных проектов и стратегического развития прорабатывается ряд проектов, направленных на развитие въездного туризма и рост количества субъектов малого и среднего предпринимательства в этой сфере.

Для развития туризма и повышения инвестиционной привлекательности Магнитогорска предпринят ряд шагов: разработан и находится в процессе регистрации новый бренд города – «Магнитогорск – место встречи Европы и Азии», а также подготовлена программа по развитию туристско-рекреационной деятельности на 2012-2014 годы. В



работе представлены результаты маркетингового исследования рынка туристических услуг г. Магнитогорска, изучена актуальность открытия туристической фирмы, развивающей местный туризм.

Цель исследования – изучить потребительские предпочтения рынка туризма г. Магнитогорска. Выбрать наиболее привлекательные сегменты рынка, а также оценить соответствие текущей и потенциальной деятельности турфирмы «Времена года» потребностям покупателей, дать оценку и прогноз состояния и развития рынка, выявить реакцию рынка на маркетинговые действия и смоделировать закономерности спроса. Обеспечить маркетинговое обоснование разработки услуг, организовать тестирование и оценку конкурентоспособности. Выявить и спрогнозировать мнения, поведение и предпочтения потребителей.

Челябинская область расположена на Южном Урале и на западной окраине Западно-Сибирской равнины. Граничит с Казахстаном, Республикой Башкортостан, Свердловской, Оренбургской и Курганской областями. Относится к Уральскому Федеральному округу. Девять городов области имеют статус исторических населенных мест: Златоуст, Касли, Верхнеуральск, Троицк, Челябинск. Кыштым, Миньяр, Магнитогорск, Миасс.

Башкирия — страна величественных гор, не уступающих по красоте и сложности австрийским Альпам. Не случайно именно здесь расположены самые интересные и престижные горнолыжные комплексы, куда стекаются любители катания на горных лыжах со всей России. Самыми крупными и популярными комплексами, безусловно, являются ГЛК Абзаково, Банное и Мраткино.

Виды туризма: экологический, горнолыжный, отдых на базах отдыха, культурно-познавательный (экскурсионный), многие виды активного и приключенческого отдыха.

Тезисы

1. В связи с поддержкой туризма городской администрацией, целесообразно включать в перечень услуг экологический, горнолыжный, промышленный туризм
2. Промышленный туризм – актуален для нашего города Магнитогорска, т.к. у нас находится крупное предприятие ОАО ММК
3. В результате опроса потребителей туристических услуг выявлено, что 32% опрошенных предпочитают отдых в Челябинской области, Башкирии
4. Необходимо развивать инфраструктуру туристических курортов Банное, Абзаково
5. География активных туров на Южном Урале планируется расширяться с каждым годом: организуются конные маршруты в 3-х удалённых друг от друга точках Урала; водные маршруты проходят по 3-м рекам - Белая, Нугуш, Зилим; нитки автобусных и снегоходных туров пролегают через 3 заповедника, 2 природных и 1 национальный парк Урала Кольцевой автобусный тур проходит по 11 районам Башкортостана
6. В результате деловых переговоров запланировано открытие представительства Союза туриндустрии Башкортостана в Зауралье, открытие новых туристско-информационных центров на базе существующих субъектов туриндустрии в рамках создания республиканской туристско-информационной службы при Центре туризма Башкортостана.



ПРОИЗВОДСТВО ПО ИЗГОТОВЛЕНИЮ 3D ОБОЕВ

Чумаченко Екатерина Сергеевна

Научный руководитель Гаврилова В.Г.

ФГБОУ ВПО «МГТУ им. Носова» МпК, г. Магнитогорск

Когда-то мы с замиранием сердца смотрели в кинотеатрах фильмы в формате 3D, вряд ли кто-то мог предполагать, что эта технология будет использоваться и в строительной индустрии. Сегодня многие уже слышали, а желающие и имели возможность воочию увидеть в Интернете впечатляющие образцы использования 3D-технологий в строительстве: поражающие воображение полимерные 3D наливные полы или пластиковые окна с эффектом 3D.

3D-технологии стали настоящим прорывом и в такой сфере дизайна интерьера, как оформление стен. Появление 3D-обоев стало вполне закономерным этапом внедрения инновационных технологий в быт. Эффект 3D на обоях превращает любое изображение, будь то фотография или абстрактный рисунок, в объемную картину. Вот почему наиболее продвинутые потребители, планируя ремонт квартир, стремятся в полной мере использовать 3D-обои для создания эксклюзивного интерьера. А возможностей для этого великое множество, достаточно посмотреть образцы новаторского дизайна. Подобные обои великолепно выглядят в интерьере любого стиля, а интерьер в стиле хай-тек или минимализма превращают в нечто совершенно фантастическое.

Сегодня, благодаря инновационным технологиям и идеям, происходит резкое расширение сферы использования 3D обоев в оформлении дизайна квартир, домов. Технологии 3D становятся с каждым днем популярнее. Благодаря, использованию современных технологий, на обои можно нанести уникальные и очень интересные изображения. По желанию клиента, на 3D обоях можно разместить различные картины. Это могут быть изображения животных, фотографий, абстрактных рисунков, различные предметы искусства. Поэтому для каждого помещения, каждой комнаты, можно выбрать наиболее подходящие картины.

Обои 3D также имеют преимущества: экологичность – материал не содержит аллергенов; долговечность; широкий модельный ряд; большие размеры; водоотталкивающие и грязеотталкивающие свойства. Их можно легко отмыть простым моющим средством.

3d обои позволяют:

- удовлетворять нужды самых требовательных клиентов
 - помещение выглядит стильно, модно и весьма оригинально
- позволяет создать весьма гармоничные комбинации.

ПОВЫШЕНИЕ КАЧЕСТВА ФУНКЦИОНИРОВАНИЯ СИСТЕМЫ ГОСУДАРСТВЕННОГО АДМИНИСТРИРОВАНИЯ СОВРЕМЕННОЙ РОССИИ В КОНТЕКСТЕ МОДЕРНИЗАЦИИ ЭКОНОМИКИ

Осипова Анна Анатольевна

Научный руководитель Растимешина Татьяна Владимировна

ГОУ ВПО Московский государственный областной университет, г. Москва

Целью, объявленной руководством российского государства модернизации, стало улучшение благосостояния российского государства и повышение его конкурентоспо-



собности. Ключевым направлением модернизации является *переход от экономики, основанной на эксплуатации сырьевых ресурсов к экономике знаний, основанной на создании уникальных знаний, экспорте новейших разработок и продуктов инновационной деятельности.*

Роль российского государства в модернизации значительнее, чем во многих странах. Этатизм, государственный контроль и управление теми процессами, которые не требуют жесткого участия государства, затрудняет и замедляет модернизации, в конечном итоге, снижает адаптивные характеристики системы. Напротив, ослабление государственного контроля, укрепление механизмов самоорганизации, делает систему более открытой и устойчивой к кризисам. Вместе с тем, российские традиции этатизма настолько устойчивы, что ни одна реформа не может быть проведена без активного участия государства, направляющего и иницилирующего любые модернизационные процессы. Традиционное для России доминирующее влияние государства на все модернизационные процессы, инициативное участие государства во всех реформенных начинаниях сглаживает модернизационные ритмы и делает процессы управляемыми, а их последствия предсказуемыми и прогнозируемыми. Поэтому даже прогосударственная, этатистская в своей основе модернизация способствует демократизации.

Если роль государства в модернизациях гипертрофированно велика, тем не менее, даже в России государством не может быть отменено ключевой закономерности: базисная роль экономики и экономических процессов в общем проекте любой модернизации. Однако даже в реализации этой закономерности просматривается российская специфика: реализация поставленных задач в сфере экономики невозможна без модернизации системы администрирования. Во главе угла российской модернизации стоит реформирование системы государственного управления. Цели и задачи, поставленные российской модернизацией, предполагают наличие в стране корпуса эффективно работающих чиновников, способных эти цели и задачи реализовать. Социологические опросы, проведенные экспертами, свидетельствуют о том, что большинство российских граждан видит в неэффективно работающей бюрократии одно из главных препятствий на пути модернизации. Для технологического прорыва нужны руководители экономии типа на всех уровнях государственного управления.

Для повышения качества функционирования системы государственного администрирования в России рекомендуется следующее: создание конкурентоспособной мотивации государственных служащих, внедрение оценки качества работы и постоянного повышения квалификации, повышение ответственности высших руководителей, развитие диалога между государственной властью и институтами гражданского общества.

РЫНОК МУНИЦИПАЛЬНЫХ ЗАИМСТВОВАНИЙ В РФ (НА ПРИМЕРЕ АДМИНИСТРАЦИИ МУНИЦИПАЛЬНОГО РАЙОНА БЕЛЕБЕЕВСКИЙ РАЙОН РЕСПУБЛИКИ БАШКОРТОСТАН)

Дудко Мария Леонидовна

Научный руководитель Берковская Ольга Николаевна

*ГБОУ СПО Белебеевский машиностроительный техникум», Республика
Башкортостан, г. Белебей*

Муниципальные финансы, являясь составной частью общегосударственных финан-



совых ресурсов, в условиях рынка, развития федерализма в России приобретают все большее значение в финансовой системе страны, как инструмент государственного управления территориями. Можно сказать, что в России государство только начинает осваивать этот важный экономический инструмент. После принятия Бюджетного кодекса РФ работа по составлению и утверждению бюджета приобрела строго регламентированные и законные рамки, как в масштабах муниципалитетов, так и в масштабах всей страны. Что касается исполнения бюджета, особенно контроля за использованием бюджетных средств, то эта работа, по большому счету, только начинается и требует как законодательных решений, так и приобретения определенного управленческого опыта в сфере финансового менеджмента со стороны муниципальной власти. До сих пор предлагаются и отрабатываются многочисленные модели взаимосвязей бюджетов разных уровней, разные схемы распределения расходных и доходных полномочий.

Все эти проблемы свидетельствуют о том, что система государственных и муниципальных финансов в России развивается. В этих условиях важно не только зафиксировать то положительное, что достигнуто, но и наметить направления, по которым в будущем должно идти совершенствование системы государственных и муниципальных финансов.

Тема исследовательской работы, посвящена именно совершенствованию управления муниципальными финансовыми ресурсами, использованию такого финансового инструмента, как муниципальные заимствования. Нельзя не учитывать тот факт, что рынок муниципальных заимствований в РФ пока сложно назвать развитым. В этой связи муниципалитетам, принявшим решение об осуществлении заимствований, необходимо владеть всей необходимой информацией, которая обеспечит эффективное использование полученных заемных источников финансирования.

Цель исследовательской работы – оценка эффективности использования финансовых ресурсов Администрацией муниципального района Белебеевский район Республики Башкортостан, а также рассмотрение возможности осуществления заимствований для решения экономических и социальных задач города и района.

Анализ эффективности позволил сделать выводы о составе и структуре доходов и расходов местного бюджета, а также дать оценку эффективности той политике финансового управления, которая используется муниципалитетом. В свою очередь, результаты проведенного анализа дали возможность разработать рекомендации по оптимизации финансового управления, пополнению доходной части местного бюджета, в частности, за счет заимствований.

УПРАВЛЕНИЕ ТОВАРНЫМИ ЗАПАСАМИ В ООО «ПРОФИЛЬ»

Макушева Дарья Алексеевна

Научный руководитель Берковская Ольга Николаевна

ГБОУ СПО Белебеевский машиностроительный техникум», Республика Башкортостан, г. Белебей

Товарные запасы машиностроительных компаний в очень большой степени состоят из запасов сырья и материалов на складе. Управление товарными запасами, их оптимизация – это не только сокращение затрат, связанных с их доставкой и хранением. Когда говорят об эффективности управления товарным запасом, то имеют в виду



максимизацию чистой прибыли предприятия в той части, в которой эта прибыль зависит от управления товарным запасом. Одна из составляющих работы по увеличению эффективности управления запасом - корректная финансовая модель предприятия.

Следует признать, что по меркам развитых стран уровень управления товарными запасами в нашей стране достаточно низок. В период «нефтяного изобилия» об эффективности в России мало кто задумывался всерьез. Вопрос о том, как эффективно управлять запасами сегодня, когда маржинальный доход от деятельности предприятий снижается, доступ к заемным средствам ухудшается, а конкуренция растет, приобретает первостепенное значение.

В этой связи цель исследовательской работы – анализ эффективности управления товарными запасами и разработка рекомендаций по совершенствованию управления товарными запасами производственной компании.

Исходя из поставленной цели задачами, решаемыми в ходе исследования, являются:

- изучение экономической сущности товарных запасов, их классификации;
- раскрытие методов и моделей эффективного управления товарными запасами;
- анализ эффективности управления товарными запасами компании ООО «Профиль»;
- разработка рекомендаций по совершенствованию управления товарными запасами в ООО «Профиль».

Объектом исследования служит производственное предприятие ООО «Профиль», специализирующееся на производстве автомобильного крепежа.

Предметом исследования выбрана система управления товарными запасами, которая сложилась в компании на данный момент времени.

В процессе проведения исследования использовались различные методы анализа: табличный, графический, индексный, экономико-математический и др.

Рекомендации по совершенствованию управления товарными запасами предприятия, которые были разработаны на основе проведенного анализа, учитывают современные подходы, используемые в управлении не только МПЗ, но и финансами предприятия: формирование системы сбалансированных показателей, использование модели Уилсона, бюджетирование.

Данные рекомендации позволяют без вложения дополнительных финансовых ресурсов сократить затраты компании и увеличить прибыль, что немаловажно для данного предприятия на современном этапе.

ИССЛЕДОВАНИЕ И АНАЛИЗ ЗАВИСИМОСТИ ВВП ОТ ИНВЕСТИЦИЙ В НИОКР С ПОМОЩЬЮ МНОГОФАКТОРНОЙ РЕГРЕССИОННОЙ МОДЕЛИ

Сафина Илина Ильдаровна

Научный руководитель Сернова Наталия Владимировна

МГИМО (У) МИД России, г. Москва

Целью исследования является выявление зависимости ВВП 20-ти крупнейших экономик мира от таких факторов, как расходы на научно-исследовательские и опытно-конструкторские разработки (НИОКР) и доля населения, занятого в этой сфере. Базой были статистические данные Всемирного банка за 2011 год.



Сформулирована эконометрическая модель в виде:

$$y = \beta_0 + \beta_1 x_1 + \beta_2 x_2, \quad (1)$$

где y – ВВП страны, x_1 – расходы страны на НИОКР, x_2 – численность населения страны, занятого к НИОКР, β_0 , β_1 , β_2 – константы.

Коэффициенты модели (1) найдены методом наименьших квадратов с необходимыми математическими доказательствами к шагам метода. В результате получена следующая модель

$$y = 1,106 + 3,304x_1 - 1,284x_2, \quad (2)$$

описывающая исследуемую зависимость. Эта же модель рассмотрена также в программах Excel и EViews.

Представлен корреляционный анализ построенной эконометрической модели (2). Проведен качественный анализ модели тремя способами: с помощью t-статистики, доверительного интервала и P-значения. Исследована зависимость между факторными параметрами x_1 и x_2 модели.

Адекватность построенной модели проверена с помощью коэффициента детерминации и F-статистики. Модель исследована также с помощью добавления нелинейных регрессоров и использования фиктивных переменных.

Проведенное всестороннее исследование построенной модели показало, что доля расходов на НИОКР и численность занятых в НИОКР не оказывают должного влияния на ВВП. Никакие попытки улучшить качество модели не привели к выявлению какой-либо значимой зависимости между показателями.

Конечно, многие эксперты убеждены, что инвестиции в сферу НИОКР определяют рост экономики в долгосрочном плане. Однако на значение ВВП оказывают влияние многие другие факторы (например, значительные показатели ВВП в странах могут обеспечиваться большими объемами экспорта сырьевой продукции, при этом доля расходов на НИОКР невелика). Кроме того, если в стране решающую роль в финансировании НИОКР играют частные фирмы, то показатель расходов на НИОКР недооценен.

Поэтому, одни только инвестиции в сферу НИОКР не определяют экономическое развитие стран, гораздо большее влияние на ВВП оказывают другие факторы, такие как, например, состояние реального и финансового секторов.

Кроме того, необходимо учитывать временной лаг: инвестиции в НИОКР дают эффект не сразу, они определяют рост экономики лишь в перспективе. На начальном этапе эта сфера требует все возрастающих и возрастающих затрат. Лишь через некоторое время осуществленные ранее инвестиции могут принести стране конкурентное преимущество и способствовать росту ее ВВП.



ОСОБЕННОСТИ СЕРВИСА И УСЛУГ ЭЛЕКТРОННОЙ КАРТЫ УЧАЩЕГОСЯ И КАРТЫ ЮНИОР

Ибрагимова Лилия Ильфаковна, Рафилова Алсу Маратовна

Научный руководитель Илюшина Гульсина Алимбековна

*МБОУ «Татарская гимназия №1», МБОУ МУК Вахитовского района Республика
Татарстан, г.Казань*

В век технических открытий и электронной техники использование многими людьми электронных карт многократно увеличиваются. Карты являются неотъемлемой частью нашей жизни. Услуги и сервис электронных карт достаточно удобны, общедоступны и практичны. Сегодня уже мало кому в России нужно объяснять преимущества и удобства использование пластиковой карты по сравнению с «живыми» деньгами.

Тема исследовательской работы- особенности сервиса и услуг при использовании электронных карт детьми от 6 лет до их совершеннолетия. И, рассматривая именно этот возрастной контингент, мы выявили и обозначили несколько видов электронных карт. Эти карты предназначены для использования только детьми или школьниками. Несмотря на узкий круг, спектр обслуживания этих карт и их возможности стоят на том же уровне, что и полноценные карты, то есть карты, которые используются уже более взрослым населением.

Актуальность работы состоит в том, что в настоящее время школьниками только начинается изучение, введение и использование электронных карт.

Целью исследовательской работы является изучение особенностей сервиса и услуг универсальной карты ученика и карты Юниор ПриватБанка, выявление наиболее выгодной карты для использования ребенком. Изучая эти электронные карты, сравнивая их между собой по различным критериям, выявили плюсы и минусы каждой из них.

Электронная карта учащегося и карта Юниора ПриватБанка еще в процессе освоения и совершенствования, имеют огромные перспективы.

Применение прогрессивных технологий диктует сама жизнь – электронные карты давно и прочно вошли в нашу жизнь – их сегодня существует великое множество – банковские, платежные, клубные, дисконтные, кредитные и многие другие. Среди всего этого пластикового изобилия электронная карта учащегося занимает особое место.

На основании анализа теоретического и фактического, статистического материала, в области развития платежных систем можно сделать вывод, что платежная система на основе пластиковых карт – важный элемент безналичного оборота нашей страны, которая в свою очередь играет стабилизирующую роль в экономике нашего государства.

Рост внимания к электронным картам растет из-за выгоды, которую получают все участники расчетов с их использованием. Для ученика – владельца карты, это возможность получить услуги – оплатить товар. Для предприятий торговли – увеличение продаж. А для банков – повышение имиджа банка, возможность предоставления кредитных услуг.

Материалы этой исследовательской работы могут быть использованы для разъяснительных бесед как классными руководителями, воспитателями и родителями, так и работниками банка в рамках тренингов Бизнес Школы ПриватБанка.



УНИВЕРСИАДА 2013. ОСНОВНЫЕ КОНЦЕПЦИИ МАСТЕР-ПЛАНА

Галяйева Альвина Маратовна, Файзуллина Наиля Равилевна

Научный руководитель Илюшина Гульсина Алимбековна

*МБОУ «Лицей №5», МБОУ МУК Вахитовского района, Республика Татарстан,
г.Казань*

Универсиада – это огромное и грандиозное событие, которое поднимает статус и значимость того города, в котором она проводится. И грамотно подойти к подготовке этого события и как правильно распределить материальные средства и средства производства – основная задача для всего города. Несмотря на то, что в процессе тратятся большие суммы денежных масс, экономика региона, города получает положительный толчок для своего развития, обогащения, путем открытия новых рынков труда и новых отраслей. И, конечно, большой приток туристов, гостей из других стран благоприятно влияет на экономическое состояние.

Изменения будут чувствоваться абсолютно во всем: начиная от состояния внешнего облика улиц до здоровья человека. Даже сам дух Универсиады будет побуждать людей к занятиям спортом, здоровому образу жизни. Можно сказать, Универсиада захватывает все сферы жизни человека и страны в целом и содействует к их благоприятному изменению.

Все ожидаемые изменения, происходящие в городе и с городом, обычно описываются в проекте проведения мероприятия или в плане подготовки к нему. Но теперь на смену традиционным документам пришли существенно новые, как правило, с большим отрезком планирования, меньшей детализацией, но при этом большей степенью концептуализации. Такие новые форматы, как мастер – план являются своеобразной тактикой градостроения в данном геополитическом контексте. Можно сказать, что мастер – план в большей степени экономический и социально – политический документ, нежели архитектурный и строительно – планировочный. Именно такая новая форма документа, направленная на развитие человеческих ресурсов, может совершенно по-иному подать такое мероприятие как Универсиада. Мастер – план включает в себя определенную гипотезу и её разъяснение, таким образом, он становится инструментом и помощником, предусматривающим различные варианты развития города, а так же позволяющим приспособить городские программы и провести успешную бюджетную политику с учетом всевозможных изменений.

Важнейшей социальной функцией этого инновационного документа является интеграция жителей города вокруг общих морально – этнических ценностей и общего видения своего города. Концепция развития города и мастер – план это всегда политический проект. Такой проект наступает на интересы крупных экономических сил, но при этом он дает импульс для развития новым прогрессивным экономическим формам, а так же всему обществу в целом. Он интегрирует силы города, муниципального образования, района, Федерации. И только тогда такого рода проект может стать лицом региона, в данном случае города Казань. Изучая мастер – план, выясняли и можем объяснить другим более подробно и ясно то, что будет происходить с Казанью, что для этого потребуется, какие прогнозы на этот счет у профессиональных политиков и экономистов.

Цель данной работы- изучить особенности мастер-плана при подготовки к Универсиаде в г.Казани и обозначить практическую значимость. Были поставлены



задачи проанализировать и выявить особенности мастер-плана при подготовке к Универсиаде 2013,

Таким образом, Универсиада – это не только победа, очки, медали, престиж, эмоции и гордость за свою страну, но и огромный комплекс, включающий в себя экономику, мощнейшую маркетинговую стратегию, активную деятельность средств массовой информации и коммуникации и мастер-план как модель реорганизации инфраструктуры города.

УПРАВЛЕНИЕ СТОИМОСТЬЮ КОМПАНИИ (НА ПРИМЕРЕ ОАО «МАГНИТОГОРСКИЙ МЕТАЛЛУРГИЧЕСКИЙ ХЛЕБОКОМБИНАТ»)

Бобина Ирина Анатольевна

Научный руководитель Зайцева Елена Николаевна

Филиал ФГБОУ ВПО «Южно-Уральский государственный университет» в г. Златоусте, Челябинская область, г. Златоуст

Сегодня для принятия эффективных управленческих решений собственникам и руководству предприятия часто требуется информация о стоимости бизнеса. Повышение стоимости предприятия – один из основных показателей роста доходов его собственников и поэтому проведение оценки бизнеса можно для анализа эффективности деятельности предприятия. Управление стоимостью предполагает управление будущим компании, а значит, это неразрывная составляющая стратегии предприятия, бизнес-плана и модели его развития.

Целью данной работы является обоснование эффективности привлечения финансовых ресурсов с целью повышения стоимости компании.

В ходе работы были проанализированы и оценены собственные и заемные финансовые ресурсы компании. В 2012 году средневзвешенная цена капитала составила 14,2%, что на 0,6% выше чем, в 2011 году и на 1,2 по сравнению с 2010 годом. Стоимость заёмных средств ниже стоимости собственных финансовых ресурсов, это связано с тем, что в составе заёмных средств ОАО «ММК» значительная часть составляют облигационные займы, чья стоимость не столько высока и в среднем составляет 8,5%. Таким образом, для снижения показателя WACC необходимо снижать долю собственного капитала и увеличивать долю заёмных ресурсов, однако, такое изменение структуры может снизить финансовую устойчивость предприятия.

Стоимость компании на основе показателя добавленной экономической стоимости определяется как разность между операционной прибылью суммой средств, необходимой для обслуживания капитал. Положительное значение показателя EVA увеличивает стоимость компании, и наоборот. Значение данного показателя было положительно в 2010 году, оно составило 12 471 миллион рублей, 2011 год характеризует положение кризиса, все показатели рыночной позиции компании ОАО «Магнитогорский металлургический комбинат» снизились из-за полученного компанией убытка в размере 1692 миллиона рублей, и показатель EVA снижает стоимость компании на 19138 миллионов рублей.

В 2012 году получает прибыль и укрепляет свои позиции на рынке, о чём свидетельствует рост индикаторов рыночной позиции и активизирует обращение акций на фондовой бирже, что может явиться причиной повышения рыночной стоимости



компании. Акции ОАО «Магнитогорского металлургического комбината» несколько недооценены рынком. Это произошло из-за падения ключевых финансовых показателей, которые в свою очередь ухудшились из-за кризисного положения компании и полученных убытков. В 2013 году ожидается увеличение объемов производства и у компании возникает потребность в дополнительном финансировании, которая будет устранена посредством краткосрочного кредита в банке и при этих условиях ожидается рост показателя EVA, что повышает стоимость компании.

В данных условиях нам предоставляется рекомендовать инвесторам держать акции ОАО «ММК», так как ожидается, что в 2013 году их справедливая цена составит 19,42 рубля за акцию, что выше рыночной цены на сегодняшний день. Эта рекомендация совпадает с усредненной рекомендацией профессиональных участников рынка ценных бумаг.

УПРАВЛЕНИЕ ФОРМИРОВАНИЕМ И ИСПОЛЬЗОВАНИЕМ ПРИБЫЛИ НА ПРЕДПРИЯТИИ

Березуева Яна Юрьевна

Научный руководитель Лазарева Галина Ивановна

*Ставропольский институт кооперации (филиал) БУКЭП, Ставропольский край,
г.Ставрополь*

Одной из актуальных задач финансового менеджмента предприятия является использование современных методов эффективного управления формированием, распределением и использованием его прибыли. Изучение опыта работы ряда предприятий Ставропольского края показало, что большинство из них стремятся максимизировать прибыль в краткосрочном периоде и не осуществляют финансовых вложений в развитие производства. С целью доказательства необходимости и возможности использования методов финансового анализа формирования и распределения прибыли предприятия, а также применения современных инструментов финансового менеджмента для оптимизации процесса управления его финансовыми результатами была сделана попытка рассмотреть некоторые теоретические и практические аспекты управления прибылью на примере одного из предприятий Ставропольского края.

Теоретической основой данной научной работы послужили работы отечественных и зарубежных авторов. Основные положения теоретической части исследования строились на изучении обширного списка учебных и научных источников, включающего 35 наименований.

Для достижения поставленных в данном исследовании задач использовались следующие инструменты и методы: статистический анализ, системный анализ, факторный анализ, методы горизонтального, вертикального и сравнительного финансового анализа, метод финансовых коэффициентов, современные инструменты и методы финансового менеджмента.

При выполнении данного исследования мы руководствовались требованиями, предъявляемыми к содержанию и структуре научных работ. Введение содержит формулировку цели, задач, объекта и предмета исследования с указанием на актуальность и практическое значение проводимого исследования.

В трех главах научной работы в соответствии с ее задачами последовательно рас-



смаатриваются теоретические основы управления формированием и использованием прибыли предприятия, выполняются аналитические расчеты, характеризующие основные направления и проблемы в анализе и управлении финансовыми результатами предприятия.

Основные выводы и результаты теоретической части научной работы сводились к следующему. Была дана характеристика прибыли как объекта управления на стадиях ее формирования, распределения и использования. С учетом содержания процесса управления прибылью и предъявляемых к нему требований сформированы его цели и задачи.

Результаты и выводы, полученные в аналитической части научной работы можно кратко сформулировать с учетом этапов ее выполнения следующим образом. Во-первых, осуществлен анализ финансовой отчетности оптового предприятия, организованного в форме общества с ограниченной ответственностью с целью изучения процесса формирования, распределения и использования полученной им прибыли. Во-вторых, были использованы методы факторного финансового анализа, которые помогли выявить ряд проблем в управлении прибылью предприятия, которые являются общими для большинства отечественных предприятий.

Завершающая часть работы содержит ряд положений, использование которых в практической деятельности современного предприятия, может способствовать улучшению его финансовых результатов.

В заключении по данной научной работе дана четкая формулировка ее основных итоговых выводов и предложений.

**СОЦИАЛЬНЫЙ ДИАЛОГ ГОСУДАРСТВА, НАУКИ, БИЗНЕСА
И ОБЩЕСТВА В РЕШЕНИИ ПРОБЛЕМ ПОДГОТОВКИ
ПРОФЕССИОНАЛЬНЫХ КАДРОВ КАК МЕХАНИЗМ РАЗВИТИЯ
СОЦИАЛЬНОГО ПАРТНЕРСТВА В ПРОФЕССИОНАЛЬНОМ
ОБРАЗОВАНИИ**

Задорина Мария Андреевна

Научный руководитель Тесленко Ирина Владимировна

*ФГАОУ ВПО Уральский федеральный университет имени первого Президента
России Б.Н. Ельцина, Свердловская область, Екатеринбург*

В последние десятилетия многие завоевания отечественной системы образования оказались утраченными. Современное состояние российского профессионального образования характеризуется несогласованием номенклатуры предоставляемых образовательных услуг и требований к качеству и содержанию образования со стороны рынка труда.

Результаты анализа современного состояния образования в Свердловской области свидетельствуют о том, что в Свердловской области на данный момент отсутствует консолидированная концепция и согласованные подходы к решению проблем подготовки профессиональных кадров. В связи с этим, перед Министерством общего и профессионального образования в Свердловской области встает задача разработки областной целевой программы модернизации профессионального образования, обеспечивающей приведение объемов и структуры профессиональной подготовки



кадров в соответствие с современными потребностями рынка труда.

Между тем, реализация такой программы представляется невозможной без развития взаимодействия субъектов экономической жизни и сферы труда с целью повышения эффективности профессионального образования и удовлетворения спроса на умения и компетенции рабочей силы на рынке труда, под которым принято понимать социальное партнерство в профессиональном образовании. Таким образом, модернизация профессионального образования невозможна без развития социального партнерства.

В качестве механизма обеспечения развития социального партнерства в профессиональном образовании мог бы выступать социальный диалог государства, науки, бизнеса и общества. На данный момент в Свердловской области отсутствует разработанная организационная форма социального диалога, которая позволила бы выстроить отношения между социальными партнерами так, чтобы можно было согласованно решить проблемы подготовки профессиональных кадров. На начальном этапе такой организационной формой социального диалога могла бы стать международная научно-практическая конференция по данной тематике.

В связи с этим встает вопрос, как организовать и провести международную научно-практическую конференцию на тему *«Социальный диалог государства, науки, бизнеса и общества в решении проблем подготовки профессиональных кадров как механизм развития социального партнерства в профессиональном образовании»?* Отметим, что такая организационная форма социального диалога в состоянии обеспечить комплексный подход к поиску выхода из сложившейся ситуации, учитывая при этом интересы всех социальных партнеров, а также и выработку совместных решений, которые впоследствии будут реализованы на практике.

Разработка и реализация конференции должна осуществляться с помощью проектных технологий, позволяющих наиболее эффективно выполнить систему взаимосвязанных временных действий, направленных на изменение существующей ситуации, так как использование проектной технологии позволяет найти оптимальные варианты решения проблемы на заданном уровне качества.

В заключение хочется отметить, что разработка и внедрение, на основе проектных технологий, такой формы социального диалога государства, науки, бизнеса и общества в развитии социального партнерства в профессиональном образовании, как конференция, будет оказывать положительное воздействие на качество подготовки профессиональных кадров, соответствующих актуальным потребностям социально-экономической сферы не только Свердловской области, но и всего Российского государства.

СПОРТ В ЖИЗНИ ЧЕЛОВЕКА С ОГРАНИЧЕННЫМИ ВОЗМОЖНОСТЯМИ ЖИЗНЕДЕЯТЕЛЬНОСТИ

Писарева Алина Сергеевна

Научный руководитель Кильдеев Хамзя Абдрахманович

МБОУ Лицей №83, Республика Татарстан, г. Казань

Одной из наиболее актуальных проблем человечества является вопрос о социализации мало защищенных слоев населения – инвалидов.



В настоящее время как со стороны правительства РФ, в лице Владимира Владимировича Путина, так и со стороны правительства Республики Татарстан, в лице Рустама Нургалиевича Минниханова, оказывается огромное содействие в развитии спорта среди молодежи. Явным примером является Универсиада 2013 в Казани.

Но как быть студентам с ограниченными возможностями жизнедеятельности? У меня имеется проект, по проведению мероприятий для этих людей. Для начала я хочу реализовать его на уровне моего родного города Казань, но затем воплотить идею на мировом уровне. Хотелось бы, чтобы подобные соревнования были востребованы во всем мире, как и Паралимпийские игры.

Эту идею я хочу донести до многих людей. На данный момент я нашла спонсоров и партнеров, которые помогают в организации спортивного мероприятия для студентов с ограниченными возможностями жизнедеятельности г.Казань. Это мероприятие пройдет в марте 2013г, непосредственным организатором которого я являюсь.

Среди нас немало инициативных молодых людей, которые заинтересованы этим вопросом, и я уверена, что эта идея затронет сердце каждого из них, вне зависимости от места проживания, вероисповедания, языка. Каждый человек сможет внести свою лепту в это начинание, и тем самым дать возможность людям с ограниченными возможностями поверить в свои силы и сделать их жизнь более полной, разнообразной и полноценной.

ОСОБАЯ ЭКОНОМИЧЕСКАЯ ЗОНА «АЛАБУГА» И ПЕРСПЕКТИВЫ ЕЕ РАЗВИТИЯ

Косарева Анастасия Николаевна, Митрофанова Екатерина Владимировна

Научный руководитель Устюжина Ольга Николаевна

ЕИ КФУ, Республика Татарстан, г. Елабуга

На сегодня положение России во внешней торговле товарами и услугами не так благополучно, как могло бы быть. Эффективное использование природных богатств не достаточно для устойчивого экономического роста, а лишь предполагает отвлекающее действие от решения ключевых задач развития. Речь идет о необходимости развития производства на территории России.

Сделать Россию конкурентоспособной с развитыми странами в ближайшем будущем можно путем обеспечения конкурентных преимуществ в определенных отраслях народного хозяйства на местном, региональном, а в дальнейшем федеральном и международном уровнях. Этому способствует развитие в РФ свободных экономических зон и повышения их эффективности. Поэтому исследование в данной области является актуальным на сегодняшний день.

Цель данной научно-исследовательской работы заключается в изучении влияния особых экономических зон на развитие производства России на примере ОЭЗ «Алабуга». В связи с данной целью была выдвинута гипотеза, о том, что успешное развитие елабужской ОЭЗ позволяет постоянно увеличивать рост производства на региональном и федеральном уровнях.

Для того, чтобы лучше понять специфику деятельности промышленных ОЭЗ, возникла необходимость сравнения ОЭЗ «Алабуга» с ОЭЗ Липецкой области и выявления общих характеристик и различий, а также определение преимуществ и перспектив



развития ОЭЗ «Алабуга».

В ходе проведенной работы выяснилось, что, хотя ОЭЗ «Алабуга» и «Липецк» были созданы примерно в одно время, перспективы развития первой опережают перспективы второй. Елабужская ОЭЗ имеет большее количество резидентов, наибольший вклад из которых внес ООО «Соллерс-Елабуга».

Проанализировав потребности и характер производства на Елабужской ОЭЗ по данным, предоставленным резидентами ОЭЗ «Алабуга», установлено, что основная потребность ОЭЗ – это рабочие и инженерные специальности, большая часть из которых связана с химическим и автомобилестроительным производствами.

Татарстан с самого начала представлялся очевидным выбором для создания здесь ОЭЗ, и проект оправдал себя, став самым экономически эффективным в России. Сейчас в ОЭЗ «Алабуга» зарегистрировано 33 резидента - это заводы и предприятия лидеров мировой промышленной индустрии: Ford-Sollers, Saint-Gobain, Air Liquide, Rockwool, Sisecam, Hayat Group и др. В 2011 году «Алабуге» удалось привлечь 12 инвесторов вместо запланированных пяти, в 2012 год – 10 компаний. Для сравнения, в другой успешной российской ОЭЗ промышленного типа – «Липецк» – на сегодняшний день 17 резидентов.

Обосновывая выбор «Алабуги» в качестве производственной площадки, резиденты говорят об особой инициативности и человеческом отношении. Общий объем инвестиций резидентов в проекты на территории ОЭЗ «Алабуга» превышает 41 млрд. рублей, при том, что государство инвестировало в проект 16,3 млрд. рублей. Таким образом, по экономической эффективности «Алабугу» можно считать безусловным российским лидером.

ПОВЫШЕНИЕ УРОВНЯ КОНСТРУКТИВНОЙ БЕЗОПАСНОСТИ ДЛЯ НЕСУЩИХ ЖЕЛЕЗОБЕТОННЫХ КОНСТРУКЦИЙ ПОКРЫТИЙ ОДНОЭТАЖНЫХ ПРОМЫШЛЕННЫХ ЗДАНИЙ

Афонин Павел Алексеевич

Научный руководитель Осовских Евгений Васильевич

*Мценский филиал ФГБОУ ВПО «Госуниверситет УНПК», Орловская область,
г. Мценск*

Пространственные конструкции, например, такие как железобетонные складчатые покрытия, занимают значительные площади эксплуатируемых производственных зданий. Их объем составляет более 10 процентов всех покрытий производственных зданий, а фактический срок службы отдельных объектов составляет 30 – 40 лет и более. Исследование живучести данного типа конструкций позволит разработать расчетно-конструктивный подход к оценке конструктивной безопасности таких конструктивных систем. В развитие этих исследований для более детального изучения отдельных вопросов живучести таких конструктивных систем, в настоящей работе приведены результаты экспериментальных и теоретических исследований для железобетонных складчатых пространственных систем в запредельном состоянии.

Целью настоящей работы является создание новых расчетных аппаратов - методов оценки и расчета последовательности выключений из работы элементов конструкций, в том числе хрупкого выключения, методами линейной и нелинейной строительной меха-



ники, для складчатых пространственных конструктивных систем с целью определения параметров их живучести и оценки остаточного ресурса по жесткости и прочности.

Актуальность данной работы связана с применением разработанных расчетных аппаратов и внесением предложений по их использованию в строительных нормах по проектированию, реконструкции и усилению железобетонных конструкций покрытий промышленных зданий, для повышения конструктивной безопасности таких конструктивных систем и увеличения сроков эксплуатации а, следовательно, и продолжительности производства. Помимо этого, данная работа расширит расчетную базу для строительных конструкций в области повышения конструктивной безопасности.

Исследованиями по данной теме достигнуто следующее:

1. Качественная и количественная оценки пространственной работы отдельных конструктивных элементов в составе складчатой оболочки.
2. Разработаны методика и алгоритм расчета живучести складчатых пространственных систем по нормальным сечениям.
3. Выявлен положительный экономический эффект для одноэтажных промышленных зданий из сборного железобетона, связанный с увеличением сроков работоспособной эксплуатации таких зданий.

Данное исследование помимо результатов расчета на живучесть как параметра конструктивной безопасности, ставит также перед конструкторами задачи по проектированию конструкций с заданными параметрами живучести, обеспечивая сохранность работоспособного состояния конструкций в запредельных состояниях и предотвращая вероятность возникновения прогрессирующего разрушения конструкции.

Дальнейшее развитие данных исследований связано с разработкой расчетных аппаратов с обобщением экспериментально-теоретических исследований в общую теорию живучести железобетонных складчатых пространственных систем.

ФАКТОРЫ ЭКОНОМИЧЕСКОГО РАЗВИТИЯ ПРИРОДНЫХ ЗАПОВЕДНИКОВ ЮЖНОГО УРАЛА

Божко Анастасия Дмитриевна

Научный руководитель Кисельникова Елена Николаевна

МАОУ ДООД «ДТАМ», Челябинская область, г. Магнитогорск

Прекрасные заповедники Южного Урала являются эталонами дикой природы, природными лабораториями. У любого, кто раз побывал в заповеднике, природа вызывает восхищение и восторг.

Целью нашей работы является исследование природного комплекса заповедников Южного Урала, выявление схем и факторов экономического развития заповедников, популяризация экологического воспитания населения.

Предмет исследования: факторы развития экономически эффективных заповедников на примере: Аркаима и Ильменского.

Гипотеза: если расширить спектр услуг: экскурсионная деятельность, развитая индустрия отдыха, научно-исследовательская и предпринимательская деятельность (вырученные средства пустить на развитие заповедников, тем самым улучшая факторы экономического развития), то заповедники можно считать экономически эффективными.



Необходимо определить взаимосвязь между экономикой, экологией и факторами, влияющими на развитие заповедников. Под факторами развития мы понимаем причину, движущую силу какого-либо процесса, определяющую его характер или отдельные его черты. Мы разработали комплекс факторов влияющих на экономическое развитие заповедников: ценовой коридор, источники информации о заповедниках, набор экономически эффективных услуг. В основу факторов развития экономически эффективных природных зон на примере заповедников Аркаима и Ильменского положена основа экологического воспитания населения. На наш взгляд, рассмотрение теории экологического воспитания - составная часть нравственного воспитания

Исследовав заповедники, мы выяснили, что должна быть экономика рационального использования природных богатств заповедников, так как актуальной является проблема сохранения и развития заповедников, которая является неотъемлемой составляющей экологической культуры, источником получения природной информации для формирования патриотического и культурного облика современного человека, который достигается при определённых факторах развития: при четко установленном ценовом коридоре, при разнообразном комплексе программ и экономически эффективных услуг, при источниках информации о заповедниках.

ПОВЫШЕНИЕ ДЕЛОВОЙ АКТИВНОСТИ ОАО «МЯСОПРОДУКТЫ»

Кузнецова Мария Андреевна

Научный руководитель – Богданова Елена Николаевна

Гуманитарный институт филиала ФГАОУ ВПО «Северный (Арктический) федеральный университет имени М.В.Ломоносова» в г. Северодвинске

Обеспечение эффективной деятельности хозяйствующих субъектов, расширение пространства принимаемых управленческих решений невозможно без повышения уровня деловой активности предприятий.

Управление деловой активностью предполагает не только приспособление предприятия к изменяющимся факторам внешней среды, но и активное его воздействие на рыночную среду за счет мобилизации и умелого использования своего экономического потенциала и повышения эффективности менеджмента.

Деловая активность проявляется в динамичности развития предприятия, достижении поставленных целей, которые отражают натуральные и стоимостные показатели, характеризующие эффективность использования экономического потенциала предприятия и освоения рынков сбыта.

Состояние рынка мясопродуктов и колбасных изделий и особенности отрасли диктуют необходимость разработки и внедрения новых подходов к оценке деловой активности, а соответственно и конкурентоспособности продукции и разработке комплекса мероприятий по ее повышению, соответствующих современным тенденциям.

ОАО «Мясопродукты» на сегодняшний день единственное на территории Ненецкого автономного округа предприятие по переработке мяса крупного рогатого скота и северных оленей, а также по производству колбасных изделий и мясных полуфабрикатов.

Конкурентов у ОАО «Мясопродукты» г. Нарьян Мар на рынке города Нарьян-Мара в данной отрасли нет. Наиболее ярко выраженным ближайшим конкурентом является



ЗАО «Архангельский мясокомбинат».

Рассматривая оптимистический вариант развития ОАО «Мясопродукты», можно предположить практически монополию деятельности на рынке производителей мясопродуктов в городе Нарьян-Маре и в целом в НАО в настоящее время, что дает больше возможностей для дальнейшего развития и совершенствования деятельности. Положительным фактором может послужить создание государством благоприятных условий для развития новых технологий отрасли в стране, что повлечёт за собой увеличение объемов потребления.

Основными приоритетными направлениями деятельности предприятия на текущий год должны стать: поиск путей снижения издержек производства и себестоимости выпускаемой продукции; расширение ассортимента выпускаемой продукции; ввод в эксплуатацию консервной линии; ремонт электроосвещения на убойном пункте в п. Хорей-Вер; прохождение технического освидетельствования и получения документов для дальнейшей эксплуатации оборудования аммиачных установок (трубопроводы, сосуды, компрессора); капитальный ремонт теплотрассы и водопровода.

Анализ показателей деловой активности показал, что за последние два года в компании существенно ухудшились показатели финансово-хозяйственной деятельности, а также отмечается тенденция к снижению деловой активности: коэффициент текущей (общей) ликвидности ниже нормального значения; отстающее увеличение собственного капитала относительно общего изменения активов (сальдо баланса) организации; неустойчивое финансовое положение по величине собственных оборотных средств.

Изучая возможности по повышению деловой активности, можно предложить такие мероприятия, как модернизация оборудования, проведение рекламной кампании (особенно актуально в летнее время) и расширение ассортимента (например, производство варено-копченой колбасы) и рынков сбыта продукции.

РОССИЯ В СИСТЕМЕ МЕЖДУНАРОДНОЙ МИГРАЦИИ РАБОЧЕЙ СИЛЫ

Сваршук Екатерина Владимировна

Научный руководитель Лавров Михаил Николаевич

ГОУ ВПО Московский государственный областной университет, г. Москва

Международная миграция рабочей силы представляет собой глобальное явление, охватывающее практически все страны и играющее все возрастающую роль в мировой экономике. В своем развитии она усложняется, традиционные тенденции изменяются под действием экономических, политических, демографических, социальных, культурных и иных факторов. Наиболее интенсивные миграционные потоки осуществляются по направлениям Юг-Север и Юг-Юг, при этом за последние два десятилетия вдвое выросло количество мигрантов, родившихся в странах Юга и переехавших в страны Севера.

Международная миграция рабочей силы может приводить как к положительным, так и отрицательным последствиям. Страны-импортеры рабочей силы, снижающие за счет трудовой миграции издержки производства и экономя на затратах на образование и профессиональную подготовку работников сталкиваются с обострением на национальных рынках труда, снижением стоимости рабочей силы, ростом затрат



на социальную и правоохранительную сферу. Страны-экспортеры, получая выгоды от снижения уровня безработицы и притока иностранной валюты в виде денежных переводов, чей объем превысил в 2012г. 400 млрд. долл., могут потерять часть трудовых ресурсов, ухудшить возрастную структуру населения и при безвозвратной миграции потерять часть затрат на общеобразовательную и профессиональную подготовку граждан.

Эффективная миграционная политика требует введения механизмов, определяющих, до какой степени дефицит в рабочей силе следует компенсировать за счет мигрантов, и каким образом она будет попадать в нужную отрасль. Государство должно обеспечивать регулирование рынка труда, защиту трудящихся-мигрантов и местных жителей в контексте трудоустройства, усиление социальной сплоченности, должный уровень социального обеспечения и страхования.

Миграционные процессы играют значимую роль в социально-экономическом и демографическом развитии России. Приток мигрантов, прежде всего из бывших советских республик, частично компенсирует неблагоприятные демографические изменения в структуре населения России. Вклад трудовых мигрантов в производство ВВП России оценивается в 6-8%, но доля высококвалифицированных специалистов не превысила в 2011г. 1% от общего числа мигрантов. Трудовые мигранты в отечественной экономике сконцентрированы в основном в таких отраслях, как строительство и торговля. Объем денежных переводов мигрантов из России составил в 2011г. 16,7 млрд. долл., и по мнению МВФ, это позволяет России является главным драйвером регионального роста в ряде стран СНГ. Современная структура эмиграции из России примерно соответствует типичной для бедных стран: около 35% образованных, что позволяет говорить об отсутствии «утечки умов». Однакостораживают данные опросов, показывающих готовность представителей так называемого «среднего класса», предпринимателей и иных наиболее успешных представителей российского общества эмигрировать за рубеж.

Ключевой проблемой отечественной миграционной политики является большой объем нелегальных трудовых мигрантов, рост общественного недовольства, нетерпимости к мигрантам, в том числе выражаемой в форме роста ксенофобских настроений, актуализация тем «занятия» мигрантами рабочих мест, падения зарплат из-за демпинга работников-нелегалов, роста этнической преступности. Это повышает требования к качеству миграционной политики, в том числе в вопросах внедрения мероприятий по контролю иммиграции, определению реальной потребности в квотах для различных отраслей и регионов, ассимиляции мигрантов и др.

МОДЕРНИЗАЦИЯ ЭКОНОМИКИ РОССИИ В УСЛОВИЯХ КРИЗИСА

Лебедев Иван Владимирович

Научный руководитель Лавров Михаил Николаевич

ГОУ ВПО Московский государственный областной университет, г. Москва

Экономический кризис является объективным явлением, характерным для развития рыночной экономики и представляет собой резкое ухудшение экономического состояния страны, проявляющееся в значительном спаде производства, нарушения сложившихся производственных связей, банкротстве предприятий, росте безработи-



цы и в итоге – снижении жизненного уровня, благосостояния населения. При этом в современной экономике все чаще кризисные явления затрагивают не напрямую область реального производства, а относятся к финансовой сфере.

К числу причин современного финансово-экономического кризиса можно отнести высокие темпы экономического роста в мире с начала 2000-х годов, на фоне глубоких дисбалансов в сфере сбережений и накопления, отрицательные реальные процентные ставки в развитых странах, а также ослабление регулирования финансового сектора при внезапном расширении использования новых финансовых инструментов. В начале кризис развивался как ипотечный кризис в экономике США, однако во второй половине 2008 г. приобрел характер глобального кризиса ликвидности, для которого ключевым фактором стало отсутствие доверия между экономическими субъектами.

Зарубежный опыт государственного регулирования показал, что чрезвычайно эффективным антикризисным механизмом стало применение государственных гарантий. В то же время следует отметить, что финансовый кризис был использован рядом крупных финансовых групп как возможность для агрессивного осуществления слияний и поглощений активов.

Экономика России вступила в «острую фазу» кризиса в крайне неблагоприятных условиях. Отечественные реальный сектор и банковская система при стабильно высоких ценах на энергоносители практически не развивались с точки зрения совершенствования институциональной структуры и повышения эффективности. Частный сектор накопил значительные краткосрочные долги перед зарубежными кредиторами. В этих условиях государство, чтобы не допустить перехода залогов зарубежным кредиторам, было вынуждено использовать накопленные резервы и фактически выкупать указанные плохие долги.

Следует отметить, что ряд экспертов указывают на то, что отечественные банки не имели значительных проблем с ликвидностью, что подтверждается при анализе информации о величине активов и собственных средств (капитала) кредитных организаций. Большой объем ресурсов, направленных государством в банковский сектор, оказался на валютном рынке, и частично был выведен из страны, что привело к обесценению национальной валюты и оттоку капитала за рубеж.

Влияние финансового кризиса на экономику России проявилось в следующих тенденциях: падение производства, рост безработицы и снижение благосостояния населения, падение объемов инвестиций, обрушение фондового рынка; большая часть отраслей не достигла докризисного уровня развития и находится в состоянии стагнации; рост кредитования населения на фоне снижения доходов негативно влияет на перспективы развития банковской системы. Отечественная бюджетная система в высокой степени зависит от конъюнктуры мировых сырьевых рынков, а ряд российских регионов по мнению рейтингового агентства S&P ожидает дефолт уже в 2013г.

С точки зрения возможности улучшения экономической ситуации уже в краткосрочной перспективе, наиболее эффективным является прежде всего путь институциональных преобразований, прежде всего в контексте совершенствования инвестиционного климата, перераспределение средств государственного бюджета в пользу инвестиционных и инфраструктурных проектов, а также борьбы с коррупцией.



МЕСТНЫЕ БЮДЖЕТЫ И ИХ РОЛЬ В СОЦИАЛЬНО-ЭКОНОМИЧЕСКОМ РАЗВИТИИ МУНИЦИПАЛЬНЫХ ОБРАЗОВАНИЙ

Нуйчева Анна Игоревна

Научный руководитель Бондарева С.Р.

Многопрофильный колледж ФГБОУ ВПО Орёл ГАУ, Орловская область, г. Орёл

Роль местных бюджетов в социально – экономическом развитии регионов постоянно возрастает, в связи с расширением прав местных органов власти, согласно, федерального закона от 6 октября 2003г. № 131 – ФЗ «Об общих принципах организации местного самоуправления», а также, бюджетным кодексом РФ.

Местные финансы - система экономических отношений, посредством которой происходит распределение и перераспределение национального дохода, предназначенного для социального и экономического развития муниципальных образований. При помощи местных финансов государство проводит социальную политику, а также финансирование народного образования, культуры, здравоохранения, коммунального обслуживания населения и выравнивание уровней экономического и социального развития территорий.

Местные финансы включают:

- 1) средства муниципальных (местных) бюджетов (бюджетов городов, районов, поселков, сельских поселений);
- 2) муниципальные внебюджетные фонды;
- 3) муниципальные ценные бумаги;
- 4) муниципальные заимствования.

Распорядителями местных финансовых ресурсов выступают органы местного самоуправления. Финансовые органы муниципальных образований осуществляют управление местными финансами.

Актуальность выбранной объясняется большой ролью местных финансов в формировании государственного бюджета, а также необходимостью повышения уровня финансирования муниципальных образований в современных условиях.

Сосредоточение финансовых ресурсов в бюджете муниципального образования позволяет местным органам власти иметь базу для реализации своих полномочий в соответствии с Конституцией РФ.

Формирование местных бюджетов и формирование в них денежных ресурсов, позволяет муниципальным образованиям проявлять финансовую самостоятельность в расходовании средств на социально – экономическое развитие региона. Местные бюджеты позволяют органам муниципальной власти обеспечить планомерное развитие учреждений медицинского обслуживания, здравоохранения, а также культуры, жилищного фонда и дорожного хозяйства.

При помощи местных бюджетов происходит выравнивание социального и экономического развития регионов. В связи с этим формируются и реализуются региональные программы социально – экономического развития регионов по благоустройству сел и городов, развитию сети дорог, а также возрождению культурных памятников.



ФОРМИРОВАНИЕ ОРГАНИЗАЦИОННО-УПРАВЛЕНЧЕСКИХ РЕШЕНИЙ ПО БЕЗОПАСНОЙ ТРАНСПОРТИРОВКЕ НЕФТЕПРОДУКТОВ ПО МАГИСТРАЛЬНЫМ ТРУБОПРОВОДАМ

Долинина Анастасия Сергеевна

Научный руководитель Глухова Мирослава Геннадьевна

ГОУ ВПО ТНГУ, Тюменская область, г. Тюмень

Топливо-энергетический комплекс является основой успешного развития экономики России. Для обеспечения ее функционирования необходима развитая система нефтепродуктопроводов, которая могла бы обеспечить своевременную доставку нефтепродуктов в необходимую точку страны и на экспорт. Несмотря на высокую экономическую эффективность таких видов транспортировки, она сопровождается значительными проблемами эксплуатации магистралей. В настоящее время незаконные врезки в системе трубопроводного транспорта нефтепродуктов приобретают высокую значимость и актуальность.

В результате анализа информации, выявлены два основных метода обеспечения безопасности магистральных нефтепродуктопроводов.

Проведенное исследование показывает, что технические средства позволяют обнаружить именно те врезки, которые по своим характеристикам невозможно отследить путем патрулирования и внешнего осмотра трубопровода, так как такие врезки по своему типу представляют скрытые под землей многокилометровые отводы для хищения и последующей его незаконной реализации.

Патрулирование методом внешнего осмотра трубопроводов гарантирует обнаружение врезок, которые не могут быть зафиксированы техническими средствами из-за малого объема похищаемого топлива.

Все незаконные врезки осуществляются путем механического воздействия на трубопровод, таким образом, технические методы с высокой четкостью работы, являются оптимальным способом их обнаружения, так как гарантируют мгновенное обнаружение любого воздействия на магистраль, но, в свою очередь, такие действия преступников, как очистка трубы от грунта и изоляции, могут быть замечены только лишь путем патрулирования и внешнего осмотра.

Технические средства, например, видеонаблюдение, с огромной вероятностью обнаруживают любые действия преступников вблизи магистральных нефтепродуктопроводов. Таким образом, оптимальное сочетание различных методов обнаружения несанкционированных врезок позволит предприятию сократить их количество за счет повышения эффективности контрольных мероприятий, а также более обоснованно и целесообразно распределять финансовые средства и ресурсы предприятия на реализацию данных процедур.

Рекомендации автора по совершенствованию системы государственного регулирования транспортировки нефтепродуктов позволяют повысить экономическую эффективность эксплуатации магистральных нефтепродуктопроводов.



УРОВЕНЬ ЖИЗНИ В РОССИИ: ПРОБЛЕМА ФОРМИРОВАНИЯ СРЕДНЕГО КЛАССА

Соколова Анастасия Алексеевна

Научный руководитель Лавров Михаил Николаевич

ГОУ ВПО Московский государственный областной университет, г. Москва

При определении параметров социально-экономической политики относительно уровня жизни населения в развитых странах в современных условиях большое значение придается концепции так называемого «среднего класса», которому обычно приписываются функции социального стабилизатора, административно-исполнительного регулятора, экономического донора. Вместе с тем корректное использование данной концепции затруднено тем, что существует множество трактовок понятия «средний класс». Можно выделить три доминирующих подхода к определению среднего класса, в том числе монетарный метод, в котором границы и масштабы среднего класса опираются на категорию денежного дохода и, в лучшем случае, на категорию материальных активов; подход, связанный с определением социально-профессионального статуса индивидуума и, наконец, так называемый самоидентификационный, субъективный подход - это самооценка человека, его самоощущение, то есть к какой социальной страте, к какой социальной группе он сам себя относит. Однако специфика России состоит в том, что перечисленные критерии в нашей стране не совпадают.

Проблема увеличения численности среднего класса в России заявлена как один из приоритетов развития страны, установлены высокие требования увеличения его доли до 60-70% населения к 2020 г. Большинство экспертов, однако, указывают на то, что в настоящее время «ядро» среднего класса в России не превышает 5 %, а расширительная трактовка среднего класса позволяет отнести к нему около 20% населения.

К числу основных проблем формирования среднего класса в России можно отнести следующее: очень высокий уровень бедности, в том числе абсолютной; отсутствие устойчивого роста реальных доходов населения, в первую очередь заработной платы; рост обязательств граждан в виде необеспеченного доходами потребительского кредитования; невозможность улучшения жилищных условий для большинства граждан России; устойчивая долговременная тенденция роста заболеваемости; тенденция нарастания миграционных настроений в обществе, особенно среди наиболее активных его представителей; колоссальное неравенство в распределении богатства среди населения, что служит фактором закрепления не только имущественной дифференциации в обществе, но и социальной; неблагоприятный предпринимательский климат, что снижает возможности «подпитки» среднего класса за счет представителей малого и среднего бизнеса; отсутствие реальных четких ориентиров социально-экономической политики, направленной на рост данной категории населения и пр.

Ряд исследователей высказывают серьезную озабоченность тем, что в структуре современного среднего класса доходы значительной его части обеспечиваются как извлечением ресурсной ренты, так и коррупционными действиями, что препятствует осуществлению роли среднего класса как агента стимулирования социально-экономического развития.

В подобных условиях развитие среднего класса в России ставится в зависимость прежде всего от перспектив проведения реформ в сфере социальной и бюджетно-налоговой политики, совершенствования инвестиционного и предпринимательского



климата в стране, снижения имущественного и социального неравенства, а также борьбы с коррупцией как ключевого фактора становления новых рыночных и государственных институтов, адекватных потребностям модернизации экономики страны.

КАК ЗАРАБОТАТЬ НА РЫНКЕ FOREX?

Попова Надежда Сергеевна

Научный руководитель Зуева Елена Львовна

МАОУ «Лицей №10» Пермский край г. Перми

В настоящее время, для того чтобы жить, нужны деньги, и, зачастую, немалые. Кому-то достаточно того, что можно получить на работе, но многие ищут иные способы обогащения, особенно молодежь: многие не хотят быть зависимыми от родителей, поэтому ищут альтернативные методы заработка, такие как торговля на бирже, например. Появляется множество биржевых спекулянтов, предлагающих подобные методы заработка, такие как торговля на фондовом или валютном рынке. Но только на фондовый рынок вход, как говорится «строго по паспортам», а вот на валютном рынке все гораздо проще. Тем более яркие плакаты брокерских компаний в центре города гласят: «научитесь зарабатывать самостоятельно! 124% доходности», интернет просто переполнен рекламой: «Торгуйте на рынке N через интернет, не выходя из дома! Бесплатное обучение для начинающих!».

«Здорово, почему бы и нет? Я всегда хотел делать деньги из воздуха» - подумают одни, на что другие ответят: «Бесплатный сыр только в мышеловке». Перед нами встает вопрос: стоит ли пробовать самому? Можем ли мы доверять наши деньги рыночным спекулянтам? Как работают спекулянты на рынке? В своей работе я буду рассматривать фигуру биржевого спекулянта на примере конкретной брокерской компании Альфа, занимающейся предоставлением консалтинговых и сервисных услуг на валютном рынке Forex. **Целью данной работы является** разработка рекомендации для потенциальных игроков рынка Forex.

Важно понять, что есть два рынка под вывеской Forex – первый, это совершенно реальный рынок, где меняется валюта одна на другую и на нем работают банки, попасть на который простым людям трудно. Второй – это виртуальный, где работают конторы, предлагающие как бы услугу торговли на мировом валютном рынке. В своем эссе я буду рассматривать второй рынок.

В ходе исследования было проведено анкетирование учащихся старших классов пермского края и выяснилось, что подростки доверяют брокерским компаниям и готовы с ними сотрудничать. После чего были анализированы реальные счета клиентов компании Альфа (брокерской компании рынка Forex) и демонстрационные счета, а так же построен график собственной практики торговли на демо-счете. Исследование показало, что ситуация на реальном рынке совершенно не совпадает с ситуацией на демо-счете.

Работа над исследованием привела меня к выводу, подростки доверяют брокерским компаниям рынка Forex, готовы с ними сотрудничать, а то время как клиенты брокерских компаний теряют свои деньги. Результатом работы стала разработка рекомендаций для потенциальных игроков валютного рынка Forex.



ОПРЕДЕЛЕНИЕ ПЕРСПЕКТИВНЫХ ПАРАМЕТРОВ РАЗВИТИЯ СВЕКЛОСАХАРНОГО ПОДКОМПЛЕКСА АПК РЕГИОНА

Федулова Ирина Юрьевна

Научный руководитель Закшевская Елена Васильевна

ФГБОУ ВПО Воронежский ГАУ, Воронежская область, г. Воронеж

Представляемая работа является частью комплексного исследования организационно-экономического механизма функционирования и развития свеклосахарного подкомплекса АПК.

В настоящее время в деятельности предприятий свеклосахарного подкомплекса возникают проблемы, обусловленные не только системным кризисом и отраслевыми особенностями, но и неэффективным менеджментом, прежде всего, из-за разрушенных координационных связей между сельскохозяйственными товаропроизводителями и переработчиками, слабого прогнозирования и планирования развития отраслей, а также недостатка квалифицированных кадров. По этой причине потенциальные возможности развития свеклосахарного подкомплекса АПК используются не полностью.

Несмотря на значительное количество исследований по вопросам эффективности развития отраслевых подкомплексов АПК, недостаточно разработанными остаются вопросы совершенствования организационно-экономического механизма их функционирования с целью повышения экономической устойчивости и эффективности свеклосахарного подкомплекса АПК.

Целью исследования является определение перспективных параметров функционирования и развития свеклосахарного подкомплекса АПК региона.

В работе проведен ретроспективный анализ проблем и особенностей организационно-экономического механизма функционирования свеклосахарного подкомплекса Тамбовской области, к которым можно отнести: однообразие организационных форм взаимодействия между участниками подкомплекса, правовую неурегулированность создания новых интеграционных формирований, чрезмерную или низкую концентрацию посевов сахарной свеклы в отдельных районах и предприятиях, диспропорции в спросе на продукцию подкомплекса и его производственных возможностях, низкую долю сельскохозяйственных товаропроизводителей в цене конечного продукта и др.

Разработанная методика определения перспективных параметров функционирования отраслевого подкомплекса АПК региона, позволяет с использованием имитационных моделей оценить различные варианты его развития и отличается комплексной оценкой альтернативных вариантов и последствий принятых управленческих решений.

В результате обоснованы параметры и прогноз развития свеклосахарного подкомплекса АПК Тамбовской области на основе оптимизации сочетания отраслей в сельскохозяйственных организациях и полноценной загрузки существующих и потенциальных перерабатывающих мощностей, стратегии регионального развития, направлений государственного регулирования АПК, что позволит повысить эффективность производства и реализации как сахарной свеклы, так и конечного продукта в регионе, выйти предприятиям на качественно новый уровень своего социально-экономического развития.

Результаты исследований могут быть использованы конкретными сельскохозяйственными и перерабатывающими предприятиями свеклосахарного подкомплекса АПК при разработке стратегических планов своего развития; районными и област-



ными органами управления АПК при обосновании перспектив развития свеклосахарного производства в регионе и разработке механизмов его государственного регулирования, создании свеклосахарных зон.

**ИЗМЕНЕНИЯ ВЕЛИЧИНЫ НАЛОГОВЫХ СБОРОВ В БЮДЖЕТЫ
МУНИЦИПАЛЬНЫХ ОБРАЗОВАНИЙ РОССИЙСКОЙ ФЕДЕРАЦИИ
НА СОВРЕМЕННОМ ЭТАПЕ (НА ПРИМЕРЕ МУНИЦИПАЛЬНЫХ
ОБРАЗОВАНИЙ ПЕТРОВСКОГО РАЙОНА ТАМБОВСКОЙ ОБЛАСТИ)
КАК ПОКАЗАТЕЛЬ ЭФФЕКТИВНОСТИ НАЛОГОВОЙ ПОЛИТИКИ
ПРАВИТЕЛЬСТВА**

Воробьева Дарья Алексеевна

Научный руководитель Воробьева Ирина Владимировна

*МБОУ Избердеевская средняя общеобразовательная школа имени Героя
Советского Союза В.В.Кораблина, Тамбовская область, с.Петровское*

В обеспечении единства страны и развития экономической реформы велика роль местного самоуправления. В настоящее время большинство местных органов власти не имеет самостоятельного с экономической точки зрения бюджета, а значит, не полагаются возможностями действительно осуществлять свои полномочия.

В предлагаемой работе рассматривается вопрос об изменениях величины налоговых сборов в бюджеты муниципальных образований Российской Федерации на современном этапе (на примере муниципальных образований Петровского района Тамбовской области) как показателе эффективности налоговой политики правительства РФ. В исследовании использованы общая, специальная литература, статистические документы, публикации.

Объект исследования: налоговая система РФ на современном этапе.

Предмет работы: особенности налогообложения в РФ и его влияние на развитие органов местного самоуправления на примере муниципальных поселений Петровского района Тамбовской области.

Цель: изучить изменения величины налоговых поступлений в бюджеты муниципальных образований и выяснить эффективность налоговой политики РФ на примере муниципальных образований Петровского района Тамбовской области.

Гипотеза нашего исследования: налоговой политика РФ претерпела значительные изменения на протяжении последних лет, особенно это сказалось на системе налогообложения на уровне муниципалитетов, что нашло свое отражение в изменении денежных поступлений в бюджет муниципальных образований.

Обобщая материал, проанализированный в работе, можно сделать вывод о том, что налоги, как и вся налоговая система, являются одним из главных инструментов управления экономикой в условиях рынка. Основной проблемой местного налогообложения является дефицит местных бюджетов и формирование их доходной части за счет отчислений от федеральных и региональных налогов, доля которых в бюджете составляет более 90%.

Результатом исследовательской работы стал разработанный комплекс мер по увеличению налогового потенциала муниципальных образований.



РЕФОРМА БЮДЖЕТНОГО СЕКТОРА: ПРОБЛЕМЫ ПЕРЕХОДА ДЕТСКИХ ДОШКОЛЬНЫХ ОБРАЗОВАТЕЛЬНЫХ УЧРЕЖДЕНИЙ В АВТОНОМНУЮ ФОРМУ

Кулачинская Анастасия Юрьевна

Научный руководитель Благова Ирина Юрьевна

*ФГБОУ ВПО Санкт-Петербургский Государственный Университет Кино и
Телевидения, г. Санкт-Петербург*

Начиная с 2010 года в Российской Федерации активно реализуется реформа бюджетного сектора, которая заключается в переходе муниципальных и государственных учреждений к определенным типам государственных учреждений: казенным, автономным и бюджетным.

Изменения коснутся, прежде всего, учреждений сферы здравоохранения, образования, социального обслуживания, культуры, физической культуры и спорта.

Ранее бюджетные ДОО финансировались одинаковыми потоками независимо от количества воспитанников и прочих индивидуальных особенностей каждого детского сада, но с переходом в автономную форму ДОО выполняет государственное задание, тем самым как бы оправдывая все финансовые вложения в него. При этом, разрешается осуществлять внебюджетную деятельность на платной основе, которая не вписывается в рамки госзадания.

Бюджетным учреждениям нового типа предоставляется намного больше самостоятельности, чем аналогичным учреждениям старого типа, но, при этом, они в большей степени должны отвечать по своим обязательствам.

Целью данной работы является рассмотрение проблем перехода детских дошкольных образовательных учреждений в автономную форму.

Задачей можно назвать освещение следующего аспекта реформы:

- анализ специфики автономного учреждения и оценка достоинств и недостатков данной формы бюджетной организации применительно к ДОО.

Согласно действовавшему ранее законодательству, родители оплачивали не более 20 % расходов по уходу за детьми в детских садах. С 1 января 2013 года в результате принятия нового закона «Об образовании» (от 29.12.12 г. № 273-ФЗ) данная норма была исключена. Таким образом, согласно действующему законодательству, муниципалитеты вправе взимать с родителей 100% расходов по содержанию детей в садах. При этом единого норматива стоимости присмотра и ухода за детьми-дошкольниками нет.

На данный момент, процент учреждений, поменявших свой статус и ставших автономными не так велик, как мог бы быть в перспективе. Но сегодня однозначно можно заявить следующее:

- данный переход необратим и несет в себе как массу минусов, так и немало плюсов;

- многие учреждения уже ставшие автономными отмечают только позитивный характер перехода и делятся опытом с руководителями других подобных учреждений;

- в обществе царит неопределенность, что говорит о том, что только практика работы автономных ДОО даст родителям более полное представление об автономии как о форме детского сада.



ИНВЕСТИЦИОННАЯ ПРИВЛЕКАТЕЛЬНОСТЬ НИЖНЕГО НОВГОРОДА

Коровников Илья Сергеевич

Научный руководитель Коровникова Любовь Александровна

МБОУ СОШ № 41, Нижегородская область, г. Нижний Новгород

В предлагаемой работе представлен обзор факторов, влияющих на инвестиционную привлекательность города Нижнего Новгорода, даны оценки некоторым действующим в настоящее время в России методам оценки.

Актуальность исследования инвестиционной привлекательности Нижнего Новгорода сегодня очевидна. Стремление к открытости экономики, повышению конкурентоспособности национального производства, завоеванию доверия на мировом рынке, участию в международном финансовом обмене обуславливает необходимость создания условий для привлечения инвестиций в развитие города Нижнего Новгорода.

Объект исследования: инвестиционная привлекательность города Нижнего Новгорода.

Предмет исследования: инвестиции, один из главных показателей экономической жизни города Нижнего Новгорода.

Цель работы: оценка перспектив изменений инвестиционного климата в Нижнем Новгороде на основе существующих тенденций развития деятельности инвесторов и инвестиционной политики государства, в которой необходимо выявить наиболее слабые стороны и указать необходимые меры для их устранения.

Задачи:

- 1) раскрыть сущность понятий «инвестиции» и «инвестиционная привлекательность»;
- 2) рассмотреть сущность, структуру и основные этапы развития инвестиций;
- 3) исследовать источники инвестиций, их перспективность и оценку их состояния на сегодняшний момент;
- 4) провести исследования инвестиционного климата в Нижнем Новгороде при последовательном рассмотрении всех факторов, влияющих на его изменение;
- 5) попытаться дать оценку инвестиционной привлекательности Нижнего Новгорода;
- 6) рассмотреть перспективные инвестиционные проекты Нижегородской области;
- 7) оформить результаты исследования.

Гипотеза исследования заключается в том, что объем привлекаемых инвестиций, их структура и динамика определяются прежде всего привлекательностью той или иной программы или проекта развития города как для отечественных, так и иностранных инвесторов, то есть состоянием инвестиционного климата в городе.



**ОРГАНИЗАЦИЯ ЦЕНТРА ГАРМОНИЧНОГО РАЗВИТИЯ РЕБЕНКА
«МАГИСТР» В ЗАКРЫТОМ АДМИНИСТРАТИВНО-ТЕРРИТОРИАЛЬНОМ
ОБРАЗОВАНИИ**

Туманова Екатерина Борисовна

Научный руководитель Фатеева Лидия Викторовна

*Зареченский технологический институт – филиал ФГБОУ ВПО «Пензенская
государственная технологическая академия»*

Экономика любой страны, любого города состоит из деятельности большого количества хозяйствующих субъектов, создающих разнообразные товары и услуги. На современном этапе широкое распространение получили предприятия малого бизнеса. Для экономики закрытого административно-территориального образования, такого как г. Заречный, подобные предприятия являются неотъемлемой частью. Данная работа посвящена созданию одного из таких предприятий малого бизнеса – Центра гармоничного развития ребенка «Магистр».

Спрос на услуги частных детских центров растет с каждым годом. Ими предпочитают пользоваться не только работающие мамы, но и те, которые сидят дома в отпуске по уходу за ребенком. Популярность детских центров объясняется просто – родители стремятся предоставить своим детям возможность получить хорошо организованное внешкольное образование, и поместить их в среду, стимулирующую общее развитие. А частные детские центры соответствуют в полной мере этим пожеланиям.

Актуальность работы заключается:

- в создании проекта по организации фирмы, способной осуществлять свою деятельность на открытом для всех, экономическом поле;
- возможности получения максимальной прибыли при минимальных материальных затратах;
- в создании бизнес-проекта малого предприятия, целью которого является подготовка детей к возрастающей школьной нагрузке, обеспечении лучшего усвоения учебного материала, повышении уверенности в своих силах, мотивации к обучению, а также для выпускников – подготовительные курсы к экзаменам;
- удовлетворении потребности горожан закрытого административно-территориального образования в данных услугах.

Практическая значимость заключается в том, что разработанный автором проект можно использовать при создании предприятия малого бизнеса в экономических условиях города Заречного, а также он может найти применение предпринимателями в других аналогичных административно - территориальных образованиях. Опыт по организации малого бизнеса в некоторых случаях служит отправной точкой для построения экономических отношений в более крупных масштабах. Кроме того, в процессе работы были получены специальные знания в сфере управления, финансов, маркетинга, что позволит автору в перспективе применять их в практической деятельности.



ОСНОВНЫЕ ФАКТОРЫ, ФОРМИРУЮЩИЕ СПРОС НА ТУРУСЛУГИ

Картавцева Анастасия Александровна

Научный руководитель Чуракина Валентина Анатольевна

ГОБУ СПО БТЭК, Амурская область, город Благовещенск

Приамурье – один из красивейших уголков Дальнего Востока. К конкурентным преимуществам области относится выгодное географическое положение, близость к крупнейшим мировым туристическим рынкам, приграничное положение с КНР.

Эти основные факторы определяют развитие туризма в Амурской области и его наиболее востребованных видов: культурно-исторического, экологического, экстремального, палеонтологического, этнографического, рыболовства и охоты, технотуризма.

Область также располагает достаточными ресурсами для формирования речного круизного туризма: наличие судоходных рек Амур и Зея, возможность создания большого спектра круизов, достаточный ресурс историко-культурного и природного наследия, наличие туроператоров, а также парка малых судов, которые могут быть использованы на экскурсионных линиях.

Туризм способен оказывать активное влияние на экономику региона, в котором он развивается, на его хозяйственную, социальную и гуманитарную основы. В исследовательской работе проведена оценка динамики развития туризма и оценка взаимосвязи доходов/расходов населения и спроса на туристические услуги.

Актуальность исследовательской работы заключается в том, что Амурская область находится рядом с Китаем и вследствие этого развитие туризма должно оказывать значительное влияние на экономику области.

В результате проверки гипотезы зависимости доходов на туристические услуги от общих потребительских доходов населения можно сделать вывод, что изменение спроса на туристические услуги скорее всего связано с ростом доходов населения, а также экономической обстановкой в Амурской области и в стране.

Рассчитав коэффициент корреляции, и определив параметры уравнения по взаимосвязи доходов и спроса на туристические услуги можно сделать вывод, что по уравнению, полученному в ходе исследования можно составлять прогноз на ближайшее будущее.

В связи с развалом промышленности в Амурской области в последнее время стали развиваться туристические объекты, в особенности экологической и этнической направленности.

В Амурской области в 2012-2016 годах будет реализована долгосрочная целевая программа «Развитие туризма и этнокультурного наследия в Амурской области на 2012-2016 годы». Целью целевой программы является создание туристского комплекса, обеспечивающего широкие возможности для удовлетворения потребностей российских и иностранных граждан в туристических услугах, позволяющего увеличить вклад туризма в социально-экономическое развитие области.



АКТУАЛЬНЫЕ ПРОБЛЕМЫ УПРАВЛЕНИЯ В РОСТОВСКОЙ ОБЛАСТИ

Петракова Ирина Геннадьевна, Хвещук Инна Станиславовна

Научный руководитель Мазальсон Татьяна Вадимовна

*ГБОУ СПО РО «Новочеркасский промышленно-гуманитарный колледж»,
Ростовская область, город Новочеркасск*

Проблемы менеджмента крупного машиностроительного предприятия Ростовской области ООО «ПК «НЭВЗ» (Новочеркасского электровозостроительного завода)

Первая главная проблема заводского менеджмента – проблема качества.

В последние годы (с 2005года) НЭВЗ совместно с ТРАНСМАШХОЛДИНГОМ внедряют в работу производства систему «бережливого производства».

1.1 Суть бережливого производства можно изложить в виде пяти принципов:

1. Определить ценность конкретного продукта.
2. Определить поток создания ценности для этого продукта.
3. Обеспечить непрерывное течение потока создания ценности продукта.
4. Позволить потребителю вытягивать продукт.
5. Стремиться к совершенству.

1.2 Интервьюирование работников завода. Уже более 7 лет назад начало внедрятся эта система и до сегодняшнего дня она не работает на все 100%. Мы решили поинтересоваться у работников данного предприятия, что является основным «тормозом» внедрения системы, и взяли интервью у Сергея Евгения Сергеевича, сборщика электрических машин и аппаратов, Хвещука Андрея Станиславовича, бригадира (электромонтажник–схемщик), Кондратович Светланы Ивановны, контролера ОТК.

1.3 Стратегия развития ООО «ПК «НЭВЗ»: в рамках решения этой задачи 27 мая 2010 года ЗАО «Трансмашхолдинг» и ОАО «Российские железные дороги» заключили контракт на поставку для нужд железнодорожной компании 2012 -2013 годах 200 двухсистемных пассажирских электровозов нового поколения ЭП20.

2 Проблемы организации и управления малым бизнесом в Ростовской области

2.1 Состояние малого бизнеса в Ростовской области на начало 2012 года

Количество малых предприятий в Ростовской области стабильно растет, и составило наконец 2011, начало 2012 года порядка 29 тысяч единиц.

2 .2 Проблемы управления малым бизнесом Ростовской области:

Недостаток финансовых ресурсов. Проблемы кредитования. Административные барьеры.

Уровень налогообложения, сложность налоговой и бухгалтерской отчетности.

Доступ к выполнению государственных заказов. Проблема нежилых помещений для предприятий. Проблема продвижения товаров и услуг на рынке. Потребность в деловой информации. Недостаточная квалификация персонала. Проблемы, связанные с законодательством. Проблемы, связанные с отношениями с правоохранительными органами.

2. 3 Предложения по разрешению возникающих проблем

3 Проблемы управления туристическим бизнесом в станице Вешенской Шолоховского района

Для управления туристическим бизнесом в Шолоховском районе требуется решить ряд проблем. В первую очередь необходима важнейшая составляющая турбизнеса - транспорт.



Раскрутить экологический туризм, так желающих отдохнуть на Дону станет намного больше. И тут возможность воспользоваться самолетом очень поможет.

ОПРЕДЕЛЕНИЕ ПРИОРИТЕТНОГО НАПРАВЛЕНИЯ РЕГИОНАЛЬНОЙ ЭКОНОМИЧЕСКОЙ ПОЛИТИКИ ПЕНЗЕНСКОЙ ОБЛАСТИ

Сорокина Елена Васильевна

Научный руководитель Павлов Александр Юрьевич

*ФГБОУ ВПО «Пензенская государственная технологическая академия»,
Пензенская область, г. Пенза*

На текущий момент территориальные образования, интегрируясь в мировую экономику, вынуждены все более конкурировать между собой в борьбе за инвестиции, квалифицированную рабочую силу и покрытие растущего уровня потребностей населения. Используя ряд способов определения «точек роста», был проведен анализ по определению приоритетных отраслей развития для Пензенской области. Результаты анализа показали, что в региональной экономике приоритет имеют машиностроение (наибольший потенциал), пищевая промышленность и энергетика, заметное место занимает лесная, деревообрабатывающая и целлюлозно-бумажная.

На основе оценки статистических данных далее был проведен анализ машиностроения как базовой отрасли:

1) По удельному весу отрасли в общем объеме продукции, произведенной в области. По данному критерию наибольшее значение в региональной экономике имеет именно машиностроение – 33,2%, превышающее долю пищевой промышленности на 25%.

2) По доле убыточных предприятий в отрасли. Наиболее благополучной в этом плане отраслью области является машиностроение, где по итогам 2010 года доля убыточных предприятий составила 12%, в сельском хозяйстве - 15%, в пищевой промышленности - 25%.

3) По денежному выражению отраслевой прибыли. В 2010 году наиболее прибыльными были отрасль машиностроения – 295 млн. руб. и деревообрабатывающей промышленности – 220 млн. руб.

4) Отраслевой коэффициент локализации для машиностроения: $LQ=3$, что больше нормативного значения 1,25, следовательно отрасль носит базовый характер.

5) По рейтингу конкурентоспособности предприятий отрасли. Для определения стратегии развития приоритетных отраслей используем матрицу «привлекательность отрасли – конкурентоспособность предприятий». С точки зрения инвестора, данные предприятия имеют наивысший потенциал развития из рассматриваемых групп.

Проведенные исследования показывают, что в числе производств наиболее подготовленных для инвестирования в машиностроение являются: ОАО «Пензкомпресормаш», ОАО «Пензадизельмаш», ОАО «СКБТ», ОАО «Пензтяжпромарматура»; ОАО «Пензхиммаш».

Таким образом, область относится к группе территорий с невысоким уровнем экономической безопасности, следовательно, ключевым стратегическим направлением развития является увеличение инвестиционного потенциала за счет развития «точек роста».



РОЛЬ ТУРИЗМА В РАЗВИТИИ ЭКОНОМИКИ РЕСПУБЛИКИ СЕВЕРНАЯ ОСЕТИЯ – АЛАНИЯ

Макиев Александр Сергеевич

Научный руководитель Фомина Александра Юрьевна

*МБОУ СОМШ № 44 им.В. Кудзоева, Республика Северная Осетия – Алания,
г.Владикавказ*

Экономика страны и туризм тесно взаимодействуют друг с другом. Развитие туризма оказывает стимулирующее действие на многие секторы экономики (в том числе транспорт, связь, торговлю), способствует созданию значительного количества рабочих мест, увеличению налогооблагаемой базы и налоговых поступлений. Туристская сфера способна оказать значительное влияние на динамику основных показателей социально-экономического развития региона. Развитие туризма благотворно влияет не только на сферу услуг, но и на сельское хозяйство, промышленное производство, развитие малого предпринимательства. При этом размер косвенного влияния может намного превышать прямое воздействие.

В работе были рассмотрены основные понятия туризма и его влияния на экономику Северной Осетии и СКФО.

Стратегией социально-экономического развития СКФО до 2025 года туристический сектор определен одной из самых перспективных отраслей с точки зрения потенциального вклада в социально-экономическое развитие субъектов Российской Федерации, входящих в состав Северо-Кавказского федерального округа. Государственный проект «Высота 5642» подразумевает создание горнолыжного кластера в округе. Проект включает пять пилотных площадок, в числе которых Мамисон Северной Осетии.

Северная Осетия является высокогорной республикой, в частности, 48 % территории приходится на горную ее часть. В горной местности расположены многочисленные турбазы и альпинистские лагеря круглогодичного использования. Имеется значительный потенциал развития горно-лыжного туризма, а также курортно-оздоровительной сферы.

На территории республики насчитывается свыше 250 источников целебных минеральных и пресных вод, эксплуатационные запасы которых составляют более 15 тыс. куб. метров в сутки. Минеральные воды Осетии обладают уникальными бальнеологическими свойствами, химическим и газовым составом.

Северная Осетия обладает богатейшими природными, культурными и историческими данными для строительства горнолыжной и санаторно-курортной зоны мирового уровня. Воплощение в жизнь таких проектов как «Мамисон», развитие горнолыжного курорта «Шей», строительство бальнеологических санаториев несомненно привлечет туристов из России, стран ближайшего зарубежья и впоследствии из Европы.



ПОКАЗАТЕЛИ РЕНТАБЕЛЬНОСТИ: НОВОЕ ОБ ИЗВЕСТНОМ

Захарова Евгения Владимировна

Научный руководитель Кириков Константин Владимирович

ГОБУ СПО ВО «Воронежский юридический техникум», г. Воронеж

В основу оценки финансовых результатов работы предприятий положены показатели прибыли и показатели рентабельности. Рентабельность – это относительный показатель, определяющий уровень доходности предприятия. К этой группе показателей относят рентабельность производства (затрат), рентабельность продаж, рентабельность основных фондов, рентабельность собственного капитала, рентабельность активов.

На первый взгляд кажется, что о показателях рентабельности мы знаем всё. Что их можно отнести к числу показателей с наибольшей степенью «экономической разработанности». Однако, здесь и сегодня возможны неожиданные и интересные находки. В экономической литературе не удаётся найти ответа на вопрос: «Если в расчёте показателей рентабельности продаж и рентабельности производства (затрат) используются по существу одни и те же данные (объём продаж, себестоимость реализованной продукции, прибыль от продаж), то существует ли между ними прямая взаимосвязь? Иными словами, нельзя ли выразить показатели рентабельности продаж и рентабельности производства (затрат) непосредственно друг через друга, не используя при этом ни объём продаж, ни себестоимость реализованной продукции, ни прибыли от продаж?»

Автором получен ряд подобных выражений, связывающих показатели рентабельности продаж и рентабельности производства (затрат) напрямую, без участия «посредников».

$$R_{\text{затрат}} = R_{\text{продаж}} + R_{\text{затрат}} * R_{\text{продаж}}$$

Преобразуя полученное выражение, можно получить другие интересные выражения, связывающие напрямую показатели рентабельности продаж и рентабельности производства (затрат).

$$R_{\text{продаж}} = \frac{R_{\text{затрат}}}{1 + R_{\text{затрат}}}$$

где $R_{\text{затрат}} < 1$

Таким образом, рентабельность продаж может быть выражена только через рентабельность производства (затрат), не используя другие показатели.

$$R_{\text{затрат}} = \frac{R_{\text{продаж}}}{1 - R_{\text{продаж}}}$$

где $R_{\text{продаж}} < 1$.

Таким образом, рентабельность производства (затрат) может быть выражена только через рентабельность продаж, не используя другие показатели.

Взаимосвязь показателей рентабельности продаж и рентабельности производства (затрат) может быть описана ещё одним изящным выражением:

$$\frac{1}{R_{\text{продаж}}} - \frac{1}{R_{\text{затрат}}} = 1$$

где $R_{\text{затрат}} < 1$, и $R_{\text{продаж}} < 1$.



ТВОРЧЕСКОЕ НАСЛЕДИЕ Н. КОНДРАТЬЕВА И СОВРЕМЕННОСТЬ

Поминова Елена Александровна

Научный руководитель Кириков Константин Владимирович

ГОБУ СПО ВО «Воронежский юридический техникум», г. Воронеж

Проблема цикличности рыночной экономики всегда привлекала внимание экономистов. В 1894 г. русский экономист М. Туган-Барановский изучал промышленные кризисы в Англии. Его идеи получили развитие в работах Л.Шпитгофа, Й.Шумпетера, У.Митчела. Но особая заслуга М. Туган-Барановского заключается не только в его идеях, а ещё и в том, что он воспитал ученика – экономиста с мировым именем Н. Кондратьева. Сегодня научное наследие Н. Кондратьева общепризнано, вклад в сокровищницу научных знаний бесспорен. Этот вклад состоит в постановке проблемы долгосрочных циклических колебаний в рыночной экономике и обосновании их объективного характера. Эта теория получила название «теории длинных волн Кондратьева», а экономисты мира сегодня называют эти волны «К-волнами» в его честь.

На наш взгляд, идеи Н. Кондратьева актуальны сегодня как никогда. Кризисы в рыночной экономике являются частью экономического цикла, они объективны и неизбежны. Почему же закономерное явление оказалось для мировой экономики таким неожиданным? Одной из главных причин этого послужили процессы, проходившие в экономике США. Согласно теории «длинных волн» Н. Кондратьева особо разрушительные кризисы повторяются в рыночной экономике приблизительно через 50-60 лет. Исходя из печального опыта «Великой американской депрессии» 1929 – 1939 г.г., американские экономисты имели все основания ожидать следующего сравнимого по масштабам кризиса в 1990-2000 г.г. Однако, они, вероятно, посчитали, что в состоянии управлять экономическим циклом, поставили перед собой задачу «отменить» фазу кризиса. Решение этой задачи потребовало искусственного поддержания высокого уровня спроса на товары и услуги. Отсюда безудержный рост кредитования, денежная эмиссия, появление новых финансовых инструментов, таких, например, как деривативы. Это потребовало также высоких бюджетных расходов, что повлекло за собой невиданный рост государственного долга США. На практике оказалось, что США фазу кризиса, безусловно, не отменили, а лишь перенесли на начало XXI в. При этом оттягивание кризиса по времени привело к накоплению им большой «критической массы и энергии» и неожиданному её выбросу.

Особый интерес представляет собой то, как реагировала на внезапный кризис российская экономика. Во-первых, нынешний кризис объективно оказался для неё первым циклическим кризисом. Экономика СССР до 1991 г. не была интегрирована в мировую, и не была подвержена её циклическому характеру. На первый взгляд кажется, что уж опыта кризисов с девяностых годов прошлого века нашей экономике не занимать. Но это не так. Экономика России в девяностых годах XX в. пережила череду кризисов «переходного периода к рынку». При всей остроте и драматичности они не были связаны с цикличностью мировой экономики. Рост российской экономики в 2000-2007 г.г. переключил внимание экономистов на проблемы инвестиций, удвоения ВВП, развития инфраструктуры и т.д. Задумываться о том, когда же наступит следующая критическая фаза экономического цикла было немодно и некогда. Неожиданный обвал мировых рынков показал со всей очевидностью - опыта прохождения кризисной фазы экономического цикла у нас пока нет. Процесс накопления такого опыта идёт



сейчас, его не ускорить ничем. Пожалуй, главное сегодня – сформировать этот опыт и осмыслить его, вырабатывая рекомендации на будущее. Ведь этот кризис не последний.

ПРОБЛЕМА ВЫБОРА СТРУКТУРНЫХ ПРИОРИТЕТОВ В УСЛОВИЯХ ГЛОБАЛИЗАЦИИ ДЛЯ СТИМУЛИРОВАНИЯ РАЗВИТИЯ НАЦИОНАЛЬНОЙ ЭКОНОМИКИ

Терешенко Диана Андреевна

Научный руководитель Оганесян Владислав Геннадьевич

ЧОУ ВПО Северо-Кавказский институт бизнеса, инженерных и информационных технологий, Краснодарский край, г.Армавир.

В условиях глобализации усиливаются процессы растущей интеграции национальных экономик в движении к единому мировому рынку. Отраслевая структура экономики влияет на объем валового внутреннего продукта (ВВП), а, следовательно, на уровень жизни населения; определяет возможности выхода на внешние рынки, и, соответственно структуру платежного баланса и конкурентоспособность той или иной страны. Мы рассматриваем структурные приоритеты как элемент национальных стратегий, определяющий траекторию, перспективы и качество экономического развития любой страны. Для того чтобы изменить качество развития, необходимо, на наш взгляд, изменить структурные приоритеты экономики. Таким образом, проблема выбора структурных приоритетов в условиях глобализации является приоритетной для всех стран, и, особенно, для развивающихся. Однако, до сих пор недостаточно проработаны концептуальные подходы к выбору отраслевых структурных приоритетов в развивающихся странах и странах с низким уровнем экономического развития во взаимосвязи с проблемой их оптимальной «выживаемости» в условиях глобализации, возможностями повышения национальной конкурентоспособности и перехода к инновационно-ориентированной экономике. В силу этого недостаточно эффективными оказываются и практические действия, направленные на обеспечение устойчивого экономического роста. За последние несколько десятилетий изменились условия функционирования мировой экономики. В частности, наметилась тенденция к регулированию национальной экономики путем заключения различного рода межгосударственных соглашений - многосторонних, региональных, двусторонних. Эти соглашения, как правило, ограничивают возможности национальных правительств, и, в первую очередь, правительств развивающихся стран, по использованию внутренних рычагов воздействия на отраслевую структуру экономики. При этом действие отраслевой политики корректируется многочисленными соглашениями и правилами Всемирной Торговой Организации (ВТО). Их воздействие на развитие национальной экономики является весьма серьезным и имеет не только положительные, но и отрицательные последствия, особенно для стран с низким уровнем дохода. В условиях глобализации, наукоемкий вектор в структурном развитии стал определяющим для большинства стран. Мировой опыт показывает, что роль государства в стимулировании инноваций для формирования «экономики знаний» достаточно велика. Правительство каждой страны выбирает свою концепцию инновационно-структурной политики. Основная идея, которая лежит в основе инновационной системы любой страны заключается в коммерциализации научно-технологических разработок. Каждая из



них должна иметь коммерческие перспективы и служить основой зарождения нового бизнеса. Инновационная политика, проводимая правительствами многих стран, была направлена на улучшение среды функционирования бизнеса и усиление реальных взаимосвязей треугольника: образование - наука - производство. Опыт развития многих стран, показывает, что влияние государства на инновационные процессы не только возможно, но и необходимо на определенных этапах развития национальной экономики. Оно должно быть направлено на создание стимулов к внедрению инновационных и инновационных технологий, временный протекционизм для поддержки новых областей деятельности, продвигующих экономический рост, созданию новых экспортноориентированных видов бизнеса, отраслей и производств. Таким образом, анализ мирового опыта структурного реформирования показал, что отсталые в прошлом страны, добились значительных успехов, перестраивая традиционную структуру производства, делая акцент на развитие наукоемких отраслей и двигаясь в направлении инновационно-ориентированной экономики. Реальная возможность движения в этом направлении подтверждена успешным опытом инновационного развития многих стран, эффективно использовавших квазиинновации с последующей их адаптацией внутри страны.

МОЛОДЕЖЬ НА РЫНКЕ ТРУДА

Сидоркин Дмитрий Александрович

Научный руководитель Загайнова Нинель Леонидовна

*ФГБОУ ВПО «Марийский государственный университет», Республика Марий Эл,
г. Йошкар-Ола*

Молодежь - это инновационный человеческий потенциал общества, который, являясь отдельным сегментом рынка труда, имеет особенности своего развития. Молодежь – это основа будущего трудового потенциала страны, поэтому исследование положения молодежи на рынке труда Республики Марий Эл, а также проблем трудовой занятости молодежи является весьма актуальным. Для молодежи присущи особенности, обуславливающие специфику её поведения на рынке труда. Добиться того, чтобы занята была вся трудоспособная молодежь невозможно. Низкая конкурентоспособность молодежи на рынке труда объясняется отсутствием достаточного производственного опыта и необходимого стажа работы по специальности. Переход к рыночным отношениям обострил проблемы занятости и обучения молодежи и обусловил увеличение численности неработающей молодежи. Молодежь, как наиболее конкурентоспособная часть граждан, гораздо чаще прибегает к услугам службы занятости. Молодежь на рынке труда представляет собой достаточно уязвимую категорию граждан, однако именно ее привлечение на рынок труда является одним из основных факторов экономического развития страны.

Безработица в Республике Марий Эл среди молодежи носит весьма устойчивый характер, поэтому правительство Республики Марий Эл уделяет большое внимание обозначенной проблеме. К основным направлениям содействия трудовой занятости молодежи в Республике Марий Эл относятся: профессиональная подготовка и повышение квалификации безработной молодежи; повышение конкурентоспособности выпускников образовательных учреждений; организация стажировок для выпускников учреждений среднего и высшего профессионального образования с дальнейшим их



трудоустройством; организация специализированных ярмарок вакансий рабочих и учебных мест; организация оплачиваемых общественных работ; содействие занятости учащейся молодежи и трудоустройству выпускников учреждений профессионального образования; технология социальной адаптации безработной и незанятой молодежи на рынке труда - Проект «Новый старт»; технология самоорганизации молодежи в экономической деятельности - Проект «Всероссийский стройотряд»; технология развития инновационной активности молодежи - Проект «Сегодня».

Таким образом, проблему занятости молодежи, можно решить, только объединив усилия всех заинтересованных сторон. Все это в конечном итоге, сформирует устойчивые условия для самоорганизации молодежи и населения, развития инициатив, роста благосостояния граждан и совершенствования общественных отношений.

СКЕЙТБОРДИНГ КАК ПЕРСПЕКТИВНЫЙ ТАНДЕМ БИЗНЕСА И СПОРТА

Амельчева Мария Алексеевна, Умнова Екатерина Валерьевна

Научный руководитель Савинцева Светлана Александровна

МБОУ «Гимназия №1», Кемеровская область, г. Кемерово

Все больше молодых людей предпочитают проводить время занимаясь экстремальными видами спорта. Но, к сожалению, в некоторых регионах, например, как в нашем такой возможности не предоставляется. Погодные условия позволяют использовать лишь малую часть времени, необходимую для профессионального или хотя бы среднего уровня. Закрытых площадок ни у нас, ни в соседних областях нет. Таким образом те, кто действительно увлекаются такими видами спорта, как : скейтбординг, ВМХ, роллерблейдинг просто приходится тратить средства на дальние поездки в такие города, как: Красноярск, Пермь, Москва, Челябинск. Там правительство и бизнес уделяют достаточно внимания этой ячейке бизнеса. Пока она свободна и нет большой конкуренции, можно занять эту нишу беспрепятственно.

Цель работы: обоснование взаимовыгодного интереса населения, предпринимателей и государства в развитии рынка спортивных услуг (на примере скейтбординга)

Задачи:

1. Рассмотреть особенности и этапы развития нового вида экстремального спорта – скейтбординга.
 2. Изучить виды скейт-парков.
 3. Выявить необходимость строительства скейт-парка в городе Кемерово.
 4. Провести анализ рынка на предмет выявления свободной ниши для реализации проекта.
 5. Составить смету затрат (прогнозируемых) на строительству скейт- парка в г. Кемерово.
- Поэлементная себестоимость основной и сопутствующих услуг.
6. Провести расчет экономической целесообразности проекта.

Спорт, как явление массовый и профессиональный нуждаются в поддержке, выражаемой не только в финансовых средствах, но и в реальных проектах, связанных с пропагандой здорового образа жизни, популяризацией конкретных спортивных



видов, строительством инфраструктуры для занятий спортом.

Нужен ли скейт - парк в г. Кемерово? Мы считаем, что нужен. В нашем исследовании выявлена не только потребность в его строительстве, но и рассмотрены элементы бизнес-плана проекта.

АКТУАЛЬНЫЕ ПРОБЛЕМЫ ЭКОНОМИКО-ПРАВОВОГО РЕГУЛИРОВАНИЯ ЭФФЕКТИВНОГО ФУНКЦИОНИРОВАНИЯ МАЛОГО ПРЕДПРИНИМАТЕЛЬСТВА В ДЕПРЕССИВНЫХ МУНИЦИПАЛЬНЫХ ОБРАЗОВАНИЯХ

Пугачева Юлия Евгеньевна

Научный руководитель Морозов Геннадий Борисович

*ГОУ ВПО «Уральский государственный педагогический университет»,
Свердловская область, г. Екатеринбург*

Экономическое развитие страны в постсоветской России особенно в малых городах и отдаленных территориях, ухудшилось в связи с приватизацией и закрытием градообразующих предприятий. Политическая и экономическая ситуация сложная, люди получают «мизерную» заработную плату и прожить на нее очень сложно. Поэтому одним из факторов является их трудовая деятельность, которую они должны осуществлять самостоятельно, искать способы этого выживания. Одним из таких способов выживания является развитие малого предпринимательства, так как крупного бизнеса на депрессивных территориях, как правило, нет.

Действующая в настоящее время в Российской Федерации нормативная правовая база регулирования и государственной поддержки малого и среднего предпринимательства не в полной мере обеспечивает правовое решение проблем, стоящих на пути развития малого и среднего бизнеса. Главные нерешенные проблемы в этой сфере, которые обусловлены в основном несовершенством федерального законодательства - недостаточная нормативно-правовая база, громоздкая налоговая система, многочисленные недостатки упрощенной системы налогообложения. Отсутствует система проведения глубокого анализа деятельности предприятий малого и среднего бизнеса, нет надлежащего учета результатов их работы, практически отсутствует отчетность по тем показателям, которые дают право этим предприятиям воспользоваться льготами по налогообложению.

В связи с этим проблемы законодательства приводят в полный ступор МП в депрессивных муниципальных образованиях, так как данные территории нуждаются в постоянной помощи и поддержки, а население живет в вечном страхе за завтрашний день.

Решения по улучшению нормативно – правовой базы, и созданию лучших условий для становления и развития малого предпринимательства в депрессивных муниципальных образованиях. Со стороны государства должны оказываться следующие виды помощи, как действующим, так и вновь создаваемым субъектам инфраструктуры: безвозмездная финансовая помощь в виде микрокредитов на льготной основе, в том числе на беспроцентной основе, через Свердловский областной фонд поддержки малого предпринимательства (далее – СОФПМП), в том числе передача в безвозмездное пользование имущества, необходимо создать нормативно-правовой акт, в котором был бы прописан перечень принципов, обеспечивающих при формирова-



нии законодательства приоритет интересов малого бизнеса (например, на районном уровне), осуществить постоянство мониторинга развития МП.

РОЛЬ ИНСТИТУТА ОБРАЗОВАНИЯ В РАЗВИТИИ ИННОВАЦИОННОЙ ЭКОНОМИКИ В РОССИИ

Стародубова Анна Геннадьевна

Научный руководитель Зулькарнай Ильдар Узбекивич

ФГБОУ ВПО УГУЭС, Республика Башкортостан, г. Уфа

В данной исследовательской работе был проанализирован институт образования в США и России. Дана сравнительная характеристика двух моделей построения инновационной экономики – советской и западной. Выявлено, что успех советской науки был, достигнут в тех отраслях, где были заимствованы элементы западной модели. Была выдвинута гипотеза о схожести двух моделей. На примере Московского физико-технического института (университета) (МФТИ) эта гипотеза была доказана. В данном университете, так же как и в современной «Силиконовой Долине» существовала и даже сегодня в какой – то степени существует двусторонняя связь образования, науки и бизнеса, которая обеспечивает то, что студенты и преподаватели имеют хорошее представление об актуальных проблемах в области высоких технологий и могут предложить оригинальные решения. В МФТИ также как и в долине соответствующих социальных групп, которые мобильны и переедут туда, где хорошо живется, и где они найдут своих соратников, ученых коллег привлекла развитая инфраструктура. Так в учебном заведении (водном месте) было скоординировано большое количество умных людей в данной области – это во многом поспособствовало успеху МФТИ. Почему бы не применить данную схему сейчас в России не только в данном университете, но и в вузах других направлений, ведь результат очевиден?

Трансформация системы образования возможна в России, с помощью одной из технологий трансплантации институтов - которая заключается в построении последовательности промежуточных институтов. Данная технология подразумевает наличие основы – института реципиента (российская система образования) со временем реформированный в институт – донора (США, Силиконовая Долина).

Основными составляющими данной стратегии должны стать следующие:

1. Связь отраслевой, академической, вузовской науки (как это было при Советском союзе);
2. Двусторонняя связь бизнеса и науки (Силиконовая Долина);
3. Определенная роль государства в данном процессе. Государство должно выступать в виде связующего звена между наукой и задачами производства.

Со стороны государства могут быть выдвинуты программы по развитию инновационной экономики, которые должны быть направлены на организацию кооперации промышленности с университетами в выполнении исследовательских проектов, финансируемых правительством.

Одной из основных идей должно быть сосредоточение умных людей в одном месте, таким образом, чтобы они были заинтересованы в этой координации. Предоставить ученым такие условия, чтобы они не смогли отказаться от этого процесса. Практика показывает, что это действует эффективно.



МАЛЫЙ БИЗНЕС КРАСНОДАРА: ПРОБЛЕМЫ И ПЕРСПЕКТИВЫ

Керимова Сабина Маратовна

Научный руководитель Голосова Людмила Васильевна

МБОУДОД ЦДОД «Малая академия», Краснодарский край, г. Краснодар

Развитие малого бизнеса является важным элементом в системе мер, направленных на укрепление экономического потенциала Российской Федерации, снижение социальной напряжённости, повышение уровня занятости, увеличения поступлений в бюджеты всех уровней. Развитие малого бизнеса – это принципиальная позиция краевой и городской власти города Краснодара. Цель – достичь его доли в экономике свыше 60 %, как в развитых странах.

Актуальность проблемы можно выразить словами нашего губернатора А.Н.Ткачёва: «Малый бизнес способен дать стремительный рост производства и обеспечить рост доходов населения нашего края» .

Цель работы: на примере магазина «Текстиль для всех» попытаться выявить проблемы и перспективы малого бизнеса города Краснодара.

Задачи исследования: рассмотреть структуру малого бизнеса по отраслям экономики города; выявить проблемы и перспективы развития; доказать, что малый бизнес находит поддержку со стороны органов власти города; провести исследование и анализ основных показателей конкретного представителя малого бизнеса (магазина); сформулировать собственное мнение о состоянии и месте малого бизнеса в экономике города.

В ходе исследования были использованы такие методы, как: анализ научной литературы, системный анализ полученных данных, сравнительный анализ, статистический метод, факторный анализ, анализ хозяйственной деятельности.

Малый бизнес – один из ключевых элементов развития экономики нашего города. В городе действует более 62 тысяч субъектов предпринимательства. Доля занятых в малом и среднем предпринимательстве составляет около 47 процентов всех занятых в экономике города. Структура малого бизнеса по отраслям такова : 46% торговля и общественное питание; 26% сфера услуг; по 14% промышленное производство и строительство.

В работе был проведён анализ хозяйственной деятельности магазина «Текстиль для всех», на основании которого были выявлены проблемы и намечены перспективы дальнейшего развития: деятельность магазина рентабельна, но отсутствие бухгалтерского учёта не позволяет провести более детальный анализ хозяйственной деятельности. Для повышения эффективности предприятию необходимо: сократить расходы на приобретение товара и её доставку; разработать план мероприятий для расширения ассортимента и сопутствующего товара; использовать рекламу;

Гипотеза моего проекта подтвердилась - малый бизнес во многом определяет темпы экономического роста города, структуру и качество валового продукта, состояние занятости населения и обеспечивает социальную стабильность. Но на сегодняшний день малый бизнес Краснодара не достиг необходимого уровня весомости в экономике города. Несмотря на активную поддержку со стороны администрации города у малого бизнеса остаётся ряд проблем. Наиболее значительными являются: административные барьеры, бюрократизм, несовершенное налогообложение, отсутствие должного бухгалтерского учёта. Необходимо дальнейшее совершенствование законодательного



обеспечения деятельности субъектов малого предпринимательства через введение патентной формы предпринимательства, проведения форумов, научно-практических конференций, семинаров, круглых столов и иных мероприятий по обмену мнениями, и распространению положительного зарубежного и отечественного опыта.

МЕТОДИКА ОПРЕДЕЛЕНИЯ ИНВЕСТИЦИОННОЙ ПРИВЛЕКАТЕЛЬНОСТИ ПРЕДПРИЯТИЯ И ПУТИ ЕЕ СОВЕРШЕНСТВОВАНИЯ (НА ПРИМЕРЕ ЗАО «БЕРЕЗКИ» ОРЛОВСКОГО РАЙОНА ОРЛОВСКОЙ ОБЛАСТИ)

Карпунова Анастасия Александровна

Научный руководитель Долгова Светлана Алексеевна

ФГБОУ ВПО «Орловский государственный аграрный университет», Орловская область, г. Орел

Для повышения инвестиционной привлекательности предприятий необходимо решить такой важный вопрос, как совершенствование методики анализа и оценки инвестиционной привлекательности сельскохозяйственного предприятия.

Исследования данной работы заключается в разработке положений и практических рекомендаций для унификации методики анализа и оценки инвестиционной привлекательности сельскохозяйственного предприятия на основе определенных показателей.

Изучая сущность понятия «инвестиционная привлекательность» мы сможем определить систему показателей, которые необходимы для анализа инвестиционной привлекательности сельскохозяйственного предприятия, определить стадию жизненного цикла рассматриваемого предприятия и взаимосвязь с его инвестиционной привлекательностью, а также разработать комплексную методику оценки инвестиционной привлекательности на основе отобранных показателей и сделать выводы о возможностях практического применения данной методики на предприятиях агропромышленного комплекса Орловской области.

Работа определяет взаимосвязь между стадией жизненного цикла предприятия и инвестиционной привлекательностью: определение фазы жизненного цикла предприятия позволяет проанализировать условия развития предприятия, в первую очередь его инвестиционные возможности. Кривая жизненного цикла предприятия наглядно отражает факторы, влияющие на его развитие, и позволяет выделить компоненты, способствующие повышению инвестиционной привлекательности на данный момент и угрозы внешней и внутренней среды, которые необходимо учесть в дальнейшей оценке инвестиционной привлекательности предприятия.

Предложена унифицированная методика комплексной оценки инвестиционной привлекательности предприятия на основе его финансового состояния, которая включает в себя 29 качественных и количественных показателей.

Эта методика предназначена для оптимизации управления инвестиционной привлекательностью предприятия менеджеров предприятий всех типов организационно-правовых структур; министерств, департаментов и управлений сельского хозяйства федерального, регионального и районного уровней; преподавателей и студентов учебных организаций и других организаций, осуществляющих инвестиции в сельское хозяйство, а также информационно-консультационных служб.



ЭКСПЕРТИЗА МЕТОДИЧЕСКИХ ПОДХОДОВ ПО АКТУАЛИЗАЦИИ СТРАТЕГИИ СОЦИАЛЬНО-ЭКОНОМИЧЕСКОГО РАЗВИТИЯ РЕГИОНА

Клепикова Дарья Васильевна

Научный руководитель Борисова Людмила Михайловна

ФГБОУ ВПО НИ ТПУ, Томская область, г. Томск

Необходимость разработки субъектами Российской Федерации собственных стратегий развития была вызвана, с одной стороны, требованиями федерального правительства, а с другой – насущной потребностью позиционировать себя в качестве субъектов, проводящих самостоятельную конкурентную социально-экономическую политику, которая опирается на собственные кадры, ресурсы и технологии. Политика эта должна не только обеспечить конкурентоспособность экономики и социальную стабильность, но и способствовать удержанию на определенном уровне множества контрольных показателей, регламентированных указами Президента РФ.

Определение стратегии развития представляет собой необходимое условие для достижения взаимопонимания и социального согласия между разными слоями населения, которое проживает на территории конкретного региона и консолидируется во имя достижения единой цели. Созданная при участии всех конструктивных сил, представляющих различные партии, объединения и группы, стратегия развития стабилизирует политическую обстановку в регионе, является основой экономического созидания, определяя направления преобразования региональной социально-экономической системы в целях повышения качества жизни населения и обеспечения для субъектов хозяйствования благоприятных условий функционирования и развития.

А неравномерная динамика развития регионов РФ в условиях постоянных изменений социально-экономической среды обуславливают необходимость актуализации стратегий их развития.

Целью проведенного исследования явилась выработка рекомендаций для Администрации Томской области по совершенствованию процесса актуализации стратегии развития региона на основе анализа подходов к актуализации стратегий регионов Российской Федерации.

Для этого был проведен сравнительный анализ активности регионов РФ в рамках работы над актуализацией стратегии развития и выявлены положительные и отрицательные характеристики различных подходов к актуализации.

Анализ состояния стратегического планирования по регионам РФ показал, что актуализацию стратегий развития проводят или уже провели 12 регионов из 83. По результатам анализа процессов актуализации стратегий социально-экономического развития регионов РФ было выделено 10 основных подходов, апробированных в ходе корректировки стратегий развития различными регионами, из которых самыми актуальными и популярными стали: изменение внешних и внутренних факторов развития; обновление макроэкономических показателей; кластерный подход.

В ходе исследования были определены факторы, необходимые для повышения качества актуализации стратегии развития Томской области до 2020 и получения на выходе реалистичной и качественно проработанной стратегии, в том числе усиление сотрудничества и взаимодействия между регионами в сфере стратегического планирования для достижения общих целей развития РФ, обмена опытом, использования широкого спектра подходов и инструментов при разработке и актуализации документов, подобных стратегии развития.



ОЦЕНКА ЭФФЕКТИВНОСТИ ИНВЕСТИЦИЙ В ОБРАЗОВАНИЕ

Туманова Инна Александровна

Научный руководитель Барышева Галина Анзельмовна

ФБГОУ ВПО Национальный исследовательский Томский политехнический университет, Томская область, г. Томск

Социально-экономическое развитие в начале нового тысячелетия характеризуется возрастающей ролью человеческого фактора. Сегодня по-новому понимается роль человеческого капитала – он выступает главным фактором повышения конкурентоспособности страны. В связи с этим, инвестиции в человеческий капитал являются неотъемлемым элементом успешного развития экономики современных государств.

Очевидно, что в условиях растущего спроса на услуги высшего образования прежние методы финансирования не в состоянии обеспечить подготовку специалистов на высоком уровне. Это ставит перед системой высшего образования проблему создания таких механизмов финансирования, которые обеспечивали бы расширяющееся производство кадров высшей квалификации при рациональном использовании ресурсов общества. То есть, по сути, подразумевается отказ от полного бюджетного финансирования высшего профессионального образования и переход к системе инвестирования в него со стороны потребителей. Таким образом, можно сказать, что инвестиции в образование разделяют по источнику финансирования: частные и государственные. В работе установлено соотношение частного и государственного финансирования в сфере образования в Австралии (государственное финансирование - 28% в виде субсидий студентам, частное финансирование – 72%), в Великобритании (в основном государственное финансирование), в Германии (полностью государственное финансирование), в США (государственное финансирование – 51%, частное финансирование – 49%) и России (в основном государственное финансирование).

Помимо вопроса источников финансирования в образование, существует еще один важный вопрос, кто является инвестором? Ответ на этот вопрос многоаспектен, так как инвестором может являться сам индивид, получающий образование, его семья, а так же государство и другие социально-экономические институты. При этом стоит отметить, что каждый экономический агент имеет свою конечную цель инвестирования в сфере образования. Для индивида важны заработки и возможность занятости в результате инвестиций в свое образование; для государства – экономический рост, увеличение макроэкономической производительности и общее благосостояние населения; для фирмы - повышение производительности труда с учетом повышения квалификации каждого последующего работника; для учебных заведений – поддержание и повышение своего статуса за счет привлеченных инвестиций в наиболее талантливых студентов.

В результате исследования расширены представления об основных направлениях повышения эффективности инвестиций в сферу образования: для государства и для фирм приоритетным направлением повышения эффективности инвестиций в человеческий капитал является снижение текучести кадров (для государства – предотвращение «утечки мозгов» вследствие эмиграции) и повышение заинтересованности в качественной работе. Инвестирование в образование должны осуществлять все группы его потребителей по принципу соответствия профессиональной подготовки специалистов современным требованиям экономики.



Таким образом, благополучие и устойчивое развитие любой нации зависит от человеческого капитала, поэтому необходима продуманная и последовательная политика в области развития инвестиций в образование, как на уровне отдельной фирмы, так и на уровне государства.

УПРАВЛЕНИЕ ОРГАНИЗАЦИЕЙ В СИСТЕМЕ МЕНЕДЖМЕНТА КАЧЕСТВА

Кузнецова Анна Александровна

Научный руководитель Пенькова Ольга Владимировна

Тамбовский филиал Московского государственного университета культуры и искусств, Тамбовская область, г. Тамбов

Качество продукции или услуг является одним из важнейших факторов успешной деятельности любой организации. В настоящее время во всем мире заметно усилились требования, которые предъявляются потребителем к качеству продукции. Усиление требований сопровождается осознанной всеми необходимостью постоянного повышения качества, без чего невозможно достижение и поддержка эффективной экономической деятельности.

Внедрение системы менеджмента качества (СМК) на базе международных стандартов ISO является лишь первым шагом к достижению высокого качества изготавливаемой продукции (оказываемых услуг). Эффективность от внедрения предприятие сможет почувствовать лишь в том случае, если будет постоянно и непрерывно совершенствовать действующую СМК, и в этот процесс будут включены все сотрудники предприятия - от директора до непосредственного исполнителя. В противном случае, внедрение СМК закончится на стадии разработки документации и превратится в формальность.

В работе рассмотрены сущность, содержание, основные понятия СМК, ее принципы, предъявляемые к ней требования, международный опыт менеджмента качества, а также этапы построения СМК. В практической части дана обшая характеристика функционирующего на рынке строительных материалов Тамбовской области ЗАО «ТАМАК», проанализированы финансово-хозяйственная деятельность, рентабельность организации, а также проведён анализ действующей системы качества на предприятии.

Анализ финансовой отчетности показал, что на предприятии наблюдается стабильная положительная динамика. За рассматриваемый период наблюдается в целом рост имущества предприятия. В частности, оборотные средства увеличились, а внеоборотные активы уменьшились.

Анализ рентабельности ЗАО «ТАМАК» показал эффективность работы предприятия в целом, доходность различных направлений деятельности (производственной, коммерческой, инвестиционной), окупаемость затрат и т.д.

В работе проведён анализ системы контроля качества предприятия. На ЗАО «ТАМАК» проводится как обязательная, так и добровольная сертификация выпускаемой продукции. Исследование системы качества, существующей на ЗАО «ТАМАК» выявило некоторые ее недостатки. Согласно результатам исследования, предложены перспективные пути развития и усовершенствования системы качества ЗАО «ТАМАК»: все компоненты системы качества должны быть предметом постоянной и регулярной



внутренней проверки и оценки; реализация целей системы качества должна обеспечиваться техническим, административным и человеческим факторами, влияющими на качество производимой продукции; система качества должна быть надлежащим образом документирована.

В ходе работы разработан стандарт организации, который содержит руководство по качеству, свод стандартов организации и рабочую документацию по СМК ЗАО «ТАМАК».

ЭФФЕКТИВНОСТЬ ОКАЗАНИЯ ГОСУДАРСТВЕННОЙ УСЛУГИ ПО РЕГИСТРАЦИИ ПРАВ НА НЕДВИЖИМОЕ ИМУЩЕСТВО В ПЕНЗЕНСКОЙ ОБЛАСТИ

Евстифеева Марина Сергеевна, Метальникова Мария Викторовна

Научный руководитель Белякова Елена Александровна

*ФГБОУ ВПО «Пензенский государственный университет архитектуры и
строительства», Пензенская область, г. Пенза*

Недвижимость традиционно является одним из самых ценных экономических объектов.

Управление земельно-имущественными отношениями включает комплекс разнообразных механизмов и процедур, одной из которых является государственная регистрация прав на недвижимое имущество и сделок с ним. Только с момента внесения записей об объектах недвижимого имущества и сделках с ним в единый государственный реестр прав юридически подтверждается существование объекта недвижимого имущества как объекта права, а также возникновение, переход или прекращение права на него.

В конкурсной работе рассмотрены основные аспекты государственной регистрации прав на недвижимое имущество, исследованы теоретические вопросы государственной регистрации прав на недвижимое имущество и сделок с ним, выявлены права и сделки, подлежащие государственной регистрации.

Приведена структура, полномочия и правомочия Управления Федеральной службы государственной регистрации, кадастра и картографии по Пензенской области. Проведен анализ деятельности Многофункциональных центров (МФЦ), которые в настоящее время наделены полномочия по приему документов на государственную регистрацию прав и предоставлению информации, содержащейся в ЕГРП.

Статистическая информация зарегистрированных действий в районах Пензенской области и городе Пенза позволила проанализировать количество отказов и приостановлений в государственной регистрации и предложить варианты по улучшению работы органов, осуществляющих государственную регистрацию прав на недвижимое имущество. В частности для обучения, общения и обсуждения актуальных вопросов Росреестра со всеми территориальными органами Росреестра предлагается организовать вебинары, а для повышения правовой грамотности населения предполагается создание бесплатной юридической помощи на базе МФЦ.

Подводя итоги работы, можно сделать вывод о том, что система государственной регистрации прав на недвижимое имущество должна постоянно совершенствоваться и процедура оказания этой услуги должна быть наиболее доступной, простой и понятной для граждан и самих регистраторов.



МАРКЕТИНГОВЫЕ ИССЛЕДОВАНИЯ ВОЗМОЖНОСТИ ОРГАНИЗАЦИИ ПРОИЗВОДСТВА ВЫСОКОКАЧЕСТВЕННОГО ТЕПЛОИЗОЛЯЦИОННОГО МАТЕРИАЛА НА ОСНОВЕ ИННОВАЦИОННОЙ ТЕХНОЛОГИИ УТИЛИЗАЦИИ ОТХОДОВ БУМАЖНОГО ПРОИЗВОДСТВА

Холуденева Алина Олеговна

Научный руководитель Рыжаков Виктор Васильевич,

ФГБОУ ВПО Пензенская государственная технологическая академия, Пензенская область, г. Пенза

В настоящее время крайне актуальной является проблема производства высококачественных теплоизоляционных материалов, которые отличались бы при этом экологичностью. Вопросам экологичности строительных материалов сегодня уделяется все большее внимание. Приведем основные критерии экологичности:

- материал не выделяет токсичных и/или раздражающих веществ;
- уровень радиоактивного излучения минимален;
- в процессе производства наносится минимальный вред окружающей среде;
- материал пригоден для повторного использования/может быть утилизирован.

Стоит отметить так же, что экологичность является одним из конкурентоспособных преимуществ, наряду с прочими свойствами.

В современном производстве очень серьезные позиции заняла ниша полиэтиленовых материалов. Безусловно, при их использовании достигаются многие положительные свойства, за исключением экологичности.

Согласно данным по Пензенской области, рассмотренной в качестве пилотного региона, спрос на утеплители в последние несколько лет растет быстрыми темпами, о чем свидетельствуют данные о продажах основных пензенских производителей («Эковата» и «Пенобетон»), что подтверждает актуальность выбранной темы исследования (рис.1 и рис.2).



Рисунок 1 – Объемы рынка продаж строительных материалов в Пензенской области (тыс. м³/год)



Рисунок 2 – Объемы рынка строительства, подлежащего утеплению в Пензенской области (млн. м²/год)

Авторами разработана уникальная технология производства утеплителя «Экоплита» на основе обезвоженных отходов бумажного производства, что позволяет значительно снизить себестоимость конечного продукта. За счет добавления таких материалов, как жидкостеклянное связующее, антипирен, антисептик и др. достигаются все необходимые для утеплителя свойства, установленные в ходе лабораторных испытаний. Стоит отметить, что конечный продукт «Экоплита» имеет себестоимость в полтора раза ниже аналогов, качественно совершенно не уступая им, кроме того достигается критерий экологичности, поскольку на 80% утеплитель состоит из целлюлозных волокон, не пригодных для производства бумаги по техническим причинам, соответственно совершенно безопасный для человека, что подтверждено лабораторными испытаниями.

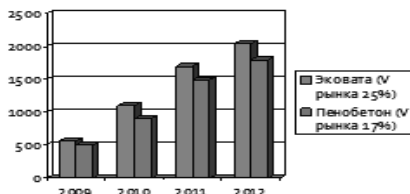
Целью работы является маркетинговых исследований возможности организации производства утеплителя на основе вышеупомянутой технологии. Полученные результаты, безусловно, могут служить основой для рассмотрения возможности организации такого производства и подтверждают перспективность развития исследований в данном направлении.

Учитывая ежегодный рост строительства, климатические условия в нашей стране, можно сказать, что производство высококачественного, экологически чистого теплоизоляционного материала будет вызывать интерес.

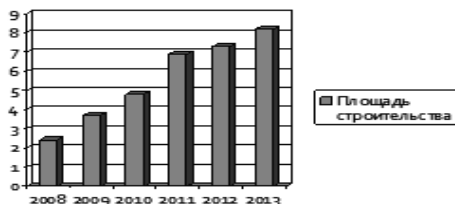
АНАЛИЗ ДЕМОГРАФИЧЕСКИХ ПРОЦЕССОВ В РОССИЙСКОЙ ФЕДЕРАЦИИ, УРАЛЬСКОМ ФЕДЕРАЛЬНОМ ОКРУГЕ И СВЕРДЛОВСКОЙ ОБЛАСТИ

Тесленко Марина Александровна

Научный руководитель Тышкевич Виктория Петровна

ФГБОУ ВПО МГУ им. М.В. Ломоносова, г. Москва

Самой обсуждаемой демографической проблемой России является катастрофическое снижение численности населения. Однако данную проблему часто анализируют поверхностно, не вдаваясь в суть и причинно-следственную связь между основными демографическими процессами. В исследовательской работе проведен подробный аналитический анализ современных демографических процессов в Российской Федерации, Уральском федеральном округе и Свердловской области, основанный на статистических данных. В процессе комплексного изучения возрастно-половой структуры, смертности и рождаемости мы выявили основные тенденции российских



демографических процессов, сделали прогноз численности населения рассматриваемых объектов.

Уровень смертности в России за последнее десятилетие снизился (о чем свидетельствуют коэффициенты прироста). Однако изменение структуры смертности свидетельствует об изменении закономерностей данного процесса. Поэтому следует уделять особое внимание повышению смертности женщин в фертильном возрасте (25-39 лет); Сокращение женского населения происходит все более быстрыми темпами, когда мужское население хоть и убывает, но с замедляющимися темпами.

Данные свидетельствуют, что в большинстве регионов России имеет место суженный тип воспроизводства ($TFR < 2,14$), однако есть исключения, такие как: Агинский Бурятский АО ($TFR = 2,64$); Республика Алтай ($TFR = 2,38$); Республика Тыва ($TFR = 2,82$); Усть-Ордынский Бурятский АО ($TFR = 2,7$); Чеченская Республика ($TFR = 3,4$); Эвенкийский АО ($TFR = 2,52$);

Минимальные суммарные коэффициенты рождаемости наблюдаются в следующих регионах: Владимирская область ($TFR = 1,28$); Ленинградская область ($TFR = 1,2$); Республика Мордовия ($TFR = 1,29$); Тамбовская область ($TFR = 1,29$);

В результате прогнозирования когортно-компонентным методом подтвердились следующие гипотезы:

1) Смертность в целом будет возрастать для женского населения и стабилизироваться для мужского населения; **2)** Стабилизация экономической ситуации приведет к уменьшению колебаний мужской смертности; **3)** В пессимистичном прогнозе возможен рост смертности в пожилых возрастах, как результат окончания жизни детей войны, ветеранов; **4)** Рождаемость в краткосрочном периоде будет повышаться, однако в долгосрочном периоде будет снижение из-за недостаточной инфраструктуры (детские сады, школы);

В целом можем сказать, что вопрос снижения численности населения нельзя воспринимать однозначно как катастрофу. Это есть закономерный процесс развитого государства, к которому можно отнести и Россию по некоторым параметрам. При продуманной реализации управления и демократической системе при снижении рождаемости может в будущем увеличиться производительность труда и благосостояние населения. Однако идеальный мир или «сферический конь в вакууме» не есть разумный подход. На протекающие процессы накладываются условия миграции населения из менее развитых стран, расслоение населения по благосостоянию, увеличение смертности женщин в фертильном периоде за счет игнорирования здорового образа жизни. В связи с этим сокращение населения имеет негативную окраску в широких массах.



ЭНЕРГОСБЕРЕГАЮЩИЕ ТЕХНОЛОГИИ КАК ЭЛЕМЕНТ ЭКОНОМИЧЕСКОЙ ЦЕЛЕСОБРАЗНОСТИ УСЛУГ ЖИЛИЩНО- КОММУНАЛЬНЫХ ХОЗЯЙСТВ СОВЕТСКОГО РАЙОНА ГОРОДА КРАСНОЯРСКА

Быкова Анастасия Артемовна

Научный руководитель Молчанова Лариса Анатольевна

МБОУ СОШ №150, Красноярский край, г. Красноярск

Энергосбережение – главная тема для разговоров, но, по мнению большинства людей, относится это только к промышленным гигантам и крупным офисным зданиям. К чему оно обычным жителям многоквартирных домов или владельцам небольших фирм? Если взглянуть на этот вопрос с другой стороны, станет ясно, что область ЖКХ – это сфера, где расход электроэнергии очень велик, поэтому энергосберегающие технологии должны в первую очередь применяться именно здесь. Однако данная тема остается актуальной до сих пор, ведь «действительного энергосбережения» в сфере ЖКХ не наблюдается.

Цель научной работы: экономическое обоснование целесообразности применения энергосберегающих технологий жилищно-коммунальными хозяйствами Советского района города Красноярск. Методы проведенных исследований: теоретические (анализ статистических сведений, сравнительно-сопоставительный анализ полученных данных), математический (расчет полученных значений).

Основные результаты научного исследования (научные, практические): отмечены потенциальные возможности и актуальные проблемы энергосбережения в освещении, доказана эксплуатационная эффективность использования энергосберегающих технологий на примере датчиков движения светодиодных ламп и обоснована экономическая целесообразность их применения в сфере ЖКХ Советского района г. Красноярск. Применение датчиков движения светодиодных ламп позволяет уменьшить потребление электроэнергии приблизительно в семь раз. Экономическая целесообразность применения энергосберегающих технологий хорошо прослеживается при оценке общей стоимости затраченной электроэнергии различными жилищно-коммунальными хозяйствами. Общая стоимость электроэнергии, расходуемой на нежилые помещения исследуемых домов, у компаний, не использующих энергосбережение, примерно в семь раз больше.

УПРАВЛЕНИЕ ГОСЗАКАЗОМ В ПРОЦЕССЕ ФОРМИРОВАНИЯ ФЕДЕРАЛЬНОЙ КОНТРАКТНОЙ СИСТЕМЫ

Лобанов Иван Викторович

Научный руководитель Гладиллина Ирина Петровна

МГУУ Правительства Москвы, Москва

В результате формирования комплексной федеральной контрактной системы будут созданы такие инструменты, как стандартные спецификации, типовые контракты на стандартные (отдельные) товары, работы и услуги (НИОКР, бюджетные инвестиции, информационные технологии, энергосбережение и т.п.), автоматизированные средства проведения заказчиками мониторинга исполнения контрактов, позволяющие



заказчикам более эффективно обеспечивать решение стоящих перед ними задач.

В целях формирования нормативного правового регулирования стадии планирования закупок для государственных (муниципальных) нужд предлагается установить порядок:

- ✓ определения объема и структуры государственных (муниципальных) нужд, в том числе в натуральном выражении, исходя из расчетно-нормативных затрат на оказание государственных (муниципальных) услуг и выполнения функций;

- ✓ установления по наиболее крупным объектам государственных (муниципальных) закупок перечня товаров, работ и услуг, необходимых для обеспечения федеральных государственных (муниципальных) нужд в очередном финансовом году и плановом периоде;

- ✓ определения начальных цен продукции для разных ее типов;

- ✓ проведения мониторинга цен, предметов закупки, производителей и поставщиков товаров, работ и услуг.

Нормативные правовые акты, регулирующие стадию размещения государственного (муниципального) заказа, должны содержать положения о: необходимости утверждения плана-графика закупок и графика заключения контрактов; порядке составления требований к предмету закупки; требованиях к обеспечению контрактов, в том числе в части разработки и утверждения типовых форм банковских гарантий и договоров поручительства; порядке определения начальной цены государственного (муниципального) контракта; необходимости проведения мониторинга цен на товары, работы и услуги по заключенным государственным (муниципальным) контрактам.

Изменения в нормативном правовом регулировании стадии исполнения государственных (муниципальных) контрактов необходимо направить на: регламентацию организации контроля со стороны заказчика за исполнением контракта, издание рекомендаций по приемке продукции в ходе исполнения государственного контракта; регламентацию участия (наряду с представителями заказчика) специального представителя уполномоченного государственного органа для реализации возложенной на него обязанности по защите прав, свобод и законных интересов других лиц или интересов Российской Федерации по отдельным категориям судебных споров, возникающих вследствие неисполнения государственных контрактов; установление требований о предоставлении открытой информации об исполнении государственных контрактов и плана-графика государственных закупок (в том числе путем создания общероссийского реестра государственных (муниципальных) контрактов, включающего в том числе информацию об исполнении контрактов); установление обязанности заказчика применять санкции за неисполнение или ненадлежащее исполнение обязательств по контракту; регламентацию действий заказчика в случае уменьшения лимитов бюджетных обязательств.

VII Всероссийская конференция обучающихся
«НАЦИОНАЛЬНОЕ ДОСТОЯНИЕ РОССИИ»



АВТОРЫ

2013



Абаев Николай Петрович	706	Алешкова Татьяна Николаевна	813
Абаева Инна Владимировна	944	Алифинова Оксана Сергеевна	489
Абасов Михаил Юрьевич	850	Алишева Александра Исламгаиевна	298
Абашеев Никита Юрьевич	205	Алтухов Александр Николаевич	197
Абашина Карина Владимировна	750	Алфёрова Вера Васильевна	737
Абдрахманова Александра Ринатовна	986	Аманжулов Евгений Сергеевич	972
Абдрахманова Татьяна Сергеевна	242	Амельчева Мария Алексеевна	1340
Абдуллин Ильназ Фагимович	762	Амётова Елена Вячеславовна	350
Абрамовская Яна Валерьевна	1283	Амирян Анна Суреновна	649
Абушеева Лариса Аюшеевна	204,206	Амстиславская Тамара Геннадьевна	724
Авалян Роза Вазгеновна	744	Ананьев Алексей Михайлович	157
Авдеева Марина Викторовна	1114	Андреев Павел Алексеевич	148
Авдиенко Геннадий Юрьевич	866	Андреева Екатерина Анатольевна	790
Авраменко Елена Борисовна	584	Андреева Лиана Андреевна	1245
Аврамчук Татьяна Витальевна	1141	Андреева Наталья Александровна	693
Агапитова Марина Львовна	422	Андреева Светлана Андреевна	971
Агапитова Надежда Александровна	904	Андреев Федор Александрович	1159
Адулов Ярослав Олегович	895	Андронов Антон Сергеевич	1052
Азиева Кристина Игоревна	598	Андросова Дария Александровна	481
Айгумова Заграт Идрисовна	976	Андросова Любовь Васильевна	767
Айларова Татьяна Сергеевна	516	Андрушкевич Олег Михайлович	176
Акатьева Валентина Ивановна	308	Анжелика Евгеньевна Фисунова	714
Акименко Марина Юрьевна	543	Анисимов Егор Дмитриевич	1130
Акимова Виктория Александровна	209	Анисимов Илья Александрович	1075
Акмалова Зугра Адгамовна	1177	Аннамурадова Виктория Алексеевна	278
Акопян Арсен Ашотович	1210	Антонова Юлия Михайловна	298,561,879
Акопян Инесса Витальевна	891	Антонян Инна Арменовна	1168
Аксёнова Любовь Николаевна	286	Антошкин Герман Владимирович	1044
Аксёнова Олеся Константиновна	805	Антропова Дарья Николаевна	746
Акулова Марина Юрьевна	277,278	Ануфриева Александра Станиславовна	879
Алдагаров Дмитрий Закирджанович	201	Анфёров Сергей Дмитриевич	242
Алекенова Сабина ундбайевна	1265	Апаев Арсен Маратович	514
Александрова Асель Билаловна	1220	Аракелян Анжелика,	589
Александрова Асель Биляловна	1240	Ардашелия Лолита Ревазовна	659
Александрова Юлия Александровна	1061	Аркашов Николай Сергеевич	201,202
Алексанов Виктор Валентинович	1173	Ароян Анни Ервандовна	526
Алексеев Игорь Моисеевич	1036	Артамонова Ирина Алексеевна	545
Алексеева Венера Виталиевна	222	Артемова Елена Игоревна	1285
Алексеева Е.А.	1066	Артюшенко Дарья Сергеевна	1258
Алексеева Татьяна Васильевна	819	Арутюнян Анна Сапеевловна	378
Алехин Василий Васильевич	331	Архипова Зинаида Сергеевна	626



Архипова Светлана Александровна	926	Баинов Борис Сономович	1115
Арьяева Валентина Петровна	255	Байсагурова Даля Юсуповна	175
Асканова Оксана Владимировна	1256	Баклашкина Ксения Андреевна	458
Астафьев Сергей Александрович	1278	Бакшт Михаил Алексеевич	309
Астраханцева Анна Александровна	1166	Балабанова Ирина Евгеньевна	593
Атяскина Татьяна Викторовна	242	Балашова Дарьяна Владиславовна	552
Аушев Ибрагим Мухамедович	291	Балдеску Елена Валентиновна	1280
Аушев Саид-Магомед Магомедович	265	Балдина Светлана Сергеевна	1275
Афанасьев Алексей Валентинович	1074	Балсанова Юлия Бэликтоевна	695
Афонин Павел Алексеевич	1317	Балуева Елена Николаевна	643
Афони́на Анастасия Александровна	1283	Балыгина Ирина Александровна	1145
		Бальжанов Еши Баирович	696
Ахиджак Мариет Руслановна	628	Балюк Алина Сергеевна	1152
Ахинько Наталья Николаевна	902	Банзаракцаева Сталина Степановна	
Ахмад Файсал Иштиакович	344		305,400,876
Ахмадулина Фарида Юнусовна	1221	Банзаргашеева Цырегма Жамбаловна	
Ахметзанова Айгуль Илдаровна	704		461
Ахметова Айгуль Ураловна	1063	Баранов Владимир Николаевич	1062
Ахриев Мурад Султанович	380	Баранова Эльвира Авксентьевна	885
Ахриева Радимхан Ахмет-Султановна	380	Баранчикова Анастасия Сергеевна	668
		Бармина Надежда Николаевна	1229
Ахтямов Максим Андреевич	597	Барышева Галина Анзельмовна	1346
Ашуров Вячеслав Владиславович	245	Басова Мария Валерьевна	226
Бабаев Юрий Вячеславович	1165	Басова Татьяна Юрьевна	1155
Бабаева Надежда Октаевна	689	Басюк Анаит Сейрановна	
Бабенков Алексей Иванович	902		1288,811,812,838
Бабичева Юлия Геннадьевна	616	Батуева Аяна Эрдэниевна	1245
Бабошкина Маргарита Ивановна	706	Батуева Татьяна Раднажаповна	765
Бабушкина Валентина Олеговна	414	Батурин Никита Витальевич	1051
Бабушкина Татьяна Олеговна	1291	Батурова Татьяна Константиновна	334
Бабченко Татьяна Викторовна	473	Баумгертнер Елизавета Андреевна	866
Баган Александр Васильевич	545	Бахтина Татьяна Анатольевна	1029
Багаутдинов Линар Гаилевич	952	Бачинская Светлана Михайловна	189
Бадараева Сэлмэг Цыреновна	455	Бачкова Полина Алексеевна	473
Бадашканова Ольга Владимировна	699	Бачурина Мария Александровна	675
Бадмаева Дарима Витальевна	1026	Бачурина Наталья Валерьевна	855
Бадмаева Сэлмэг Тумэн-Баировна	456	Башлай Мария Михайловна	981
Бадунц Анжела Юрьевна	489	Баянкина Наталья Леонидовна	754
Баженова Наталья Геннадьевна	970	Бевская Анна Игоревна	747
Бажина Елена Сергеевна	939	Бедарева Юлия Александровна	835
Базанова Ольга Анатольевна	1187	Безукладникова Надежда Сергеевна	
Базанова Татьяна Алексеевна	392		1212
Базанова Татьяна Алексннвна	854	Бекимов Азамат Аманжолович	549



Беклямишев Владимир Олегович	282	Богачёв Сергей Станиславович	176
Белецкая Инна Васильевна	172	Богданов Александр Константинович	
Белик Александра Александровна	1234		1103
Беликов Артем Александрович	375	Богданова Елена Николаевна	1319
Белова Дарья Александровна	810	Богданова Елизавета Сергеевна	905
Белова Светлана Васильевна	209	Богомолова Татьяна Валерьевна	736
Белова Татьяна Викторовна	574	Богославцева Ирина Ильинична	1228
Белова Татьяна Владимировна	915	Богославцева Ирина Ильинична	172,760
Белова Юлия Александровна	830	Боева Анна Вячеславовна	191
Белогай Ксения Николаевна	967	Боженко Александр Валентинович	1094
Белоусова Дарья Александровна	967	Божко Анастасия Дмитриевна	1318
Белоусова Зоя Петровна	1137,1138	Бойко Анна Ивановна	627,628
Бельх Олеся Алексеевна	1020	Бойко Максим Валерьевич	1251
Бельх Татьяна Викторовна	927	Боклашов Николай Михайлович	1070
Бельчевич Александр Игоревич	256	Болонева Анастасия Андреевна	696
Беляева Мария Александровна	145	Болотин Николай Владимирович	849
Белая Екатерина Викторовна	538	Болотов Кирилл Евгеньевич	1087
Белякова Елена Александровна	1348	Болтнев Юрий Фёдорович	216,222
Белякова Ольга Дмитриевна	689	Болтунова Галина Михайловна	940,941
Белялова Мерьем Аметовна	821	Болукова Ирина Андреевна	1250
Белянин Сергей Александрович	990	Болховитянов Иван Валерьевич	556
Бердюгин Николай Николаевич	1243	Большов Роман Русланович	345
Березуева Яна Юрьевна	1313	Большова Мария Сергеевна	628
Берковская Ольга Николаевна		Бондарева С.Р.	1323
	1306,1307	Бондаревская Ирина Николаевна	1122
Бермухамбетова Индира Батырхановна		Бондаренко Дмитрий Александрович	
	570		213
Бессонова Татьяна Вадимовна	187	Бондаренко Михаил Анатольевич	1093
Биктяшева Наиля Жямильевна	916	Бондарчук Антон Сергеевич	399
Билдуева Зоя Доржеевна	392	Бордуков Борис Андреевич	287
Билибенко Елена Александровна	231	Борзых Мария Сергеевна	454
Бирюков Валентин Андреевич	1098	Борис Борисович Мурсалимов	237
Бирюкова Раиса Сергеевна	857	Борисова Елена Анатольевна	252
Бирюкова Юлия Юрьевна	1301,1303	Борисова Людмила Владимировна	729
Бисенова Эльвира Маратовна	475	Борисова Людмила Михайловна	1345
Благова Ирина Юрьевна	1329	Борисова Ольга Владимировна	1119
Благова Наталья Дмитриевна	708	Борисова Светлана Вячеславовна	894
Блюмин Семён Львович	251	Боркова Лариса Валерьевна	1151
Блюхерова Дарья Петровна	894	Бормонтова Ксения Сергеевна	424
Бобина Ирина Анатольевна	1312	Боровик Вероника Юрьевна	268
Бобошко Юлия Александровна	731	Боровинская Елена Викторовна	409
Бова Наталья Лукинична	1086,1087	Бородин Илья Сергеевич	542
Богатова Светлана Александровна	618	Бороздина Наталья Андреевна	500



Боросгоева Дарима Дамбаевна	205	Бухатиева Нонна Цыдыпжаповна	179
Бортникова Екатерина Михайловна	708	Буянтуева Сэсэгма Гудоржиевна	458
Борукаев Андемиркан Юрьевич	281	Быков Борис Александрович	1093
Борукаева Жанна Хасбиевна	281	Быкова Анастасия Артемовна	1352
Босенко Наталия Николаевна	750	Бычковская Алена Валерьевна	923
Бочкарева Дарья Олеговна	843	Бычковская Надежда Алексеевна	923
Бояров Андрей Александрович	378	Бышевская Виктория Александровна	
Брагина Екатерина Евгеньевна	310		1207
Брагина Светлана Александровна	937	Вавилова Дарья Вадимовна	1151
Браева Замира Батрбековна	261	Ваганова Елизавета Денисовна	934
Бразевич Святослав Станиславович	815	Валиева Гульназ Ришатовна	1014
Брашко Иван Сергеевич	487	Валиева Елена Николаевна	844
Брежнева Наталья Ивановна	1024	Валиева Мадина Сабировна	661
Брешева Валентина Петровна		Валиева Эльмира Римовна	435
	260,469,806	Валяев Глеб Валерьевич	607
Бриль Марина Игоревна	1044	Варзаков Игорь Валерьевич	479
Британ Юлия Алексеевна	858	Варламова Анна Николаевна	247
Брич Елена Александровна	1100	Варламова Марина Владиславовна	842
Бродецкая Елена Леонидовна	620	Вартанян Татьяна Петровна	634
Бруева Екатерина Геннадьевна	543	Вартанянц Сергей Григорьевич	862
Брусницына Анна Витальевна	425	Василевич Александр Петрович	551
Брыкин Вениамин Андреевич	1082	Васильев Николай Валентинович	1149
Бугаева Варвара Дмитриевна	667	Васильева Арина Андреевна	827
Бугаева Кристина Андреевна	992	Васильева Мария Александровна	297
Бугаева Ольга Константиновна	521	Васильева Татьяна Алексеевна	1110
Бугайский Юрий Николаевич	1181	Васильева Татьяна Гавриловна	303
Бугайченко Александр Петрович	242	Василькович Екатерина Витальевна	299
Бугульминская Элина Владимировна		Васильченко Кристина Александровна	
	954		1289
Будаева Ирина Викторовна	352	Вахбиева Фериди Ильхамовна	796
Будаева Лариса Ешиевна	450,676	Вахина Наталья Николаевна	1003
Будаева Ольга Владимировна	1115	Вахмянина Наталья Михайловна	1175
Будилова Лилия Ивановна	395	Вахрушева Яна Игоревна	890
Бунто Александр Олегович	972	Вдовина Екатерина Валерьевна	565
Буренина Анна Сергеевна	753	Вегеря Марина Игоревна	734
Бурмакина Мария Дмитриевна	352	Веденкина Ирина Павловна	888
Бурмакова Анна Сергеевна	1141	Ведерников Андрей Леонидович	757
Бурменский Артем Игоревич	319	Ведерникова Ирина Александровна	190
Бурханова Юлия Мансуровна	897	Величко Марина Николаевна	280
Бурцева Олеся Викторовна	725	Веневцева Марина Сергеевна	845
Бусьгина Анна Геннадьевна	851	Верболов Евгений	166
Бутышов Виталий Сергеевич	1219	Верешагина Елена Юрьевна	580
Бухаренкова Ольга Юрьевна	341	Верский Павел Александрович	470



Вертегел Алена Александровна	867	Воронин Роман Олегович	755
Верченко Екатерина Сергеевна	775	Воронов Сергей Владимирович	371
Веселов Максим Викторович	323	Ворошилина Ирина Сергеевна	219
Ветохин Сергей Владимирович	1189	Вострякова Елизавета Константиновна	674
Ветрова Светлана Андреевна	371	Вьюгов Иван Владимирович	316
Викулова Надежда Владимировна	588	Вьюнова Надежда Алексеевна	936
Вилачева Мария Николаевна	860	Габбасова Лилия Мансуровна	586
Вилявина Светлана Юрьевна	1261	Габбасова Лилия Мансуровна	406
Винник Нина Дмитриевна	249	Гаврикова Дарья Алексеевна	486
Виторович Виктория Викторовна	713	Гаврилова Анастасия Геннадьевна	1112
Вишневская Зоя Петровна	267,271	Гаврилова В.Г.	1300,1302,1305
Вишняков Алексей Георгиевич	639	Гаврилова Марина Сергеевна	559
Владимир Сергеевич Озерных	241	Гаврилова Наталья Юрьевна	1019
Владимиров Игорь Васильевич	1068	Гагиева Элима Роликовна	517
Владимирова Мария Александровна	379,482	Гаджиев Заирхан Гаджиевич	900
Влазнева Вера Николаевна	317	Гайворонский Сергей Анатольевич	232
Власов Сергей Владимирович	153	Гайсанова Хяди Магомедовна	291
Власова Диана Дмитриевна	724	Галаган Анна Федоровна	1210
Власова Ираида Ивановна	543	Галаева Лейла Исропилонна	420
Вовк Вячеслав Владимирович	277	Галданова Ханда Раднажаповна	458
Водолазова Наталья Алексеевна	649	Галеев Ильгиз Гатуфович	1073
Водопьянова Екатерина Сергеевна	1230	Галеева Рушана Рустемовна	684
Воеводина Светлана Витальевна	338	Галимзянова Алия Рифатовна	491
Вознюк Жанна Станиславовна	803	Галимов Салават Камилевич	985
Войнова Дарья Андреевна	983	Галицына Валентина Николаевна	743
Волкова Александра Юрьевна	1236	Галлямова Резеда Наиловна	1262
Волкова Альбина Алексеевна	1260,1267	Галлямова Фания Мансуровна	987
Волкова Лина Павловна	301	Галсанова Аяна Баировна	459
Волкова Людмила Николаевна	146	Галсанова Ия Федоровна	972
Волкова Мария Владимировна	401	Галстян Сюзана Вагеевна	920
Волкова Светлана Авдеевна	632	Галушин Александр Станиславович	319,362
Волкова Ярослава Ярославовна	198	Галявиева Альвина Маратовна	1311
Волобуев Кирилл Дмитриевич	1094	Гама Павел Андреевич	1066
Воловичева Любовь Андреевна	802	Ганзий Юлия Валентиновна	235
Волохин Александр Михайловна	343	Гаралева Диана Маратовна	921
Волшин Виталий Эдуардович	1101	Гаралева Марина Дмитриевна	921
Воробец Григорий Иванович	416	Гареева Елена Васильевна	792
Воробьев Юрий Николаевич	1106,377	Гармаева Ольга Игоревна	696
Воробьева Дарья Алексеевна	1328	Гатилова Екатерина Игоревна	197
Воробьева Ирина Владимировна	1328	Гейдельбах Надежда Александровна	1183
Воробьева Мария Сергеевна	437		
Воробьева Софья Дмитриевна	543		



Гелогоаев Иса Аптиевич	469	Гора Карина	722
Герасим Татьяна Анатольевна	423	Горбова Ольга Вадимовна	904,908
Герасименя Кристина Юрьевна	821	Горбунова Анна Михайловна	479
Гермогенова Валентина Николаевна	225	Гордеев Михаил Иванович	167
Герунов Тарас Владимирович	141	Гордеева Светлана Александровна	439
Герцен Татьяна Анатольевна	1081	Гордийчук Ольга Сергеевна	598
Гизетдинова Зульфия Рашитовна	164	Горелкина Алеся Андреевна	413
Гилева Дарья Владимировна	1180	Горестов Олег Игоревич	484
Главатских Глафира Витальевна	470	Горлов Иван Олегович	153
Гладилина Ирина Петровна	1352	Горовая Светлана Андреевна	1120
Гладких Елена Сергеевна	229	Горохов Валерий Юрьевич	1146
Гладков Олег Борисович	322	Горшкова Ирина Геннадьевна	684
Глазкова Алена Дмитриевна	392	Горюнова Светлана Анатольевна	477
Глазкова Диана Игоревна	875	Горюшкина Елена Анатольевна	1011
Глазкова Екатерина Дмитриевна	854	Горюшов Дмитрий Александрович	1060
Глазунова Наталья Александровна	327	Грaбарь Анастасия Владимировна	1252
Глотов Артём Викторович	591	Грачева Нина Николаевна	1291
Глотова Диана Витальевна	315	Гребенщикова Анна Сергеевна	623
Глотова Н.В.	513	Гревцева Елена Николаевна	1058
Глотова надежда Васильевна	331,591	Грeменицкая Вероника Владимировна	
Глухань Галина Ивановна	1290		307
Глухова Мирослава Геннадьевна	1324	Грибанов Антон Васильевич	1260
Глушкова Юлия Антоновна	292	Григорьев Дмитрий Сергеевич	254
Гмырина Ольга Леонидовна	262	Григорьев Николай Ильич	367
Годовикова Татьяна Сергеевна	1141,1148	Григорян Анна Арзумановна	269
Голобокова Марина Георгиевна	348	Гриднев Сергей Александрович	1270
Голова Александра Андреевна	1292	Гришина Анжела Леонидовна	725
Голованова Любовь Александровна	937	Гришко Ирина Николаевна	1187
Головань Дарья Владимировна	561	Грубская Татьяна Александровна	417
Головешкина Наталья Викторовна	869	Грузинская Анна Андреевна	893,929
Головин Игорь Васильевич	1037	Груничева Марина Максимовна	1136
Головина Евгения Петровна	616	Губанова Инесса Анатолиевна	1282
Голосова Людмила Васильевна	1343	Губерт Юлия Сергеевна	835
Голубев Владимир Ильич	437	Губин Владимир Алексеевич	870
Голубева Валентина Геннадьевна	391	Губина Ирина Дмитриевна	807
Голубева Людмила Николаевна	169	Гудим Никита Сергеевич	1153
Голубева Нина Михайловна	834	Гук Наталья Михайловна	1243
Гончаренко Людмила Владимировна	713	Гукасян Лиана	987
Гончаров Алексей Вячеславович		Гулая Юлия Романовна	625
	315,316,319,416,888	Гулидова Мария	207
Гончарова Александра Ивановна	686	Гуменюк Дмитрий Михайлович	751
Гончарова Даниэла Александровна	162	Гундяк Мария Викторовна	1277
Гончарова Ирина Ивановна	828,882,883	Гуненкова Юлия Дмитриевна	539



Гурин Александр Григорьевич	1217	Дедилова Ольга Сергеевна	383
Гурский Иван Владимирович	1172	Дедова Валерия Игоревна	617
Гуруева Алёна Юрьевна	999	Дедочева Анна Александровна	667
Гурьева Ирина Викторовна	367	Дейнега Сергей Витальевич	191
Гурьянов Сергей Егорович	1099	Декова Ольга Васильевна	379
Гусомова Асель Ниловна	660	Демидова Ирина Геннадьевна	909
Гусев Александр Сергеевич	1008	Демидова Наталья Вячеславовна	859
Гусева Анна Юрьевна	146	Демин Артем Николаевич	508
Гусева Галина Евгеньевна	374	Демина Елена Николаевна	604
Гусева Татьяна Владимировна	910	Дёминов Павел Александрович	152
Гуськова Наталья Ивановна	256	Денисенко Ксения Евгеньевна	504
Гуцунаева Ольга Эдуардовна	514	Денисов Леонид Викторович	804
Давлетзянов Ильфат Ирекович	952	Денисова Дарья Владимировна	427
Давлетшин Фаниль Фанисович	1186	Денисова Елизавета Алексеевна	169
Давыденко Илья Александрович	1162	Денисова Татьяна Михайловна	1216
Дакич Анастасия Валентиновна	876	Денисюк Любовь Андреевна	771
Дампилов Эши-Жалсан Зундуевич	455	Денк Ирма Эвальдовна	1088
Даниленко Андрей Александрович		Деркунский Иван Олегович	707
	774,828	Джамансариева Алия Рафаиловна	1163
Даниленко Ольга Владимировна	245	Джанаева Ирина Казбековна	679
Даниленко Ольга Михайловна	733	Джгаркава Нино	847
Даниленко Светлана Владимировна		Дзюба Анастасия Владимировна	328
	960,961	Дзюба Валентина Павловна	1033
Данилова Елена Васильевна	666	Диамбекова Алла Лазаровна	236
Данилова Надежда Викторовна	614,615	Диденко Ольга Владимировна	1293
Данилова Наталия Кузьминична		Дильдина Галина Валерьевна	1268
	652,652,654	Дисакаева Инна Игоревна	652
Данилова Наталья Андреевна	580	Диярова Лилия Фаннуровна	785
Дарбинян Мариета Оганесовна	269	Дмитреева Наталья Владимировна	764
Дарижапова Оюна Викторовна	353	Дмитренко Яна Вячеславовна	926
Дарханова Валентина Павловна	528	Дмитриев Владимир Владимирович	517
Дашдамиров Сабир Дунямудинович		Дмитриев Сергей Николаевич	1004
	901	Дмитриева Наталья Викторовна	605
Дашеева Надежда Цыреновна	638	Дмитриева Наталья Владимировна	517
Даянов Салют Барийевич	1123	Дмитриева Наталья Олеговна	211
Даянов Салют Барийевич		Дмитриева Ольга Олеговна	212
	1036,1205,1263,266	Добрая Дарья Михайловна	657
Дебдин Вадим Викторович	1182	Добреля Тимофей Васильевич	918
Дебдина Маргарита Анатольевна		Добровольская Ольга Алексеевна	662
	1182,144	Добровольская Юлия Евгеньевна	740
Девятова Ирина Евгеньевна	890	Довгаль Тамара Васильевна	722
Дегтярев Артем Юрьевич	1084	Довгополая Ася Викторовна	392
Дедегкаева Зарема Аршавиловна	339	Догадина Марина Анатольевна	1010



Додалева Ирина Юрьевна	1002	Евсеева Инна Владимировна	375
Дойко Светлана Леонидовна	401,440	Евстифеева Марина Сергеевна	1348
Докучаева Е.Ю.	419	Егоренкова Ольга Владимировна	282
Долгова Алина Алексеевна	369	Егоров Илья Александрович	191
Долгова Светлана Алексеевна	1344	Ежов Илья Владимирович	412
Долинина Анастасия Сергеевна	1324	Езангина Татьяна Александровна	232
Доловова Александра Александровна		Ёлгин Илья Александрович	152
	160	Елизаров Никита Вадимович	1046
Домбровская Ксения Игоревна	1278	Елисеев Дмитрий Юрьевич	226
Домин Вячеслав Викторович	512	Елисеев Сергей Викторович	163
Дондупова Лариса Доржиевна	697	Елисеев Эдуард Владимирович	387
Дорожжина Олеся Михайловна	729	Елисеева Ксения Владимировна	483
Дороненкова Наталья Юрьевна	1226	Елисеева Софья Юрьевна	262
Дорофеева Светлана Викторовна	532	Елисеева Татьяна Владимировна	159
Дорошкевич Алексей Геннадьевич	460	Елонова Александра Александровна	452
Достовалова Светлана Борисовна		Елхимова Алена Сергеевна	673
	640,642,657	Ельникова Анастасия Валерьевна	853
Дроженкова Надежда Константиновна		Емельянова Татьяна Сергеевна	634
	361	Ендальцев Никита Сергеевич	254
Дроздова Анастасия Владимировна	857	Еремеева Елена Юльевна	166,178
Дроздова Анна Михайловна	364	Ерёмина Наталья Александровна	468
Дроздова Олеся Константиновна	875	Ерёмич Лариса Леонидовна	1103
Дроздова Полина Олеговна	783	Ермакова Анна Витальевна	395
Дроздович Светлана Николаевна	686	Ерофеева Елена Петровна	525
Дрокина Елизавета Юрьевна	1147	Ершова Алина Евгеньевна	861
Дружинина Вероника Георгиевна	252	Ершова Владлена Юрьевна	1127
Дубов Артем Дмитриевич	337	Ершова Лариса Васильевна	914
Дубовицкая Екатерина Александровна		Есаулко Александр Николаевич	999
	773	Ефаров Дмитрий Евгеньевич	1074
Дубровина Анастасия	826	Ефименко Лариса Григорьевна	1131
Дубровина Екатерина Александровна		Ефимова Алена Алексеевна	719
	1029	Ефимова Елена Алексеевна	943
Дугулубгова Лалина Анатольевна	151	Ефимова Елена Валерьевна	838
Дудакова Виктория Александровна	204	Ефимова Людмила Александровна	338
Дудко Мария Леонидовна	1306	Ефимова Светлана Вадимовна	557
Дульцева Ирина Анатольевна	878	Ефремов Артем Кириллович	1110
Дунаев Павел Дмитриевич	1109	Ефремова Татьяна Евгеньевна	934
Дунцова Любовь Михайловна	484	Жандаров Дмитрий Викторович	201
Дымбрылов Эрдэни Баирович	206	Железных Александра Игоревна	678
Дымонт Екатерина Евгеньевна	577	Желнина Тамара Ивановна	1109
Евгений Иванович Овчинников	238	Жеребцова Екатерина Александровна	
Евдокимова Вера Ивановна	1126		340
Евсеев Антон Алексеевич	1100	Жерина Анжелика Витальевна	325



Жигалкина Наталья Владимировна	624	Заслонова Елена Владимировна	233
Жигжитжапова Арюна Очировна	284	Захаренко Евгения Владимировна	455
Жигулина Елена Александровна	491	Захаркина Юлия Александровна	706
Жидков Илья Сергеевич	188	Захаров Александр Вячеславович	304
Жиляева Аида Хасанбиевна	1021	Захаров Андрей Андреевич	1056
Жирова Ирина Григорьевна	556,564	Захаров Антон Викторович	948
Жирова Светлана Борисовна	1174,711	Захарова Дарья Евгеньевна	197
Житников Дмитрий Павлович	1081	Захарова Евгения Владимировна	1336
Жуйкова Наталия Сергеевна	956	Захарова Лидия Ивановна	483
Жук Илья Сергеевич	1142	Захарова Наталья Андреевна	1136
Жук Михаил Юрьевич	1099	Захарова Софья Сергеевна	1173
Жуков Руслан Александрович	1032	Звездина Анна Александровна	1085
Жукова Валерия Игоревна	272	Зверьков Евгений Анатольевич	1098
Жукова Дарья Дмитриевна	1259	Звягинцева Александра Александровна	
Жукова Жанна Валерьевна	966		431
Жукова Татьяна Александровна	1294	Зеленкова Татьяна Владимировна	836
Журавлева Дарья Андреевна	490	Зелепукина Татьяна Александровна	308
Журавлева Елена Анатольевна	1032	Зенкова Ольга Владимировна	216
Забавская Кристина Сергеевна	953	Зенковский Александр Николаевич	812
Завезенова Ирина Викторовна	732	Зеушева Зара Мухажидовна	651
Завизион Ирина Сергеевна	244	Зиганшина Айгуль Айратовна	1150
Загайнова Нинель Леонидовна	1339	Зиганшина Гульшат Айратовна	809
Загидуллина Карина Наилевна	406	Зима Софья Дмитриевна	711
Загребельный Алексей Игоревич	548	Зингер Григорий Александрович	520
Задорина Анна Павловна	161	Зинковская Валентина Николаевна	1176
Задорина Мария Андреевна	1314	Зиновьев Алексей Михайлович	393
Зайдель Лидия Александровна	1134	Зиновьева Эвелина Николаевна	840
Зайцев Александр Владимирович	1059	Знобишева Наталья Олеговна	1187
Зайцев Егор Владимирович	665	Зобов Константин Владимирович	1090
Зайцева Валентина Павловна	1223	Золотарев Дмитрий Михайлович	608
Зайцева Елена Николаевна	1276,1312	Зомонова Лайжит Гомбоевна	234
Зайчук Дарья Михайловна	868	Зорин Алексей Иванович	860
Закирова Зульфия Амировна	461	Зотина Ирина Алексеевна	733
Закуилова Марина Анатольевна	930	Зотова Елизавета Николаевна	434
Закшевская Елена Васильевна	1327	Зотова Татьяна Николаевна	879,886
Занина Галина Владимировна	797	Зубкова Анастасия Дмитриевна	1128
Заппарова Айгуль Раисовна	1221	Зув А.М.	1219,755
Зарва Алена Романовна	181	Зуева Алина Вячеславовна	578
Заремба Екатерина Викторовна	1169	Зуева Елена Львовна	1326
Заречная Галина Николаевна	1096	Зулкарнаева Анастасия Геннадьевна	533
Заржицкая Елена Станиславовна	159	Зулькарнай Ильдар Узбекович	1342
Зарубина Любовь Владимировна		Зюзина Юлия Эдуардовна	208
	425,464,673	Зябликова Александра Федоровна	706



Зяблова Наталья Павловна	636,645,650	Илюшина Гульсина Алимбековна	
Зямалов Марат Ирекович	442		1310,1311,442
Ибрагимова Алёна Алишевна	951	Интизарова Александра Езиковна	162
Ибрагимова Лилия Ильфаковна	1310	Ирина Романовна Микрюкова	238
Иванин Алексей Фёдорович	1044	Исаевская Екатерина Анатольевна	600
Иванов Валентин Константинович	225	Исайкин Сергей Иванович	389
Иванов Виталий Анатольевич	1275	Исакова Виктория Александровна	1212
Иванов Николай Юрьевич	217	Искандарян Гоар Овсеповна	1285
Иванова Анастасия Викторовна	1083	Исламова Эльвера Задаевна	413
Иванова Анна Александровна	214	Истомина Валентина Алексеевна	
Иванова Елена Анатольевна	224		1170,625
Иванова Елена Владимировна	821	Истомина Зарина Мангаловна	594
Иванова Елена Ивановна.	398	Исякаев Алмас Батырович	267
Иванова Елена Ивановна	301,397	Ишенко Кирилл Игоревич	311
Иванова Елена Михайловна	214	Ишенко Оксана Юрьевна	714
Иванова Любовь Владимировна	931	Кабатов Евгений Николаевич	246
Иванова Любовь Ефремовна	165	Кадочникова Елена Васильевна	680
Иванова София Александровна	663	Кадырова Марина Кадыровна	
Иванова Татьяна Алексеевна	825		314,414,576
Иванова Татьяна Евгеньевна	676	Казакова Анастасия	207
Иваншина Татьяна Анатольевна	231	Казанцева Лера Дмитриевна	1148
Иваняков Роман Игоревич	784	Казарина Елена Владимировна	161
Ивашенко Вадим Александрович	289	Казначеевская Ирина Игоревна	981
Ивин Александр Андреевич	146	Кайгородова Елена Геннадьевна	860
Игнатова Галина Александровна	1011	Кайгородцева Татьяна Борисовна	310
Игнатьев Михаил Викторович	227,228	Каламбет Елена Васильевна	675
Игнатьева Анна Сергеевна	789	Каландаров Тимур Бахтиерович	239
Игнатьева Светлана Андреевна	1193	Калачева Татьяна Александровна	735
Игнатюк Екатерина Александровна	873	Калиман Елизавета Витальевна	1118
Игонина Валентина Ивановна	300	Калимуллина Гульнара Фаниловна	969
Идиятдинова Рошангул Курманжановна	1233	Калинин Никита Владимирович	1104
		Калинина Елена Алексеевна	1122
Изотов Руслан Сергеевич	1038	Калугина Наталья Николаевна	
Изюрьев Святослав Алексеевич	609		1044,1082
Илгашева Наталья Владимировна		Калустьянц Татьяна Владимировна	
	646,647		225,229
Ильшева Нина Николаевна	1280	Калюжина Любовь Николаевна	1083,193
Ильин Фёдор Ефимович	1197	Камалов Ренат Рифович	959
Ильина Лариса Леонидовна	843	Камалова Валентина Михайловна	
Ильина Лиана Андреевна	694		285,293,336,347,373
Ильиных Юлия Николаевна	1185	Каметова Ирина Борисовна	1196
Ильченко Анатолий Александрович	193	Камынина Светлана Анатольевна	194
Илья Аркадьевич Домнин	253	Кандалинцев Станислав Алексеевич	590



Кандаурова Ольга Викторовна	720	Кильдеев Хамзя Абдрахманович	
Кановка Наталия Яковлевна	996		1315,272
Канукова Илиана Романовна	479	Ким Тамара Александровна	537
Капаев Роман Римович	691	Кимерлинг Анна Семеновна	947
Капитанаки Вероника Евгеньевна	867	Кипина Оксана Анатольевна	939
Каракоскина Наталья Леонидовна	427	Кирдина Татьяна Дмитриевна	557
Карамышева Лидия Николаевна	655	Киреева Екатерина Николаевна	581
Карасёва Ирина Николаевна	951	Киреева Елена Геннадьевна	1212
Караулова Алина Николаевна	1201	Кириенко Анна Юрьевна	626
Каргина Татьяна Николаевна	1094,718	Кириков Константин Владимирович	
Карелина Екатерина Васильевна	541		1336,1337
Карнаухова Наталья Николаевна	569	Кириллова Наталья Николаевна	1124
Карпов Эдуард Сергеевич	1284	Кириллова Полина Валентиновна	912
Карпова Ирина Львовна	1168	Кирилюк Елизавета Андреевна	554
Карпова Людмила Георгиевна	460	Кириякова Александра Игоревна	803
Карпунова Анастасия Александровна		Кириякова Анастасия Юрьевна	646
	1344	Киселева Людмила Владимировна	1207
Карсакова Мария Сергеевна	1257	Киселева Наталья Александровна	1001
Картавцева Анастасия Александровна		Киселева Оксана Сергеевна	609
	1332	Кисельникова Елена Николаевна	1318
Карузина Анастасия Михайловна	216	Кислов Андрей Вячеславович	1199
Касаткина Марина Игоревна	935	Кистанова Татьяна Викторовна	719
Касьмова Анель Манарбековна	723	Кичигина Дарья Александровна	599
Катанцева Ольга Петровна	1200	Кишев Ислам Хашавич	1022
Катунцев Виталий Алексеевич	1032	Клепикова Дарья Васильевна	1345
Каххарова Александра Ахмадовна	869	Клименко Ольга Сергеевна	691
Качалин Александр Сергеевич	1062	Климец Надежда Александровна	620
Качалова Алевтина Васильевна		Климова Елена Михайловна	893,929
	918,919,920	Климова Татьяна Леонидовна	424,507
Качурова Юлия Александровна	1099	Климовских Надежда Валерьевна	1287
Кашавгалиева Светлана Карловна	1081	Клинова Оксана Васильевна	408
Кашапова Эльмира Рамисовна	1269	Клонина Наталия Валериевна	821
Кашкарова Надежда Васильевна	941	Клюева Елена Юрьевна	1296
Квижинадзе Владислав Сергеевич	197	Кобелева Юлия Александровна	363
Квижинадзе Станислав Сергеевич	740	Кобиашвили Надежда Ивановна	1244
Кельдышев Денис Александрович	959	Ковалева Наталия Юрьевна	174
Керефова Юлия Львовна	1022	Ковалева Юлия Игоревна	373
Керимова Сабина Маратовна	1343	Ковалевская Виктория Михайловна	877
Кидакоева Нафисет Зауровна	1028	Ковалевский Артем Павлович	201
Кидрук Светлана Владимировна	1208	Коваленко Валерий Игнатьевич	1133
Килессо Татьяна Николаевна		Коваль Валентина Владимировна	
	629,630,632		816,818,819
		Ковальчук Юлия Владимировна	1167



Ковтунович Виктория Николаевна	363	Кондалова Ирина Александровна	742
Ковылова Арина Вячеславовна.	398	Кондрашова Алина Алексеевна	365
Ковырялова Татьяна Александровна	374	Конеева Нина Николаевна	1021
Кожевников Александр Николаевич	1189	Коноплева Маргарита Михайловна	574
Кожухова Вера Васильевна	914	Константинова Елена Юрьевна	556
Кожуховская Алена Сергеевна	924	Конькова Галина Игоревна	396
Козина Анастасия Сергеевна	996	Коняхина Вероника Владимировна	1106
Козлачков Сергей Борисович	253	Копцева Алена Валерьевна	1303
Козлов Алексей Евгеньевич	671	Копылова Мария Игоревна	582
Козлова Мария Владимировна	936	Кораблёва Виктория Дмитриевна	339
Козлова Татьяна Анатольевна	1009	Коренева Виктория Александровна	1290
Козловцева Ольга Сергеевна	1235	Коренюгина Анастасия Андреевна	1211
Койвунен Андрей Викторович	220	Коркина Галина Александровна	381,475
Кокоева Людмила Викторовна	1184	Кормановская Виктория Валериевна	
Колдина Татьяна Геннадиевна	1193		1208
Коленкина Анна Александровна	318	Корнеева Анастасия Алексеевна	256
Колесник Станислав Александрович	761	Коробов Антон Александрович	1222
Колесникова Анастасия Витальевна	760	Коробов Юрий Станиславович	1068
Колесникова Виктория Юрьевна	1254	Коробова Елена Анатольевна	1222
Колесникова Юлия Павловна	1284	Коровников Илья Сергеевич	1330
Колесов Валерий Вадимович	428	Коровникова Любовь Александровна	
Колигаева Светлана Алексеевна	633		1330
Колисниченко Сергей Сергеевич		Королева Евгения Олеговна	314
	633,994	Коростелева Валерия Вадимовна	715
Колколенко Светлана Викторовна	717	Коростелева Наталья	1021
Коллеров Вадим Анатольевич	779	Коротаева Анна Алексеевна	429
Коллерова Татьяна Николаевна	779	Короткова Аксинья Сергеевна	1141
Колногузова Елена Сергеевна	571,575	Короткова Анастасия Алексеевна	451
Колоколова Софья Эдуардовна	741	Короткова Мария Александровна	652
Колупаева Ирина Витальевна	771	Коротнева Елена Валентиновна	502
Колчева Тамара Александровна		Корочкина Светлана Алексеевна	
	1025,500		366,808,809,810
Коляскина Анастасия Владимировна		Корчагин Михаил Павлович	1107
	1187	Корчагина Татьяна Валентиновна	705
Командакова Ольга Сергеевна	763	Косарева Анастасия Николаевна	1316
Комарова Анастасия Харитоновна	483	Космачёва Надежда Михайловна	1292
Комарова Божена Сергеевна	1159	Косолапов Артем Дмитриевич	1215
Комарова Дарья Викторовна	519	Костенко Л.В.	631
Комарова Ольга Михайловна	532	Кострикова Анастасия Андреевна	439
Комарова Юлия Владимировна	1006	Кострома Светлана Васильевна	1202
Комаровская Елена Владимировна		Кострюкова Татьяна Сергеевна	1149
	746,748	Костырина Валерия Фёдоровна	692
Комлева Алена Алексеевна	605	Костянчук Лидия Антоновна	177,763



Костянчук Людмила Антоновна	1244	Кужба Светлана Зурабовна	1028
Косюк Юлия Вадимовна	948	Кузина Ирина Николаевна	938
Кот Ирина Леонидовна	833	Кузнецов Александр Владимирович	1111
Котаева Алина Леонидовна	261	Кузнецов Валерий Иванович	335
Котиева Лейла Магометбашировна	175	Кузнецова Альфия Рашитовна	1014,998
Котлова Ксения Дмитриевна	1086	Кузнецова Анастасия Игоревна	415
Котов Валентина Владимирович	386	Кузнецова Анна Александровна	1347
Котова Ирина Анатольевна	688	Кузнецова Елена Сергеевна	585
Котова Людмила Кирилловна	181	Кузнецова Ирина Александровна	614
Кочеткова Наталья Викторовна	1163	Кузнецова Ирина Андреевна	330
Кочина Валерия Борисовна	1178	Кузнецова Людмила Владимировна	343
Кочкина Анастасия Андреевна	545	Кузнецова Мария Андреевна	1319
Кочнева Юлия Дмитриевна	392	Кузнецова Мария Олеговна	870
Кочура Марина Юрьевна	920	Кузнецова Софья Владимировна	602
Кошелев Илья Александрович	1081	Кузнецова Татьяна Васильевна	831
Кошель Алеся Константиновна	782	Кузнецова Татьяна Михайловна	452
Кошкарёв Сергей Петрович	1065	Кузнецова Юлия Вениаминовна	753
Кошкарова Валентина Андреевна	1272	Кузовков Илья Владимирович	1144
Краева Елена Васильевна	906	Кузьмина Маргарита Сергеевна	488
Краснобрыжий Евгений Александрович	743	Кузьмичева Ирина Викторовна	628
Краснова Наталья Викторовна	213	Кузьмишева Наталья Михайловна	664
Краснокутская Лидия Ивановна	431	Кузьмова Галина Федоровна	1291
Краснослободцев Кирилл Андреевич	299	Кулаева Татьяна Андреевна	1070
Краснюк Татьяна Викторовна	827	Кулачинская Анастасия Юрьевна	1329
Краснюк Татьяна Ивановна	858	Кулешов Анатолий Николаевич	1047
Крачинов Илья Константинович	1035	Куликов Антон Дмитриевич	643
Крашенинников Андрей Борисович	174	Куликова Мария Владимировна	1296
Кретова Надежда Степановна	558,599	Кулишов Владимир Валентинович	877
Кривич Артём Сергеевич	1130	Кулькова Софья Ревомировна	456
Кривобородько Анна Вадимовна	388	Кульчиева Мадина Борисовна	517
Криворотова Алина Михайловна	188	Кумаритова Тамара Леонидовна	944
Криворучко Лидия Анатольевна	632	Кунгурцева Анна Васильевна	1119
Крившенко Евгения Владимировна	757	Кунц Каролина Александровна	1088,388
Кроо Ксения Сергеевна	1235	Купкенова Регина Нурулловна	1039
Кропинова Кристина Александровна	385	Куприс Эвалдас Вирмантович	1155
Круглова Екатерина Александровна	784	Купрюхина Наталья Николаевна	1179
Крупеникова Елена Юрьевна	641,659	Куракова Наталья Павловна	488
Крупяник Алексей Павлович	664	Курапова Татьяна Викторовна	1179
Кручинина Анастасия Дмитриевна	1143	Курбанова Диля Мухаматнуровна	1166
Кудрявцева Галина Николаевна	1254	Курган Ольга Викторовна	1121
Кудрявцева Татьяна Александровна	1080	Курдюмов Владимир Иванович	1012
Кудряшова Юлия Николаевна	235	Курносенко Марина Владимировна	533
		Курочка Анастасия Алексеевна	1001



Курочкина Валентина Евгеньевна	862	Лебедева Анна Юрьевна	871
Кусина Александра Сергеевна	1027	Лебедева Елена Михайловна	210
Кутепова Ольга Юрьевна	1131	Левина Евгения Александровна	1154
Кутузова Алла Андреевна	510	Левченко Ольга Константиновна	
Кутузова Ольга Геннадьевна	1125		476,493,494
Кучерова Мария Александровна	368	Левчук Кира Олеговна	444
Кучерявенко Галина Фёдоровна	702	Легуто Екатерина Андреевна	650
Кучинская Елизавета Александровна	587	Леденёва Валентина Васильевна	578
Кучмезова Марина Жагофаровна	1021	Ледовских Елена Анатольевна	598
Кушнарера Милена Александровна	742	Лелеко Наталья Романовна	196
Куш Алена Алексеевна	502	Лемешева Юлия Сергеевна	1020
Куюков Илья Сергеевич	1039	Леонтьева Валентина Дмитриевна	1228
Кычкина Оксана Ивановна	342,430	Лескова Ольга Александровна	1120,1128
Кэрүцэ Валентина Степановна	203	Лесовая Наталья Владимировна	797
Лавренина Марина Геннадьевна	469	Лесовик Оксана Андреевна	681
Лаврентьева О. В.	1227	Летуновская Диана Александровна	824
Лавров Михаил Николаевич		Летуновская Ольга Александровна	1238
	1320,1321,1325,916	Легучева Ирина Николаевна	170
Лагода Валерия Александровна	341	Лешин Сергей Николаевич	372
Лазарева Галина Ивановна	1313	Лешинский Евгений Львович	360
Лазарева Елена Юрьевна	964	Лиджиева Баира Санджиевна	411
Лазарева Елизавета Евгеньевна	268	Лиджиева Лариса Борлаевна	1208,411
Лакомкина Любовь Владимировна		Лизберг Софья Алексеевна	1127
	191,376	Линник Михаил Александрович	811
Ламердонов Кантемир	394	Липский Владимир Павлович	555
Лапаева Мария Леонидовна	686	Лисицкий Владимир Александрович	
Лапшенков Александр Иванович	1053		1130,1145
Лапшинова Анастасия Сергеевна	1010	Лисогурская Елена Викторовна	1164
Лапшова Юлия Валерьевна	198	Литвин Алексей Александрович	1252
Ларина Елена Сергеевна	819	Литвин Данила Иванович	348
Ларина Тамара Анатольевна	1283	Литвинов Владислав Олегович	1202
Ларионова Светлана Сергеевна	677	Литвинова Дарья Тимофеевна	173
Ларькова Мария Сергеевна	1192	Литюкова Любовь Алексеевна	499
Ластовецкая Ирина Юрьевна	1088	Лифатова Лидия Васильевна	561
Латынцев Борис Никитич	775	Лиханова Татьяна Михайловна	603
Латыпова Аделия Радиковна	921	Лихачев Никита Александрович	627
Латышев Анатолий Васильевич	209	Лихопой Александр Олегович	671
Латышева Олеся Юрьевна	693	Лобанов Иван Викторович	1352
Лажно Александра Вячеславовна	1204	Лобанова Елена Тимофеевна	1297
Лебедев Виктор Шакирович	245	Логашова Дарья Сергеевна	376
Лебедев Дмитрий Владимирович	218	Логвина Ирина Алексеевна	200
Лебедев Иван Владимирович	1321	Логвинов Игорь Николаевич	814
Лебедев Павел Вячеславович	249	Логвинова Маргарита Игоревна	814



Логвинова Татьяна Игоревна	814	Макарова Людмила Петровна	770
Логинов Павел Андреевич	254	Макарова Мария Александровна	911
Логинова Анна Евгеньевна	511	Макарова Наталья Николаевна	619
Лодомпилова Валентина Гомбожаповна	255,353	Макиев Александр Сергеевич	1335
Лоевец Дмитрий Андреевич	240	Маклакова Едена Александровна	1294
Лозовой Андрей Николаевич	142	Максим Георгиевич Высоков	237
Лопатина Евгения Алексеевна	716	Максим Екатерина Александровна	1203
Лопатина Наталья Олеговна	507	Максимов Александр Александрович	834
Лосякова Алёна Сергеевна	618	Максимович Олег Вадимович	1171
Луговых Олеся Николаевна	1201	Максина Юлия Константиновна	1226
Лукин Кирилл Александрович	752	Макушева Дарья Алексеевна	1307
Лукина Сахаайа Вячеславовна	683	Малоземова Маргарита Игоревна	1258
Лукиных Валерия Дмитриевна	1019	Малыгина Людмила Павловна	1090
Лупанов Александр Евгеньевич	1007	Малый Алексей Викторович	1111
Лушавин Александр Олегович	955	Малыкин Александр Константинович	144
Лушников О.Ю.	571	Мальшева Людмила Васильевна	991
Лушников Ольга Юрьевна	570	Мальшева Мария Михайловна	522
Лхамажапова Цыпылма Болотовна	284	Мальгина Марина Анатольевна	964
Лысенко Надежда Борисовна	1162	Малькова Яна Владимировна	688
Лысенко Наталия Николаевна	472	Мальцева Анастасия Владимировна	945
Лысенко Николай Николаевич	1007	Мальцева Ксения Евгеньевна	605
Лычёва Алёна Андреевна	788	Мальцева Татьяна Владимировна	653
Лычковская Ирина Руслановна	1018	Малюга Ксения Александровна	225
Любимова Нина Юрьевна	1109,239	Малянова Ирина Сергеевна	1078
Любимцев Василий Алексеевич	1239	Мамаев Михаил Михайлович	551
Лямцева Светлана Петровна	412	Мамедова Туркан Зираддин Кызы	455
Лян Анна	1094	Мамонова Елена Владимировна	830
Ляпунова Анастасия Андреевна	448	Манаков Николай Александрович	1098
Лях Екатерина Алексеевна	190	Мантуров Дмитрий Леонидович	1047
Ляшок Александра Сергеевна	863	Манукало Инна Николаевна	1266
Магеррамов Роман Вагифович	277	Манькова Е.С.	1107
Магомедов Гасан Магомедович	900,901	Марар Ирина Ивановна	434
Мазальсон Татьяна Вадимовна	1333	Марич Ольга Ивановна	194
Мазова Елена Александровна	758	Маркаева Махира Рахматовна	320
Мазур Мария Ивановна	884	Маркин Эдуард Васильевич	751
Макаренко Евгений Юрьевич	186	Маркова Тамара Владимировна	1169
Макаренко Илья Константинович	202	Мартынов Виталий Викторович	1012
Макаренко Татьяна Александровна	1078,1079	Мартынова Маргарита Алексеевна	1295
Макарова Александра Леонидовна	1197	Мартюшова Елена Валерьевна	582
Макарова Анна Евгеньевна	372	Марукян Лилия Гариковна	298
Макарова Любовь Анатольевна	360	Марченко Алёса Вадимовна	756



Маслѐнкина Надежда Викторовна	1121	Метешов Анатолий Иванович	519
Маслова Диана Николаевна	393	Меченова Анастасия Андреевна	587
Маслова Екатерина Алексеевна	574	Мидова Фатимат Тембулатовна	333
Масловская Наталья Юрьевна	520	Микитюк Екатерина Ивановна	199
Маслюков Алексей Васильевич	1103	Милишкевич Татьяна Васильевна	544
Матасова Людмила Александровна	555	Миллер Диана Валерьевна	745
Матафонова Любовь Федоровна		Миллер Наталья Дмитриевна	745
	1247,765	Милованов Александр Семенович	1084
Матвеева Анастасия Михайловна	1145	Милованова Елизавета Игоревна	1019
Матвеева Светлана Ивановна	716	Милютина Оксана Викторовна	155
Матвеевко Елена Юрьевна	383,384	Минаева Римма Владимировна	534
Матвейчук Наталья Никандровна	874	Миндерев Даниил Алексеевич	362
Матов Михаил Александрович	357	Миндзаева Дана Яновна	518
Матюнин Александр Михайлович	1206	Минигалиева Элина Марселевна	586
Матяш Андрей Игоревич	318	Минигараева Валентина Рифатовна	
Махин Иван Александрович	464		1300
Мацвей Галина Борисовна	1190	Миникаев Тимур Раисович	824
Мацвей Ксения Константиновна	1190	Минниханов Ринат Разипович	1073
Мацко Светлана Ивановна	197	Миннулина Ризиди Гариповна	218
Машевская Лариса Анатольевна	840	Минулина Елена Викторовна	1241
Машеева Мария Дашеевна	1157	Мирзаева Наида Назимовна	312
Машкин Александр Олегович	408	Мироненко Ирина Анатольевна	871,871
Мватвеев Игорь Станиславович	789	Миронова Дарья Алексеевна	323
Мегера Роза Ивановна	757	Миронова Светлана Анатольевна	807
Медведева Екатерина Николаевна	720	Мирошников Артѐм Игоревич	251
Медведева Елена Николаевна	542	Мирошникова Вера Михайловна	788
Медведева Ирина Валентиновна	152	Мирошниченко Наталия	
Медведева Людмила Владимировна	726	Константиновна	1218
Мележникова Наталья Олеговна	164	Мирушкина Мария Петровна	1023
Мелишихина Наталья Петровна	548	Митапова Аюна Валерьевна	1026
Мельниченко Анастасия Михайловна		Митрофанов Анатолий Петрович	1034
	289	Митрофанова Анна Владимировна	367
Меньшакова Надежда Николаевна	585	Митрофанова Екатерина Владимировна	
Меньшикова Юлия Петровна	432		1316
Меньших Валерия Сергеевна	710	Митыпова Наталья Николаевна	182
Меренкова Анастасия Александровна	619	Митюков Николай Витальевич	235
Меркушева Анастасия Петровна	699	Мифтахов Даниил Романович	442
Меркушева Татьяна Сергеевна	386,387	Михайлин Юрий Николаевич	1059
Меркушова Виктория Вячеславовна	405	Михайлов Антон Александрович	690
Мерлеева Наталья Васильевна	525	Михайлов Владимир Анатольевич	448
Метальникова Мария Викторовна	1348	Михайлова Марина Игнатьевна	495
Метелкина Марина Владимировна		Михайлова Татьяна Александровна	970
	872,875	Михайлова Татьяна Вячеславовна	913



Михайлова Татьяна Юрьевна	186	Муромцев Виктор Алексеевич	313
Михайловская Ирина Николаевна	590	Мусина Лилия Рамилевна	998
Михалёва Надежда Александровна	627	Мусорина Алиса Адександровна	1186
Михеева Галина Владимировна	907	Мустаков Аскар Маратович	772
Мишина Анастасия Дмитриевна	984	Мустафина Анна Робертовна	913
Мкртычева Нарине Суреновна	589	Мустафина Анна Робертовна	912
Мозгунова Екатерина Андреевна	1141	Мягкова Любовь Григорьевна	519
Моисеев Александр Владимирович	1299	Мясникова Наргис Павловна	973
Моисеева Анастасия Александровна		Нагельман Татьяна Степановна	388
	1167	Назар Игорь Романович	1046
Мокиевская Надежда Евгеньевна	936	Назаров Артём Николаевич	330
Мокрецов Денис Юрьевич	1170	Назриев Константин Викторович	803
Молчанова Лариса Анатольевна	1352	Найданов Намжил Далаевич	182
Молчанова Элина Николаевна	758	Найданова Виктория Аюшеевна	698
Моргачева Елена Николаевна	981	Найденова Сабигат Олеговна	1288
Моргоева Светлана Хадзибатиловна		Намсараева Эльвира Шираповна	463
	1147	Напреева Людмила Алексеевна	931
Моргунова Светлана Павловна	188	Насонов Михаил Владимирович	325
Морожникова Ольга Алексеевна	623	Наталья Витальевна Шмурыгина	949
Морозов Г. Б.	1212	Наталья Геннадьевна Баженова	949
Морозов Геннадий Борисович	1341,892	Науменко Анастасия Сергеевна	984
Морозова Надежда Петровна	230	Наумов Антон Игоревич	995
Морозова Татьяна Владимировна	653	Наумова Галина Августовна	140
Морозова Юлия Борисовна	298	Наумова Наталья Игоревна	222
Мосина Мария Михайловна	730	Нахмурова Наталья Александровна	455
Мосина Софья Васильевна	445	Нацибулина Валерия Михайловна	556
Москаев Антон Вячеславович	167	Невежин Станислав Владимирович	1068
Москаленко Яна Витальевна	882	Невирковец Татьяна Николаевна	871
Москаль Ирина Владимировна	782	Невмержицкая Юлия Юрьевна	157
Москвина Ирина Сергеевна	774	Невмержицкая Юлия Юрьевна	1241
Мошкова Лариса Викторовна	487	Недостоева Елена Сергеевна	273
Мугалимов Риф Гарифович	1063	Некрасова Екатерина Владимировна	203
Мудренко Игорь Вадимович	1093	Нельзин Михаил Борисович	1109
Муксунова Мария Касьяновна	495	Нелюбина Елена Андреевна	602
Мукутадзе Александр Мурманович	1050	Немирович Ярослав Евгеньевич	1075
Муллагалиева Татьяна Сергеевна	789	Непочатых Лидия Ивановна	512
Мунконова Аюна	588	Несина Лариса Александровна	207
Мункуева Мира Баировна	610	Нестеров Анатолий Олегович	355
Муратова Мария Александровна	1193	Нестерова Вера Николаевна	1231
Муратова Светлана Игоревна	310	Нетесёнова Дарья Денисовна	898
Мурашкина Марина Олеговна	796	Неудачин Борис Дмитриевич	649
Мурзабекова Лида Амирхановна	1142	Неустроев Павел	997
Муромская Юлия Викторовна	898		



Неустроева Галина Иннокентьевна	481,997	Овчинникова Татьяна Алексеевна	872
Нечаева Светлана Николаевна	491	Оганесян Владислав Геннадьевич	1338
Нечипоренко Наталья Валентиновна	674	Оганян Карина Каджиковна	815
Низамов Нияз Робертович	789	Огарко Андрей Владимирович	1055
Никашин Константин Игоревич	1240	Огиенко Алина Владимировна	308
Никитина Астра Вадимовна	1137	Озбонова Анна Галсановна	765
Никитина Наталья Анатольевна	1020	Окаль Анастасия Алексеевна	422
Никитина Светлана Владимировна	397	Олейникова Лидия Михайловна	160
Никифорова Алина Евгеньевна	946	Олигова Фатима Магомедовна	265
Никифорова Виктория Андреевна	765	Оликер Нина Павловна	1164
Никишова Наталья Владимировна	899	Онохин Артемий Александрович	391
Никишенкова Елена Александровна	382	Онуфриенко Любовь Константиновна	596
Николаев Василий Иннокентьевич	430	Ордян Евгения Аргамовна	431
Николаев Максим Олегович	1220	Орлова Анастасия Витальевна	856
Николаева Галина Романовна	874	Орлова Екатерина Васильевна	546
Николаева Наталья Игоревна	178	Орлова Елена Владимировна	790,897
Николаева Юлия Михайловна	835	Орловский Роман Евгеньевич	636
Николенко Кирилл Алексеевич	960	Осипова Анна Анатольевна	1305
Никулинская Александра Юрьевна	833	Осипова Мария Александровна	886
Новиков Артём Алексеевич	1184	Осовских Евгений Васильевич	1317
Новиков Максим Александрович	1153	Останин Сергей Викторович	558
Новикова Жанна Николаевна	873	Останина Тамара Дитриевна	192
Новикова Марина Владимировна	562	Остапенко Наталия Александровны	1144
Новосёлова Людмила Евгеньевна	989	Отзыва Антонина Александровна	798
Ноль Юлия Павловна	684	Отзыва Екатерина Александровна	798
Носенко Мария Олеговна	1178	Очирова Арюна Дугаровна	765
Носкова Елена Юрьевна	609	Павел Сергеевич Волегов	237,238,240,241
Нохрин Василий Александрович	1213	Павелина Елена Викторовна	677
Нохрина Антонина Александровна	158	Павленко Артем Леонидович	1105
Нуйчева Анна Игоревна	1323	Павлик Вероника Олеговна	199
Нуриахметова Ирина Фаидовна	1279	Павлов Александр Юрьевич	1334
Нучный руководитель Галаган Анна Федоровна	740	Павлов Алексей Викторович	1033
Обломий Антонина Сергеевна	1069	Павлов Максим Николаевич	1046
Обрезкова Лидия Алексеевна	569	Павлова Альбина Гаврильевна	1097
Обрубов Александр Юрьевич	1049	Павлова Екатерина Ивановна	883
Обухова Ольга Ивановна	796	Павлова Наталья Геннадьевна	217
Обуховская Анна Соломоновна	1206,1230,958	Павлова Ольга Александровна	501,521
Овсяник Дмитрий Игоревич	1109	Павлушин Андрей Александрович	1039
Овсянникова Марина Валерьевна	847	Павлюткина А.Ю.	682
Овчинникова Ольга Геннадьевна	1154	Пайманова Маргарита Валерьевна	505
		Пак Инна Ильинична	295



Пак Ксения Борисовна	1287	Пестрякова Дарья Сергеевна	189
Паликова Мария Евгеньевна	319	Петракова Ирина Геннадьевна	1333
Панкратов Сергей Олегович	1272	Петров Евгений Фларитович	1055
Пантелеев Александр Викторович	494	Петров Сергей Валерьевич	1068
Панфилова Светлана Владимировна	837	Петров Сергей Игоревич	766
Панякина Ольга Валериановна	1183	Петров Чагыл Егорович	522
Папина Ирина Викторовна	501	Петрова Александра Валерьевна	807
Парамонов Никита Алексеевич	1301	Петрова Ирина Владимировна	1238
Парусенко Игорь Андреевич	544	Петрова Людмила Николаевна	1236
Парфёнова Елена Вячеславовна	559	Петрова Светлана Сергеевна	785
Парфёнова Любовь Васильевна	462	Петухова Елизавета Артуровна	671
Пархонова Надежда Владимировна	1247	Пехтерева Лина Вадимовна	200
Паршикова Алёна Сергеевна	1256	Пикуляк Людмила Александровна	491
Паскевич Наталья Яковлевна	503,667	Пирогова Наталья Владимировна	1185
Пастухов Игорь Андреевич	1094	Писарева Алина Сергеевна	1315
Пастухова Лада Викторовна	576	Писарева Елена Николаевна	962
Пастухова Ольга Леонидовна	227	Пиунова Екатерина Ивановна	249
Паутонен Валентина Андреевна	379	Пичкасова Анастасия Александровна	
Пахабов Сергей Олегович	828		1104
Пацакула Ирина Ивановна	831	Пиянзина Наталья Халимовна	694
Пашина Марина Ефимовна	643	Плотников Максим Русланович	914
Пашкин Всеволод Дмитриевич	1283	Плотникова Анастасия Николаевна	271
Пашков Рудольф Михайлович	1099	Плыга Елена Ивановна	660
Пашкова Елена Александровна	846	Плявин Кирилл Дмитриевич	1061
Пашова Мария Александровна	748	Повереннова Марина Владимировна	
Пеганов Алексей Вячеславович	440		1291
Пелипенко Ольга Александровна	993	Погодина Марина Григорьевна	736
Пензин Илья Владимирович	1085	Погудо Елизавета Владимировна	840
Пензина Евгения Дмитриевна	366	Погуца Ирина Владимировна	781
Пензина Елена Сергеевна	547	Поддубная Елена Владимировна	454
Пенькова Ольга Владимировна	1347	Подольская Инна Александровна	474
Первунина Дарья Игоревна	566	Пожарицкий Иван Николаевич	361
Перегутова Галина Владимировна	678	Позднякова Серафима Сергеевна	855
Перегутова Татьяна Алексеевна	1127	Поклонская Лилия Дмитриевна	1198
Перминов Константин Андреевич	1034	Полковников Александр Александрович	
Перфильева Анна Андреевна	293		310
Перфильева Мария Александровна	1024	Полосин Виталий Тихонович	287,288
Перхуров Андрей Ренатович	1282	Полосухина Татьяна Олеговна	1134
Перцева Надежда Константиновна	603	Полохина Анастасия Олеговна	642
Першина Наталья Анатольевна	845	Поляян Стелла Серезаевна	922
Першина Наталья Анатольевна	846,925	Полфёрова Виктория	641
Пескова Евгения Павловна	816	Поляков Александр Юрьевич	1263
Пестерева Юлия Андреевна	142	Полякова Екатерина Евгеньевна	234



Полякова Елена Михайловна	1297	Прошкин Вячеслав Евгеньевич	1012
Поминова Елена Александровна	1337	Прошкина Ксения Алексеевна	1254
Помогайбина Наталья Петровна	1152	Прушковский Владислав Андреевич	285
Понкратова Ирина Юрьевна	337,453	Пугачева Юлия Евгеньевна	1341
Пономарев Валентин Сергеевич	1072	Пугачук Ксения Андреевна	1267
Пономарев Владислав Валериевич	1097	Пустовая Виктория Викторовна	313,385
Попенко Ольга Александровна	879	Пушкарева Лариса Васильевна	661,662
Попкова Алена Марковна	1148	Пушкарева Нина Сергеевна	163
Попов Александр Иванович	1038,1039	Пчелинцев Александр Сергеевич	213
Попова Анна Владимировна	583	Пшмахова Мадина Исмаиловна	1298
Попова Елена Исааковна	938	Пышманцева Александра Александровна	1203
Попова Надежда Сергеевна	1326	Рабынин Валерий Андреевич	382
Попова Нина Евгеньевна	848,878	Равилова Алсу Маратовна	1310
Попова Райхан Тафиковна	775	Равкин Александр Александрович	1132
Попова Татьяна Спартаковна	1004,230	Радченко Ирина Александровна	403
Попцова Ольга Сергеевна	177	Радченко Михаил Васильевич	1006
Порошина Елена Александровна	399	Райко Юлия Геннадьевна	549
Портнов Владимир Викторович	687	Райх Лейла Гивиевна	822
Портнягин Анатолий Сергеевич	1181	Ракитина Елена Васильевна	588
Потапов Артём Александрович	1231	Ракшаева Яна Балбаровна	283
Потапчук Ольга Мефодиевна	275	Раманюк Екатерина Ярославовна	1227
Потапчук Ольга Мефодьевна	274	Раменская Екатерина Владимировна	150
Поташкова Наталья Николаевна	1273	Раскучёв Максим Алексеевич	702
Поцелов Андрей Владимирович	209	Растимешина Татьяна Владимировна	1305
Почка Елизавета Игоревна	822	Расторгуева Евгения Александровна	544
Правдюк Анна Сергеевна	276	Рахилькина Галина Максимовна	1022,602
Прасолова Ольга Сергеевна	155	Раянова Юлия Дмитриевна	766
Преображенский Андрей Петрович	1211,196	Реввова Анастасия Андреевна	404
преподаватель Андреевская Надежда Николаевна	762	Ревенко Ольга Васильевна	663
Привалов Александр Андреевич	254	Резвяков Александр Валерьевич	1217
Привалова Дарья Юрьевна	1266	Резвякова Елена Сергеевна	1217
Приз Злата Игоревна	146	Резвякова Светлана Викторовна	1008
Приказчикова Елена Владимировна	552	Резниченко Александр Игоревич	1052
Притулина Олеся Викторовна	1204	Реттих Светлана Викторовна	145
Прокина Галина Михайловна	1213,158	Реут Марина Николаевна	984,984
Пронин Валерий Васильевич	990	Реуцкая Светлана Николаевна	775
Проничев Артем Валерьевич	1105	Рехалова Елена Валерьевна	1142
Просалова Вероника Сергеевна	1252	Решетников Алексей Александрович	1110
Проскурякова Ксения Сергеевна	571		
Протопопова Надежда Алексеевна	177		
Прошакова Мария Алексеевна	764		



Решетова Анастасия Александровна		Рявкина Алина Алексеевна	744
	1212	Рядовых Георгий Алексеевич	604
Решко Ксения Витальевна	223	Рязанова Анна Николаевна	208
Рзаев Эктирам Эктималович	312	Саакян Вероника Симоновна	853
Ринчинов Зорикто Александрович	697	Сабанин Антон Борисович	1233
Рисберг Елена Борисовна	945,946	Сабирова Диана Рустамовна	535
Роголёва Наталья Михайловна	360	Сабирова Лилия Радикована	968
Рогачева Мария Федоровна	1274,773	Сабитова Марина Рушановна	836
Рогожников Алексей Витальевич	242	Саввинов Михаил Сергеевич	342
Родина Татьяна Владимировна	492	Савелова Любовь Анатольевна	581
Родионов Владислав Вадимович	961	Савельев Владимир Викторович	1052
Родионов Кирилл Вячеславович	1214	Савельев Никита Сергеевич	506
Рожков Александр Юрьевич	863	Савельева Анастасия Ивановна	408
Ролдугина Татьяна Викторовна	352	Савельева Виктория Николаевна	408
Романов Денис Александрович	1054	Савельева Наталья Сергеевна	884
Романова Елена Вячеславовна	389	Савенко Елизавета Владимировна	781
Романова Оксана Владимировна	1191	Савина Диана Владимировна	645
Ростовщикова Дарья Эдуардовна	140	Савина Елена Юрьевна	246
Рочева Ольга Евгеньевна.	627	Савинова Елена Николаевна	1023
Рошупкин Сергей Николаевич	1232	Савинская Яна Александровна	658
Рошупкина Венера Ибрагимовна	1232	Савинцева Светлана Александровна	
Рудаков Богдан Сергеевич	324		1340
Рудобаба Лидия Николаевна	1069	Савкина Людмила Владимировна	987
Рудоманенко Вера Александровна	796	Савченко Инна Михайловна	717
Рукина София Юрьевна	347	Сагадеев Максим Борисович	346
Руководитель проекта Петрова Светлана Сергеевна	739	Садайло Дарья Александровна	1171
Русинова Анна Александровна	1027	Садайло Эльвира Викторовна	1171
Рыбакина Вера Дмитриевна	752	Садердинов Артур Андреевич	892
Рыбакова Анна Александровна	808	Сажонова Анастасия Алексеевна	286
Рыбакова Ляйсан Анатольевна	968,969	Сазанов Алексей Александрович	150
Рыбакова Татьяна Александровна	737	Сайбединов Александр Геннадьевич	953
Рыбникова Наталья Владимировна	804	Сайпушев Юрий Аликович	1176
Рыжаков Виктор Васильевич	1349	Салгарина Бибигуль Базарбаевна	667
Рыженкова Светлана Георгиевна	1295	Салимуллина Дания Айдаровна	330
Рыжиков Сергей Николаевич.	1271	Салихова Дина Рустямовна	1302
Рыжкова Марина Вячеславовна	1269	Салменкова Елизавета Олеговна	922
Рыжова Елена Валерьевна	990	Салова Татьяна Александровна	1268
Рысиков Ирина Васильевна	981	Сальникова Анастасия Викторовна	907
Рысикова Ирина Васильевна	1252	Сальтяшев Альберт Фанурович	417
Рябова Екатерина Эдуардовна	1134	Сальтяшев Альфред Фанурович	417
Рябова Светлана Григорьевна	592	Салюкова Вера Михайловна	1299
Рябцева Светлана Андреевна	732	Саматова Лилия Камилевна	1262
		Самигуллина Гузалия Закирзяновна	1224



Самогова Альбина Александровна	477	Святченкова Анна Анисимовна	707
Самойленко Светлана Александровна		Севрюк Валерий Владимирович	775
	321	Седых Елена Викторовна	712
Самонова Елена Викторовна	419	Седых Илья Сергеевич	712
Самусенко Игорь Михайлович	350	Селезнев Вадим Александрович	
Сандалова Ольга Ивановна	1268		197,198,199
Санду Ирина Алексеевна	777	Селезнева Наталья Эдуардовна	1150
Санжицыренов Дамба		Селезнева Ольга Александровна	331
Жамьяндоржиевич	400	Селишева Ольга Михайловна	1113
Санникова Ольга Константиновна	561	Семак Виктория Юрьевна	1288
Сапина Алена Игоревна	200	Семенов Николай Александрович	1196
Сапрыкина Ирина Григорьевна	634	Семенова Анисия Петровна	794
Сапунов Александр Сергеевич	260	Семёнова Евгения Александровна	1100
Сарайло Лилия Владимировна	720	Семёнова Елизавета Георгиевна	805
Сарапова Елизавета Анатольевна	950	Семенова Кристина Александровна	
Сарапулова Анастасия Андреевна	303		1243
Сарапулова Анна Алексеевна	786	Семешкина Елена Павловна	812
Сарбулатова Алла Константиновна		Сенина Яна Алексеевна	666
	538,540	Сергадеев Никита Викторович	772
Сардыко Елена Александровна	1034	Сергеев Борис Васильевич	405
Саркисян Ирина Хачиковна	320	Сергеева Ирина Алексеевна	1002
Сатунина Татьяна Алексеевна	523	Сергеева Лидия Александровна	435
Сафина Гульнара Фриловна	224	Сергеева Светлана Александровна	976
Сафина Зульфия Миргарифановна	721	Серегин Сергей Юрьевич	1096
Сафина Илина Ильдаровна	1308	Середа Мария Александровна	972
Сафиуллина Алина Рамисевна	208	Середа Юлия Александровна	1274
Сафонов Дмитрий Владимирович	994	Серикова Анастасия Андреевна	502
Сафонова Вероника Сергеевна	572	Сернова Наталия Владимировна	1308
Сафонова Ирина Игоревна	384	Серогодский Кирилл Александрович	218
Сафонова Марина Вадимовна	924,963	Сивкова Ольга Валентиновна	1257
Сафронова Александра Анатольевна		Сивцева Наталья Николаевна	683
	1178	Сивцова Ирина Николаевна	249
Сафронова Дарья Олеговна	222	Сигаева Наталья Михайловна	740,741
Сахаров Даниил Дмитриевич	364	Сидоренко Илья Игоревич	1174
Сахманов Александр Ухинович	179	Сидоркин Дмитрий Александрович	1339
Сбитнева Екатерина Васильевна	275	Сизых Мария Михайловна	592
Свалова Анна Анатольевна	379	Силина Лада Владимировна	826
Сваровский Григорий Максимович	214	Силкина Надежда Алексеевна	1134
Сваршук Екатерина Владимировна	1320	Симаков Виталий Александрович	1034
Светлов Дмитрий Алексеевич	1140	Симахина Людмила Борисовна	617
Светлова Елена Александровна	147	Сингаевский Андрей Владимирович	
Свечникова Ирина Алексеевна	510		1064
Сволькинайте Эвелина Эдуардовна	647	Синицин Никита Вячеславович	313



Синицына Наталья Игоревна	794	Соловьев Дмитрий Петрович	1097
Синютина Галина Александровна	668	Соловьёва Валерия Евгеньевна	975
Сиразеева Диляра Раидовна	263	Соловьёва Екатерина Викторовна	292
Сироткин Александр Семенович	1201	Соловьёва Елена Николаевна	1270
Ситников Никита Михайлович	637	Соловьёва Ирина Борисовна	1242
Ситникова Вера Афанасьевна	637	Соловьёва Флёра Аюповна	245
Ситникова Карина Александровна	1216	Солодовникова Алена Игоревна	567
Скворцов Алексей Андреевич	449	Солодухина Ольга Анатольевна	696
Скоков Владислав Алексеевич	360	Солодухина Татьяна Константиновна	526
Сконженко Ирина Сергеевна	705	Соломатина Лидия Павловна	992
Скопина Любовь Ивановна	1093	Солонченко Екатерина Александровна	297
Скулкина Ксения Михайловна	419	Солотчин Сергей Георгиевич	686
Скурихина Екатерина Михайловна	1180,143,715	Сонова Геляна	651
Скурихина Надежда Александровна	143	Сообцокова Анжелика Юрьевна	816
Слезко Кирилл Сергеевич	1080	Соплова Татьяна Леонидовна	449
Слеченко Оксана Сергеевна	1218	Сорокина Анна Юрьевна	703
Сливка Ольга Викторовна	468	Сорокина Владлена Сергеевна	726
Слободянюк Михаил Юрьевич	1091	Сорокина Елена Васильевна	1334
Слов Александр Георгиевич	228	Сорокина Эльвира Анатольевна	594
Смагина Наталья Валерьевна	849	Сотникова Елена Сергеевна	547,562,565,568
Смелова Светлана Станиславовна	156	Сотникова Тамара Олеговна	881
Сметана Наталья Александровна	703	Сохина Татьяна Федоровна	1245
Смирнов Алексей Витальевич	1092	Сошникова Анастасия Дмитриевна	352
Смирнов Артем Анатольевич	147	Ставский Вячеслав Витальевич	553
Смирнова Елена Викторовна	728	Становова Карина Игоревна	935
Смирнова Надия Наилевна	443	Станякина Маргарита Владимировна	747,749
Смирнова Светлана Анатольевна	583	Стариков Алексей Владимирович	1072
Смолик Елена Вячеславовна	922	Старикова Инна Юрьевна	1112
Смолякова Ангелина Юрьевна	516	Стародубова Анна Геннадьевна	1342
Смотрова Анна Анатольевна	1239	Стародубцев Алексей Дмитриевич	399
Смурова Кристина Рустамовна	474	Стародубцева Жанна Алексеевна	1199,152,399
Смурякова Елена Евгеньевна	330	Старосветская Ирина Александровна	777
Соболева Елена Александровна	593	Старостенко Юлия Геннадьевна	1255
Соболихина Ольга Михайловна	423	Старых Артем Анатольевич	621
Соболь Елена Юрьевна	564	Стащенко Елена Владимировна	621
Совкова Юлия Ивановна	802	Стельмахович Анна Юрьевна	648
Соколова Аксиния Владимировна	841	Степанов Илья Гаврильевич	794
Соколова Анастасия Александровна	331	Степанова Анна Анатольевна	1048
Соколова Анастасия Алексеевна	1325		
Соколова Наталья Александровна	1165		
Соколова Юлия Александровна	895		
Солдатенкова Ирина Викторовна	832		



Степанова Мария Дмитриевна	279	Тарасова Гузель Андреевна	1143
Степанькова Мария Александровна	155	Тарасова Ирина Валерьевна	168
Стецюнич Юлия Николаевна	1293	Тарланова Теране Алибала кызы	630
Столбин Сергей Николаевич	1071	Тарнопольская Мария Александровна	794
Стрельникова Анна Владимировна	326		
Ступин Андрей	589	Тарханова Фатима Михайловна	477
Субаева Асия Камилевна	985,987,995	Татарина Галина Николаевна	1048
Суворова Екатерина Александровна	1191	Татарникова Анна Александровна	166
Султан-Галиева Гульнара Мурадовна	1224	Тбоева Зарина Эльбрусевна	598
		Твелова Ирина Александровна	852
Сулжук Наталья Леонидовна	608,609	Тезина Оксана Михайловна	989
Суляева Екатерина Андреевна	819	Телегина Дарья Юрьевна	1112
Сундукова Лариса Алексеевна	1157	Тельканов Михаил Александрович	240
Сунцова Наталия Витальевна	1092,486	Тельненко Алина Сергеевна	290
Суняев Альберт Николаевич	761	Темиргалиева Татьяна Юрьевна	537
Суралев Артем Дмитриевич	624	Темлянцева Виктория Вячеславовна	718
Сурихин Виталий Владимирович	1013	Темченко Мария Ивановна	1105
Суркова Любовь Сергеевна	1245	Терентьева Анастасия Сергеевна	648
Сусорова Анастасия Дмитриевна	535	Терентьева Людмила Николаевна	710
Сутюшев Ринат Маратович	1087	Терехова Вера Александровна	1234
Сутягина Лилия Назметдиновна	1229	Терехова Елена Юрьевна	1134,1136
Суханов Андрей Сергеевич	1074	Терехова Марина Станиславовна	490
Сухановская Светлана Анатольевна	1013	Терешенко Диана Андреевна	1338
Сухарева Наталья Викторовна	778	Тернавский Александр Олегович	1138
Сушев Анатолий Константинович	1250	Терскова Мария Юрьевна	953
Сыроватский Елисей Юрьевич	980	Тертерян Арам Саркисович	1114
Сыромятников Дмитрий Андреевич	1067	Тесленко Ирина Владимировна	887
		Тесленко Ирина Владимировна	1314,792
Сытина Юлия Николаевна	334	Тесленко Марина Александровна	1350
Сыч Николай Владимирович	1079	Тимербаев Дэнис Римович	266
Сычёва Вероника Андреевна	649	Тимирбаева Ольга Юрьевна	1241
Тайлакова Ксения Андреевна	540	Тимофеева Наталья Ивановна	695
Тактаева Ольга Викторовна	1060	Тинькова Елена Львовна	756
Тактоева Евгения Игоревна	1125	Титкова Анастасия Михайловна	927
Тамаева Маргарита Казбековна	679	Титова Алина Александровна	646
Тамара Геннадьевна Амстиславская	155	Титова Галина Григорьевна	168
Тамбовцева Татьяна Александровна	665	Титова Надежда Олеговна	409
Тамжитова Оюна Цыдыповна	588	Тиханов Фёдор Игоревич	670
Танажко Дмитрий Юрьевич	577	Тихонова Анастасия Александровна	771
Таранова Марина Владимировна	187,188	Тихонова Полина Владимировна	899
		Ткачева Оксана Александровна	864
Тарасков Антон Владимирович	1058	Ткаченко Алла Васильевна	1175
Тарасов Эдвард Эдуардович	233	Ткаченко Анжелла Анатольевна	786



Токмакова Марина Павловна	462	Тютин Д.В.	1259
Толпышев Евгений Владимирович	141	Тяжелкова Алина Сергеевна	1001
Толпышева Людмила Николаевна		Тян Надежда Евгеньевна	295
	1194,839	Тяпкина Полина Дмитриевна	1090
Толстоброва Юлия Александровна	731	Угланская Валентина Вадимовна	210
Топеха Дарья Васильевна	813	Укоева Нина	588
Топоркова Ольга Викторовна	772	Уколова Юлия Владимировна	971
Торопова Елизавета Сергеевна	639	Улзытуев Аюр Андреевич	528
Траулько Максим Владимирович	216	Улитина Ирина Евгеньевна	1229
Трефилова Анна Владиленовна	959	Ульянова Виктория Олеговна	720
Троицкая Наталья Григорьевна	670	Умнова Екатерина Валерьевна	1340
Трофименко Галина Сергеевна	963	Урусова Лариса Гумаровна	479
Трубин Олег Альбертович	980	Усачев Юрий Евгеньевич	248
Трубина Марина Владимировна	1140	Усманов Артем Тимурович	1198
Трубицина Анна Юрьевна	1003	Усманов Игорь Александрович	1289
Трубникова Людмила Сергеевна	1261	Усманова Екатерина Юрьевна	170
Трусов Владимир	482	Усманова Зенфира Каримовна	1055
Трусова Татьяна Викторовна	244	Усова Наталья Леонидовна	986
Труфанова Светлана Леонидовна	550	Устименко Елена Александровна	999
Трухина Мария Михайловна	479	Устюжанина Татьяна Николаевна	778
Трушина Дарья Дмитриевна	1013	Устюжина Ольга Николаевна	1316
Трушников Ирина Васильевна	1198	Ушаков Дмитрий Петрович	311
Тукачева Виктория Михайловна	355	Уютов Анатолий Александрович	1049
Туккаев Пётр Казбекович	1071	Фадин Сергей Александрович	1100
Туктамышева Регина Анваровна	1133	Фадина Юлия Сергеевна	307
Тулянкина Ирина Николаевна	892	Файзуллина Лейсан Гафиатулловна	523
Туманова Екатерина Борисовна	1331	Файзуллина Наиля Равилевна	1311
Туманова Инна Александровна	1346	Фарафонтова Светлана Юрьевна	
Тупицына Екатерина Алексеевна	336		1172,1172
Тураева Евгения Павловна	783	Фарахутдинов Ренат Абуханович	1114
Туркина Надежда Николаевна	983	Фартушина Анастасия Сергеевна	1265
Турков Яков Валерьевич	1065	Фатеева Лидия Викторовна	1331
Турчин Станислав Романович	156	Фахрутдинова Лия Ринатовна	446
Тухватова Рамиля Ахкамовна	1150	Фахуртдинов Артур Арменович	1195
Тухлинович Полина Ивановна	825	Федонова Инна Евгеньевна	850
Тучинова Чимита Чойжинимаевна	463	Фёдор Сергеевич Попов	241
Тушина Ирина Николаевна	861	Федореева Елена Владимировна	950
Тыновский Сергей Николаевич	279	Федорищенко Анна Викторовна	848
Тыхеева Вера Александровна	415	Федоркевич Елена Валентиновна	
Тышкевич Виктория Петровна	1350		219,220
Тюкавина Дарья Витальевна	1194	Фёдорова Алёна Геннадьевна	602
Тюняева Мария Михайловна	433,534	Федорова Елена Викторовна	889
Тюрина Любовь Валентиновна	365,368	Федорова Ксения Сергеевна	889



Федорова Надежда Николаевна	550	Фролова Мария Владимировна	1268
Федорова Наталья Алексеевна	453	Фролова Олеся Витальевна	721
Федорова Оксана Николаевна	327	Фролова Ольга Валентиновна	433
Фёдорова Татьяна Владимировна	483	Хабалова Наталья Асламбековна	518
Федорова Татьяна Семеновна	597,853	Хабарова Светлана Рудольфовна	1037
Федоровская Людмила Андреевна	1132	Хабибова Баян Оразовна	263
Федосеева Екатерина Сергеевна	638	Хабибуллин Ильшат Аликович	1061
Федосеева Людмила Анатольевна	443	Хабибуллина Айдария Гаязовна	823
Федотов Артем Сергеевич	410	Хадиева Диляра Агзамовна	1057
Федотов Виктор Александрович	828	Хакимьянов Раян Радилович	1187
Федотова Александра Павловна	780	Халабуда Александра Владимировна	
Федотова Ангелина Олеговна	260		1242
Федотова Дарья Евгеньевна	915	Халезова Дарья Сергеевна	1123
Федотова Ирина Витальевна	803	Халиков Айрат Эрнестович	288
Федотова Марина Александровна	680	Халикова Венера Закирзяновна	1195
Федотова Наталья Викторовна	410	Халимбер Дарья Александровна	596
Федотова Олеся Николаевна	654	Хамагаев Алдар Баирович	699
Федулова Ирина Юрьевна	1327	Хамаганова Татьяна Фёдоровна	
Федярина Любовь	381		962,973,975
Фетисов Алексей Валентинович	1061	Хамтаева Светлана Георгиевна	519
Фетисова Юлия Андреевна	1132	Хандамова Эва Фризовна	541
Фешенко Анна Владимировна	856	Харитоновна Евгения Владимировна	
Фешенко Елена Валентиновна	841		864,865
Филатова Анна Алексеевна	687	Харитоновна Елизавета Александровна	
Филатова Екатерина Алексеевна	402		708
Филимонова Лилия Николаевна	908	Харламов Иван Андреевич	991
Филина Наталья Александровна	837	Харламов Павел Викторович	
Филиппов Никита Николаевич	447		1050,1053,1056
Филиппова Альбина Аллерьевна	291	Харламова Вероника Юрьевна	647
Филиппова Василиса Никитична	447	Харланова Галина Александровна	505
Филиппова Карина Андреевна	291	Хафизова Лейсан Азатовна	739
Филон Валентина Федосовна	566,567	Хвещук Инна Станиславовна	1333
Филоненко Наталья Владимировна	1141	Хижова Мария Владимировна	404
Фильков Станислав Сергеевич	839	Хизбуллина Радмила Радиловна	891
Финогентов Валерий Николаевич	322	Хизриева Патимат Абдуловна	499
Фионина Алёна Андреевна	1177	Хилько Анна Александровна	280
Фисенко Ирина Николаевна	432	Хисаметдинова Виктория Руслановна	
Фоменко Александр Николаевич	781		923
Фомина Александр Юрьевна	1335	Хисамова Венера Нафиковна	600
Фотева Алина Юрьевна	640	Хлебосолова Ольга Анатольевна	1192
Фроленко Елена Николаевна	734	Хлопин Дмитрий Валерьевич	250
Фроленков Евгений Александрович	1025	Хлопин Илья Олегович	493
Фролов Евгений Игоревич	1129	Хлякина Анастасия Владимировна	844



Хмара Кристина Игоревна	811	Чалая Светлана Александровна	919
Ховрин Владислав Андреевич	317	Чебан София Владимировна	1126
Хозяшев Александр Дмитриевич	506,508	Чеботарева Юлия Николаевна	671
Холуденева Алина Олеговна	1349	Чевтайкина Ксения Александровна	940
Хоменко Анна Валерьевна	476	Чекардина Елизавета Евгеньевна	575
Хосроева Эльвира Юрьевна	260	Чекрыжова Анастасия Алексеевна	266
Хошенко Анастасия Сергеевна	472	Челнокова Галина Ивановна	276
Храмова Маргарита Юрьевна	704	Черабаева Надежда Александровна	
Хренова Мария Александровна	656		1214
Хрептик Ольга Александровна	629	Чердонова Мирослава Сергеевна	1157
Хромов Василий Геннадьевич	1200	Чердонова Юлия Юрьевна	459
Хромцова Юлия Викторовна	584	Черевко Алевтина Анриевна	572
Худовекова Юлия Алексеевна	909	Черепанов Анатолий Нестерович	1054
Хухачиев Аюка Алексеевич	1208	Черепанов Роман Сергеевич	818
Хусаинова Камила Иргалеевна	1205	Черепанова Анна Леонидовна	274
Хусниязова Диана Хаерзамановна	1281	Черкасова Анна Александровна	1091
Цаков Астан Эльбрусевич	236	Черкашина Татьяна Викторовна	568
Цамаева Александра Альбертовна	1231	Черная Юлия Валерьевна	958
Царева Любовь Ильинична	1215	Черненко Антон Сергеевич	321
Царёва Татьяна Георгиевна	324	Черниговская Наталья Олеговна	357
Царева Татьяна Георгиевна	328	Черников Александр Викторович	615
Царукаева Диана Борисовна	770	Черникова Нателла Валентиновна	438
Царыгина Ирина Евгеньевна	842	Черноброва Ольга Леонидовна	247
Цацурян Илона Петросовна	1191	Чернов Кирилл Николаевич	309
Цветкова Евгения Валерьевна	335	Чернова Александра Юрьевна	806
Цейтина Галина Прокофьевна	868	Чернова Марина Николаевна	266,369
Целлоева Мадден Яхьяновна	469	Чернова Ольга Петровна	1008
Цинеккер Дарья Тиловна	1201	Чернова Татьяна Владимировна	235
Цирова Ирина Семеновна	1104,1104	Чернокова Татьяна Евгеньевна	905,906
Цогоева Фатима Бексолтановна	944	Черноскутова Марина Викторовна	887
Цуркан Андрей Александрович	1035	Черноусова Лариса Алексеевна	881
Цыбикжапов Владимир Николаевич	698	Черноусова Лариса Алексеевна	310
Цыбикжапова Александра Вячеславовна		Черноштанова Анна Геннадьевна	402
	305	Черный Михаил Викторович	838
Цыденова Анжела Ошировна	610	Черных Галина Владимировна	778
Цыденова Доржа-Ханда Дугаровна	356	Черных Ирина Александровна	780
Цыденова Людмила Дугаровна	356	Чернышевская Юлия Александровна	816
Цыренова Нарана Баторовна	1157	Чернышова Наталья Ивановна	981
Чагдурова Светлана Цыдендамбаевна		Чертакова Вера Анатольевна	294
	450	Чехоева Алана Игоревна	944
Чайкин Алексей Михайлович	306	Чивирева Ираида Алексеевна	304
Чайковская Анна Юрьевна	178	Чикал Сергей Валерьевич	993
Чалая Дарья Юрьевна	631	Чиляева Надежда Михайловна	1101



Чинченко Виолетта Николаевна	865	Шарипов Марсель Ривкатович	221
Чипчикова Руслана Борисовна	947	Шашков Максим Олегович	1129
Чирков Владимир Геннадьевич	306	Швабский Арсений Анатольевич	164
Чистова Тамара Васильевна	1105	Шведова Жанна Михайловна	
Чониашвили Георгий Тамазиевич	441		634,661,875
Чуб Сергей Иванович	351	Швейгерт Екатерина Константиновна	
Чугунов Руслан Владимирович	735		477
Чулошников Артём Павлович	192	Швецов Константин Леонидович	458
Чумакова Анастасия Вячеславовна	363	Швецова Елена Дмитриевна	661
Чумаченко Екатерина Сергеевна	1305	Шевкунова Светлана Викторовна	1018
Чунихина Анастасия Сергеева	1124	Шевченко Анастасия Александровна	
Чуплыгина Анастасия Александровна			1255
	165	Шевченко Инна Валерьевна	539
Чупринина Ольга Петровна	852	Шекихачев Руслан Артурович	394
Чуракина Валентина Анатольевна	1332	Шеллер Екатерина Павловна	925
Чурбанова О.В.	211	Шелухо Андрей Павлович	966
Чурбанова Ольга Викторовна	212,221	Шельгина Ольга Борисовна	956
Чурилова Татьяна Геннадиевна	513	Шемякин Яков Георгиевич	690,691
Чуткова Людмила Александровна		Шепелева Полина Михайловна	574
	655,656,658	Шепелева Татьяна Алексеевна	
Шабалова Ольга Андреевна	1276		164,428,429
Шабанова Ксения Николаевна	749	Шепталова Валентина Михайловна	451
Шабельникова Валерия Владиславовна		Шестакова Яна Владимировна	1044
	728	Шильцова Татьяна Александровна	1289
Шаблий Раиса Евгеньевна	441	Шинкарчук Ирина Андреевна	789
Шавкина Зоя Сергеевна	421	Шипшина Валерия Анатольевна	1089
Шавшина Светлана Анатольевна	195	Шипшина Ольга Валерьевна	1089
Шагидулина Татьяна Михайловна	1057	Ширманов Сергей Генадьевич	995
Шадрин Дмитрий Сергеевич	754	Ширяев Максим Алексеевич	432
Шадрина Вероника Викторовна	290	Ширяева Лилия Сергеевна	534
Шадыжева Марем Бекхановна	420	Шистерова Екатерина Сергеевна	326
Шаламова Елена Александровна	691	Шихмагомедова Ангара Мадридовна	195
Шалимова Оксана Анатольевна	1006	Шишковская Татьяна Валерьевна	421
Шалина Екатерина Николаевна	1022	Шишова Ольга Игоревна	377
Шамсутдинова Диана Римовна	396	Шкляева Юлия Андреевна	470
Шамшетдинова Наиля Наилевна	1273	Шлыков Анатолий Николаевич	1051
Шантарин Владислав Дмитриевич	911	Шлыков Владислав Александрович	1113
Шаплыгина Юлия Николаевна	1223	Шлыкова Анна Васильевна	340
Шараева Валерия Павловна	438	Шляпников Владимир Николаевич	859
Шарапкина Светлана Владимировна	708	Шляхова Светлана Сергеевна.	511
Шарапова Татьяна Васильевна	553	Шмакова Анна Андреевна	767
Шарафутдинова Людмила Григорьевна		Шматов Дмитрий Павлович	1067
	223	Шматов Игорь Николаевич	492



Шмелев Никита Олегович	351	Яковлева Варвара Сергеевна	603
Шойжамсоев Элбэк Дашинимаевич	283	Яковлева Наталья Анатольевна	1277
Шпаков Александр Олегович	730	Яковлева Нина Александровна	1118
Шпакова Александра Александровна	503	Якупова Людмила Ивановна	554
Шрейдер Мария Александровна	571	Янгиров Азат Вазирович	1279,1281
Штаб Вероника Андреевна	607,692	Яндиева Марем Аллаудиновна	1142
Штанченко Никита Сергеевич	682	Ярославская Светлана Григорьевна	404
Штарк Константин Анатольевич	173	Ярошенко Станислав Леонидович	823
Штрошерер Анна Андреевна	419	Ярулина Людмила Абильевна	
Шувалов Владимир Фёдорович	1032	344,345,346,444,445,446,954,955	
Шуленина Нина Сергеевна	723	Яхутлова Марина Нурбиевна	333
Шульга Татьяна Ивановна	832	Яценко Лилия Павловна	921
Шульженко Евгений Олегович	403		
Шумилина Екатерина Викторовна	910		
Шуруй Виктория Александровна	851		
Шурыгин Дмитрий Юрьевич	643		
Шеглов Андрей Геннадьевич	1172		
Шеглов Михаил Юрьевич	1064		
Шеголева Людмила Алексеевна	684		
Шеголькова Светлана Александровна	1298		
Шекланова Инна Михайловна	725		
Шелкунова В.М.	681		
Шельванова Лилия Гильмутдиновна	546		
Шепаняк Кристина Владимировна	943		
Шербакова Лилия Владимировна	534		
Шукина Татьяна Александровна	148		
Элашвили Инна Дмитриевна	300		
Этуев Хажмухамед Харабиевич	151		
Юнникова Лидия Петровна	1146		
Юргина Татьяна Святославовна	803		
Юрк Алексей Владимирович	273		
Юркова О.А.	851		
Юсупов Имран Мунирович	1049		
Юферева Ольга Олеговна	250		
Юшкова Юлия Александровна	1271		
Ющенко Андрей Иванович	1046		
Ядренцева Вероника Геннадьевна	248		
Якимович Виталий Викторович	294		
Яковлев Александр Алексеевич	1084		
Яковлев Даниил Иванович	294		
Яковлева Алена Вячеславовна	885		
Яковлева Анна Евгеньевна	504		